





Uputstvo za upotrebu i montažu Vinska vitrina



Obavezno pročitajte ovo uputstvo za upotrebu i montažu pre postavljanja – instalacije – puštanja u rad. Tako ćete zaštititi sebe i izbeći oštećenja.

Sadržaj

Sigurnosna uputstva i upozorenja	4
Vaš doprinos zaštiti životne sredine	14
Ušteda energije	15
Opis uređaja	16
Komandna ploča	16
Tumačenje simbola.....	17
Pravilna upotreba mehanizma za otvaranje vrata.....	19
Pribor	20
Priloženi pribor.....	20
Pribor koji se posebno kupuje.....	20
Uključivanje i isključivanje vinske vitrine	21
Pre prve upotrebe.....	21
Upravljanje vinskom vitrinom	21
Uključivanje vinske vitrine	21
Isključivanje vinske vitrine	22
Ako ste duže vreme odsutni	22
Aktiviranje drugih podešavanja	23
Zaključavanje 	23
Zvučni signali 	24
Svetlosni intenzitet displeja 	25
Optimalna temperatura i kvalitet vazduha	26
Optimalna temperatura.....	26
Podešavanje temperature.....	27
Moguće vrednosti podešavanja temperature.....	28
Indikator temperature	28
Kvalitet i vlažnost vazduha	28
Upotreba funkcije DynaCool (konstantna vlažnost vazduha) 	29
Razmena vazduha preko filtera Active AirClean.....	30
Alarm za temperaturu i alarm za vrata	31
Svetlo za prezentaciju	33
Uključivanje i isključivanje svetla za prezentaciju	33
Podešavanje intenziteta svetla za prezentaciju	33
Podešavanje trajanja osvetljenja za prezentaciju	34
Čuvanje boca vina	35
Maksimalna visina uskladištenih boca vina.....	36

Drvene police	36
Premeštanje drvenih polica	36
Podešavanje drvenih polica	37
Pisanje naziva vina na drvenoj polici	38
Postavljanje ukrasne police	39
Maksimalni kapacitet	39
Automatsko otapanje	40
Čišćenje i održavanje	41
Napomene vezane za sredstvo za čišćenje	41
Pre čišćenja vinske vitrine	42
Unutrašnjost uređaja, pribor, vrata uređaja	42
Čišćenje otvora za dovod i odvod vazduha	43
Čišćenje zaptivke na vratima	43
Nakon čišćenja	43
Filter Active AirClean	44
Zamena filtera Active AirClean	44
Šta treba uraditi ako	46
Uzroci šumova	51
Servis i garancija	52
Kontakt za prijavu smetnji	52
EPREL baza podataka	52
Garancija	52
Instalacija	53
Mesto postavljanja uređaja	53
Klimatski razred	54
Dovod i odvod vazduha	54
Vrste otvora za odvod vazduha	55
Ugradne mere	56
Ugradnja vinske vitrine	56
Pre ugradnje vinske vitrine	56
Električni priključak	61
Informacije za trgovce	62
Demo program ■	62

Sigurnosna uputstva i upozorenja

Ova vinska vitrina odgovara propisanim sigurnosnim odredbama. Neadekvatna upotreba međutim može da dovede do povreda kod osoba i oštećenja stvari.

Pažljivo pročitajte ovo uputstvo za upotrebu i montažu pre nego što vinsku vitrinu pustite u rad. Ono sadrži važna uputstva za ugradnju, bezbednost, upotrebu i održavanje uređaja. Na taj način ćete zaštititi sebe i izbeći oštećenja na vinskoj vitrini.

Prema standardu IEC 60335-1 Miele izričito ukazuje na to da se obavezno pročitaju i slede poglavlje o instalaciji vinske vitrine, kao i sigurnosna uputstva i upozorenja.

Firma Miele ne može da bude odgovorna za oštećenja, koja su nastala zbog nepoštovanja ovih uputstava.

Sačuvajte ovo uputstvo za upotrebu i montažu, i prosledite ga eventualnom budućem vlasniku ovog uređaja.



Opasnost od povređivanja usled loma stakla.

Na nadmorskoj visini iznad 1.500 m staklena ploča na vratima vitrine bi mogla da se slomi zbog promenjenog vazdušnog pritiska. Oštri polomljeni delovi bi mogli da prouzrokuju teške povrede.

Namenska upotreba

► Vinska vitrina je namenjena za upotrebu u domaćinstvu i za postavljanje u sredinama sličnim domaćinstvima, npr

- u prodavnicama, kancelarijama i drugim radnim sredinama
- za korisnike usluga u hotelima, motelima, pansionima sa doručkom i ostalim tipičnim sredinama za boravak.

Ova vinska vitrina nije predviđena za upotrebu na otvorenom prostoru.

Sigurnosna uputstva i upozorenja

► Koristite ovu vinsku vitrinu isključivo u uslovima uobičajenim za domaćinstvo za hlađenje i čuvanje vina.

Svi ostali načini upotrebe nisu dozvoljeni.

► Ova vinska vitrina nije pogodna za čuvanje i hlađenje lekova, krvne plazme, laboratorijskih preparata ili sličnih materija ili proizvoda koji su osnov smernice za medicinske proizvode. Pogrešno korišćenje vinske vitrine može prouzrokovati oštećenja robe koju ste stavili u uređaj ili može doći do njenog kvarenja. Ova vinska vitrina takođe nije pogodna za rad u oblastima u kojima postoji opasnost od eksplozije.

Firma Miele nije odgovorna za oštećenja koja nastanu nenamenskom upotrebom ili pogrešnim rukovanjem.

► Osobe (uključujući deca), koje zbog svog fizičkog ili mentalnog stanja ili zbog svog neiskustva ili neznanja nisu u stanju da bezbedno rukuju vinskom vitrinom, ne smeju da je koriste bez nadzora.

Ove osobe smeju da koriste vinsku vitrinu bez nadzora samo ako im je objašnjeno kako mogu bezbedno da rukuju njom i ukoliko su razumele moguće opasnosti koje bi mogle iz toga da proisteknu.

Sigurnosna uputstva i upozorenja

Deca u domaćinstvu

- ▶ Decu koja imaju manje od 8 godina ne smete da puštate blizu vinske vitrine, osim ukoliko ih stalno nadgledate.
- ▶ Deca koja imaju više od 8 godina smeju da koriste vinsku vitrinu bez nadzora, samo ako im je objašnjeno kako mogu bezbedno da rukuju njom. Deca moraju biti u mogućnosti da prepoznaju i razumeju moguće opasnosti zbog pogrešnog rukovanja.
- ▶ Deca ne smeju da čiste ili održavaju vinsku vitrinu bez nadzora.
- ▶ Nadgledajte decu koja se zadržavaju u blizini vinske vitrine. Nikada nemojte da dozvolite deci da se igraju vinskom vitrinom.
- ▶ Opasnost od gušenja. Prilikom igre deca bi mogla da se obmotaju materijalom za pakovanje (npr. folijom) ili da ga stave preko glave i da se uguše. Čuvajte materijal za pakovanje van domašaja dece.

Tehnička bezbednost

► Zaptivenost kruga cirkulacije rashladnog sredstva je proverena. Vinska vitrina ispunjava relevantne sigurnosne odredbe, kao i odgovarajuće direktive EU.



► Ova vinska vitrina sadrži rashladno sredstvo izobutan (R600a), prirodni gas koji nije štetan za životnu sredinu, ali je zapaljiv. Rashladno sredstvo ne oštećuje ozonski omotač i ne povećava efekat staklene bašte. Upotreba ovog ekološkog rashladnog sredstva je delimično dovela do povećanja šumova prilikom rada uređaja. Osim šumova prilikom rada kompresora mogu da se pojave i šumovi strujanja u celom rashladnom sistemu uređaja. Ovi efekti ne mogu nažalost da se izbegnu, ali nemaju nikakvog uticaja na efikasnost vinske vitrine. Prilikom transporta i ugradnje/postavljanja vinske vitrine vodite računa da ne bude oštećen nijedan deo u rashladnom sistemu uređaja. Rasprskavajuće rashladno sredstvo može da prouzrokuje povrede očiju.

U slučaju oštećenja:

- Izbegavajte otvoreni plamen ili izvore paljenja.
 - Odvojite vinsku vitrinu od električne mreže.
 - Provetrite nekoliko minuta prostoriju, u kojoj se vinska vitrina nalazi.
 - Obavestite servisnu službu.
- Što ima više rashladnog sredstva u vinskoj vitrini, to treba da bude veća prostorija u kojoj se postavlja vinska vitrina. Ako eventualno postoji pukotina, u suviše malim prostorijama bi mogla da se stvori zapaljiva smeša gasa i vazduha. Na 11 g rashladnog sredstva prostorija mora da bude veličine najmanje 1 m³. Količina rashladnog sredstva je navedena na natpisnoj pločici koja se nalazi u unutrašnjosti vinske vitrine.

Sigurnosna uputstva i upozorenja

- ▶ Podaci o priključku (osigurač, frekvencija, napon) na natpisnoj pločici vinske vitrine moraju obavezno da se podudaraju sa podacima za električnu mrežu, kako ne bi došlo do oštećenja na vinskoj vitrini. Pre priključenja uporedite ove podatke. U slučaju nedoumice raspitajte se kod kvalifikovanog električara.
- ▶ Za električnu bezbednost vinske vitrine se garantuje samo ako je priključena na propisno instaliran sistem sa zaštitnim vodom. Veoma je važno da postoji ovaj osnovni preduslov za bezbednost. U slučaju nedoumice, Vaše kućne instalacije treba da prekontrolirše kvalifikovani električar.
- ▶ Za pouzdan i bezbedan rad vinske vitrine se garantuje samo ako je vinska vitrina priključena na javnu električnu mrežu.
- ▶ Ako je priključni provodnik oštećen, mora da ga instalira stručno lice koje je ovlastila firma Miele, da bi se izbegle opasnosti za korisnika.
- ▶ Višestruke utičnice ili produžni kablovi ne garantuju potrebnu bezbednost (opasnost od požara). Ne priključujte vinsku vitrinu na električnu mrežu na ovaj način.
- ▶ Ukoliko vlaga dospe do delova pod naponom ili priključnog provodnika, to može da izazove kratki spoj. Zato ne koristite vinsku vitrinu u prostorijama gde ima vlage ili gde prska voda (npr. u garaži, vešernici itd.).

Sigurnosna uputstva i upozorenja

- ▶ Ova vinska vitrina ne sme da se koristi na nestacionarnim mestima (npr. na brodovima).
- ▶ Oštećenja na vinskoj vitrini bi mogla ga ugroze Vašu bezbednost. Proverite da li na njoj ima vidljivih oštećenja. Nikada ne upotrebljavajte oštećenu vinsku vitrinu.
- ▶ Koristite vinsku vitrinu samo ako je ugrađena, da bi se osigurala njena bezbedna funkcija.
- ▶ Prilikom instaliranja i održavanja, kao i opravki vinska vitrina mora da bude isključena iz električne mreže. Vinska vitrina je isključena iz struje samo kada je ispunjen neki od sledećih uslova:
 - osigurači u električnoj instalaciji su isključeni ili
 - navojni ulošci osigurača u električnoj instalaciji su sasvim odvrnuti ili
 - mrežni priključni provodnik je odvojen od električne mreže. Kod priključnih kablova sa mrežnim utikačem ne vucite za kabl već za utikač ako želite da ga isključite iz struje.
- ▶ Zbog nepravilne instalacije i održavanja ili opravki može za korisnika da nastane znatna opasnost. Instalacione radove i radove na održavanju ili opravke smeju da vrše samo stručna lica koje je ovlastila firma Miele.
- ▶ Prava iz garancije se gube ukoliko vinsku vitrinu popravlja servis koji nije ovlastila firma Miele.
- ▶ Neispravni delovi smeju da se zamene samo Miele originalnim rezervnim delovima. Samo za ove delove firma Miele garantuje da će u potpunosti ispuniti zahteve o bezbednosti.

Sigurnosna uputstva i upozorenja

▶ Ova vinska vitrina je zbog posebnih zahteva (npr. u pogledu temperature, vlažnosti, hemijske otpornosti, otpornosti na habanje i vibracije) opremljena specijalnim rasvetnim telom. Ovo rasvetno telo sme da se koristi samo za predviđenu namenu. Rasvetno telo nije pogodno za osvetljavanje prostorija. Zamenu ovog rasvetnog tela sme da vrši isključivo ovlašćeno stručno lice ili Miele servis. Ovaj vinska vitrina sadrži više izvora svetlosti koji imaju najmanje klasu energetske efikasnosti G.

Pravilna upotreba

▶ Vinska vitrina je konstruisana za određen klimatski razred (u opsegu sobne temperature), čijih granica se treba pridržavati. Klimatski razred je naveden na natpisnoj pločici sa oznakom tipa u unutrašnjosti vinske vitrine. Niža sobna temperatura će dovesti do toga da kompresor miruje duži vremenski period, tako da vinska vitrina ne može da održi potrebnu temperaturu.

▶ Otvori za dovod i odvod vazduha ne smeju da budu pokriveni ili zapušeni. U tom slučaju više nije garantovan besprekoran dovod vazduha. Povećava se potrošnja energije i postoji mogućnost oštećenja delova uređaja.

▶ Ako u vinskoj vitrini čuvate namirnice koje sadrže mast ili ulje, pazite da mast ili ulje koje eventualno iscure ne dođe u dodir sa plastičnim delovima vinske vitrine. Na plastici mogu zbog naprezanja da nastanu pukotine, tako da ona napsne ili pukne.

▶ Opasnost od požara i eksplozije. U vinski vitrinu ne stavljajte eksplozivne materije ni proizvode koji sadrže zapaljive pogonske gasove (npr. sprejeve). Zapaljive smeše gasova bi mogle da se zapale zbog električnih delova konstrukcije.

▶ Opasnost od eksplozije. U vinskoj vitrini ne uključujte električne uređaje. Moglo bi da dođe do stvaranja varnica.

Za uređaje od plemenitog čelika važi sledeće:

- ▶ Gornji sloj površine od plemenitog čelika bi mogao da se ošteti zbog lepka i izgubi dejstvo zaštite od prljavštine. Na površinu od plemenitog čelika ne lepите ceduljice, providnu i druge lepljive trake, kao ni druga lepljiva sredstva.
- ▶ Površina je osetljiva na ogrebotine. Čak i magneti bi mogli izazvati ogrebotine.

Dodatna oprema i rezervni delovi

- ▶ Upotrebljavajte isključivo Miele originalni pribor. Ukoliko se dograđuju ili ugrađuju drugi delovi, gube se prava iz garancije, jemstvo i/ili odgovornost za uređaj.
- ▶ Firma Miele vam daje 15-godišnju, a najmanje 10-godišnju garanciju na dostavljanje funkcionalnih rezervnih delova nakon prestanka proizvodnje serije vaše vinske vitrine.

Čišćenje i održavanje

▶ Zaptivku vrata ne premazujte uljima ili masnoćama.

Usled toga će zaptivka vrata tokom vremena postati porozna.

▶ Para iz uređaja za čišćenje uz pomoć pare može da dospe do delova koji su pod naponom i da izazove kratki spoj.

Za čišćenje vinske vitrine ni u kom slučaju ne koristite uređaj za čišćenje uz pomoć pare.

▶ Šiljati predmeti ili predmeti sa oštrim ivicama oštećuju uređaje za hlađenje i vinska vitrina neće ispravno funkcionisati. Zato ne koristite šiljate predmete ili predmete sa oštrim ivicama

- za uklanjanje naslaga inja,
- za skidanje ostataka npr. od etiketa.

Transportovanje uređaja

- ▶ Vinsku vitrinu treba uvek transportovati u uspravnom položaju i u transportnoj ambalaži kako ne bi došlo do oštećenja.
- ▶ Opasnost od povređivanja i oštećenja. Vinsku vitrinu treba transportovati uz pomoć druge osobe zato što je dosta teška.

Odlaganje Vašeg starog uređaja

- ▶ Eventualno uništite bravu na vratima vaše vinske vitrine ili starog rashladnog uređaja. Na taj način sprečavate da se u njemu zatvore deca prilikom igre i tako dospeju u životnu opasnost.
- ▶ Rashladno sredstvo koje prskajući izlazi napolje može da prouzrokuje povrede očiju. Pazite da ne oštetite delove rashladnog sistema na uređaju, npr.
 - bušenjem kanala za rashladno sredstvo na isparivaču;
 - savijanjem cevi;
 - grebanjem površinskih slojeva.

Vaš doprinos zaštiti životne sredine

Odlaganje transportne ambalaže

Ambalaža štiti vinsku vitrinu od oštećenja prilikom transporta. Materijali za ambalažu su odabrani sa stanovišta zaštite životne sredine i tehnike odstranjivanja i zbog toga mogu da se recikliraju.

Recikliranjem ambalaže štede se sirovine i smanjuje gomilanje otpadaka. Vaš specijalizovani trgovac preuzima ambalažu.

Odlaganje starog uređaja

Električni i elektronski uređaji sadrže često vredne materijale. Oni takođe sadrže i štetne materije, smeše i komponente koje su bile neophodne za njihovo funkcionisanje i bezbednost. U kućnom otpadu, kao i kod nestručnog tretmana one mogu imati štetan uticaj na ljudsko zdravlje i životnu sredinu. Zato nipošto ne odlažite Vaš stari uređaj u kućni otpad.

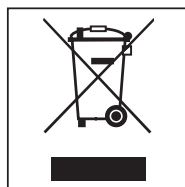

Umesto toga koristite zvanična mesta za sakupljanje i preuzimanje, kao i recikliranje električnih i elektronskih uređaja u opštini, kod prodavaca ili firme Miele. Vi ste po zakonu lično odgovorni za brisanje eventualnih ličnih podataka na starom uređaju koji se odlaže.

Vodite računa da cevi Vaše vinske vitrine ne budu oštećene do transportovanja na mesto za pravilno, ekološko odlaganje.

Na taj način ćete obezbediti da rashladno sredstvo u rashladnom sistemu uređaja i ulje koje se nalazi u kompresoru ne odu u okolinu.

Molimo da vodite računa o tome da Vaš stari uređaj do odnošenja čuvate tako da deca budu bezbedna. Informišite se o tome u ovom uputstvu za upotrebu i montažu u poglavlju „Sigurnosna uputstva i upozorenja“.

Ušteda energije

	Normalna potrošnja energije	Povećana potrošnja energije
Postavljanje/održavanje	U prostorijama koje se provetravaju.	U zatvorenim prostorijama koje se ne provetravaju.
	Zaštićeno od direktnog sunčevog zračenja.	Kada ima direktnog sunčevog zračenja.
	Ne u blizini izvora toplote (grejno telo, šporet).	U blizini izvora toplote (grejno telo, šporet).
	Na idealnoj sobnoj temperaturi od oko 20 °C.	Na visokoj sobnoj temperaturi višoj od 25 °C.
	Ne pokrivajte otvore za dovod i odvod vazduha i redovno ih čistite od prašine.	Kada su otvori za dovod i odvod vazduha pokriveni ili puni prašine.
Podešavanje temperature	10 do 12 °C	Što je niža podešena temperatura, to je veća potrošnja energije!
Upotreba	Raspored drvenih rešetkastih policica kao prilikom isporuke.	
	Vrata uređaja otvarajte samo po potrebi i što je moguće kraće. Složite sortirane flaše za vino.	Prilikom čestog i dugog otvaranja vrata dolazi do gubitka hladnoće i topli vazduh iz prostorije ulazi u uređaj. Vinska vitrina pokušava da rashladi vazduh i kompresor radi duže.
	Nemojte da pretovarite pregrade, da bi vazduh mogao da cirkuliše.	Slabije strujanje vazduha prouzrokuje smanjenje učinkovitosti hlađenja.









Opis uređaja

Komandna ploča



- ① Uključivanje/isključivanje kompletne vinske vitrine
- ② Optički interfejs (samo za servis)
- ③ Uključivanje/isključivanje funkcije DynaCool (konstantna vlažnost vazduha)
- ④ Uključivanje/isključivanje svetla za prezentaciju
- ⑤ Podešavanje temperature (∨ za hladnije)
- ⑥ Potvrda izbora (taster OK)
- ⑦ Podešavanje temperature (^ za toplije)
- ⑧ Aktiviranje, tj. isključivanje menija podešavanja
- ⑨ Isključivanje alarma za temperaturu tj. alarma za vrata
- ⑩ Displej sa indikatorom temperature i simbolima (simboli se vide samo u meniju podešavanja; za tumačenje simbola vidi tabelu)

Tumačenje simbola

Simbol	Značenje	Funkcija
	Zaključavanje	Osiguranje od neželjenog isključivanja i menjanja podešavanja
	Zvučni signali	Mogućnost biranja tona tastera i zvučnog signala upozorenja kod alarma za vrata
	Miele@home	Vidi se samo kada je postavljen i prijavljen Miele@home komunikacioni stik, odn. komunikacioni modul
	Demo program (vidi se samo kada je uključen demo program)	Isključivanje demo programa
	Svetlosni intenzitet displeja	Podešavanje svetlosnog intenziteta displeja
	Filter Active AirClean	Svetli kada je potrebna zamena
	Mrežni priključak (vidljiv samo kada je vinska vitrina isključena)	Potvrđuje da je vinska vitrina priključena, treperi prilikom prekida napajanja električnom energijom
	Alarm (vidljiv samo kod alarma za vrata ili temperaturu)	Svetli kada se aktivira alarm za vrata, treperi kada se aktivira alarm za temperaturu, prekine napajanje strujom i kod drugih prijava greške

Opis uređaja

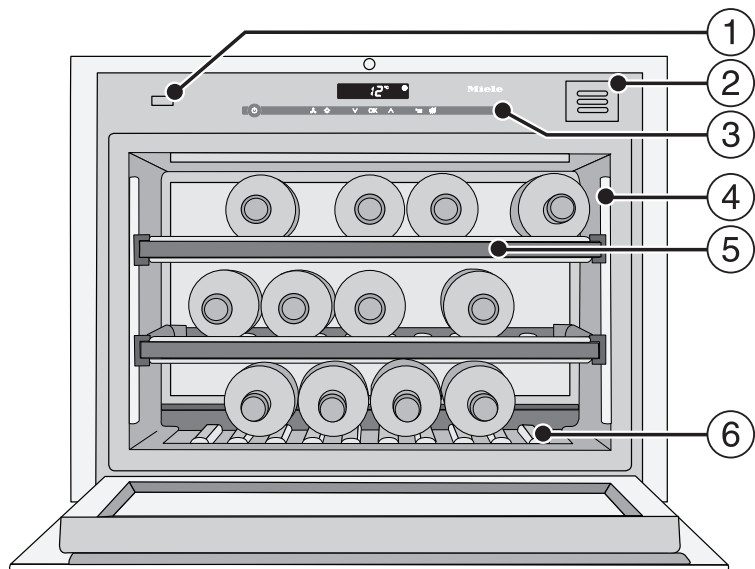

- ① Mehanizam za otvaranje vrata (Push2open)
- ② Filter Active AirClean
- ③ Komandna ploča
- ④ Lajsna za osvetljenje
- ⑤ Drvene police sa lajsnama za označavanje (FlexiFrames sa Noteboard-om)
- ⑥ Ukrasna polica
(Ukrasna polica može da se izvadi. Natpisna pločica se nalazi ispod ukrasne police.)

Pravilna upotreba mehanizma za otvaranje vrata

Sistem Push2open na Vašoj vinskoj vitrini olakšava otvaranje vrata uređaja. Vrata uređaja Vaše vinske vitrine su osetljiva na pritisak.

Sistem push2open je fabrički deaktiviran. Ovu funkciju morate posle ugradnje u nišu prvo da aktivirate dodirivanjem tastera za uključivanje/isključivanje (videti „Uključivanje i isključivanje vinske vitrine“).

Otvaranje vrata uređaja

⚠ Opasnost od oštećenja usled pogrešnog rukovanja mehanizmom za otvaranje vrata.

Blokiranje vrata uređaja tokom otvaranja odnosno pritiskanje ili pridržavanje mehanizma za otvaranje vrata tokom zatvaranja može da ošteti ovaj pomoćni mehanizam.

Nemojte da rukujete ovim mehanizmom za otvaranje vrata.

Da biste eventualno vratili mehanizam za otvaranje vrata u početni položaj, izvucite mrežni utikač i ponovo ga utaknite posle 5 sekundi.

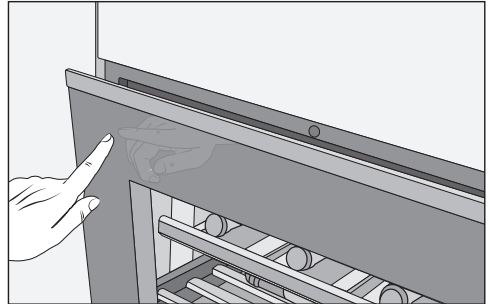

- Kratko pritisnite **gornji levi deo vrata uređaja** i zatim pustite. Vrata uređaja će se sama malo otvoriti.
- Zatim širom otvorite vrata uređaja.

⚠ Opasnost od oštećenja usled pogrešnog rukovanja na otvorenim vratima uređaja.

Ukoliko vrata uređaja budu opterećena dok su otvorena, može doći do njihovog oštećenja.

Na otvorena vrata uređaja ne stavljajte predmete.

Zaštita od neželjenog otvaranja: Ako ne otvorite širom vrata uređaja, ona će automatski da se zatvore posle otprilike 3 sekunde.

Zatvaranje vrata uređaja

- Pritisnite vrata uređaja.

Molimo, imajte na umu da prinošenje magneta neposredno ispred vrata vinske vitrine može da dovede do slučajnog otvaranja vrata uređaja. Razlog za ovaj sporedni efekat je mehanizam za otvaranje vrata vinske vitrine.

Pribor

Priloženi pribor

Kreda u olovci

Priloženu kredu upotrebite za pisanje na magnetnim lajsnama na drvenim policama. Tako ćete imati dobar pregled uskladištenih vrsta vina.

Filter Active AirClean

Filter Active AirClean obezbeđuje optimalnu razmenu vazduha a time i visok kvalitet vazduha u vinskoj vitrini.

Drvene prečke za poprečno čuvanje boca

Korišćenjem isporučenih drvenih prečaka imate mogućnost da čuvate u vinskoj vitrini i duže boce vina, kao npr. magnum boce.

Pribor koji se posebno kupuje

Prilagođeni vinskoj vitrini možete da naručite korisne delove pribora i sredstva za čišćenje i održavanje iz Miele asortimana.

WLAN adapter (Miele@Home)

Pomoću WLAN adaptera kod Vaše vinske vitrine postoji mogućnost komunikacije tako da u svako doba možete da tražite podatke o uređaju.

Miele servis mora da instalira WLAN adapter.

Univerzalna krpa od mikrovlakana

Krpa od mikrovlakana Vam je korisna prilikom uklanjanja otisaka prstiju i manje prljavštine na prednjim stranama od plemenitog čelika, na komandnim pločama uređaja, prozorima, nameštaju, prozorima automobila, itd.

MicroCloth set

MicroCloth set se sastoji od univerzalne krpe, krpe za staklo i krpe za visoki sjaj. Ove krpe su posebno otporne na kidanje i habanje. Zbog svojih vrlo finih mikrovlakana ove krpe postižu izuzetan efekat čišćenja.

Filter Active AirClean

Opis vidi „Priloženi pribor“.

Pribor koji se posebno kupuje možete da poručite preko Miele Webshop-a. Ove proizvode možete da nabavite i preko Miele servisne službe (vidi na kraju ovog uputstva za upotrebu) i kod Vašeg Miele specijalizovanog prodavca.

Uključivanje i isključivanje vinske vitrine

Pre prve upotrebe

Ambalaža

- Uklonite svu ambalažu iz unutrašnjosti uređaja.

Zaštitna folija (zavisno od modela)

Površine od plemenitog čelika su obložene zaštitnom folijom koja služi kao transportna zaštita.

- Zaštitnu foliju skinite tek kada ugradite vinsku vitrinu. Počnite od jednog od gornjih uglova.

Čišćenje vinske vitrine

U vezi sa tim obratite pažnju na odgovarajuće napomene u poglavlju „Čišćenje i održavanje“.

- Očistite unutrašnjost vitrine i pribor.

Upravljanje vinskom vitrinom

Da biste upravljali ovom vinskom vitrinom, dovoljno je da prstom dodirnete senzorske tastere.

Svaki dodir se potvrđuje zvukom tastera. Ovaj zvuk tastera možete da isključite (vidi "Aktiviranje drugih podešavanja - Zvučni signali 🎵").

Uključivanje vinske vitrine

Čim je vinska vitrina priključena na struju, nakon kratkog vremena se na displeju pojavljuje simbol mrežnog priključka -⏏-.



- Dodirnite taster za uključivanje/isključivanje.

Simbol mrežnog priključka -⏏- se gasi, a vinska vitrina počinje da hladi.

Kod prvog puštanja u rad treperi simbol alarma ⚠ dok se ne dostigne podešena temperatura.

Osvetljenje unutrašnjosti se upali kada su vrata uređaja otvorena.

Uključivanje i isključivanje vinske vitrine

Isključivanje vinske vitrine



- Dodirnite taster za uključivanje/isključivanje.
Ukoliko to nije moguće, uključena je funkcija zaključavanja !

Na displeju se gasi indikator temperature, a pojavljuje se simbol mrežnog priključka .

Osvetljenje unutrašnjosti uređaja se gasi i hlađenje je isključeno.

Ako ste duže vreme odsutni

Ako vinsku vitrinu nećete da koristite duže vreme, onda uradite sledeće:

- Isključite vinsku vitrinu.
- Izvucite utikač iz struje ili isključite osigurač u kućnoj instalaciji.
- Očistite vinsku vitrinu.
- Ostavite vinsku vitrinu otvorenu da biste je dovoljno provetrali i sprečili stvaranje neprijatnih mirisa.

Ukoliko zbog dužeg odsustva isključite vinsku vitrinu, ali je ne očistite, postoji opasnost da će se stvoriti buđ ako vrata uređaja ostanu zatvorena.

Obavezno očistite vinsku vitrinu.

Aktiviranje drugih podešavanja

Određena podešavanja na vinskoj vitrini možete da izvršite samo u meniju podešavanja.

Dok se nalazite u meniju podešavanja, alarm za vrata je automatski prigušen.

Zaključavanje

Sa funkcijom zaključavanja možete da zaštitite vinsku vitrinu od:

- neželjenog isključivanja,
- neželjenog podešavanja temperature,
- neželjenog odabira funkcije DynaCool,
- neželjenog uključivanja svetla za prezentaciju.

Uključivanje/isključivanje funkcije zaključavanja



- Dodirnite taster za podešavanja.



Na displeju se pojavljuju svi simboli koje možete da birate, simbol  treperi.



- Dodirnite taster OK da biste potvrdili Vaš izbor.

Na displeju treperi podešavanje koje je poslednje odabrano, simbol  svetli.



- Dodirivanjem tastera  ili  možete sada da podesite da li funkcija zaključavanja treba da bude isključena ili uključena:

: zaključavanje je isključeno

: zaključavanje je uključeno



- Dodirnite taster OK da biste potvrdili Vaš izbor.

Odabrano podešavanje je preuzeto, simbol  treperi.



- Dodirnite taster za podešavanja kako biste napustili meni podešavanja. U protivnom će elektronika automatski napustiti meni podešavanja kada prođe otprilike jedan minut.

Kada je uključeno zaključavanje na displeju svetli .

Aktiviranje drugih podešavanja

Zvučni signali 🎵

Vinska vitrina ima zvučne signale kao što su zvuk tastera i zvučni signal upozorenja kada se aktivira alarm za vrata i alarm za temperaturu.

Zvuk tastera kao i zvučni signal upozorenja kod alarma za vrata možete da uključite ili isključite, alarm za temperaturu ne možete da isključite.

Možete da birate četiri opcije za podešavanje. Fabrički je podešena opcija 3, tj. uključeni su zvuk tastera i alarm za vrata.

Uključivanje/isključivanje zvučnih signala



- Dodirnite taster za podešavanja.

Na displeju se pojavljuju svi simboli koje možete da birate, simbol 🗝️ treperi.



- Dodirnite više puta tastere za podešavanje temperature (∧ ili ∨) dok na displeju ne počne da treperi simbol 🎵.



- Dodirnite taster OK da biste potvrdili Vaš izbor.

Na displeju treperi podešavanje koje je poslednje odabrano, simbol 🎵 svetli.



- Dodirivanjem tastera ∧ ili ∨ možete sada da birate sledeće:
 - ∪: zvuk tastera je isključen; alarm za vrata je isključen
 - ∩: zvuk tastera je isključen; alarm za vrata je uključen (nakon 4 minuta)
 - ∂: zvuk tastera je isključen; alarm za vrata je uključen (nakon 2 minuta)
 - 3: zvuk tastera je uključen; alarm za vrata je uključen (nakon 2 minuta).



- Dodirnite taster OK da biste potvrdili Vaš izbor.

Odabrano podešavanje je preuzeto, simbol 🎵 treperi.



- Dodirnite taster za podešavanja kako biste napustili program podešavanja. U protivnom elektronika posle oko jednog minuta automatski napušta meni podešavanja.

Svetlosni intenzitet displeja ☀

Svetlosni intenzitet displeja možete da prilagodite osvetljenju u prostoriji.

Svetlosni intenzitet displeja možete postepeno da menjate od 1 do 3. Fabrički je podešeno 3 (maksimalni intenzitet osvetljenja).

Promena svetlosnog intenziteta displeja



- Dodirnite taster za podešavanja.

Na displeju se pojavljuju svi simboli koje možete da birate, simbol  treperi.



- Dodirnite više puta tastere za podešavanje temperature (\wedge ili \vee) dok na displeju ne počne da treperi ☀.



- Dodirnite taster OK da biste potvrdili Vaš izbor.

Na displeju treperi podešavanje koje je poslednje odabrano, simbol ☀ svetli.



- Dodirivanjem tastera \wedge ili \vee možete sada da promenite svetlosni intenzitet displeja:
1: minimalni svetlosni intenzitet
2: srednji svetlosni intenzitet
3: maksimalni svetlosni intenzitet.



- Dodirnite taster OK da biste potvrdili Vaš izbor.

Odabrano podešavanje je preuzeto, simbol ☀ treperi.



- Dodirnite taster za podešavanja kako biste napustili meni podešavanja. U protivnom će elektronika automatski napustiti meni podešavanja kada prođe otprilike jedan minut.

Optimalna temperatura i kvalitet vazduha

Vina se stalno razvijaju u zavisnosti od okolnih uslova. Za održivost vina je osim temperature presudan i kvalitet vazduha.

Zahvaljujući konstantnoj i vinu prilagođenoj temperaturi, povećanoj vlažnosti vazduha, kao i okruženju bez mirisa, u ovoj vinskoj vitrini vladaju optimalni uslovi za skladištenje.

Vinska vitrina (za razliku od frižidera) dodatno garantuje okruženje skoro bez vibracija, tako da ne dolazi do ometanja procesa sazrevanja vina.

Optimalna temperatura

Vina možete da čuvate na temperaturi između 6 i 18 °C. Ako želite da čuvate zajedno crvena i bela vina, odaberite temperaturu između 12 i 14 °C. Ona je pogodna kako za bela tako i za crvena vina. Većina belih vina se pije posle čuvanja na ovoj temperaturi. Crvena vina bi trebalo izvaditi i otvoriti dva sata pre konzumiranja kako bi vino primilo kiseonik i pravilno razvilo svoju aromu.

Previše visoka temperatura skladištenja (preko 22 °C) dovodi do brzog sazrevanja vina, tako da arome ne mogu dalje da se razvijaju. Nasuprot tome, previše niska temperatura skladištenja (ispod 5 °C) ne dopušta vinima da optimalno sazru.

Na toploti se vino širi, a na hladnoći se skuplja - kolebanja temperature predstavljaju stres za vino i usled toga se prekida njegovo sazrevanje. Zbog toga je veoma važno da se obezbedi stalna temperatura sa što manje kolebanja.

Vrsta vina	Preporučena temperatura konzumiranja
Laka crvena vina sa voćnim notama:	+14 °C do +16 °C
Teška crvena vina:	+18 °C
Roze vina:	+8 °C do +10 °C
Fina, aromatična bela vina:	+8 °C do +12 °C
Teška ili slatka bela vina:	+12 °C do +14 °C
Šampanjac, penušava vina, prosecco:	+6 °C do +10 °C

* Skladištite vino na temperaturi koja je 1 do 2 °C niža od temperature koja se preporučuje za konzumiranje, pošto se vino prilikom sipanja u čašu zagreva.

Savet: Teška crvena vina bi trebalo pre konzumiranja da odstoje 2 – 3 sata nakon otvaranja, kako bi upila kiseonik i na taj način mogla da otpuste sve arome.

Optimalna temperatura i kvalitet vazduha

Bezbednosni uređaj za niske temperature okoline

Kako bi vina bila zaštićena od niskih temperatura, bezbednosni termostatski vodi računa o tome, da temperatura u uređaju ne opadne previše. Ukoliko bi temperatura u okolini u nekom trenutku postala previše niska, automatski se uključuje grejanje u uređaju, tako da se temperatura u unutrašnjosti vinske vitrine održava konstantnom. Ukoliko bi temperatura u okolini i dalje opadala, uređaj se na kraju sam isključuje.

Podešavanje temperature

- Podesite temperaturu uz pomoć oba tastera ispod displeja.

Pri tom dodirivanju tastera utiče na sledeći način:



- temperatura se smanjuje,



- temperatura raste.



- Dodirnite taster OK da biste potvrdili Vaš izbor ili
- sačekajte otprilike 5 sekundi nakon poslednjeg pritiska na taster.

Za vreme podešavanja se vrednost temperature prikaže treperenjem.

Prilikom dodirivanja tastera na displeju možete da posmatrate sledeće promene:

- Kada pritisnete prvi put: treperenjem se prikazuje **poslednja podešena vrednost temperature**.
- Svakim sledećim pritiskom: vrednost temperature se menja u koracima po 1 °C.
- Ukoliko prst držite na tasteru: Vrednost temperature se menja neprekidno.

Nakon dostizanja najviše, odnosno najniže vrednosti temperature čuje se negativni zvuk tastera (ukoliko je zvuk tastera uključen).

Otprilike 5 sekundi nakon poslednjeg pritiska na taster indikator temperature se automatski prebacuje na **stvarnu** vrednost temperature koja trenutno vlada u vinskoj vitrini.

Kada promenite temperaturu, potrebno je izvesno vreme dok se ne podesi odgovarajuća temperatura.

Indikator temperature na displeju prikazuje uvek **stvarnu** temperaturu.

Optimalna temperatura i kvalitet vazduha

Moguće vrednosti podešavanja temperature

Temperatura može da se podesi od 5 do 20 °C.

Indikator temperature

Indikator temperature na displeju prikazuje pri normalnom radu stvarnu temperaturu.

Ukoliko se temperatura ne nalazi u mogućem rasponu prikaza temperature, na displeju trepere samo crtice.

Zavisno od temperature okoline i podešavanja može potrajati nekoliko sati dok se ne dostigne odgovarajuća temperatura i ne prikaže konstantno.

Kvalitet i vlažnost vazduha

U običnom frižideru je vlažnost vazduha previše niska za vino i zbog toga on nije pogodan za čuvanje vina. Visoka vlažnost vazduha je veoma važna za čuvanje vina da bi zapašać od plute spolja ostao vlažan. Kada je niska vlažnost vazduha, zapašać se sa spoljašnje strane rasušuje i ne može više dobro da zatvara bocu. Boce vina bi stoga uvek trebalo čuvati položene kako bi vino iznutra natopilo zapašać. Ukoliko vazduh uđe u bocu, svako vino će se sigurno pokvariti!

 Opasnost od oštećenja usled dodatnog vlaženja.

Vlažnost vazduha bi u tom slučaju porasla i vlaga bi se kondenzovala u unutrašnjosti. Kondenzat može da prouzrokuje oštećenje na uređaju, npr. koroziju.

Nemojte dodatno ovlaživati vazduh u uređaju, tako što ćete npr. u njega postavljati činiju sa vodom.

Optimalna temperatura i kvalitet vazduha

Upotreba funkcije DynaCool (konstantna vlažnost vazduha) ✂

Pomoću funkcije DynaCool povećava se relativna vlažnost vazduha u kompletnoj vinskoj vitrini. Istovremeno se vlažnost vazduha i temperatura ravnomerno raspoređuju, tako da su sva Vaša vina uskladištena u jednako dobrim uslovima.

Na taj način se u unutrašnjem prostoru trajno uspostavljaju klimatski uslovi koji odgovaraju uslovima u vinskom podrumu.

Uključivanje funkcije DynaCool

Ako želite da koristite vinsku vitrinu za skladištenje vina na duži rok, u načelu preporučujemo da ostavite uključenu funkciju DynaCool.



- Dodirnite taster za uključivanje i isključivanje funkcije DynaCool tako da svetli žutom bojom.

U slučaju da ne uključite funkciju DynaCool, vinska vitrina automatski uključuje ventilatore čim uključi hlađenje. Time se obezbeđuje održavanje optimalne klime za Vaše vino.

Kada su vrata uređaja otvorena, ventilatori se automatski privremeno isključuju!

Isključivanje funkcije DynaCool

Kada je uključena funkcija DynaCool, potrošnja energije se malo povećava, a vinska vitrina pravi i malo veću buku. Ovu trajnu funkciju DynaCool možete u međuvremenu da isključite.



- Dodirnite taster za uključivanje i isključivanje funkcije DynaCool tako da više ne svetli žutom bojom.

Optimalna temperatura i kvalitet vazduha

Razmena vazduha preko filtera Active AirClean

Filter Active AirClean obezbeđuje optimalnu razmenu vazduha i na taj način visok kvalitet vazduha.

Svež vazduh dolazi u uređaj preko filtera Active AirClean.

On se potom pomoću ventilatora (funkcija DynaCool) ravnomerno raspoređuje u unutrašnjosti uređaja.

Filtriranje spoljašnjeg vazduha kroz filter Active AirClean obezbeđuje da samo svež vazduh bez primesa prašine i mirisa dopre u uređaj.

Na taj način je Vaše vino dodatno zaštićeno od eventualnog prenošenja mirisa, jer mirisi mogu da se prenesu na vino preko čepova.

Filter Active AirClean treba redovno menjati, a indikacija na displeju  Vas podseća na to (vidi „Filteri Active AirClean“).

Alarm za temperaturu i alarm za vrata

Vinska vitrina je opremljena sistemom za upozoravanje da temperatura ne bi mogla neprimetno da raste ili pada, što bi moglo da škodi vinu.

Alarm za temperaturu

Ukoliko temperatura poraste ili padne za određenu vrednost, na displeju treperi simbol alarma .

Dodatno se čuje zvučni signal upozorenja.

Akustički i optički signal se javlja npr. u sledećim slučajevima:

- kada uključite vinsku vitrinu, a temperatura previše odstupa od podešene temperature,
- ako prilikom sortiranja i vađenja flaša sa vinom uđe previše toplog vazduha iz prostorije,
- ukoliko skladištite novu veću količinu vinskih flaša,
- u slučaju nestanka struje.

Čim prestane stanje alarma, zvučni signal upozorenja utihne, a simbol alarma  se gasi.

Isključivanje alarma za temperaturu pre vremena

Ako Vam zvučni signal upozorenja smeta, možete da ga isključite ranije.



- Dodirnite taster za isključivanje alarma za temperaturu.

Zvučni signal upozorenja utihne. Simbol za alarm  i dalje treperi sve dok ne prestane stanje alarma.

Alarm za temperaturu i alarm za vrata

Alarm za vrata

Ukoliko vrata uređaja stoje otvorena duže od oko dva minuta, čuje se zvučni signal upozorenja. Na displeju svetli simbol za alarm ⚠.

Čim zatvorite vrata uređaja, zvučni signal upozorenja utihne. Simbol za alarm ⚠ se gasi.

Isključivanje alarma za vrata pre vremena

Ako Vam zvučni signal upozorenja smeta, možete da ga isključite ranije.



- Dodirnite taster za isključivanje alarma za vrata.

Zvučni signal upozorenja utihne. Simbol za alarm ⚠ svetli i dalje sve dok se ne zatvore vrata uređaja.

Ukoliko se ne čuje zvučni signal upozorenja, iako postoji alarm za vrata, zvuk alarma je isključen u meniju podešavanja (vidi „Aktiviranje drugih podešavanja - Zvučni signali“).

Ukoliko želite da prezentujete Vaše flaše sa vinom i kada su vrata uređaja zatvorena, možete da podesite unutrašnje osvetljenje tako da ono ostane uključeno i kada su vrata zatvorena.

Korišćenjem LED lamsni za osvetljenje ne postoji opasnost od uticaja na vino zbog zagrevanja ili UV-svetla.

Uključivanje i isključivanje svetla za prezentaciju



- Dodirnite taster za uključivanje i isključivanje svetla za prezentaciju tako da svetli žutom bojom.

Unutrašnje osvetljenje je sada uključeno i kada su vrata uređaja zatvorena.

Da biste ponovo isključili svetlo za prezentaciju,

- Dodirnite taster za uključivanje i isključivanje svetla za prezentaciju tako da više ne svetli žutom bojom.

Osvetljenje unutrašnjosti je sada isključeno kada su vrata uređaja zatvorena.

Podešavanje intenziteta svetla za prezentaciju

Intenzitet svetla za prezentaciju možete da promenite.



- Dodirnite taster za uključivanje i isključivanje svetla za prezentaciju tako da svetli žutom bojom.
- Ponovo dodirnite senzorski taster svetla za prezentaciju toliko dugo (oko četiri sekunde) dok na displeju ne zatreperi / (nakon dve sekunde treperi h).
- Podesite osvetljenost uz pomoć tastera za podešavanje temperature (∇ i ^). Pri tom držite tastere pritisnute. Podešavanje se vrši direktno i kontinualno, rezultat podešavanja se ne vidi na displeju.

Dodirivanje tastera pri tom utiče na sledeći način:



- Osvetljenje postaje slabije.



- Osvetljenje postaje jače.

Svetlo za prezentaciju



- Radi potvrde odabranog podešavanja dodirnite taster OK.

Podešena osvetljenost se memoriše. Na displeju se ponovo prikaže indikacija temperature.

Čim zatvorite vrata uređaja, svetlo za prezentaciju svetli podešenim intenzitetom. Čim otvorite vrata uređaja, ponovo svetli normalno osvetljenje unutrašnjosti.

Podešavanje trajanja osvetljenja za prezentaciju

Trajanje osvetljenja za prezentaciju je fabrički podešeno na 30 minuta.

Trajanje možete da podesite na 30, 60, 90 minuta do 00 (beskonačno). Osvetljenje za prezentaciju tada svetli intenzitetom koji ste odabrali.

- Otvorite vrata uređaja.



- Dodirnite taster za uključivanje i isključivanje svetla za prezentaciju tako da svetli žutom bojom.
- Ponovo dodirnite senzorski taster svetla za prezentaciju toliko dugo (oko dve sekunde) dok na displeju ne zatreperi *h*.
- Podesite trajanje osvetljenja uz pomoć tastera za podešavanje temperature (∨ i ∧). Vremena (u minutima) se prikazuju treperenjem.

Pri tom dodirivanju tastera utiče na sledeći način:



- Trajanje osvetljenja se skрати za 30 minuta.



- Trajanje osvetljenja se produži za 30 minuta.



- Radi potvrde odabranog podešavanja dodirnite taster OK.

Podešeno trajanje osvetljenja se memoriše. Na displeju se ponovo prikazuje indikator temperature.

Podešeno trajanje osvetljenja počinje nakon otvaranja i zatvaranja vrata uređaja ponovo od početka.

 **Opasnost od povreda usled LED osvetljenja.**

Ovo osvetljenje odgovara rizičnoj grupi RG 2. Ukoliko je oštećen poklopac, može doći do povrede očiju. Ukoliko je poklopac sijalice oštećen, ne gledajte pomoću optičkih instrumenata (lupe ili sličnim) iz neposredne blizine direktno u svetlo.

Vibracije i pokreti se negativno odražavaju na proces sazrevanja vina, i time mogu da pokvare ukus vina.

Kako biste i nakon vađenja vinskih flaša obezbedili dalje skladištenje ostalih vinskih flaša bez turbulencija, trebalo bi po mogućstvu da iste vrste vina držite jednu pored druge na istoj drvenoj polici. Osim toga bi trebalo da izbegavate ređanje vinskih flaša jedne preko drugih na jednoj polici.

Idealno je vina skladištiti u ležećem položaju, tako da prirodni čep ostaje vlažan i vazduh na taj način ne može da prođe u flašu.

Savet: Dodatno se preporučuje povećanje vlažnosti vazduha u vinskoj vitrini za vinske flaše sa prirodnim čepovima (vidi poglavlje „Optimalna temperatura i kvalitet vazduha“, odeljak „DynaCool (konstantna vlažnost vazduha) 3“).

 Opasnost od povreda usled padanja vinskih flaša.

Može se dogoditi da se vinske flaše uklešte u drvene police koje se nalaze iznad i da prilikom vađenja drvenih polica ispadnu iz vinske vitrine. Drvene police uvek izvlačite polako i promišljeno.

 Opasnost od oštećenja i povreda usled slomljenog stakla.

Drvene prečke i vinske boce koje štrče mogu da oštete staklena vrata ako se ona zatvore u tim uslovima. Vodite računa o tome da drvene prečke i vinske boce ne izviruju!

Ne pokrivajte otvore za dovod i odvod vazduha na zadnjoj strani uređaja – to je važno za snagu hlađenja!

Čuvanje boca vina

Maksimalna visina uskladištenih boca vina

Mogu da se čuvaju samo boce vina koje ne prelaze sledeće visine:

	maks. visina
uzduž uskladištene boce vina (standard)	310 mm
poprečno uskladištene boce vina (vidi „Poprečno čuvanje boce vina“)	437 mm

Drvene police

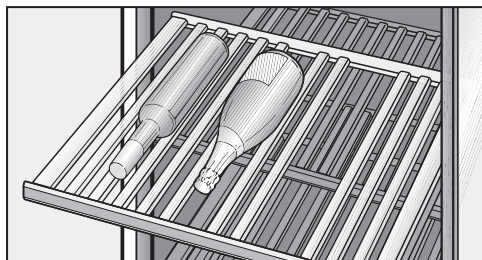

Drvene police koje klize na teleskopskim vodičama možete znatno da izvučete napolje, tako da flaše sa vinom možete komotno da postavite i da ih ponovo izvadite.

Premeštanje drvenih policia

Drvene police možete da vadite i stavljate prema Vašoj želji.

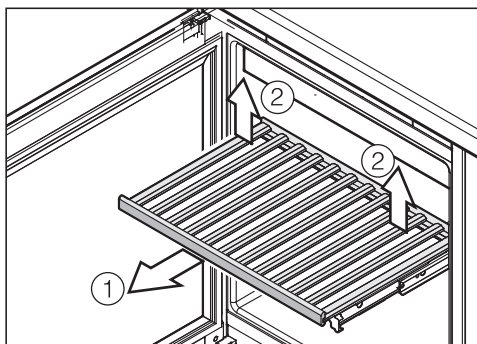

- Izvucite drvenu policu do graničnika ①.
- Podignite malo drvenu policu pozadi levo i desno i na taj način izvucite njen zadnji kraj ②.
- Izvucite drvenu policu napolje.

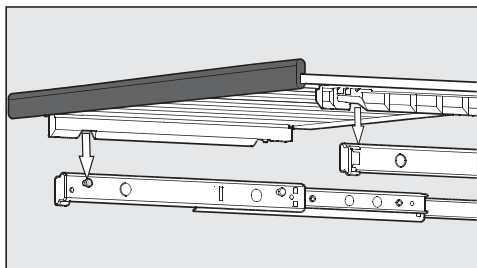

- Da biste ponovo postavili drvenu policu, stavite je na izvučene vodiče. Otvori na drvenoj polici tačno naležu na držače. Magnetna lajsna je pri tom okrenuta napred.

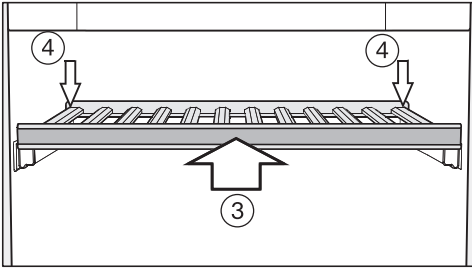

- Gurnite drvenu policu do graničnika u uređaj ③.
- Pritisnite drvenu policu skroz do kraja sve dok napred ne nalegne u ležište.
- Pritisnite drvenu policu pozadi nadole sve dok pozadi ne nalegne u ležište ④.

Podešavanje drvenih policica

Pojedinačne prečke na drvenim policama možete individualno da pomerite i prilagodite veličini flaše. Tako ćete svaku flašu moći da postavite na bezbednu poziciju.

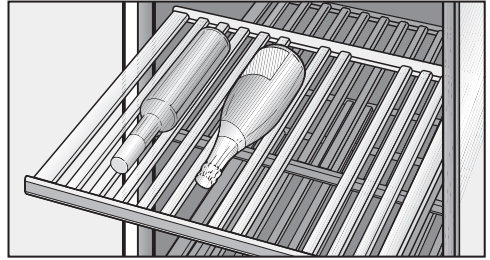

- Pomerite ili uklonite pojedine prečke na drvenoj polici, tako što ćete jednostavno da ih podignete. Tako je drvena policica idealno usklađena sa veličinom Vaših vinskih flaša.

Prečke ukrasne police (skroz dole u uređaju) ne mogu da se premeštaju.

Čuvanje boca vina

Poprečno čuvanje boca vina

Korišćenjem isporučenih drvenih prečka imate mogućnost da čuvate u vinskoj vitrini i veće boce vina, kao npr. magnum boce.

Imajte na umu da boce vina koje želite da poprečno skladištite, smeju da budu visoke maksimalno 437 mm.

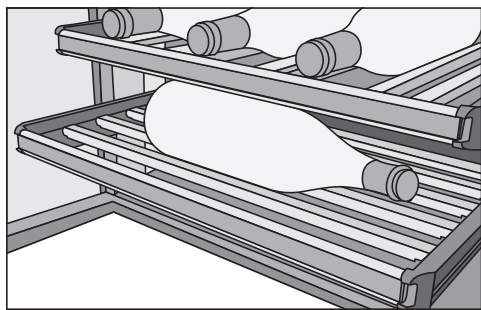

- Izvadite sve prečke drvene police i zamenite ih isporučenim prečkama za poprečno skladištenje.

Pisanje naziva vina na drvenoj polici

Da biste imali dobar pregled uskladištenih vrsta vina, na magnetnim lajsnama na drvenim policama, koje su premazane bojom za table, možete da ispišete nazive vina.

Za to koristite priloženu kredu. Možete da pišete direktno na magnetnoj lajsni ili da je u tu svrhu skinete sa drvene police:

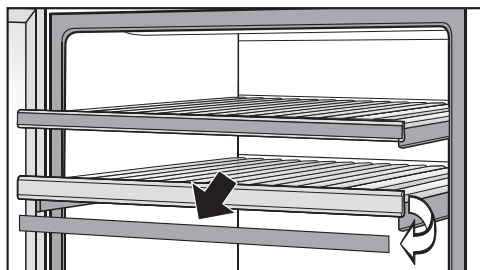

- Uхватite magnetnu lajsnu sa strane i skinite je napred. Magnetne lajsne se magnetima drže za drvene police.
- Nazive vina koji Vam više nisu potrebni uklonite sa magnetne lajsne vlažnom krpom.

⚠ Opasnost od oštećenja usled neadekvatnih sredstava za čišćenje. Čišćenjem magnetnih lajsni uz pomoć sredstava za čišćenje njihov sloj boje za table može da se oštetiti. Magnetne lajsne čistite isključivo čistom vodom.

- Priloženom kredom u olovci napišite nazive vina na magnetnu lajsnu i ponovo je fiksirajte napred na drvenu policu.

Postavljanje ukrasne police

- Postavite ukrasnu rešetku skroz dole u uređaj (pogledajte "Opis uređaja).

Maksimalni kapacitet

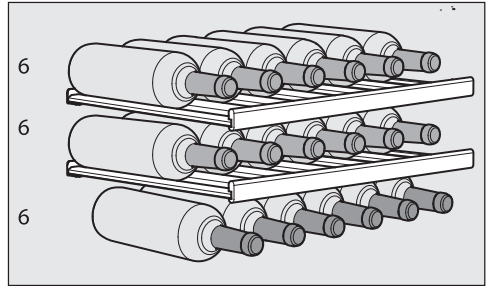

U vinskoj vitrini možete da skladištite maksimalno 18 boca (0,75 l; oblik boce: boca tipa „bordo“; maks. visina boce: 310 mm).

Ovaj maksimalni broj boca možete da uskladištite samo ako koristite sve drvene police (bez korišćenja poprečno umetnutih prečki).

⚠ Opasnost od oštećenja usled preopterećenja drvenih polica.

Ukoliko se drvena polica optereti sa više od 25 kg, može doći do njenog oštećenja.

Izbegavajte ređanje vinskih flaša u više od dva reda jedan iznad drugog.

Automatsko otapanje

Vinska vitrina se automatski otapa.

Vodite računa da voda ne dospe u elektroniku ili osvetljenje.

 **Opasnost od oštećenja** usled prodora vlage.

Para iz paročištača može da ošteti plastične i električne delove.

Za čišćenje vinske vitrine nemojte da koristite paročištač.

Natpisnu pločicu u unutrašnjosti vinske vitrine ne smete da uklanjate. Ona je potrebna u slučaju neke smetnje!

Napomene vezane za sredstvo za čišćenje

Kako ne biste oštetili površine, prilikom čišćenja **nemojte** da koristite sledeće:

- sredstva za čišćenje koja sadrže sodu, amonijak, kiseline ili hlor,
- sredstva za čišćenje koja rastvaraju kamenac,
- abrazivna sredstva za čišćenje (npr. prašak i kremu za ribanje, kamen za čišćenje),
- sredstva za čišćenje koja sadrže rastvarače,
- sredstva za čišćenje plemenitog čelika,
- sredstva za čišćenje mašine za pranje sudova,
- sprejeve za čišćenje rerni,
- sredstva za čišćenje stakla (izuzetak je staklo na vratima uređaja),
- abrazivne grube sunđere i četke (npr. sunđere za pranje lonaca),
- magične sunđere,
- oštre metalne strugače.

U unutrašnjosti vinske vitrine koristite samo sredstva za čišćenje i održavanje koja su neškodljiva za namirnice.

Za čišćenje Vam preporučujemo mlaku vodu i malo sredstva za ručno pranje sudova.

Čišćenje i održavanje

Pre čišćenja vinske vitrine

- Isključite vinsku vitrinu.
- Iz vinske vitrine izvadite vinske flaše i stavite vinske flaše na hladno mesto.
- Radi čišćenja izvadite napolje sve ostale delove koji mogu da se izvade.
- Pre čišćenja odvojite magnetne lajsne sa drvenih polica.

Unutrašnjost uređaja, pribor, vrata uređaja

Redovno čistite vinsku vitrinu, bar jednom mesečno.

Ne dozvolite da se prljavština osuši, već je odmah uklonite.

- Očistite unutrašnjost uređaja mlakom vodom u koju ćete dodati malo deterdženta za ručno pranje sudova.
- Očistite sve drvene delove krpom koja je blago navlažena, jer oni **ne smeju** da se pokvase.

 Opasnost od oštećenja usled nepravilnog čišćenja.

Sloj boje za table na magnetnim lajsnama bi mogao da se ošteti.

Magnetne lajsne koje se nalaze napred na drvenim policama **ne čistite** sredstvom za čišćenje već samo čistom vodom.

- Unutrašnjost uređaja i pribor operite posle čišćenja čistom vodom i sve obrišite krpom. Vrata vinske vitrine ostavite kratko vreme otvorena.
- Staklene površine na vratima uređaja očistite uz pomoć sredstva za čišćenje stakla.

Za uređaje od plemenitog čelika važi sledeće:

Površina od plemenitog čelika na prednjoj strani uređaja je oplemenjena kvalitetnim površinskim slojem (CleanSteel). Ona štiti uređaj od prljavštine i olakšava čišćenje.

 Opasnost od oštećenja usled pogrešnog čišćenja.

Oštećuje se površinski sloj (CleanSteel).

Ove površine ne tretirajte **sredstvom za čišćenje plemenitog čelika**.

Ove površine **ne tretirajte Miele sredstvom za negu plemenitog čelika**. Stvaraju se pruge!

Čišćenje otvora za dovod i odvod vazduha

Naslage prašine povećavaju potrošnju energije.

- Otvore za dovod i odvod vazduha čistite redovno uz pomoć četkice ili usisivača (za to koristite npr. usisnu četku za Miele usisivače).

Čišćenje zaptivke na vratima

 Opasnost od oštećenja usled pogrešnog čišćenja.

Prilikom tretiranja zaptivke na vratima uljima ili mastima ona može da postane porozna.

Zaptivku na vratima ne premazujte uljima ili mastima.

- Zaptivku na vratima redovno čistite samo vodom i na kraju je temeljno obrišite suvom krpom.

Nakon čišćenja

- Stavite sve delove u vinsku vitrinu.
- Ponovo priključite vinsku vitrinu, pa je uključite.
- Ponovo stavite vinske flaše u vinsku vitrinu i zatvorite vrata uređaja.

Filter Active AirClean

Kroz filter Active AirClean dospeva svež spoljni vazduh u vinsku vitrinu. Filtriranje spoljnog vazduha kroz filter Active AirClean obezbeđuje da samo svež vazduh bez primesa prašine i mirisa dospe u vinsku vitrinu.

Zahtev za promenu filtera Active AirClean se pojavi najkasnije svakih 12 meseci.

Čim na displeju zasvetli indikacija za zamenu filtera Active AirClean , morate da zamenite filter Active AirClean.

Zamena filtera Active AirClean

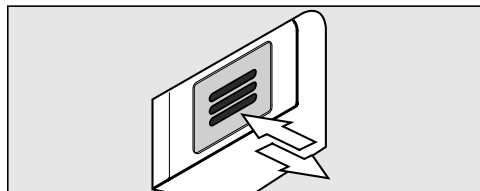

- Pritisnite filter na unutra i pustite ga.

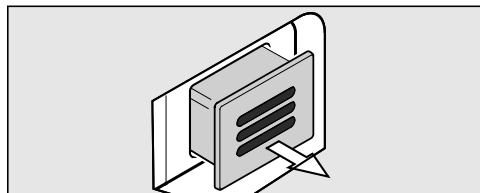

- Izvucite filter.

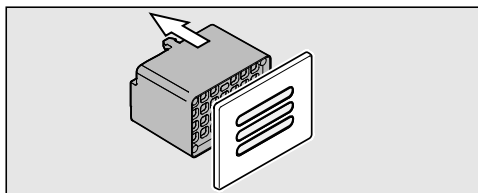

- Skinite izvlačenjem zadnji deo filtera sa poklopca.

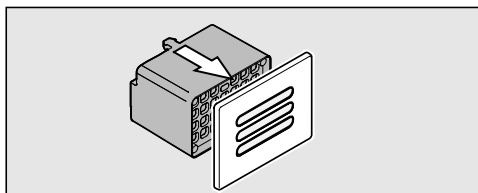

- Postavite novi filter na poklopac.

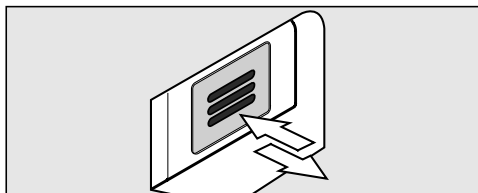

- Ubacite filter.
- Pritisnite filter na unutra i pustite ga. Filter se automatski zabavljuje i čujete klik.

Filtere Active AirClean možete da nabavite u Miele servisnoj službi, u specijalizovanoj prodavnici ili preko Miele internet stranice.

Da biste potvrdili zamenu filtera,



- Dodirnite taster za podešavanja.

Na displeju se pojavljuju svi simboli koje možete da birate, simbol  treperi.



- Dodirnite više puta tastere za podešavanje temperature (∨ ili ∧) dok na displeju ne počne da treperi .



- Dodirnite taster OK da biste potvrdili Vaš izbor.

Na displeju treperi 1 (to znači: filter Active AirClean je instaliran u uređaj), simbol  svetli.



- Dodirnite više puta tastere za podešavanje temperature (∨ ili ∧) dok se na displeju ne prikaže 2 (to znači: brojač vremena je resetovan).



- Dodirnite taster OK da biste potvrdili Vaš izbor.

Odabrano podešavanje je preuzeto, simbol  treperi.



- Dodirnite taster za podešavanja kako biste napustili meni podešavanja. U protivnom će elektronika automatski napustiti meni podešavanja kada prođe otprilike jedan minut.

Indikator  na displeju se gasi.

Šta treba uraditi ako ...

Većinu smetnji i grešaka, koje mogu da se pojave tokom svakodnevnog rada uređaja, možete da otklonite sami. U mnogim slučajevima ćete uštedeti vreme i novac, jer ne morate da zovete servisnu službu.

Sledeće tabele treba da Vam pomognu da otkrijete uzrok neke smetnje ili greške i da otklonite kvar.

Većinu smetnji i grešaka, koje mogu da se pojave tokom svakodnevnog rada uređaja, možete da otklonite sami. Sledeći pregled treba pri tom da Vam pomogne. Ako na ovaj način ne možete da otkrijete uzrok neke smetnje ili da je otklonite, obavestite servisnu službu.

Ako je moguće, ne otvarajte vrata vinske vitrine do otklanjanja smetnje, da bi gubitak hladnoće bio što manji.

 Zbog nepravilne instalacije i održavanja ili opravki može za korisnika da nastane znatna opasnost.

Instalacione radove i radove na održavanju ili opravke smeju da vrše samo stručna lica koje je ovlastila firma Miele.





Problem	Uzrok i otklanjanje
Vinska vitrina nema učinak hlađenja, osvetljenje unutrašnjosti ne funkcioniše kada su vrata uređaja otvorena i displej ne svetli.	Vinska vitrina nije uključena, a na displeju svetli simbol priključka za mrežu -⏏-. ■ Uključite vinsku vitrinu.
	Mrežni utikač nije pravilno utaknut u utičnicu. ■ Gurnite utikač u utičnicu. Kada je vinska vitrina isključena, na displeju se pojavljuje simbol mrežnog priključka -⏏-.
	Osigurač u kućnoj instalaciji se aktivirao. Vinska vitrina, napon u kućnoj instalaciji ili neki drugi uređaj bi mogli biti neispravni. ■ Pozovite kvalifikovanog električara ili servisnu službu.
Na displeju svetli simbol ■, vinska vitrina nema snagu hlađenja, ali funkcioniše rukovanje vinskom vitrinom, kao i unutrašnje osvetljenje.	Demo program je uključen, simbol ■ svetli na displeju. ■ Isključite demo program (videti „Informacije za prodavce - Demo program“).

Šta treba uraditi ako ...



Problem	Uzrok i otklanjanje
Kompresor se uključuje sve češće i duže, a temperatura u vinskoj vitrini opada.	Podešena je preniska temperatura u vinskoj vitrini. ■ Podesite drugu temperaturu.
	Vrata uređaja nisu pravilno zatvorena. ■ Proverite da li se vrata uređaja pravilno zatvaraju.
	Vrata uređaja su često otvarana. ■ Vrata uređaja otvarajte samo po potrebi i što je moguće kraće.
	Otvori za dovod i odvod vazduha su zaklonjeni ili prašnjavi. ■ Ne pokrivajte otvore za dovod i odvod vazduha i redovno ih čistite od prašine.
	Sobna temperatura je previsoka. ■ Pobrinite se da sobna temperatura bude niža.

Šta treba uraditi ako ...

Poruke na displeju

Poruka	Uzrok i otklanjanje
Na displeju svetli simbol alarma . Dodatno se čuje zvučni signal upozorenja.	Aktiviran je alarm za vrata. ■ Zatvorite vrata uređaja. Simbol alarma  se gasi, a zvučni signal upozorenja se više ne čuje.
Na displeju treperi simbol alarma . Dodatno se čuje zvučni signal upozorenja.	Temperatura u vinskoj vitrini je u zavisnosti od podešene temperature suviše visoka ili suviše niska. Razlozi za to mogu npr. da budu: – Vrata uređaja su često otvarana. – Otvori za dovod i odvod vazduha su pokriveni. – Bio je duži prekid u napajanju (nestanak struje). ■ Otklonite uzrok stanja alarma. Simbol alarma  se gasi, a zvučni signal upozorenja se više ne čuje.
Indikator za zamenu filtera Active AirClean  svetli.	Ovo je zahtev za zamenu filtera Active AirClean. ■ Zamenite filter Active AirClean i zatim potvrdite zamenu filtera u meniju podešavanja (vidi „Filter Active AirClean“).
Na indikatoru temperature svetli/treperi jedna crtica.	Temperatura se prikazuje samo ukoliko se temperatura u vinskoj vitrini nalazi u oblasti koja može da se prikaže.
Na displeju se prikaže „F0“ do „F3“, odn. „S1“ do „S3“.	Postoji neka greška. ■ Pozovite servisnu službu.

Osvetljenje unutrašnjosti ne funkcioniše.

Problem	Uzrok i otklanjanje
LED osvetljenje unutrašnjosti ne funkcioniše.	<p>Vinska vitrina nije uključena.</p> <ul style="list-style-type: none">■ Uključite vinsku vitrinu. <p>LED osvetljenje se zbog pregrevanja automatski isključuje ako su vrata uređaja bila otvorena oko 15 minuta.</p> <p>Ukoliko to nije razlog, postoji neka smetnja.</p> <div data-bbox="404 464 1039 655" style="border: 1px solid gray; padding: 5px;"><p> Opasnost od povreda usled strujnog udara! Ispod poklopca osvetljenja se nalaze delovi koji su pod naponom. LED osvetljenje sme da zameni i popravi isključivo servisna služba.</p></div> <div data-bbox="404 671 1039 927" style="border: 1px solid gray; padding: 5px;"><p> Opasnost od povreda usled LED osvetljenja. Ovo osvetljenje odgovara rizičnoj grupi RG 2. Ukoliko je oštećen poklopac, može doći do povrede očiju. Ukoliko je poklopac sijalice oštećen, ne gledajte pomoću optičkih instrumenata (lupe ili sličnim) iz neposredne blizine direktno u svetlo.</p></div> <ul style="list-style-type: none">■ Pozovite servisnu službu!
LED osvetljenje unutrašnjosti svetli i kada su vrata uređaja zatvorena.	<p>Svetlo za prezentaciju je uključeno.</p> <ul style="list-style-type: none">■ Isključite svetlo za prezentaciju (vidi „Svetlo za prezentaciju“).

Šta treba uraditi ako ...

Opšti problemi sa vinskom vitrinom

Problem	Uzrok i otklanjanje
Ne čuje se zvučni signal upozorenja iako vrata uređaja već dugo stoje otvorena.	Nije greška. Zvuk alarma u meniju podešavanja je isključen (vidi poglavlje „Aktiviranje drugih podešavanja“, odeljak „Zvučni signali 🎵“).
Vinska vitrina ne može da se isključi.	Uključena je funkcija Zaključavanje. ■ Isključite funkciju zaključavanja (vidi poglavlje „Aktiviranje drugih podešavanja“, odeljak „Uključivanje / isključivanje funkcije Zaključavanje 🔒“).
Prečke na drvenim policama su se deformisale.	Promena zapremine zbog upijanja vlage tj. sušenja je svojstvo tipično za drvo. Veća vlažnost vazduha u uređaju prouzrokuje da drveni delovi u uređaju „rade“. Tako se pod određenim okolnostima drveni delovi deformišu, mogu da nastanu pukotine. Kvrge i godovi spadaju u karakteristike drveta.
Na etiketama vinskih flaša se stvara buđ.	Zavisno od vrste lepka za etikete može doći do blagog stvaranja buđi na etiketama. ■ Uklonite buđ tako da nema ostataka. Očistite vinske flaše i uklonite eventualne ostatke lepka.
Na čepovima vinskih flaša se stvori bela naslaga	Čepovi su oksidirali usled kontakta sa vazduhom. ■ Obrišite naslage suvom krpom. Naslage nemaju uticaj na kvalitet vina.

Sasvim normalni šumovi	Kako oni nastaju?
Brrrrr ...	Brujanje dolazi od motora (kompresora). Privremeno može da bude malo glasnije, kada se uključuje motor.
Klo, klo	Zvuk kлокotanja ili zujanje dolazi od rashladnog sredstva koje teče kroz cevi.
Klik ...	Škljocanje može da se čuje uvek kada termostat uključuje ili isključuje motor.
Sssrrrrr....	Kod vinske vitrine sa više zona blago šuštanje može da potiče od strujanja vazduha u unutrašnjosti uređaja.
Krc ...	Krckanje može da se čuje uvek kada se materijal u vinskoj vitrini širi.
Imajte na umu da zvuci rada motora i strujanja u rashladnom sistemu ne mogu da se izbegnu!	

Zvuci koji mogu lako da se otklone	Uzrok	Otklanjanje
Lupkanje, klopanje, zveckanje	Vinska vitrina stoji neravno.	Uz pomoć libele namestite vinsku vitrinu da stoji ravno. Pri tom koristite podesive nogice ispod uređaja ili podmetnite nešto.
	Police za odlaganje se klimaju ili su zaglavljene.	Prekontrolišite delove koji mogu da se vade i eventualno ih ponovo postavite.
	Flaše ili posude se dodiruju.	Flaše ili posude odmaknite malo jednu od druge.
	Držač kabla za transport je još uvek okačen na zadnji zid uređaja.	Uklonite držač kabla.

Servis i garancija

Kontakt za prijavu smetnji

U slučaju smetnji koje ne možete da otклоните, obratite se npr. Vašem specijalizovanom Miele prodavcu ili Miele servisu.

Miele servis možete rezervirati putem interneta na <https://www.miele.rs/domacinstvo/servisni-upit-3147.htm>.

Podatke za kontakt Miele servisa ćete naći na kraju ovog dokumenta.

Servisu je potrebna identifikaciona oznaka modela i fabrički broj (fabr./SB/br.). Oba podatka ćete naći na natpisnoj pločici sa oznakom tipa.

Natpisnu pločicu naći ćete u unutrašnjosti vinske vitrine.

EPREL baza podataka

Od 1. marta 2021. godine, informacije o označavanju energetske efikasnosti i zahtevima eko-dizajna moći ćete da nađete u evropskoj bazi podataka proizvođača (EPREL). Putem sledeće veze <https://eprel.ec.europa.eu/> dospećete u bazu podataka proizvođača. Tamo ćete dobiti upit da unesete identifikacionu oznaku modela.

Identifikacionu oznaku modela naći ćete na natpisnoj pločici.

Garancija

Garantni rok iznosi 2 godine.

Ostale informacije o uslovima garancije u Vašoj zemlji možete dobiti od Miele servisne službe.

Miele	
XXXXXX	Nr. XX/ XXXXXXXXXX.
<small>WEINTEMPERIER-SCHRANK-INTERTECH-MODELL MULTITEMPERATURE WINE STORAGE CABINET/UNDERWORKTOP ARMOIRE DE MISE EN TEMP. DES VINS/MCC. ENCASTRABLE SOUS PLAN ARMARIO P. ACCONDITIONAMENTO VINS/MCC/EMPOSTRABAJO EN CUBIERTA BIRNEN-TEMPERATUR-SCHRANK</small>	
<small>Klasse/Class Classe/Clase</small> SN-ST	<small>Ap-Type/MP-Type AP-Type/AP-Tipo</small> XXXX I
<small>Bruttoinhalt/Gross Capacity Volume Bruto/Capacità Bruta</small> XXXX l	<small>Getfriervermögen/Freezing Capacity Pouvoir de Congel./Capac. Congeladora</small>
<small>Nelch/Net Net Capacity</small> Tot /R /F //WINE /CHILL	R600a: XXg
<small>Volume U e Capac. Util</small> Tot /R /C //WINE /CHILL	

Mesto postavljanja uređaja

 Opasnost od oštećenja i povređivanja usled prevrtanja vinske vitrine.

Vinska vitrina je veoma teška i postoji mogućnost da se prevrne napred kada su vrata uređaja otvorena.

Držite vrata uređaja zatvorena sve dok vinska vitrina ne bude ugrađena i u skladu sa uputstvom za upotrebu i montažu ne bude pričvršćena u ugradnom ormanu.

 Opasnost od oštećenja i povređivanja usled prevrtanja vinske vitrine.

Ako vinsku vitrinu ugrađuje jedna osoba, postoji povećana opasnost od povređivanja i oštećenja.

Vinsku vitrinu ugradite obavezno uz pomoć druge osobe.

 Opasnost od požara i oštećenja usled uređaja koji emituju toplotu.

Uređaji koji emituju toplotu mogu da se zapale i zapale vinsku vitrinu.

Vinska vitrina ne sme da se ugrađuje ispod ploče za kuvanje.

 Opasnost od požara i oštećenja usled uređaja koji emituju toplotu.

Uređaji koji emituju toplotu mogu da se zapale i zapale vinsku vitrinu.

Ispod vinske vitrine ne sme da se ugrađuje grejna fioka.

Prilikom izbora mesta postavljanja imajte na umu da se potrošnja energije vinske vitrine povećava ako se postavlja u neposrednoj blizini radijatora, šporeta ili nekog drugog izvora toplote. Treba izbegavati i direktno sunčevo zračenje. Što je viša sobna temperatura, utoliko duže radi kompresor i utoliko je veća potrošnja energije.

Prilikom ugradnje vinske vitrine obratite pažnju na sledeće:

- Utičnica ne sme da se nalazi iza zadnje stranice uređaja i treba da bude lako pristupačna u slučaju potrebe.
- Utikač i mrežni kabl ne smeju da dodiruju zadnju stranicu vinske vitrine, pošto bi mogli da se oštete zbog vibracija vinske vitrine.
- Na utičnice koje se nalaze iza zadnje stranice ove vinske vitrine ne treba da priključujete ni druge uređaje.

 Opasnost od povređivanja usled loma stakla!

Opasnost od povređivanja usled loma stakla!

Na nadmorskoj visini iznad 1500 m staklena ploča na vratima vitrine bi mogla da se slomi zbog promenjenog vazdušnog pritiska! Oštri polomljeni delovi bi mogli da prouzrokuju teške povrede!

Pogodna je suva prostorija sa dobrim provetranjem.

Instalacija

Klimatski razred

Vinska vitrina je konstruisana za određen klimatski razred (opseg sobne temperature), čijih granica se treba pridržavati. Klimatski razred je naveden na natpisnoj pločici koja se nalazi u unutrašnjosti vinske vitrine.

Klimatski razred	Sobna temperatura
SN	+10 °C do +32 °C
N	+16 °C do +32 °C
ST	+16 °C do +38 °C
T	+16 °C do +43 °C

Niža sobna temperatura dovodi do dužeg mirovanja kompresora. Zbog toga temperatura u vinskoj vitrini može da poraste, što može prouzrokovati posledična oštećenja.

 Opasnost od oštećenja usled visoke vlažnosti vazduha.

Kada je velika vlažnost vazduha, na spoljnim površinama vinske vitrine može da se stvori kondenzat i prouzrokuje koroziju.

Vinsku vitrinu postavite u suhu i/ili klimatizovanu prostoriju sa dovoljnim provetravanjem.

Nakon ugradnje obezbedite da se vrata uređaja pravilno zatvaraju, da otvori za dovod i odvod vazduha budu postavljeni kako je navedeno i da vinska vitrina bude ugrađena kao što je opisano u ovom uputstvu za upotrebu i montažu.

Dovod i odvod vazduha

 Opasnost od požara i oštećenja usled nedovoljnog provetravanja.

Ukoliko vinska vitrina nema dovoljno ventilacije, kompresor će se češće uključivati i radiće duže vremena. To će dovesti do povećanja potrošnje energije i povećanja radne temperature kompresora što za posledicu može imati kvar kompresora.

Vodite računa o dovoljnoj ventilaciji vinske vitrine.

Obavezno se pridržavajte navedenih dimenzija otvora za dovod i odvod vazduha. Otvori za dovod i odvod vazduha ne smeju da budu pokriveni ili zapušeni.

Vazduh se zagreva na zadnjoj strani vinske vitrine. Zbog toga ugradni orman mora biti urađen tako da se obezbedi besprekorna ventilacija (vidi „Uputstva za montažu - Ugradne mere“):

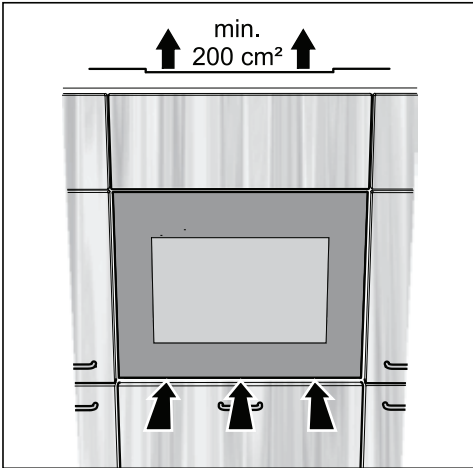

- Provetravanje se vrši ispod vrata uređaja.
- Ventilacija se vrši kroz slobodan otvor za odvod vazduha iznad vinske vitrine. Otvor za odvod vazduha mora da ima slobodan propust od najmanje 200 cm², kako bi zagrejani vazduh mogao nesmetano da izlazi.
- Važno! Što su veći otvori za dovod i odvod vazduha, utoliko je manja potrošnja energije prilikom rada vinske vitrine.

Otvori za dovod i odvod vazduha ne smeju da budu pokriveni ili zapušeni. Osim toga redovno morate da ih čistite od prašine.

Vrste otvora za odvod vazduha

Gornji otvor za odvod vazduha može da se izvede na različite načine:

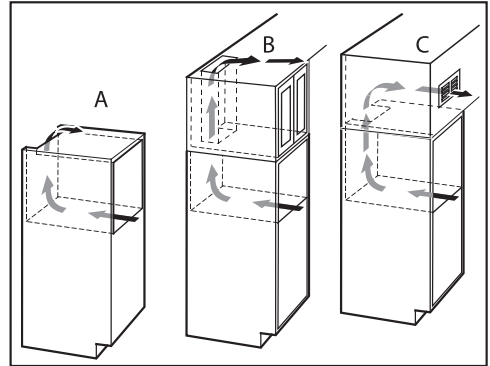

- A : direktno iznad vinske vitrine
- B : iznad gornjeg ormana
- C : na gornjem ormanu sa prednjom ventilacionom rešetkom

Ukoliko želite da u otvor za odvod vazduha ugradite ventilacionu rešetku, onda otvor za odvod vazduha mora da bude veći od 200 cm². Slobodan proput od 200 cm² predstavlja zbir preseka otvora na rešetki.

Instalacija

Ugradne mere

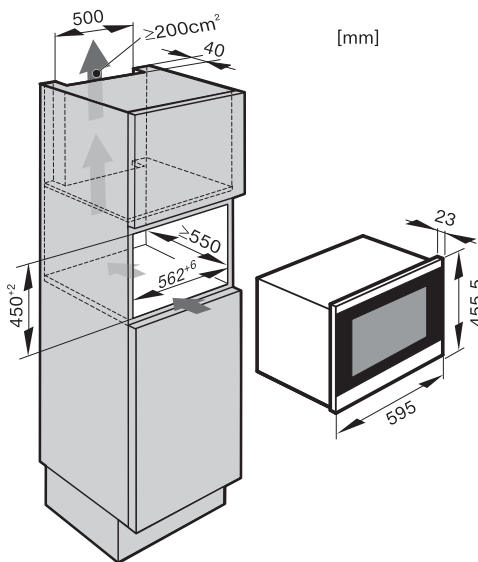

Dužina mrežnog kabla iznosi 2300 mm.

Utičnica ne sme da se nalazi iza zadnje stranice uređaja i treba da bude lako pristupačna u slučaju potrebe.

Ugradnja vinske vitrine

Pre ugradnje vinske vitrine

- Pre ugradnje izvadite pribor iz vinske vitrine.

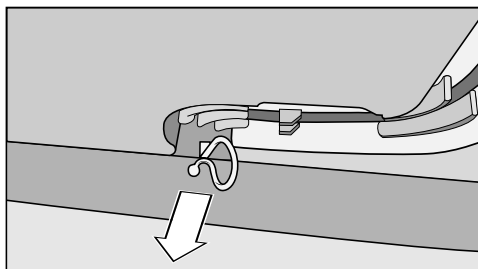

- Skinite držač kabla sa zadnje strane uređaja (zavisno od modela).

! Opasnost od oštećenja i povređivanja usled prevrtanja vinske vitrine.

Ako vinsku vitrinu ugrađuje jedna osoba, postoji povećana opasnost od povređivanja i oštećenja.

Vinsku vitrinu ugradite obavezno uz pomoć druge osobe.

- Ugradite vinsku vitrinu samo u stabilne, čvrste ugradne kuhinjske elemente koji stoje na vodoravnom i ravnom podu.
- Niša za ugradnju mora da bude horizontalno i vertikalno iznivelisana.
- Obavezno se pridržavajte preseka ventilacionih otvora (vidi poglavlje „Instalacija“, odeljak „Dovod i odvod vazduha“ i „Ugradne mere“).

Za ugradnju vinske vitrine Vam je potreban sledeći alat:

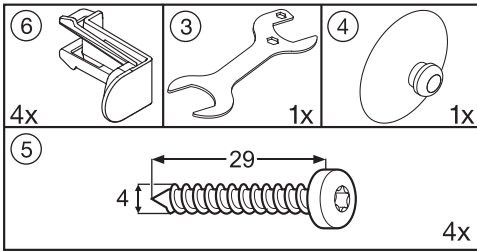

Osim toga potrebna Vam je libela, kao i odvijač.

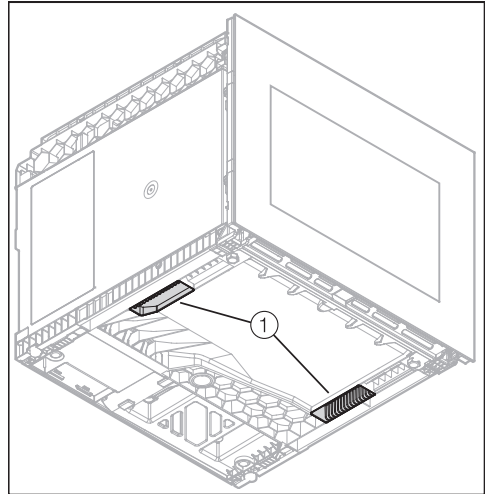

- Za transport uređaja koristite držače ① na donjoj strani vinske vitrine.
- Sprovedite mrežni kabl na zadnjoj strani uređaja do utičnice.

Instalacija

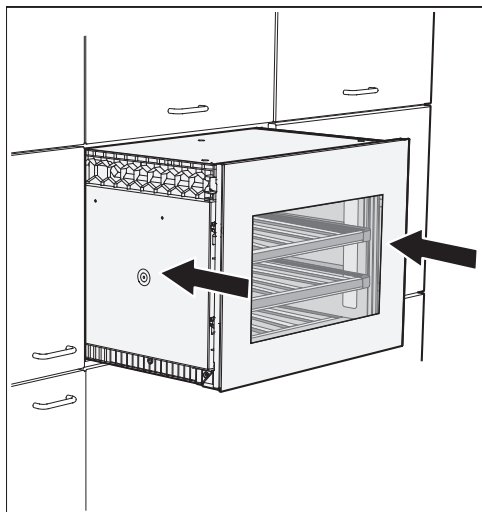

- Gurnite vinsku vitrinu u ugradni orman. Vodite računa da se prilikom postavljanja vinske vitrine ne ošteti mrežni kabl.
- Nivelirajte vinsku vitrinu ravno u odnosu na okolna prednja vrata kuhinjskih elemenata, eventualno izvucite vinsku vitrinu koliko je potrebno napred.

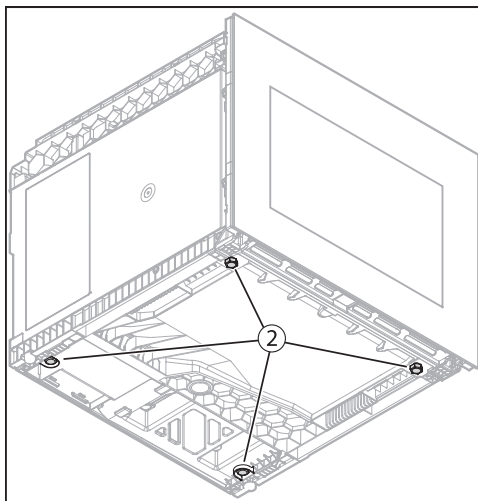

- Ukoliko je potrebno da se vinska vitrina iznova niveliraju, morate ponovo da je izvucete iz niše kako biste mogli da podesite regulacione nožice ② ispod vinske vitrine.
- Podesite regulacione nožice ② na potrebnu visinu.

Regulacione nožice se mogu ručno podesiti, u protivnom koristite u tu svrhu priloženi viljuškasti ključ.

- Vinsku vitrinu ubacite u ugradni orman i ponovo prekontrolirajte rastojanje od okolnih frontova kuhinjskih elemenata. Vodite računa da se prilikom postavljanja vinske vitrine ne ošteti mrežni kabl.

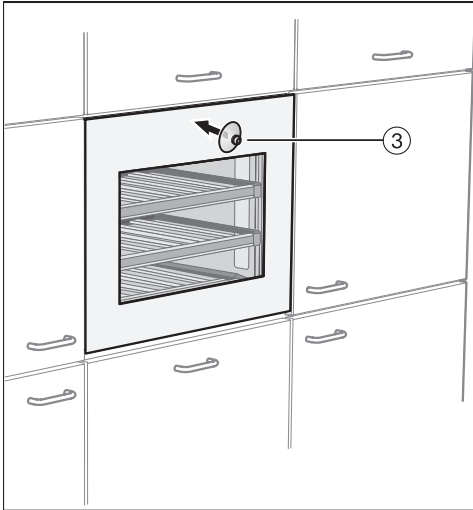

- Priloženi vakuumski držač ③ postavite na prednje staklo i otvorite vrata uređaja.

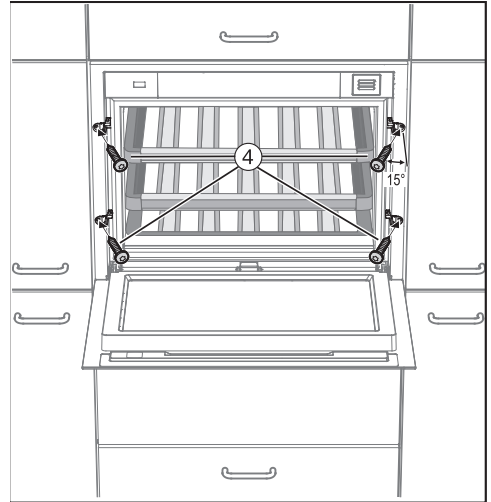

- Pričvrstite vinsku vitrinu pomoću četiri priložena zavrtnja (4 x 29) ④ za korpus ormara tako što ćete zavrtnje pričvrstiti blago ukoso (oko 15°) za bočne stranice ormara.

Instalacija

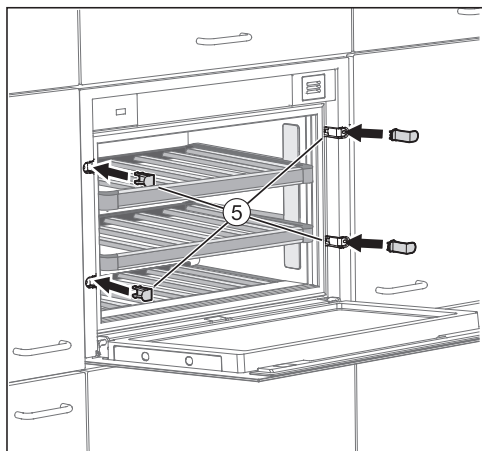

- Stavite priložene pokrivne kapice ⑤.
- Sada priključite vinsku vitrinu na električnu mrežu.

Čim je vinska vitrina priključena na struju, nakon kratkog vremena se na displeju pojavljuje simbol mrežnog priključka -⏻-.



- Dodirnite taster za uključivanje/isključivanje.

Simbol mrežnog priključka -⏻- se gasi, a vinska vitrina počinje da hladi.

Sistem Push2open vinske vitrine je sada aktiviran (vidi „Opis uređaja - Mehanizam za otvaranje vrata“).

Električni priključak

Vinska vitrina je serijski opremljena utikačem za priključenje na utičnicu sa zaštitnim kontaktom.

Vinsku vitrinu postavite tako da utičnica bude pristupačna. Ukoliko utičnica nije pristupačna, obezbedite da se instalira razdvojni uređaj za svaki pol.



Opasnost od požara usled pregrevanja.

Puštanje u rad rashladnog uređaja preko višestrukih utičnica i produžnih provodnika može da dovede do preopterećenja provodnika.

Iz sigurnosnih razloga nemojte da koristite višestruke utičnice i produžne provodnike.

Električna instalacija mora da bude izvedena prema standardu VDE 0100.

Iz bezbednosnih razloga preporučujemo da za električni priključak vinske vitrine u kućnoj instalaciji koristite zaštitnu sklopku (RCD) tipa .

Oštećen priključni provodnik sme da se zameni samo specijalnim priključnim provodnikom istog tipa (može se nabaviti kod Miele servisa). Iz bezbednosnih razloga zamenu sme da vrši samo kvalifikovano stručno lice ili Miele servis.

U ovom uputstvu za upotrebu ili na natpisnoj pločici možete pronaći informacije o nazivnoj snazi i odgovarajućoj zaštiti. Uporedite ove podatke sa podacima za električni priključak na licu mesta. U slučaju nedoumice raspitajte se kod električara.

Vinska vitrina ne sme da bude priključena na ostrvske invertore koji se koriste kod autonomnog napajanja strujom, kao npr. solarnog napajanja električnom energijom. U protivnom može prilikom uključivanja vinske vitrine da dođe do sigurnosnog isključivanja zbog naponskih vrhova. Elektronika može da se oštetiti.

Informacije za trgovce

Demo program

Vinska vitrina može da bude prezentovana sa funkcijom „Demo program“ u prodavnici ili u izložbenim prostorijama. Pri tom rukovanje uređajem i osvetljenje unutrašnjosti i dalje funkcionišu, ali kompresor ostaje isključen, tako da uređaj nema učinak hlađenja.

Uključivanje demo programa



- Isključite vinsku vitrinu tako što ćete dodirnuti taster za uključivanje/isključivanje.

Na displeju se gasi indikator temperature, a pojavljuje se simbol priključka na mrežu .







- Stavite prst na taster  i držite prst još malo na tasteru.



- Dodirnite i jednom taster za uključivanje/isključivanje (pri tom ne puštajte taster !).



- Držite prst na tasteru  dok se na displeju ne pojavi simbol .
- Oslobodite taster .

Demo program je uključen, simbol  svetli na displeju.

Isključivanje demo programa



Simbol  svetli na displeju.



- Dodirnite taster za podešavanja.



Na displeju se pojavljuju svi simboli koje možete da birate, simbol  treperi.



- Dodirnite više puta tastere za podešavanje temperature ( ili ) dok na displeju ne počne da treperi simbol .



- Dodirnite taster OK da biste potvrdili Vaš izbor.

Na displeju treperi  (to znači: Demo program je aktiviran), simbol  svetli.



- Dodirnite taster ∨ ili ∧ tako da se na displeju pojavi □ (to znači: Demo program je isključen).



- Dodirnite taster OK da biste potvrdili Vaš izbor.

Odabrano podešavanje je preuzeto, simbol ■ treperi.



- Dodirnite taster za podešavanja kako biste napustili meni podešavanja. U protivnom će elektronika automatski napustiti meni podešavanja kada prođe otprilike jedan minut.

Demo program je isključen, simbol ■ se gasi.

MIELE d.o.o.
Balkanska 2
11000 Beograd

Telefon: +381 22 77 111

e-mail: info@miele.rs

www.miele.rs

Nemačka
Miele & Cie. KG
Carl-Miele-Straße 29
33332 Gütersloh

KWT 7112 iG ed/cs, KWT 7112 iG grgr, KWT 7112 iG obsw