

Miele

Istruzione d'uso e di programmazione

Gettoniera



C 4070

Leggere **assolutamente** l'istruzione d'uso e di montaggio prima di procedere al posizionamento, all'installazione e alla messa in funzione dell'apparecchio. In questo modo si evitano danni a se stessi e alle apparecchiature.



M.-Nr. 05 775 770

Indicazioni per la sicurezza e avvertenze	4
Contribuire alla salvaguardia dell'ambiente	5
Descrizione apparecchio	6
Informazioni generali sulla gettoniera C 4070	6
Programmazione	8
Accedere al livello programmazione	8
Uscire dal livello programmazione	8
Elenco delle posizioni di immissione	9
Esempio di visualizzazione sul display	12
Visualizzazione della somma giornaliera di tutte le monete (senza accedere al livello di programmazione)	12
Visualizzazione della somma giornaliera di tutte le monete (entrando nel livello di programmazione)	13
Esempio di programmazione	14
Modifica del tempo principale (funzionamento a tempo) dall'opzione standard di 60 minuti a 30 minuti	15
Visualizzazione	17
Contatore somma giornaliera di tutte le monete	17
Visualizzazione in funzionamento a programma	18
Visualizzare prima e dopo il rilascio del programma	18
Programmazioni (funzionamento a tempo)	19
Programmazione del tempo principale Posizione di immissione P03	19
Programmazione della durata prevista per la moneta con il valore minimo Posizione d'immissione P08	19
Funzioni speciali	20
Programmazione della luminosità del display Posizione d'immissione P23	20
Programmazione del riconoscimento monete Posizioni di immissione da P11 a P16	20
Assegnazione del valore alle monete Posizione d'immissione da P17 a P22	21
Passaggio dal blocco 1 al blocco 2	22
Pulizia e manutenzione	23
Assistenza tecnica	24
Istruzione d'uso breve	25

Indicazioni per la sicurezza e avvertenze

Prima di mettere in funzione l'apparecchio leggere attentamente la presente istruzione d'uso e di programmazione.

Essa riporta informazioni importanti sulla sicurezza, l'uso e la manutenzione dell'apparecchio. In questo modo si evitano danni sia a sé stessi che all'apparecchio.

Conservare l'istruzione e consegnarla, assieme alla gettoniera, anche a eventuali utenti successivi.

Prima di allacciare l'apparecchio, verificare assolutamente che i dati di allacciamento (come tensione e frequenza), riportati sulla targhetta dati, coincidano con quelli dell'impianto elettrico.

Al fine di garantirne la sicurezza elettrica, l'apparecchio deve essere allacciato a un conduttore di messa a terra.

È assolutamente necessario controllare che questo dispositivo di sicurezza sia presente, in caso di dubbi far controllare l'impianto elettrico da un elettricista qualificato. La casa produttrice non può essere ritenuta responsabile per danni causati dalla mancanza o dall'interruzione del conduttore di messa a terra.

Non utilizzare l'apparecchio se presenta dei danni visibili esternamente (ad es. se il cavo di allacciamento è danneggiato).

Se il cavo di allacciamento dell'apparecchio è danneggiato, per evitare rischi farlo sostituire dal produttore stesso / dal suo servizio di assistenza tecnica oppure da personale tecnico adeguatamente qualificato.

Non aprire mai, in nessun caso, l'involucro dell'apparecchio. Potrebbero risultare accessibili parti sotto tensione, pericolose per l'utente.

Riparazioni ad apparecchi elettrici possono essere effettuate solamente da personale tecnico qualificato. Riparazioni eseguite in maniera non corretta possono infatti causare all'utente seri pericoli, per i quali la casa produttrice non si assume alcuna responsabilità.

Tenere presente che l'apparecchio è staccato dalla rete elettrica solamente se l'interruttore principale dell'impianto o il fusibile sono disinseriti.

Non posizionare l'apparecchio in ambienti esposti al gelo. Temperature al di sotto del punto di congelamento compromettono la funzionalità dell'apparecchio.

Non utilizzare strumenti ad alta pressione né getti d'acqua per pulire l'apparecchio.

Parti eventualmente difettose o guaste devono essere sostituite con ricambi originali Miele. Solamente in questo modo Miele può garantire il pieno rispetto dei parametri di sicurezza imposti ai propri prodotti.

Utilizzo di accessori

Sull'apparecchio possono essere montati solamente accessori espressamente autorizzati da Miele. In caso contrario vengono meno i diritti alla garanzia, alle prestazioni in garanzia e/o per vizi e difetti del prodotto.

Svuotare la cassetta delle monete ogni giorno, in modo da evitare l'accumulo di monete / gettoni che potrebbero compromettere il funzionamento dell'apparecchio.

Smaltimento dell'imballaggio

L'imballaggio ha lo scopo di proteggere la merce da eventuali danni che potrebbero verificarsi durante le operazioni di trasporto. I materiali utilizzati per l'imballaggio sono riciclabili, per cui selezionati secondo criteri di rispetto dell'ambiente e di facilità di smaltimento finalizzata alla reintegrazione dei materiali nei cicli produttivi. Tale meccanismo permette da un lato di ridurre il volume degli scarti mentre dall'altro rende possibile un utilizzo più razionale delle risorse non rinnovabili.

Smaltimento di apparecchiature usate o dismesse

Le apparecchiature dismesse sono composte da numerosi materiali, che possono essere recuperati solo se sottoposti a opportune procedure, nonché da sostanze nocive per l'ambiente. Proprio la presenza di tutti questi elementi rende necessari specifici trattamenti al fine di recuperare le parti riciclabili, isolare e bonificare le eventuali componenti contaminate.

Il simbolo del cassonetto barrato riportato sull'apparecchiature indica che il prodotto alla fine della propria vita utile deve essere raccolto separatamente dagli altri rifiuti.

L'utente dovrà, pertanto, conferire l'apparecchiatura giunta a fine vita agli idonei centri di raccolta differenziata dei rifiuti elettronici ed elettrotecnici.

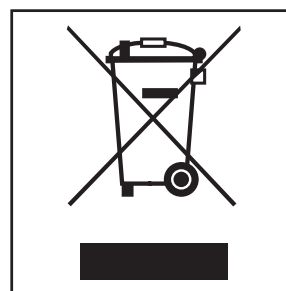

L'adeguata raccolta differenziata per l'avvio successivo dell'apparecchiatura dismessa al riciclaggio, al trattamento e allo smaltimento compatibile contribuisce a evitare possibili effetti negativi sull'ambiente e sulla salute e favorisce il riciclo dei materiali di cui è composta l'apparecchiatura.

Accertarsi che fino al momento dello smaltimento l'apparecchiatura venga tenuta lontana dai bambini.

Descrizione apparecchio

Informazioni generali sulla gettoniera C 4070

La gettoniera C 4070 è dotata di un dispositivo elettronico di controllo delle monete a 12 canali. I 12 canali sono suddivisi nel blocco 1 (dal canale 1 al 6) per le monete e nel blocco 2 (dal canale 7 al 12) per i gettoni (per invertirli v. pag. 20).

La gettoniera C 4070 è un apparecchio di comando a tempo / programma utilizzabile con le macchine Miele per la cura della biancheria.

Funzionamento a programma (impostazione di serie):

per il comando di macchine e apparecchi dotati di programmatore o di elettronica di comando e in grado di offrire un intero ciclo programma (ad es. un programma di lavaggio).

Funzionamento a tempo*:

per il comando di macchine e apparecchi che devono essere resi disponibili solamente per un determinato periodo di tempo (ad es. un preciso tempo di stiratura).

*è necessario riprogrammare la gettoniera.

Gettoniera C 4070

- ① Display
- ② Tasti programmazione
- ③ Immissione monete/gettoni
- ④ Tasto restituzione monete/gettoni
- ⑤ Prelievo monete/gettoni
- ⑥ Cavo di allacciamento
- ⑦ Cassetta monete/gettoni
- ⑧ Pannello frontale
- ⑨ Chiusura
- ⑩ Piastra frontale

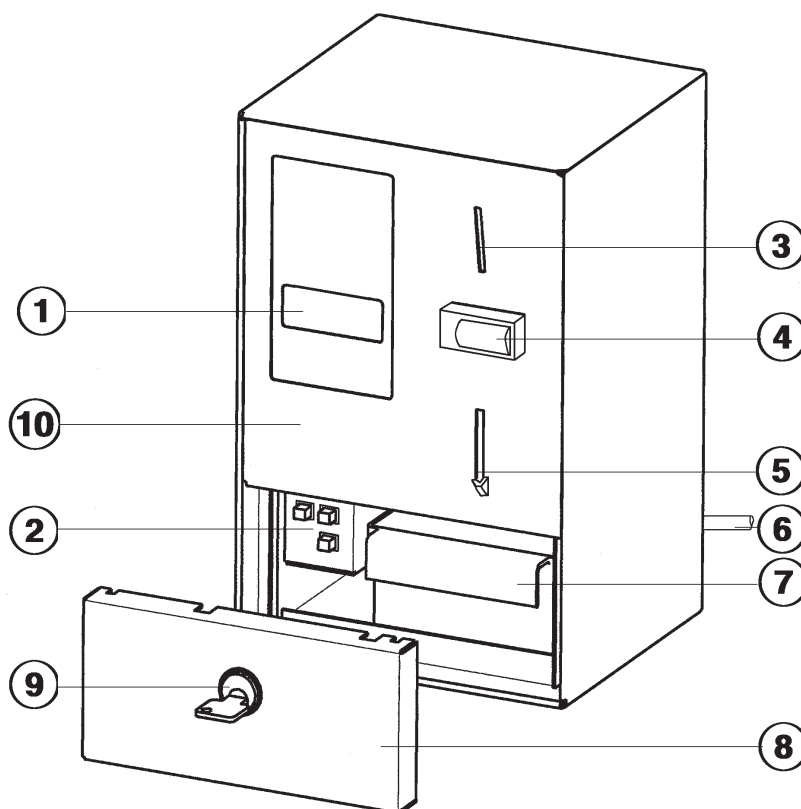

Display

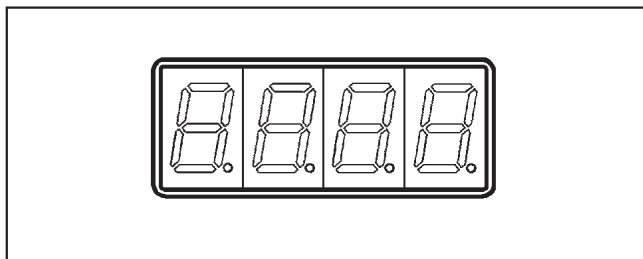

Sul display appaiono le seguenti indicazioni:

- l'importo da immettere,
- l'attuale impostazione dell'apparecchio (funzionamento a programma o a tempo),
- le posizioni di immissione e relative opzioni,
- lo stato dei contatori,
- indicazioni di verifica e di servizio.

Tasti programmazione

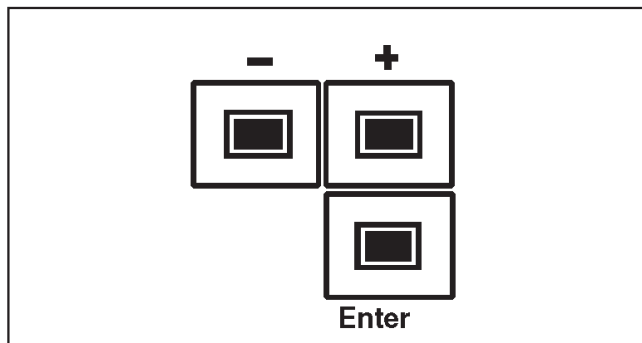

Con questi tasti è possibile scegliere le diverse posizioni di immissione e impostare le varie opzioni connesse.

Tasti " + " e " - "

Tasti per la selezione della posizione di immissione desiderata e per la modifica delle opzioni.

A ogni pressione del tasto l'indicazione si modifica di una cifra; tenendolo premuto l'indicazione cambia continuamente.

Ulteriori funzioni:

Tasto " + "

per accedere alla lettura dei contatori al di fuori del livello programmazione.

Tasto " - "

per azzerare il contatore somma giornaliera e resettare le impostazioni.

Tasto "Enter" / "Invio"

Il tasto ha più funzioni:

- accedere al livello programmazione,
- passare dalla posizione di immissione all'opzione,
- memorizzare l'opzione e ritornare alla posizione di immissione,
- selezionare lo stato dei contatori al di fuori del livello programmazione.

Programmazione

Accedere al livello programmazione

Premesse:

- la gettoniera, ovvero la macchina deve essere inserita
- lo sportello di carico delle lavabiancheria e delle asciugabiancheria deve essere chiuso.

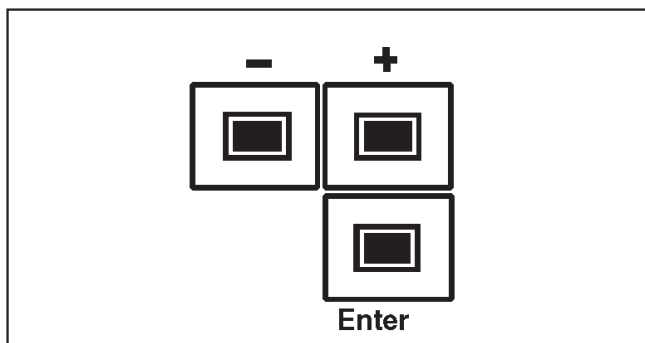

- Premere il tasto " **Enter** " per **4 volte** entro **5 secondi** e poi rilasciarlo.

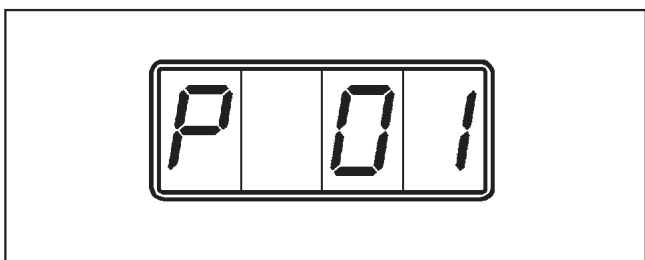

Sulla sinistra del display compare la lettera " *P* " che indica il livello programmazione. La cifra " *01* " che appare sulla destra del display indica la prima posizione di immissione.

Selezionare una "posizione di immissione"

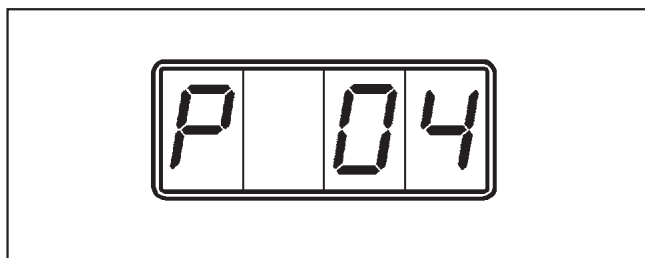

- Premere il tasto " + " oppure il tasto " - " più volte, fino a che compare la posizione di immissione desiderata (00, 01, 02 ...25) (ad es. " *04* ").
- Premere il tasto " **Enter** ".

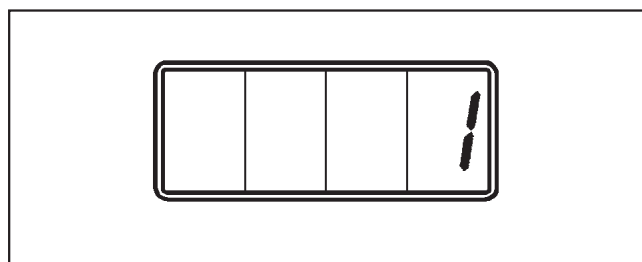

Sulla destra del display compare l'opzione relativa alla posizione di immissione selezionata (ad es. " *1* ").

Scegliere un'"opzione"

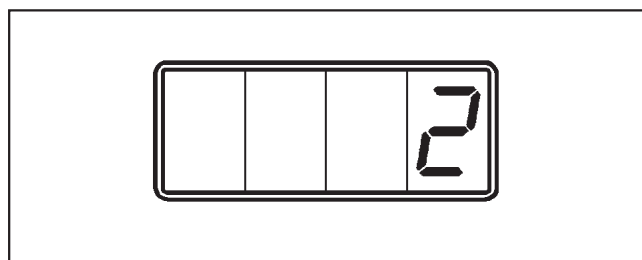

- Premere il tasto " + " oppure il tasto " - " più volte, fino a che compare l'opzione desiderata (1,2,3,4 ...9999) (ad es. " *2* " per il funzionamento a tempo).

Memorizzare l'"opzione"

- Premere il tasto " **Enter** ".

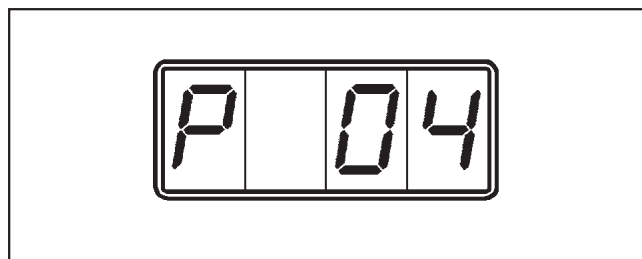

Sul display compare " *P 04* ".

L'opzione " 2 " è stata memorizzata per la posizione di immissione " 4 ".

Uscire dal livello programmazione

Ci sono tre modi per uscire dalla programmazione:

- disinserire l'apparecchio, ovvero la macchina;
- se entro 50 secondi non viene premuto alcun tasto di programmazione, il livello programmazione viene automaticamente abbandonato;
- selezionare e confermare la posizione immissione "00".













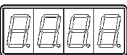

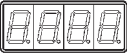

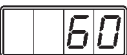

Elenco delle posizioni di immissione

Tramite le posizioni di immissione è possibile programmare delle opzioni oppure visualizzare lo stato dei contatori.

Se si modificano le opzioni standard, riportare assolutamente i nuovi valori nella colonna "Standard".

 = Possono procedere all'immissione sia l'utente, sia l'assistenza tecnica.











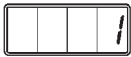

 = Può procedere all'immissione solo l'assistenza tecnica.

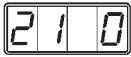
Posizione di immissione	Visualizzazione (Standard)	Nota	Spiegazione delle singole funzioni	Opzioni			Ulteriori annotazioni
				Standard			
P 00			Uscire dalla programmazione				Pagina 7
P 01			Visualizzazione contatore somma giornaliera di tutte le monete (denaro); si può azzerare con il tasto " - "				Pagina 11, 12, 16, 17
P 02			Visualizzazione contatore somma complessiva delle monete (denaro) - non azzerabile				
P 03			Per il funzionamento a programma - modificabile a seconda della programmazione delle posizioni decimali.	2,00 EUR			Pagina 17, 18
			Per il funzionamento a tempo: Tempo principale in minuti (solo se la posizione di immissione 4 è impostata sul funzionamento a tempo) - modificabile a seconda della durata programmata per ogni moneta. Fino a 1.440 volte la durata programmata per una moneta e in scatti di tale durata.				
P 04			1 Funzionamento a programma 2 Funzionamento a tempo	1	2		
P 05			Numero di decimali da visualizzare - Solo per l'indicazione dell'importo in denaro. - 1 due decimali (ad es. 4.50) 2 nessun decimale (ad es. 4) **	1	2		
P 06			Per il funzionamento a programma: segnalazione di ritorno 1 fine programma con segnale 230 V DIS ** (compresa interruzione di rete) 2 fine programma con segnale 230 V INS ** 3 fine programma solo con interruzione rete **	1	2	3	
P 07			Per il funzionamento a programma: tempo di memorizzazione - modificabile in scatti di un secondo da 2 a 180 secondi.	180 sec.	2 - 180 secondi		
P 08			Per il funzionamento a tempo: durata per moneta con il valore minimo (programmata) - modificabile in scatti di un minuto da 1 a 120 minuti.	30 min.	1 - 120 minuti		Pagina 18

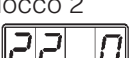
** Questa funzione è stata modificata rispetto alla gettoniera C 4030. Da tenere assolutamente presente se si sostituisce una C 4030 con una C 4070 ! Si veda il foglietto indicativo supplementare sull'adattatore, M.Nr. 4423920.

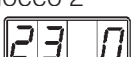
- Continuazione alla prossima pagina -

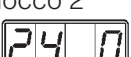









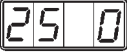







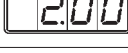

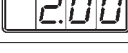



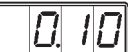

Programmazione

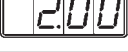
Posizione di immissione	Visualizzazione (Standard)	Nota	Spiegazione delle singole funzioni	Opzioni					Ulteriori annotazioni	
				Standard						
P 09			Per il funzionamento a tempo: Modalità pagamento aggiuntivo 1 Importo fisso (tempo princ. pieno) 2 Introduzione minima (l'importo necessario per il tempo princ., poi ≥ 1 minuto possibilità di aggiungere monete, quindi di acquistare ulteriore tempo) 3 Acquisto tempo breve (a seconda dell'importo immesso viene acquistato proporzionalmente del tempo ≥ 1 minuto)	1		2		3		
P 10			Per il funzionamento a tempo: Rilascio tempo / Blocco tempo 1 Rilascio tempo direttamente con l'introduzione monete 2 Rilascio tempo con segnale 230 V DISINS Blocco tempo con segnale 230 V INS 3 Rilascio tempo con segnale 230 V INS Blocco tempo con segnale 230 V DISINS 4 Rilascio tempo con segnale 230 V DISINS con funzione di memorizzazione del tempo di attivazione del relais principale 5 Rilascio tempo con segnale 230 V INS con funzione di memorizzazione del tempo di attivazione del relais principale.	1		2		3	4	5
P 11	Blocco 1 Canale 1 Opzione   Blocco 2		Riconoscimento monete per canale 1 / 7 ** 2,-EUR / WM2 0 bloccato 1 libero	1 / 0		0		1		
P 12	Blocco 1  Blocco 2 		Riconoscimento monete per canale 2 / 8 ** 1,- EUR / WM5 0 bloccato 1 libero	1 / 0		0		1		
P 13	Blocco 1  Blocco 2 		Riconoscimento monete per canale 3 / 9 ** 0,50 EUR / WM7 0 bloccato 1 libero	1 / 0		0		1		
P 14	Blocco 1  Blocco 2 		Riconoscimento monete per canale 4 / 10 ** 0,20 EUR / WM8 0 bloccato 1 libero	1 / 0		0		1		

** Questa funzione è stata modificata rispetto alle gettoniere C 4030 e C 4031. Questo deve essere assolutamente tenuto presente se si passa a una C 4070.

- Continuazione alla prossima pagina -

Programmazione

Posizione d'immissione	Visualizzazione (Standard)	Nota	Spiegazione delle singole funzioni	Opzioni				Ulteriori annotazioni
				Standard				
P 15	Blocco 1  Blocco 2 		Riconoscimento monete per canale 5 / 11 ** 0,10 EUR / WM9 0 bloccato 1 libero	1 / 0	0	1		
P 16	Blocco 1  Blocco 2 		Riconoscimento monete per canale 6 / 12 ** libero / libero 0 bloccato 1 libero	0 / 0	0	1		
P 17	1  2 		Assegnazione valore** per canale 1 / 7 2,00 EUR / WM2	Blocco 1 2,00 EUR Blocco 2 2,00 EUR				
P 18	1  2 		Assegnazione valore** per canale 2 / 8 1,00 EUR / WM5	Blocco 1 1,00 EUR Blocco 2 2,00 EUR				Pagina 19
P 19	1  2 		Assegnazione valore** per canale 3 / 9 0,50 EUR / WM7	Blocco 1 0,50 EUR Blocco 2 2,00 EUR				
P 20	1  2 		Assegnazione valore** per canale 4 / 10 0,20 EUR / WM8	Blocco 1 0,20 EUR Blocco 2 2,00 EUR				
P 21	1  2 		Assegnazione valore** per canale 5 / 11 0,10 EUR / WM9	Blocco 1 0,10 EUR Blocco 2 2,00 EUR				
P 22	1  2 		Assegnazione valore** per canale 6 / 12 2,00 EUR / libero	Blocco 1 2,00 EUR Blocco 2 2,00 EUR				
P 23			Luminosità dell'indicazione modificabile da 1 a 7	3	1 - 7			Pagina 19
P 24			Ritorno all'impostazione standard	S	i			
P 25			Passaggio da un blocco all'altro (tramite interruttore Dil 8) 1 Blocco 1 (canale 1 - 6 per Euro) 2 Blocco 2 (canale 7 - 12 per gettoni)	1	2			Pagina 20

** Questa funzione è stata modificata rispetto alle gettoniere C 4030 e C 4031. Questo deve essere assolutamente tenuto presente passando alla C 4070!

Esempio di visualizzazione sul display

Visualizzazione della somma giornaliera di tutte le monete

(senza accedere al livello di programmazione)

In generale

È possibile visualizzare i valori della somma giornaliera di tutte le monete (importo in denaro) e della somma complessiva senza bisogno di entrare nel livello di programmazione. Senza entrare nel livello programmazione è possibile anche azzerare il contatore somma giornaliera.

Presupposto

- La gettoniera, ovvero la macchina deve essere inserita e gli sportelli di carico delle lavatrici e delle asciugabiancheria devono essere chiusi.

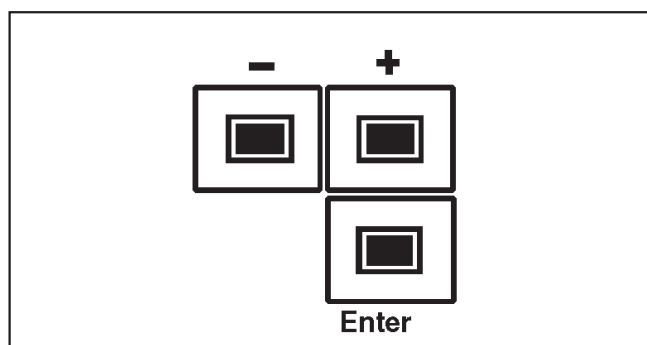

- Tenere premuto il tasto " + " per ca. 5 secondi e poi rilasciarlo.

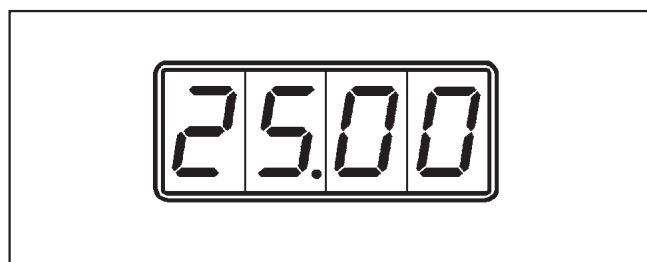

Viene visualizzato il valore del contatore somma giornaliera delle " monete (importo) " (azzerabile). Sul display appare dunque l'incasso della giornata, ad es. *25.00* EUR.

Valore del contatore somma complessiva (non azzerabile):

- Premere il tasto " **Enter** " e rilasciarlo.

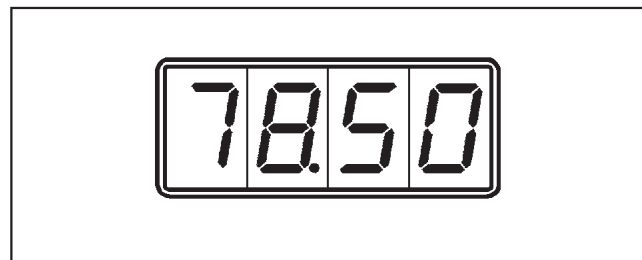

Sul display appare l'importo complessivo incassato, ad es. *78.50* EUR.

Azzerare il contatore somma giornaliera

Il contatore somma giornaliera può essere azzerato solo una volta selezionato e visualizzato e indipendentemente dalle cifre che stanno scorrendo sul display.

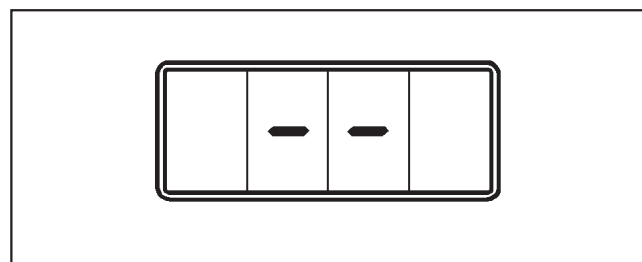

- Tenere premuto il tasto " - " finché sul display appaiono due linee orizzontali.
- Rilasciare il tasto " - ".

Il contenuto del contatore è stato cancellato e sul display appare "0.00".

Uscire dalla visualizzazione

Ci sono tre possibilità di uscita:

- staccare la gettoniera dalla tensione (ad es. disinserendo l'interruttore principale predisposto dal committente);
- se il tasto "Enter" non viene premuto entro 50 secondi, l'uscita è automatica;
- una volta apparso l'ultimo valore dei contatori (contatore somma complessiva), premere il tasto "Enter".

Visualizzazione della somma giornaliera di tutte le monete

(entrando nel livello di programmazione)

Presupposto:

- La gettoniera, ovvero la macchina, deve essere inserita e gli sportelli di carico delle lavatrici e delle asciugabiancheria devono essere chiusi.

Sul display della gettoniera appare l'importo standard programmato di **2.00** EUR. Ad esempio, sono stati acquistati 5 programmi di lavaggio a 2,- EUR ciascuno.

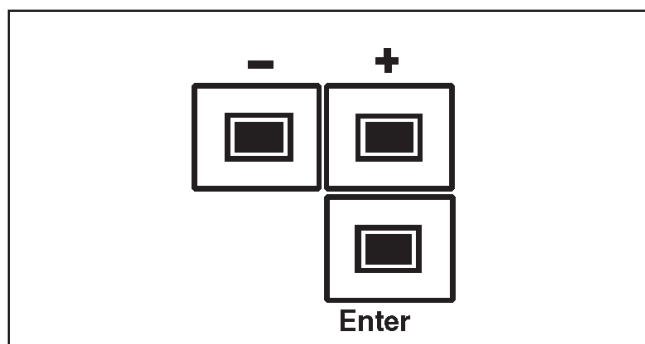

- Premere il tasto " **Enter** " **4 volte** entro **5 secondi** e rilasciarlo.

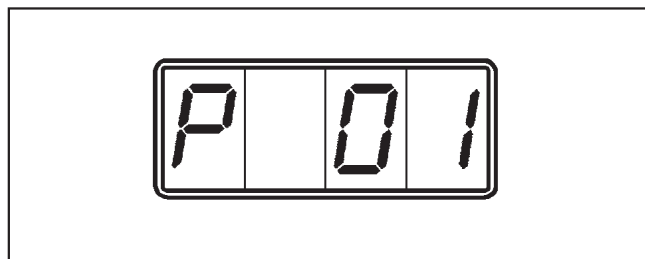

Sulla sinistra del display compare la lettera " **P** " (che contraddistingue il livello di programmazione) mentre sulla destra viene visualizzata la prima posizione d'immissione.

- Premere nuovamente **una volta** il tasto " **Enter** ".

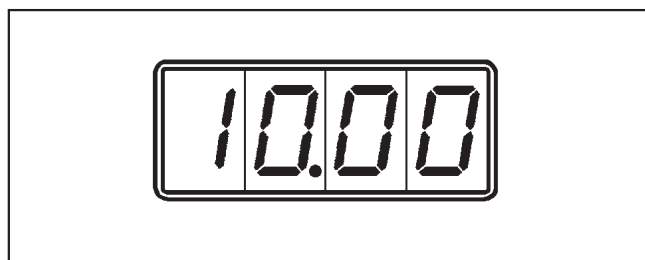

Sul display compare la somma incassata (**10.00** EUR).

Importi di più cifre (superiori a 99,90 EUR) vengono visualizzati facendoli scorrere sul display. Gli importi non superiori alle 4 cifre non scorrono sul display.

Se si desidera azzerare il contatore somma giornaliera:

- Tenere premuto il tasto " - " per 5 secondi.

Uscire dalla programmazione

Ci sono tre modi per uscire:

- disinserire l'apparecchio, ovvero la macchina;
- se entro 50 secondi non viene premuto alcun tasto di programmazione, l'uscita è automatica;
- selezionando la posizione d'immissione "00" e il tasto " **Enter** ".

Esempio di programmazione

Modifica del prezzo dall'opzione standard di 2.00 EUR a 2.50 EUR

Presupposto

- La gettoniera, ovvero la macchina deve essere inserita e gli sportelli di carico delle lavatrici e delle asciugabiancheria devono essere chiusi.

Sul display della gettoniera viene visualizzato l'importo standard programmato di **2.00** EUR.

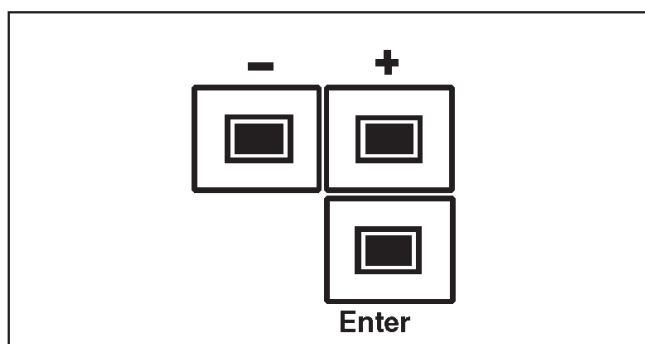

- Premere il tasto " **Enter** " **4 volte** entro **5 secondi** e poi rilasciarlo.

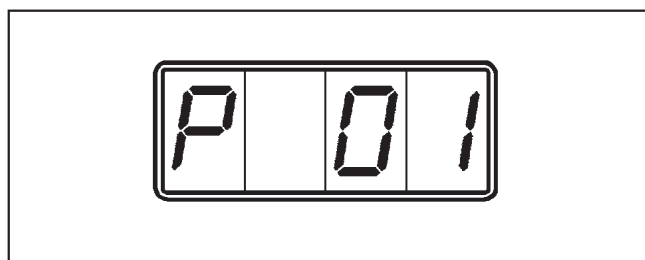

Sulla sinistra del display appare la lettera " **P** " (che contraddistingue il livello di programmazione). La cifra " **01** " sulla destra indica la prima posizione d'immissione.

- Tenere premuto il tasto " **+** " finché sul display appare la posizione d'immissione " **03** ".
- Premere il tasto " **Enter** ".

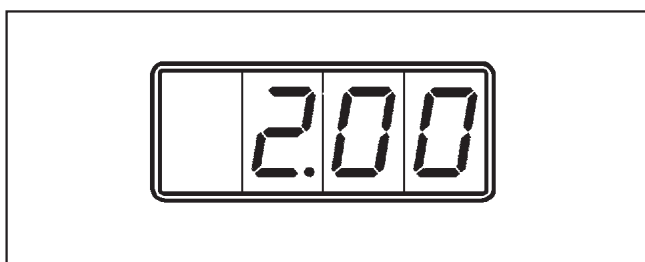

Sul display appare l'importo standard programmato di **2.00** EUR.



- Premere più volte il tasto " **+** " finché si raggiunge l'importo " **2.50** EUR ".

Il valore si modifica in scatti pari al valore della moneta minima (scatti di 0.10 EUR).

- Premere il tasto " **Enter** ".

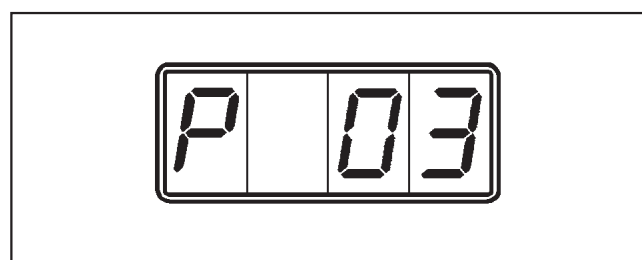

Sul display compare " **P 03** ".

Dopo ca. 50 la cifra visualizzata passa da " **P 03** " a **2.50** EUR.

A questo punto il nuovo prezzo di 2.50 EUR è memorizzato.

Modifica del tempo principale (funzionamento a tempo) dall'opzione standard di 60 minuti a 30 minuti.

Presupposto

- La gettoniera, ovvero la macchina deve essere inserita e gli sportelli di carico delle lavatrici e delle asciugabiancheria devono essere chiusi.
- Il funzionamento a tempo deve essere stato precedentemente programmato attraverso la posizione di immissione " 4 ". Il tempo principale, programmato come standard, è di 60 minuti. La durata prevista per la moneta di valore minimo (0,10 EUR) è di 30 minuti.



Sul display della gettoniera viene visualizzato un importo di 0.20 EUR.

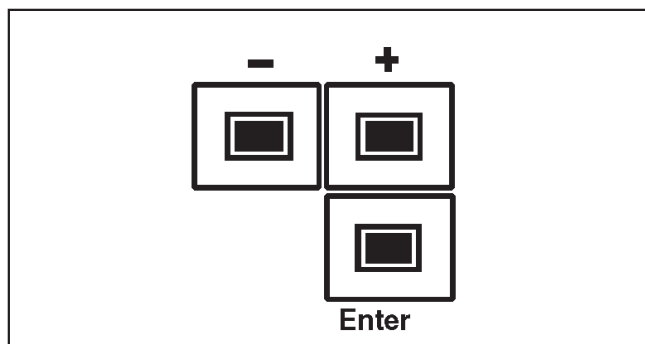

- Premere il tasto " **Enter** " **4 volte** entro **5 secondi** e poi rilasciarlo.

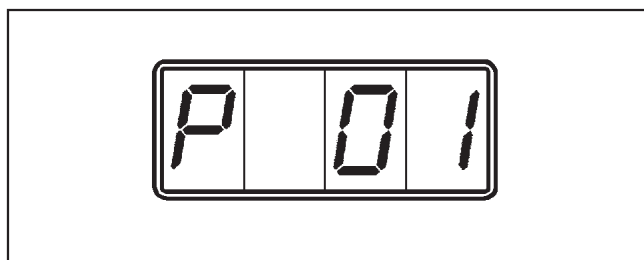

Sulla sinistra del display compare la lettera " P ". Sulla destra appare " 01 ", ovvero la prima posizione di immissione.

- Tenere premuto il tasto " + " finché sul display appare la posizione di immissione " 03 ".
- Premere il tasto " **Enter** ".



Sul display viene visualizzato il tempo principale programmato come standard, ovvero 60 minuti.

- Premere **1 volta** il tasto " - ".

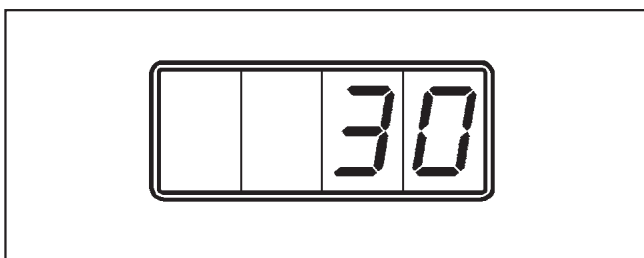

Sul display appare il tempo principale da riprogrammare.

- Premere il tasto " **Enter** ".

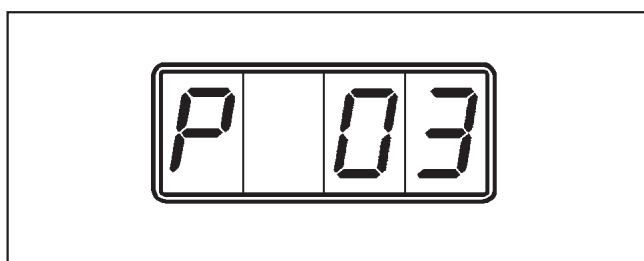

Sul display appare " P 03 ".

Dopo ca. 50 secondi sul display si passa da " P 03 " a 0.10 EUR.

A questo punto il nuovo tempo principale di 30 minuti è memorizzato.

Esempio di programmazione

Bloccaggio del canale 3 (0,50 EUR)

Presupposto

- La gettoniera, ovvero la macchina deve essere inserita e gli sportelli di carico delle lavatrici e delle asciugabiancheria devono essere chiusi.

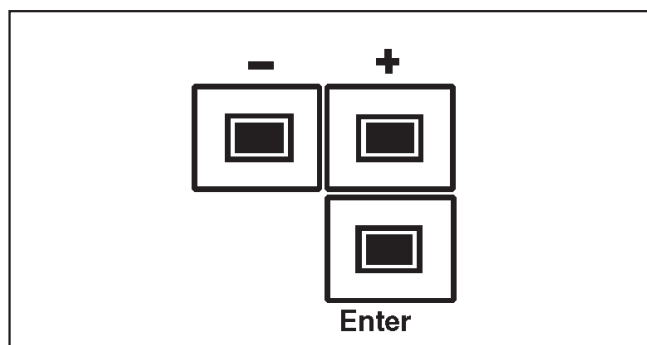

- Premere il tasto " **Enter** " **4 volte** entro **5 secondi** e poi rilasciarlo.

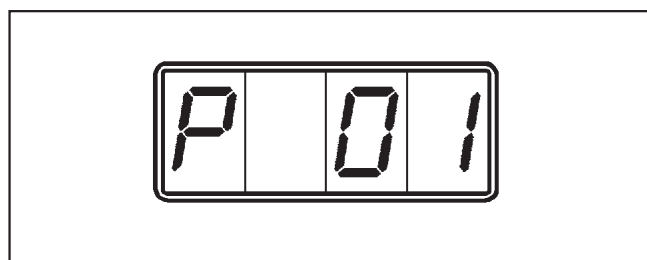

Sulla sinistra del display appare la lettera " **P** " che sta per livello di programmazione.
La cifra " **01** " sulla destra indica la prima posizione di immissione.

- Tenere premuto il tasto " **+** " finché sul display appare la posizione di immissione " **13** ".
- Premere il tasto " **Enter** ".

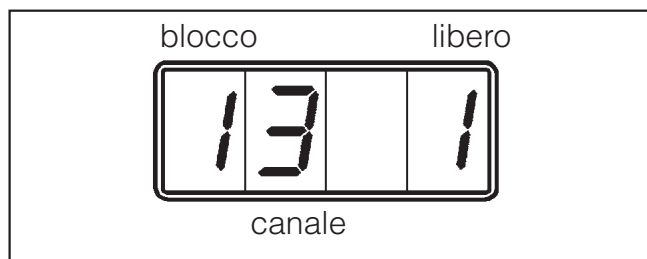

Sul display viene indicato il canale **3** (0,50 EUR).

La cifra " **1** " (1 = libero) sulla destra del display indica che il canale è libero; la cifra " **1** " sulla sinistra si riferisce al blocco 1 (per ulteriori indicazioni si veda alle pagine 9 e 19).

- Premere **1 volta** il tasto " **-** ".

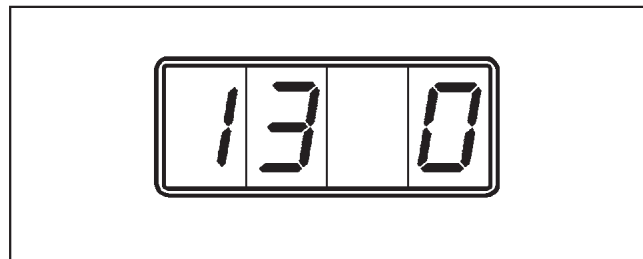

La cifra " **0** " sulla destra indica il " **bloccaggio** " del canale.

- Premere il tasto " **Enter** ".

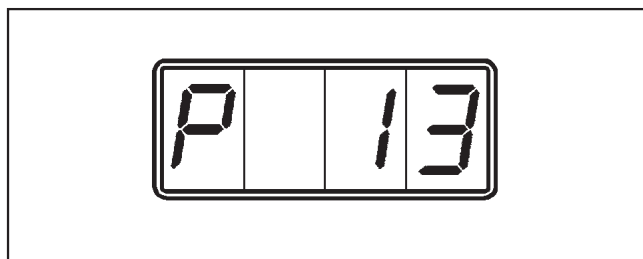

Sul display appare " **P 13** ".

Dopo ca. 50 secondi la visualizzazione sul display cambia da " **P 13** " a **0.50** EUR.

Il canale 3 del blocco 1 (0,50 EUR) è ora bloccato.

Contatore somma giornaliera di tutte le monete

Il contatore importo giornaliero somma gli importi di tutte le monete introdotte. Tale contatore può essere azzerato.

Visualizzare l'importo giornaliero

- Per visualizzare l'importo della somma giornaliera bisogna selezionare la posizione d'immissione **1**.
- Se si preme il tasto " **Enter** ", il valore del contatore importo giornaliero viene visualizzato facendolo scorrere sul display (a partire da importi con 5 o più cifre). Il numero scorre da destra a sinistra, partendo dalla prima cifra.

Una volta scorsa l'ultima cifra, ovvero quando sul display non appare più alcuna cifra (posizione 9), il procedimento ricomincia.

Un importo come 178,50 EUR viene quindi visualizzato nel modo seguente:

1.



2.



3.

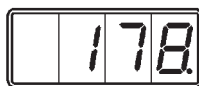

4.



5.



6.



7.



8.



9.



10.



11.



..... ecc.

Azzerare il contatore somma giornaliera

Posizione d'immissione P01

Per azzerare il contatore della somma giornaliera è necessario prima selezionarlo e visualizzarlo. Non è rilevante al proposito quali sono le cifre che stanno scorrendo sul display.

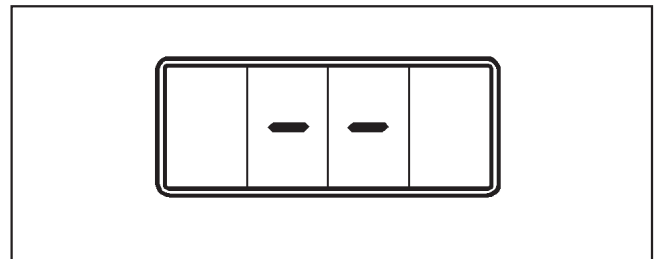

- Tenere premuto il tasto " - " finché sul display appaiono due linee orizzontali.
- Rilasciare il tasto " - ".

Il contatore è stato azzerato; sul display appare ad es. "0.00".

Contatore importo complessivo

Posizione d'immissione P02

Il contatore somma gli importi di tutte le monete introdotte, esattamente come il contatore giornaliero, ma non è azzerabile.

- Per visualizzare il valore del contatore importo complessivo, si procede come per la visualizzazione del contatore somma giornaliera, solo dalla posizione di immissione **2**.

Visualizzazione in funzionamento a programma

Visualizzare prima e dopo il rilascio del programma

Dopo aver inserito la macchina (ad es. la lavatrice) e prima che il programma sia rilasciato, sul display appare l'importo da pagare.

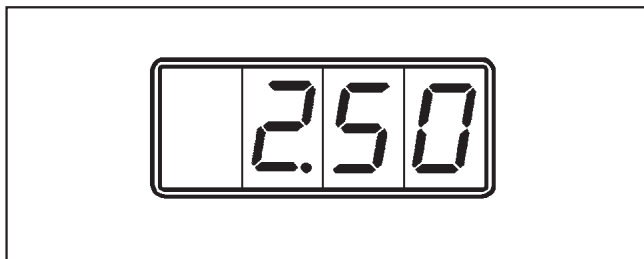

Ad es., sul display compare un importo pari a 2.50 EUR. Il numero dei decimali dipende dal tipo di programmazione (in questo caso 1 \triangle 2 posizioni decimali).

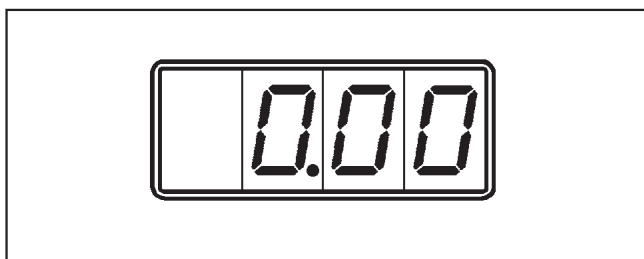

Sulla base delle monete introdotte, l'importo viene scalato fino ad arrivare a " 0.00 ".

Dopo ca. 2 secondi l'indicazione visualizzata diventa dinamica.

1.



2.



3.

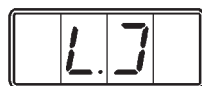

4.



Al centro del display appare una specie di cerchio rotante (che rappresenta la rotazione del cestello) con un punto. Fintanto che il punto è visualizzato è ancora possibile aprire lo sportello di carico (ad es. per introdurre un altro capo di biancheria senza alcuna perdita di denaro).

Dopo max. 3 minuti (si veda P07) il punto scompare.

A questo punto la gettoniera non accetta più l'immissione di ulteriore denaro. Eventuali monete introdotte vengono restituite.

Programmazione del tempo principale

Posizione di immissione P03

Il tempo principale può essere modificato solamente in scatti pari all'importo della moneta minima introducibile fino a un max. di 1.440 volte tale importo.

Programmazione della durata prevista per la moneta con il valore minimo

Posizione d'immissione P08

La durata prevista per la moneta con il valore (importo) minimo può essere programmata da 1 minuto fino a max. 120 minuti.

Questa durata apparirà poi visualizzata per la programmazione "Rilascio tempo direttamente con l'introduzione della moneta" (si veda a pag. 9, posizione di immissione P 10).

L'importo necessario per il tempo principale si calcola nel modo seguente:
tempo principale programmato in minuti diviso la durata (in minuti) prevista per la moneta di valore minimo moltiplicato per questo valore.

Esempio:

il tempo principale programmato è di 80 minuti, la durata prevista per la moneta di valore minimo (0,10 EUR) è di 2 minuti...

l'importo necessario per il
tempo principale= $\frac{80 \text{ minuti} \times 0,10 \text{ EUR}}{2 \text{ minuti}}$

$$\begin{aligned} &= 40 \times 0,10 \text{ EUR} \\ &= \mathbf{4,- \text{ EUR}} \end{aligned}$$

Funzioni speciali

Programmazione della luminosità del display

Posizione d'immissione P23

La luminosità del display può essere adatta a determinate situazioni di funzionamento e quindi regolata in valori da 1 a 7.

Modificando l'opzione varia immediatamente anche la luminosità. In questo modo è possibile controllare che il grado di luminosità raggiunto sia quello desiderato prima di memorizzarlo.

Il blocco monete dovrebbe essere attivato anche se si imposta un prezzo inferiore ai 2,-EUR (ad es. 1,-EUR).

In questo caso la moneta 1 (da 2,-EUR) dovrebbe essere bloccata in modo da evitare un pagamento superiore al dovuto (Posizione d'immissione P 11, Opzione 0)

Se ad es. viene bloccata la moneta 5 (da 0,10 EUR), fare attenzione che il prezzo non sia ad es. 2,30 EUR. Impostare quindi il prezzo su 2,20 oppure 2,40 EUR.

Programmazione del riconoscimento monete

Posizioni di immissione da P11 a P16

È prevista la possibilità di autorizzare o bloccare ogni moneta. In questo modo è possibile bloccare singolarmente le monete più facilmente falsificabili. In questo caso le monete introdotte vengono deviate alla fessura di restituzione.

A seconda della programmazione compaiono sul display le seguenti indicazioni:

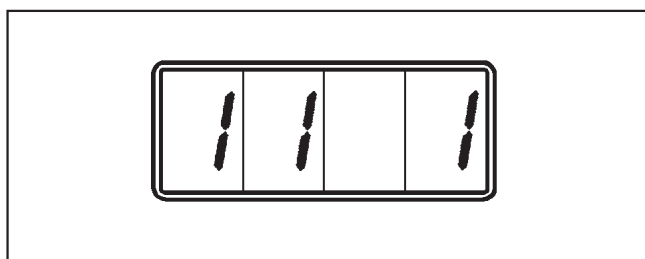

Indicazione per la moneta 1, se è autorizzata (1 = blocco, 1 = moneta, 1 = libero).

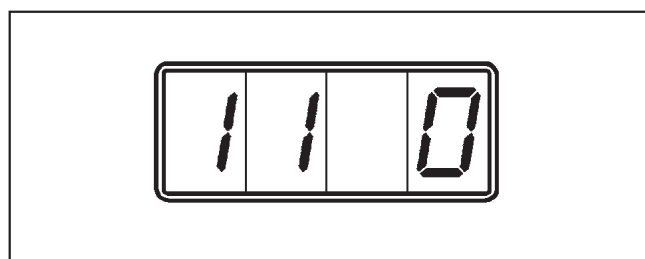

Indicazione per la moneta 1, se è bloccata (0 = bloccato).

Analoghe sono le indicazioni per le monete da 2 a 6.

Assegnazione del valore alle monete

Posizione d'immissione da P17 a P22

A ogni moneta (ad es. moneta 7, gettone WM 2) può essere assegnato un valore che va da 0,10 EUR a 99,90 EUR (opzione standard 2,- EUR).

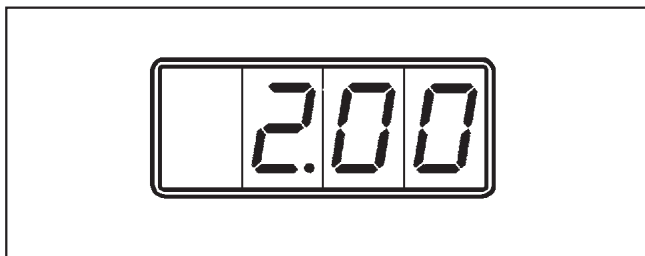

- Dopo aver selezionato la moneta 7, il gettone WM 2 sul display appare "2.00".
- Questo valore può essere modificato con i tasti "+" e "-", in scatti di 0,10 EUR.
- Una volta impostato il valore desiderato, premere "Enter".

Esempio 1

Alla moneta 7 (gettone WM2) deve essere assegnato il valore di 1,00 EUR.

- Dopo aver selezionato la moneta 7, gettone WM 2, sul display compare "2.00".
- Premere il tasto "Enter" e modificare il valore visualizzato (2,00 EUR - opzione standard) a 1,00 EUR mediante il tasto "-".
- Premere di nuovo il tasto "Enter".
Il valore di 1,00 EUR viene memorizzato.

Per l'acquisto di un programma (opzione standard: 2,00 EUR) saranno quindi necessari 2 gettoni WM 2.

Esempio 2

Alla moneta 7 (gettone WM 2) deve essere assegnato il valore di 1,00 EUR.

- Il procedimento è lo stesso seguito nell'esempio 1.
- In aggiunta a questa modifica, viene modificato anche l'importo per un programma: da 2,00 EUR a 3,00 EUR (si veda a pag. 13).

Per l'acquisto di un programma (opzione standard ora 3,00 EUR) sono necessari adesso 3 gettoni WM 2.

Funzioni speciali

Passaggio dal blocco 1 al blocco 2

Commutazione dal blocco 1 al blocco 2

Presupposto

- L'interruttore DIL 8 o 10 (a seconda dell'esecuzione) sul dispositivo di controllo monete deve essere inserito sull'altra posizione.

 Questa modifica non dovrebbe essere eseguita da persone non esperte.

- Disinserire l'interruttore principale oppure svitare completamente il fusibile.
- Aprire il pannello frontale e toglierlo.
- Svitare entrambe le viti a croce a questo punto visibili.
- Estrarre la piastra frontale.

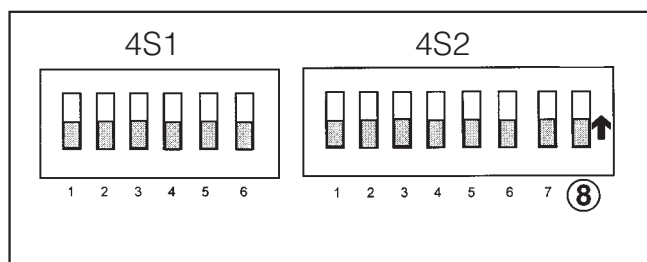

- Portare verso l'alto l'interruttore DIL 8 (4S2)

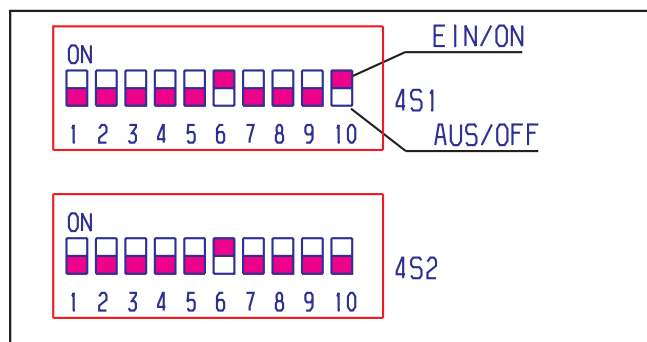

o 10 (4S1) - a seconda del tipo - del dispositivo controllo monete, con l'ausilio ad es. di una penna.

- Rimettere al suo posto la piastra frontale e chiudere il pannello frontale.
- Inserire l'interruttore principale, ovvero riavvitare il fusibile.

Programmazione da blocco 1 a blocco 2

Posizione d'immissione P25

Il dispositivo di controllo delle monete dispone di 12 canali, sei dei quali si trovano nel blocco 1 (canali 1-6) per le monete e sei nel blocco 2 (canali 7-12) per i gettoni.

- Per passare dal blocco 1 al blocco 2 e viceversa premere il tasto " + " oppure il tasto " - ".
- Premendo il tasto " **Enter** " la scelta viene memorizzata.

A seconda della programmazione compaiono le seguenti indicazioni:

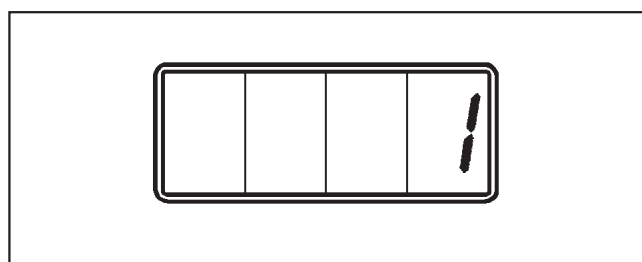

Indicazione blocco 1 attivo (opzione standard)

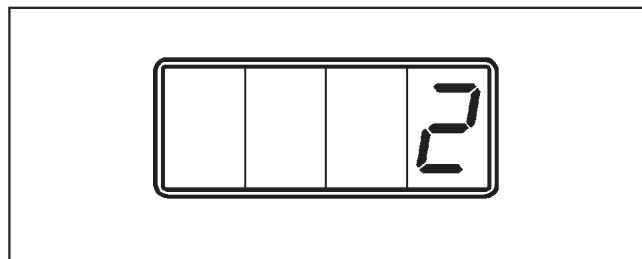

Indicazione blocco 2 attivo.

 Non usare né pulitori ad alta pressione, né getti d'acqua per pulire la gettoniera.





L'involucro in acciaio inossidabile deve essere pulito con un prodotto specifico per acciaio normalmente reperibile in commercio. Prodotti abrasivi graffiano la superficie.

Le parti devono essere pulite con un detergente delicato e un panno morbido inumidito e infine asciugate con un panno.

La gettoniera non ha bisogno di manutenzione.

Assistenza tecnica

In caso di guasti contattare il servizio di assistenza tecnica, indicando il tipo, il numero di fabbricazione e il numero d'ordine dell'apparecchio.

Miele Miele & Cie. GmbH & Co Postfach D-33325 Gütersloh CE IBN	MADE IN GERMANY FABRIQUE EN ALLEMAGNE	
	Typ	.
	Fabr.-Nr.	.
	Art.-Nr.	.
	M.-Nr.	.
		.
		. A
		. A
	Total	A . kW
		. kW
	. kW	

Queste informazioni si rilevano dalla targhetta dati (situata sulla parte posteriore dell'apparecchio oppure al suo interno, dietro il cassetto monete).

Può succedere che alcune monete non vengano accettate subito, alla prima introduzione.

Potrebbero essere danneggiate oppure consumate.

- Riprovare con un'altra moneta.

Presupposti per l'uso e le visualizzazioni della gettoniera C 4070

L'uso di una lavacentrifuga, di un essiccatoio o di un mangano Miele in combinazione con una gettoniera viene descritto dettagliatamente nell'istruzione d'uso di questi apparecchi.

Seguire le indicazioni per l'uso nell'esatta sequenza proposta, altrimenti si rischia di perdere il denaro immesso.

Lavacentrifughe, essiccatoi, mangani

Indicazione che appare sulla gettoniera, dopo che l'apparecchio, ovvero la macchina sono stati impostati secondo la sequenza corretta.

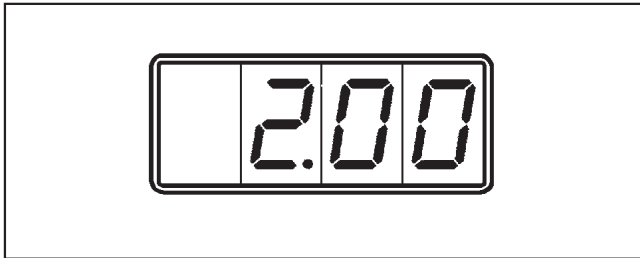

Sul display appare l'importo da pagare, ad es. *2.00* EUR.

- Inserire la moneta / le monete.

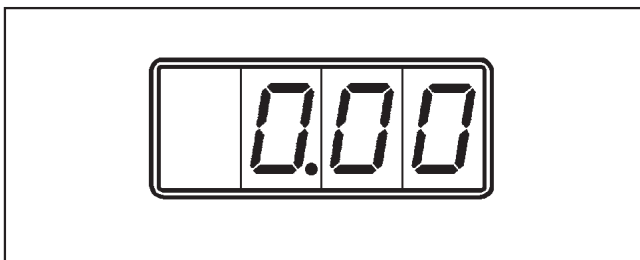

A seconda delle monete immesse, la cifra visualizzata, che rappresenta l'importo ancora da pagare, si riduce fino ad arrivare a "0.00".

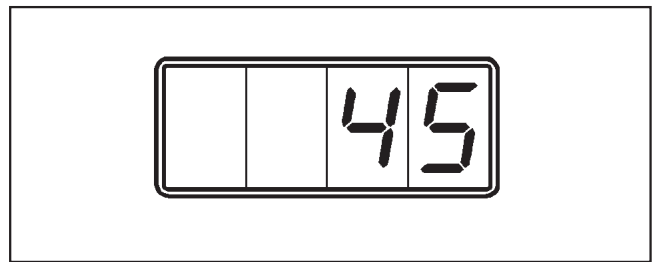
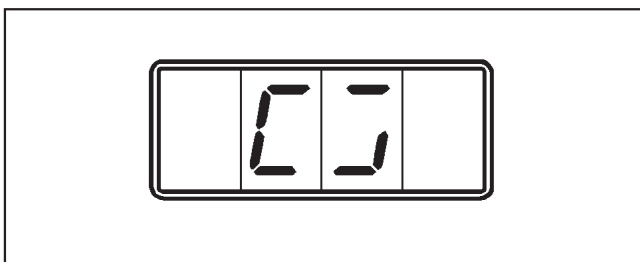

Dopo ca. 2 secondi appare un cerchio che ruota oppure l'indicazione del tempo acquistato (per il funzionamento a tempo), ad es. 45 minuti per l'uso del mangano.

L'apparecchio, ovvero la macchina sono pronti per essere avviati. Non viene accettata più alcuna moneta.

- Premere il tasto "◀▶ Start" dell'apparecchio, ovvero della macchina.
Per il mangano HM 5316 premere il tasto "I Ins".

Al termine del programma sul display della gettoniera compare nuovamente l'importo da inserire.

Prima di introdurre le monete assicurarsi di disporre dell'importo giusto. Evitate di immettere più denaro di quanto richiesto, poiché la gettoniera non dà resto.

Miele

Miele Italia S.r.l.
Strada di Circonvallazione, 27
39057 S. Michele-Appiano (BZ)
Internet: www.miele-professional.it
e-mail: info@miele-professional.it



**Contact Center
Professional**

0471-666319

Lunedì - Venerdì ore 8.00-20.00
Sabato ore 9.00-12.00 / 14.00-18.00

Agenzie e centri di assistenza tecnica autorizzati Miele in tutte le regioni italiane.



Miele & Cie. KG
Carl-Miele-Straße 29, 33332 Gütersloh, Germania