

## Kullanım kılavuzu Isı pompalı kurutma makinesi



Makineyi kurmadan ve çalıştırmadan önce Kullanma Kılavuzunu **mutlaka** okuyunuz. Böylece kendinizi ve cihazınızı gelecek zararlardan korumuş olursunuz.

# İçindekiler

|  |    |
|--|----|
| <b>Çevre Korumaya Katkınız</b> .....                                 | 5  |
| <b>Güvenlik talimatları ve uyarılar</b> .....                        | 6  |
| <b>Kurutma makinesinin kullanımı</b> .....                           | 18 |
| Kumanda paneli .....   | 18 |
| Sensörlü tuşların çalışma şekli .....                                | 19 |
| <b>İlk Çalıştırma</b> .....  | 20 |
| Kurulum .....  | 20 |
| Kurulumun ardından bekleme süresi .....                              | 20 |
| <b>Enerji tasarrufu</b> .....  | 21 |
| <b>1. Doğru çamaşır bakımına yönelik bilgiler</b> .....              | 22 |
| Yıkama sırasında dikkate alınması gereken hususlar .....             | 22 |
| Çamaşırların kurutma için hazırlanması .....                         | 22 |
| Kurutma .....  | 23 |
| Bakım sembollerinin dikkate alınması .....                           | 23 |
| Doğru kurutma kademesi seçimi .....                                  | 23 |
| <b>2. Kurutma Makinesinin Doldurulması</b> .....                     | 24 |
| Çamaşırların doldurulması .....                                      | 24 |
| FragranceDos'un kontrol edilmesi .....                               | 24 |
| <b>3. Program Seçimi ve Başlatma</b> .....                           | 25 |
| Kurutma makinesinin gücünün açılması ve programın seçilmesi .....    | 25 |
| Program ayarı seçimi .....   | 25 |
| Kurutma kademesi seçimi .....  | 25 |
| <i>Sıcak havalandırma/DryFresh</i> program süresinin seçilmesi ..... | 26 |
| Hassas + seçimi .....  | 26 |
| Programın başlatılması .....   | 27 |
| <b>4. Program Sonunda Çamaşırların Çıkarılması</b> .....             | 28 |
| Program sonu/Kırışık önleme .....                                    | 28 |
| Çamaşırların çıkarılması .....                                       | 28 |
| <b>Gecikmeli Başlatma</b> .....                                      | 29 |
| <b>Program Tablosu</b> .....   | 30 |
| <b>Program Akışının Değiştirilmesi</b> .....                         | 34 |
| Devam eden programın değiştirilmesi .....                            | 34 |
| Çamaşır ekleme veya çıkarma .....                                    | 34 |

|  |    |
|--|----|
| <b>Yoğuşma suyu haznesi</b> .....  | 35 |
| Yoğuşma suyu haznesinin boşaltılması .....   | 35 |
| <b>Koku Flakonu</b> .....  | 36 |
| FragranceDos .....   | 36 |
| Koku flakonunun koruyucu kaplamasının çıkarılması .....                                  | 36 |
| Koku flakonunun takılması .....  | 37 |
| Koku flakonunun açılması .....   | 38 |
| Koku flakonunun kapatılması .....  | 38 |
| Koku flakonunun çıkarılması/değiştirilmesi .....   | 39 |
| <b>Temizlik ve Bakım</b> .....   | 40 |
| Hav Filtresi .....   | 40 |
| Koku flakonunun çıkarılması .....  | 40 |
| Görülen havların alınması .....  | 40 |
| Hav filtresi ve hava geçiş kanalının derinlemesine temizliği .....                       | 41 |
| Hav filtresinin yıkanması .....  | 42 |
| Baza filtresinin temizliği .....   | 43 |
| Baza filtresinin çıkarılması .....   | 43 |
| Baza filtresinin temizlenmesi .....  | 43 |
| Baza filtresi kapağının temizlenmesi .....   | 46 |
| Kurutma makinesinin temizliği .....  | 46 |
| <b>Ne yapmalı, eğer ... ?</b> .....  | 47 |
| Program iptal edildikten sonra kontrol ışıkları veya süre göstergesindeki bilgiler ..... | 47 |
| Kontrol ışıkları veya süre göstergesindeki bilgiler .....                                | 49 |
| Çamaşırlar iyi kurutulmuyorsa? .....   | 50 |
| Kurutma işlemi çok uzun sürüyorsa? .....   | 51 |
| Diğer Problemler .....   | 52 |
| Baza filtresinin değiştirilmesi .....  | 53 |
| Baza filtresinin rejenere edilmesi .....   | 55 |
| Isı eşanjörünün kontrolü .....   | 55 |
| <b>Müşteri Hizmetleri</b> .....  | 56 |
| Arızalar için iletişim bilgisi .....   | 56 |
| Sonradan satın alınabilen aksesuarlar .....  | 56 |
| Garanti .....  | 56 |

# İçindekiler

|   |    |
|---|----|
| <b>Kurulum</b> .....  | 57 |
| Önden görünüm .....   | 57 |
| Arkadan görünüm.....  | 58 |
| Kurutma makinesinin taşınması.....                          | 58 |
| Kurutma makinesinin kurulum yerine taşınması .....          | 58 |
| Kurulum .....   | 59 |
| Kurutma makinesinin hizalanması.....                        | 59 |
| Kurulumun ardından bekleme süresi.....                      | 59 |
| Havalandırma .....  | 60 |
| Taşıma işleminden önce.....                                 | 60 |
| Ek kurulum şartları.....                                    | 61 |
| Yoğuşma suyunun dışarıya tahliyesi.....                     | 62 |
| Tek yönlü bir valf gerektiren özel bağlantı koşulları ..... | 62 |
| Su boşaltma hortumunun hazırlanması.....                    | 62 |
| Örnekler.....   | 63 |
| Kapak Açma Yönünün Değiştirilmesi.....                      | 65 |
| Hazırlık.....   | 65 |
| Elektrik bağlantısı .....                                   | 73 |
| <b>Teknik veriler</b> .....                                 | 74 |
| Ev tipi kurutma makinesi broşürü .....                      | 75 |
| <b>Tüketim Verileri</b> .....                               | 77 |
| <b>Programlama fonksiyonları</b> .....                      | 78 |
| Programlama .....   | 78 |
| <i>P01</i> Pamuklu kurutma kademeleri .....                 | 80 |
| <i>P02</i> Bakımı kolay kurutma kademeleri .....            | 80 |
| <i>P04</i> Soğutma derecesi .....                           | 80 |
| <i>P05</i> Sinyal sesi seviyesi.....                        | 80 |
| <i>P06</i> Tuş sesi.....                                    | 81 |
| <i>P07</i> Pin kodu .....                                   | 81 |
| <i>P08</i> İletkenlik .....                                 | 82 |
| <i>P11</i> Kumanda panelinin kapatılması.....               | 82 |
| <i>P13</i> Hafıza.....                                      | 83 |
| <i>P14</i> Kırışik önleme .....                             | 83 |
| <i>P19</i> Sesli sinyal etkin .....                         | 83 |
| <i>P20</i> Hava kanalları göstergesi .....                  | 84 |
| <i>P22</i> Kısık yanan ışıklı alanların parlaklığı.....     | 84 |
| <i>P00</i> Fabrika uyarı .....                              | 84 |

## Nakliye Ambalajının Elden Çıkarılması

Ambalaj cihazı nakliye hasarlarına karşı korur. Ambalaj malzemeleri tasfiyeye yönelik olarak çevre dostu malzemelerden seçilmiştir ve bu sebeple geri dönüştürülmesi mümkündür.

Ambalajın malzeme döngüsüne geri kazandırılması hammadde tasarrufu sağlar ve atık oluşumunu azaltır. Bayiniz ambalajı geri alabilir.

## Eski cihazın elden çıkarılması

Elektrikli ve elektronik cihazlar birçok değerli materyal içerir. Bu tür cihazlar aynı zamanda işleyişleri ve güvenlikleri için gerekli belli maddeler, karışımlar ve bileşenler de içerir. Bunlar evsel atıklar içinde ve uygunsuz işlem görmeleri halinde insan sağlığına ve çevreye zarar verebilirler. Bu sebeple eski cihazınızı hiçbir suretle evsel atıklarla birlikte elden çıkarmayınız.



Boru hatlarının ve kuturucunuzun ısı eianjörünün uygun ve çevre dostu tasfiye için evden taşınıncaya kadar zarar görmemesine dikkat ediniz.

Bu şekilde kurutucuda bulunan soğutucunun ve kompresörde bulunan yağın çevreye sızması sağlanır.

Bunun yerine varsa belediyeler, bayiler veya Miele'de bulunan elektrikli ve elektronik cihazların teslimi ve değerlendirilmesine yönelik resmi toplama ve geri alma merkezlerinden yararlanınız. Elden çıkarılacak eski cihaz üzerindeki olası kişisel verilerin silinmesinden yasa-

lar uyarınca siz sorumlusunuzdur. Lütfen eski cihazın, evden çıkarılıncaya kadar çocukların erişemeyeceği güvenli bir yerde muhafaza edilmesini sağlayınız.

## Güvenlik talimatları ve uyarılar

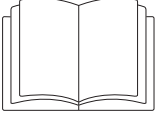

Kullanım kılavuzunu mutlaka okuyunuz.



Bu kurutma makinesi yanıcı ve patlayıcı soğutucu madde içermektedir.

Bu kurutma makinesi öngörülen güvenlik şartlarına uygundur. Bununla birlikte uygunsuz bir kullanım bedensel yaralanmalara ve mal zararına sebep olabilir.

Kurutma makinesini ilk kez çalıştırmadan önce kullanım kılavuzunu dikkatli bir şekilde sonuna kadar okuyunuz. Bu kılavuz montaj, güvenlik, kullanım ve bakıma yönelik önemli bilgiler içermektedir. Bu bilgiler sayesinde kendinizi korumuş olursunuz ve kurutma makinesinde oluşabilecek zararların önüne geçersiniz.

IEC 60335-1 standardı uyarınca Miele, kurutma makinesinin kurulumuna yönelik bölümün ve güvenlik talimatları ve uyarılarının mutlaka okunması ve bunlara uyulması gerektiğine dikkat çeker.

Miele bu talimatlara uyulmamasından kaynaklanan zararlardan sorumlu tutulamaz.

Bu kullanım kılavuzunu saklayınız ve cihazın sizden sonraki sahibine veriniz.

## Kullanım Kuralları

- ▶ Bu kurutma makinesi ev ve ev benzeri yerlerde kullanılabilir.
- ▶ Bu kurutma makinesi dış alanlarda kullanılmak üzere tasarlanmamıştır.
- ▶ Kurutma makinesini sadece evsel ortamlarda etiketlerinde makinede kurutulabileceği belirtilen ve suda yıkanmış çamaşırlar için kullanabilirsiniz.  
Diğer kullanım amaçlarına izin verilemez. Miele kurallara aykırı ve hatalı bir kullanım sonucunda oluşan zararlardan sorumlu tutulamaz.
- ▶ Psikolojik rahatsızlık ve anlama bozukluğu veya tecrübesizlik ve bilgisizlik nedenleriyle kurutma makinesini güvenle çalıştırabilecek durumda olmayan kişiler ancak bu işin sorumluluğunu üzerine alabilecek kişilerin kontrolünde cihazı kullanabilirler.

## Evdeki Çocuklar

- ▶ 8 yaşından küçük çocuklar, sürekli olarak gözetim altında olmadıkları müddetçe kurutma makinesinden uzak tutulmalıdır.
- ▶ Çocuklar ancak sekiz yaşından itibaren kurutma makinesini güvenle kullanabilmeleri için gerekli bilgiler verildikten sonra yanlarında onları kontrol eden bir büyük olmadan kurutma makinesini çalıştırabilirler. Bu arada çocuklara hatalı kullanım sonunda ne gibi tehlikelerin ortaya çıkabileceği anlatılmalıdır.
- ▶ Çocuklar kurutma makinesini yanlarında bir büyük olmadan temizleyemez ve bakımını yapamazlar.
- ▶ Kurutma makinesinin çevresindeki çocuklara dikkat ediniz. Çocukların kurutma makinesi ile oynamalarına izin vermeyiniz.

# Güvenlik talimatları ve uyarılar

---

## Teknik Güvenlik

- ▶ Makineyi kurmadan önce dıştan görülebilir bir hasarın olup olmadığını kontrol ediniz.  
Hasarlı bir makineyi asla kurmayınız ve çalıştırmayınız.
- ▶ Kurutma makinesinin elektrik bağlantısını yapmadan önce tip etiketindeki bağlantı bilgilerini (sigorta, gerilim ve frekans) evinizin şebeke verileri ile karşılaştırınız. Emin olmak için bir elektrikçiye danışınız.
- ▶ Bağımsız veya şebeke senkronizasyonu olmayan bir enerji besleme sisteminde (örneğin mikro şebekeler, yedekleme sistemleri) kesintili veya kesintisiz işletim mümkündür. Bu türden bir işletim için enerji besleme sisteminin, EN 50160 standardındaki tüm şebeke bağlantı noktalarında gerilim karakteristiklerinin içinde kalan sınırları ve benzeri gereklilikleri kapsamalıdır.  
Ev tesisatında ve bu Miele ürününde öngörülen koruyucu tedbirler, fonksiyon ve çalışma şekli bakımından mikro şebeke işletiminde veya şebeke senkronizasyonu olmayan işletimde de sağlanmalı veya tesisatta eşdeğer tedbirler uygulanmalıdır.
- ▶ Cihazın elektrik güvenliği ancak yönetmeliklere uygun koruyucu bir kablo sisteminin (topraklama hattı) mevcut olması halinde sağlanabilir. Bu temel şartın yerine getirilmesi ve uzman bir elektrikçi tarafından kontrol edilmesi çok önemlidir. Miele eksik veya kopmuş bir kablo nedeniyle ortaya çıkabilecek zararlardan sorumlu değildir.
- ▶ Güvenlik açısından uzatma kablosu kullanmayınız (aşırı ısınma nedeniyle yangın tehlikesi).
- ▶ Makineyi kullanan kişi için tehlike yaratmaması açısından hasarlı elektrik kablosu Miele yetkili personeli tarafından yenisi ile değiştirilmelidir.



- ▶ Hatalı tamirler sonucunda cihazı kullanan kişiler için beklenmeyen tehlikeler ortaya çıkabilir ve Miele firması bu sorumluluğu kabul etmez. Tamir işleri sadece Miele tarafından yetki verilmiş servisler tarafından yapılabilir, aksi halde takip eden arıza ve zararlar garanti kapsamına alınmayacaktır.
- ▶ Cihazın bozuk parçaları sadece orijinal Miele yedek parçaları ile değiştirilebilir. Sadece orijinal Miele yedek parçaları cihazın tam anlamıyla güvenlik içinde çalışmasını sağlayabilir.
- ▶ Bir arıza durumunda veya temizlik ve bakım sırasında kurutma makinesinin şebeke bağlantısı şu şekilde kesilir:
  - kurutma makinesinin fişi prizden çekilir veya
  - evdeki sigorta kapatılır veya
  - telli sigorta tamamen yuvasından çıkarılır.
- ▶ Bu kurutma makinesi hareketli bir kurulum yerinde (örneğin: teknelerde) çalıştırılmaz.
- ▶ Kurutma makinesinde Miele tarafından açıkça izin verilmeyen değişiklikler yapılamaz.

## Güvenlik talimatları ve uyarılar

---

► Bu kurutma makinesi, özel şartlar (ör.: sıcaklık, nem, kimyasal dayanıklılık, aşınma dayanıklılığı ve titreşim) dolayısıyla özel bir ışık kaynağı ile donatılmıştır. Bu özel ışık kaynağı sadece öngörülen uygulama için kullanılmalıdır. Mekan aydınlatmasına uygun değildir. Işık kaynağı sadece Miele tarafından yetkilendirilmiş uzman teknisyen ve ya Miele yetkili servisi tarafından değiştirilmelidir.

► Bu kurutma makinesi bir kompresör tarafından sıkıştırılan bir soğutucu madde ile çalışır. Sıkıştırılarak daha yüksek sıcaklık seviyesine getirilen soğutucu madde devresinde kapalı tip soğutucu madde dolaşır. Bu sırada oluşan ısı, ısı eşanjöründe akım halindeki kurutma havasına aktarılır.

- Kurutma işlemi sırasında ısı pompasından gelen uğultu sesi normaldir. Kurutma makinesinin sorunsuz işleyişi bundan etkilenmez.
- Soğutucu madde çevre dostudur ve ozon tabakasına zarar vermez.

 Kurutma makinesinin çok erken işleme alınması sonucu hasar tehlikesi.

Bu durumda ısı pompası zarar görebilir.

Kurutma makinesini yerleştirdikten sonra, bir kurutma programı başlatmadan önce bir saat bekleyiniz.



► Bu kurutma makinesinde bulunan R290 soğutucu madde yanıcı ve patlayıcıdır. Kurutma makinesi hasar gördüğünde, aşağıda belirtilen işlem adımlarını uygulayınız:

- Açık ateş ve ateşleme kaynaklarını önleyiniz.
- Kurutma makinesini elektrik şebekesinden ayırınız.
- Kurutma makinesinin kurulduğu ortamı havalandırınız.
- Miele yetkili servisini bilgilendiriniz.

⚠ Kurutma makinesinin hasar görmesi sonucu yangın ve patlama tehlikesi vardır.

Soğutucu madde, sistemden salındığı takdirde yanıcı veya patlayıcıdır.

Kurutma makinesinin hasar görmemesini sağlayınız. Kurutma makinesinde herhangi bir değişiklik yapmayınız.

► “Kurulum” ve “Teknik veriler” bölümündeki talimatları dikkate alınız.

► Çamaşır kurutma makinesini şebekeden ayırmak için prize her da-  
im erişim mümkün olmalıdır.

► Kurutma makinesi ile zemin arasındaki boşluk baza paneli, uzun tüylü halı vb. ile azaltılmamalıdır. Aksi halde makine için yeterli hava girişi sağlanamaz.

► Kurutma makinesi kapağının açılma alanında herhangi bir engel bulunmamalıdır.

### Doğru Kullanım

► Maksimum çamaşır miktarı 8,0 kilodur (kuru çamaşır). Bazı programlarda bu miktar daha düşüktür. Münferit programların maksimum çamaşır miktarı için “Program Tablosu” bölümüne bakınız.

## Güvenlik talimatları ve uyarılar

---

- ▶ Yangın tehlikesi! Bu kurutma makinesi kumandalı bir prize (örneğin bir zamanlayıcı vasıtasıyla veya aşırı yük kapatması olan bir elektrik sistemine) bağlanamaz. Kurutma programı soğutma süreci bitmeden önce durdurulduğunda çamaşırın kendiliğinden tutuşma tehlikesi oluşabilir.
- ▶ **Uyarı:** Kurutma makinesini asla kurutma programı bitmeden kapatmayınız. Kurutma makinesinin gücü ancak bütün çamaşırlar hemen çıkarıldıktan ve ısının dağılması için serildikten sonra kapatılabilir.
- ▶ Yumuşatıcı veya benzeri ürünler yumuşatıcı talimatında yazıldığı gibi kullanılmalıdır.
- ▶ Ceplerdeki çakmak, kibrit gibi eşyaları boşaltınız.
- ▶ Hav filtreleri her kurutma işleminden sonra temizlenmelidir!
- ▶ Hav filtreleri veya baza filtresi ıslak temizliğin ardından kurutulmalıdır. Islak hav filtresi/baza filtresi nedeniyle kurutma sırasında çalışma arızaları meydana gelebilir.

► Yangın tehlikesi nedeniyle yetersiz temizlenmiş veya kalıntılar içeren çamaşırlar makinede kurutulmamalıdır. Bu husus, özellikle aşağıda belirtilen çamaşırlar için geçerlidir:

- Yıkamamış tekstil ürünleri.
- Yeterince temizlenmemiş ve yağ ya da başka kalıntılar içeren tekstil ürünleri (ör. üzerinde yemek yağı, yağ, krem kalıntıları olan mutfak veya kozmetik tekstil ürünleri). Yeterince temizlenmemiş tekstil ürünlerinde, kurutma işlemi sona erdikten sonra ve hatta kurutma makinesinin dışında dahi çamaşırların kendi kendine tutuşması sonucu yangın tehlikesi söz konusudur.
- yangın çıkarabilecek temizlik ürünleri veya aseton, alkol, benzin, petrol, leke çıkarıcılar, terebentin, cila ve cila sökücüler veya kimyasallar ile işleme tabi tutulmuş tekstil ürünleri (ör. yer silme paspasları, temizlik bezleri).
- Üzerinde saç şekillendirici, saç spreyi, aseton veya benzeri kalıntılar bulunan tekstil ürünleri.

Bu sebeple, özellikle bu türden çok kirli çamaşırları çok iyi yıkayınız:

Deterjan miktarını artırınız ve yüksek bir sıcaklık seçiniz. Şüphede durumunda bu tür çamaşırları birden fazla kez yıkayınız.

## Güvenlik talimatları ve uyarılar

---

► Yangın tehlikesi söz konusu olduğundan, aşağıdaki tekstil ürünleri asla kurutma makinesinde kurutulmamalıdır:

- Temizlik için üzerinde endüstriyel kimyasallar kullanılmış olan tekstil ürünleri (kuru temizlemedeki gibi).
- Ağırıklı olarak köpük, kauçuk veya kauçuk benzeri parçalar içeren tekstil ürünleri. Örnek olarak lateks köpük kauçuktan ürünler, duş bonesi, su geçirmez tekstil ürünleri, kauçuklanmış ürünler ve giysiler, köpük parçacıkları içeren yastıklar sayılabilir.
- Dolgulu ve hasar görmüş tekstil ürünleri (ör. yastıklar veya montlar). Dışarı çıkan dolgu yangına sebep olabilir.

► Bu kurutma makinesi, ısı pompası ile birlikte çalıştığında gövdesinde oldukça yüksek ısı oluşturur. Bu ısı uygun bir şekilde tahliye edilebilmelidir. Aksi takdirde kurutma süresi uzayabilir veya belirli bir süre sonra kurutma makinesi hasar görebilir.

Bunun için sağlanması gereken hususlar:

- Kurutma işleminin tamamı boyunca kesintisiz mekan havalandırması.
  - Zemin ile kurutma makinesinin alt tarafı arasında, üzerinin kapatılmaması veya küçültülmemesi gereken bir hava boşluğu olmalıdır.
- Kurutma makinesini su püskürterek yıkamayınız.
- Cihaz kapağına dayanmayınız veya abanmayınız. Kurutma makinesi devrilebilir.
- Çamaşırların zarar görmeyeceği bir sıcaklıkta kalabilmeleri için ısıtma sürecinden sonra soğutma süreci başlar (örneğin: çamaşırın kendi kendine tutuşmasını önlemek için). Program ancak bundan sonra biter.
- Programın sonunda çamaşırları daima derhal ve tamamen dışarı alınız.

- ▶ Her kurutmadan sonra kapağı kapatınız. Böylece aşağıdaki tehlikeleri önlemiş olursunuz:
  - çocuklar kurutma makinesinin içine tırmanamazlar veya makinenin içine oyuncaklarını saklayamazlar,
  - evdeki küçük hayvanlar cihazın içine tırmanamazlar.
- ▶ Bu kurutma makinesi asla
  - hasarlı hav filtresi ile çalıştırılmamalıdır
  - hasarlı baza filtresi ile çalıştırılmamalıdır.

Aksi halde makine toplanan havlardan zarar görebilir!

- ▶ Kurutma makinesini donma tehlikesi olan odalara kurmayınız. Donma noktası civarındaki sıcaklıklar dahi kurutma makinesinin çalışmasını olumsuz etkiler. Pompada ve hortumda donan yoğuşma suyu hasara sebep olabilir.

- ▶ Yoğuşma suyunu dışarı akıtıyorsanız , hortumun kaymamasına dikkat ediniz.

Aksi halde örneğin lavaboya takılmış olan bir hortum kaydığında yoğuşma suyu çevreye zarar verebilir.

- ▶ Yoğuşma suyu içme suyu değildir. Bu su içildiği takdirde insan ve hayvan sağlığına zarar verebilir.

- ▶ Kurutma makinesinin bulunduğu yeri daima toz ve havlardan arındırınız.

Emilen soğuk havanın içinde bulunabilecek tozlar ve kir parçacıkları ısı eşanjörünü tıkayabilirler.

## Güvenlik talimatları ve uyarılar

---

### Koku Flakonu Kullanımı (sonradan alınabilen aksesuar)

- ▶ Sadece Miele koku flakonu kullanılabilir.
- ▶ Koku flakonlarını sadece orijinal ambalajları içinde muhafaza ediniz, bu sebeple orijinal ambalajlarını saklayınız.
- ▶ Dikkat, koku maddesi akabilir! Koku flakonunu veya koku flakonu takılı hav filtresini dik tutunuz ve asla yatay yerleştirmeyiniz veya eğmeyiniz.
- ▶ Akan koku maddesini hemen bir bezle yerden, kurutma makinesinden, makinenin parçalarından (ör. hav filtresinden) siliniz.
- ▶ Akan koku maddesi cilde temas ederse: **Cildinizi** su ve sabun ile iyice yıkayınız. **Gözünüzü** en az 15 dakika temiz su ile yıkayınız. Yutulması halinde, **ağzınızı** temiz su ile bolca çalkalayınız. Göze temas veya yutma durumunda doktora gidiniz!
- ▶ Koku maddesi bulaşan giysinizi hemen değiştiriniz. Giysiyi veya bezleri bol suda ve deterjanla yıkayınız.
- ▶ Aşağıdaki uyarılara dikkat edilmediğinde yanık veya kurutma makinesinin zarar görme riski vardır:
  - Asla boşalan koku flakonunu doldurmayınız.
  - Asla hasarlı bir koku flakonunu kullanmayınız.
- ▶ Boş koku flakonunu çöpe atınız ve asla başka bir amaçla kullanmayınız.
- ▶ Koku flakonu ile verilen uyarıları dikkate alınız.



### Aksesuar

► Sadece Miele firması tarafından öngörülen aksesuarlar cihaza monte edilebilir veya takılabilir.

Bunun dışında yabancı aksesuarlar takıldığı takdirde tüketicinin garanti talebi karşılanmaz veya ürünle ilgili sorumluluk ortadan kalkar.

► Miele kurutma makineleri ve Miele çamaşır makineleri çamaşır yıkama-kurutma-sütunu olarak kurulabilir. Bunun için bir Miele yıkama-kurutma ara parçası gerekli olacaktır. Bu çamaşır-yıkama-kurutma ara parçasının Miele kurutma makinesine ve Miele çamaşır makinesine uyup uymadığına dikkat ediniz.

► Sonradan satın alınabilen aksesuar olarak edinilebilen Miele bazanın bu kurutma makinesine uyup uymadığına dikkat ediniz.

► Kurutma makinenizin seri üretiminin sonlanmasının ardından Miele, size işlevlerin sürdürülmesini sağlayan yedek parçalar için en az 10 yıl olmak üzere 15 yıla varan tedarik garantisi sunmaktadır.

 Miele, güvenlik talimatlarının ve uyarıların dikkate alınmaması sonucunda ortaya çıkan zararlardan sorumlu tutulamaz.

# Kurutma makinesinin kullanımı

## Kumanda paneli

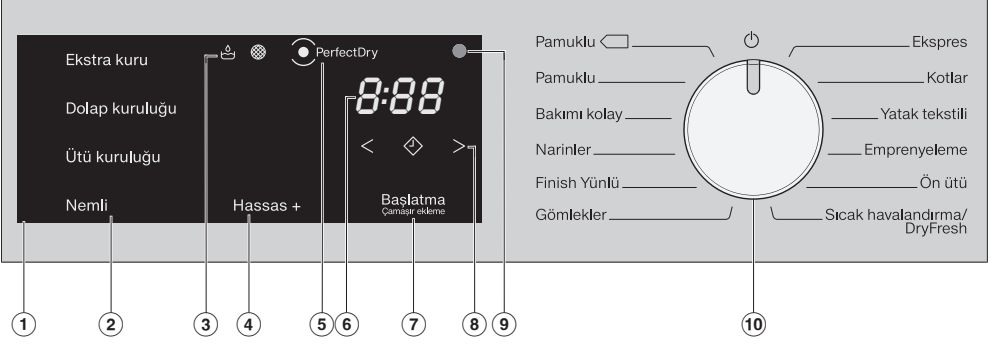

### ① Kumanda paneli

Kumanda paneli çeşitli sensörlü tuşlardan, saat göstergesinden ve kontrol ışıklarından oluşur.

### ② Kurutma kademeleri için sensörlü tuşlar

Program seçim düğmesi ile bir kurutma kademesi programı seçildikten sonra, önerilen kurutma kademesi yanar. İlgili program için seçilmesi mümkün kurutma kademeleri kısık bir şekilde yanar.

### ③ Kontrol ışıkları

Gerektiğinde

☼ Yoğuşma suyu haznesini boşaltma

🌀 Hav filtrelerini ve baza filtresini temizleme

### ④ Hassas+ sensörlü tuşu

Sıcaklığa duyarlı tekstil ürünlerinin bakımı için kullanılır.

### ⑤ PerfectDry göstergesi

🌀, program başladıktan sonra yanıp sönmeye başlar ve program süresi görüntülediğinde söner. *PerfectDry*, çamaşırlarda kalan nem oranını ölçer. *PerfectDry*, kurutma programlarında tam doğru kurutma sağlar; tam doğru kurutmaya ayrıca sudaki kireç oranı da etki eder.

🌀, program sonuna doğru kurutma kademesine ulaşıldıktan sonra yanar, fakat *Finish Yünlü*, *Sıcak havalandırma/DryFresh* programlarında yanmaz.

## ⑥ Süre göstergesi

Program başladıktan sonra program süresi saat ve dakika olarak gösterilir.

- Gecikmeli başlatma özelliği ile başlatılan bir programda, program süresi ancak gecikmeli başlatma süresi dolduktan sonra gösterilir.
- Birçok programın süresi, zaman atlamalarına yol açabilecek şekilde farklılık gösterebilir. Süre, çamaşırların miktarına, türüne ve kalan nem oranına bağlıdır. Öğrenme kabiliyetine sahip elektronik, kendini özelliklere göre uyarlar ve giderek daha fazla hassaslık kazanır.

## ⑦ Sensörlü tuş *Start/Çamaşır ekleme*

*Start/Çamaşır ekleme* sensörlü tuşuna dokunulularak bir program başlatılır. Çamaşır eklemek için devam eden program durdurulabilir. Sensörlü tuş yanıp sönmeye başladığında, program başlatılabilir. Program başladıktan sonra sensörlü tuş sürekli olarak yanar.

## ⑧ Sensörlü tuşlar

Gecikmeli başlatma veya *Sıcak havalandırma/DryFresh* program süresi için



◆ sensörlü tuşuna dokunulduktan sonra program için gecikmeli başlatma zamanı seçilir. Seçildiğinde ◆ parlak bir şekilde yanar.



< veya > sensörlü tuşuna dokunulduğunda, gecikmeli başlatma süresi veya *Sıcak havalandırma/DryFresh* programının süresi seçilir.

## ⑨ Optik arayüz

Yetkili servis için aktarım noktası görevi görür.

## ⑩ Program seçim düğmesi

Program seçimini ve makinenin gücünün kapatılmasını sağlar. Kurutma makinesinin gücü program seçilmesiyle açılır ve program seçim düğmesinin  konumuna getirilmesiyle de kapatılır.

## Sensörlü tuşların çalışma şekli

②, ④, ⑦ ve ⑧ sensörlü tuşları parmak uçlarıyla dokunuşa tepki verir. Seçim, ilgili sensörlü tuş yandığı müddetçe mümkündür.

Parlak yanan sensörlü tuş: Güncel olarak seçilidir.

Kısık yanan sensörlü tuş: Seçim yapılabılır.

# İlk Çalıştırma

## Kurulum

Makineyi ilk kez işleme almadan önce, “Kurulum” bölümünde sunulan tüm talimatlara uyulduğundan emin olunuz. Özellikle “Kurulum” bölümü olmak üzere kullanım kılavuzunu mutlaka okuyunuz.

## Koruyucu folyonun ve tanıtım etiketlerinin çıkarılması

- Çıkarılması gerekenler:
  - Kapaktaki koruyucu folyo (varsa).
  - Ön yüzdeki ve kapaktaki (varsa) tüm tanıtım etiketleri.

Ancak, kapak açıldıktan sonra görülen etiketler (örneğin tip etiketi) çıkarılmamalıdır.

## Kurulumun ardından bekleme süresi

⚠ Kurutma makinesinin çok erken işleme alınması sonucu hasar tehlikesi.

Bu durumda ısı pompası zarar görebilir.

Kurutma makinesini yerleştirdikten sonra işleme almadan önce bir saat bekleyiniz.

## Bu kullanım kılavuzunda öngörülen gibi ilk çalıştırma işleminin uygulanması

- “1. Doğru çamaşır bakımına yönelik bilgiler” ve “2. Kurutma makinesinin doldurulması” bölümlerini okuyunuz.
- Ardından “3. Programın seçilmesi ve başlatılması” bölümünde belirtildiği gibi kurutma makinesini doldurabilir ve bir program seçebilirsiniz.

Bu kurutma makinesi ısı pompası teknolojisi ile enerji tasarruflu kurutma için tasarlanmıştır. Aşağıdaki tedbirleri uygulayarak kurutma süresi gereksiz yere uzamadan enerjiden biraz daha tasarruf edebilirsiniz.

- Çamaşırları çamaşır makinesinde azami santrifüj devri ile sıkınız. Örneğin çamaşırları 1000 devir/dakika yerine 1600 devir/dakika ile sıkarsanız kurutma sırasında %20 enerji ve ayrıca zaman tasarrufu da sağlayabilirsiniz.
- İlgili kurutma programının azami dolurma miktarından faydalanınız. Bu durumda enerji tüketimi toplam çamaşır miktarına istinaden en uygunu olur.
- Oda sıcaklığının çok yüksek olmamasını sağlayınız. Odada ısı üreten başka cihazlar varsa, odayı havalandırınız veya diğer cihazları kapatınız.
- Her kurutma işleminden sonra hav filtrelerini temizleyiniz.

Hav filtresi ve baza filtresi temizliği ile ilgili bilgileri “Temizlik ve bakım” bölümünde bulabilirsiniz.

- Mümkün olduğunca ekonomik elektrik tarifelerinden yararlanınız. Elektrik Dağıtım şirketinizden bu konuda bilgi alabilirsiniz. Kurutma Makinenizde bulunan Gecikmeli Başlatma programı sayesinde, makinenizi 24 saate varan bir gecikmeyle başlatabilirsiniz.

# 1. Doğru çamaşır bakımına yönelik bilgiler

## Yıkama sırasında dikkate alınması gereken hususlar

- Çok kirli çamaşırıları bilhassa iyi yıkayınız: Yeterli miktarda deterjan kullanınız ve yüksek bir sıcaklık seçiniz. Tam temizlenmiyorsa birkaç defa yıkayınız.
- Üstünden suları damlayan çamaşırıları makinede kurutmayınız. Önce çamaşırıları en yüksek devir sayısını seçerek makinede sıkınız. Sıkma devir sayısı ne kadar yüksek olursa, kurutma işlemi sırasında o kadar az enerji ve süre harcanır.
- Yeni renkli çamaşırıları ilk kurutma işleminden önce ayrı yıkayınız ve açık renk çamaşırılarla birlikte kurutmayınız. Bu çamaşırıları kurutma sırasında renk verebilirler (hatta makinenin plastik parçalarını da boyayabilirler). Diğer çamaşırıların üzerine de renkli havlar yapışabilir.
- Kolalı çamaşırıları kurutma makinesinde kurutabilirsiniz. Alışılmış apre sertliğini vermek için kola miktarı iki misli olmalıdır.

## Çamaşırıların kurutma için hazırlanması

⚠ Çıkarılmamış yabancı maddeler sonucu çamaşırıları zarar görür. Yabancı maddeler eriyebilir, yanabilir veya patlayabilir. Çamaşırılarından tüm yabancı maddeleri çıkarınız (ör. deterjan dozaj yardımcıları, çakmak vb.).

⚠ Yanlış uygulama ve kullanım sonucu yangın tehlikesi.

Çamaşırıları yanabilir ve kurutma makinesinde ve çevrede tahribe sebep olabilir.

“Güvenlik Talimatları ve Uyarılar” bölümünü okuyup uygulayınız.

- Çamaşırıları dokuma ve iplik cinslerine göre ayırınız, aynı boylarda olmalarına, aynı bakım sembollerini taşımalarına aynı kurutma kademesinde kurutulmalarına dikkat ediniz.
- Tekstil ürünlerinin/çamaşırıların dikişlerinin ve eteklerinin iyi durumda olduğunu kontrol ediniz. Bu şekilde tekstil dolgularının dışarı çıkmasını önlersiniz. Çıkan dolgular sonucu, kurutma sırasında yangın tehlikesi oluşur.
- Dolanmış veya katlanmış çamaşırıları açınız.
- Kumaş kemer ve önlük kuşaklarını bağlayınız.
- Nevresim ve yastık kılıflarının ağzını, içine küçük çamaşırıların girmemesi için kapatınız.
- Kopçaları kapatınız.
- İyi kuruyabilmeleri için ceket düğmelerini veya fermuarları açınız.
- Sökülmüş sutyen balenlerini dikiş veya çıkarınız.
- Olağanüstü durumlarda, doldurulan çamaşır miktarını azaltınız. Bakımı kolay tekstil ürünlerinde kırıksık oluşumu, doldurulan çamaşır miktarı arttıkça artar. Bu özellikle de çok hassas dokumalarda söz konusudur (ör. gömlekler, bluzlar).

# 1. Doğru çamaşır bakımına yönelik bilgiler

## Kurutma



**Faydalı bilgi:** “Program tablosu” bölümünü okuyunuz.

Bu bölümde tüm programlar ve doldurma miktarları verilmiştir.





- Her program için azami doldurma miktarını dikkate alınız. Bu durumda enerji tüketimi toplam çamaşır miktarına istinaden en uygunu olur.
- Kuş tüyü dolgulu tekstil ürünlerinin iç astarları kalitesine bağlı olarak çekmeye yatkındır. Bu tür çamaşır için sadece *Ön ütü* programını kullanınız.
- Saf keten dokumaları sadece bakım etiketlerinde belirtilmişse makinede kurutunuz. Aksi takdirde kumaş “pürüzlenir”. Bu tür çamaşır için sadece *Ön ütü* programını kullanınız.
- Yünlüler ve yün karışımları tiftiklenmeye ve çekmeye yatkındır. Bu tür çamaşır için sadece *Finish Yünlü* programını kullanınız.
- Triko çamaşır (ör. tişörtler, iç çamaşır) ilk yıkamada genellikle çeker. Bu sebeple: daha fazla çekmelerini önlemek üzere bu çamaşır aşırı kurutmayınız. Triko giysileri bir veya iki beden daha büyük alınız.
- Isıya ve kırışmaya bilhassa duyarlı tekstil ürünlerinde kazana doldurulan çamaşır miktarını azaltınız ve *Hassas* + ekstra fonksiyonunu seçiniz.

## Bakım sembollerinin dikkate alınması

### Kurutma

- |   |   |
|---|---|
|  | normal/yüksek sıcaklık                    |
|  | düşük sıcaklık*<br><i>Hassas</i> + seçimi |
|  | kurutma makinesine uygun değildir         |

### Ütü ve Silindir Ütü

- |   |           |   |                                       |
|---|-----------|---|---------------------------------------|
|  | çok sıcak |  | sıcak                                 |
|  | ılık      |  | ütülenmez/silindir ütünden geçirilmez |

## Doğru kurutma kademesi seçimi

- *Ekstra kuru:* Çok katmanlı veya özellikle kalın tekstil ürünleri için.
- *Dolap kuruluğu:* Çekmesi mümkün tekstil ürünleri için. Veya hafif pamuklu ya da jarse tekstil ürünleri için.
- *Ütü kuruluğu veya Silindir ütü kuruluğu:* Kurutulan çamaşırda işlem yapılacağı zaman.

**Faydalı bilgi:** *Pamuklu* ve *Bakımı kolay* programlarının kurutma kademelerini istediğiniz gibi ayarlayabilirsiniz (daha nemli veya daha kuru). Bunun için bkz. “Programlama fonksiyonları” bölümü.

## 2. Kurutma Makinesinin Doldurulması

### Çamaşırların doldurulması

Tekstil ürünleri zarar görebilir. Çamaşırları doldurmadan önce “1. Doğru çamaşır bakımına yönelik bilgiler” bölümünü okuyunuz.

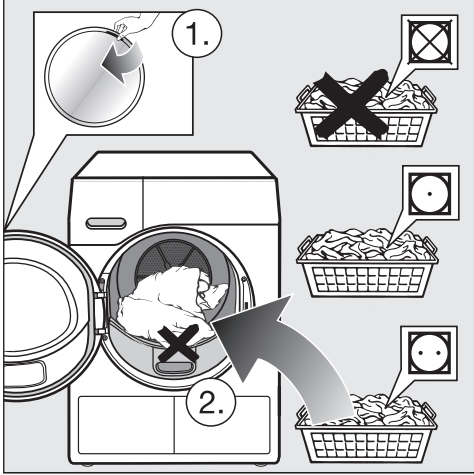

- Kapağı açınız.
- Kazanda kalan tekstil ürünlerini veya parçaları çıkarınız.
- Çamaşırları gevşek bir şekilde kazana koyunuz.

Kazanı aşırı doldurmayınız. Çamaşırlar yıpranır ve kurutma sonucu olumsuz etkilenir. Ayrıca daha fazla kırışık oluşacağı da hesaba katılmalıdır.

Kapak açıklığı ile kapak arasına sıkışan çamaşırlar zarar görebilir.

### FragranceDos'un kontrol edilmesi

Koku flakonu kullanmadığınız takdirde, FragranceDos yuvasının kapalı olduğunu kontrol ediniz.

Koku flakonunun kullanımı “Koku flakonu” bölümünde açıklanmıştır.

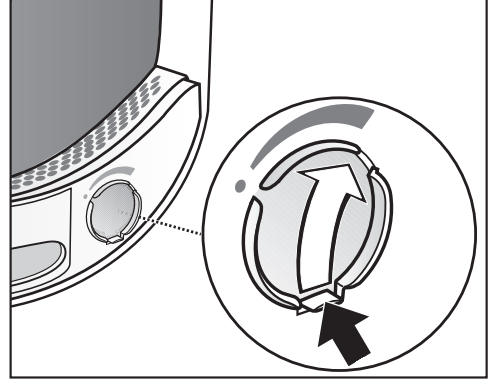

- Flakon yuvasının kapanması için sürgüdeki tırnağı tamamen aşağıya bastırınız (ok işareti). Aksi takdirde burada hav birikir.

### Kapağın kapatılması

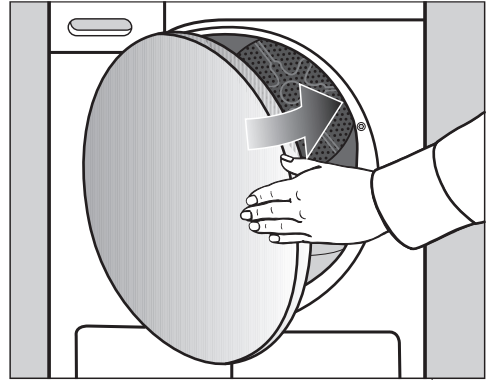

- Kapağı hafif bir hareketle kapatınız.



### 3. Program Seçimi ve Başlatma

#### Kurutma makinesinin gücünün açılması ve programın seçilmesi

Kurutma makinesinin gücü program seçimiyle açılır ve program seçim düğmesinin  konumuna getirilmesiyle de kapatılır.

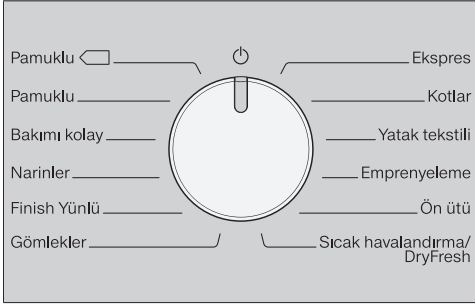

- Program seçim düğmesini istediğiniz program konumuna çeviriniz.

Ayrıca bir kurutma kademesi de yanabilir ve süre göstergesinde süreler gösterilir.

#### Program ayarı seçimi

##### Kurutma kademesi seçimi

“Program tablosu” bölümünden, hangi program için bir kurutma kademesi seçebileceğinizi ve hangi kurutma kademesinin gerekliliklerinizi karşıladığını öğreniniz.

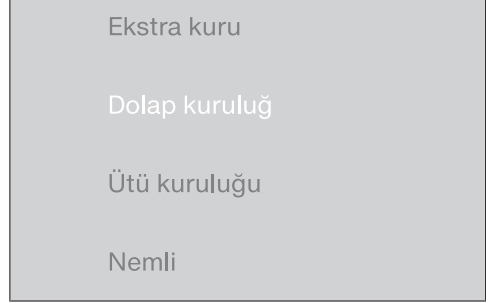

- İsteddiğiniz kurutma kademesinin sensörlü tuşuna dokununuz.

Seçilen kurutma kademesi parlak şekilde yanar.

### 3. Program Seçimi ve Başlatma

#### Sıcak havalandırma/DryFresh program süresinin seçilmesi

Süreyi 10 dakikalık adımlarla seçebilirsiniz. Program süresi 0:20 dakika ile 2:00 saat arasında olabilir.



- İstedığınız program süresi süre göstergesinde aydınlatılıncaya kadar < veya > sensörlü tuşuna arka arkaya dokununuz.

#### Hassas + seçimi

Hassas çamaşırlar (☑ bakım sembolüne sahip örneğin akrilik kumaşlar) daha düşük sıcaklıklarda ve daha uzun süre kurutulur.

- *Hassas +* sensörlü tuşuna dokununuz; tuş parlak bir şekilde yanar.
- *Hassas +*, aşağıda belirtilen programlarda seçilebilir:
  - *Pamuklu*
  - *Bakımı kolay*
  - *Gömlekler*
  - *Kotlar*
  - *Sıcak havalandırma/DryFresh*
- *Narinler* ve *Ön ütü* programlarında *Hassas +* her zaman etkindir/devre dışı bırakılamaz.

## 3. Program Seçimi ve Başlatma

### Programın başlatılması

- Yanıp sönen sensörlü *Start/Çamaşır ekleme* tuşuna dokununuz.

Sensörlü *Start/Çamaşır ekleme* tuşu yanar.

#### Program akışı

- Gecikmeli başlatma seçtiğiniz takdirde, öncelikle gecikmeli başlatma süresinde geri sayım başlar.
- Program başlatılır.
- *PerfectDry* göstergesi sadece kurutma kademeleri programlarında yanıp söner/yanar (ayrıca bkz. “Kurutma makinesinin kullanımı” bölümü).
- Bu kurutma makinesi çamaşırların kalan nem oranını ölçer ve bundan gerekli program süresini belirler. Kurutma makinesini az miktarda tekstil ürünle veya kuru çamaşır ile doldurduğunuzda, kazan boş sensörü bu değişikliği kaydeder. Program başladıktan hemen sonra otomatik doluluk algılaması seçilen programı sınırlı program süresine ayarlar. Tekstil ürünleri hassas şekilde kurutulur veya havalandırılır. Bu durumda program sonunda *PerfectDry* yanmaz.

Çamaşırlar ve tekstil ürünleri gereksiz yere yıpranabilir.

Çamaşırların ve tekstil ürünlerinin aşırı kurumasının önüne geçiniz.

- Program sona ermeden önce çamaşırlar soğutulur.

#### Enerji tasarrufu

10 dakika geçtikten sonra gösterge elemanları kararır. Sensörlü *Start/Çamaşır ekleme* tuşu yavaş yavaş yanıp söner.

- Gösterge elemanlarını tekrar açmak için *Start/Çamaşır ekleme* sensörlü tuşuna tekrar dokununuz; devam etmekte olan program üzerinde bir etkisi yoktur.

### Çamaşır ekleme

Program başladıktan sonra çamaşır ekleyebilirsiniz.

- “Program akışının değiştirilmesi” – “Çamaşır ekleme veya çıkarma” bölümünde sunulan talimatlara uyun.

## 4. Program Sonunda Çamaşırların Çıkarılması

### Program sonu/Kırışık önleme

Program sonu: Süre göstergesinde 0:00 yanar ve *Start/Çamaşır ekleme* sensörlü tuşu artık yanmaz. Bir sinyal sesi (sesli sinyal) duyulur.

Program sona erdikten sonra en fazla 2 saat süreyle kırışık önleme fonksiyonu etkin olur. *Finish Yünlü* programında kırışık önleme fonksiyonu yoktur. Bkz. “Programlama fonksiyonu” – “PI4 kırışık önleme” bölümü.

Bu kurutma makinesinin gücü otomatik olarak kapatılır.

### Çamaşırların çıkarılması

Kapağı ancak kurutma işlemi sona erdikten sonra açınız. Aksi takdirde çamaşırlar sonuna kadar düzgün bir şekilde kurutulup soğutulmaz.

- Kapağı turuncu renkli işarete sahip taraftan açınız.

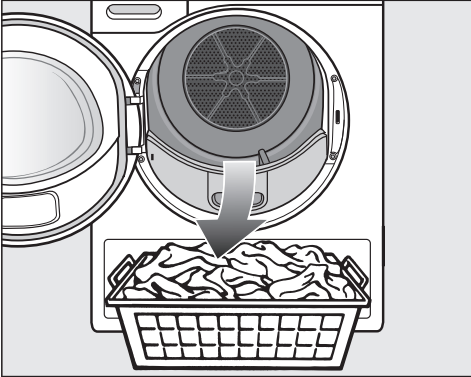

- Çamaşırları çıkarınız.

Kalan çamaşırlar aşırı kuruma sonucu zarar görebilir. Kazandan daima tüm çamaşırları çıkarınız.

- Program seçim düğmesini  $\odot$  konumuna çeviriniz.
- Kapağın doldurma alanındaki 2 hav filtresinden havları temizleyiniz: bkz. “Temizlik ve bakım - Hav filtresi temizliği”.
- Kapağı hafif bir hareketle kapatınız.
- Yoğuşma suyu haznesini boşaltınız.

### Kazan aydınlatması

Kurutma makinesinin kapağını açtığınızda, kazan ve kurutma makinesinin hemen önündeki alan aydınlatılır. Böylece kazanda veya çamaşır sepetindeki hiçbir çamaşırı gözden kaçırmazsınız. Kazan aydınlatması otomatik olarak kapanır (enerji tasarrufu).

## Gecikmeli başlatma seçimi

Bu özellik ile 0:30 dakika ila en fazla 24h (saat) arasında bir gecikmeli başlatma süresi seçebilirsiniz.

Sıcak havalandırma/DryFresh programı ile kombinasyonda gecikmeli başlatma mümkün değildir.

- Önce program ayarları içeren bir program seçiniz.



-  sensörlü tuşuna dokununuz.

Sensörlü tuş  parlak bir şekilde yanar.

- İstenilen gecikmeli başlatma süresi göstergede aydınlatılıncaya kadar > veya < sensörlü tuşuna arka arkaya dokununuz.

> veya < sensörlü tuşlarına sürekli dokunulduğunda, süreler otomatik olarak yukarı veya aşağı doğru değişir.

## Gecikmeli başlatma süresinin başlatılması

- Gecikmeli başlatma süresini başlatmak için Start/Çamaşır ekleme sensörlü tuşuna dokununuz.
- Gecikmeli başlatma, 10h üzeri bir süre için saatlik adımlarda, ardından program başlangıcına kadar bir dakikalık adımlarda aşağı doğru sayar.
- Uzun bir gecikmeli başlatma süresinde kazan, çamaşırını gevşetmek için ileri geri döner. Bu bir arıza değildir.

## Başlatılan gecikmeli başlatma süresinin değiştirilmesi

Program başlatıldıktan sonra gecikmeli başlatma süresini değiştirmek isterseniz, öncelikle gecikmeli başlatmayı iptal etmelisiniz.

- Program seçim düğmesini  konumuna çeviriniz.

Kurutma makinesi kapalıdır ve gecikmeli başlatma iptal edilmiştir.

- Bir program seçiniz.
- Bir gecikmeli başlatma süresi seçiniz.

## Devam eden zamanlayıcı süresi sırasında çamaşır ekleme



- “Program akışının değiştirilmesi” – “Çamaşır ekleme veya çıkarma” bölümünde sunulan talimatları uygulayın.

# Program Tablosu

\* ile işaretli tüm ağırlıklar kuru çamaşır ağırlıklarıdır.

| <b>Pamuklu</b>  |  | <b>maks. 8 kg*</b> |
|--|--|--------------------|
| Çamaşır  | <i>Pamuklu Dolap kuruluđu</i> bölümünde açıklandığı gibi, normal ıslaklıkta pamuklu çamaşır.   |                    |
| Faydalı bilgi  | - Bu programda sadece <i>Dolap kuruluđu</i> kademesinde kurutulur.<br>- <i>Pamuklu</i>  programı enerji tüketimi açısından normal ıslaklık-taki pamuklu çamaşırın kurutulması için en verimli programdır. |                    |
| Test enstitüsüne yönelik bilgiler  | <i>Pamuklu</i> programı  , EN 61121 standardına göre ölçülen enerji etiketine yönelik 392/2012/AB yönetmeliğine uygun test programıdır.   |                    |
| <b>Pamuklu</b>   |  | <b>maks. 8 kg*</b> |
| <b>Ekstra kuru, Dolap kuruluđu</b>   |  |                    |
| Çamaşır  | Tek ve çok katlı pamuklu çamaşır. Örneğin tişört, iç çamaşır, bebek giysileri, iş kıyafetleri, ceket, örtü, önlük, tulum, el havlusu, banyo havlusu, bornoz ve havlu/kalın kumaştan yatak tekstili.  |                    |
| Faydalı bilgi  | - <i>Ekstra Kuru</i> farklı, çok katlı ve bilhassa kalın tekstil ürünleri içindir.<br>- Triko çamaşır (tişörtler, iç çamaşır vb.) için <i>Ekstra Kuru</i> fonksiyonu kullanılmamalıdır – çamaşır çekebilir.  |                    |
| <b>Ütü kuruluđu, Silindir ütü kuruluđu</b>   |  |                    |
| Çamaşır  | Ek işlem gerektiren pamuklu veya keten tekstil ürünleri. Örneğin masa tekstili, yatak tekstili ve kolalı çamaşır.  |                    |
| Faydalı bilgi  | Silindir ütüden geçecek çamaşırın nemli kalmaları için silindir ütüden geçirilene kadar rulo yaparak muhafaza ediniz.  |                    |
| <b>Bakımı kolay</b>  |  | <b>maks 4 kg*</b>  |
| <b>Dolap kuruluđu, Ütü kuruluđu</b>  |  |                    |
| Çamaşır  | Sentetik, pamuklu veya karışık kumaştan bakımı kolay çamaşır. Örneğin iş kıyafetleri, önlük, kazak, elbise, pantolon, masa tekstili, çoraplar.   |                    |

## Program Tablosu

|   |  |                       |
|---|--|-----------------------|
| <b>Narin amařırlar</b>   |  | <b>maks. 2,5 kg*</b>  |
| <b>Dolap kuruluęu, t kuruluęu</b>                                     |  |                       |
| amařır   | Sentetik, karıřık, suni ipek veya bakımı kolay pamuklu kumařtan  bakım sembol taşıyan hassas amařırlar. rneęin gmlekler, bluzlar, dantel i amařır ve iřlemeli tekstil rnleri. |                       |
| Faydalı bilgi   | Bilhassa kırıřıksız kurutma iin amařır miktarı biraz daha azaltılmalıdır.  |                       |
| <b>Finish Ynl</b>   |  | <b>maks. 2 kg*</b>    |
| amařır   | Ynl ve ynl karıřımı tekstil rnleri: kazak, hırka, orap.   |                       |
| Faydalı bilgi   | - Ynl giysiler kısa srede havalandırılır, kabartılır, fakat tam kurutulmaz.<br>- amařırları program sona erdikten sonra hemen ıkarınız.   |                       |
| <b>Gmlekler</b>  |  | <b>Maksimum 2 kg*</b> |
| <b>Dolap kuruluęu, t kuruluęu</b>                                     |  |                       |
| amařır   | Gmlekler, bluzlar   |                       |
| <b>Ekspres</b>  |  | <b>Maksimum 4 kg*</b> |
| <b>Ekstra kuru, Dolap kuruluęu, t kuruluęu, Silindir t kuruluęu</b> |  |                       |
| amařır   | Pamuklu programı iin  semboll dayanıklı amařırlar   |                       |
| Bilgi   | Program sresi kısılr.   |                       |
| <b>Kotlar</b>   |  | <b>maks. 3 kg*</b>    |
| <b>Dolap kuruluęu, t kuruluęu</b>                                     |  |                       |
| amařır   | Kot kumařından pantolon, ceket, etek ve gmlek gibi tm amařırlar.  |                       |
| <b>Yatak tekstili</b>   |  | <b>maks. 4 kg*</b>    |
| <b>Ekstra kuru, Dolap kuruluęu, t kuruluęu, Silindir t kuruluęu</b> |  |                       |
| amařır   | Yatak tekstili, nevresim, yastık kılıfı  |                       |

# Program Tablosu

| <b>Emprenyeleme</b>                 |   | <b>Maksimum 2,5 kg*</b> |
|-------------------------------------|---|-------------------------|
| Çamaşır                             | Kurutma makinesinde kurutulabilen mikro fiber, kayak giysileri ve dış giyim ürünleri, ince ve sık dokumalı pamuklular (poplin gibi) ve masa örtüleri gibi tekstil ürünleri.   |                         |
| Bilgi                               | <ul style="list-style-type: none"><li>- Bu programda sadece <i>Dolap kuruluğu</i> kademesinde kurutulur.</li><li>- Bu program emprenyeleme için ek bir sabitleme evresi de içerir.</li><li>- Emprenye tekstil ürünleri sadece "Membranlı tekstil ürünlerine uygundur" bilgisine sahip emprenye maddeleri ile işleme tabi tutulabilir. Bu maddeler florokimyasal bağ esaslıdır.</li><li>- Parafin içeren maddeler ile emprenyelenmiş tekstil ürünlerini kurutmayınız. Yangın tehlikesi oluşur.</li></ul> |                         |
| <b>Ön ütü</b>                       |   | <b>maks. 1 kg*</b>      |
| <b>Dolap kuruluğu, Ütü kuruluğu</b> |   |                         |
| Çamaşır                             | <ul style="list-style-type: none"><li>- Pamuklu veya keten kumaştan tekstil ürünleri.</li><li>- Sentetik, pamuklu veya karma kumaştan bakımı kolay çamaşırlar. Örneğin pamuklu pantolonlar, anoraklar ve gömlekler.</li></ul>   |                         |
| Faydalı bilgi                       | <ul style="list-style-type: none"><li>- Bu program çamaşır makinesinde sıkılma sonucu oluşmuş kırışıkları azaltır.</li><li>- Bu program aynı zamanda kuru çamaşırlar için de uygundur.</li><li>- Çamaşırları program sona erdikten sonra lütfen hemen çıkarınız.</li></ul>  |                         |



## Program Tablosu

| Sıcak havalandırma/DryFresh |  | Maksimum 8 kg* |
|-----------------------------|--|----------------|
| Bilgi                       | <ul style="list-style-type: none"><li>- Tekstil ürünlerin kurutulması için (<i>Sıcak havalandırma</i>)</li><li>- Tekstil ürünlerinin havalandırılması için (<i>DryFresh</i>)<sup>1</sup></li><li>- İlk başta en uzun süreyi seçmeyiniz. En uygun süreyi deneme yoluyla belirleyiniz.</li></ul>   |                |
| Çamaşır                     | <ul style="list-style-type: none"><li>- Ek kurutma: Özellikleri nedeniyle her yeri eşit bir şekilde kurumayan çok katlı tekstil ürünleri, ör. ceketler, yastıklar, uyku tulumları ve diğer hacimli tekstil ürünleri</li><li>- Kurutma: Tek parça çamaşırlar, ör. banyo havluları, bornozlar, bulaşık ve kurulama bezleri</li><li>- Havalandırma: Temiz tekstil ürünler<sup>1</sup></li></ul>   |                |
| <sup>1</sup> Öneri          | <p>Kurutulmuş temiz tekstil ürünlerinde istenmeyen kokuları azaltabilir veya giderebilirsiniz. Bunun için DryFresh flakonu (sonradan satın alınabilen aksesuar<sup>2</sup>) ile birlikte <i>Sıcak havalandırma/DryFresh</i> programını kullanınız. Memnun edici bir havalandırma etkisi elde etmek amacıyla süre olarak en az 60 dakika seçiniz ve doldurma miktarını azaltınız.</p> <p><sup>2</sup> Koku flakonunun yerleştirilmesi ve koku yoğunluğunun ayarlanması: Bkz. “Koku flakonu” bölümü.</p> |                |

# Program Akışının Değiştirilmesi

## Devam eden programın değiştirilmesi

Devam eden programın değiştirilmesi mümkün değildir. Bu şekilde, istenmeyen kumanda işlemlerinin gerçekleştirilmesi önlenir.

Program seçim düğmesinin konumunu değiştirdiğinizde, süre göstergesinde **-D-** sembolü yanar. Başlangıçtaki programı ayarladığınızda **-D-** sembolü söner.

## Devam eden programın iptal edilmesi

- Program seçim düğmesini **⏻** konumuna çeviriniz.

Program iptal edilmiştir.

Şimdi yeni bir program seçebilirsiniz.

## Çamaşır ekleme veya çıkarma

Çamaşır koymayı unuttunuz, fakat program çalışma başladı.

- Sensörlü *Start/Çamaşır ekleme* tuşuna dokununuz.

Süre göstergesinde *Rdd* kelimesi gösterilir. Sensörlü *Start/Çamaşır ekleme* tuşu yavaş yavaş yanıp söner.

- Kapağı açınız.
- Çamaşır ekleyiniz veya çıkarınız.

Farklı program seçebilirsiniz.

- Kapağı kapatınız.
- Sensörlü *Start/Çamaşır ekleme* tuşuna dokununuz.

Programa devam edilir.

## Çamaşır ekleme sırasında istisnalar

Bazı durumlarda, örneğin soğutma evresi sırasında veya *Emprenyeme* programında çamaşır ekleyemezsiniz.

Bu tür durumlarda *Rdd* kelimesi gösterilmez.

Bazı istisnai durumlarda programın çalışması sırasında kapak açılabilir.

### Yoğuşma suyu haznesinin boşaltılması

Kurutma sırasında oluşan yoğuşma suyu, yoğuşma suyu haznesinde toplanır.

Yoğuşma suyu haznesini her kurutma işleminden sonra boşaltınız.

Yoğuşma suyu haznesinin azami doluluk seviyesine erişildiğinde  sembolü yanar.

 sembolünün söndürülmesi: Kurutma makinesinin gücü açıkken, kapağını açıp kapatınız.

 Yoğuşma suyu haznesi dışarı çekilirken kapak ve kavrama panelinde hasar.

Kapak ve kavrama paneli hasar görülebilir.

Kapağı daima tam olarak kapatınız.

\*\*Kapak sağa doğru açılıyorsa” bu uyarıyı dikkate almayınız.

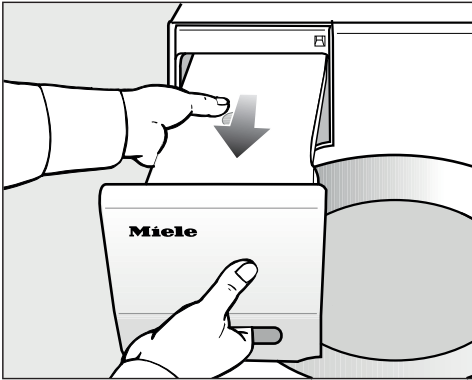

■ Yoğuşma suyu haznesini çekerek çıkartınız.

■ Dışarıya su dökülmemesi için yoğuşma suyu haznesini yatay olarak taşıyınız. Yoğuşma suyu haznesini kavrama panelinden ve ucundan kavrayınız.

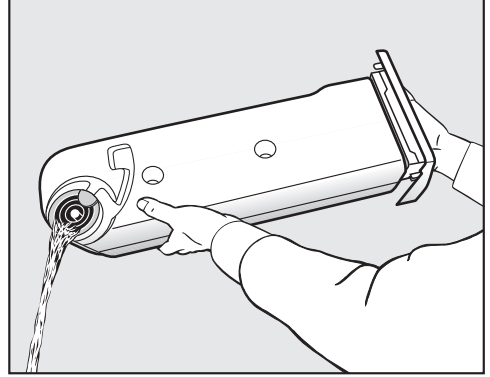

■ Yoğuşma suyu haznesini boşaltınız.

■ Yoğuşma suyu haznesini tekrar kurutma makinesine takınız.

İnsan ve hayvan sağlığına zarar veren sonuçları olması mümkündür. Yoğuşma suyunu içmeyiniz.

Yoğuşma suyunu ev işlerinde kullanabilirsiniz (örn.: ütü ve hava nemlendirici için). Ancak bunun için yoğuşma suyunu ince bir filtreden veya kahve filtresinden geçirmeniz gerekir. Bu şekilde, zarar vermesi mümkün ince havlar sudan filtrelenir.

# Koku Flakonu

## FragranceDos

Koku flakonuyla (sonradan satın alınabilen aksesuar) çamaşırlarınıza kurutma sırasında özel bir koku katabilirsiniz.

**Faydalı bilgi:** Kurutma işlemini kokusuz yapmak istediğinizde koku flakonunu kapatabilirsiniz.

⚠️ Koku flakonunun yanlış kullanımı sonucu sağlığa zararlı sonuçlar ve yangın tehlikesi.

Akan koku maddesi vücutla temas halinde sağlığınıza zarar verebilir. Akan koku maddesi yangına sebep olabilir.

Öncelikle “Güvenlik talimatları ve uyarılar” – “Koku flakonunun (sonradan satın alınabilen aksesuar) kullanımı” bölümünü okuyunuz.

## Koku flakonunun koruyucu kaplamasının çıkarılması

Koku flakonunu sadece şekilde gösterildiği gibi tutunuz. Eğmeyiniz veya devirmeyiniz, aksi takdirde koku maddesi dışarı akar.

- Koku flakonunu ambalajından çıkartınız.

Koku flakonunu çevirerek açmayı denemeyiniz.

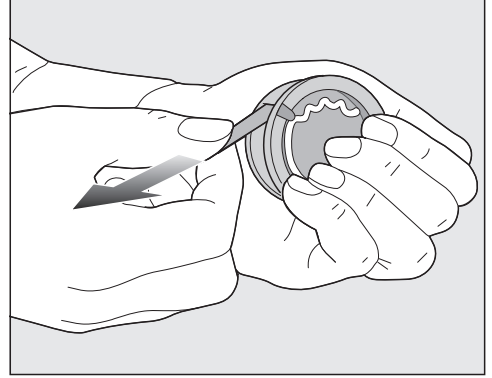

- Koku flakonunun yanlışlıkla açılması için koku flakonunu sıkıca kavrayınız.
- Koruyucu kaplamayı çekip çıkarınız.

## Koku flakonunun takılması

- Kurutma makinesinin kapağını açınız.

Koku flakonu tutma yerinin yanındaki üst hav filtresine takılır.

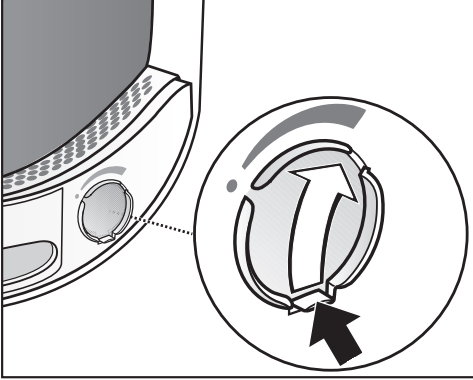

- Sürgüyü, kulakçık tamamen yukarıda olacak şekilde kulakçığından çekerek açınız.

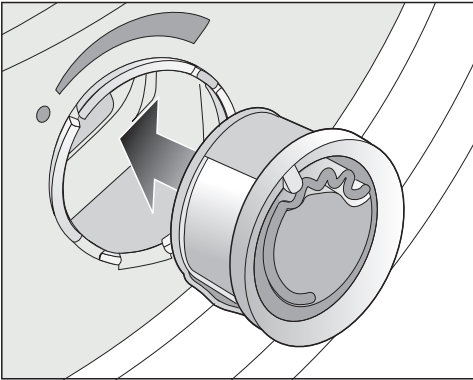

- Koku flakonunu yuvaya sokabildiğiniz kadar sokunuz.

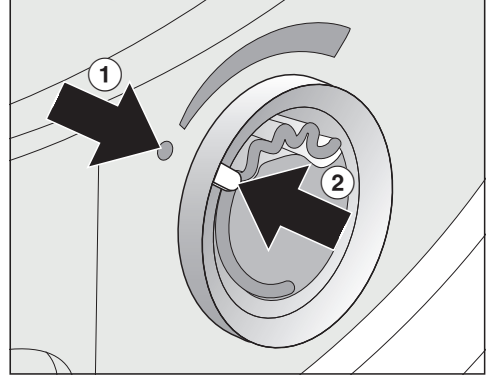

① ve ② işaretleri karşı karşıya gelmelidir.

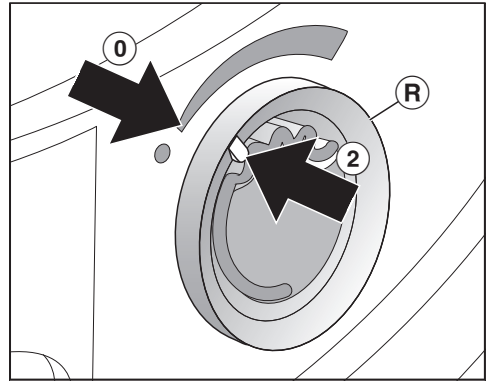

- Dıştaki halkayı ® biraz sağa çeviriniz.

Koku flakonu dışarı çıkabilir.  
Dıştaki halkayı, ② ve ① işaretleri karşı karşıya gelinceye kadar çeviriniz.

# Koku Flakonu

## Koku flakonunun açılması

Kurutmadan önce koku yoğunluğu ayarlanabilir.

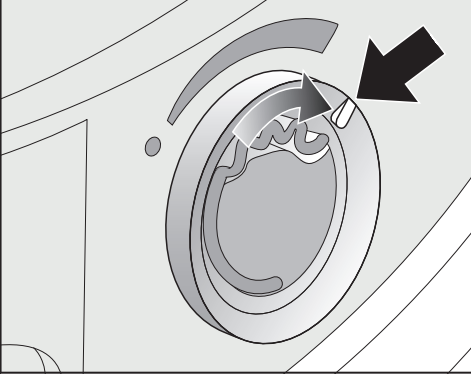

- Dıştaki halkayı sağa çeviriniz: Koku flakonunu ne kadar açılırsa, koku yoğunluğu o kadar artar.

İyi bir koku aktarımı ancak nemli çamaşırlarda ve yeterli ısı aktarımıyla uzun kurutma sürelerinde gerçekleşir. Bu sırada koku kurutma makinesinin kurulum yerinde de alınır.

## Koku flakonunun kapatılması

Kurutmanın ardından koku maddesinin gereksiz yere kaçmaması için koku flakonunun kapatılması gerekir.

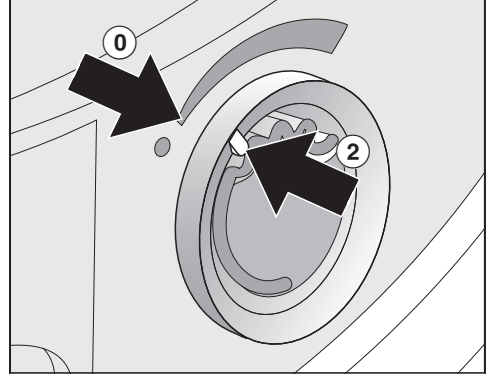

- Dıştaki halkayı ② işareti ① konumuna gelene dek sola doğru çeviriniz.

Arada kokusuz kurutma yapılacaksa: koku flakonunu çıkarınız ve orijinal ambalajında saklayınız.

Koku yoğunluğu yetersiz kalmaya başladığında koku flakonunu yenisiyle değiştiriniz.

### Koku flakonunun çıkarılması/ değiştirilmesi

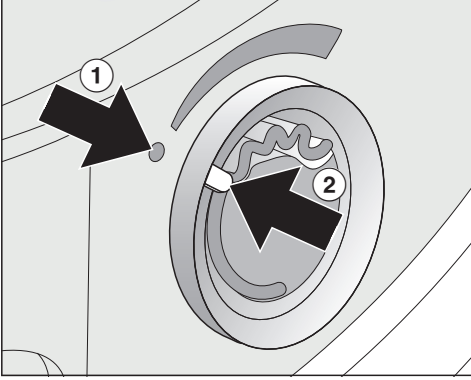

- Dıştaki halkayı ① ve ② işaretleri karşı karşıya gelinceye kadar sola çeviriniz.

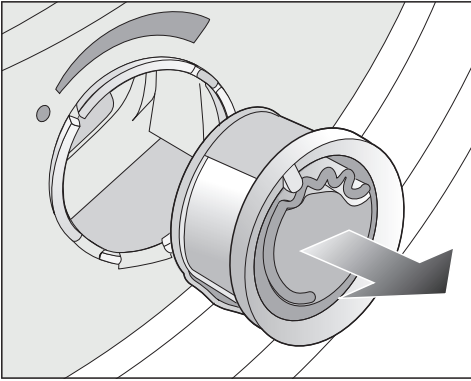

- Koku flakonunu değiştiriniz.

Koku flakonunu orijinal ambalajında saklayabilirsiniz.

Koku flakonunu Miele bayilerinden ve Miele Servis Departmanından veya İnternet'ten sipariş edebilirsiniz.

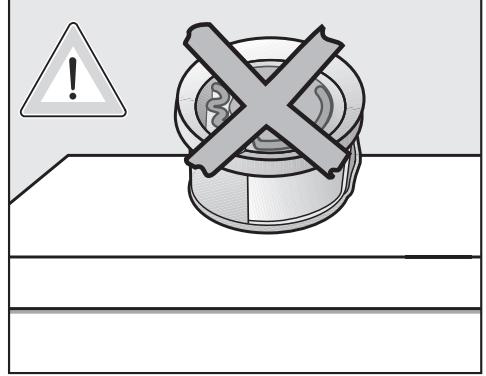

Koku maddesi dışarıya akabilir.  
Koku flakonunu yatay bir şekilde koymayınız.

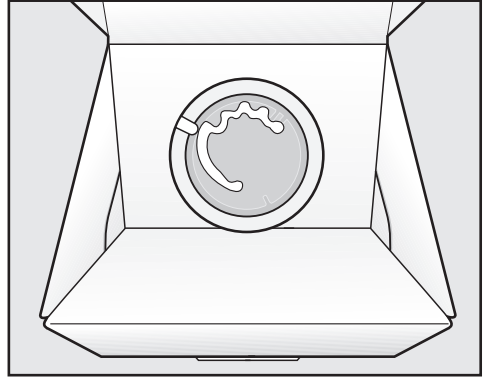

- Koku flakonunu koyduğunuz orijinal ambalajı yan yatırmayınız veya başüstü çevirmeyiniz. Aksi takdirde koku maddesi dışarı akar.
- Daima serin ve kuru bir yerde muhafaza ediniz ve gün ışığına maruz bırakmayınız.
- Yeni alınmışsa: Koruyucu kaplamayı kullanmadan hemen önce çıkarınız.

# Temizlik ve Bakım

## Hav Filtresi

Bu kurutma makinesi kapaktaki doldurma ağzında 2 adet hav filtresine sahiptir. Bu iki hav filtresi kurutma işleminde oluşan havları yakalar.

Her bir kurutma işleminden sonra hav filtrelerini temizleyiniz. Bu şekilde program süresinin uzamasının önüne geçersiniz.

Hav filtrelerini,  kontrol ışığı yandığında da temizleyiniz.

- Kontrol ışığını söndürmek için kurutma makinesinin gücü açık durumdayken kapağı açınız ve kapatınız.

## Koku flakonunun çıkarılması

Hav ve baza filtreleri temizlenmediğinde koku yoğunluğu azalır.

- Koku flakonunu çıkarınız. Bkz. “Koku flakonu - Koku flakonunun çıkarılması/değiştirilmesi”.

## Görülen havların alınması

**Faydalı bilgi:** Havları elinizi deđdirmeden, elektrik süpürgesi ile çekebilirsiniz.

- Kapağı açınız.

- Üst hav filtresini öne doğru çekerek çıkarınız.

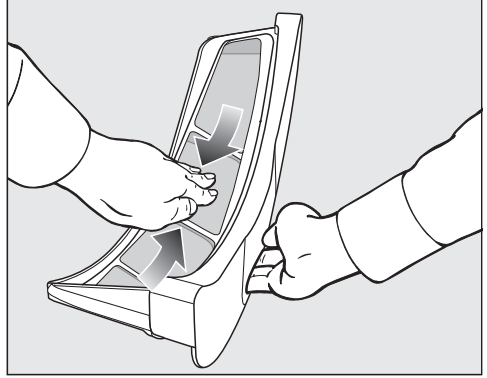

- Havları alınız (ok işaretlerine bakınız).

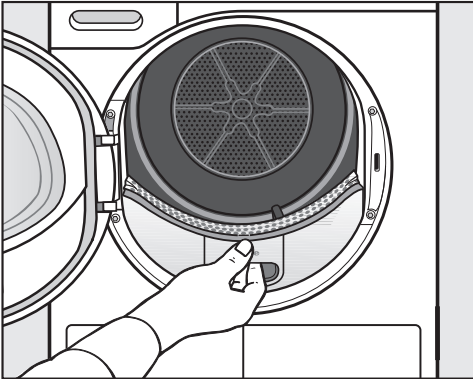



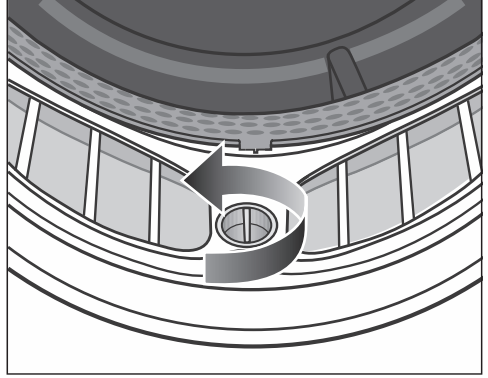
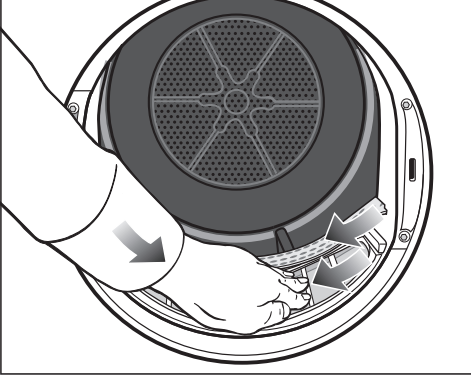

- Tüm hav filtrelerinin süzgeç yüzeylerinden ve delikli çamaşır saptırıcıdan havaları temizleyiniz (bkz. ok işaretleri).
- Üst hav filtresini yerine oturuncaya kadar itiniz.
- Kapağı kapatınız.

### Hav filtresi ve hava geçiş kanalının derinlemesine temizliği

Kurutma süresi uzadığında veya hav filtresinin süzgeçleri yapıştığında/tıkanıldığında derinlemesine bir temizlik gerçekleştiriniz.

- Koku flakonunu çıkarınız. Bkz. “Koku flakonu” bölümü.
- Üst hav filtresini öne doğru çekerek çıkarınız.

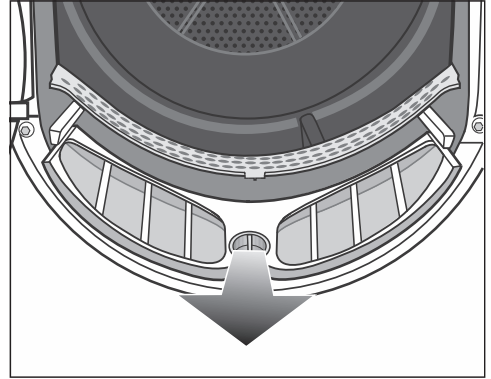

- Hav filtresini (düğmesinden tutarak) öne doğru çekerek çıkarınız.

## Temizlik ve Bakım

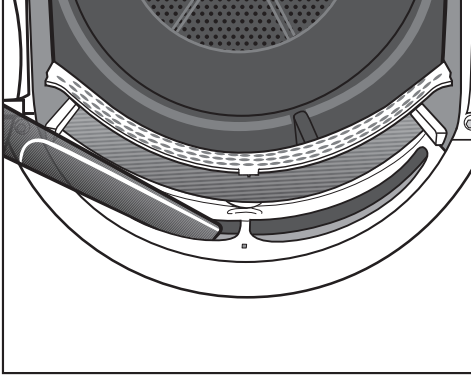

- Görülen havları elektrikli süpürge ile uzun ucu ile üst hava girişi alanından (açıklıklardan) çekiniz.

Ardından hav filtresini suyla yıkayınız.

### Hav filtresinin yıkanması

- Hav filtresinin düz plastik yüzeylerini nemli bir bezle siliniz.
- Süzgeç yüzeylerini akan sıcak suyun altında yıkayınız.
- Hav filtresini iyice silkeleyiniz ve dikkatlice kurulaştırınız.

Islak hav filtresi sonucu kurutma sırasında işlev bozuklukları meydana gelebilir.

- Alttaki hav filtresini tamamen içeri itin ve sarı düğmeyi kilitleyiniz.
- Üst hav filtresini tamamen içeri itin.
- Kapağı kapatınız.

## Baza filtresinin temizliği

Baza filtresini,  kontrol ışığı yandığında veya program süresi uzadığında mutlaka temizleyiniz.

- Kontrol ışığını söndürmek için kurutma makinesinin gücü açık durumdayken kapağı açınız ve kapatınız.

## Baza filtresinin çıkarılması

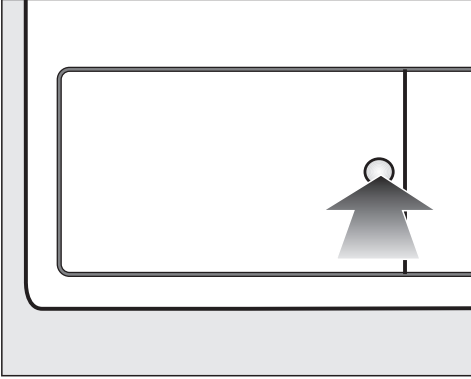

- Açmak için ısı eşanjörünün kapağındaki yuvarlak girintili alana bastırınız.

Kapak açılır.

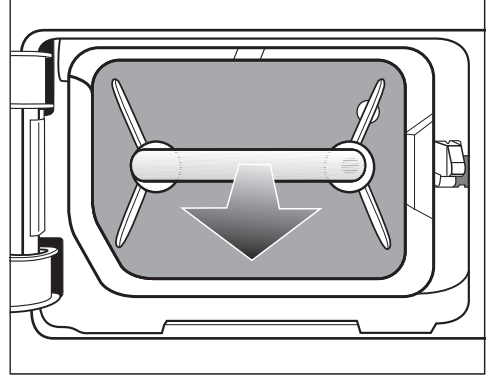

- Baza filtresini kulptan tutarak çekip çıkartınız.

Baza filtresi dışarıya doğru çekilirken sağ kılavuz pim dışarı çıkar. Kılavuz pim kapağın baza filtresi olmadan kapatılabilmesini önler.

## Baza filtresinin temizlenmesi

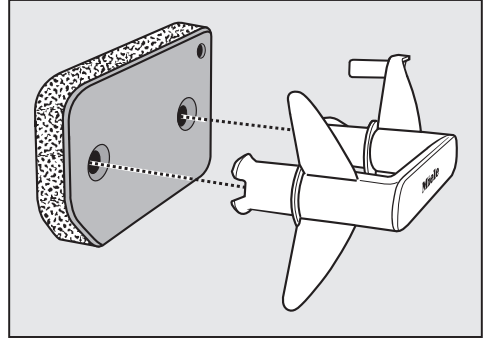

- Kulpu filtreden çekip çıkartınız.
- Baza filtresini akan suyun altında dikkatli bir şekilde iyice yıkayınız.

## Temizlik ve Bakım

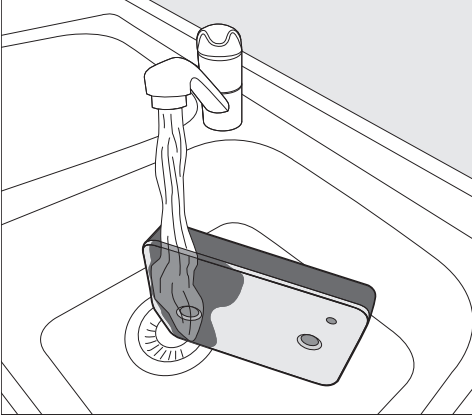

**Faydalı bilgi:** Yüzey üzerindeki kalıntıların daha hızlı çözülmesi için, baza filtresini dik olarak tutup ön yüzü üzerinden su akıtınız.

- Bunu yaparken baza filtresini arada bir dikkatli bir şekilde sıkınız.
- Baza filtresini, hiç kalıntı kalmayınca ya kadar yıkayınız.
- Baza filtresini, hiç su damlamayana kadar dikkatli bir şekilde sıkınız.

**Faydalı bilgi:** Suyunu çekmek için ıslak baza filtresini 2 adet havlu arasına koyunuz. Düz bir yüzey üzerinde, baza filtresine elinizle hafif bir şekilde bastırınız. Baza filtresi daha hızlı kurur.

Baza filtresi ıslak bir şekilde takılmamalıdır.

Aksi takdirde arıza oluşur.

Baza filtresini dikkatli bir şekilde sıkınız.

Temizlenmiş baza filtresi takıldıktan sonra bir kurutma programı hata bildirimini ile durdurulursa: Baza filtresi ıslak bir şekilde takılmıştır. Baza filtresini tekrar sıkınız. Baza filtresini kurumaya bırakınız.

Buna rağmen tekrar bir arıza oluşursa, bunun sebebi çamaşır deterjanlarının sert kalıntıları olabilir. Baza filtresini çamaşır makinesinde rejenere ediniz. Bkz. “Ne yapmalı eğer ...” – “Baza filtresinin rejenere (yenilenmesi) edilmesi” bölümü.

⚠ Hasarlı veya aşınmış baza filtresi sonucu tıkanıklıklar.

Isı eşanjörü tıkanmıştır ve bir hasar meydana gelebilir.

Baza filtresini “Ne yapmalı eğer ...” – “Baza filtresinin rejenere edilmesi” bölümüne uygun olarak kontrol ediniz. Gerekirse baza filtresini yenisiyle değiştiriniz.

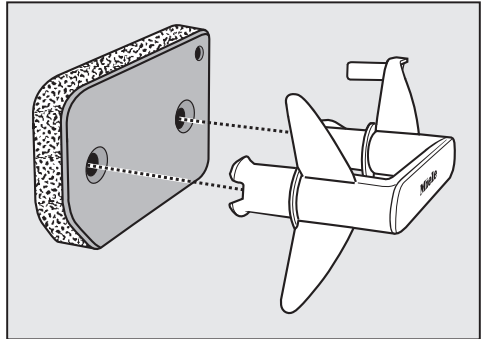

- Nemli bir bezle kulp üzerindeki olası havları temizleyiniz.
- Filtreyi kulpa doğru bir şekilde takınız.

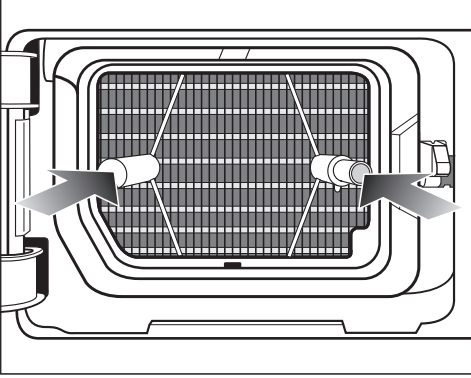

■ Baza filtresini tamamen içeri itiniz.

Aynı anda sađ pim de içeri itilir.

## Temizlik ve Bakım

### Baza filtresi kapağının temizlenmesi

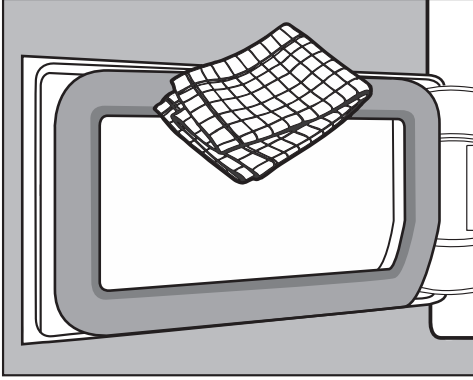

- Olası havları nemli bir bezle temizleyiniz. Bunu yaparken sızdırmazlık lastiğine zarar vermeyiniz.
- Isı eşanjörü kapağını kapatınız.

⚠ Baza filtresi takılmadan ya da ısı eşanjörü kapağı açık olarak kurutulduğunda hasar veya etkisiz kurutma. Aşırı hav birikmesi kurutma makinesinde arızaya yol açabilir. İyi kapatılmamış bir sistem etkisiz kurutma sonucunu verir.

Kurutma makinesini sadece baza filtresi takılı ve ısı eşanjörü kapağı kapalı olarak çalıştırınız.

### Kurutma makinesinin temizliği

Kurutma makinesini elektrik şebekesinden ayırınız.

⚠ Uygun olmayan bakım ürünü kullanılması sonucu hasar.

Uygun olmayan bakım ürünleri plastik yüzeylere ve diğer parçalara zarar verebilir.

Çözücü içeren temizlik ürünleri, aşındırıcı temizlik ürünleri, cam temizlik ürünleri veya çok amaçlı temizlik ürünleri kullanmayınız.

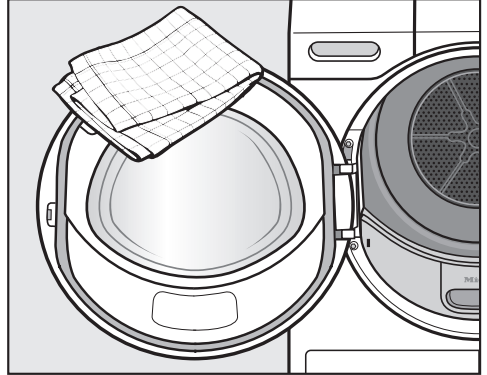



- Kurutma makinesini ve kapağın iç tarafındaki lastiği sadece hafif nemli, yumuşak bir bez ve hafif bir temizlik ürünü ya da sabunlu suyla temizleyiniz.
- Her şeyi yumuşak bir bezle kurulayınız.

Günlük kullanım sırasında ortaya çıkabilecek arıza ve hataların çoğunu kendiniz giderebilirsiniz. Çoğu durumda yetkili servisi çağırmak zorunda kalmayacağınızdan zaman ve masraftan tasarruf edersiniz.

[www.miele.com/service](http://www.miele.com/service) adresinde, arızaların kullanıcı tarafından giderilmesine ilişkin bilgiler sunulmaktadır.

Aşağıdaki tablolar size arıza ve hataları bulmakta ve gidermekte yardımcı olacaktır.

### Program iptal edildikten sonra kontrol ışıkları veya süre göstergesindeki bilgiler

| Problem  | Sebebe ve Çözüm   |
|--|---|
| <b>Bir program iptalinden sonra  kontrol ışığı yanıyor, bir sinyal duyuluyorsa?</b> | <p>Yoğuşma suyu haznesi dolmuştur veya hortum katlanmıştır.</p> <ul style="list-style-type: none"><li>■  kontrol ışığını kapatmak için kapağı açınız ve kapatınız (kurutma makinesinin gücü açık durumdayken).</li><li>■ Yoğuşma suyunu boşaltınız.</li><li>■ Su boşaltma hortumunu kontrol ediniz.</li><li>■ Bkz. “Temizlik ve bakım” bölümü.</li></ul> |
| <b>Bir program iptalinden sonra <i>F</i> ve başka bir rakam kombinasyonu yanıp sönüyor, bir sinyal sesi duyuluyorsa?</b>   | <p>Sebebe kesin olarak belirlenemez.</p> <ul style="list-style-type: none"><li>■ Kurutma makinesini kapatıp açınız.</li><li>■ Bir program başlatınız.</li></ul> <p>Program yeniden duruyor ve ekranda hata uyarısı görülüyorsa, bir arıza var demektir. Miele yetkili servisine haber veriniz.</p>  |
| <b> yanıyor ve program iptal edildiyse, bir sinyal sesi duyuluyorsa?</b>           | <p>Çamaşırlar iyi dağılmamış veya dolanmış olabilir.</p> <ul style="list-style-type: none"><li>■ Çamaşırları birbirinden ayırınız ve gerekirse çamaşırların bir kısmını dışarı alınız.</li><li>■ Kurutma makinesini kapatıp açınız.</li><li>■ Bir program başlatınız.</li></ul>   |

## Ne yapmalı, eğer ... ?

| Problem  | Sebeup ve Çözüm   |
|--|---|
| <b>F ve DSS yanıp sönüyor, bir uyarı sinyali duyuluyorsa?</b><br>● kontrol ışığı yanıyor-sa? | <p>Havlar ve deterjan kalıntıları sonucu tıkanma söz konusudur.</p> <ul style="list-style-type: none"><li>■ Bu bildirim kapatmak için program seçim düğmesini ⏻ konumuna getiriniz.</li><li>■ Hav filtrelerini ve baza filtresini temizleyiniz.<ul style="list-style-type: none"><li>– Temizlik talimatları “Temizlik ve bakım” bölümündedir.</li><li>– Hav filtreleri ve baza filtresi hasar görmüş veya deforme olmuşsa veya artık temizlenmesi mümkün değilse değiştirilmelidir.</li><li>– Temizlik sonrasında hata bildirimini tekrar verilirse aşağıdaki nedenler söz konusu olabilir.</li></ul></li></ul> |
|  | <p>Baza filtresi çok ıslak takılmıştır.</p> <ul style="list-style-type: none"><li>■ Baza filtresini dikkatli bir şekilde sıkınız.</li><li>■ Baza filtresini kurumaya bırakınız.</li></ul>   |
|  | <p>Baza filtresinde daha derin kısımlarda çıkarılmayan artıklar mevcuttur.</p> <ul style="list-style-type: none"><li>■ Baza filtresini kontrol ediniz. Bkz. “Ne yapmalı eğer ....” – “Baza filtresinin değiştirilmesi” bölümü.</li><li>■ Baza filtresi hasarlı değilse veya deforme olmamışsa, baza filtresini çamaşır makinesinde yenileyebilirsiniz. Bkz. “Ne yapmalı eğer ...” – “Baza filtresinin rejenere (yenilenmesi) edilmesi” bölümü.</li></ul>  |
|  | <p>Isı eşanjörü tıkanmıştır.</p> <ul style="list-style-type: none"><li>■ Isı eşanjörünü kontrol ediniz. Bkz. “Ne yapmalı, eğer ...” – “Isı eşanjörünün kontrolü” bölümü.</li></ul>  |



## Kontrol ışıkları veya süre göstergesindeki bilgiler

| Problem   | Sebepler ve Çözüm   |
|---|---|
| <b>Program sona erdiğinde</b><br>⊗ kontrol ışığı yanıyor-<br>sa?  | <p>Kurutma makinesi ideal ve ekonomik bir şekilde çalışmıyordur. Olası sebepler: Havlar ya da deterjan kalıntıları sonucu tıkanma.</p> <ul style="list-style-type: none"><li>■ ⊗ kontrol ışığını kapatmak için kapağı açınız ve kapatınız (kurutma makinesinin gücü açık durumda).</li><li>■ “Temizlik ve bakım” bölümündeki temizlik talimatlarını dikkate alınız.</li><li>■ Hav filtresini temizleyiniz.</li><li>■ Baza filtresini de kontrol ediniz ve gerekiyorsa temizleyiniz.</li></ul> |
|   | <p>⊗ kontrol ışığının ne zaman yanacağını kendiniz kontrol edebilirsiniz.</p> <ul style="list-style-type: none"><li>■ “Programlama fonksiyonları” – “P20 Hava kanalları göstergesi” bölümündeki açıklamayı uygulayınız.</li></ul>   |
| <b>-0- yanıyor-<br/>sa?</b>   | <p>Program seçme düğmesinin pozisyonu değiştirilmiştir.</p> <ul style="list-style-type: none"><li>■ İlk programı seçiniz, kalan sürenin ışığı tekrar yanar.</li></ul>   |
| <b>Programın sonunda:</b><br>L...L...L... çizgileri<br>yanıp sönüyorsa?   | <p>Program bitmiştir, fakat çamaşırlar biraz daha soğutulacaktır.</p> <ul style="list-style-type: none"><li>■ Çamaşırları dışarı alabilirsiniz ve asabilirsiniz veya soğutmaya devam edebilirsiniz.</li></ul>   |
| <b>Makinenin gücü açıldıktan sonra çizgiler<br/>yanıp sönüp ardından sürekli olarak yanıyor-<br/>sa? Program seçimi mümkün değilse?</b> | <p>PIN kodu etkinleştirilmiştir.</p> <ul style="list-style-type: none"><li>■ Bkz. “Programlama fonksiyonu” – “P07 PIN kodu” bölümü.</li></ul>   |

## Ne yapmalı, eğer ... ?

### Çamaşırlar iyi kurutulmuyorsa?

| Problem  | Sebeup ve Çözüm  |
|--|--|
| <b>Çamaşırlar memnun edici bir şekilde kurutulmadıysa?</b>   | <p>Kazana farklı dokuma türlerinden çamaşırlar doldurulmuştur.</p> <ul style="list-style-type: none"><li>■ Ayrıca <i>Sıcak havalandırma</i> ile de kurutunuz.</li><li>■ Bundan böyle uygun bir program seçiniz.</li></ul> <p>Faydalı bilgi: Bazı programların kurutma kademelerini kendi kullanım alışkanlığınıza göre ayarlayabilirsiniz. Bkz. "Programlama fonksiyonlar - <i>PÜ1</i> Pamuklu kurutma kademeleri , <i>PÜ2</i> Bakımı kolay kurutma kademeleri" bölümleri.</p> |
| <b>Çamaşırlarda veya kuş tüyü dolgulu yastıklarda kurutma işleminden sonra bir koku oluşuyorsa?</b>  | <p>Çamaşırlar çok az miktarda deterjan ile yıkanmış olabilir.</p> <p>Kuş tüyleri ısıyla kendine özgü koku üretme özelliğine sahiptir.</p> <ul style="list-style-type: none"><li>■ Çamaşırları yeterli miktarda deterjan ile yıkayınız.</li><li>■ Yastıkları kurutma makinesinin dışında havalandırınız.</li><li>■ Kurutulan çamaşırların özel bir kokuya sahip olmasını tercih ediyorsanız, koku flakonu kullanabilirsiniz (sonradan alınabilen aksesuar).</li></ul>           |
| <b>Sentetik iplikli dokumalarda kurutma işleminden sonra statik elektriklenme meydana geliyorsa?</b> | <p>Sentetikler statik elektriklenmeye yatkındır.</p> <ul style="list-style-type: none"><li>■ Yıkamada son durulama için kullanılan yumuşatıcı statik elektriklenmeyi azaltabilir.</li></ul>  |
| <b>Havlar oluşuyorsa?</b>  | <p>Esas olarak giyilme sırasında ve kısmen de yıkanırken kumaş üzerinde oluşan havlar kurutma sırasında kumaştan ayrılır. Hav oluşmasına kurutma makinesinin etkisi yok denecek kadar azdır.</p> <p>Çamaşırlardan kopan havlar filtre tarafından tutulur ve kolayca temizlenebilir.</p> <ul style="list-style-type: none"><li>■ Bkz. "Temizlik ve bakım bölümü".</li></ul>   |

### Kurutma işlemi çok uzun sürüyorsa?

| Problem  | Sebep ve Çözüm  |
|--|---|
| <b>Kurutma işlemi çok uzun sürüyor ve hatta iptal ediliyorsa*?</b> | Makinenin kurulum yeri çok sıcaktır.<br>■ İyice havalandırınız.   |
|  | Deterjan artıkları, saçlar ve ince havlar tıkanmalara sebep olabilir.<br>■ Hav filtrelerini ve baza filtresini temizleyiniz.<br>■ Isı eşanjöründen görülen havları alınız.  |
|  | Çamaşırlar iyi dağılmamış veya dolanmış olabilir. Kazan çok doludur.<br>■ Çamaşırları birbirinden ayırınız ve çamaşırların bir kısmını çıkartınız.<br>■ Bir program başlatınız.   |
|  | Sağ alttaki ızgaranın önü kapanmıştır.<br>■ Çamaşır sepetini veya diğer eşyaları ızgaranın önünden kaldırınız.  |
|  | Çamaşırlar çok ıslaktır.<br>■ Çamaşırları çamaşır makinesinde daha yüksek bir devirde sıkınız.  |
|  | Metal fermuarlar nedeniyle çamaşırın nem derecesi tam olarak belirlenmemiştir.<br>■ Bundan sonraki kurutma işlemlerinde fermuarları açınız.<br>■ Sorun yeniden ortaya çıkarsa çamaşırları <i>Sıcak havalandırma/DryFresh</i> programında kurutunuz. |

\* Yeni bir program başlatmadan önce kurutma makinesinin gücünü kapatıp açınız.

# Ne yapmalı, eğer ... ?

## Diğer Problemler

| Problem   | Sebeup ve Çözüm  |
|---|--|
| <b>Çalışma sesleri duyuluyorsa?</b>   | Bu bir arıza değildir! Kompresör devrededir. Bunlar kompresör çalışırken meydana gelen normal seslerdir.   |
| <b>Hiçbir program başlatılamıyorsa?</b>   | Sebeup kesin olarak belirlenemez. <ul style="list-style-type: none"><li>■ Fişi prize takınız.</li><li>■ Kurutma makinesinin gücünü açınız.</li><li>■ Kurutma makinesinin kapağını kapatınız.</li><li>■ Elektrik sigortasını kontrol ediniz.</li></ul> Elektrik kesintisi? Elektrik geri geldiğinde bir önceki program otomatik olarak başlar.  |
| <b>Devam eden program sırasında sensörlü Start/Çamaşır ekleme tuşu yanıp sönüyorsa?</b> | Devam eden programda 10 dakika geçtikten sonra gösterge elemanları kararır. Sensörlü <i>Start/Çamaşır ekleme</i> tuşu yavaş yavaş yanıp söner. Bu bir hata değildir, aksine enerji tasarrufu sağlayan normal bir işleyiş şeklindedir. <ul style="list-style-type: none"><li>■ Gösterge elemanlarını açmak için herhangi bir sensörlü tuşa dokununuz.</li></ul> Bkz. "Programlama fonksiyonları" – "// Kumanda panelinin kapatılması" bölümü.   |
| <b>Kurutma makinesinin gücü kapalıysa?</b>  | Bu kurutma makinesi, herhangi bir komut verilmediğinde 15 dakika sonra otomatik olarak kapanır. Bu bir hata değildir, aksine normal bir işleyiş şeklindedir. <ul style="list-style-type: none"><li>■ Bir program seçiniz.</li></ul>  |
| <b>Kazan aydınlatması yanmıyorsa?</b>   | Kazan aydınlatması, belirli bir süre sonra ve program başlatıldıktan sonra otomatik olarak kapanır (enerji tasarrufu). <ul style="list-style-type: none"><li>■ Kurutma makinesinin gücünü kapatıp açınız.</li><li>■ Kazan aydınlatmasını açmak için kurutma makinesinin kapağını açınız.</li></ul> Kazan aydınlatması arızalıdır. Kazan aydınlatması, uzun bir kullanım ömrü için tasarlanmıştır ve bu nedenle normal şartlarda değiştirilmesine gerek yoktur. <ul style="list-style-type: none"><li>■ Tüm denemelere rağmen kazan aydınlatması yanmıyorsa, Miele yetkili servisini bilgilendiriniz.</li></ul> |

### Baza filtresinin değiştirilmesi

Isı eşanjörü tıkanabilir.

Temizlik öncesinde veya sonrasında aşağıda açıklanmış olan yıpranma belirtilerini fark ederseniz, baza filtresini derhal yenisiyle (sonradan satın alınabilen aksesuar) değiştiriniz.

#### Tam oturma

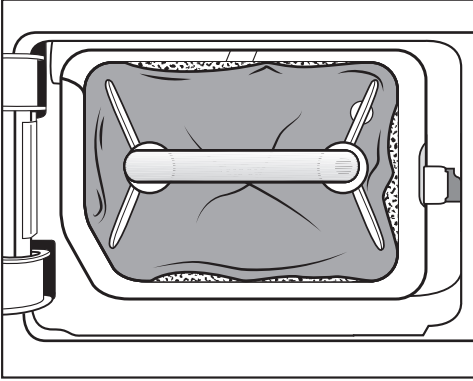

Baza filtresinin kenarları tam oturmuyor ve baza filtresi deforme olmuştur. Havlar, tam oturmayan kenarlardan, filtrelenmeden ısı eşanjörünün içine üflenir. Bunun sonucunda ısı eşanjörü zamanla tıkanır.

#### Deformasyonlar

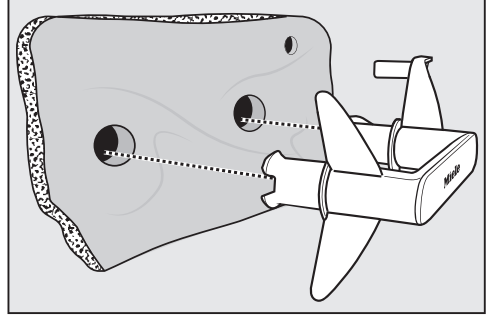

Deformasyonlar baza filtresinin yıprandığına işaret eder.

## Ne yapmalı, eğer ... ?

### Yırtıklar, delikler, çökmeler

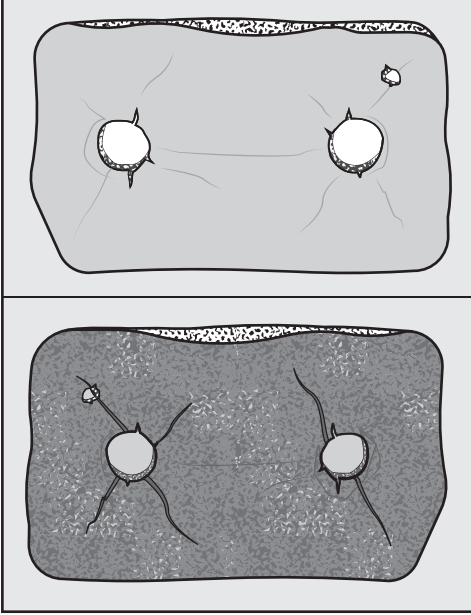

Havlar yırtıklar ve deliklerden, ısı eşanjörüne üflenir. Bunun sonucunda ısı eşanjörü zamanla tıkanır.

### Beyaz veya başka renkli kalıntılar

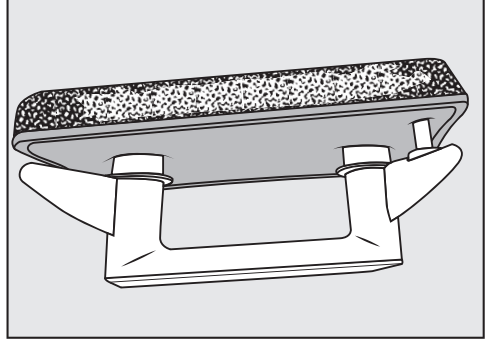

Bu kalıntılar çamaşır iplikleri ve deterjan bileşeni kalıntılardır. Kalıntılar baza filtresinin ön yüzünde ve aynı zamanda yan kenarlarında bulunabilir. Olağanüstü durumlarda bu kalıntılar inatçı taşlaşmalar oluştururlar.

Kalıntılar, baza filtresinin mükemmel görünüyorsa bile artık yan kenarlardan tam oturmadığına işaret eder: Havlar kenarlardan filtrelenmeden içeri üflenir.

Baza filtresini rejenere ediniz. Baza filtresinde kısa süre sonra tekrar kalıntılar görülürse, filtrenin değiştirilmesi gerekir.

### Baza filtresinin rejenere edilmesi

Bir veya daha fazla baza filtresini bir çamaşır makinesinde rejenere edebilirsiniz. Böylece baza filtresi tekrar kullanılabilir.

Rejenere etmeden önce baza filtresinin iyi durumda olup olmadığını kontrol ediniz. Baza filtresini “Ne yapmalı eğer ...” – “Baza filtresinin rejenere edilmesi” bölümüne uygun olarak kontrol ediniz. Yıpranmışsa baza filtresini yenisiyle değiştiriniz.

- Bir veya daha fazla baza filtresini çamaşır olmadan ayrı olarak yıkayınız. Deterjan kullanmayınız.
- Maksimum 40 °C sıcaklığa ve 600 dev/dk. sıkma devir sayısına sahip kısa bir yıkama programı seçiniz.

Yıkama ve sıkma işleminden sonra baza filtresini tekrar kullanabilirsiniz.

### Isı eşanjörünün kontrolü

⚠ Keskin soğutma kanatları sonucu yaralanma tehlikesi.  
Eliniz kesilebilir.  
Soğutma kanatlarına elleriniz ile dokunmayınız.

- Hav toplanıp toplanmadığını kontrol ediniz.

Hav varsa bunların temizlenmesi gerekir.

⚠ Isı eşanjörünün yanlış temizliği sonucu hasar.  
Soğutma kanatları hasar görür veya eğilirse, kurutma makinesi yeterince kurutmaz.  
Elektrikli süpürge fırçasını kullanarak elektrikli süpürge ile temizleyiniz. Fırçayı soğutma kanatları üzerinde sadece hafif bir şekilde ve bastırma-  
dan gezdiriniz.

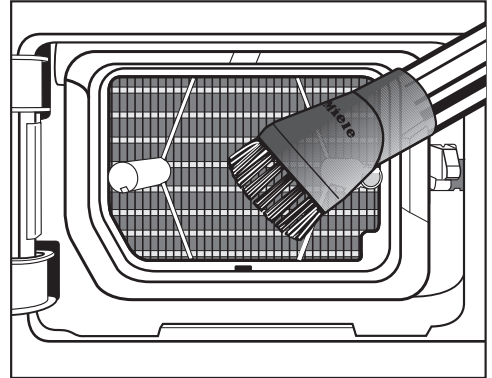

- Havları ve kalıntıları çekiniz.

## Müşteri Hizmetleri

www.miele.com/service adresinde, arızaların kullanıcı tarafından giderilmesine ve Miele yedek parçalarına ilişkin bilgiler sunulmaktadır.

### Arızalar için iletişim bilgisi

Kendi başınıza gideremediğiniz arızaları, Miele bayiinize veya Miele müşteri hizmetlerine bildiriniz.

Miele Müşteri Hizmetleri için www.miele.com.tr/service adresinden randevu talebinde bulunabilirsiniz.

Miele Müşteri Hizmetleri'nin iletişim bilgilerini bu dokümanın sonunda bulabilirsiniz.

Müşteri hizmetlerinin cihazın model koduna ve seri numarasına (İmalat/Seri/No.) ihtiyacı olacaktır. Her iki bilgiyi de tip etiketinde bulabilirsiniz.

Tip etiketini, kurutma makinenizin kapağını açtığınızda göreceksiniz:

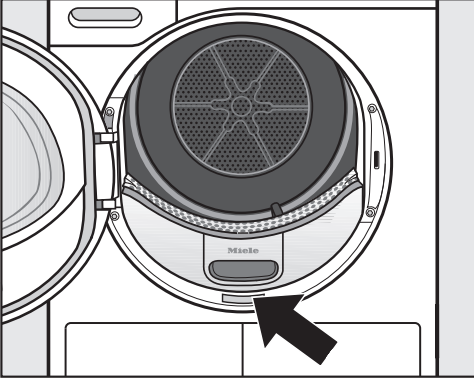

### Sonradan satın alınabilen aksesuarlar

Bu kurutma makinesi için sonradan satın alınabilen aksesuarları Miele bayiinden veya Miele yetkili servisinden edebilirsiniz.

Bu aksesuarları ve daha birçok ilginç ürünü Miele e-alışveriş mağazasından da sipariş edebilirsiniz.

### Kurutma sepeti

Kurutma sepeti ile kurutma makinesinde mekanik olarak zarar görmemesi gereken ürünleri kurutabilirsiniz.

### Koku flakonu

Çamaşırlarınızın güzel bir kokusu olmasını tercih ediyorsanız, kurutma sırasında koku flakonu kullanınız.

### Garanti

Garanti süresi 2 yıldır.

Bu konuda daha fazla bilgiyi cihazla birlikte verilen garanti şartları kitapçığından edinebilirsiniz.



## Önden görünüm

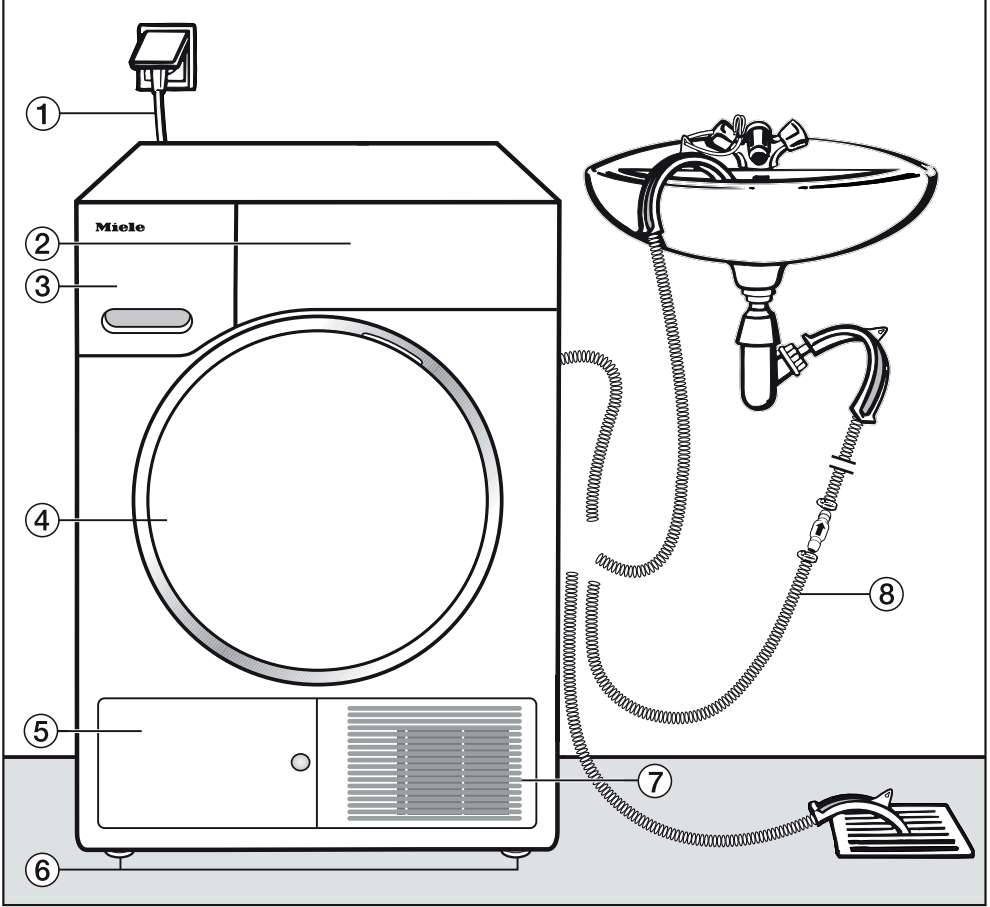

- ① Güç kablosu
- ② Kumanda paneli
- ③ Yoğuşma suyu haznesi
- ④ Kapak
- ⑤ Baza filtresi kapağı
- ⑥ Yüksekliği ayarlanabilir 4 adet ayak
- ⑦ Soğutma havası ızgarası
- ⑧ Yoğuşma suyu boşaltma hortumu

# Kurulum

## Arkadan görünüm

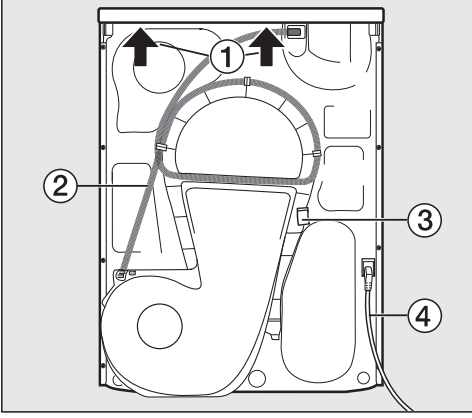

- ① Taşımak için tutma olanağı sunan üst panel çıkıntısı
- ② Yoğuşma suyu boşaltma hortumu
- ③ Güç kablosunun taşıma sırasında sarılması için kanca
- ④ Güç kablosu

## Kurutma makinesinin taşınması

⚠ Hatalı taşıma sonucunda bedensel yaralanma ve mal zararı tehlikesi. Kurutma makinesi devrilirse yaralanabilirsiniz ve mal zararı meydana gelebilir. Taşıma sırasında kurutma makinesinin sağlam durmasına dikkat ediniz.

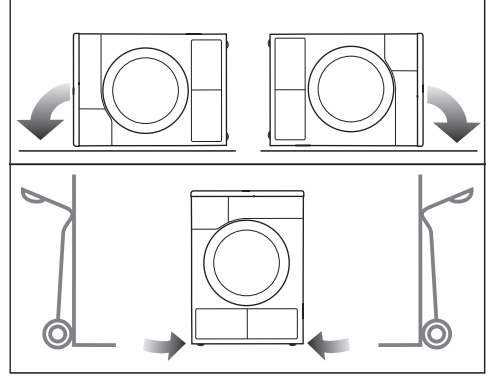

- Yatay pozisyonda taşıma: Kurutma makinesini sadece sağ veya sol yan panel üzerine yatırınız.
- Dikey pozisyonda taşıma: Bir el arabası kullanırsanız, kurutma makinesini yine sadece sol veya sağ yan panel üzerinde taşıyınız.

## Kurutma makinesinin kurulum yerine taşınması

⚠ Üst panelin arka bağlantısı harici etkiler sonucu kırılabilir. Üst panel taşıma sırasında ayrılabilir. Taşıma öncesinde üst panel çıkıntısının sıkı bir şekilde oturup oturmadığını kontrol ediniz.

- Kurutma makinesini ön ayaklardan ve üst panelin arka çıkıntısından tutarak taşıyınız.

## Kurulum

### Kurutma makinesinin hizalanması

Kurutma makinesi kapağının açılma alanında herhangi bir engel bulunmamalıdır.

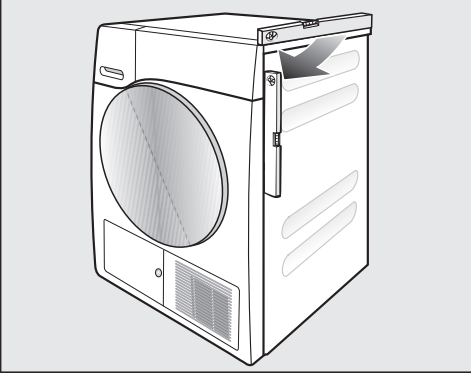

Kusursuz işletim için kurutma makinesi tam dik olarak hizalanmalıdır. Zemindeki eşitsizlikler kurutma makinesinin vidalı ayakları ile dengelenebilir.

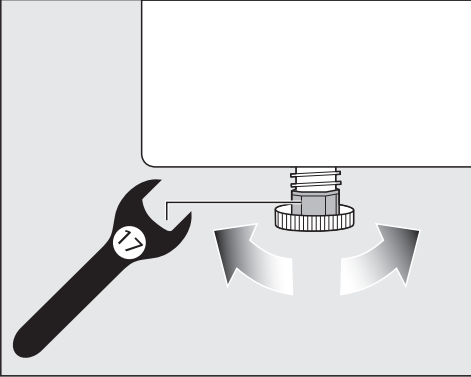

- Vidalı ayakları ince bir somun anahtarıyla veya elle çeviriniz.



⚠ Kurutma makinesinin hasar görmesi sonucu yangın ve patlama tehlikesi vardır.

Soğutucu madde yanıcı veya patlayıcıdır.

Kurutma makinesinde herhangi bir değişiklik yapmayınız. Kurutma makinesinin hasar görmemesini sağlayınız.

Kurutma makinesi hasar gördüğünde, aşağıda belirtilen uyarıları dikkate alınız:

- Açık ateş ve ateşleme kaynaklarını önleyiniz.
- Kurutma makinesini elektrik şebekesinden ayırınız.
- Kurutma makinesinin kurulduğu ortamı havalandırınız.
- Miele yetkili servisini bilgilendiriniz.

### Kurulumun ardından bekleme süresi

⚠ Kurutma makinesinin çok erken işleme alınması sonucu hasar tehlikesi.

Bu durumda ısı pompası zarar görebilir.

Kurutma makinesini yerleştirdikten sonra işletmeye almadan önce bir saat bekleyiniz.

# Kurulum

## Havalandırma

Ön yüzde bulunan, soğutma havasına yönelik açıklığı kapatmayınız. Aksi takdirde ısı eşanjöründe yeterli bir havalı soğutma sağlanamaz.

Kurutma makinesinin alt yüzü ile zemin arasındaki hava boşluğu baza, yüksek halı vb. ile azaltılmamalıdır. Aksi takdirde yeterli hava girişi sağlanamaz.

Isı eşanjörünün havalı soğutması için kullanılan, dışarı üflenen sıcak hava mekan havasını ısıtır. Bu sebeple mekanda, örneğin pencereyi açarak, yeterli bir havalandırma olmasını sağlayınız. Aksi takdirde kurutma süresi uzar (enerji tüketimi artar).

Bu kurutma makinesi, ısı pompası ile birlikte çalıştığında gövdesinde oldukça yüksek ısı oluşturur. Bu ısı uygun bir şekilde tahliye edilebilmelidir. Aksi takdirde kurutma süresi uzayabilir veya belirli bir süre sonra kurutma makinesi hasar görebilir.

Kurutma işlemi sırasında mekanın sürekli havalandırılması ve de kurutma makinesi alt tarafı ile zemin arasında bir hava boşluğu her zaman sağlanmış olmalıdır.

## Taşıma işleminden önce

Kurutma işleminden sonra pompa kısmında arta kalan az miktarda yoğunlaşma suyu, kurutma makinesinin eğilmesi durumunda dışarı akabilir. Tavsiye: Taşıma işleminden önce yaklaşık 1 dakika için bir program başlatınız. Bu şekilde arta kalan yoğunlaşma suyu yoğunlaşma suyu haznesine boşaltılır (bu durumda yoğunlaşma suyu haznesini tekrar boşaltmalısınız) veya tahliye hortumu üzerinden tahliye edilir.

## Ek kurulum şartları

### Tezgah altına sürme

Bu kurutma makinesi bir tezgah altına sürülebilir.

Isı oluşumu sonucu cihaz arızası.  
Kurutma makinesinden çıkan sıcak havanın dışarıya yönlendirilmesini sağlayınız.

- Cihaz üst panelinin sökülmesi mümkün değildir.
- Elektrik bağlantısı kurutma makinesinin yakınına tesis edilmeli ve erişilebilir olmalıdır.
- Kurutma süresi çok az bir miktar uzayabilir.

### Sonradan Alınabilen Aksesuarlar

#### - Yıkama-Kurutma-Bağlantı Parçası

Bu kurutma makinesi bir Miele çamaşır makinesi ile birlikte yıkama-kurutma-sütunu olarak kurulabilir. Burada önemli olan Miele yıkama-kurutma-bağlantı parçasının kullanılmasıdır.

#### - Baza

Bu kurutma makinesi için çekmeceli bir baza satın alınabilir.

# Kurulum

## Yoğuşma suyunun dışarıya tahliyesi

### Açıklama

Kurutma sırasında yoğuşma suyu kurutma makinesinin arka yüzündeki boşaltma hortumu üzerinden yoğuşma suyu haznesine pompalanır.

Yoğuşma suyunu kurutma makinesinin arka yüzündeki boşaltma hortumu ile dışarıya da yönlendirebilirsiniz. Bu durumda yoğuşma suyu haznesini artık boşaltmanıza gerek kalmaz.

Hortum uzunluğu: 1,49 m  
Maks. Basma (pompalama) yüksekliği: 1,00 m  
Maks. Pompalama uzunluğu: 4,00 m

### Pompalama aksesuarları

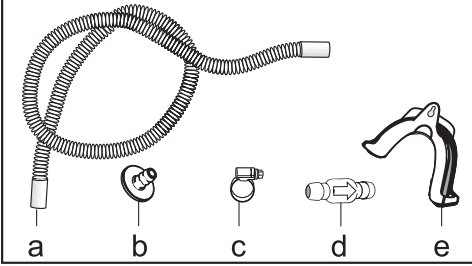

- cihazla birlikte verilen: adaptör (b), hortum kelepçesi (c), hortum askısı (e);
- sonradan Miele'den satın alınabilen: harici bir su bağlantısı için "tek yönlü valf" montaj kiti. Tek yönlü valf (d), uzatma hortumu (a) ve hortum kelepçeleri (c) birlikte verilir.

## Tek yönlü bir valf gerektiren özel bağlantı koşulları

⚠ Geri akan yoğuşma suyu sonucu maddi hasar.

Su kurutma makinesine geri akabilir veya çekilebilir. Bu su, kurutma makinesinde ve kurulum yerinde hasara sebep olabilir.

Tek yönlü valfi, hortumun ucunu suya sokuyorsanız veya farklı, su ileten bağlantılara bağlıyorsanız kullanın.

Tek yönlü valf ile birlikte azami basma (pompalama) yüksekliği: 1,00 m

### Tek yönlü valf gerektiren özel bağlantı koşulları:

- Hortumun ucu suya sokuluyorsa, bir lavaboya veya zemin giderine tahliye.
- Lavabo sifonuna bağlantı.
- Aynı zamanda örneğin bir çamaşır makinesi veya bulaşık makinesinin de bağlantı olduğu, farklı bağlantı olanakları.

⚠ Tek yönlü valf yanlış monte edilirse suyun dışarı pompalanması mümkün olmaz.

Tek yönlü valfi, valfin üzerindeki ok işareti akış yönünü gösterecek şekilde monte ediniz.

## Su boşaltma hortumunun hazırlanması

⚠ Uygunsuz kullanım sonucu su boşaltma hortumunun hasar görmesi.

Su boşaltma hortumu hasar görebilir ve su dışarı akar.

Hortumu çekmeyiniz, hortumu esnetmeyiniz ve bükmeyiniz.

Su boşaltma hortumunda biraz su bulunabilir. Bu sebeple bir kaba hazır bulundurunuz.

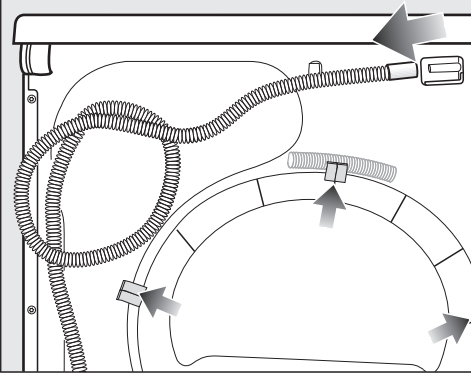

- Su boşaltma hortumunu bağlantı ucundan çekiniz (açık renk ok).
- Hortumu askılardan (koyu renk oklar) çekiniz ve açınız.
- İçinde bulunan suyu bir kaba akıtınız.

## Örnekler

Bir lavaboya veya bir zemin giderine tahliye

Su boşaltma hortumunu asabilmek için hortum askısından yararlanınız.

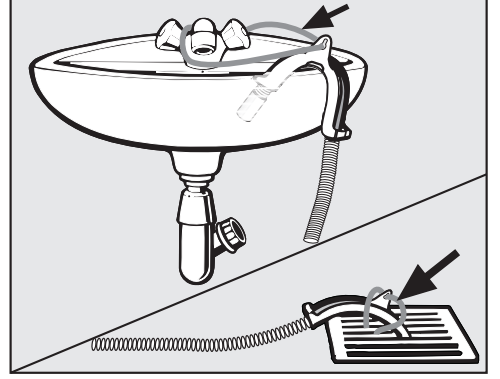

⚠ Dışarı akan su sonucu hasar. Hortumun ucu çıkarsa, akan su hasara sebep olabilir. Su boşaltma hortumunu kaymaya karşı emniyet altına alınız (ör. bağlayınız).

Tek yönlü valfi hortumun ucuna takabilirsiniz.

# Kurulum

## Lavabo sifonuna doğrudan bağlantı

Hortum askısını, adaptörü, hortum kelepçelerini ve tek yönlü valfi (sonradan satın alınabilen aksesuar) kullanınız.

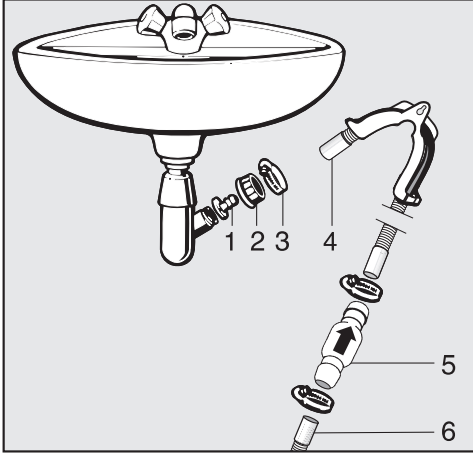

1. Adaptör
2. Lavabo somunu
3. Hortum kelepçesi
4. Hortum ucu (hortum askısına takılı)
5. Tek yönlü valf
6. Kurutma makinesinin tahliye hortumu

- Adaptörü **1** lavabo somunu **2** ile birlikte lavabo sifonuna takınız. Lavabo somunu genellikle, çıkarmanız gereken bir pul ile donatılmıştır.
- Hortum ucunu **4** adaptöre **1** takınız.
- Hortum askısını kullanınız.
- Hortum kelepçesini **3** bir tornavida ile doğrudan lavabo-somununun arkasına vidalayınız.
- Tek yönlü valfi **5** kurutma makinesinin su boşaltma hortumuna **6** takınız.

Tek yönlü valf **5** takılırken ok işareti akış yönünü göstermelidir (lavabo yönüne).

- Tek yönlü valfi hortum kelepçesiyle sabitleyiniz.



## Kapak Açma Yönünün Değiştirilmesi

### Hazırlık

Bu kurutma makinesinin kapak menteşesi standart olarak sol taraftadır. Kapak menteşesini sağ tarafa alabilirsiniz.

Aşağıda belirtilen nesnelere gereklidir:

- Bir adet T20 Torx tornavida
- Bir adet T30 Torx tornavida
- Yumuşak bir altlık (örtü)

⚠ Güvenlik nedeniyle kurutma makinesini elektrik şebekesinden ayırınız (elektrik fişini çekiniz).

**Faydalı bilgi:** Yapılacak olan işleme hazırlık amacıyla, öncelikle takip eden metni okuyunuz ve resimleri inceleyiniz. Ardından işlem adımlarını uygulayınız.

## Kapağın çıkarılması

Bir adet T30 Torx tornavidaya ihtiyacınız vardır.

- Kurutma makinesinin kapağını tamamen açınız.

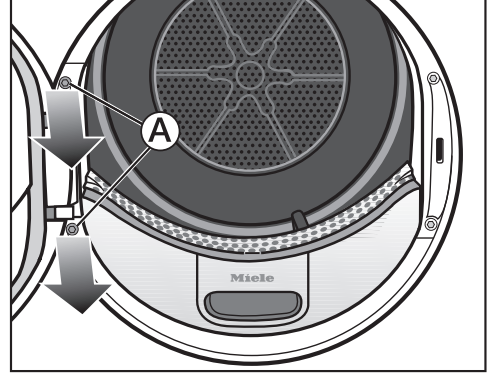

- Kapak menteşesinin ayağındaki her iki vidayı Ⓐ Torx tornavida ile çıkarınız. Kapak aşağı düşmez.
- 2 adet vidayı kurutma makinesinin üst panelinin üzerine koyunuz.
- Kapağı sıkıca tutunuz.
- Kapak menteşesinin ayağındaki 2 adet pim kurutma makinesinden çekilerek çıkarılabilmesi için kapağı öne doğru çekiniz.
- Olası çizikleri önlemek için kapağı dış tarafı alta bakacak şekilde örtünün üzerine yerleştiriniz.

# Kurulum

## Kapak kilidinin deęiştirilmesi

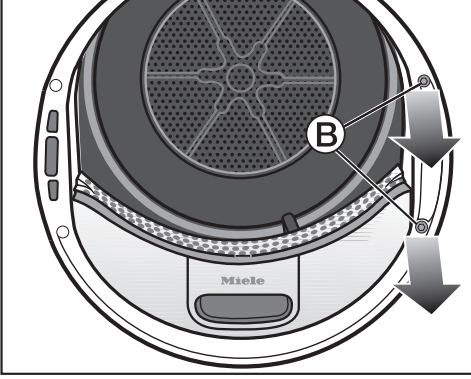

- Kapak kilidindeki her iki vidayı ② Torx tornavida ile çıkartınız.

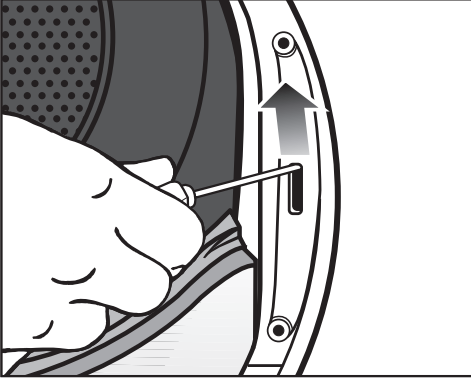

- Kapak kilidini bir tornavida ile yukarı doğru bastırınız.

Kapak kilidi bulunduğu konumdan dışarı fırlar ve böylece çıkarılabilir.

- Kapak kilidini 180° döndürünüz.

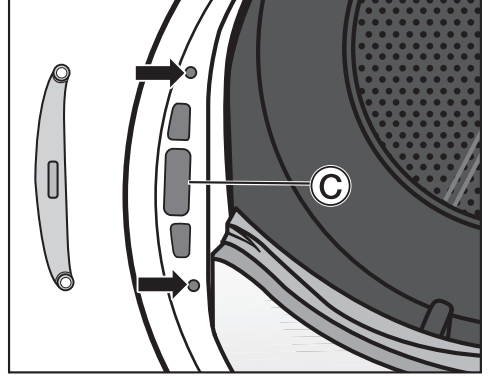

- Kapak kilidini diğer taraftaki boşluğa ③ takınız.
- Bulunduğu konumda kapak kilidini, 2 adet vida deliği ile ön paneldeki 2 adet delik (ok işaretleri) örtüşecek şekilde kaydırınız.
- Kapak menteşesini 2 adet vida ② ile sıkıca vidalayınız.
- Torx tornavidayı kenara koyunuz.

T30 Torx tornavidaya sadece işlemin sonunda kapağı kurutma makinesine monte etmek için ihtiyacınız olacaktır.

## Kapak lastiğinin ve vidaların çıkarılması

### Kapak lastiğinin çıkarılması

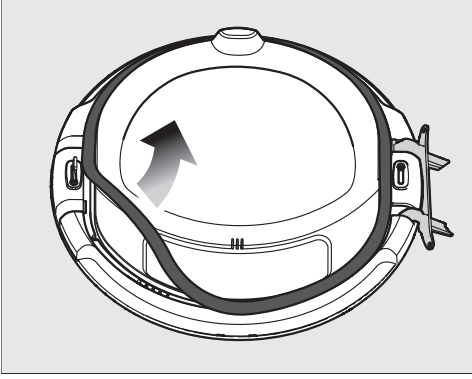

- Kapak lastiğini bir taraftan başlayıp yukarı doğru çekerek çıkarınız.
- Kapak lastiğini kurutma makinesinin üst panelinin üzerine koyunuz.

### Vidaların çıkarılması

Bir adet T20 Torx tornavidaya ihtiyacınız vardır.

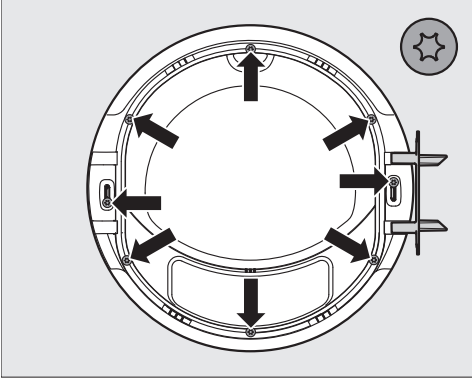

- 8 adet vidayı Torx tornavida ile çıkarınız.
- 8 adet vidayı kurutma makinesinin üst panelinin üzerine koyunuz.

## Kapağın dış panelinin çıkarılması

- Kapağı sıkıca tutunuz ve kapağı dik bir şekilde örtünün üzerine koyunuz.

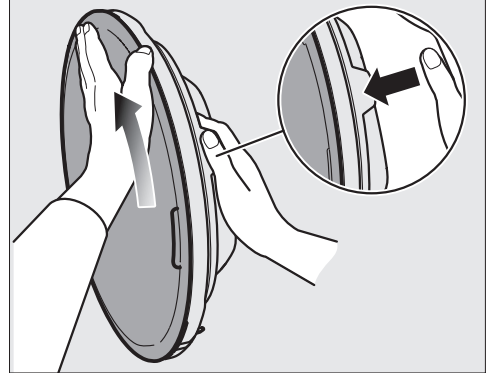

- Kapağı üst taraftaki çukurdan tutunuz.
- Diğer elinizi avuç içi ile düz bir şekilde dış kapağın üst kısmına ve başparmağınızı dış kenara yerleştiriniz.
- Dış paneli tuttuğunuz elinizle hafif kuvvet uygulayarak dış paneli ileri doğru döndürünüz.

Kısa bir dönüş sonrası dış panel kapaktan kurtulur.

- Dış paneli kenara koyunuz.

# Kurulum

## Kapak menteşesinin ve kapakçıkların yerinin değiştirilmesi

Öncelikle kapak menteşesi (T) çıkarılmaktadır. Ardından kilit karşılığı için R ve L ile işaretlenmiş olan kapakçıkların yeri değiştirilmelidir. Standart olarak L ile işaretili kapakçık üst tarafta yer almaktadır.

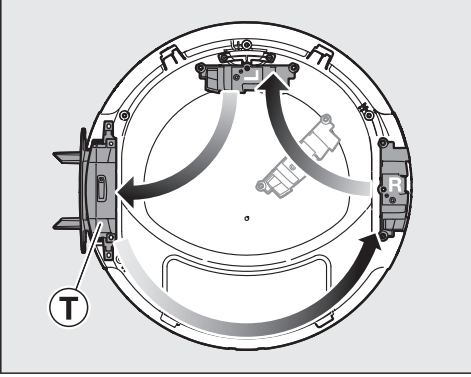

Sağdan menteşeli kapakta (standart model), kapak menteşesinin ve kapakçıkların düzeni.

- Kapağı örtünün üzerine koyunuz.

## Kapak menteşesinin çıkarılması

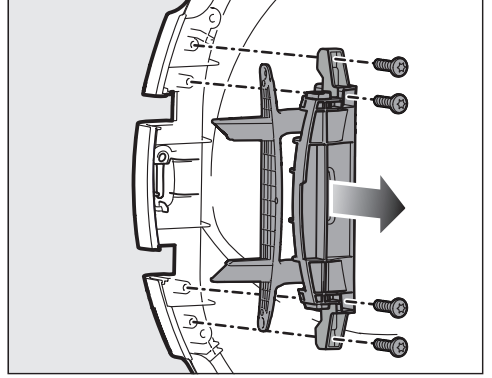

- Kapak menteşesinin 4 adet vidasını Torx tornavida ile sökünüz.
- Kapak menteşesini yukarı doğru hareket ettirerek çıkarınız.
- Kapak menteşesini kapağın sağ tarafına koyunuz.
- Kapağın sol tarafındaki kapak menteşesinin 2 adet vidasını yerinde bırakınız.
- Kapak menteşesinin geri kalan 2 adet vidasını kapağın sağ tarafına takınız.

## Kapakçıkların çıkarılması

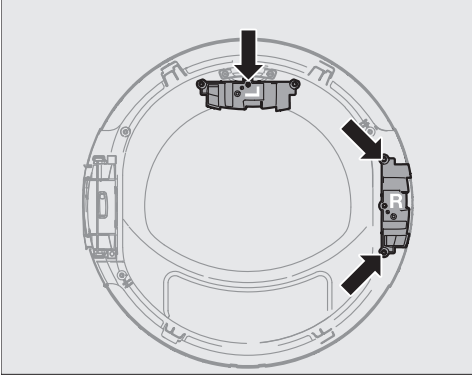

- L ile işaretli kapakçığındaki vidayı sökünüz ve kapakçığı yerinden çıkarınız.
- Sökülen vidayı kapağın üst tarafına koyunuz.
- L ile işaretli kapakçığı kapağın sol tarafına koyunuz.
- R ile işaretli kapakçığındaki 2 adet vidayı sökünüz.
- R ile işaretli kapakçığı yukarı doğru çekerek çıkarınız ve kapağın üst tarafına koyunuz.
- Kapağın sağ tarafındaki R ile işaretli kapakçığın 2 adet vidasını yerinde bırakınız.

## Kilit karşılığının yerinin değiştirilmesi

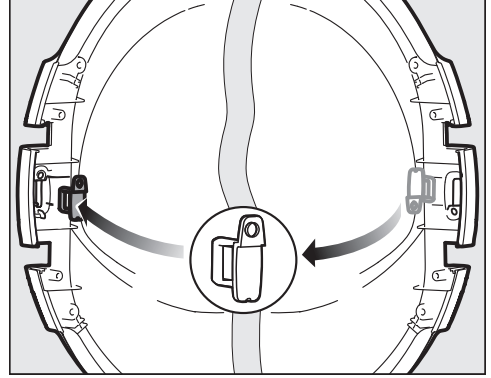

- Kilit karşılığını arka taraftan yukarı doğru bastırınız.
- Kilit karşılığını çıkarınız.
- Kilit karşılığını, resmin ortasında gösterildiği gibi 180° döndürünüz.
- Kilit karşılığını diğer tarafa takınız.

# Kurulum

## Kapakçıkların ve kapak menteşesinin monte edilmesi

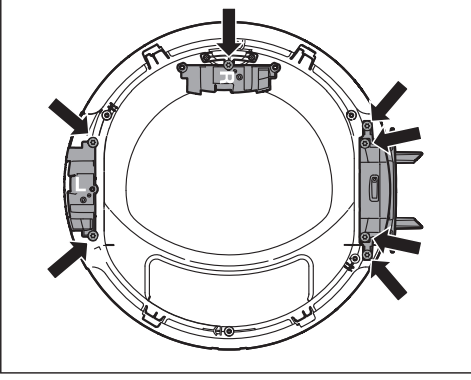
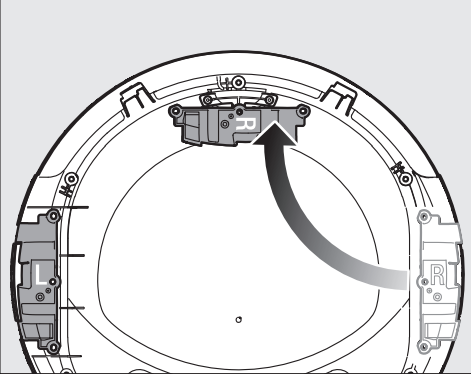

- R ile işaretli kapakçığı üst taraftan bir vida ile vidalayınız.
- L ile işaretli kapakçığı yerleştiriniz ve 2 adet vida ile vidalayınız.
- Kapak menteşesini yerleştiriniz ve kapak menteşesini 4 adet vida ile sıkıca vidalayınız.

## Kapağın dış panelinin monte edilmesi

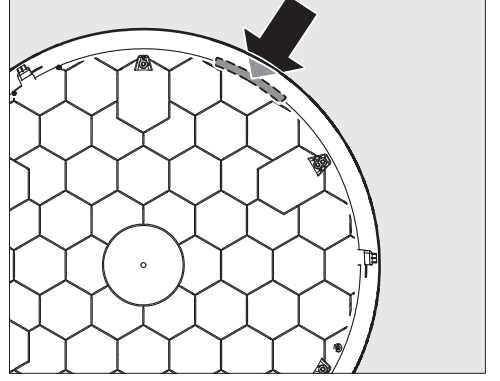

- Dış paneli örtünün üzerine dış tarafı alta bakacak şekilde yerleştiriniz.

Sarı renkli işaret sağ üst taraftadır.

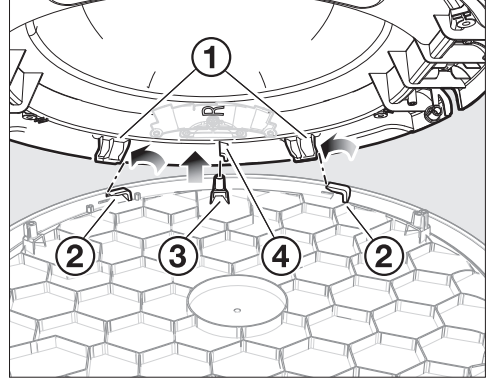

- Kapağı, doğrudan boşluğu göreceğiniz konumda eğik olarak dış panelin üzerine yerleştiriniz.

## Kapak menteşesi sol taraftadır.

Aşağıda belirtilenlere dikkat ediniz:

- 2 adet kenetleme kancası ①, sol tarafta 2 kenetleme parçasının ② önünde olmalıdır.
- Çıkıntı ④, vida yuvasının ③ sağ tarafında olmalıdır.

- Kapağı dengeli bir şekilde, döndürmeden aşağı indiriniz. Kapak ve dış panel “Tencere ve Kapak” gibi birbirlerine tam oturmalıdır.
- Kapağın dış panelinin altına avucunuza yerleştiriniz.
- Diğer elinizle kapağın çıkıntısını tutunuz.

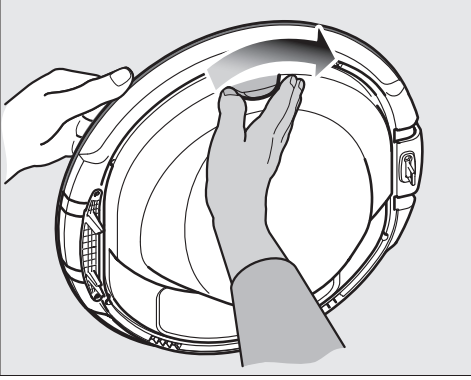

- Kapağı ok işareti yönünde döndürünüz ve aynı anda avuç içiniz ile dış panele hafifçe bastırınız.

Kısa bir dönüş sonrası dış panel kapağa yerleşir.

## Vidaların takılması ve kapak lastiğinin monte edilmesi

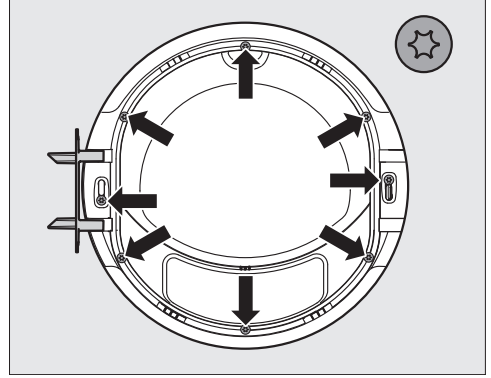

- 8 adet vidayı Torx tornavida ile vidalayınız.

Dış panel, kapağa düzgün bir şekilde yerleşmiş olmalıdır.

Aksi takdirde dış panel ve kapak, vidalama delikleri ile vida yuvaları örtüşmeyeceğinden dolayı vidalanamaz.

Dış kapak ve kapak vidalanamadığı takdirde, “Kapağın dış panelinin monte edilmesi” işlemini bir defa kontrol ediniz.

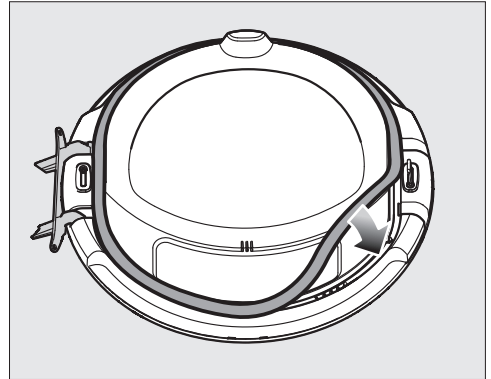

- Kapak lastiğini çepeçevre bastırarak kanala sokunuz.

# Kurulum

## Kapağın monte edilmesi

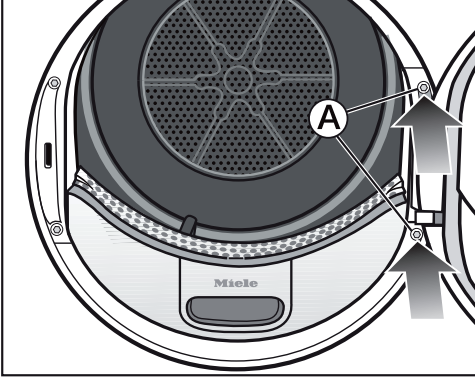

- Kapağı kurutma makinesinin önünde tutunuz.
- Kapak menteşesinin ayağını 2 adet pimi ile kurutma makinesindeki deliklere takınız.

**Faydalı bilgi:** Kapak menteşesinin ayağı, kurutma makinesinin ön paneline dayanmalıdır. Bu durumda kapak aşağı düşemez.

- Kapağı, kapak menteşesinin ayağından **A** 2 adet T30 vida ile vidalayınız.

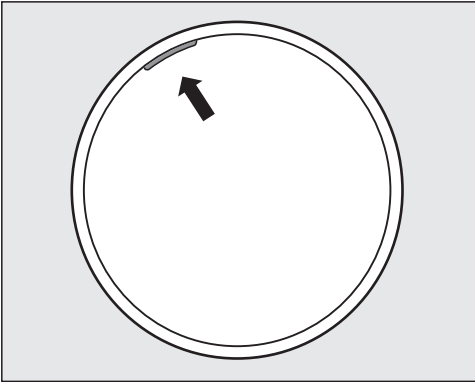

Sol taraftaki sarı renkli işaret, kullanıcıya kapağın hangi tarafa doğru açıldığını gösterir.



## Elektrik bağlantısı

Kurutma makinesi, standart olarak top-raklı bir prize bağlantıya hazır bir fişle donatılmıştır.

Kurutma makinesini prize erişim mümkün olacak şekilde yerleştiriniz. Prize kolayca erişim mümkün değilse, kurulum yerinde tüm kutuplar için bir yalıtım donanımı bulunmasını sağlayınız.

 Aşırı ısınma sonucu yangın tehlikesi.

Kurutma makinesinin çoklu priz ve uzatma kablosu üzerinden çalıştırılması kablounun aşırı yüklenmesine sebep olabilir.

Güvenlik sebeplerinden dolayı çoklu priz ve uzatma kablosu kullanmayın.

Elektrik tesisatı geçerli standartlara (Almanya'da VDE 0100) uygun olmalıdır.

Güvenlik sebeplerinden dolayı kurutma makinesinin elektrik tesisatında,  tipi bir kaçak akım rölesinin (RCD) kullanılmasını tavsiye ederiz.

Hasarlı bir güç kablosu, sadece aynı türden özel bir güç kablosu ile değiştirilmelidir (Miele yetkili servisinden edinilebilir). Güvenlik sebeplerinden dolayı güç kablosu, sadece Miele tarafından yetkilendirilmiş uzman bir teknisyen veya Miele yetkili servisi tarafından değiştirilmelidir.

Anma gücü ve uygun sigorta değerlerine dair bilgiler bu kullanım kılavuzunda veya tip etiketinde verilmiştir. Bu verileri kurulum yerindeki elektrik bağlantısı verileri ile karşılaştırınız.

Şüphede halinde bir elektrik teknisyenine danışınız.

Bağımsız veya şebeke senkronizasyonu olmayan bir enerji besleme sisteminde (örneğin mikro şebekeler, yedekleme sistemleri) kesintili veya kesintisiz işletim mümkündür. Bu türden bir işletim için enerji besleme sisteminin, EN 50160 standardı gerekliliklerini veya benzeri gereklilikleri karşılaması zorunludur. Ev tesisatında ve bu Miele ürününde öngörülen koruyucu tedbirler, fonksiyon ve çalışma şekli bakımından mikro şebeke işletiminde veya şebeke senkronizasyonu olmayan işletimde de sağlanmalı veya tesisatta eşdeğer tedbirler uygulanmalıdır. Bunlar, örneğin güncel VDE-AR-E 2510-2 yayınında açıklanmıştır.

## Teknik veriler

|   |                                     |
|---|-------------------------------------|
| Yükseklik                                 | 850 mm                              |
| Genişlik                                  | 596 mm                              |
| Derinlik                                  | 655 mm                              |
| Kapak açıkken derinlik                    | 1077 mm                             |
| Tezgah altına sürülebilir                 | evet                                |
| Yıkama-kurutma-sütunu olarak kurula-bilir | evet                                |
| Ağırlık                                   | yakl. 62 kg                         |
| Kazan hacmi                               | 120 lt.                             |
| Doluluk miktarı                           | 8,0 kg (Kuru çam. ağırlığı)         |
| Yoğuşma suyu haznesi hacmi                | 4,8 lt.                             |
| Hortum uzunluğu                           | 1,49 mt.                            |
| Maks. pompalama yüksekliği                | 1,00 mt.                            |
| Maks. pompalama uzunluğu                  | 4,00 mt.                            |
| Güç kablosu uzunluğu                      | 2,00 mt.                            |
| Bağlantı gerilimi                         | Tip etiketine bakınız               |
| Bağlı güç                                 | Tip etiketine bakınız               |
| Sigorta                                   | Tip etiketine bakınız               |
| Verilen test işaretleri                   | Tip etiketine bakınız               |
| Enerji tüketimi                           | “Tüketim Verileri” bölümüne bakınız |
| LED ışıkları yayan Diyodlar               | 1. Sınıf                            |

## Ev tipi kurutma makinesi broşürü

392/2012 sayılı yönetmelik (Avrupa Normu) uyarınca

|   |                  |
|---|------------------|
| <b>MIELE</b>  |                  |
| <b>Model adı/-tanımlayıcısı</b>   | TWC 220 WP       |
| T_0003_TR nicht gefunden <sup>1</sup>   | 8,0 kg           |
| Ev tipi kurutma makinesi cinsi (Hava tahliyesi/Kondens)                         | - / •            |
| Enerji Verimliliği Sınıfı   |                  |
| A+++ (en verimli) ile D arası (en az verimli)                                   | A++              |
| Ağırlıklı yıllık enerji tüketimi (AE <sub>y</sub> ) <sup>2</sup>                | 192 kWh/Yıl      |
| Çamaşır kurutma makinesi (Otomatik var/yok)                                     | • / -            |
| Standart-Pamuklu programı enerji tüketimi                                       |                  |
| Tam doluluk enerji tüketimi   | 1,55 kWh         |
| Kısmi doluluk enerji tüketimi   | 0,90 kWh         |
| Kapalı durumda ağırlıklı güç kaydı (P <sub>o</sub> )                            | 0,30 W           |
| Güç kapatılmamış durumda ağırlıklı güç tüketimi (P <sub>i</sub> )               | 0,30 W           |
| Kapalı olmayan durumda program süresi (T <sub>i</sub> ) <sup>3</sup>            | 15 dk.           |
| Etiket üzerinde ve broşürde verilen standart program bilgileri <sup>4</sup>     | Pamuklu ok ile   |
| Standart-Pamuklu program süresi   |                  |
| Ağırlıklı program süresi  | 128 dk.          |
| Tam dolulukta program süresi  | 165 dk.          |
| Kısmi dolulukta program süresi  | 100 dk.          |
| Kondens verim sınıfı <sup>5</sup>   |                  |
| A (en verimli) dan G (en az verimli)  | A                |
| "Standart-pamuklu programı tam ve kısmen dolu kazanda ağırlıklı kondens verimi" | 93 %             |
| Tam dolu kazanda "standart pamuklu programının" ortalama kondense verimi        | 93 %             |
| Kısmen dolu kazanda "standart pamuklu programının" ortalama kondense verimi     | 93 %             |
| Ses güç seviyesi (L <sub>WA</sub> ) <sup>6</sup>                                | 66 dB(A) re 1 pW |
| Ankastre cihaz  | -                |

• Evet, var

<sup>1</sup> Standart pamuklu programı için kg pamuklu çamaşır/tam dolu kazan

<sup>2</sup> Temel olarak tam dolu kazanda standart-pamuklu programı için 160 kurutma devresi ve kısmen dolu kazanda veya düşük güçlü program kullanımı. Her devrenin gerçek enerji tüketimi cihazın kullanım türüne bağlıdır.

<sup>3</sup> Eğer ev tipi çamaşır kurutma makinesi güç kumandası ile donatılmışsa

## Teknik veriler

---

- 4 Bu program normal, ıslak pamuklu dokumaların kurutulması için uygundur ve pamuklu için enerji tüketimi bakımından en verimli olanıdır.
- 5 Eğer ev tipi kurutma makinesi bir yoğuşmalı kurutma makinesi ise
- 6 Tam dolu kazanda standart-pamuklu programı için

## Tüketim Verileri

|  | Çamaşır miktarı <sup>1</sup><br>kg | Çamaşır makinesinin sıkma kademesi<br>dev./dk. | Kalan nem<br>%       | Enerji<br>kWh                | Program süresi<br>dk.   |
|--|------------------------------------|--|----------------------|------------------------------|-------------------------|
| Pamuklu                               | 8,0<br>4,0                         | 1.000<br>1.000                                 | 60<br>60             | 1,55<br>0,90                 | 165<br>100              |
| Pamuklu Dolap kuruluđu   | 8,0<br>8,0<br>8,0                  | 1.200<br>1.400<br>1.600                        | 53<br>50<br>44       | 1,40<br>1,30<br>1,15         | 149<br>142<br>126       |
| Pamuklu Dolap kuruluđu ve Hassas +   | 8,0                                | 1.000  | 60                   | 1,65                         | 175                     |
| Pamuklu Ütü kuruluđu   | 8,0<br>8,0<br>8,0<br>8,0           | 1.000<br>1.200<br>1.400<br>1.600               | 60<br>53<br>50<br>44 | 1,18<br>1,05<br>0,95<br>0,80 | 125<br>109<br>102<br>87 |
| Bakımı kolay Dolap kuruluđu  | 4,0                                | 1.200  | 40                   | 0,52                         | 64                      |
| Bakımı kolay Dolap kuruluđu ve Hassas +  | 4,0                                | 1.200  | 40                   | 0,54                         | 66                      |
| Narinler Dolap kuruluđu  | 2,5                                | 800  | 50                   | 0,60                         | 70                      |
| Finish Yünlü   | 2,0                                | 1.000  | 50                   | 0,03                         | 5                       |
| Gömlükler Dolap kuruluđu   | 2,0                                | 600  | 60                   | 0,48                         | 60                      |
| Ekspres Program Dolap kuruluđu   | 4,0                                | 1.000  | 60                   | 0,90                         | 105                     |
| Emprenyeleme Dolap kuruluđu  | 2,5                                | 800  | 50                   | 0,78                         | 90                      |
| <sup>1</sup> Kuru çamaşır ağırlığı   |                                    |  |                      |                              |                         |
| <sup>2</sup> EN 61121 standardına göre ölçülen enerji etiketine yönelik 392/2012/AB yönetmeliğine uygun test programı. |                                    |  |                      |                              |                         |
| İşaretlenmemiş olan tüm değerler EN 61121 standardı esas alınarak belirlenmiştir.                                      |                                    |  |                      |                              |                         |

Tüketim verileri kazanın doluluk oranı, farklı çamaşır türleri, sıkma işleminden sonra kalan nem miktarı, elektrik şebekesindeki gerilim dalgalanmaları veya su sertlik derecesine bağlı olarak verilen değerlerden sapmalar gösterebilir.

# Programlama fonksiyonları

## Programlama

Programlama fonksiyonları ile kurutma makinesinin elektroniğini istediğiniz gibi ayarlayabilirsiniz.

Programlama, sensörlü tuşlar yardımıyla belirli işlem adımları (1, 2, 3 ... 9) ile yapılır.

### Programlama seviyesine giriş

#### Ön koşul:

- Program seçim düğmesi herhangi bir program ayarına getirilmiştir.
- Kurutma makinesinin kapağı açıktır.
- 1 Sensörlü *Start/Çamaşır ekleme* tuşuna dokunup 2-3 adımları boyunca dokunmaya devam ediniz.
- 2 Kurutma makinesinin kapağını kapatınız.
- 3 Hızla yanıp sönen sensörlü *Start/Çamaşır ekleme* tuşu sürekli yanınca kadar bekleyiniz ...
- 4 ... ve ardından sensörlü *Start/Çamaşır ekleme* tuşunu serbest bırakınız.

Süre göstergesinde *P01* yanar.

## Programlama fonksiyonunun seçilmesi ve seçimin iptal edilmesi

Programlama fonksiyonu numarası süre göstergesinde *P* ve bir sayı ile gösterilir:

Örneğin *P01*.

- 5 > veya < sensörlü tuşuna dokunarak adım adım bir sonraki veya bir önceki programlama fonksiyonunu seçiniz:

| Programlama fonksiyonu |   |
|------------------------|---|
| <i>P01</i>             | Pamuklu kurutma kademeleri              |
| <i>P02</i>             | Bakımı kolay kurutma kademeleri         |
| <i>P04</i>             | Soğutma sıcaklığı                       |
| <i>P05</i>             | Sinyal sesi seviyesi                    |
| <i>P06</i>             | Tuş sesi                                |
| <i>P07</i>             | PIN kodu                                |
| <i>P08</i>             | İletkenlik                              |
| <i>P11</i>             | Kumanda panelinin kapanma şekli         |
| <i>P13</i>             | Hafıza                                  |
| <i>P14</i>             | Kırışik önleme                          |
| <i>P19</i>             | Sesli sinyal etkin                      |
| <i>P20</i>             | Hava kanalları göstergesi               |
| <i>P22</i>             | Kısık yanan ışıklı alanların parlaklığı |
| <i>P00</i>             | Fabrika ayarı                           |

- 6 Seçilen programlama fonksiyonunu *Start/Çamaşır ekleme* sensörlü tuşuna basarak onaylayınız.

# Programlama fonksiyonları

## Programlama fonksiyonunun düzenlenmesi ve kaydedilmesi

Bir programlama fonksiyonunu açıp/kapatılabilir veya fonksiyon için farklı seçenekler belirleyebilirsiniz.

Programlama fonksiyonu seçeneği, süre göstergesinde - ve bir sayı ile gösterilir:  
Örneğin -00.

- 7 > veya < sensörlü tuşuna dokunmak yoluyla programlama fonksiyonunu açıp/kapatınız ya da bir seçenek belirleyiniz:

| Programlama fonksiyonu | Mümkün olan seçim |     |     |     |     |          |     |     |
|------------------------|-------------------|-----|-----|-----|-----|----------|-----|-----|
|                        | -00               | -01 | -02 | -03 | -04 | -05      | -06 | -07 |
| P01                    |                   | X   | X   | X   | ✓   | X        | X   | X   |
| P02                    |                   | X   | X   | X   | ✓   | X        | X   | X   |
| P04                    |                   | X   | X   | X   | X   | ila -16✓ |     |     |
| P05                    |                   | X   | ✓   |     |     |          |     |     |
| P06                    | X                 | ✓   | X   |     |     |          |     |     |
| P07                    | ✓                 | X   |     |     |     |          |     |     |
| P08                    |                   | ✓   | X   |     |     |          |     |     |
| P11                    | X                 | ✓   |     |     |     |          |     |     |
| P13                    | ✓                 | X   |     |     |     |          |     |     |
| P14                    | X                 | X   | ✓   |     |     |          |     |     |
| P19                    | X                 | ✓   |     |     |     |          |     |     |
| P20                    | X                 | X   | ✓   | X   |     |          |     |     |
| P22                    |                   | X   | ✓   | X   | X   | X        | X   | X   |
| P00                    | X                 | X   |     |     |     |          |     |     |

X = Seçilebilir, ✓ = Fabrika ayarı

- 8 Seçiminizi *Start/Çamaşır ekleme* sensörlü tuşu ile onaylayınız.

Programlama fonksiyonunun numarası (örneğin P01) tekrar yanar.

## Programlama seviyesinden çıkış

- 9 Program seçim düğmesini ⏻ konumuna çeviriniz.

Program kalıcı olarak kaydedilir. Bu programı istediğiniz anda tekrar değiştirebilirsiniz.

# Programlama fonksiyonları

## P01 Pamuklu kurutma kademe-leri

Pamuklu programının kurutma kade-melerini 7 aşamada uyarlayabilirsiniz.

### Seçim

- 01 = çok daha nemli
- 02 = daha nemli
- 03 = biraz daha nemli
- 04 = **Fabrika ayarı**
- 05 = biraz daha kuru
- 06 = daha kuru
- 07 = çok daha kuru

İstisna:

Pamuklu  programı değişmez.

## P02 Bakımı kolay kurutma ka-demeleri

Bakımı kolay programının kurutma ka-demelerini 7 aşamada uyarlayabilirsiniz.

### Seçim

- 01 = çok daha nemli
- 02 = daha nemli
- 03 = biraz daha nemli
- 04 = **Fabrika ayarı**
- 05 = biraz daha kuru
- 06 = daha kuru
- 07 = çok daha kuru

## P04 Soğutma derecesi

Çamaşırlar, program sona erdikten sonra 55 °C'ye soğutulur. Çamaşırlar daha fazla soğuyabilir; bu durumda soğutma evresi uzar.

Seçim 1 °C'lik adımlarla gerçekleşir.

- 15 = **Fabrika ayarı 55 °C**
- 15 = 54 °C
- 14 = 53 °C
- 13 = 52 °C
- 12 = 51 °C
- 11 = 50 °C
- 10 = 49 °C
- 09 = 48 °C
- 08 = 47 °C
- 07 = 46 °C
- 06 = 45 °C
- 05 = 44 °C
- 04 = 43 °C
- 03 = 42 °C
- 02 = 41 °C
- 01 = 40 °C

## P05 Sinyal sesi seviyesi

Sinyal sesi seviyesi değiştirilebilir.

- 01 = daha düşük
- 02 = **Fabrika ayarı**



## P06 Tuş sesi

Sensörlü tuşlara dokunma sırasında duyulan sinyal sesi değiştirilebilir veya kapatılabilir.

### Seçim

- 00 = Kapalı
- 01 = **Fabrika ayarı**
- 02 = Ses seviyesini yükseltme

## P07 Pin kodu

PIN kodu kurutma makinenizin yabancılar tarafından kullanılmasını engeller.

PIN kodu etkinleştirildiyse, kurutma makinesinin kullanılabilmesi için gücü açıldıktan sonra mutlaka PIN kodunu girmek gerekir.

### Seçim

- 00 = **Kapalı (Fabrika ayarı)**
- 01 = Açık

-01 seçeneğini seçtiğiniz takdirde, bundan böyle kurutma makinesi, açıldıktan sonra sadece PIN kodu girilerek kullanılabilir.

## **Kurutma makinesinin PIN kodu ile kullanılması**

Kurutma makinesinin gücü açıldıktan sonra süre göstergesinde --- yanıp söner ve ardından sürekli olarak yanar.

PIN kodu 250 olarak belirlenmiştir ve değiştirilemez.

- Birinci sayı olarak 2.. yanıp sönene kadar sensörlü > tuşuna dokununuz.
- Sensörlü *Start/Çamaşır ekleme* tuşu ile onaylayınız.
- Aynı şekilde diğer iki sayıyı da giriniz.

250 girilip onaylandıktan sonra kurutma makinesi kullanılabilir.

# Programlama fonksiyonları

## P08 İletkenlik

Bu programlama fonksiyonu sadece suyun çok yumuşak olması nedeniyle çamaşırdaki kalan nem miktarı yanlış belirlendiğinde ayarlanmalıdır.

### Seçim

-01 = **kapalı (Fabrika ayarı)**

-02 = düşük

### Koşul:

Bu ayarı sadece çamaşırların yıkandığı su aşırı derecede yumuşaksa ve iletkenlik değeri (elektrik iletme kapasitesi) 150 µS/cm'den küçük ise seçiniz. İçme suyunun sertlik derecesi Su İdaresi'ne sorulabilir.

-02 seçimini sadece yukarıda belirtilen koşul söz konusuysa etkinleştiriniz.

Aksi takdirde tatmin edici bir kurutma sonucu elde edilemez.

## P11 Kumanda panelinin kapatılması

Devam eden programda enerji tasarrufu amacıyla süre göstergesi ve sensörlü tuşlar 10 dakika sonra karartılır. Bu durumda sensörlü *Start/Çamaşır ekleme* tuşu yavaş yavaş yanıp söner.

Ancak: Hata durumunda otomatik kapanma gerçekleşmez.

### Seçim

-00 = **kapalı**

Süre göstergesi ve sensörlü tuşlar karartılmaz.

-01 = **açık (Fabrika ayarı)**

Programın çalışması esnasında süre göstergesi ve sensörlü tuşlar 10 dakika sonra karartılır.

### Göstergelerin tekrar "açılması"

- Sensörlü *Start/Çamaşır ekleme* tuşuna dokununuz. Çalışmakta olan program üzerinde etkisi yoktur.

### P13 Hafıza

Bu ayarla, cihaz elektroniği seçilen bir programı kurutma kademesiyle birlikte veya seçimi kaydeder. Ayrıca *Sıcak havalandırma* programının süresi de kaydedilir. Bir sonraki program seçiminde bu ayarlar görüntülenir.

#### Seçim

-00 = **kapalı (Fabrika ayarı)**

-01 = açık

İstisna:

*Pamuklu*  programı değişmez.

### P14 Kırışık önleme

Kurutma işlemi bittikten sonra kazan maks. 2 saat boyunca kırışık önleme ritmiyle dönmeye devam eder. Çamaşırklar hemen dışarı alınmadığı takdirde, bu dönüşler çamaşırklarda kırışık oluşumunu azaltır. Bu süreyi kısaltmanız mümkündür.

#### Seçim

-00 = Kırışık önleme yok

-01 = 1 saat

-02 = **2 saat (Fabrika ayarı)**

### P19 Sesli sinyal etkin

Sesli sinyal size programın sona erdiğini bildirir. Bu özellik açılabilir veya kapatılabilir.

Hata bildirimlerindeki kesintisiz uyarı sinyali bundan bağımsızdır.

#### Seçim

-00 = kapalı

-01 = **açık (Fabrika ayarı)**



## Programlama fonksiyonları

### P20 Hava kanalları göstergesi

Kurutma işlemi sona erdikten sonra havaların temizlenmesi gerekir. Bu hatırlatma aynı zamanda belli bir derecede hav biriktiğinde de görüntülenir:  Bu hatırlatmanın hangi hav kirliliği derecesinde verilmesi gerektiğini kendiniz belirleyebilirsiniz.

Kurutma alışkanlıklarınıza hangi seçimin karşı geldiğini deneyerek bulunuz.

#### Seçim

- 00 = kapalı
  -  yanmaz. Ancak hava iletiminin bilhassa fazla engellendiği durumlarda, bu seçenekten bağımsız olarak program iptali veya F 055 kontrol bildirimini gerçekleştirir.
- 01 = çok kirli
  -  ancak çok fazla hav biriktiğinde yanar.
- 02 = **Normal (Fabrika ayarı)**
- 03 = hafif kirli
  -  az hav birikiminde dahi yanar.

### P22 Kısık yanan ışıklı alanların parlaklığı

Kumanda panelindeki kısık yanan sensörlü tuşların parlaklığı 7 farklı kademede seçilebilir.

Farklı kademelerin seçilmesiyle parlaklık hemen ayarlanır.

#### Seçim

- 01 = en karanlık kademe
- 02 = **Fabrika ayarı**
- ...
- 07 = en parlak kademe

### P00 Fabrika ayarı

Programlama fonksiyonları fabrika ayarlarına sıfırlanır.

- 00 = Fabrika ayarı etkin
- 01 = Programlama fonksiyonlarını fabrika ayarlarına sıfırlama





**Satış ve Pazarlama Şirketinin Adresi:**

Miele Elektrikli Aletler Dış Ticaret ve Pazarlama Ltd. Şti  
Seba Office Bulvarı  
Ayazağa Mah. Mimar Sinan Sok No:21 D:53  
34396 Sarıyer / İstanbul / Türkiye

Tel: 0212 390 71 00

Müşteri Hizmetleri: 444 11 22

E-Mail: info@miele.com.tr

İnternet: www.miele.com.tr

EEE yönetmeliğine uygundur

**Üretici Adresi:**

Almanya  
Miele & Cie. KG  
Carl-Miele-Straße 29  
33332 Gütersloh

TWC 220 WP

tr-TR

M.-Nr. 12 298 400 / 01