

Kullanım kılavuzu

Endüstriyel bulaşık makinesi

PFD 402 / PFD 402 DOS
PFD 404 / PFD 404 DOS
PFD 405 / PFD 405 DOS
PFD 407 / PFD 407 DOS





Makinenin yerleştirilmesi, kurulması ve ilk kez çalıştırılmasından önce kullanım kılavuzunu **mutlaka** okuyunuz. Bu şekilde kendinizi korumuş olur ve cihazınıza gelebilecek zararların önüne geçersiniz.

tr-TR

İçindekiler

Kılavuza ilişkin bilgiler	6
Endüstriyel bulaşık makinesinin üzerinde bulunan semboller	7
Terminoloji tanımı.....	7
Amacına uygun kullanım	8
Makine tanıtımı	9
Cihaza genel bakış	9
Kumanda paneli	10
Tuş alanlarındaki LED ışıklar	11
Güvenlik talimatları ve uyarılar	12
Bulaşık makinesinin üzerindeki uyarı işaretleri ve semboller.....	14
Bulaşık makinesinin bertaraf edilmesi	14
Çevre Korumaya Katkınız	15
Kullanıcı profilleri	16
Kullanıcı grupları.....	16
Kullanıma ilişkin bilgiler	17
Gücün açılması.....	17
Gücün kapatılması.....	17
Bekleme modu/Off	18
Ekran resimleri	18
Dokunmatik ekran	18
Seçim listeleri	18
Sayısal değerlerin ayarlanması.....	18
Durum penceresi	19
Sistem bildirimleri i	19
Hata bildirimleri !	19
İlk çalıştırma	20
Kurulum ve bağlantı.....	20
İşlemler	20
Gücün açılması.....	20
Lisan seçimi	20
Wi-Fi kurulumu	20
Tarih ayarı	20
Güncel saat ayarı	21
Sıcaklık biriminin seçilmesi	21
Su sertlik derecesi ayarı	21
Su bağlantılarının seçilmesi.....	22
İlk çalıştırma işlemi tamamlandı	22
Kapağın açılması ve kapatılması	23
Kapak kilidi	23
Konforlu kapak kilidi.....	23
Manuel kilit	24
Tuz doldurma	25
Su sertlik derecesi	25
Su sertlik derecesi ayarı	25
Yetersiz tuz göstergesi.....	27
Su yumuşatma uyarısı.....	27

Yetersiz tuz sonucu cihazın kilitlenmesi.....	27
Deterjan ve parlaticı	29
Dozaj sistemleri	29
DOS modülü.....	29
Deterjan	30
Kapak dozaj donanımının doldurulması	30
Süper kısa programına ilişkin bilgiler.....	31
Düşük doluluk seviyesi göstergesi	32
Harici kabın değiştirilmesi	32
Sıvı deterjan dozajı	33
Parlaticı.....	33
Düşük doluluk seviyesi göstergesi	33
Kapak dozaj donanımının doldurulması	34
Düşük doluluk seviyesi göstergesi	35
Harici kabın değiştirilmesi	35
Bulaşıkların yerleştirilmesi	36
Bulaşıkların yerleştirilmesi	36
Tavsiyemiz:	36
Üst sepet	37
Üst sepetin yerinin değiştirilmesi.....	38
Alt sepet	39
Plastik sepet iç aksesuarı	40
Çalıştırma	41
Gücün açılması.....	41
Program seçimi.....	41
Programın başlatılması	42
Programın zamanlayıcı aracılığıyla başlatılması	42
Program akış göstergesi.....	43
Program sonu	43
Gücün kapatılması.....	43
Bulaşıkların boşaltılması	43
Programın durdurulması	43
Programın iptal edilmesi	44
 Makine fonksiyonları	45
Menü yapısı	45
Filtre zaman aralığı.....	46
Dozaj sistemleri	46
Dozaj yollarının doldurulması	46
Dozaj yollarının yıkanması	47
Dry+	48
Program seçimi	48
Uzatma.....	48
AutoOpen	49
AutoClose.....	49
 Ayarlar	50
Menü yapısı	50
Güncel saat	51
Tarih.....	52

İçindekiler

Ekran parlaklığı	53
Ses seviyesi	53
Karşılama melodisi	54
Sıcaklık birimi	54
 Gelişmiş ayarlar	55
Menü yapısı	55
Süzgeç program kilidi	57
Bekleme modu/Off	57
Çalıştırma Günlüğü	58
Program onayı	58
Favorileri belirle	59
Program parametreleri	59
Program seçimi	59
Yıkama sıcaklığı	60
Yıkamada sıcaklık muhafaza süresi	60
Son durulama sıcaklığı	60
Son durulamada sıcaklık muhafaza süresi	60
Artırılmış su miktarı	61
Program adının değiştirilmesi	61
Ara durulama	61
Parametrelerin sıfırlanması	62
A0 değeri göstergesi	62
Dozaj sistemleri	62
Dozaj sisteminin seçilmesi	62
Kaptan dozaj	63
Harici kaptan dozajın etkinleştirilmesi	64
Harici kaptan dozajın devre dışı bırakılması	64
Dozaj konsantrasyonu	64
Dozaj yollarının doldurulması	64
Dozaj yollarının yıkanması	64
Boşalınca kadar kalan döngü sayısı	65
Su sertlik derecesi	65
Su yumuşatma uyarısı	65
Hafıza	66
PIN kodu	66
PIN kodunun girilmesi	66
Gelişmiş ayarların kilitlenmesi veya kullanıma açılması	67
PIN kodunun değiştirilmesi	67
Kapak kilidi kodu	68
Ağ bağlantısı/Wi-Fi	68
Wi-Fi kurulumu	69
WPS ile bağlantı	69
Soft AP	70
Soft-AP aracılığıyla bağlantı	70
RemoteUpdate	70
Bayi	71
Yazılım sürümü	71
Tip etiketi	71
Fabrika ayarları	71
Yasal bilgiler	72

Temizlik ve bakım	73
Bakım	73
Silme kilidi	73
Kumanda panelinin temizlenmesi.....	73
Cihazın ön panelinin temizlenmesi	74
Yıkama kabınınin temizliği	74
Kapak lastiğinin ve kapağın temizlenmesi.....	74
Yıkama kabindeki süzgeçlerin temizlenmesi	74
Hava filtresinin değiştirilmesi (modele bağlı)	76
Plastik taşıyıcının çıkarılması	76
Filtrenin değiştirilmesi.....	76
Arıza giderme	77
Teknik arızalar	77
Su girişinde/çıkışında hata	78
Hata numarası ile iptal	79
Kapak	81
Bulaşık makinesinde normal olmayan durumlar.....	82
Sesler.....	83
Memnun edici olmayan yıkama sonucu	84
Arızaların giderilmesi	86
Su girişindeki süzgecin temizlenmesi.....	86
Su tahliye pompası ve tek yönlü valfin temizlenmesi	86
Yetkili servis	88
Program tablosu	89
Program parametresi	90
Kurulum	95
Yerleştirme.....	95
Tezgah altına yerleştirme	95
Hortum tutucusu	95
Ayarlanabilir baza paneli (modele bağlı)	96
Bulaşık makinesinin teraziye alınması ve vidalarla tespit edilmesi	96
Kurulum yerinin değiştirilmesi.....	97
Elektrik bağlantısı	98
Azami yük kapaması.....	98
Su bağlantısı	99
Su girişinin bağlanması	99
Su çıkışının bağlanması	100
Teknik veriler	101

Kılavuza ilişkin bilgiler

Uyarılar

⚠ Uyarılar güvenlik ile ilgili bilgiler içerirler. Olası yaralanmalar ve maddi hasarlar ile ilgili uyarılar.
Uyarıları dikkatle okuyunuz ve içerdikleri işlem talimatlarını ve davranış kurallarını dikkate alınız.

Bilgiler

Bilgiler, özellikle dikkate alınması gereken bilgiler içerir.

Ek bilgiler ve açıklamalar

Ek bilgiler ve açıklamalar, tek bir çerçeve içinde vurgulanmaktadır.

İşlem adımları

Kullanım şekli, özel olarak işaretlenmiş işlem talimatları ile belirtilir. Bunlar, işleme nasıl devam edileceğini adım adım açıklar. Her bir işlem adımının önünde siyah bir kare işareti bulunur.

Örnek:

- Kapağı açınız.







Ekran

Endüstriyel bulaşık makinesinin ekranında verilen bilgiler ekran yazısı olarak geliştirilmiş özel bir yazı tipindedir.

Örnek:

⚙ Ayarlar seçeneğini seçiniz ve yaptığınız girişi, OK tuşu ile onaylayınız.

Endüstriyel bulaşık makinesinin üzerinde bulunan semboller

Sembol	Açıklama
	Uyarı işareti, bkz. "Güvenlik talimatları ve uyarılar"
	VDE işareti
	VDE'nin EMU işareti
	Elektrikli ve elektronik cihazları evsel atıklar ile elden çıkarmayınız, bunları ayrı olarak bertaraf ediniz, bkz. "Eski cihazın elden çıkarılması"
	Avrupa Birliği CE işareti İlgili uygunluk beyanı makine ile birlikte verilmiştir ve gerektiğinde üreticiden temin edilebilir.
	Üretici

Terminoloji tanımı

Bulaşık makinesi	Bu kullanım kılavuzunda endüstriyel bulaşık makinesi, sadece bulaşık makinesi olarak tanımlanmaktadır.
Yıkanan malzeme	'Yıkanan malzeme' terimi, yeniden işlenecek malzemeler ayrıntılı olarak tanımlanmadığında, genel adlandırma olarak kullanılmaktadır.
Yıkama suyu	'Yıkama suyu', su ve işlem kimyasalları karışımıdır.
İşlem kimyasalı	Bir programın çalışması sırasında dozlanan tüm maddeler (örneğin deterjan), genel olarak işlem kimyasalları olarak adlandırılmaktadır.
Döngü	Makine aracılığıyla uygulanan temizleme ve yeniden işleyerek kullanıma hazırlama işlemleri birlikte "Döngü" terimi ile ifade edilmiştir.

Amacına uygun kullanım

► Bu Miele endüstriyel bulaşık makinesi, oldukça kısa program süreleri ve yüksek temizleme performansı dolayısıyla aşağıda örnek olarak verilen ortamlarda endüstriyel kullanım için tasarlanmıştır:

- Huzur ve bakım evleri
- Hastaneler (sadece Vario TD programlı bulaşık makineleri)
- Restoranlar ve konuk evleri
- Oteller ve pansiyonlar ve
- ve benzeri işletme ortamları

► Bu kullanım kılavuzunun geri kalanında endüstriyel bulaşık makinesi sadece bulaşık makinesi olarak anılacaktır. Bu endüstriyel bulaşık makinesinde yıkanabilir tabaklar, fincanlar, bardaklar, çatal-bıçak-kaşık gibi parçalar, daha ayrıntılı olarak tanımlanmadıysa bulaşık olarak anılacaktır.

► Bu bulaşık makinesini sadece “bulaşık yıkama” ve dolayısıyla bulaşıkların temizlenmesi amacıyla kullanınız. Tüm diğer kullanımlar, modifikasyonlar ve değişiklikler yasaktır.

► Sanayi tipi bulaşık makinesi sadece iç mekanlarda, hareketsiz yerlerde kullanılmak üzere tasarlanmıştır.

► Sepetlerdeki özel iç aksesuarlar sadece amacına uygun bir şekilde kullanılmalıdır.

► Bu bulaşık makinesi tıbbi ürünlerin temizliğinde kullanılmamalıdır.

► Fiziksel, algısal veya sınırlı ruhsal kapasiteleri ya da tecrübesizlikleri veya bilgisizlikleri dolayısıyla bulaşık makinesini güvenli bir şekilde kullanamayacak kişiler bulaşık makinesini bir sorumlunun gözetimi veya talimatları olmaksızın kullanmamalıdır.

► Bulaşık makinesi sadece eğitimli personel tarafından kullanılmalıdır. Makineyi kullanacak personelin düzenli olarak bilgilendirilmesi ve eğitilmesi gerekir.

► Bulaşık makinesinin yakınlarındaki çocuklara göz kulak olunuz. Çocukların bulaşık makinesi ile oynamalarına izin vermeyiniz. Diğerlerinin yanı sıra, çocukların kendilerini bulaşık makinesinin içine kilitlemeleri tehlikesi söz konusudur.

► Çocuklar bulaşık makinesini kullanmamalıdır.

Cihaza genel bakış

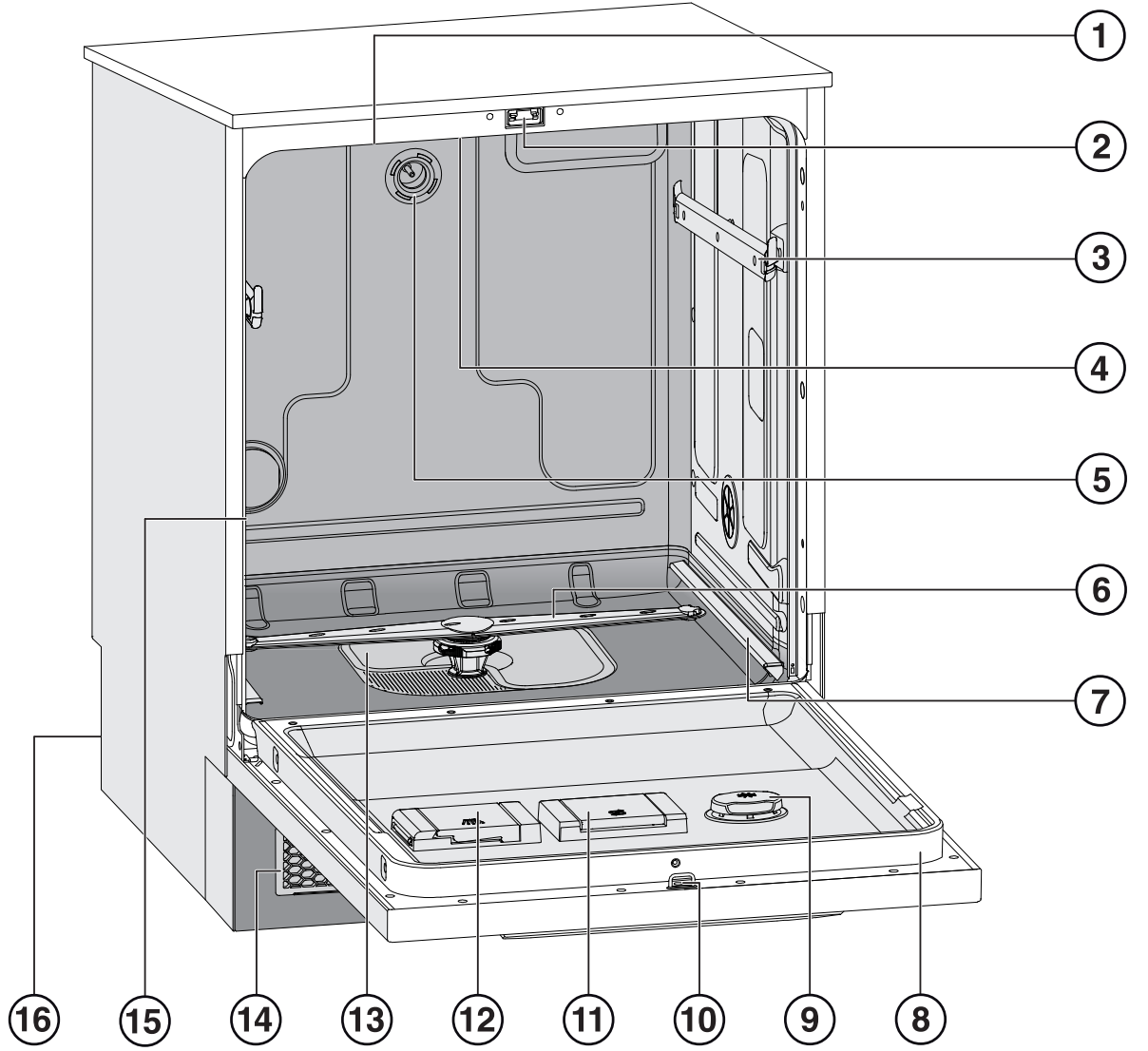

① Taze hava girişi (modele bağlı)

② Kapak kilidi

③ Üst sepet kılavuz rayları

④ Üst makine püskürtme kolu

⑤ Üst sepet su bağlantısı

⑥ Alt makine püskürtme kolu

⑦ Alt sepet kılavuz rayları

⑧ Tip etiketi

⑨ Parlatici haznesi

⑩ Kapak kilidi kenetleme pimi

⑪ Tuz haznesi

⑫ Toz deterjan haznesi

⑬ Süzgeç kombinasyonu

⑭ Taze hava filtreli giriş ve çıkış ızgarası (modele bağlı)

⑮ Yıkama kabini havası çıkışı (modele bağlı)

⑯ Arka taraf:

– Elektrik ve su bağlantıları





– Harici kaplar için emiş borusu/boruları (modele bağlı)

– Harici dozaj modülleri (DOS modülleri) için bağlantılar

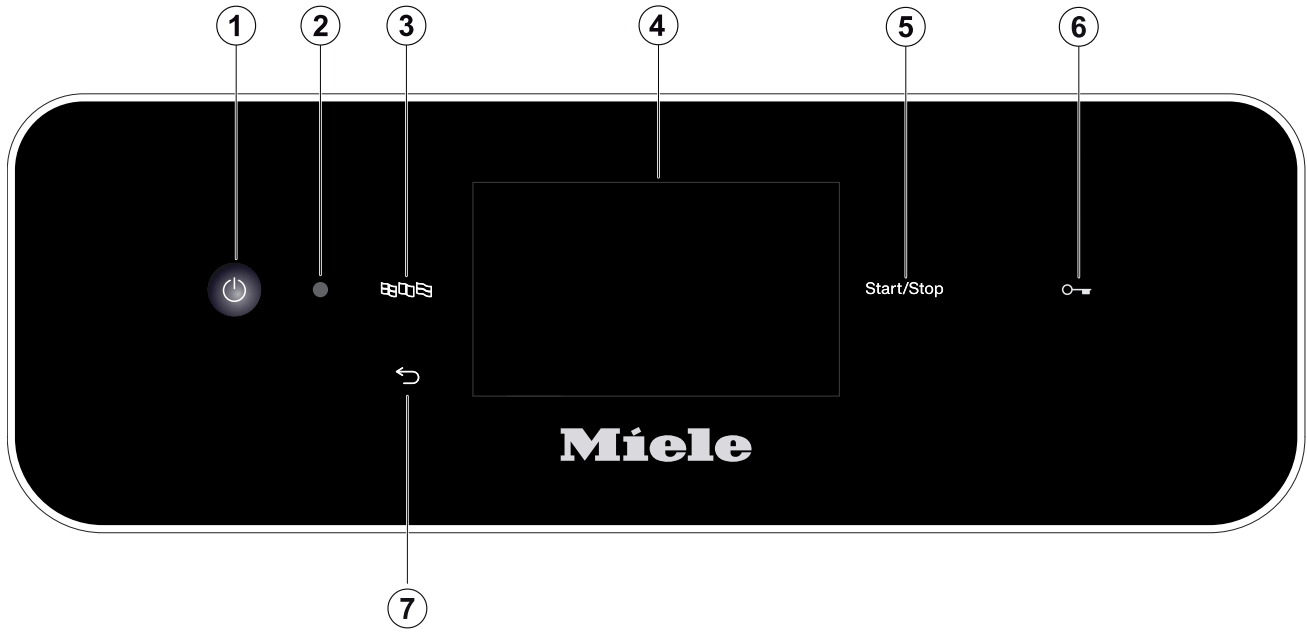
Makine tanıtımı

Kumanda paneli



- ①  (Açma/Kapama) tuşu
Bulaşık makinesinin gücünün açılması ve kapatılması
- ② Yetkili servis arayüzü
Miele yetkili servisi için kontrol ve aktarım noktası
- ③  tuşu (lisan seçimi)
Ekranda lisanı seçilir
- ④ Dokunmatik ekran
Kumanda elemanları gösterimi ve seçimi
- ⑤ *Start/Stop* tuşu
Programın başlatılması veya iptal edilmesi
- ⑥ (Modele bağlı)
 tuşu (kapak kilidini açma)
Kapağın açılması
- ⑦  tuşu (iptal veya geri)
Kullanıcı arayüzündeki işlemi iptal etme;
programı iptal etmez!

Tuş alanlarındaki LED ışıklar

Tuş alanlarına ışık yayan diyotlar yerleştirilmiştir. Bunlar bulaşık makinesinin durumunu gösterir.

Tuş alanı	LED	Ekran	Durum
Ekran (⏻ Açma/Kapama tuşuna tepki)		YANIYOR	Bulaşık makinesinin gücü açıktır.
		YANMIYOR	Bulaşık makinesinin gücü kapalıdır.
Start/Stop tuşu	Artma ve azalma	YANMIYOR	Bulaşık makinesi hazırda bekleme modundadır
		YANIYOR	Bir program seçilmiş, ancak henüz başlatılmamıştır.
		YANIYOR	Ekranında bir bilgi bildirimini gösterildi
	Kırmızı renkte yanıp sönüyor		Bir hata meydana geldi (bkz. ekrandaki hata bildirimini ve "Arıza giderme" bölümü).
	YANIYOR		Bir program çalışıyor.
	YANMIYOR		Bir program sona erdi.
(Modele bağlı)			
⏻ tuşu (kapak tuşu)	YANIYOR		Bir program seçilmiş ancak henüz başlatılmamıştır.
			Bir program çalışıyor.
	YANIP SÖNÜYOR		Bir program sona ermiştir ve kapak kapalıdır.

Güvenlik talimatları ve uyarılar

Doğru kurulum

- ▶ Bulaşık makinesi patlama ve donma tehlikesi olan alanlarda kurulmamalıdır.
- ▶ Sağlam durmasını sağlayabilmek için, tezgah altına monte edilebilir bulaşık makinesi sadece komşu dolaplara vidalanmış kesintisiz bir tezgahın altına konulmalıdır.
- ▶ Olası yoğuşma suyu hasarları riskini önlemek amacıyla, bulaşık makinesinin bulunduğu ortamda sadece endüstriyel kullanıma yönelik mobilyaların bulundurulması tercih edilmelidir. Hassas mobilyalar, opsiyonel olarak satın alınabilen buhar koruma seti monte edilerek korunabilir.
Buhar koruma folyosu, tezgahın altına bulaşık makinesi kapağının açılma kısmına denk gelen yere yapıştırılmalıdır.

Teknik güvenlik

- ▶ Bulaşık makinesi sadece Miele yetkili servisi, bir bayi ya da uygun vasıflara sahip uzman bir teknisyen tarafından işletmeye alınmalı, bakımdan geçirilmeli ve onarılmalıdır. Hatalı montaj ve bakım çalışmaları veya onarımlar sonucu kullanıcıya yönelik ciddi tehlikeler oluşabilir.
- ▶ Bulaşık makinesi sadece eğitimli personel tarafından kullanılmalıdır. Makineyi kullanacak personelin düzenli olarak bilgilendirilmesi ve eğitilmesi gerekir.
- ▶ Bulaşık makinesini kullanmadan önce, makinede gözle görülür harici hasarlar olup olmadığını kontrol ediniz. Hasarlı bulaşık makinesini asla çalıştırmayınız. Hasarlı bir bulaşık makinesi güvenliğinizi tehlikeye sokabilir!
- ▶ Hasarlı veya sızdıran bir bulaşık makinesini derhal işletimden çıkarınız ve Miele yetkili servisi, bir Miele bayii ya da uygun vasıflara sahip uzman bir teknisyeni bilgilendiriniz.
- ▶ Cihazın bozuk parçaları sadece orijinal Miele yedek parçaları ile değiştirilmelidir. Ancak orijinal Miele yedek parçaları cihazın tam anlamıyla güvenlik içinde çalışmasını sağlayabilir.
- ▶ Bu bulaşık makinesinin elektrik güvenliği sadece usulüne uygun olarak tesis edilmiş bir koruyucu iletken sistemine bağlanması halinde sağlanır. Şüpheli halde elektrik tesisatını uzman bir elektrikçiye kontrol ettiriniz.
- ▶ Kullanım kılavuzundaki montaj bilgilerini ve montaj planını dikkate alınız.
- ▶ Cihazın tip etiketindeki bağlantı değerleri (voltaj, frekans ve sigorta) elektrik şebekesi değerleri ile mutlaka uyumlu olmalıdır.
- ▶ Bulaşık makinesi başka bir elektrikli cihazın fişinin önünü kapatmamalıdır, nişin derinliği çok az olabileceğinden, fiş üzerine uygulanan baskı sonucu aşırı ısınma meydana gelir. Buna ilişkin olarak "Elektrik bağlantısı" bölümünü dikkate alınız.
- ▶ Gerekli güvenliği sağlamadıklarından (ör. aşırı ısınma tehlikesi), bulaşık makinesinin elektrik bağlantısı çoklu priz veya uzatma kablosu üzerinden yapılmamalıdır.
- ▶ Bulaşık makinesinin muhafazasını kesinlikle açmayınız. Gerilim ileten bağlantılara dokunulması ve de elektrik yapısında ve mekanik yapıda değişikliklerin yapılması güvenliğinizi tehlikeye sokar ve makinede çalışma bozukluklarına sebep olabilir.
- ▶ Hasarlı bir güç kablosu durumunda bulaşık makinesi çalıştırılmamalıdır. Hasarlı bir güç kablosu, sadece uygun bir güç kablosu ile değiştirilmelidir. Güvenlik sebebiyle, sadece Miele tarafından yetkilendirilmiş uzman bir teknisyen veya Miele yetkili servisi tarafından değiştirilmelidir.

- ▶ Bakım gerçekleştirileceğinde, bulaşık makinesinin elektrik bağlantısını kesiniz.
- ▶ Su bağlantısının plastik muhafazasında iki adet elektrikli valf vardır. Bu parçayı suya sokmayınız.
- ▶ Su giriş hortumunda elektrik ileten bağlantılar bulunur. Bu nedenle hortum kısaltılmamalıdır.

Doğru kullanım

- ▶ Bulaşık makinesi sadece su ve bulaşık makinesine uygun temizlik ürünleriyle kullanıma yöneliktir ve organik çözücüler veya yanıcı sıvılar ile işletilmemelidir. Kauçuk ve plastik parçaların tahrip olması ve bunun sonucunda sıvı sızması neticesinde mal zararı ve patlama tehlikesi oluşur.
- ▶ Sadece bulaşık makinesi için uygun temizlik ürünü kullanınız. Uygun olmayan temizlik ürünlerinin kullanılması durumunda, yıkanacak malzemeler ve bulaşık makinesi için hasar tehlikesi oluşur.
- ▶ Bulaşık makinesinin açık kapağı üzerinde durmayınız veya oturmayınız. Bulaşık makinesi devrilebilir veya hasar görebilir.
- ▶ Su şebekesindeki çalışmaların ardından bulaşık makinesine gelen su besleme borusunun havasının alınması gerekir; aksi takdirde bileşenler hasar görür.
- ▶ Bulaşık makinesinin işletimi sırasında yüksek sıcaklıkları dikkate alınız. Kapağın açılması sırasında yanık veya haşlanma tehlikesi! Yıkanan bulaşıklar, sepetler ve iç aksesuarların önce soğuması gerekir. Yıkama kabiniindeki çukur parçalardan olası su kalıntıları temizlenmelidir.
- ▶ Yıkama kabiniindeki su içme suyu değildir!
- ▶ Yıkanan malzemelerin (ör. elde bulaşık deterjanı ve başka temizlik ürünleri ile) ön işleme tabi tutulması, ayrıca belli kirler ve bazı deterjanlar köpüklenmeye yol açabilir. Köpük yıkama sonucunu olumsuz etkileyebilir.
- ▶ Yıkama kabiniinden çıkan köpük bulaşık makinesinde maddi zarara sebep olabilir. Köpük çıktığında program hemen iptal edilmeli ve bulaşık makinesinin elektrik bağlantısı kesilmelidir.
- ▶ Zeminde sıvı olduğunda, zeminin ve ayakkabıların özelliğine bağlı olarak kayma tehlikesi olur. Zemini mümkün olduğu sürece kuru tutunuz ve sıvıları hemen uygun gereçlerle temizleyiniz. Tehlikeli maddelerin ve sıcak sıvıların uzaklaştırılması sırasında uygun koruyucu tedbirler alınmalıdır.
- ▶ Deterjan ve özel ürünlerin kullanımı sırasında deterjan üreticisinin uyarılarını mutlaka dikkate alınız. Malzeme hasarlarının ve güçlü kimyasal reaksiyonların (ör. patlama gazı reaksiyonu) önüne geçmek üzere, ilgili temizlik ürününü sadece üreticisi tarafından öngörülen uygulama için kullanınız.
- ▶ Malzeme hasarlarının ve korozyonun önlenmesi amacıyla, yıkama kabini içine ve dış muhafaza paneli üzerine asitler, klor içeren çözeltiler ve paslanmaya yol açan demir maddeler gelmemelidir.
- ▶ Üstünde kül, kum, mum, gres yağı veya boya bulunan eşyaları bulaşık makinesinde yıkamayınız. Bu maddeler bulaşık makinesine zarar verir.

Güvenlik talimatları ve uyarılar

- ▶ Bulaşık makinesi ve etrafına temizlik için, örneğin bir su hortumu veya yüksek basınçlı temizlik aleti ile su püskürtülmemelidir.
- ▶ Korozyon hasarlarının önüne geçmek üzere, dış kaplamanın asit içeren çözeltiler/buharlar ile temas etmemesine dikkat ediniz.
- ▶ Keskin ve sivri uçlu malzemeleri yaralanma tehlikelerini göz önünde bulundurarak yerleştiriniz.
- ▶ Aktif kurutmalı bulaşık makinelerindeki havalandırma ızgarası kapatılmamalıdır.

Aksesuarlar

- ▶ Makineye sadece Miele yedek cihazları gerekli oldukları işlemler için takılabilir. Bu cihazların modellerini Miele yetkili servislerinden öğrenebilirsiniz.
- ▶ Sadece Miele sepet ve destek aksesuarlar kullanılabilir. Miele aksesuar yerine farklı sepet ve destekler kullanıldığında yeterli temizlik sağlanamaz ve Miele bundan sorumlu tutulamaz. Bu nedenle ortaya çıkan zararlar garanti kapsamına girmez.

Bulaşık makinesinin üzerindeki uyarı işaretleri ve semboller

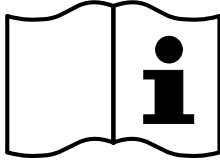

Dikkat:
Kullanma kılavuzunu dikkate alınız!



Dikkat:
Elektrik çarpma tehlikesi!



Sıcak yüzeyler uyarısı:
Kapak açıldığında yıkama kabınınin içi çok sıcak olabilir!



Kesilme tehlikesi:
Makineyi taşıırken ve yerleştirirken kesilmeye karşı dayanıklı koruyucu eldiven takınız!

Bulaşık makinesinin bertaraf edilmesi

- ▶ Güvenlik ve çevreyi koruma açısından bütün işlem kimyasallarını üreticisinin verdiği bilgiler ve güvenlik yönetmelikleri doğrultusunda yok ediniz (koruyucu gözlük ve eldiven kullanınız).
- ▶ Çocukların kendilerini makinenin içine kilitleyememeleri için kapak kilidini çıkarınız veya tahrip ediniz. Ardından bulaşık makinesini usulüne uygun olarak bertaraf edilmesi için gerekli kuruluşlara veriniz (bkz.: "Çevre korumaya katkınız").

Nakliye Ambalajının Elden Çıkarılması

Ambalaj cihazı nakliye hasarlarına karşı korur. Ambalaj malzemeleri tasfiyeye yönelik olarak çevre dostu malzemelerden seçilmiştir ve bu sebeple geri dönüştürülmesi mümkündür.

Ambalajın malzeme döngüsüne geri kazandırılması hammadde tasarrufu sağlar ve atık oluşumunu azaltır. Bayiniz ambalajı geri alabilir.

Eski Cihazın Elden Çıkarılması

Elektrikli ve elektronik cihazlar birçok değerli materyal içerir. Bu tür cihazlar aynı zamanda işleyişleri ve güvenlikleri için gerekli belli maddeler, karışımlar ve bileşenler de içerir. Bunlar evsel atıklar içinde ve uygunsuz işlem görmeleri halinde insan sağlığına ve çevreye zarar verebilirler. Eski cihazınızı bu sebeple hiçbir suretle evsel atıklarla birlikte atmayınız.



Bunun yerine varsa belediyeler, bayiler veya Miele'de bulunan elektrikli ve elektronik cihazların teslimi ve değerlendirilmesine yönelik resmi toplama ve geri alma merkezlerinden yararlanınız. Elden çıkarılacak eski cihaz üzerindeki olası kişisel verilerin silinmesinden yasalar uyarınca siz sorumlusunuz. Lütfen eski cihazın evden çıkarılıncaya kadar çocukların erişemeyeceği güvenli bir yerde muhafaza edilmesini sağlayınız.

Kullanıcı profilleri

Kullanıcı grupları

Kullanıcılar iki gruba ayrılabilir:

- **Kullanıcılar**

Günlük rutin çalışma sırasında iş akışının aksamaması için kullanıcılar bulaşık makinesinin kullanımı ve doldurulması ile ilgili olarak bilgilendirilmeli ve düzenli olarak eğitilmelidir.

- **Deneyimli kullanıcılar**

Deneyimli kullanıcılar, programların kullanımını engelleyebilir ve program parametrelerini değiştirebilir. Bu fonksiyonlar, kumanda sisteminin PIN koduyla korunan bir bölümünde kayıtlıdır.



Kullanım

Makine, dokunmatik ekran veya kumanda panelindeki tuşlar aracılığıyla kullanılır.

Kumanda panelindeki sensörlü tuşlar ve ekrandaki butonlar parmak temasıyla çalışır. Sensörlü tuşlara her dokunuş bir tuş sesi ile onaylanır. Tuş sesinin seviyesini değiştirebilir ya da tuş sesini kapatabilirsiniz (bkz. "Ayarlar/Ses seviyesi" bölümü).

Kalem gibi sivri veya keskin nesnelere, sensörlü tuşlara ve dokunmatik ekrana sahip kumanda panelini çizemezsiniz. Kumanda paneline sadece parmaklarınızla dokunabilirsiniz.

Gücün açılması

Bulaşık makinesinin elektrik bağlantısı yapılmış olmalıdır.

- Ekranda, aşağıda belirtilen gösterge gösterilene kadar  tuşunu basılı tutunuz:

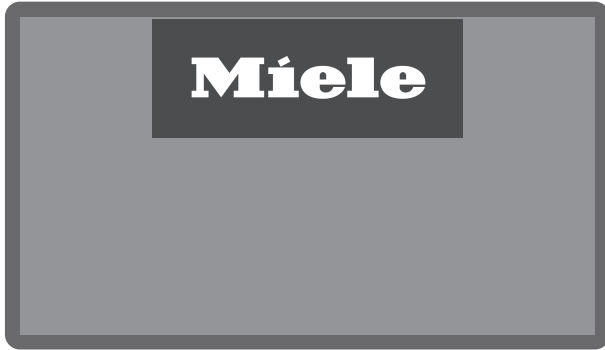

Bulaşık makinesi kullanıma hazır olduğunda, ekran göstergesi değişir ve program seçenekleri gösterilir, örnek:

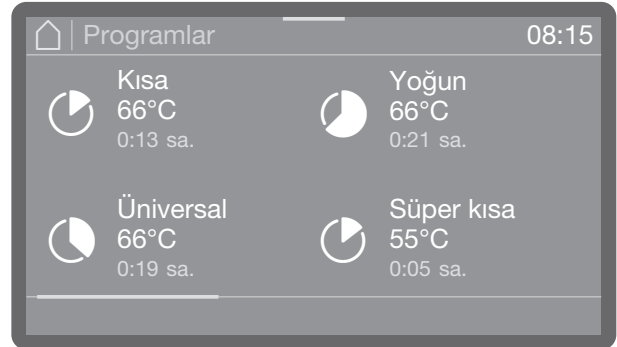

Hafıza fonksiyonu etkinleştirildiyse, son olarak başlatılmış program gösterilir, örnek:

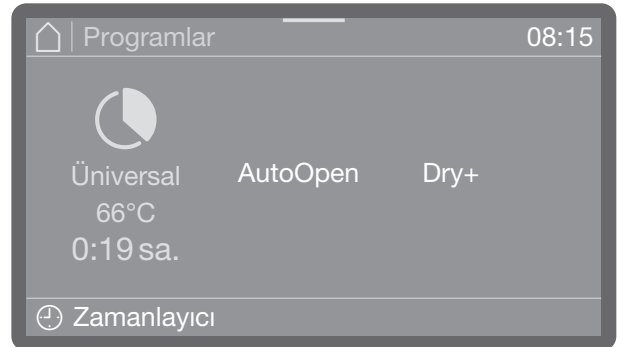

Gücün kapatılması

-  tuşuna basınız.

Bulaşık makinesinin gücü tamamen kapanıncaya kadar makine, yaklaşık bir dakika daha hazırda bekleme modunda kalır.

Kullanıma ilişkin bilgiler

Bekleme modu/Off

Bulaşık makinesi 10 dakika kullanılmadığında, kullanıma hazır moduna (bekleme modu) getirilebilir veya bulaşık makinesinin gücü otomatik olarak kapatılabilir (Off).

Bekleme modunda bulaşık makinesinin gücü açık kalır ve *Start/Stop* tuşu yanıp söner. Bulaşık makinesi, *Start/Stop* tuşuna basılarak, ekrana dokunarak veya kapak açılarak tekrar etkinleştirilebilir.

Otomatik kapatma işleminden sonra bulaşık makinesinin gücü kapatılmış olur ve  tuşuna basılarak tekrar açılabilir.

Ekran resimleri

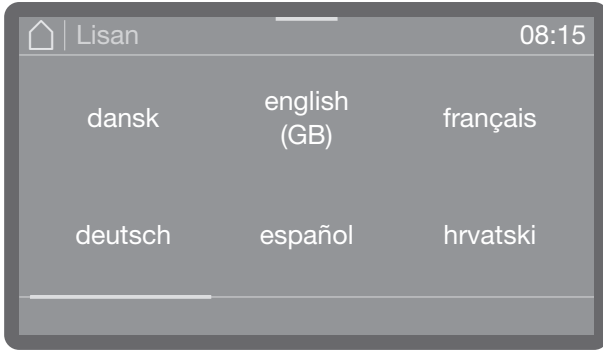

Bu kullanım kılavuzundaki ekran resimlerinin tamamı temsildir, güncel ekran gösterimlerinden farklı olabilir.

Dokunmatik ekran

Seçim listeleri

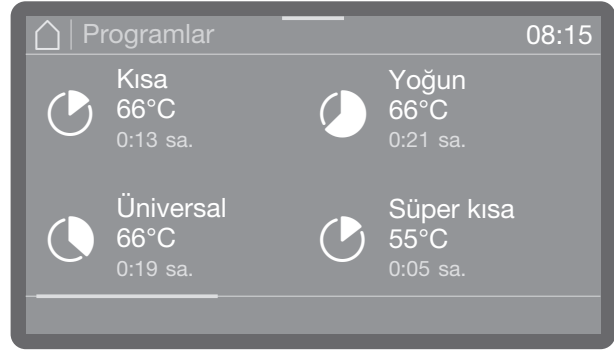

Parmağınızı ekran üzerinde kaydırarak sayfalar arasında sağa veya sola doğru geçiş yapabilirsiniz. Bunun için bir parmağınızı dokunmatik ekran üzerine yerleştiriniz ve parmağınızı istediğiniz yönde hareket ettiriniz.

Renkli kaydırma çubuğu başka seçim olanakları olduğunu gösterir.

Sayısal değerlerin ayarlanması

Sayısal değerler 2 farklı yöntemle girilebilir.

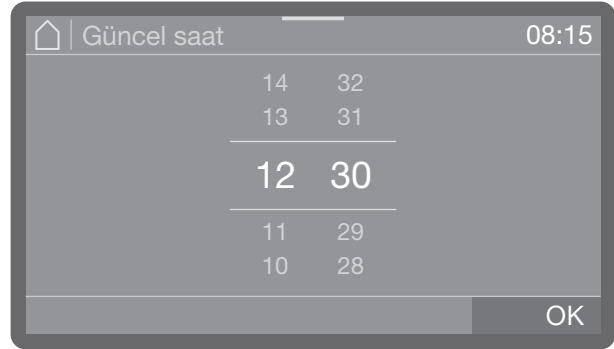

Birinci yöntem olarak, parmağınızı renkli olarak vurgulanmış sayıların üzerine yerleştirebilir ve yukarı veya aşağı doğru kaydırarak sayıları değiştirebilirsiniz.

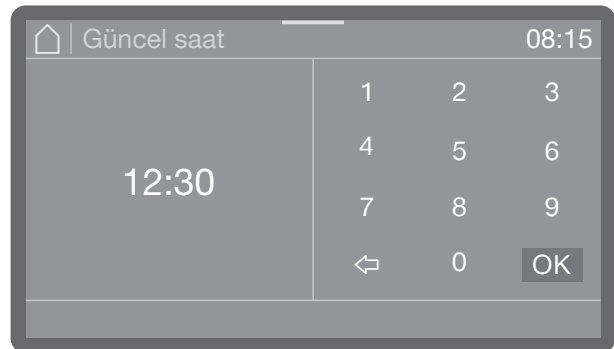

İkinci yöntem olarak renkli olarak vurgulanmış sayıların üzerine kısaca dokunarak bir sayısal tuş takımı açabilir ve bu tuş takımı üzerinden sayıları doğrudan girebilirsiniz.

Duruma göre, doğrudan girilen sayılar yukarı veya aşağı doğru yuvarlanır. Örneğin sadece 10, 20, 30 vs. gibi 10'lu adımlar halinde giriş mümkünse, 12 sayısı girildiğinde değer 10'a yuvarlanır, 15 sayısı girildiğinde değer 20'ye yuvarlanır.

Durum penceresi



Ekran göstergesinin üst kenarında renkli bir çubuk gösterilir. Bu çubuğa dokunup aşağı doğru çektiğinizde, bir durum penceresi açılır. Durum penceresinde, örneğin çalışmakta olan programa ilişkin çeşitli durum bildirimlerini görüntüleyebilirsiniz.

Sistem bildirimleri **i**

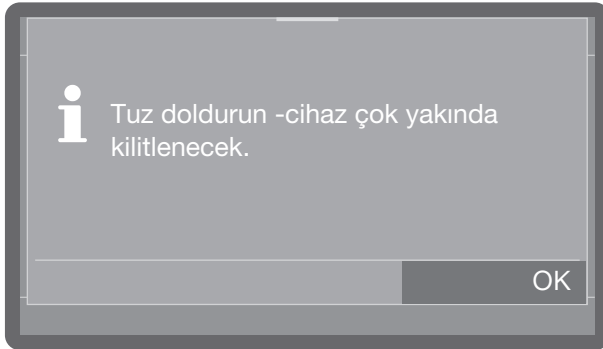

i sembolü sistem bildirimlerini belirtir. Sistem bildirimleri, güncel olarak devam eden işlem ve bulaşık makinesinin durumu hakkında bilgi verir. Sistem bildirimleri programların sonunda teker teker gösterilir. Birden fazla sistem bildirimi mevcutsa, bu bildirimler sırayla gösterilir ve tek tek OK tuşu ile onaylanmalıdır.

Show me how

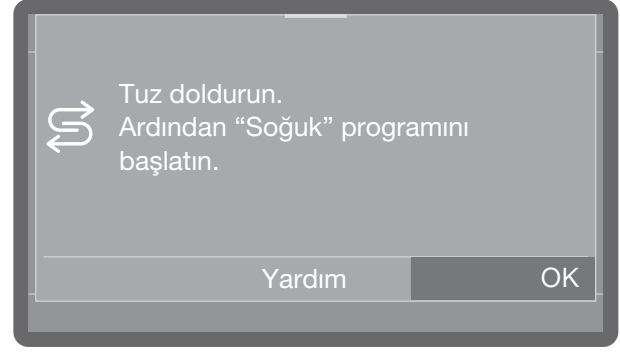

Makinenin gücünü açarken veya bir program sonunda bir hata veya kusur konusunda uyarılırsanız ve Yardım butonu görüntülenirse, Yardım butonuna dokunarak hatanın veya kusurun giderilmesi için her bir işlem adımı size yol gösterilmesini sağlayabilirsiniz.

Hata bildirimleri **!**



Bir hata durumunda ekranda uyarı işareti **!** gösterilir ve *Start/Stop* tuşu kırmızı renkte hızla yanıp söner. Sinyal sesleri etkinse, ayrıca uyarı sesi de verilir.

- Uyarı işaretine tıklayarak hatayı onaylayınız. Ardından ekrandaki ve "Arızaların giderilmesi" bölümündeki talimatları uygulayınız.



İlk çalıştırma

Kurulum ve bağlantı

İlk kez çalıştırılmadan önce bulaşık makinesi sağlam bir şekilde yerleştirilmeli, su giriş ve çıkışları bağlanmalı ve elektrik bağlantısı yapılmalıdır. Buna ilişkin olarak “Kurulum”, “Su bağlantısı” ve “Elektrik bağlantısı” bölümlerindeki ve kurulum planındaki talimatları dikkate alınız.

İşlemler

İlk çalıştırma işlemi kesintiye uğramamalıdır.

Su bağlantıları ile ilgili olanlar hariç tüm ayarlar  Makine fonksiyonları,  Ayarlar ve  Gelişmiş ayarlar menülerinde sonradan değiştirilebilir.

Gücün açılması

-  tuşuna basınız.

Lisan seçimi

İlk çalıştırma işlemi ekran lisanını seçmekle başlar.

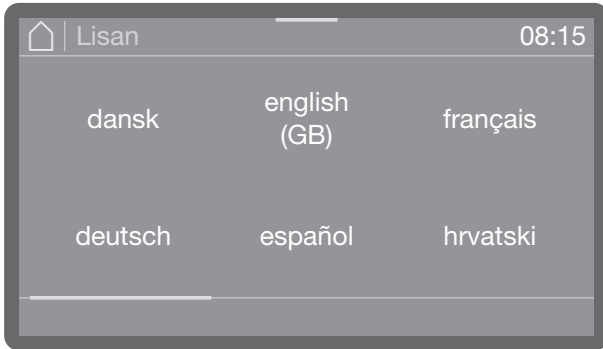

- Kaydırarak istediğiniz lisana gidiniz ve üzerine dokunarak seçiniz.

Wi-Fi kurulumu

Sonraki işlem adımında bulaşık makinenizi Wi-Fi ağına bağlayabilirsiniz.

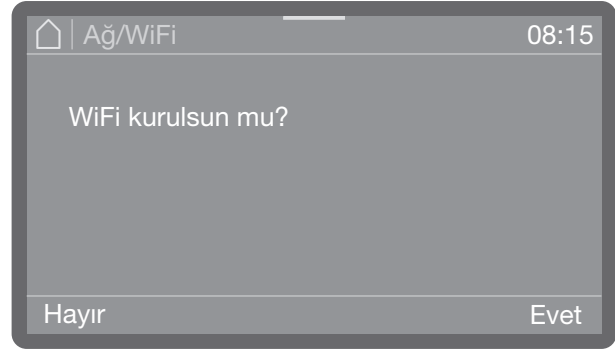

- Bulaşık makinesini Wi-Fi ağına bağlamak istemiyor veya daha sonra bağlamak istiyorsanız Hayır seçeneğini seçiniz.
- Evet seçeneğini seçerseniz, takip eden işlem adımlarında kurulum işlemi boyunca yönlendirileceksiniz. Lütfen bunun için “Gelişmiş ayarlar, Ağ bağlantısı/Wi-Fi” bölümünü dikkate alınız.

Tarih ayarı



- Tarihi ayarlayınız. Yıl, ay ve gün sırası, ayarlanmış olan tarih formatına bağlı değildir.
- Ayarı OK ile kaydediniz.

Güncel saat ayarı

Güncel saat ayarı, belirlenmiş olan güncel saat formatında yapılır.

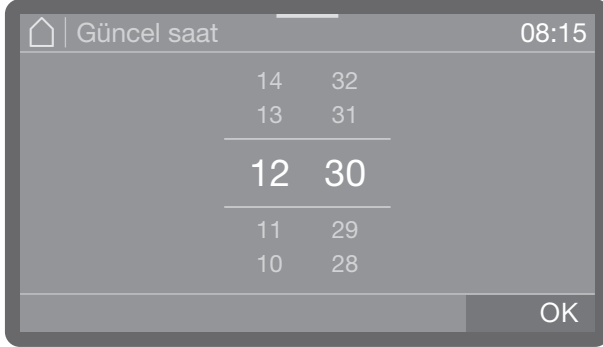

- Güncel saati ayarlayınız ve girişi OK tuşu ile onaylayınız.

Sıcaklık biriminin seçilmesi

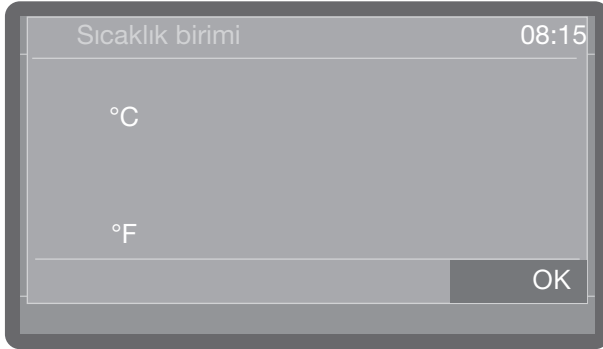

- °C
Santigrad Derece biriminde sıcaklık göstergesi
- °F
Fahrenheit Derece biriminde sıcaklık göstergesi
- İstedığınız sıcaklık birimini seçiniz ve girişi OK tuşu ile onaylayınız.

Su sertlik derecesi ayarı

Yetkili su idaresi şebeke suyunun sertlik derecesi hakkında bilgi verir.

Değişken su sertlik derecesi durumunda daima en yüksek değeri ayarlayınız. Örneğin, su sertlik derecesi 1,4 ile 3,1 mmol/l (8 ile 17 °dH) arasında değişiyorsa, 3,1 mmol/l (17 °dH) olarak ayarlanmalıdır.

Su sertlik derecesi ayarına ilişkin ek bilgi için "Tuz doldurma" bölümündeki tabloya bakınız.

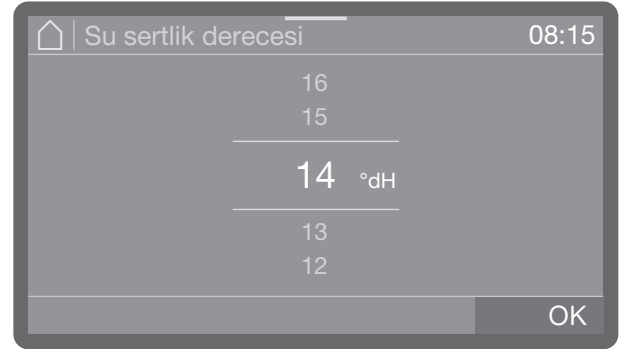

- Su sertlik derecesini ayarlayınız.
- Ayarı OK ile kaydediniz.

Su sertlik derecesini bilmeniz, daha sonra ortaya çıkması mümkün bir servis çalışması durumunda teknisyenin işini kolaylaştıracaktır. Bu nedenle su sertlik derecesini "Tuz doldurma" bölümüne yazınız.

İlk alıřtırma

Su baęlantılarının seilmesi

Varsayılan fabrika ayarı olarak mevcut tm su baęlantıları kumanda sisteminde etkin durumdadır. rneęin herhangi bir baęlantı olanaęı mevcut deęilse, kullanılmayan su baęlantıları devre dıřı bırakılabilir.

İlk alıřtırma iřlemi tamamlandıktan sonra su baęlantıları Miele yetkili servisi tarafından tekrar dzenlenebilir.

- Mevcut su baęlantılarından birini seiniz; rnek:

- Sıcak su

Sıcak su baęlantısı

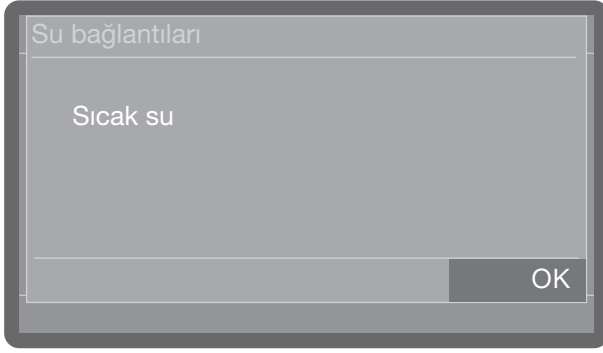

Etkin su baęlantısı renkli arka plan zerinde gsterilir. zerine tıklanıęında renk sner ve su baęlantısı kalıcı olarak devre dıřı bırakılır.

- Seimi onaylamak iin OK seeneęini seiniz.

İlk alıřtırma iřlemi tamamlandı

İlk alıřtırma iřlemi, ařaęıdaki bildirim ile sorunsuz tamamlanır.

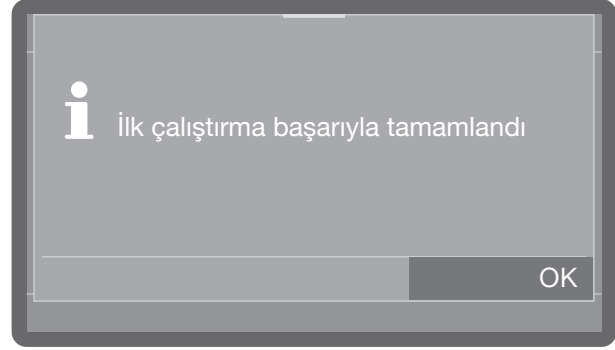

- Bildirimi OK ile onaylayınız.

Bulařık makinesi artık kullanıma hazırdır.

Kapak kilidi



Bulaşık makineleri, modellerine bağlı olarak elektronik kapak kilitlemeli veya manuel kapak kilitlemeli konforlu kapak kilidine sahiptir. Konforlu kapak kilidi donanımlı bulaşık makinelerinin kumanda panelinde bir kapak tuşu  mevcuttur. Manuel kilitlemeli makinelerde bu tuş mevcut değildir.

Konforlu kapak kilidi

Yıkama kabini kapağı, kullanımı rahat bir kapak kilidi mekanizması ile donatılmıştır. Bu mekanizma kapak kapatıldığında, kapağı otomatik olarak nihai konuma çekerek gerekli sızdırmazlığı sağlar. Bu şekilde kapak otomatik olarak kilitlenir.

Kapağın açılması

Elektronik olarak kilitlenen bir kapak, sadece aşağıda belirtilen koşullar altında açılabilir:

- Makine elektrik şebekesine bağlanmış ve gücü açılmış ise (tuş alanındaki  LED yanar)
- Tuş alanındaki  LED yanıyorsa

- Kapağı açmak için  tuşuna basınız.

Yıkama kabini 67 °C'den yüksek bir sıcaklık söz konusu olduğunda, ekranda Sıcak yıkama kabini: Yaralanma tehlikesi. Kapağı açarken dikkat edin. uyarısı gösterilir.  tuşuna yeniden basılarak kapak açılır.

Konforlu kapak kilidi kapağı bir miktar açar. Tuş alanındaki LED kapağın kilidi açıldığında söner.

Bulaşık makinesinin kumanda paneli aynı zamanda kapak kulpu görevi görür.



- Kumanda paneli altındaki kulpu kavrayınız ve kapağı aşağıya doğru açınız.

Kapağın kapatılması

- Kapağın kapanma alanında herhangi bir nesne veya bulaşık bulunmamasına dikkat ediniz.

 Ezilmeler nedeniyle yaralanma tehlikesi. Kapağın kapanma alanına elinizi sokmayınız. Ezilme tehlikesi söz konusudur.

- Kapağı yukarı kaldırınız ve bastırabildiğiniz kadar bastırınız.

Bunun üzerine kapak, AutoClose fonksiyonu etkinleştirilmiş olması şartıyla son konuma kadar çekilir (bkz. "AutoClose" bölümü).

Kapağın acil kilit açma mekanizması vasıtasıyla açılması

Acil kilit açma mekanizması sadece, örneğin bir elektrik kesintisi dolayısıyla kapağın normal olarak açılması mümkün değilse kullanılmalıdır.

 Haşlanma, yanma veya kimyasal yangı tehlikesi! Bir program çalışırken acil kilit açma mekanizması kullanılırsa, dışarıya sıcak su ve işlem kimyasalları çıkabilir. Kapağı acil kilit açma mekanizması vasıtasıyla sadece mutlaka gerekiyorsa açınız.

Acil kilit açma mekanizması kapak kilidinin sağında, kapak ve tezgah arasındaki boşlukta bulunur.

Aletin sağ kenarı ile ekranın sağ kenarı arasında 1 cm mesafe olmalıdır.

- Acil kilit açma mekanizmasını serbest bırakmak için kapağı bastırınız.

Kapağın açılması ve kapatılması



- Cihazla birlikte verilen aleti yatay olarak kapak ile üst panel veya tezgah arasındaki boşluğa sokunuz.
- Aletle kilit açma mekanizmasına kapağın kilidi duyulur bir şekilde açılınca dek bastırınız. Aletle kilit açma mekanizmasına bastırmaya devam ederek kapağı tamamen açınız.

Makinenin gücü açıksa, kilit açma mekanizmasının serbest bırakılması ile ekranda şu bildirim görüntülenir:

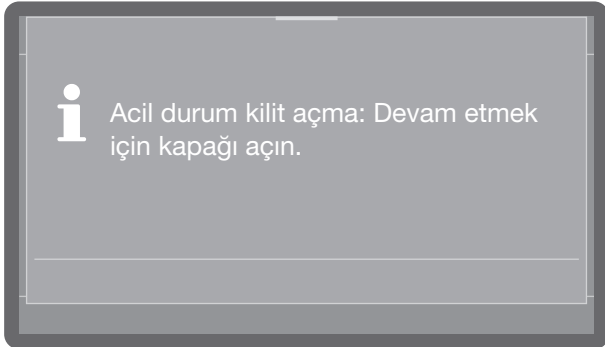

Kapağın kapatılmasıyla bildirim onaylanır.

Manuel kilit

Manuel kilitli bulaşık makinelerinde kapak, bir program çalıştığı sırada da istenildiği anda açılabilir. Bu kilit kullanıldığında oldukça dikkatli olunmalıdır.

Kapağın açılması

⚠ Haşlanma, yanma veya kimyasal yanığı tehlikesi!

Kapak bir program çalışırken açılırsa dışarıya sıcak su ve işlem kimyasalı çıkabilir. Ayrıca çalışan program durdurulur ve bazı durumlarda iptal edilir.

Kapağı sadece herhangi bir program çalışmıyorsa açınız.

Bulaşık makinesinin kumanda paneli aynı zamanda kapak kulpu görevi görür.

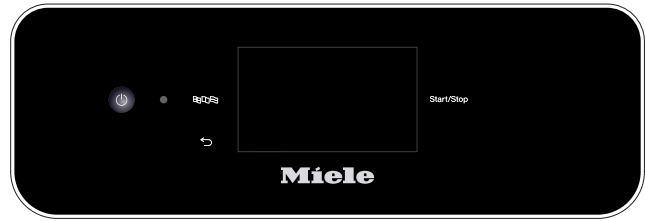

- Kumanda paneli altındaki kulpu kavrayınız ve kapağı aşağıya doğru açınız.

Kapağın kapatılması

- Kapağın kapanma alanında herhangi bir nesne veya bulaşık bulunmamasına dikkat ediniz.

⚠ Ezilmeler nedeniyle yaralanma tehlikesi.

Kapağın kapanma alanına elinizi sokmayınız. Ezilme tehlikesi söz konusudur.

- Kapağı yukarı kaldırınız ve bastırabildiğiniz kadar bastırınız.

Su sertlik derecesi

İyi temizlik sonuçları elde etmek için yumuşak, kireçsiz suya ihtiyaç vardır. Sert şebeke suyu durumunda bulaşıklarda ve yıkama kabini duvarlarında beyaz bir katman oluşur.

0,7 mmol/l (4 °dH) ve üstü bir su sertlik derecesine sahip şebeke suyunun yumuşatılması gerekir. Bu işlem, programın çalışması sırasında entegre su yumuşatma sisteminde otomatik olarak gerçekleşir.

Bunun için su yumuşatma sistemi şebeke suyunun sertlik derecesine ayarlanmalıdır (bkz. "Su sertlik derecesi ayarı" bölümü).

Yetkili su idaresi şebeke suyunun sertlik derecesi hakkında bilgi verir.

Su sertlik derecesini bilmeniz, daha sonra ortaya çıkması mümkün bir servis çalışması durumunda teknisyenin işini kolaylaştıracaktır. Bu sebeple lütfen şebeke suyunun sertlik derecesini buraya kaydediniz:

_____mmol/l veya °dH

Ayrıca su yumuşatma sistemi, suyu düzenli aralıklarla yumuşatmalıdır. Bunun için özel bir tuza ihtiyaç duyar. Su yumuşatma işlemi bir sonraki program çalıştırılırken otomatik olarak gerçekleşir.

Su sertlik derecesi sürekli olarak 0,7 mmol/l (4 °dH)'nin altında ise tuz doldurulmasına gerek yoktur. Bununla birlikte su sertlik derecesi ayarı yine de gereklidir.

Su sertlik derecesi ayarı

Su sertlik derecesi 0 ile 12,5 mmol/l (0–70 °dH) arası bir değere ayarlanabilir.

Varsayılan ayar olarak su sertlik derecesi 2,5 mmol/l (14 °dH) olarak ayarlanmıştır.

Değişken su sertlik derecesi durumunda daima en yüksek değeri ayarlayınız. Örneğin, su sertlik derecesi 1,4 ile 3,1 mmol/l (8 ile 17 °dH) arasında değişiyorsa, 3,1 mmol/l (17 °dH) olarak ayarlanmalıdır.

Su sertlik derecesinin ayarına yönelik değerleri takip eden sayfadaki tabloda bulabilirsiniz.

Menü, aşağıda belirtilen giriş yolunda kayıtlıdır.

⚙️ Gelişmiş ayarlar

📊 Su sertlik derecesi

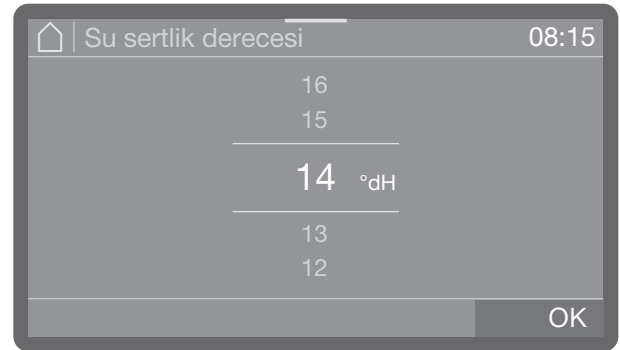

- Su sertlik derecesini ayarlayınız.
- Ayarı OK ile kaydediniz.

Tuz doldurma

Ayar tablosu

°dH	°f	mmol/l	Display
0	0	0	0
1	2	0,2	1
2	4	0,4	2
3	5	0,5	3
4	7	0,7	4
5	9	0,9	5
6	11	1,1	6
7	13	1,3	7
8	14	1,4	8
9	16	1,6	9
10	18	1,8	10
11	20	2,0	11
12	22	2,2	12
13	23	2,3	13
14	25	2,5	14 *)
15	27	2,7	15
16	29	2,9	16
17	31	3,1	17
18	32	3,2	18
19	34	3,4	19
20	36	3,6	20
21	38	3,8	21
22	40	4,0	22
23	41	4,1	23
24	43	4,3	24
25	45	4,5	25
26	47	4,7	26
27	49	4,9	27
28	50	5,0	28
29	52	5,2	29
30	54	5,4	30
31	56	5,6	31
32	58	5,8	32
33	59	5,9	33
34	61	6,1	34
35	63	6,3	35

°dH	°f	mmol/l	Display
36	65	6,5	36
37	67	6,7	37
38	68	6,8	38
39	70	7,0	39
40	72	7,2	40
41	74	7,4	41
42	76	7,6	42
43	77	7,7	43
44	79	7,9	44
45	81	8,1	45
46	83	8,3	46
47	85	8,5	47
48	86	8,6	48
49	88	8,8	49
50	90	9,0	50
51	91	9,1	51
52	93	9,3	52
53	95	9,5	53
54	97	9,7	54
55	99	9,9	55
56	100	10,0	56
57	102	10,2	57
58	104	10,4	58
59	106	10,6	59
60	107	10,7	60
61	109	10,9	61
62	111	11,1	62
63	113	11,3	63
64	115	11,5	64
65	116	11,6	65
66	118	11,8	66
67	120	12,0	67
68	122	12,2	68
69	124	12,4	69
70	125	12,5	70

*) Fabrika ayarı

Yetersiz tuz göstergesi

Tuz haznesindeki dolun seviyesi düşük olduđunda ve yeniden su yumuřatma iřlemi durumunda ekranda ařađıda belirtilen uyarı grntlenir:

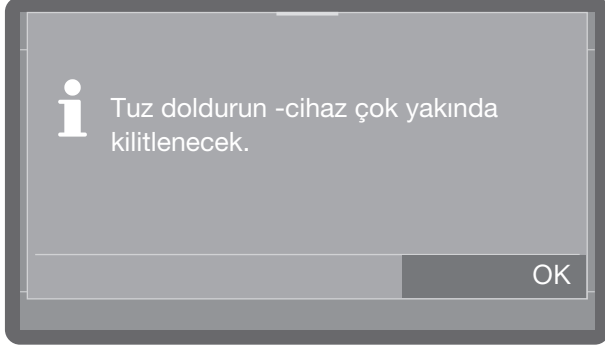

- Bildirimi OK ile onaylayınız.
- Tuzu aıklanan řekilde doldurunuz.

Bildirim ilk defa grntleniyorsa, ayarlanmış olan su sertlik derecesine bađlı olarak bařka program alıřmaları daha yrtlebilir. Tuz doldurulmazsa, bu bildirim her program sonunda tekrar grntlenir.

Su yumuřatma uyarısı

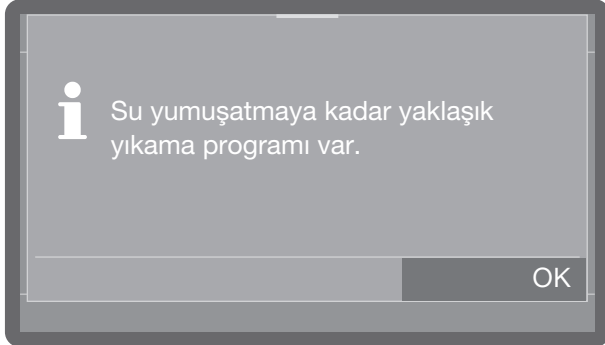

Uygulanacak su yumuřatma iřleminin, ka yıkama dngs ncesinde hatırlatılmasını istediđinizi ayarlayabilirsiniz, bkz. ‘‘Geliřmiř ayarlar’’ – ‘‘Su yumuřatma uyarısı’’ blm.

Yetersiz tuz sonucu cihazın kilitlenmesi

Su yumuřatma sistemindeki tuzlu su bittiyse, ekranda bir hata gsterilir ve makinenin bundan sonra kullanımı engellenir.



Uyarı iřaretine tıklayarak hatayı onaylayınız. Ardından ekrandaki talimatları uygulayınız.

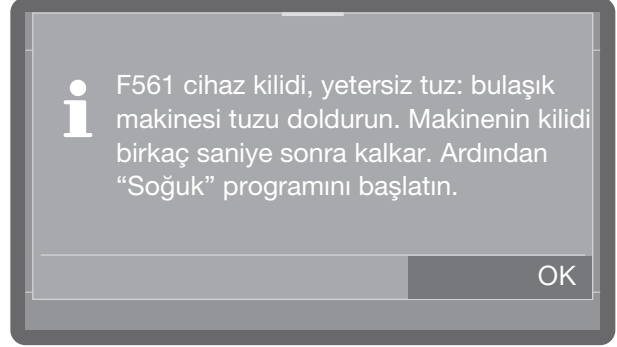

- Tuzu aıklanan řekilde doldurunuz.

Cihaz kilidi tuz doldurulduktan bir ka dakika sonra kaldırılır.

Tuz doldurma

Tuz doldurma

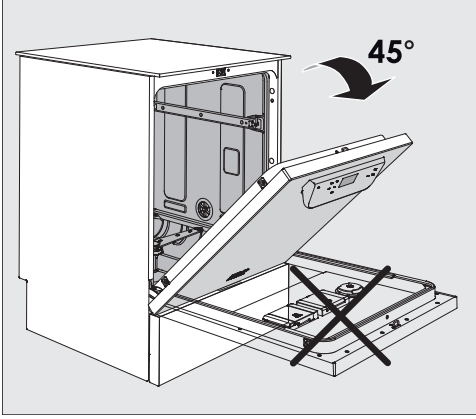

- Tuz doldururken, tuzun tamamen haznenin içine girmesi için, kapağı **sadece yarısına kadar** açınız.

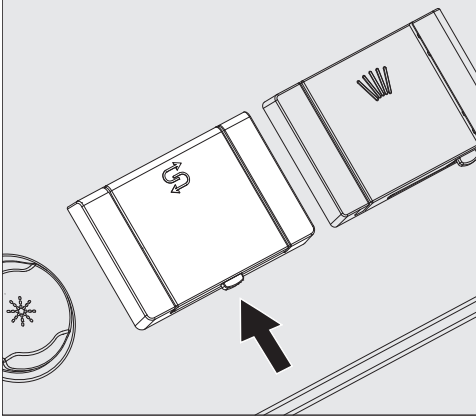

- Tuz haznesi kapağının açma tuşuna ok yönünde basınız. Kapak açılır.
- Doldurma hunisini açınız.

Tuz haznesine su doldurmayınız!

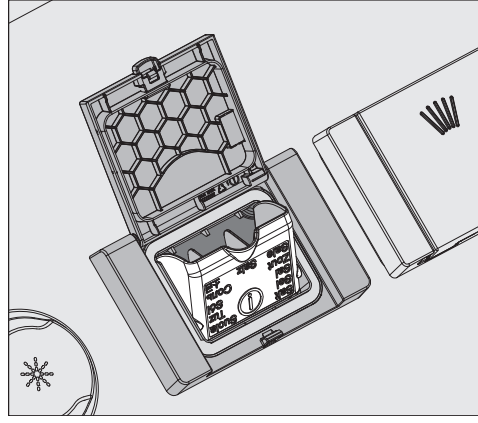

- Hazneye en fazla huni tekrar kolayca kapanabilecek kadar tuz doldurunuz. Hazne, tuz tanelerinin büyüklüğüne bağlı olarak ilk doldurma sırasında yaklaşık 2 kg kadar tuz alır. Ek tuz doldurma sırasında, haznede halen daha tuz kalıntısı bulunduğundan hazne daha az tuz alır.

Tuz doldurulurken hazneden dışarı su taşabilir.

- Doldurma bölgesini ve haznenin contasını tuz kalıntılarından temizleyiniz ve hazne kapağını kapatınız.
- Yıkama kabininde korozyonun önüne geçmek amacıyla, tuz doldurduktan hemen sonra Soğuk programını, bulaşıksız olarak başlatınız. Böylece dışarı taşmış olması muhtemel tuzlu su seyreltilir ve ardından dışarı pompalanır.

Dozaj sistemleri

⚠ İşlem kimyasalları nedeniyle sağlık riski.

İşlem kimyasalları, kısmen yakıcı ve tahriş edici maddelerdir. İşlem kimyasalları yutulduğunda ağızda ve boğazda kimyasal yanıklarına sebep olabilir veya boğulmaya yol açabilir. İşlem kimyasalları gözler ile temas ettiğinde, gözler tahriş olabilir.

İşlem kimyasalları kullanımında, geçerli güvenlik yönetmeliklerini ve işlem kimyasalları üreticisinin güvenlik bilgi formlarını dikkate alınız ve üretici tarafından öngörülen tüm koruma tedbirlerini alınız.

Bulaşık makineleri, modeline bağlı olarak işlem kimyasalları için birden fazla dozaj sistemi ile donatılmıştır.

- Deterjan

Deterjanlar toz, tablet veya sıvı şeklinde dozajlanabilir. Toz deterjanlar ve tabletler, //\\ sembollü kapak dozaj donanımı üzerinden dozajlanır. Sıvı deterjanlar, makinenin modeline bağlı olarak makine dahilindeki bir dozaj sistemi veya harici dozaj modülü (DOS modülü) üzerinden dozajlanır.

- Parlaticı

Parlaticılar, bulaşık makinesinin modeline bağlı olarak * sembollü kapak dozaj donanımı veya harici dozaj modülü (DOS modülü) üzerinden dozajlanabilir.

Harici dozaj modülü (DOS modülü), gerekli DOS modülü bağlantılarının olması koşuluyla Miele teknik servisi tarafından her zaman sonradan eklenebilir.

DOS modülü

Sıvı işlem kimyasalları için cihazın dahili dozaj sistemlerine ek olarak en fazla iki tane harici dozaj sistemi (DOS modülü) bağlanabilir.

Çekiş borularının işaretlenmesi

Harici kaplardan sıvı işlem kimyasalları çekiş boruları üzerinden makineye beslenir. Çekiş borularının renkli olarak işaretlenmesi boruların tahsisini kolaylaştırır.

Özel kirler bazı koşullarda başka deterjan ve katkı maddesi kombinasyonlarını gerektirebilir. Bu durumlarda Miele yetkili servisi size bilgi sunacaktır.

DOS modülleri

Dahili dozaj pompası olmayan modellerde, sıvı işlem kimyasalları için en fazla iki adet ek, harici dozaj modülü (DOS modülü) donatılabilir.

Sıvı deterjan için dahili dozaj pompalı makinelere sıvı işlem kimyasalları için ek bir harici DOS modülü bağlanabilir.

Harici DOS modülleri Miele yetkili servisi veya uygun niteliklere sahip bir teknisyen tarafından takılır. Dahili dozaj sistemleri donanımları yenilenemez.

DOS modülü ile birlikte ayrı bir montaj talimatı verilir.

Deterjan ve parlaticı

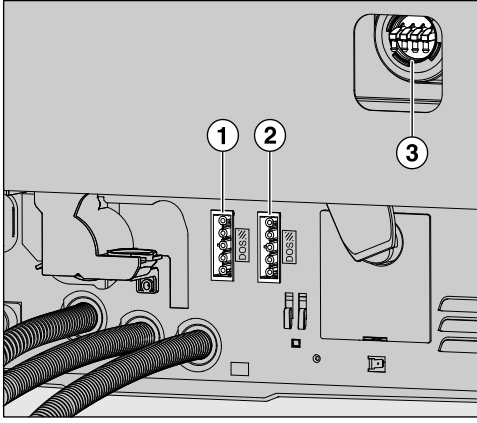

- ① DOS 1 Deterjan dozajı modülü elektrik bağlantısı (modele bağlı).
- ② DOS 4 Parlaticı dozaj modülü elektrik bağlantısı.
- ③ Dozaj hortumu bağlantıları.

⚠ Yanlış gerilim sonucu hasar. DOS modülünün montajından önce modülün tip etiketinde belirtilen bağlantı verilerini (gerilim ve frekans) yıkama makinesinin tip etiketinde belirtilen değerler ile karşılaştırınız. Modülün zarar görmemesi için bu verilerin uyuşması gerekir. Şüphe halinde bir elektrik teknisyenine danışınız.

- Elektrik bağlantısını yapınız.
- Dozaj hortumlarını takmak için boş bağlantı uçlarından birindeki hortum kelepçesini sökmeniz ve koruyucu kapağı çekip çıkarmanız gerekir.
- Dozaj hortumunu bağlantı borusuna takınız ve bir hortum kelepçesi ile sabitleyiniz.

Kullanılmayan dozaj hortumu bağlantılarına yıkama suyu çıkmaması için koruyucu kapaklar takınız.

Deterjan

Sadece endüstriyel bulaşık makinelerine yönelik deterjan kullanınız. Uygun ürünleri Miele Profesyonel ürün gamından bulabilirsiniz.

Deterjanlar toz, tablet veya sıvı şeklinde dozajlanabilir.

Toz deterjanlar ve tabletler,  sembolü kapak dozaj donanımı üzerinden dozajlanır.

Sadece yeterince hızlı çözülen tablet deterjanlar kullanınız. Uygun tablet deterjanları Miele Profesyonel ürün gamından bulabilirsiniz.

Kapak dozaj donanımının doldurulması

⚠ Toz oluşması sonucu sağlık riski. Toz halindeki deterjanların ve tablet deterjanların dozajlanması sırasında, ince temizlik ürününden toz havalanabilir. Bu toz ağza, boğaza veya gözlere gelirse, kimyasal yanıklar veya tahrişler meydana gelebilir. Toz halindeki deterjanların ve tablet deterjanların dozajlanması sırasında toz oluşumu mümkün olduğunca önlenmelidir.

Her programdan önce (Süper kısa, Soğuk, Su yumuşatma ve Su boşaltma haricinde) toz deterjanı ya da tablet deterjanı toz deterjan haznesine koyunuz (Süper kısa programına ilişkin bilgileri dikkate alınız).

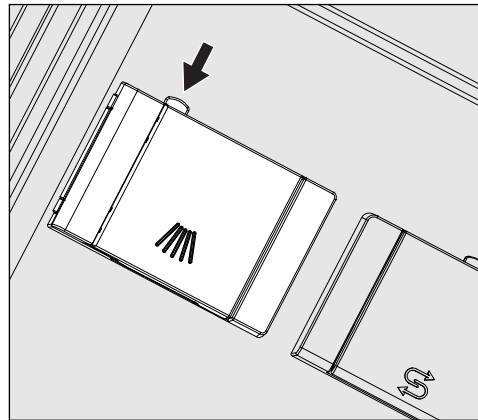

- Üzerinde  sembolü olan dozaj haznesindeki sarı düğmeye basınız.

Hazne kapağı yana doğru açılır. Bir program çalıştıktan sonra hazne kapağı açılmış olur.

Toz deterjan haznesindeki doldurma seviyesi işareti, yatay olarak açık kapakta mililitre cinsinden doluluk miktarına karşı gelir. Hazne yaklaşık 60 ml deterjan alır. Milimetre cinsinden verilen değerler yaygın olarak kullanılan toz deterjanların gram cinsinden dozaj verilerine yaklaşık olarak karşılık gelir, dökme yoğunluğuna (tanecik boyutuna) bağlı olarak sapmalar mümkündür.

Dozaj örneği:

“Yıkama” program adımı yaklaşık 8,5 l su çekilir. Yaklaşık 3 g/litre deterjan konsantrasyonu, yaklaşık 25 gram deterjana karşılık gelir. Üretici tarafından farklı bilgiler verilmişse, bu bilgileri dikkate alınız!

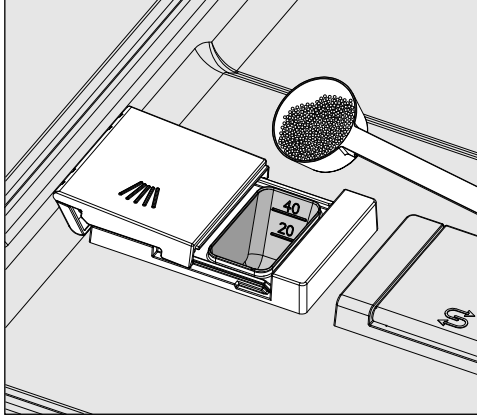

- Deterjanı hazneye doldurunuz.

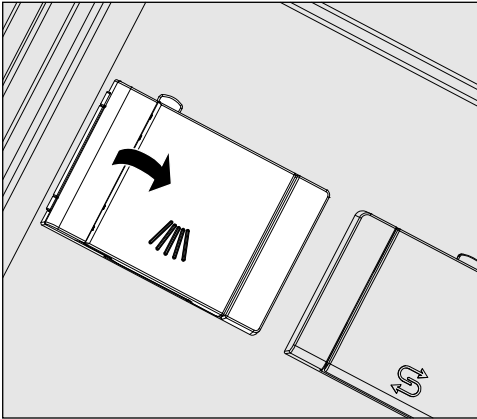

- Daha sonra hazne kapağını kapatınız.

⚠ Tamamlanan her programdan sonra deterjanın tam olarak çözülüp çözülmediğini kontrol ediniz.

Çözülmemişse programı tekrar ediniz.

Bulaşığın dozaj haznesinin önünü kapayarak deterjanın alınmasını engelleyip engellemediğini kontrol ediniz ve bulaşığı yeniden yerleştiriniz.

Süper kısa programına ilişkin bilgiler

Süper kısa programında (modele bağlı), sürekli durulama sırasında program süresinin kısalması için son durulama suyu program sona erdiğinde dışarı pompalanmaz. Deterjan kısa program süresi sırasında hazneneden alınamaz.

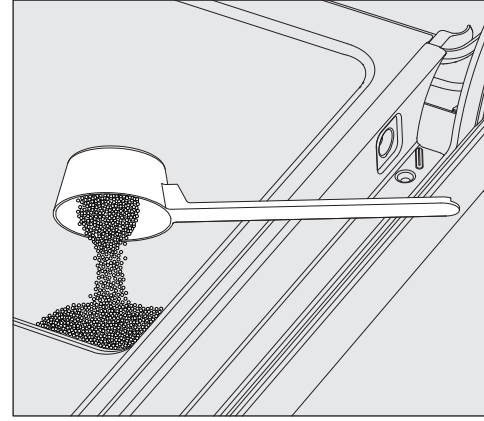

- Sıvı deterjan dozajı yapılmıyorsa, toz deterjanı doğrudan cihaz kapağının iç yüzüne koyunuz.

Korozyon veya renk değişimlerinin önüne geçmek üzere, kapak üzerine toz deterjan dozajının hemen ardından programı başlatınız.

Deterjan ve parlatici

Sıvı deterjan, makine dışındaki kaptan bir dozaj borusu ile çekilir.

Sıvı deterjanlar, makinenin modeline bağlı olarak makine dahilindeki bir dozaj pompası veya harici DOS modülü üzerinden dozajlanır. DOS modülleri Miele yetkili servisi tarafından bağlanır ve istenildiği anda sonradan eklenebilir.

Düşük doluluk seviyesi göstergesi

Harici deterjan kabında düşük doluluk seviyesi durumunda, kabı değiştirmeniz talep edilir.

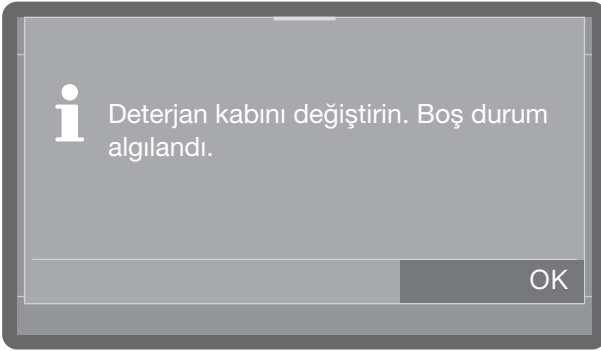

- Bildirimi OK ile onaylayınız ve harici deterjan kabını değiştiriniz.
- Dozaj yolunu doldurunuz (bkz. “Makine fonksiyonları” bölümü)

Harici kabın değiştirilmesi

- İçinde sıvı deterjan bulunan kabı (renkli işaret dikkate alınmalıdır) açık yıkama kabini kapağı üzerine veya hassas olmayan ve temizlemesi kolay bir zemin üzerine koyunuz.
- Kapağı kaptan çekerek alınız ve emiş borusunu çıkarınız. Emiş borusunu açık yıkama kabini kapağı üzerine koyunuz.
- Boş kabı dolu bir kapla değiştiriniz.

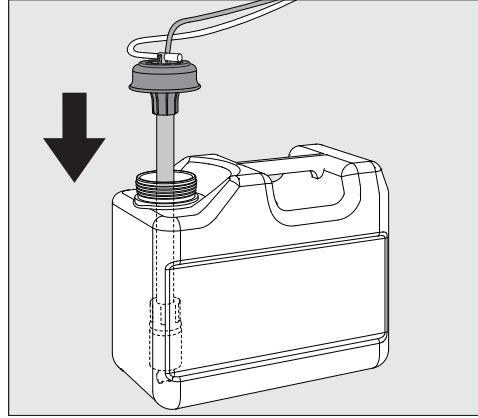

- Emiş borusunu kabın ağzına takınız ve kapağı aşağı doğru bastırarak kapatınız. Bu sırada renkli işarete dikkat ediniz.
- Dozaj borusunu kaydırarak, kap tabanına değecek şekilde, kap büyüklüğüne göre ayarlayınız.
- 5 litre kapasiteli kaptan uzun bir boru kullanırsanız veya 10 litre kapasiteli bir kap sadece yarısına kadar doluyorsa, ekranda şu sorgu gösterilir:

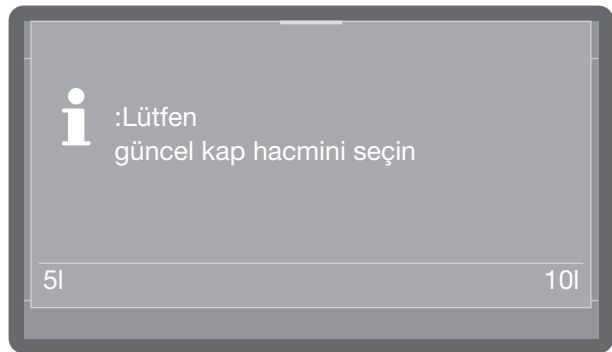

- Kap boyutunu seçiniz.
- Dökülmüş işlem kimyasalını iyice siliniz.

Tüketimin kontrol edilmesi

Kabın içindeki doluluk durumuna bakarak tüketimi düzenli olarak kontrol ediniz ve dozaj sisteminin tamamen boşalmasını engellemek üzere kabı vakitli bir şekilde değiştiriniz.

Sıvı deterjan dozajı

Dozaj konsantrasyonu ayarı Miele yetkili servisi tarafından gerçekleştirilir.

Parlaticı

Parlaticı, suyun bir film tabakası gibi bulaşıklardan süzülmesini ve son durulama işleminden sonra daha hızlı kurumasını sağlar.

Aşağıda belirtilen durumlarda, parlaticı konsantrasyonu uygun şekilde ayarlanmalıdır:

- Bulaşıkların yeniden işlenmeleri sonrasında bulaşık üzerinde su lekeleri kalıyorsa, dozaj konsantrasyonu çok düşük ayarlanmıştır.
- Bulaşıkların yeniden işlenmeleri sonrasında bulaşık üzerinde çizikler ve lekeler kalıyorsa, dozaj konsantrasyonu çok yüksek ayarlanmıştır.

Parlaticı Son durulama program adımı otomatik olarak dozajlanır. Bunun için dozaj haznesinin doldurulmuş olması gerekir.

Bira bardakları programında (modele bağlı) son durulama soğuk suyla parlaticı dozajı olmadan yapılır.

Düşük doluluk seviyesi göstergesi

Parlaticı haznesinin doluluk seviyesi düşük ise haznenin doldurulması istenir, örneğin:

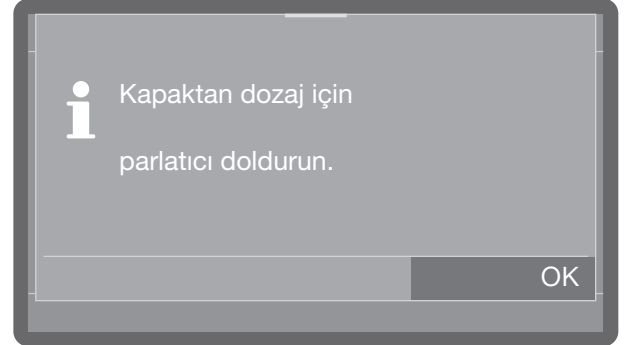

- Bildirimi OK ile onaylayınız ve parlaticıyı açıkladığı şekilde doldurunuz.
- Dozaj yolunu doldurunuz (bkz. "Makine fonksiyonları" bölümü)

Deterjan ve parlaticı

Kapak dozaj donanımının doldurulması

⚠ Kesinlikle deterjan doldurmayınız.
Deterjan doldurulması parlaticı haznesinde tahribata yol açar.
Parlaticı haznesine sadece endüstriyel bulaşık makinesi parlaticısı doldurunuz.

- Kapağı sonuna kadar açınız.

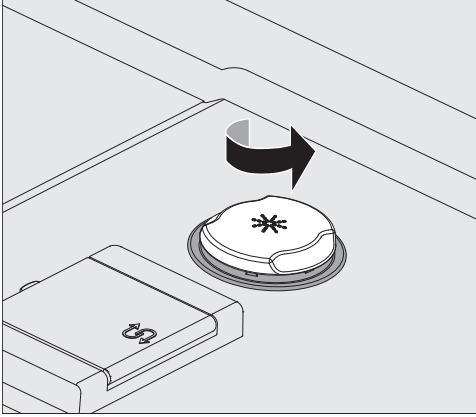

- Üzerinde * sembolü bulunan sarı kapağı ok yönünde çevirerek açınız.

Haznenin kapasitesi yaklaşık 300 ml'dir.

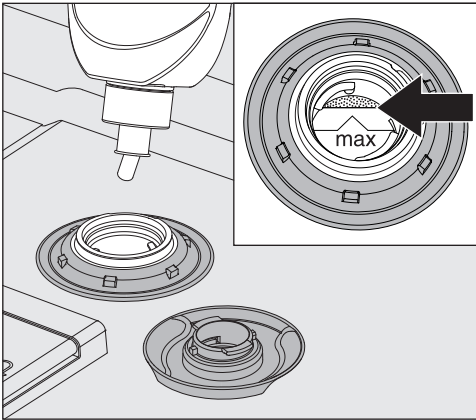

- En fazla, doldurma hunisinin "max." ile işaretli kenarında parlaticı görünür hale gelene kadar parlaticı doldurunuz.

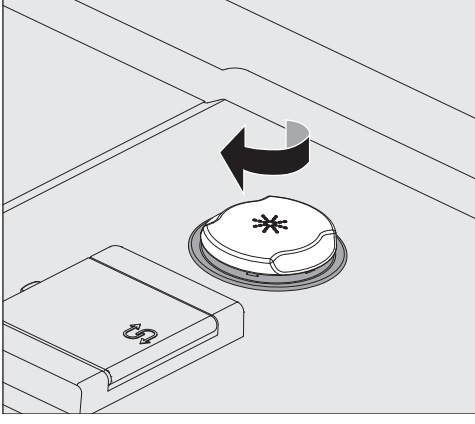

- Hazneyi kapatınız.
- Takip eden programda fazla köpük oluşmasını önlemek için dışarı dökülen parlaticıyı iyice siliniz. Dışarı dökülmüş parlaticıyı temizlemek için alternatif olarak Soğuk programını da başlatabilirsiniz.

Düşük doluluk seviyesi göstergesi

Parlaticı haznesinin doluluk seviyesi düşük ise kabın doldurulması istenir, örneğin:

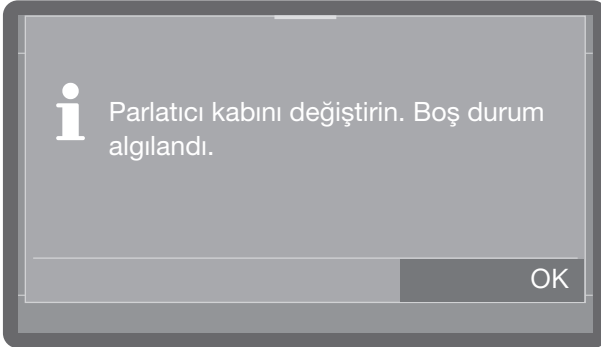

- Bildirimi OK ile onaylayınız ve parlaticı kabını açıklandığı şekilde değiştiriniz.
- Dozaj yolunu doldurunuz (bkz. "Makine fonksiyonları" bölümü)

Harici kabın değiştirilmesi

- Parlaticı kabını (renkli işaret dikkate alınmalıdır) açık yıkama kabini kapağı üzerine veya hassas olmayan ve temizlemesi kolay bir zemin üzerine koyunuz.
- Kapağı kaptan çekerek alınız ve emiş borusunu çıkarınız. Emiş borusunu açık yıkama kabini kapağı üzerine koyunuz.
- Boş kabı dolu bir kapla değiştiriniz.

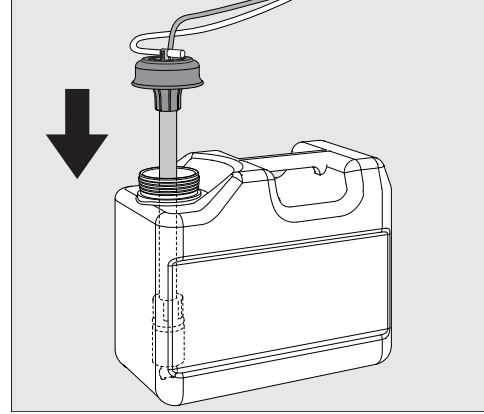

- Emiş borusunu kabın ağzına takınız ve kapağı aşağı doğru bastırarak kapatınız. Bu sırada renkli işarete dikkat ediniz.
- Dozaj borusunu kaydırarak, kap tabanına değecek şekilde, kap büyüklüğüne göre ayarlayınız.
- 5 litre kapasiteli kaptan uzun bir boru kullanırsanız veya 10 litre kapasiteli bir kap sadece yarısına kadar doluyorsa, ekranda şu sorgu gösterilir:

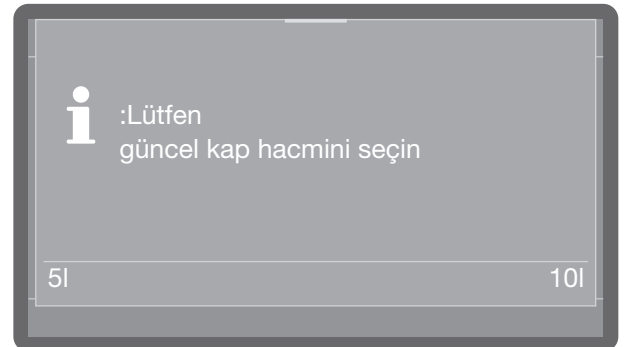

- Kap boyutunu seçiniz.
- Dökülmüş işlem kimyasalını iyice siliniz.

Bulaşıkların yerleştirilmesi

Bulaşıkların yerleştirilmesi

Bulaşıklardan büyük yemek kalıntılarını temizleyiniz.

Bulaşıkların akan su altında önceden yıkanmasına gerek yoktur!

Şunları dikkate alınız:

⚠ Asitler ve çözücüler sonucu hasar. Asit ve çözücü kalıntıları, özellikle de tuz asidi ve klor içeren çözümler yıkama kabine girmemelidir. Yıkama kabini içine asit ve çözücü girmemelidir.

⚠ Üzerinde kül, kum, vaks, gres yağı veya boya bulunan bulaşıklar sonucu hasar. Bu tür maddeler bulaşık makinesine zarar verir. Üzerinde kül, kum, vaks, gres yağı veya boya bulunan bulaşıkları bulaşık makinesinde yıkamayınız.

Bulaşıkları, sepetlerin bunlar için öngörülmüş yerlerine yerleştiriniz. Bunun için aşağıdaki bilgileri dikkate alınız:

- Bulaşıkları, tüm yüzeyleri suyla yıkanabilecek şekilde yerleştiriniz. Ancak bu şekilde düzgün temizlenebilirler!
- Tabakları üst ve alt sepete, çukur kısımları sepetin ortasına bakacak şekilde yerleştiriniz (takip eden sayfadaki şekilleri dikkate alınız).
- Bulaşıklar iç içe durmamalı ve birbirlerinin üzerini örtmemelidir.
- Tüm parçaların sağlam bir şekilde durmasına dikkat ediniz.
- Fincan, bardak, tencere vb. gibi içi oyuk bulaşıkları ağızları aşağıya bakacak şekilde sepete yerleştiriniz.
- Uzun, ince ve içinde boşluk bulunan kapları sepetin mümkün olduğunca ortasına yerleştiriniz. Bu alanda, püskürtülen su içi oyuk bulaşıklara daha iyi ulaşır.
- Derin kaplar, suyun dışarı akabilmesi için mümkün olduğunca eğik yerleştirilmelidir.

- Püskürtme kollarının yüksek parçalar veya sepetlerden çıkan parçalar sonucu engellenmemesine dikkat ediniz. Gerekirse elinizle bir dönüş kontrolü gerçekleştiriniz.
- Büyük bulaşıkları alt sepette yıkamak için üst sepeti dışarı almanız mümkündür.
- Küçük parçalar sepetlerin telleri arasından düşebilir. Bu nedenle küçük parçaları çatal-bıçak sepetine koyunuz.

Uygun olmayan bulaşıklar

- Tahta veya tahta parçalı bulaşıklar: bunlar yıpranır ve görüntüleri bozulur. Ayrıca kullanılan yapıştırıcılar bulaşık makinesine uygun değildir. Tahta parçalar sökülebilir.
- Sanat eserleri ve antikalar, değerli vazolar veya süslemeli bardaklar bulaşık makinesinde yıkanmaya uygun değildir.
- Isıya dayanıklı olmayan malzemeden plastik parçalar deforme olabilir.
- Bakır, pirinç, çinko ve alüminyum eşyalar renk değiştirebilir veya matlaşabilir.
- Sır üstü desenler: bunlar çok fazla yıkandığında solabilir.
- Narin bardaklar ve kristal eşyalar bulaşık makinesinde defalarca yıkandıklarında bulanıklaşabilirler.

Tavsiyemiz:

- “Bulaşık makinesinde yıkanabilir” işaretine sahip, bulaşık makinesinde yıkanmaya uygun mutfak malzemeleri kullanınız.
- Bardaklar çok fazla yıkandıklarında bulanıklaşabilir. Bu sebeple, hassas bardaklar için düşük sıcaklıklı programlar (bkz. “Program tablosu” bölümü) ve uygun deterjan kullanınız. Böylece, bulanıklaşma riski daha düşük olur.

Lütfen dikkat!

Gümüş ve alüminyum kükürtlü gıdalarla temas halinde renk değiştirebilir.

⚠ Kimyasal tepkime sonucu tehlike
Alüminyum parçalar (örneğin yağ filtresi) bulaşık makinesinde, yüksek oranda kosterik alkalin endüstriyel deterjanlar kullanarak yıkanmamalıdır.
Malzeme hasarı ortaya çıkabilir. Olağanüstü durumlarda patlamaya benzer bir kimyasal reaksiyon oluşur (ör. patlayıcı gaz reaksiyonu).
Ön işlemden geçirilmiş alüminyum parçaları bulaşık makinesinde yıkamayınız.

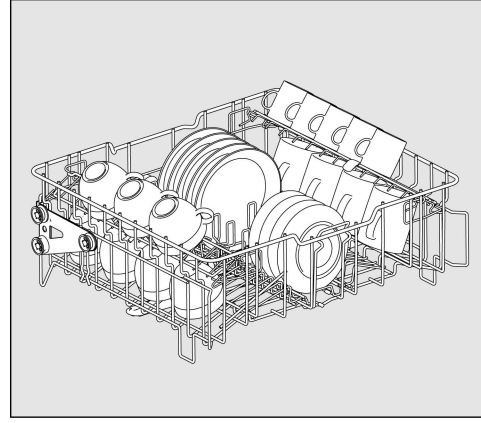

Örneğin 20 adet fincan ve 32 adet fincan tabağı veya 18 adet tatlı tabağı ve 20 adet fincan için APFD 415 iç aksesuarlı.

Fincan rafı

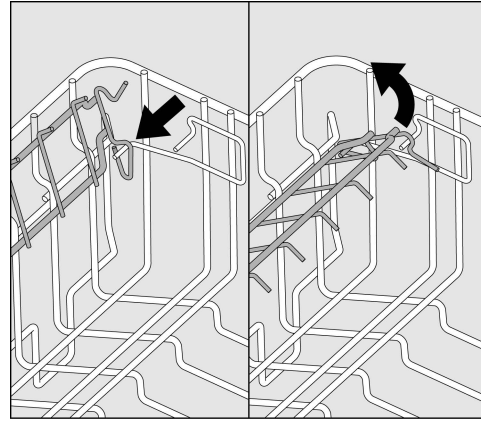

Büyük fincanları, bardakları ve kapları üst sepete yerleştirmek için fincan rafını yukarı doğru kaldırarak yer açabilirsiniz.

- Fincan rafını yukarı kaldırınız.

Büyük parçaları (örneğin servis tabakları) alt sepette yıkayabilmek için üst sepet çıkarılabilir.

Üst sepet

Fincan tabakları, fincan, bardak, tatlı kaseleri gibi küçük, hafif ve narin bulaşıkları ve de ısıya dayanıklı hafif plastik parçaları üst sepete yerleştiriniz.

Ayrıca küçük alçak tencereler de üst sepette yıkanabilir.

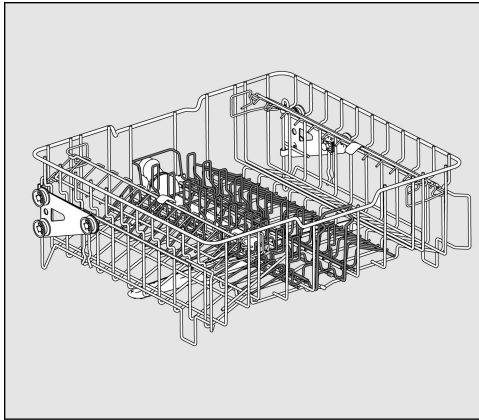

APFD 415 iç aksesuarlı APFD 215 üst sepet

Ortadaki iç aksesuar, büyük tencereleri yıkamak veya başka iç aksesuarlar ile değiştirmek için üst sepetten çıkarılabilir.

Bulaşıkların yerleştirilmesi

Üst sepetin yerinin değiştirilmesi

Üst veya alt sepette yüksek parçalar için daha fazla yer kazanmak üzere, üst sepetin yüksekliğini 5 cm aralıklarla iki konuma ayarlayabilirsiniz.

- Üst sepeti dışarı çekiniz.

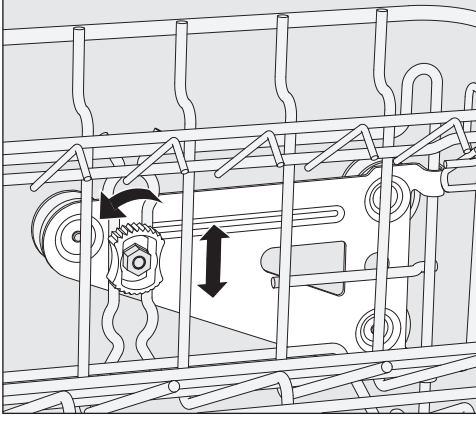

- Her iki taraftaki sabitleme somunlarını gevşetiniz.
- Sepeti istediğiniz konuma kaldırınız veya indiriniz.
- Sabitleme somunlarını yeniden sıkınız.

Üst sepet her iki konumda da düz bir şekilde hizalanmış olmalıdır.

Üst sepeti eğimli olarak yerleştirmeniz halinde su bağlantısı mümkün olmaz.

⚠ Hatalı su bağlantısı konumu sonucu hasar.

Üst sepet yükseklik ayarının ardından su bağlantısının konumu ayarlanmalıdır.

Üst sepet yükseklik ayarının ardından, üst sepeti içeri itmeden önce mutlaka su bağlantısının konumunu uygun şekilde değiştiriniz.

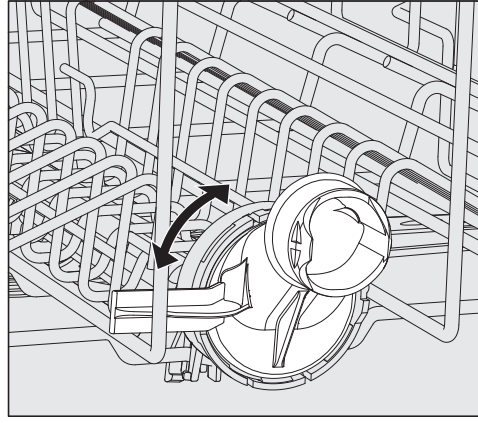

- Üst sepetin su bağlantısını üst veya alt konuma çeviriniz.
Su bağlantısı ilgili konuma hissedilir bir şekilde kenetlenmelidir.

Üst sepetin ayarına bağlı olarak, sepetlere örneğin aşağıdaki çaplara sahip tabaklar yerleştirilebilir:

Örnek APFD 215 üst sepet:

Üst sepet konumu	Üst Sepet Tabak-Ø	Alt Sepet Tabak-Ø
üst	maks. 15 cm	33 cm *
alt	maks. 20 cm	25 cm

* Bunun için alt sepette E 816 tabak rafı kullanılmalıdır.

Alt sepet

Tabak, tencere ve kase vb. gibi büyük ve ağır bulaşıkları alt sepete yerleştiriniz. İnce çeperli hafif bardakları sadece buna özel iç aksesuara veya alt sepete yerleştiriniz.

Tabakları, en iyi yıkama sonucunu elde etmek için daima resimlerde gösterildiği gibi üst tarafları içe bakacak şekilde yerleştiriniz.

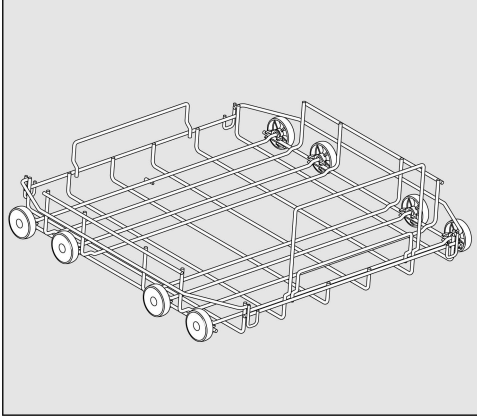

APFD 220 alt sepet taşıyıcı

Plastik sepetleri, farklı iç aksesuarları ve çatal-bıçak bölmesi yerleştirmek için.

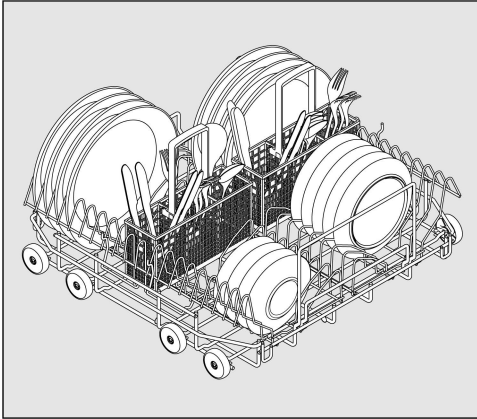

2 adet E 816 iç aksesuarlı ve 2 adet APFD 420 çatal-bıçak bölmeli APFD 220 alt sepet

Her birine Ø 25 cm'lik 32 adet tabak ve çeşitli çatal-bıçaklar yerleştirilebilir. Çatal-bıçak bölmesi olmaksızın, E 816 ek aksesuarların her birine Ø 25 cm'lik 38 adet tabak yerleştirilebilir.

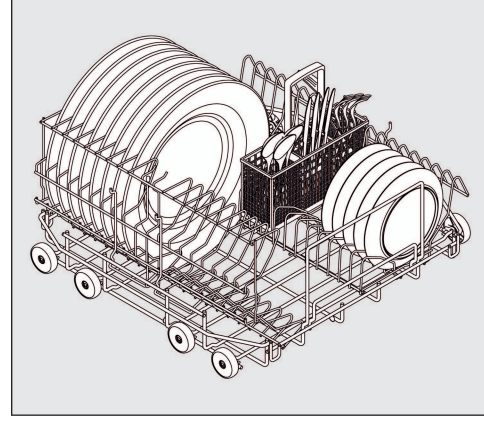

90° döndürülmüş E 816 iç aksesuarlı APFD 220 alt sepet

APFD 420 çatal-bıçak bölmesiyle, Ø 33 cm'lik 32 adet tabak ve çeşitli çatal-bıçak yerleştirilebilir. Çatal-bıçak bölmesi olmaksızın, döndürülmüş E 816 iç aksesuara Ø 33 cm'lik 38 adet tabak yerleştirilebilir.

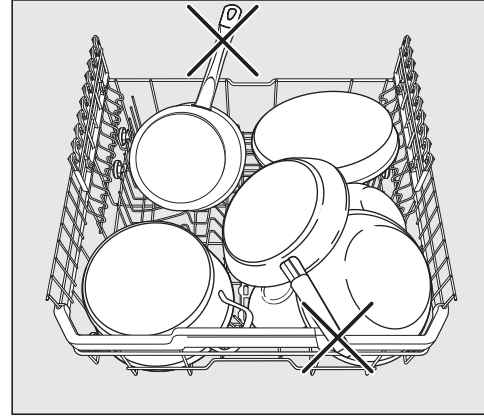

Çıkıntı yapan bulaşıklar nedeniyle hasarlar
Çıkıntı yapan bulaşıklar, bulaşık makinesinin iç kısmına zarar verebilir.
Sepetleri doldururken, örneğin saplar gibi bulaşık parçalarının sepetlerin kenarlarından çıkıntı yapmamasına dikkat ediniz.

Bulaşıkların yerleştirilmesi

Plastik sepet iç aksesuarı

APFD 220 alt sepet taşıyıcı, 500 x 500 mm boyutlarında plastik sepetler ile donatılabilir.

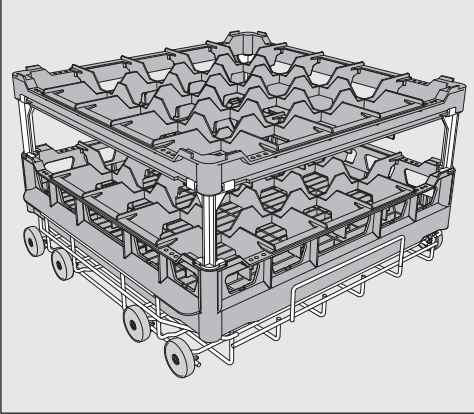

Üst sepette plastik sepet kullanmak için özel O 885 üst sepet taşıyıcıya gerek vardır (maksimum bulaşık yüksekliği 130 mm).

Alt sepete daha yüksek bulaşıklar yerleştirmek için özel U 876 alt sepet taşıyıcıya gerek vardır.

Hangi sepet kombinasyonlarının kullanılacağı, bulaşıkların türü, büyüklüğü ve şekline bağlıdır.

Sepet türlerine ilişkin daha fazla bilgi için Miele bayinize veya Miele müşteri hizmetlerine başvurunuz.

Örnekler: (Alt sepetler)

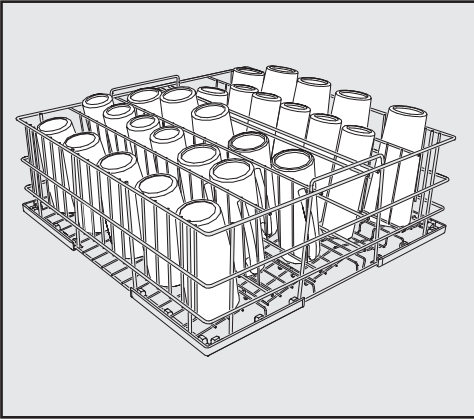

U 525/5 sıralı tel sepet

Tel sepet en fazla 8 cm çapında bardaklar için kullanılabilir.

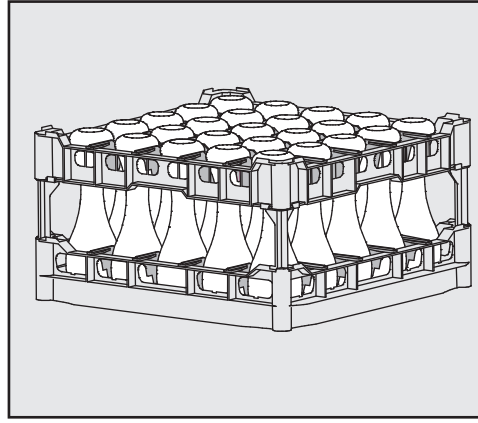

Farklı bardak yükseklikleri için bölmelere sahip U 534-U 537 plastik sepetler

Bu örnekte plastik sepet, yüksek üst çerçeveye uzun uzatma parçaları vasıtasıyla bağlanmıştır. (Sadece U 876 alt sepet desteğiyle)

Plastik sepetin takılması

Ana sepetin ④ yüksekliği, üst çerçeve ① ve isteğe bağlı olarak uzun ② veya kısa ③ uzatma parçalarıyla değiştirilebilir.

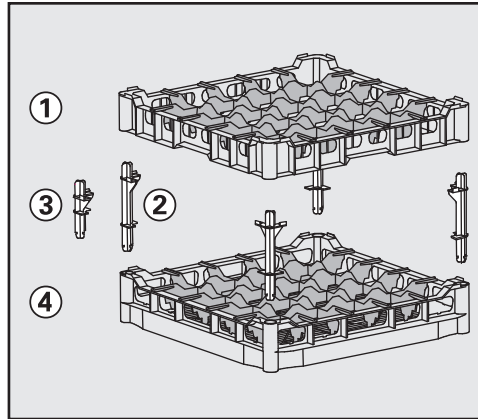

- Dört uzatma parçasının tümünü ana sepete ④ takınız.
- Üst çerçeveyi ① uzatma parçalarının üstüne sıkıca bastırınız.



Gücün açılması

- Musluk kapalı ise açınız.

Bulaşık makinesinin elektrik bağlantısı yapılmış olmalıdır.

- Ekranda, aşağıda belirtilen gösterge gösterilene kadar  tuşunu basılı tutunuz:

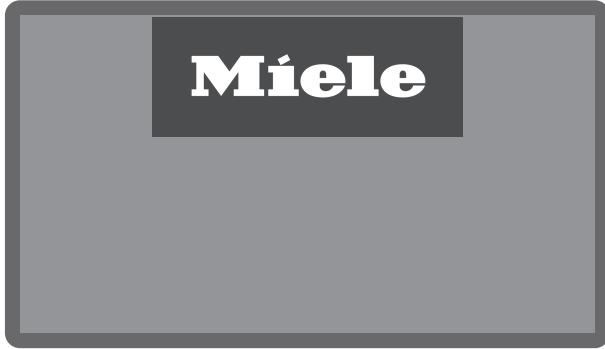

Bulaşık makinesi kullanıma hazır olduğunda, ekran göstergesi değişir ve program seçenekleri gösterilir, örnek:

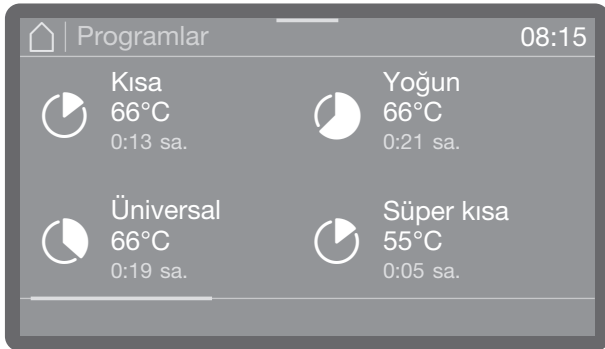

Hafıza fonksiyonu etkinleştirildiyse, son olarak başlatılmış program gösterilir, örnek:

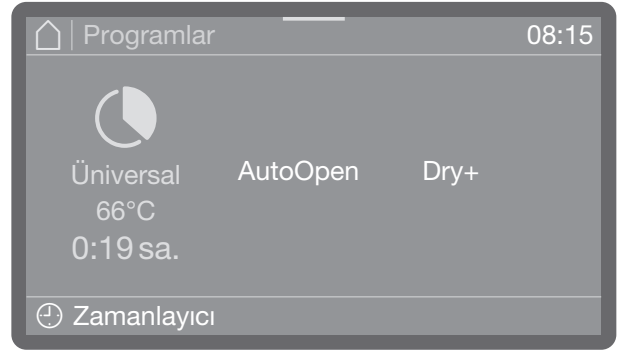

Program seçimi

Program seçimini daima bulaşığın türü ve kirlilik derecesine göre yapınız.

Bir program seçildiği anda, *Start/Stop* tuşundaki LED yanıp sönmeye başlar.

 tuşu ile program başlamadan önce, örneğin başka bir program seçmek için program seçeneklerine geri dönebilirsiniz. Program başladıktan sonra bunu yapmanız mümkün değildir. Gerekmesi halinde programı iptal etmelisiniz (bkz. "Program iptali" bölümü).

Çalıştırma

Programın başlatılması

- *Start/Stop* tuşuna basınız (*Start/Stop* tuşu LED'i yanar).

Program başladıktan sonra programı değiştirmek mümkün olmaz.

Çalışmakta olan programı ya durdurabilir (bkz. "Programın durdurulması") ya da iptal edebilirsiniz (bkz. "Programın iptal edilmesi").

Programın zamanlayıcı aracılığıyla başlatılması

Bir programın başlatılmasını, örneğin gece tarifesi için yararlanmak üzere, geciktirme olanağı mevcuttur. Programın başlatılacağı bir başlangıç zamanı (Başlama saati) veya programın sonlandırılması gereken en geç bitiş zamanı (Bitiş saati) ayarlanır. Bu zamanlar, ayarlanmış güncel saat esas alınarak ayarlanır, bkz. "Güncel saat" bölümü.

Zamanlayıcı ayarı

- Bir program seçiniz.

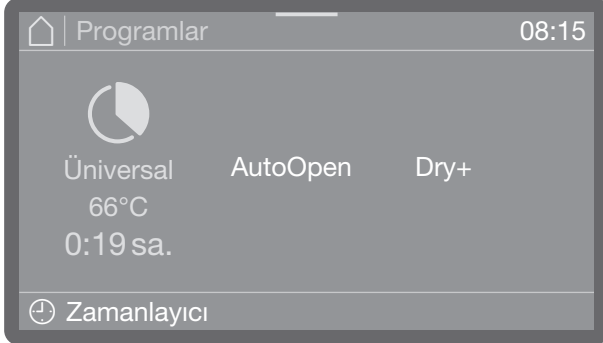

- Zamanlayıcı ayarı için ⌚ Zamanlayıcı üzerine dokununuz.



- Ardından başlangıç zamanını (Başlama saati) veya bitiş zamanını (Bitiş saati) seçiniz.
- Saati ayarlayınız.

- Girişlerinizi OK ile onaylayınız.

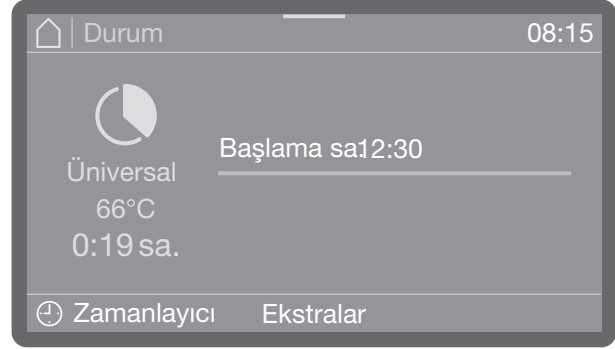

Böylece zamanlayıcı etkinleştirilmiştir.

Sil seçeneğini seçerek girişleri silebilir ve zamanlayıcıyı devre dışı bırakabilirsiniz.

Ekstralar üzerinden, sonraki program çalışması için AutoOpen veya Dry+ gibi fonksiyonlar (modele bağlı) ekleyebilirsiniz veya kaldırabilirsiniz.

Zamanlayıcının değiştirilmesi

- Ayarlanmış zamanlayıcı saatini değiştirmek istediğinizde, ⌚ Zamanlayıcı üzerine dokununuz ve başlangıç veya bitiş zamanını giriniz.

Zamanlayıcının silinmesi

- *Start/Stop* tuşuna basınız.

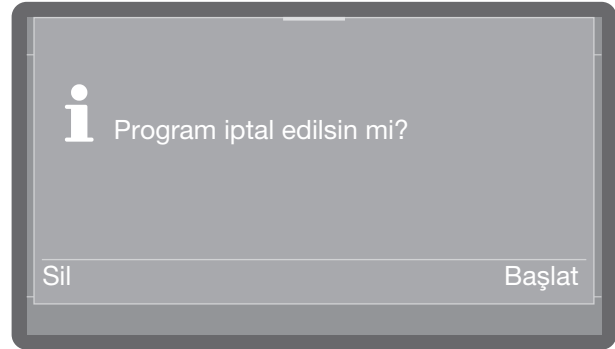

Bu tuşa bastıktan sonra programı hemen başlatmak (Başlat) veya sadece zamanlayıcı ayarlarını silmek (Sil) seçeneklerinden birini seçmeniz talep edilir.

Alternatif olarak program görünümünde yeniden ⌚ Zamanlayıcı sembolüne dokunabilir ve takip eden ayarlardan zamanlayıcıyı silebilirsiniz.

Program akış göstergesi

Bir program başladıktan sonra ekranda program adı, güncel olarak devam eden yıkama bloğunun adı ve kalan süre görüntülenir.

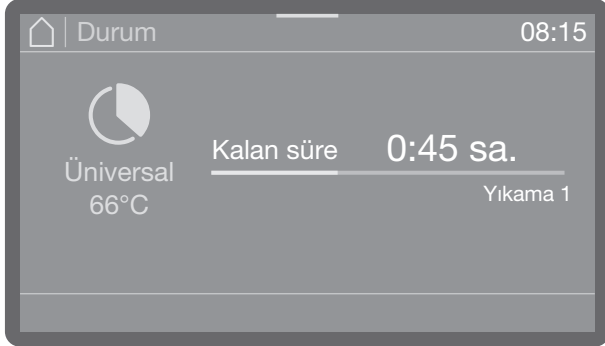

Programın çalışması sırasında, örneğin istenen ve güncel sıcaklık gibi program parametreleri görüntülenebilir.

- Bunun için ekranın üst kenarının ortasındaki renkli çubuğa dokununuz ve parmağınızı aşağı doğru kaydırınız.

Program sonu

Normal bir şekilde sona eren bir programın ardından Start/Stop tuşunun LED'i söner ve ekranda aşağıda belirtilen gösterge belirir.



Buna ek olarak fabrika ayarlarında, yaklaşık 3 saniye boyunca bir sinyal sesi duyulur. Sinyal sesi, her 30 saniyede bir üç kez tekrarlanır. Sinyal sesleri ayarına ilişkin olarak bkz. "Ses seviyesi" bölümü.

- Üzerine dokunarak göstergelyi onaylarsınız.

Program sonunda, programın çalışması sırasında tuz haznesinde ve sıvı işlem kimyasalları kaplarında düşük dolun seviyeleri ölçül-

düyse veya bir sonraki bakım zamanını bildiren sistem bildirimleri gösterilebilir. Her bildirim tek tek OK ile onaylanmalıdır.

Gücün kapatılması

- Ekran kararana kadar  tuşunu basılı tutunuz.

Bulaşıkların boşaltılması

Sıcak bulaşıklar çarpmaya karşı duyarlıdır! Bu sebeple, makinenin gücünü kapattıktan sonra bulaşıkları elle rahatça tutulabilecek bir sıcaklığa gelene kadar bulaşık makinesinde bırakınız.

Cihazın gücünü kapattıktan sonra kapağını tamamen açarsanız, bulaşıklar daha hızlı soğur.

Önce alt sepeti, ardından üst sepeti boşaltınız. Bu şekilde, üst sepetten alt sepetteki bulaşıkların üzere su damlamasını önlersiniz.

Programın durdurulması

Başlamış olan bir program sadece acil durumlarda, örneğin bulaşıkların şiddetle birbirine çarpması halinde durdurulmalıdır.

 Haşlanma, yanma veya kimyasal yanığı tehlikesi!



Bulaşıklar, yük taşıyıcılar ve yıkama kabınınin içi çok sıcak olabilir.

Ayrıca kapak açılırken dışarı sıcak buhar çıkabilir. Yıkama evresine bağlı olarak, gözlerde ve solunum yollarında tahrişlere ve kimyasal yanıklara yol açabilecek işlem kimyasalları açığa çıkmış olabilir.

Bir programı, sadece zorunlu durumlarda durdurunuz.

Kapağı yavaşça ve dikkatle açınız ve dışarı çıkabilecek buhar ile temas etmekten kaçınınız. Bulaşıklara dokunmanızdan kaynaklanacak risklerden tamamen kendiniz sorumlusunuz.

- Kapağı açınız (bkz. "Kapağın açılması ve kapatılması" bölümü).

Kapak kilidi etkinleştirildiyse, kapağın kilidinin kaldırılması için öncelikle PIN kodunu girmeniz gerekir, bkz.  Gelişmiş ayarlar 

Çalıştırma

Kapak kilidi kodu. Kilit devre dışıysa, kapağı kod girmeden açabilirsiniz. Bu işlemi iptal ederseniz, PIN kodu girmez veya yanlış PIN kodu girerseniz, program kesintisiz olarak çalışmaya devam eder.

- Kapak kilidi kodunu giriniz.

Yıkama kabinindeki sıcaklık 67 °C' den fazla ise, kapağın açılması sırasında olası tehlikeler konusunda sizi uyaran bildirim gösterilir.

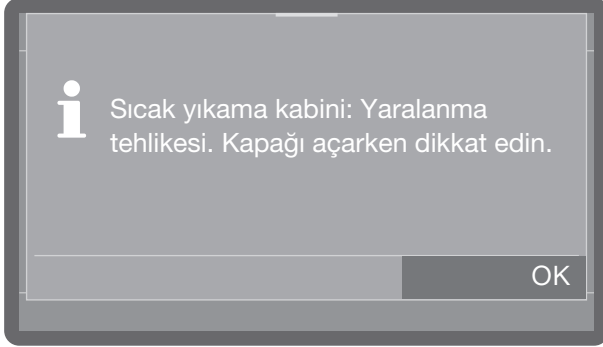

- Bildirimi OK ile onaylayınız.
- Bulaşıkları sağlam duracak şekilde yerleştiriniz.
- Programın devam etmesi için kapağı tekrar kapatınız.

Durdurulan program, otomatik olarak kaldığı yerden devam eder.

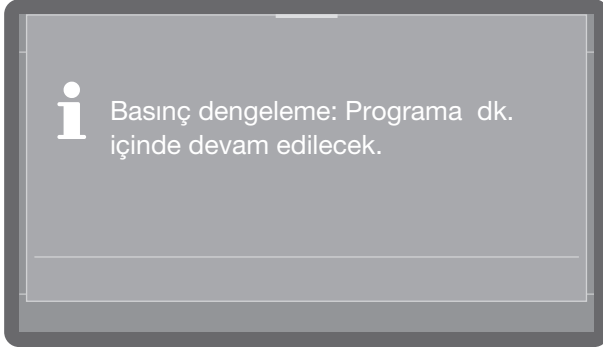

Yıkama kabininin iç kısmındaki sıcaklık o anda 50 C'den yüksekse, önce basınç dengelemesi uygulanır. Ardından program devam ettirilir.

Programın iptal edilmesi

Başlamış olan bir programı, sadece zorunlu durumlarda ör. programı değiştirmek istiyorsanız iptal ediniz.

Bir hata durumunda program otomatik olarak iptal edilir.

⚠ Sıcak bulaşık sonucu haşlanma ve yanma tehlikesi.
Bulaşıklar ve yıkama kabini çok sıcak olabilir.
Kapağı yavaş bir şekilde açınız ve bulaşıklara veya kabinin iç yüzeylerine dokunmayınız.

- *Start/Stop* tuşuna basınız.

Ekranında şu soru görüntülenir:

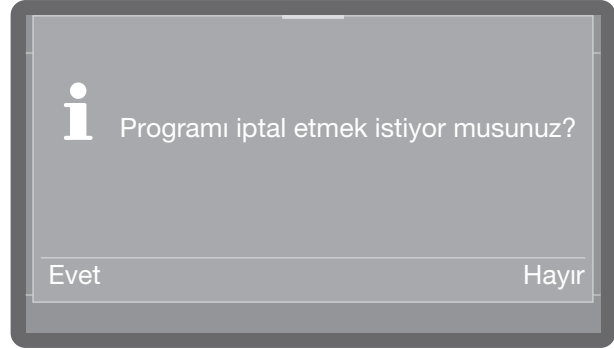

- Evet seçeneğini seçiniz ve OK tuşu ile onaylayınız.

Program ancak Evet onaylandığında iptal olur.

Ekranında şu bildirim görüntülenir:

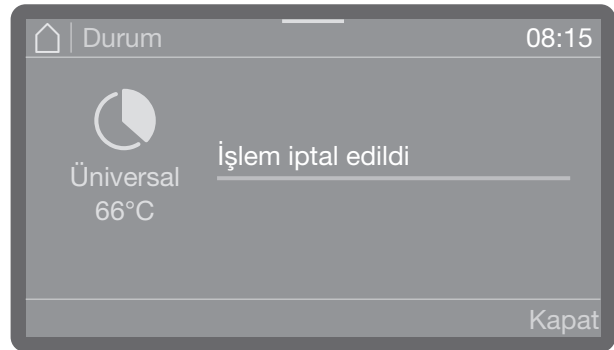

Kapak açılmalıdır.

Programı değiştiriyorsanız ve deterjan haznesinin kapağı açılmış ise, gerekirse ek deterjan koyunuz.

 Makine fonksiyonları menüsü, günlük rutin çalışmaların desteklenmesine yönelik önemli tüm fonksiyonları kapsar.

Fabrika ayarları onay işareti ile belirtilir. Ayarları nasıl gerçekleştirebileceğiniz genel görünümünden sonra açıklanmıştır.

Menü yapısı

Makine fonksiyonları

Filtre zaman aralığı^{*)}

 Filtre zaman aralığı

 Zaman aralığını sıfırla

Dozaj sistemleri^{*)}

 Dozaj yolları dolumu

 Deterjan kabı

 Parlatıcı kabı

 Dozaj yolları yıkama

 Deterjan kabı

 Parlatıcı kabı

Dry+^{*)}

 Program seçimi

 Tüm programlar

 Seçim

 Dry+ süre uzatma

 Seçim

AutoOpen^{*)}

 Aç

 Kapalı

AutoClose^{*)}

 Aç

 Kapalı

^{*)} Modele bağlı

Makine fonksiyonları

Filtre zaman aralığı

Makine dahilinde aktif kurutma için olan hava filtreleri sınırlı kullanım ömrüne sahiptir. Bu sebeple filtrenin düzenli olarak değiştirilmesi gerekir.

Filtreyi nasıl değiştireceğinizi ve değiştirirken nelere dikkat etmeniz gerektiğini “Temizlik ve bakım/Filtrenin değiştirilmesi” bölümünden öğrenebilirsiniz.

Aşağıdaki menüde filtrenin kalan kullanım ömrünü görüntüleyebilir ve filtre değişiminden sonra sayacı sıfırlayabilirsiniz.

Menü, aşağıda belirtilen giriş yolunda kayıtlıdır.

 Makine fonksiyonları

 Filtre zaman aralığı*)

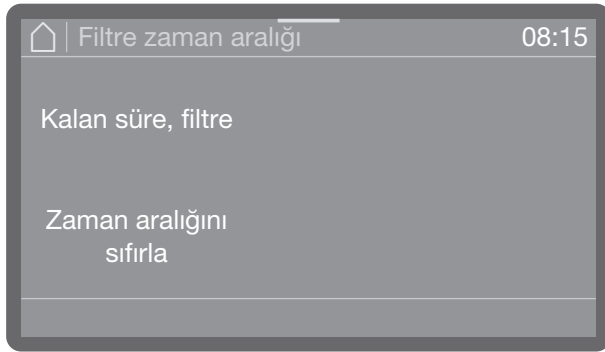

- Kalan süre, filtre

Bir sonraki filtre değişimine kalan süre.

- Zaman aralığını sıfırla

Bir sonraki filtre değişimine kadar kalan süreyi sıfırlar.

■ Bir seçenek seçiniz.

 Zaman aralığı sayacı, sadece filtre değiştirildiyse sıfırlanabilir.

Dozaj sistemleri

Sıvı maddelere yönelik dozaj sistemleri, ancak sistemde hiç hava veya tortu birikintisi bulunmuyorsa güvenilir bir dozajlama gerçekleştirebilir.

Dozaj yollarının doldurulması

Dozaj sistemlerinin doldurulması, aşağıda belirtilen durumlarda zorunludur:

- Dozaj sisteminin ilk defa kullanılması
- Sıvı madde yetersizliğinden dolayı hava emildiğinde veya sistem tamamen boşaltıldığında.

Dozaj yollarını doldurmadan önce, haznelerin yeterli miktarda dolu olduklarından ve dozaj borularının kaplara sıkıca bağlanmış olduğundan ve hava çekmeyeceklerinden emin olunuz.

Menü, aşağıda belirtilen giriş yolunda kayıtlıdır.

 Makine fonksiyonları

 Dozaj sistemleri

 Dozaj yolları dolumu

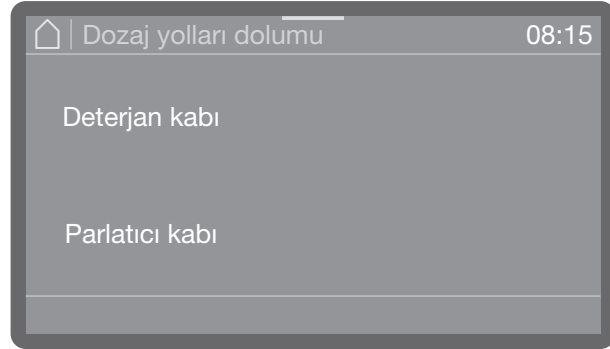

- Deterjan kabı

Deterjan dozaj sistemini doldurunuz.

- Parlatıcı kabı

Parlatıcı dozaj sistemini doldurunuz.

■ Doldurmak istediğiniz dozaj sistemini seçiniz.

Ardından doldurma işlemini başlatmak isteyip istemediğiniz sorulur, örneğin:

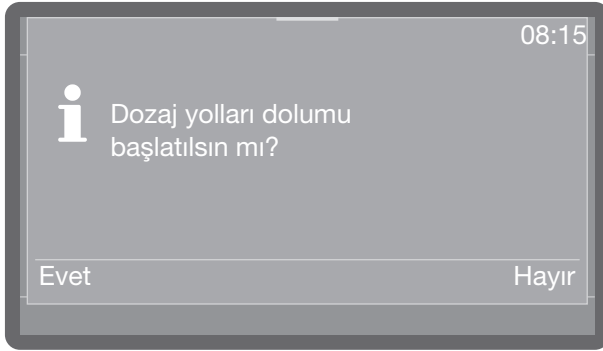

- İşlemi başlatmak için Evet seçeneğini seçiniz. Dozaj sistemi otomatik olarak doldurulur. İşlem sorunsuz tamamlandıktan sonra Dozaj yolları dolumu tamamlandı bildirimi görüntülenir. Doldurma işlemi bitmeden durdurulursa, işlem tekrarlanmalıdır.
- Hayır seçeneğini seçtiğinizde işlemi bu noktada iptal edersiniz.

Dozaj yollarının yıkanması

Bir dozaj sistemi, aşağıda belirtilen durumlarda yıkanmalıdır:

- Dozaj sistemine yanlışlıkla yanlış maddenin doldurulması
- Dozaj yollarında veya haznelerde, sistemleri tamamen veya kısmen tıkayabilecek tortu birikintilerinin oluşması Tortu birikintileri, örneğin uzun çalışmama dönemlerinden sonra veya normalde değiştirilmesi gereken kaba sıvı madde ilave edildiğinde oluşabilir.
- Örneğin bir kova gibi temiz bir kaba berrak temiz su doldurunuz.

⚠ Dozaj sistemindeki hasarlar.

Suyun içinde bulunan, örneğin kum, tüy veya benzeri gibi küçük yabancı cisimler, dozaj sistemi tarafından çekilebilir ve dozaj sistemini tıkayabilir veya bozabilir. Suda yabancı cisimlerin bulunmadığından emin olunuz.

- Dozaj borusunu su dolu kaba daldırınız. Borunun emiş delikli alt ucu tamamen suyla kaplanmalıdır.
- Devrilmemesi veya kaptan dışarı çıkması için boruyu sabitleyiniz.

Menü, aşağıda belirtilen giriş yolunda kayıtlıdır.

Makine fonksiyonları

Dozaj sistemleri

Dozaj yolları yıkama

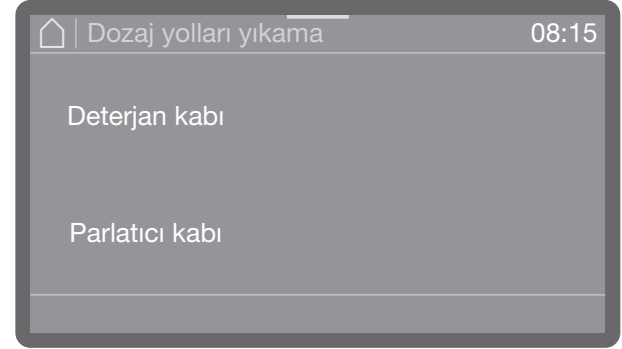

- Deterjan kabı
Deterjan dozaj sisteminin yıkanması.
- Parlatıcı kabı
Parlatıcı dozaj sisteminin yıkanması.

- Yıkamak istediğiniz dozaj sistemini seçiniz.

Ardından yıkama işlemini başlatmak isteyip istemediğiniz sorulur, örneğin:

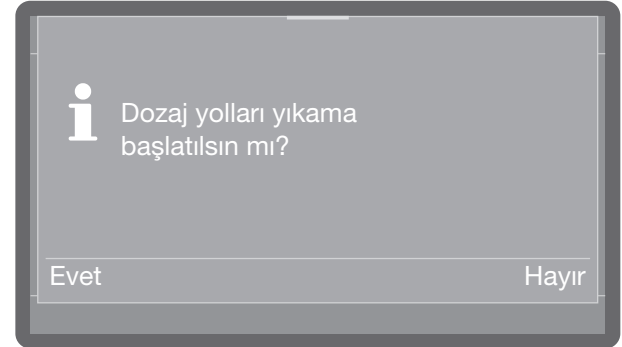

- İşlemi başlatmak için Evet seçeneğini seçiniz. Dozaj sistemi otomatik olarak yıkanır. İşlem sorunsuz tamamlandıktan sonra Dozaj yolları yıkama tamamlandı bildirimi görüntülenir. Yıkama işlemi bitmeden iptal edilirse, işlem tekrarlanmalıdır.
- Hayır seçeneğini seçtiğinizde işlemi bu noktada iptal edersiniz.

Makine fonksiyonları

Dry+

Aktif kurutma fonksiyonu Dry+, sadece kurutma fanına sahip bulaşık makinelerinde mevcuttur (modele bağlı).

Aktif kurutma fonksiyonu Dry+, program sonundaki kurutma işlemini hızlandırır ve iyileştirir. Bunun için kapak kapalıyken bir fan yıkama kabinine filtrelenmiş taze hava verir ve aktif bir kurutma sağlar.

Takip eden adımlarla Dry+ fonksiyonunu destekleyen tüm programlar için aktif kurutma fonksiyonunu etkinleştirebilir veya devre dışı bırakabilirsiniz ve de fan çalışma süresini uzatabilir ve böylece kurutma evresini istediğiniz gibi ayarlayabilirsiniz. Dry+ fonksiyonunu hangi programların desteklediğini "Program parametreleri" bölümünden öğrenebilirsiniz.

Program seçimi

Menü, aşağıda belirtilen giriş yolunda kayıtlıdır.

 Makine fonksiyonları

 Dry+

 Program seçimi

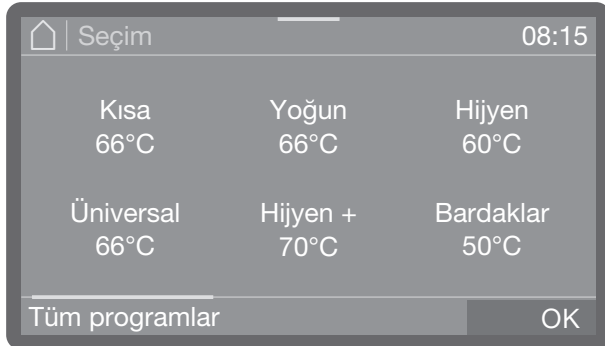



- Dry+ fonksiyonunu etkinleştirmek istediğiniz programları seçiniz. Etkinleştirilmiş programlar renkli gösterilir.
- Dry+ fonksiyonunu tüm programlar için etkinleştirmek istediğinizde, Tüm programlar üzerine dokununuz.
- Seçiminizi OK ile kaydediniz.

Uzatma

Fan çalışma süresi her bir program için önceden belirlenmiştir ve daha sonra sadece uzatılabilir veya uzatma tekrar geri alınabilir. Bu noktada, önceden belirlenmiş çalışma süresinin kısaltılması veya fanın gücünün kapatılması mümkün değildir.

Menü, aşağıda belirtilen giriş yolunda kayıtlıdır.

 Makine fonksiyonları

 Dry+

 Dry+ süre uzatma

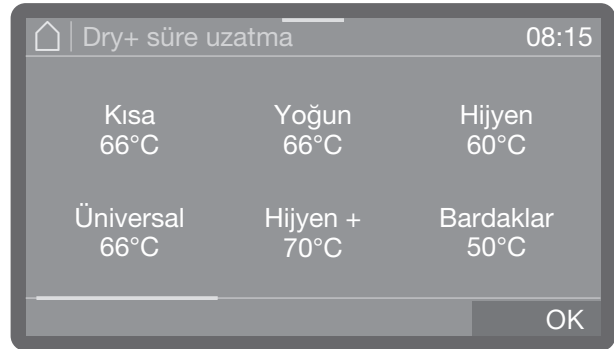

- Program listesinde gezininiz ve fan çalışma süresini uzatmak istediğiniz programı seçiniz.

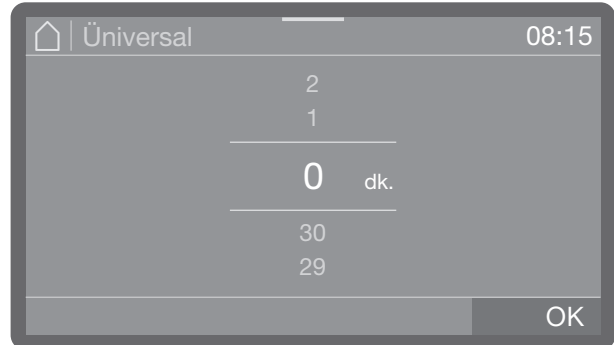

Çalışma süresi, 1 dakikalık adımlar halinde en fazla 30 dakika uzatılabilir.

- Çalışma süresini ayarlayınız. En düşük ayar, varsayılan fabrika ayarı olarak ayarlanmış çalışma süresidir.
- Ayarı OK ile kaydediniz.

AutoOpen

AutoOpen, kurutmanın desteklenmesine yönelik bir ek fonksiyondur. Program sonunda kapak, yıkama kabini içinde kalmış nemin daha hızlı dışarı çıkması için biraz açılır.

Yıkama kabini içindeki sıcaklık sınır değerinin altına düştüğünde kapak açılır. Kapak açılmadan önce ekranda bununla ilgili bir bildirim görüntülenir ve sinyal sesleri etkin ise bir sinyal sesi duyulur.

Bu fonksiyonu hangi programların desteklediğini "Program tablosu" bölümünden öğrenebilirsiniz.

Menü, aşağıda belirtilen giriş yolunda kayıtlıdır.

Makine fonksiyonları

AutoOpen

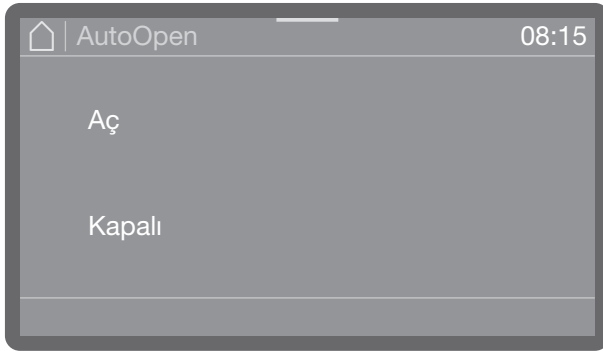

- Aç
AutoOpen, tüm programlar için etkindir.
- Kapalı
AutoOpen, tüm programlar için devre dışıdır.

■ Bir seçenek seçiniz.

AutoClose

Bu ayar aracılığıyla, kapağın kapatıldıktan sonra hemen otomatik kapak kilidi ile son konuma mı çekilmesi yoksa bir miktar açık kalması mı gerektiği belirlenebilir.

Son konumda bulunan kapak mekanik olarak kilitlenmiş olur ve kapağın kilidi kapak tuşu  vasıtasıyla kaldırılıp kapak açılabilir.

Menü, aşağıda belirtilen giriş yolunda kayıtlıdır.

Makine fonksiyonları

AutoClose

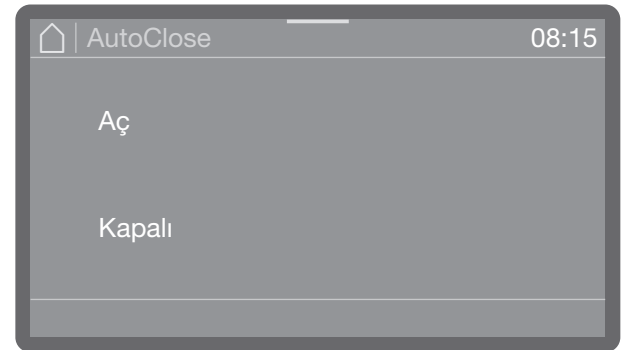

- Aç
AutoClose, tüm programlar için etkindir. Kapak, kapatıldıktan hemen sonra son konuma çekilir ve kilitlenir.
- Kapalı
AutoClose, tüm programlar için devre dışıdır. Kapak kenetleme pimini kavrar ve  tuşuna basılmadan tekrar açılabilir.

■ Bir seçenek seçiniz.

Ayarlar

 Ayarlar menüsünde makine kumandasının temel parametreleri kayıtlıdır.

Fabrika ayarları ✓ onay işareti ile belirtilir. Ayarları nasıl gerçekleştirebileceğiniz genel görünümünden sonra açıklanmıştır.

Menü yapısı

Ayarlar

 Güncel saat

 Saat formatı

 12 sa.

 24 sa. ✓

 Ayarla

 Tarih

 Tarih formatı

 GG/AA/YYYY ✓

 AA/GG/YYYY

 YYYY/AA/GG

 Tarih ayarı

 Ekran parlaklığı

 Ses seviyesi

 Sinyal sesleri

 Tuş sesi

 Karşılama melodisi

 Açık ✓

 Kapalı

 Sıcaklık birimi

 °C ✓

 °F

Güncel saat

Güncel saat, gecikmeli başlatma ve ekran göstergesi için gerekir. Gösterim formatı ve gerçek güncel saat ayarlanır.

Yaz ve kış saatleri arasında otomatik geçiş gerçekleşmez.
Gerektiğinde bu değişikliği kendiniz yapmalısınız.

Güncel saat formatı seçimi

Menü, aşağıda belirtilen giriş yolunda kayıtlıdır.

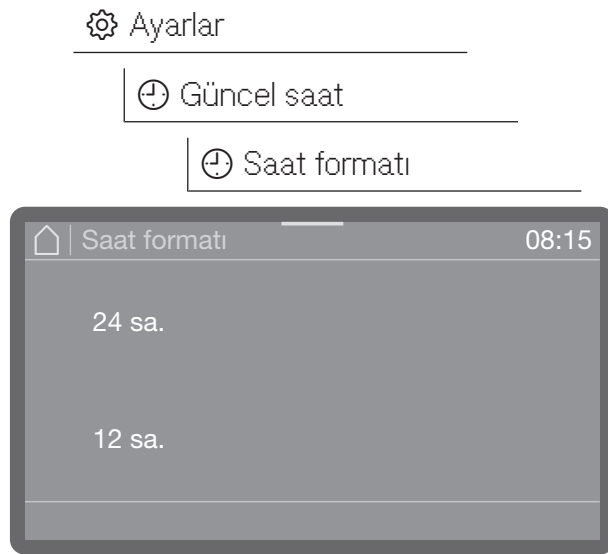

- 24 sa.

Güncel saatin 24 saatlik formatta gösterilmesi.

- 12 sa.

Güncel saatin 12 saatlik formatta gösterilmesi (am/pm).

■ Dokunarak bir format seçiniz.

Güncel saat ayarı

Güncel saat ayarı ayarlanan güncel saat formatında yapılır.

Menü, aşağıda belirtilen giriş yolunda kayıtlıdır.

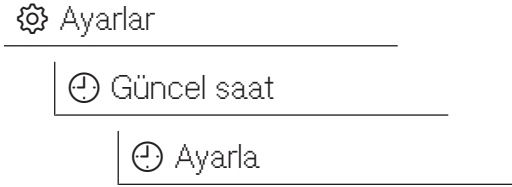

Güncel saat ayarı, belirlenmiş olan güncel saat formatında yapılır.

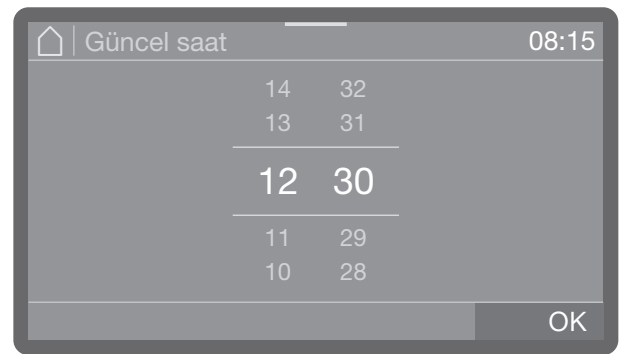

■ Güncel saati ayarlayınız ve girişi OK tuşu ile onaylayınız.

Tarih

Gösterim formatı ve güncel tarih ayarlarını.

Tarih formatının seçilmesi

Menü, aşağıda belirtilen giriş yolunda kayıtlıdır.

⚙️ Ayarlar

📅 Tarih

📅 Tarih formatı

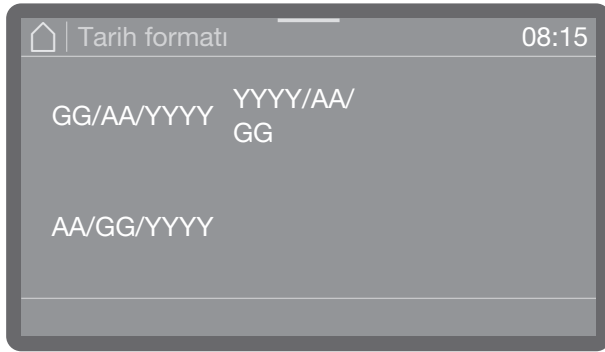

- GG günü ifade eder (G = Gün)
- AA ayı ifade eder (A = Ay)
- YYYY yılı ifade eder (Y = Yıl)
- İstediğiniz formatı seçiniz.

Tarih ayarı

Menü, aşağıda belirtilen giriş yolunda kayıtlıdır.

⚙️ Ayarlar

📅 Tarih

📅 Tarih ayarı



- Tarihi ayarlayınız. Yıl, ay ve gün sırası, ayarlanmış olan tarih formatına bağlı değildir.
- Ayarı OK ile kaydediniz.

Ekran parlaklığı

Burada ekranın parlaklığı ayarlanır.

Menü, aşağıda belirtilen giriş yolunda kayıtlıdır.

⚙️ Ayarlar

☀️ Ekran parlaklığı

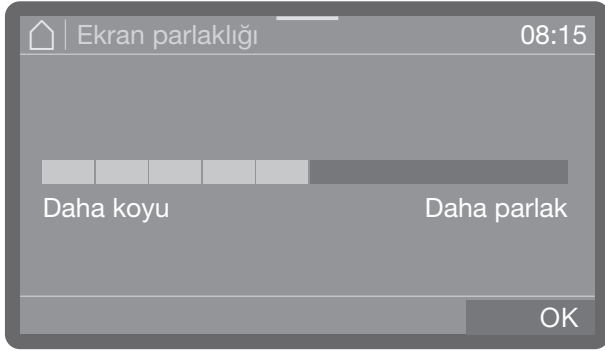

- Ekranın parlaklığını ayarlayınız ve ayarı OK ile kaydediniz.

Ses seviyesi

Kumanda paneline sesli sinyal verici entegre edilmiştir; bu sinyal verici, aşağıda belirtilen durumlarda geri bildirimde bulunabilir:

- Tuş sesi; kumanda tuşlarına basıldığında
- Sinyal sesleri; program sonunda ve sistem bildirimlerinde (uyarılar)

Menü, aşağıda belirtilen giriş yolunda kayıtlıdır.

⚙️ Ayarlar

🔊 Ses seviyesi

Tuş sesi ve Sinyal sesleri için ses seviyesi aynı şekilde ayarlanır.

- Tuş sesi veya Sinyal sesleri seçeneklerinden birini seçiniz.

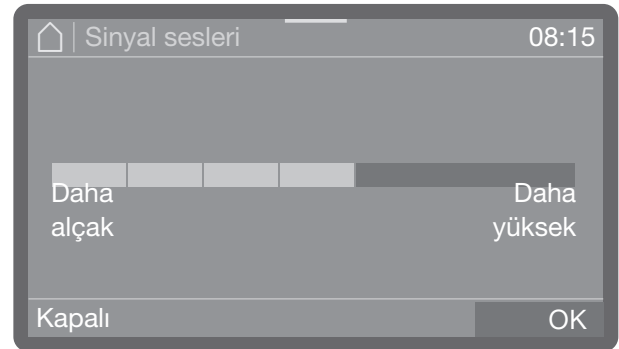

- Ses seviyesini ayarlayınız. En düşük ayarda ses kapalıdır ve gerektiğinde Aç seçeneği (Kapalı yerine gösterilir) ile tekrar açılabilir.

- Ayarı OK ile kaydediniz

Karşılama melodisi

Bulaşık makinesinin gücünü açtığınızda ya da kapattığınızda kısa bir melodi duyulur. Bu seçenek yardımıyla melodinin verilmesini devre dışı bırakabilir ve tekrar etkinleştirebilirsiniz.

Menü, aşağıda belirtilen giriş yolunda kayıtlıdır.

⚙️ Ayarlar

🔊 Karşılama melodisi

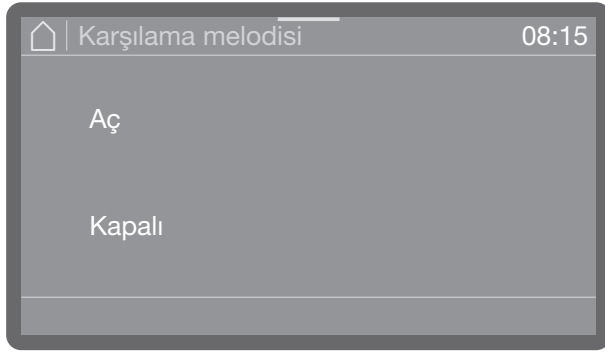

- Aç

Bulaşık makinesinin gücü açıldığında bir karşılama melodisi çalar.

- Kapalı

Melodi kapalı.

■ Bir seçenek seçiniz.

Sıcaklık birimi

Ekranında sıcaklık göstergesi, isteğe bağlı olarak °C (Santigrad Derece) veya °F (Fahrenheit Derece) biriminde görüntülenebilir.

Menü, aşağıda belirtilen giriş yolunda kayıtlıdır.

⚙️ Ayarlar

🌡️ Sıcaklık birimi

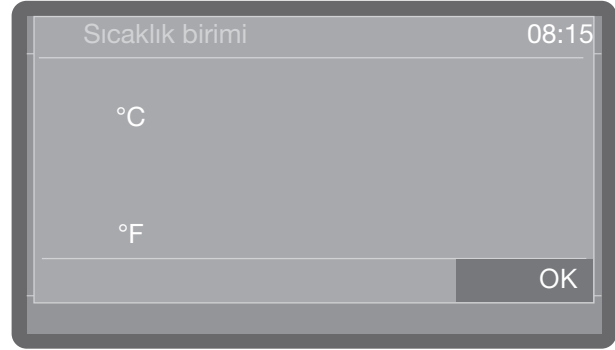

- °C

Santigrad Derece biriminde sıcaklık göstergesi

- °F

Fahrenheit Derece biriminde sıcaklık göstergesi

■ Üzerine dokunarak istediğiniz seçeneği seçiniz.

Gelişmiş ayarlar menüsünde tüm yönetici işlemleri ve ayarları bulunur.

Gelişmiş ayarlar menüsüne erişim bir PIN kodu ile korunmuştur. Menüyı açmak istediğinizde PIN kodunu girmelisiniz.

Menü yapısı

Gelişmiş ayarlar

Program kilidi, süzgeç

Aç

Kapalı ✓

Standby/Off

10 dk. sonra bekleme mod.

10 dk. sonra kapalı

Kayıt defteri

Su

Soğuk su tüketimi

Sıcak su tüketimi

Sıvı deterjan

Parlatıcı

Çalışma saati (toplam)

Program döngüleri

Service zaman aralığı

Program onayı

Tüm programlar ✓

Seçim

☆ Favorileri belirle

Programları yapılandır

[Program adı]

Yıkama sıcaklığı

Ana yıka. bekletme sü-
re

Son durulama sıcaklığı

Son duru. bekletme sü.

Artırılmış su miktarı

Ara durulama

Artırılmış su miktarı

Sıfırla

Ao A0 Değeri

Ao Kapalı ✓

Ao Aç

Dozaj sistemleri

Deterjan, kapak

* Parlatıcı, kapak

* Yetersiz ürün gösterge

* Aç ✓

* Kapalı

* Dozaj konsantrasyonu

Deterjan kabı

Deterjan kabı Dozaj konsantrasyonu

Deterjan kabı Dozaj konsantrasyonu

Deterjan kabı Dozaj konsantrasyonu

Deterjan kabı Devre dışı bırak ✓

Gelişmiş ayarlar

 Parlatici kabı

 Dozaj konsantrasyonu

 Dozaj konsantrasyonu

 Dozaj konsantrasyonu

 Devre dışı bırak ✓

 Boşalana kadar dön. s.

 Su sertlik derecesi

 2,5 mmol/l (14° dh) ✓

 Yenileme notu

 1

 Hafıza

 Aç ✓

 Kapalı

 PIN kodu

 PIN kodunu değiştir

 Kapak kilidi kodu

 Evet

 Aç

 Ağ/WiFi

 Kur

 WPS ile

 Soft AP ile

 Etkinleştir

 Devre dışı bırak

 Bağlantı durumu

 Tekrar kur

 Sıfırla

 RemoteUpdate

 Aç

 Kapalı ✓

 Bayi

 Fuar modu

 Aç

 Kapalı ✓

 Yazılım sürümü

 1-SBAE ID XXXX

 2-EL ID XXXX

 3-EFU ID XXXX

 5-LG ID XXXX

 Tip etiketi

 Fabrika ayarları

 Sadece prog. ayarları

 Tüm ayarlar

 § Yasal Bilgiler

*) Modele bağlı

Süzgeç program kilidi

Yıkama kabinindeki süzgeç kombinasyonu, yıkama suyundaki kaba kir parçacıklarını filtreler. Kir parçacıkları sirkülasyon sistemine girerse, püskürtme kolları, valfler vs. tıkanabilir.

Mikro ince filtre yanlış takıldıysa veya takılı değilse, programın başlatılmasının engellenmesi mümkündür.

Menü, aşağıda belirtilen giriş yolunda kayıtlıdır.

⚙️ Gelişmiş ayarlar

🔒 Program kilidi, süzgeç

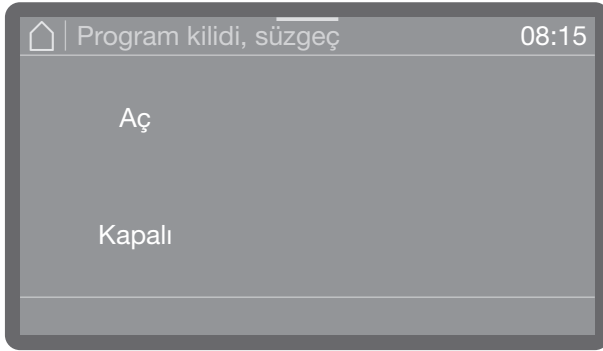

- Aç

Mikro ince filtre yanlış takıldıysa veya takılı değilse, programların başlatılması engellenir.

Bir program, sadece mikro ince filtre doğru takıldıysa başlatılabilir.

- Kapalı

Programlar, mikro ince filtrenin durumundan bağımsız olarak başlatılabilir. Mikro ince filtre doğru takılmadıysa, onaylanması gereken bir güvenlik sorgusu görüntülenir.

■ Bir seçenek seçiniz.

Bekleme modu/Off

Bulaşık makinesi 10 dakika kullanılmadığında, kullanıma hazır moduna (bekleme modu) getirilebilir veya bulaşık makinesinin gücü otomatik olarak kapatılabilir (Off).

Bekleme modunda bulaşık makinesinin gücü açık kalır ve *Start/Stop* tuşu yanıp söner. Bulaşık makinesi, *Start/Stop* tuşuna basılarak, ekrana dokunarak veya kapak açılarak tekrar etkinleştirilebilir.

Otomatik kapatma işleminden sonra bulaşık makinesinin gücü kapatılmış olur ve  tuşuna basılarak tekrar açılabilir.

Menü, aşağıda belirtilen giriş yolunda kayıtlıdır.

⚙️ Gelişmiş ayarlar

🔌 Standby/Off

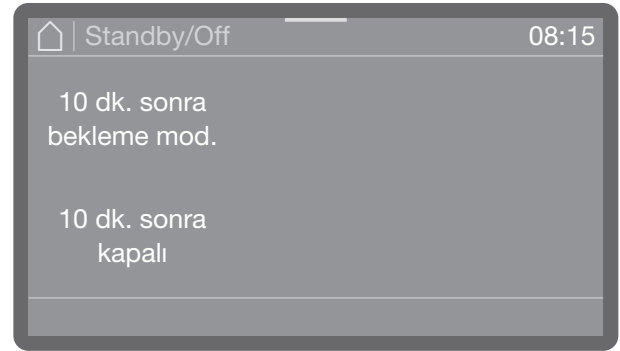

- Standby/Off

10 dakika sonra bekleme moduna geçiş

- 10 dk. sonra kapalı

10 dakika sonra kapanma

■ Bir seçenek seçiniz.

Çalıştırma Günlüğü

Çalıştırma günlüğünde su ve işlem kimyasalları tüketim bilgileri, çalışma saatleri ve program akışları kaydedilir. Makinenin tüm çalışma ömrü burada kayıt altında tutulur.

Ayrıca, Miele yetkili servisi çalıştırma günlüğüne tavsiye edilen bir sonraki bakım tarihini kaydedebilir.

Menü, aşağıda belirtilen giriş yolunda kayıtlıdır.

⚙️ Gelişmiş ayarlar

📅 Kayıt defteri

Su	Parlaticı	Program döngüleri
Sıvı deterjan	Çalışma saatleri	Service zaman aralığı

- Su

Litre (l) olarak su tüketimi göstergesi Çok sayıda su bağlantısı mevcutsa (modele bağlı), tüketim su türüne göre gösterilir.

- Sıvı deterjan

Sıvı deterjan tüketimi, litre(l)

- Parlaticı

Parlaticı tüketimi, litre(l)

- Çalışma saatleri

Çalışma saatleri

- Program akışları

Tüm program akışları toplamı.
Gösterge, programlara göre bölünebilir.

- Servis aralığı

Bir sonraki servis tarihi hatırlatması. Servis tarihi Miele yetkili servisi tarafından kaydedilir.

■ İstedığınız seçeneğe \wedge ve \vee ok tuşlarıyla gidiniz ve tıklayarak seçiniz.

Çalıştırma günlüğündeki değerler değiştirilemez.

■ Menüden \leftarrow tuşu ile çıkabilirsiniz.

Program onayı

Münferit programları engelleme olanağı mevcuttur. Engellenen programlar, program seçeneklerinde seçilemezler. Bu şekilde, örneğin sadece yıkanacak bulaşık için uygun programların kullanılması sağlanabilir.

Menü, aşağıda belirtilen giriş yolunda kayıtlıdır.

⚙️ Gelişmiş ayarlar

📅 Program onayı

Kısa	Yoğun	Hijyen
66°C	66°C	60°C
Ünersal	Hijyen +	Bardaklar
66°C	70°C	50°C

Tüm programlar OK

■ Program listesinde gezininiz ve kullanıcı için kullanıma açmak istediğiniz programları seçiniz. Çoklu seçim mümkündür. Etkinleştirilmiş programlar renkli olarak vurgulanmıştır.

■ Tüm programlar ile tüm programları aynı anda seçebilirsiniz.

■ Seçiminizi OK ile kaydediniz.

Favorileri belirle

Favori programlar altında programların sırasını ve program seçeneklerinde hangi programlara doğrudan erişilebileceğini belirleyebilirsiniz. Onaylanmış programlar altında kullanıma açılmış tüm programlar seçilebilir.

Menü, aşağıda belirtilen giriş yolunda kayıtlıdır.

 Gelişmiş ayarlar

 Favorileri belirle

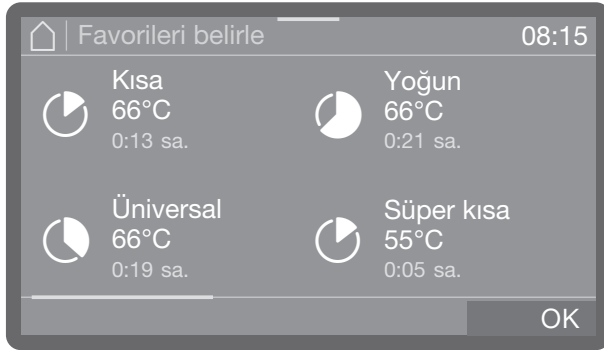

Ekranda program tablosu görüntülenir.

- Dokunarak bir program seçiniz ve parmağınızı, program çerçeve içinde gösterilene kadar program üzerinde tutunuz.
- Programı istediğiniz konuma sürükleyiniz ve parmağınızı ekrandan kaldırınız.

Programı çevreleyen çerçeve kaybolur ve program istediğiniz konumda kalır.

- Ayarı OK ile kaydediniz

Program parametreleri

Program parametreleri, yıkama gerekliliklerine ve yıkanan bulaşıklara uygun olmalıdır.

Program parametrelerinin değiştirilmesi için özel cihaz ve proses bilgilerine gerek vardır ve bu sebeple sadece deneyimli kullanıcılar ya da Miele yetkili servisi tarafından değiştirilmelidir.

- Öncelikle değiştirmek istediğiniz programı seçiniz.

Program seçimi

Menü, aşağıda belirtilen giriş yolunda kayıtlıdır.

 Gelişmiş ayarlar

 Programları yapılandır

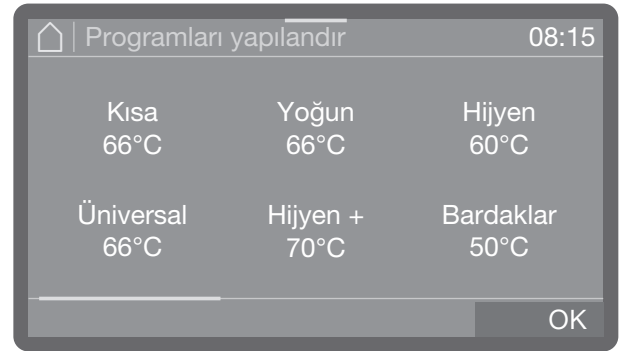

- Program listesini kaydırarak değiştirmek istediğiniz programı bulunuz ve seçiniz.

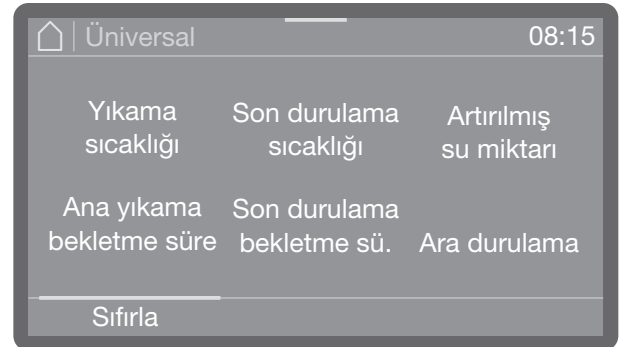

- Değiştirmek istediğiniz program parametresini seçiniz.

⚙️ Gelişmiş ayarlar

Yıkama sıcaklığı

Yıkama sıcaklığına, yıkama suyu ısıtılarak ulaşılır. Sıcaklık, yapılacak işleme uygun olmalıdır.

İşlem kimyasallarının dozajı, fabrikada belirlenmiş bir dozaj sıcaklığında gerçekleştirilir.

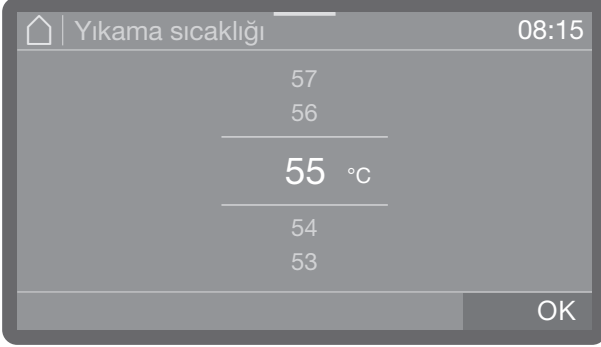

- Sıcaklığı ayarlayınız. Ayar aralığı, modele ve programa bağlı olarak farklılık gösterir.
- Ayarı OK ile kaydediniz

Yıkamada sıcaklık muhafaza süresi

Sıcaklık muhafaza süresi, yıkama bloğu sıcaklığının sabit tutulduğu zaman dilimini ifade eder.

Süper kısa programında sıcaklık muhafaza süresi saniye biriminde girilir ve 5 saniyelik adımlar halinde ayarlanabilir.

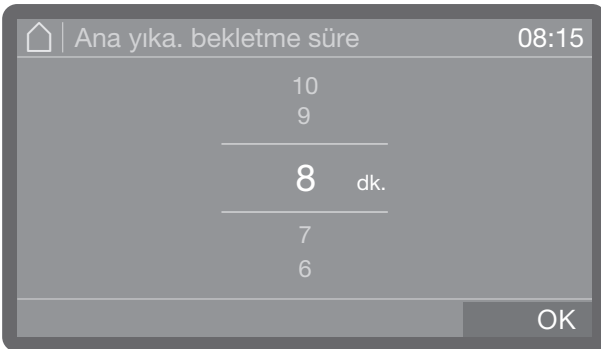

- Sıcaklık muhafaza süresini ayarlayınız.
- Ayarı OK ile kaydediniz

Son durulama sıcaklığı

Son durulama sıcaklığına, yıkama suyu ısıtılarak ulaşılır. Sıcaklık, yapılacak işleme uygun olmalıdır.

Dry + kurutmalı bulaşık makinelerinde bu menü ögesi mevcut değildir.

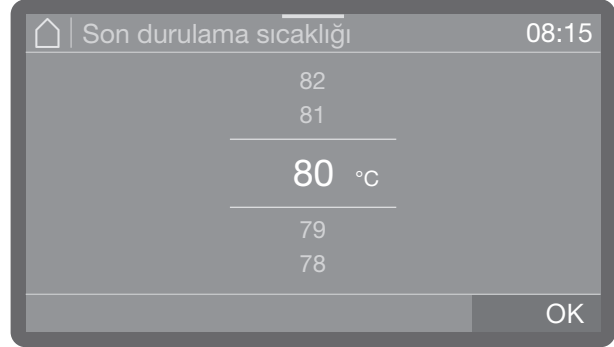

- Sıcaklığı ayarlayınız. Ayar aralığı, modele ve programa bağlı olarak farklılık gösterir.
- Ayarı OK ile kaydediniz

Son durulamada sıcaklık muhafaza süresi

Sıcaklık muhafaza süresi, yıkama bloğu sıcaklığının sabit tutulduğu zaman dilimini ifade eder.

Süper kısa programında sıcaklık muhafaza süresi saniye biriminde girilir ve 5 saniyelik adımlar halinde ayarlanabilir.

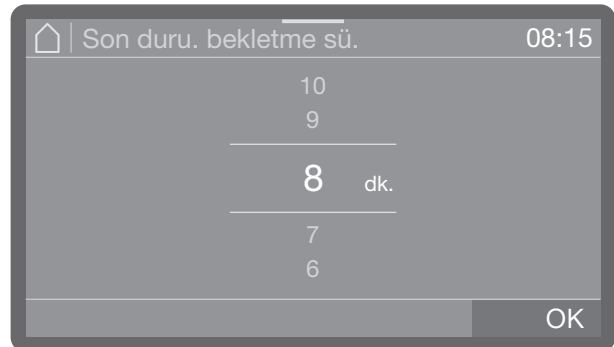

- Sıcaklık muhafaza süresini ayarlayınız.
- Ayarı OK ile kaydediniz

Artırılmış su miktarı

Yıkanan malzemenin yapısı dolayısıyla fazla su gerekiyorsa veya kirlerin türü veya kullanılan işlem kimyasalları dolayısıyla güçlü köpük oluşumunun hesaba katılması gerekiyorsa, su miktarının artırılması mantıklı olur. Ek su miktarı kullanılan sepetlerin veya mobil raf ünitelerinin tasarımına, kirlilik türüne ve yıkanan malzemeye bağlıdır.

Az kirli malzemeler bir sonraki kullanıma hazırlanacaksa, kullanılacak su da az olur, bu durumda su ve enerji tasarrufu için su miktarı yeniden fabrika ayarlarına sıfırlanabilir.

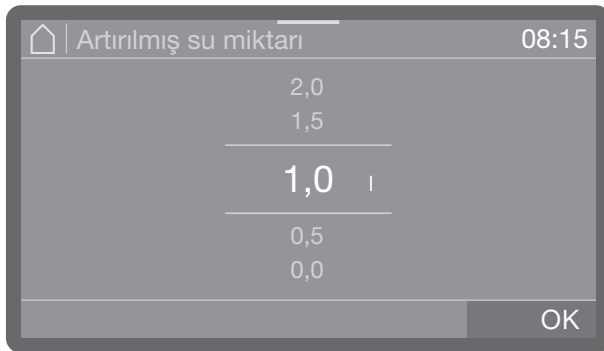

- İlave su miktarını ayarlayınız. En düşük ayar, fabrika ayarı olarak ayarlanmış su miktarıdır.
- Ayarı OK ile kaydediniz.

Program adının değiştirilmesi

Gerektiğinde program adını değiştirebilirsiniz. Öndeki sembol değiştirilemez.

- Bunun için Program adı seçeneğini seçiniz.

Adlar boşluk dahil olmak üzere en fazla 15 karakterden oluşabilir. Adlandırmaya yönelik olarak aşağıdaki seçenekler mevcuttur:

- A ile Z arası harfler; her kelime otomatik olarak büyük harf ile başlar.
- 0 ile 9 arası rakamlar.
- Boşluk _.
-  sembolünün seçilmesiyle son karakter silinir.
- Sıfırla seçimi ile program adları varsayılan fabrika ayarına geri alınabilir.
- ↵ tuşuna bastığınızda, işlemi program adı değişikliğini kaydetmeden sonlandırabilirsiniz.

- Bir ad giriniz.

- Giriş işlemini tamamlamak için OK tuşuna basınız.

Ara durulama

Gerektiğinde seçili programlar için ilave bir ara durulama bloğu etkinleştirilebilir.

Bu fonksiyonu hangi programların desteklediğini "Program tablosu" bölümünden öğrenebilirsiniz.

- Aç
 - Seçili program için ilave ara durulama bloğu etkinleştirilir.
- Kapalı
 - İlave ara durulama bloğu devre dışı bırakılır.
- Üzerine dokunarak bir seçenek seçiniz.

Parametrelerin sıfırlanması

Programları tek tek varsayılan fabrika ayarlarına geri getirebilirsiniz. Bu işlemde program parametreleri ve değiştirilen program adı sıfırlanır.

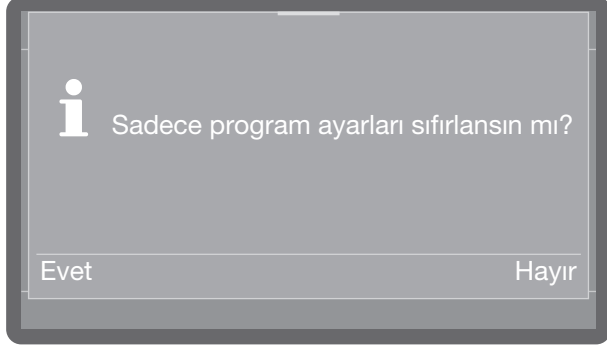

- Parametreleri ve program adını varsayılan fabrika ayarlarına geri getirmek için Evet seçeneğini seçiniz.
- İşlemi iptal etmek için Hayır seçeneğini seçiniz.

A0 değeri göstergesi

A0 değeri, nemli ısı ile uygulanan dezenfeksiyon yönteminde mikroorganizmaların ortadan kaldırılmasına yönelik bir ölçüttür.

Bu değer, makine aracılığıyla yeniden işlemdeki termal dezenfeksiyon sırasında gerekli nemli ısının belirlenmesi için kullanılır.

A0 değeri program sonunda görüntülenir.

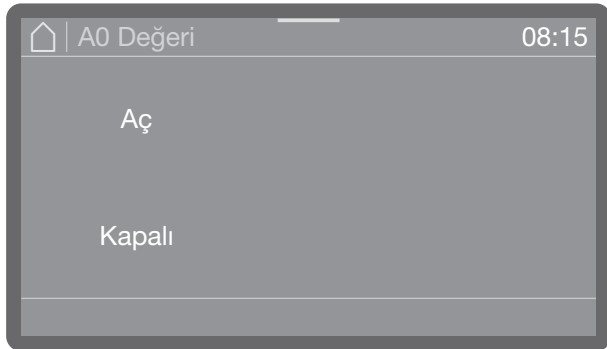



- Aç
A0 değeri ölçümü etkindir ve program sonunda görüntülenir.
- Kapalı
A0 değeri ölçümü devre dışıdır.
- Bir seçenek seçiniz.

Dozaj sistemleri

Aşağıdaki menü aracılığıyla dozaj sistemlerini etkinleştirebilir, doldurabilir, yıkayabilir, gerekirse adlarını değiştirebilir ve tüm programlar için dozaj konsantrasyonlarını ayarlayabilirsiniz.

Makinenin modeline bağlı olarak işlem kimyasalları dozajlaması için çeşitli dozaj sistemleri mevcuttur.

Deterjan ve parlaticı, mevcut kapak dozaj donanımı (deterjan , parlaticı ) veya harici bir kaptan sıvı maddelere yönelik dozaj borusu üzerinden dozajlanabilir. Her iki sistemin aynı anda etkinleştirilmesi mümkün değildir.

Dozaj sisteminin seçilmesi

Menü, aşağıda belirtilen giriş yolunda kayıtlıdır.

 Gelişmiş ayarlar

 Dozaj sistemleri

 Deterjan, kapak

 Deterjan kabı

 Parlaticı, kapak

 Parlaticı kabı

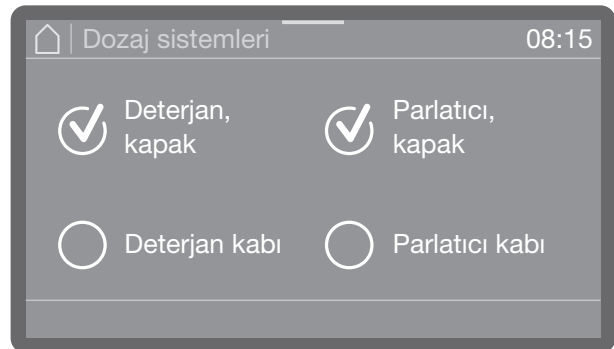

Sadece mevcut dozaj sistemleri gösterilir.

- Bir dozaj sistemi seçiniz.

Kapak dozaj

 Deterjan, kapak

Deterjan, kapak seçeneğini seçtiğinizde, aşağıda belirtilen bildirimlerden biri görüntülenir.

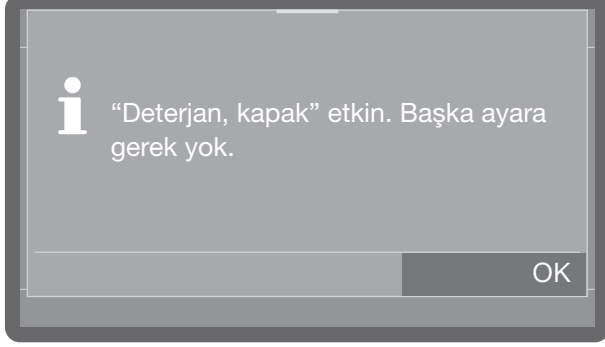

- Kapak dozaj donanımı etkin.
- Başka ayarlar mümkün değildir. Bildirimi OK ile onaylayınız.

Toz dozaj donanımına geçmek istediğinizde, deterjan kapak dozaj donanımını seçiniz ve etkinleştiriniz veya Deterjan kabı seçeneğini seçiniz ve dozaj işlemini devre dışı bırakınız.

 Parlatıcı, kapak

Doldurma göstergesi

Doldurma göstergesi, kapak dozaj donanımında yetersiz parlatıcı olduğunu gösterir. Kapak dozaj donanımı üzerinden parlatıcı dozajı istemiyorsanız doldurma göstergesini kapatmalısınız.

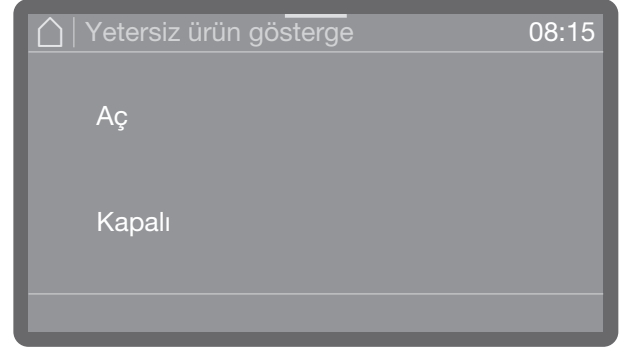

- Açık
- Kapak dozaj donanımındaki parlatıcı yetersizliği gösterilir.
- Kapalı
- Parlatıcı yetersizliği gösterilmez.
- Bir seçenek seçiniz.

⚙️ Gelişmiş ayarlar

Harici kaptan dozajın etkinleştirilmesi

Harici kaplardan sıvı işlem kimyasalları dozajlamayı etkinleştirmek için aşağıda belirtilen işlemleri uygulamalısınız.

- Önce bir dozaj sistemi seçiniz.

Bu seçenek, sadece uygun dozaj sistemi mevcut olduğunda sunulur (modele bağlı).

 Deterjan kabı

 Parlatıcı kabı

Parlatıcı için kapak dozaj donanımı * veya toz dozaj donanımı/// mevcut ve etkinse (modele bağlı), Deterjan kabı veya Parlatıcı kabı seçeneğini seçtiğinizde öncelikle harici kaptan dozajlamaya geçmek isteyip istemediğiniz sorulur. Kaptan dozaj etkinse, bu soru sorulmaz.

Harici kaptan dozajın devre dışı bırakılması

Ardından harici kaplardan dozajlamadan kapak dozaj donanımlarına geçebilir veya dozajlamayı tamamen devre dışı bırakabilirsiniz.

- Önce bir dozaj sistemi seçiniz.

Bu seçenek, sadece uygun dozaj sistemi mevcut olduğunda sunulur (modele bağlı).

 Deterjan kabı

 Devre dışı bırak ✓

 Parlatıcı kabı

 Devre dışı bırak ✓

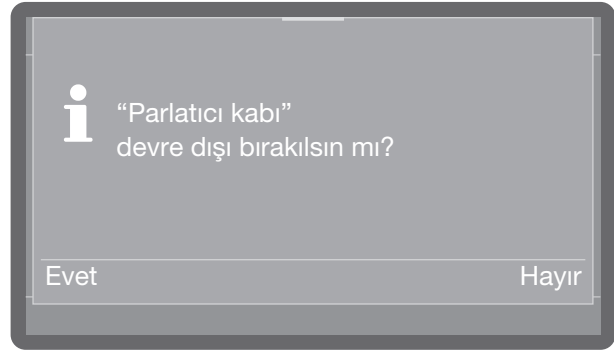
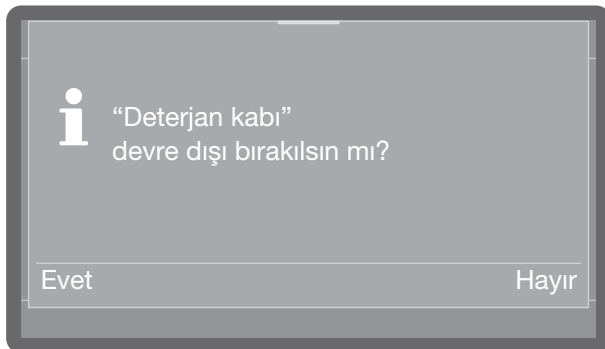

- Evet seçimi ile harici kaptan dozaj işlemini devre dışı bırakırsınız. Bu değişiklik hemen yapılır.
- Değiştirmek istemiyorsanız Hayır tuşuna basınız.

Dozaj konsantrasyonu

Sıvı işlem kimyasalları dozaj konsantrasyonu, tüm dozaj sistemleri için aynı şekilde ayarlanır. Bu ayar tüm programlar için geçerlidir.

Bu seçenek, sadece uygun dozaj sistemi mevcut olduğunda sunulur (modele bağlı).

 Parlatıcı, kapak

 Deterjan kabı

 Parlatıcı kabı

- Önce bir dozaj sistemi seçiniz.

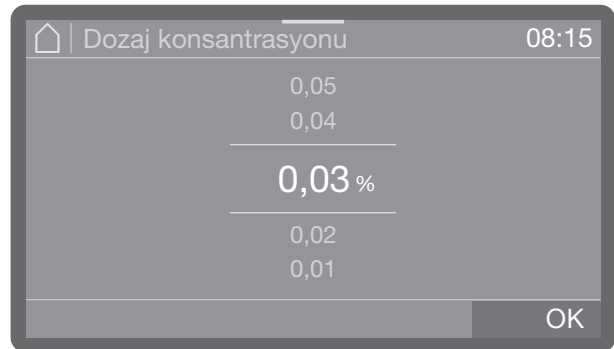

- Dozaj konsantrasyonunu ayarlayınız.
- Ayarı OK ile kaydediniz.

Dozaj yollarının doldurulması

Bkz.  Makine fonksiyonları

Dozaj yollarının yıkanması

Bkz.  Makine fonksiyonları

Boşalınca kadar kalan döngü sayısı

Harici kaplardan sıvı işlem kimyasalları dozajlama sırasında, harici kaptaki dolum seviyesi denetlenir. Aşağıda belirtilen fonksiyon aracılığıyla, kabın içeriğinin bitmek üzere olduğu hakkında kaç program çalışma sayısı (döngü) öncesinde uyarılmak istediğinizi belirleyebilirsiniz. Bildirim, makinenin gücü her açıldığında ve her program başlangıcından önce görüntülenir.

10–150 döngü arasında bir döngü sayısı ayarlayabilirsiniz.

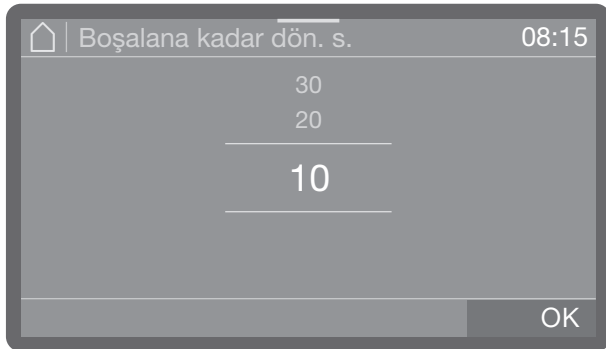

- Döngü sayısını ayarlayınız.
- Ayarı OK ile kaydediniz.

Su sertlik derecesi

Su sertlik derecesi ayarı “Tuz doldurma” bölümünde açıklanmıştır.

Su yumuşatma uyarısı

Yıkama evrelerini daha iyi planlayabilmek amacıyla, bir sonraki su yumuşatma işlemine kadar kalan yıkama evresi sayısının bir uyarı şeklinde gösterilmesini sağlayabilirsiniz.

Bir sonraki su yumuşatma işlemine kadar kalan ayarlanmış döngü sayısına ulaşıldığında, her programın sonunda bir uyarı verilir. 0–20 döngü arasında bir döngü sayısı ayarlayabilirsiniz; 0 değeri ayarlandığında, herhangi bir uyarı verilmez.

Menü, aşağıda belirtilen giriş yolunda kayıtlıdır.

 Gelişmiş ayarlar

 Yenileme notu

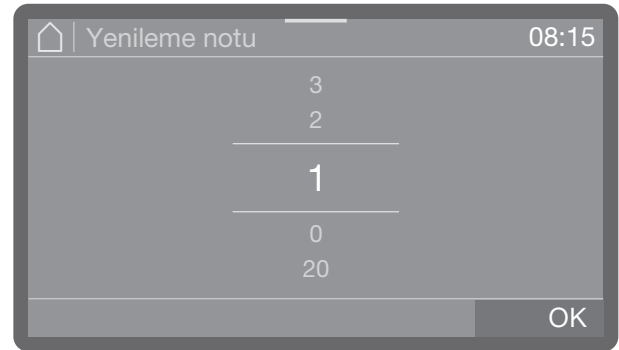

- Döngü sayısını ayarlayınız.
- Ayarı OK ile kaydediniz.

Hafıza

Daima aynı iş sırası ile aynı programı kullanıyorsanız hafıza fonksiyonunu kullanabilirsiniz. Hafıza fonksiyonu, seçilmiş olan son programı otomatik olarak sunar ve böylece bulaşıkları yerleştirdikten hemen sonra programı başlatabilirsiniz. Böylece program seçimine gerek kalmaz, fakat program seçenekleri normal bir şekilde kullanıma açık olur.

Menü, aşağıda belirtilen giriş yolunda kayıtlıdır.

⚙️ Gelişmiş ayarlar

📁 Hafıza

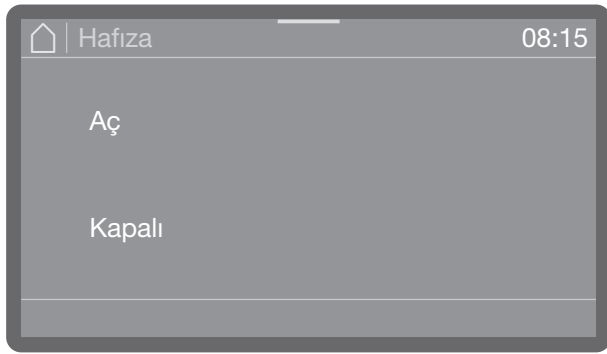

- Aç

Son olarak seçilmiş program, bir sonraki başlatma öncesinde seçili durumdadır.

- Kapalı

Programlar program seçeneklerinden seçilmelidir.

■ Bir seçenek seçiniz.

PIN kodu

Ayrıntılı ve gelişmiş cihaz ve işlem bilgileri gerektiren önemli sistem ayarlarına ve cihaz fonksiyonlarına erişimi PIN kodu ile koruyabilirsiniz. Bir PIN kodu herhangi bir sıralamada 0-9 arasında 3 rakamdan oluşur.

Fabrika ayarı olarak PIN kodu için 800 ayarlanmıştır.

⚠️ PIN kodunun kaybedilmesi halinde Miele yetkili servisi tarafından yeni bir kod verilmelidir.

PIN kodunun girilmesi



■ İstediğiniz sayısal değerleri ayarlayınız ve girişi OK tuşu ile onaylayınız.

Bu işlemi istediğiniz zaman ↵ tuşu ile iptal edebilirsiniz.

PIN kodu doğru girildiyse, korunan alan düzenleme için kullanıma açılır.

Hatalı kod girildiğinde, durumu bildiren bir bildirim görüntülenir ve işlem iptal edilir.

Gelişmiş ayarların kilitlemesi veya kullanıma açılması

Menüye erişim bir PIN kodu ile korunabilir veya tüm kullanıcılar için kullanıma açılabilir. Ayrıca kod yeniden atanabilir.

Menü, aşağıda belirtilen giriş yolunda kayıtlıdır.

 Gelişmiş ayarlar

 PIN kodu

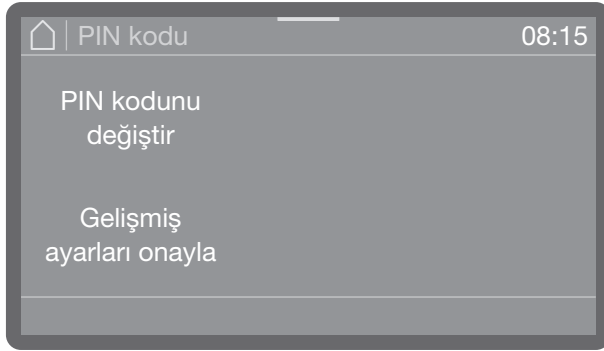

- PIN kodunu değiştir

Yeni PIN kodu belirleme (bkz. "PIN kodunun değiştirilmesi").

- Gelişmiş ayarları onayla

 Gelişmiş ayarlar menüsü tüm kullanıcıların erişimine açıktır.

- Bir seçenek seçiniz.

PIN kodunun değiştirilmesi

Yeni bir PIN kodu atandığında, bu kod eski kodun üzerine kaydedilir ve bu şekilde eski kod kalıcı bir şekilde silinir. Dolayısıyla eski kodun geri alınması mümkün değildir.

PIN kodunun kaybedilmesi halinde Miele yetkili servisi tarafından yeni bir kod verilmelidir.

Menüde PIN kodunu değiştir seçeneğini seçtiğinizde, yeni bir PIN kodu atayabilirsiniz.

- Ekrandaki talimatları uygulayınız ve ilk önce güncel PIN kodunu giriniz.

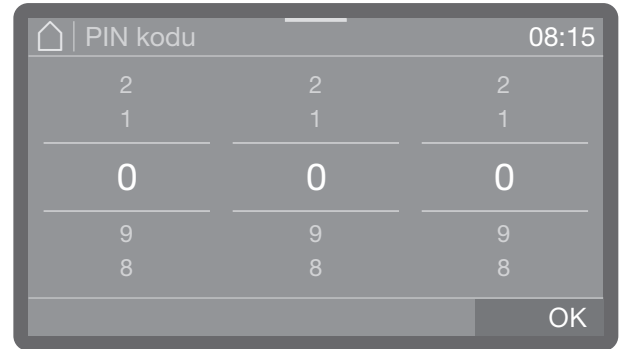

- İsteddiğiniz sayısal değerleri ayarlayınız ve girişi OK tuşu ile onaylayınız.

Bu işlemi istediğiniz zaman ↵ tuşu ile iptal edebilirsiniz.

- Ardından yeni kodu giriniz.

- Yeni PIN kodunu tekrar girerek onaylayınız.

Girilen her iki PIN kodu aynıysa, eski PIN kodu yenisiyle değiştirilir.

Girilen PIN kodları aynı değilse, ekranda durumu bildiren bir bildirim görüntülenir ve eski PIN kodu geçerliliğini korur.

Kapak kilidi kodu

Programın çalışması sırasında kapağın açılması programın durdurulmasına yol açar. Program duraklamaları, kullanıcılar için belirli riskler barındırır ve örneğin kirli bulaşığın sonradan makineye yerleştirilmesi sonucunda temizleme sonucu olumsuz etkilenebilir. Bu nedenle, bir programın çalışması sırasında kapağın sadece PIN kodu girilerek açılmasını mümkün kılacak bir kapak kilidi ayarlanabilir.

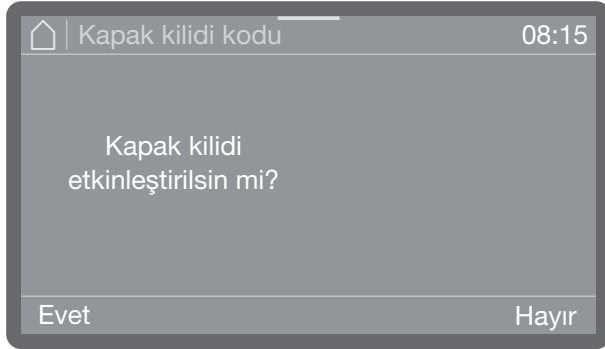

- Evet seçeneğini seçiniz.

Bir programın çalışması sırasında kapağın sadece PIN kodu girilerek açılmasını mümkün kılan kapak kilidi etkinleştirilir. Yeni bir PIN kodu belirlemelisiniz (bkz. "PIN kodunun değiştirilmesi").

Veya

- Hayır seçeneğini seçerek işlemi durdurunuz. Menüden çıkılır.

Ağ bağlantısı/Wi-Fi

Bulaşık makineniz entegre bir Wi-Fi modülü ile donatılmıştır.

Bulaşık makinenizi, Miele'nin dijital çözümlerinden faydalanabilmek için yerel ağınıza bağlayabilirsiniz.

<https://www.miele.de/p/digitale-loesungen-4345.htm>

İnternet sayfasında dijital çözüm olanaklarına genel bir bakış sunulmaktadır.

Bulaşık makineniz yerel ağınıza bağlandıktan sonra, "Gelişmiş ayarlar" ve "Ağ bağlantısı/Wi-Fi" menülerine ilave menü öğeleri eklenir.

Özellikle Wi-Fi ağınızda çok sayıda cihazın kullanılması durumunda Wi-Fi yönlendiricinizin ayarlarını dikkate alınız.

Bulaşık makinenizin kurulum yerinde Wi-Fi ağınızın sinyalinin yeterince güçlü olmak zorundadır.

Bulaşık makinesini veya yönlendiriciyi birbirlerine uygun mesafeye yerleştiriniz.

Menü, aşağıda belirtilen giriş yolunda kayıtlıdır.

 Gelişmiş ayarlar

 Ağ/WiFi

Wi-Fi kurulumu

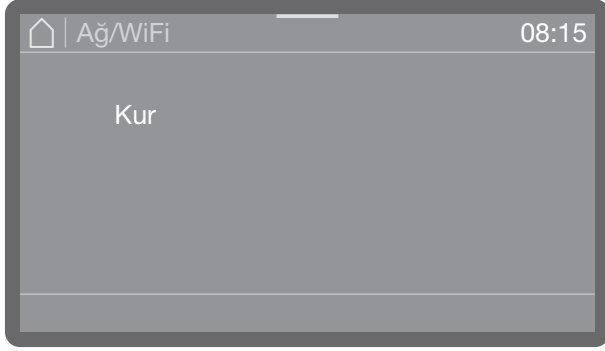

- Kur menü ögesini seçiniz.

Bulaşık makinesini ağınıza WPS ile veya Soft AP ile aracılığıyla bağlayabilirsiniz.

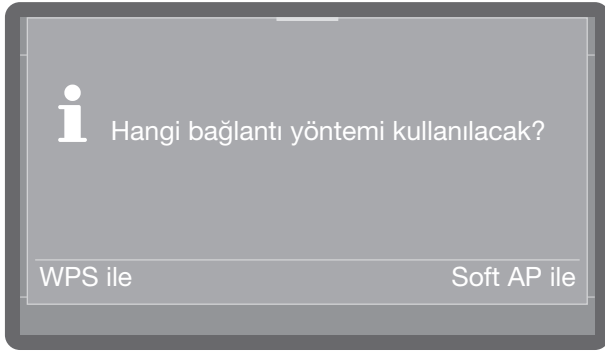

WPS ile bağlantı

Bulaşık makinenizi Wi-Fi ağınıza WPS (Wi-Fi Protected Setup) aracılığıyla bağlayabilirsiniz.

Wi-Fi yönlendiricinizin WPS'ye uygun olması gerekir.

- Hangi bağlantı yöntemi kullanılacak? sorusunda WPS seçeneğini seçiniz.

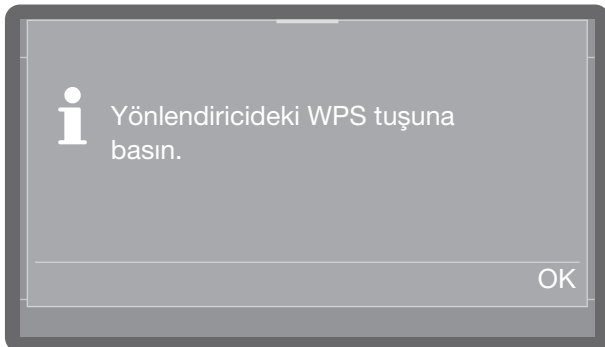

- Ekranda Yönlendiricideki WPS tuşuna basın. görüntülediğinde, 2 dakika içinde yönlendiricinizde “WPS” fonksiyonunu etkinleştiriniz.

- Bağlantı oluşturulabildiyse, ekranda Bağlantı başarıyla oluşturuldu görüntülenir. Bildirimi OK ile onaylayınız.

Bağlantı oluşturulamadıysa, muhtemelen yönlendiricinizdeki WPS fonksiyonunu yeterince hızlı etkinleştirememişsinizdir. Yukarıda belirtilen adımları tekrarlayınız.



- Devre dışı bırak

Wi-Fi bağlantısı devre dışı bırakılır, fakat bağlantı seçenekleri korunur. Wi-Fi bağlantısı, bağlantı işleminin tekrarlanmasına gerek olmadan tekrar etkinleştirilebilir.

- Bağlantı durumu

IP adresinizi ve Wi-Fi bağlantısının bağlantı durumunu gösterir.

- Tekrar kur

Wi-Fi bağlantısının yeniden kurulmasına yönelik menü ögesi.

- Sıfırla

Wi-Fi bağlantısını sıfırlar. Bağlantı seçenekleri kaybedilir ve yeniden ayarlanmalıdır.

Soft AP

Eğer WPS ile bağlantı mümkün değilse, bulaşık makinenizi Soft AP ile yerel ağınıza bağlayabilirsiniz.

Soft-AP (Software-enabled Access Point), bulaşık makineniz tarafından sunulan ve makinenin yakınında bulunan başka cihazlar tarafından kullanılabilen bir kablosuz erişim noktasıdır.

Soft-AP ile bulaşık makinesi internete bağlanamaz. Soft-AP, sadece Wi-Fi aracılığıyla iki makine arasında yerel bir ağ kurulmasını sağlar.

Soft-AP aracılığıyla bağlantı

Bulaşık makinenizi Soft-AP (Software Enabled Access Point) aracılığıyla ağınıza bağlayabilirsiniz.

- Hangi bağlantı yöntemi kullanılacak? sorgusunda Soft AP seçeneğini seçiniz.

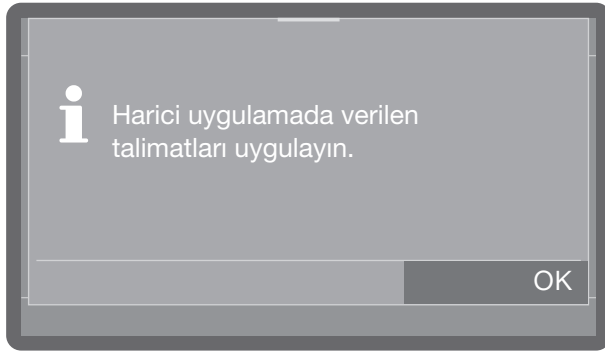

- Bildirimi OK tuşu ile onaylayınız ve harici uygulamadaki talimatları uygulayınız.

Ekranda Bağlantı bekleniyor görüntülenir. Bu bildirim, seçim yapıldıktan sonra yaklaşık 10 dakika etkin kalır ve ardından kapatılır.

- Bağlantı oluşturulabildiyse, ekranda Bağlantı başarıyla oluşturuldu görüntülenir.
- Bildirimi OK ile onaylayınız.

RemoteUpdate

Bu menü öğesi, sadece bulaşık makinesi bir Wi-Fi ağına entegre edilmişse görüntülenir.

Bulaşık makinesinin kumanda sistemi için yeni bir sürüm mevcutsa, kumanda sisteminin otomatik olarak güncellenmesi gerekip gerekmediğini belirleyebilirsiniz.

Menü, aşağıda belirtilen giriş yolunda kayıtlıdır.

 Gelişmiş ayarlar

 RemoteUpdate

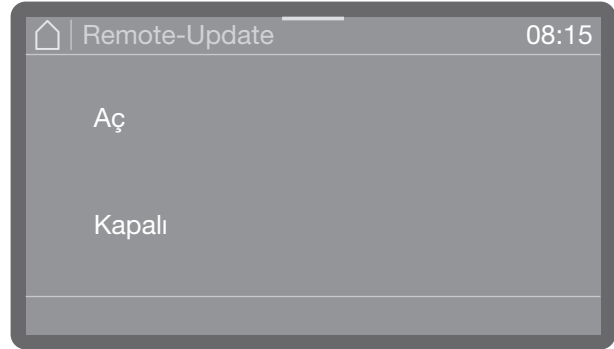

- Aç
Güncellemeler görüntülenir ve indirilebilir.
- Kapalı
Güncellemeler dikkate alınmaz.
- Bir seçenek seçiniz.

Bayi

Sadece bayiler içindir.

Bulaşık makinesinin bayilere yönelik bir demo modu vardır.

Menü, aşağıda belirtilen giriş yolunda kayıtlıdır.

 Gelişmiş ayarlar

Bayi

Yazılım sürümü

Yazılım birimlerinin sürüm göstergesi.

Menü, aşağıda belirtilen giriş yolunda kayıtlıdır.

 Gelişmiş ayarlar

Yazılım sürümü

İlgili yazılım sürüm numaraları ekranda gösterilir. Herhangi bir ayar yapılması mümkün değildir.

Tip etiketi

Bulaşık makinenize ilişkin, örneğin tip tanımı, elektrik bağlantısı vb. gibi önemli tüm bilgileri içeren tip etiketi göstergesi.

Menü, aşağıda belirtilen giriş yolunda kayıtlıdır.

 Gelişmiş ayarlar

Tip etiketi

Tip etiketi ekranda görüntülenir. Herhangi bir ayar yapılması mümkün değildir.

Fabrika ayarları

Gerektiğinde bulaşık makinenizin değiştirilen program parametrelerini veya tüm parametrelerini tekrar fabrika ayarlarına geri getirebilirsiniz.

Fabrika ayarlarına geri getirme işlemi, sadece müşteri hizmetlerine danışıldıktan sonra uygulanmalıdır.

Menü, aşağıda belirtilen giriş yolunda kayıtlıdır.

 Gelişmiş ayarlar

Fabrika ayarları

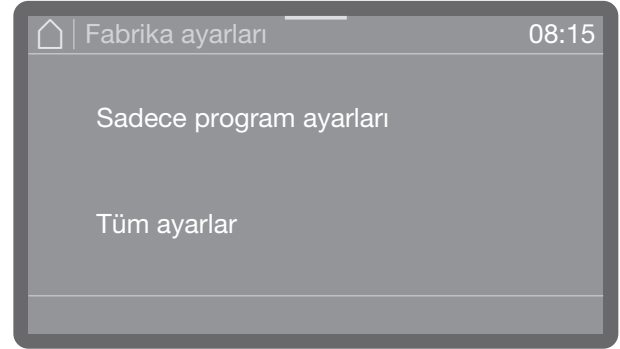

- Sadece program ayarları

Program ayarlarında yapılmış değişiklikler fabrika ayarlarına geri getirilir.

- Tüm ayarlar

Tüm değişiklikler fabrika ayarlarına geri getirilir.

■ Bir seçenek seçiniz.

Seçtiğiniz seçeneğe bağlı olarak, Sadece program ayarları veya Tüm ayarlar seçeneğinin fabrika ayarlarına geri getirmek isteyip istemediğiniz sorulur.

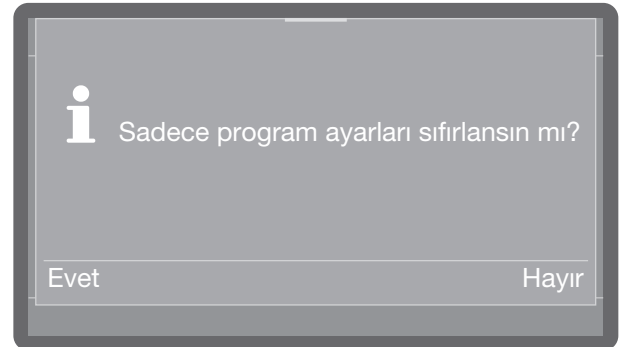

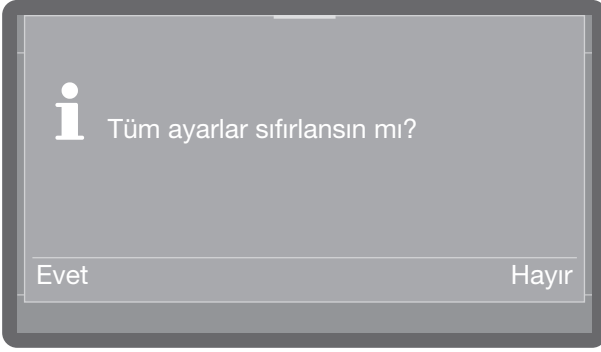

- Evet seçimi yapıldığında, seçeneğe bağlı olarak program ayarları veya tüm ayarlar fabrika ayarlarına geri getirilir.

Veya:

- Fabrika ayarlarına geri getirmek istemezseniz, Hayır seçeneğini seçiniz.

Yasal bilgiler

Bu menüde, künye, verilerin korunması ile ilgili bilgiler ve kullanım koşulları gibi yasal bilgiler sunulmaktadır.

Menü, aşağıda belirtilen giriş yolunda kayıtlıdır.

 Gelişmiş ayarlar

§ Yasal Bilgiler

Bilgiler ekranda gösterilir. Herhangi bir ayar yapılması mümkün değildir.

Bakım

Bulaşık makinesinin çalışma ömrünü uzatmak için makinenin **yılda en az bir kez** Miele yetkili servisi tarafından bakımı yapılmalıdır.

Bakım şunları kapsar:

- İlgili standarda göre elektrik güvenliği,
- Kapak mekaniği ve kapak contası,
- Yıkama kabiniindeki vida ve bağlantılar,
- Su giriş ve çıkışı,
- Dahili ve harici dozaj sistemi,
- Püskürtme kolları,
- Süzgeç Takımı
- Su tahliye pompasını ve tek yönlü valfi içeren toplama tepsisi,
- Bütün sepetler ve ek bölmeler.

Bakım çerçevesinde aşağıdaki hususlarda fonksiyon kontrolü gerçekleştirilir:

- deneme olarak bir programın çalıştırılması
- sızdırmazlık kontrolü
- güvenlikle ilgili tüm ölçüm sistemleri (hata durumları göstergesi)
- güvenlik tertibatları

⚠ Kirlenme yüzeyde değişime sebep olur. Kirlenme uzun süre temizlenmeden kalırsa, belli koşullar altında artık temizlenmeleri mümkün olmaz ve yüzeyler değişime uğrayabilir ya da renk değiştirebilir. Cihazın kumanda panelindeki ve ön panelindeki kirlenmeleri hemen temizlemeniz en iyisidir.

⚠ Tüm yüzeyler, çizilmeye karşı hassastır. Uygun olmayan temizlik maddeleri ile temas eden tüm yüzeyler değişime uğrayabilir veya renk değiştirebilir. Sadece uygun temizlik ürünü kullanınız.

Silme kilidi

- Kumanda panelini ve ekranı temizlemek için, temizlik sırasında yanlışlıkla kullanımı önlemek için ekranı kilitleyebilirsiniz.



- Ekranın üst tarafındaki turuncu çubuğa dokunup aşağı çekerek durum penceresini açınız.
-  sembolüne dokununuz.



Ekran kullanıma kilitlenir.

- Silme kilidini kaldırmak için  sembolüne 5 saniye dokununuz.

Kumanda panelinin temizlenmesi

- Kumanda panelini sadece temiz bir sünger bez, elde bulaşık deterjanı ve sıcak suyla ya da temiz, nemli bir mikrofiber bezle temizleyiniz. Ardından kumanda panelini yumuşak bir bezle kurulayınız.

⚠ Kumanda panelinde hasar. Aşındırıcı maddeler kumanda paneline zarar verebilir. Aşındırıcı maddeler kullanmayınız!

Temizlik ve bakım

Cihazın ön panelinin temizlenmesi

- Paslanmaz çelik ön paneli sadece nemli bir bez ve elde bulaşık deterjanı ya da aşındırma özelliği olmayan bir paslanmaz çelik temizlik ürünü ile temizleyiniz.

Yüzeyin, örneğin parmak izlerinden dolayı tekrar hızla kirlenmesini önlemek için temizliğin ardından bir paslanmaz çelik bakım ürünü kullanılabilir.

⚠ Yüzeylerde hasar.

Amonyum klorür içeren temizlik ürünleri veya nitro ve sentetik reçine tinerleri yüzeye zarar verebilir!

Bu ürünlerden hiçbirini temizlik için kullanmayınız.

⚠ İçeri giren su sonucu bulaşık makinesinde hasar.

Bulaşık makinesi ve yakın çevresine temizlik için, örneğin bir su hortumu veya yüksek basınçlı temizlik aleti ile su püskürtmemelidir.

Bulaşık makinesinin temizlenmesi sırasında cihazın içine su girmesini önleyiniz.

Yıkama kabininin temizliği

Doğru ölçüde deterjan konulduğu takdirde makinenin içindeki yıkama alanı/bölümü her zaman kendi kendini temizler.

Buna rağmen kireç veya yağ artıkları görülürse, bunlar özel temizleme maddeleri ile yok edilebilirler (Miele yetkili servislerinden satın alınabilir). Bu temizlik maddesi üreticilerinin önerilerini dikkate alınız.

Kapak lastiğinin ve kapağın temizlenmesi

- Kapağın altındakiler de dahil olmak üzere, kapak lastikerini yemek kalıntılarını temizlemek üzere düzenli olarak nemli bir bezle siliniz.
- Dökülen yemek ve içecek kalıntılarını kapağın kenarlarından ve menteşelerinden silerek temizleyiniz.

- Baza panelli bağımsız cihazlarda yemek ve içecek kalıntılarını kapağın altındaki oluktan temizleyiniz.

⚠ Kesik tehlikesi.

Kesik tehlikesi söz konusudur.

Temizlik sırasında keskin kenarlara dikkat ediniz.

Bu yüzeyler yıkama kabine ait değildir. Bu alanlara, püskürtülen su ulaşmaz ve temizlenmez. Bu sebeple buralarda küf oluşabilir.

Yıkama kabinindeki süzgeçlerin temizlenmesi

Yıkama kabininin tabanındaki süzgeç kombinasyonu büyük kir parçalarının yıkama suyuna karışmasını önler. Böylece kir parçaları sirkülasyon sistemine girerek püskürtme kolalarını tıkayamaz.

Program kilidi, süzgeç etkin olduğunda, mikro ince filtre olmadan yıkama mümkün değildir!

Mikro ince filtre usulüne uygun şekilde takılmadıysa, herhangi bir program başlatılamaz ve ekranda Program kilidi, süzgeç hata bildirimi görüntülenir.

Mikro ince filtreyi usulüne uygun şekilde takınız ve filtrenin doğru oturmasına dikkat ediniz (bkz. "Temizlik ve bakım" – "Yıkama kabinindeki süzgeçlerin temizlenmesi" bölümü).

Süzgeç kombinasyonunun düzenli olarak kontrol edilmesi ve gerekiyorsa temizlenmesi gereklidir.

⚠ Cam kırıkları sonucu yaralanma tehlikesi.

Süzgeçteki cam kırıkları hemen görülemez.

Süzgeçleri çok dikkatli bir şekilde temizleyiniz.

Kaba süzgecin temizlenmesi

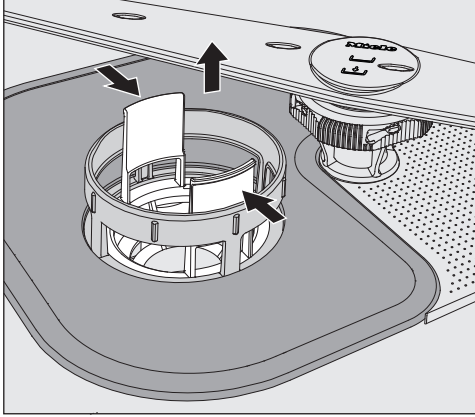

- Kavrama mandallarını birbirine doğru bastırınız ve kaba süzgeci yukarı doğru çekerek çıkartınız.
- Süzgeci akan suyun altında iyice yıkayınız. Temizlemek için gerekirse bulaşık fırçası kullanınız.
- Süzgeci geri takınız ve düzgün oturmasına dikkat ediniz.

Düz süzgecin ve mikro ince filtrenin temizlenmesi

- Daha önce açıklanan şekilde kaba süzgeci çıkarınız.

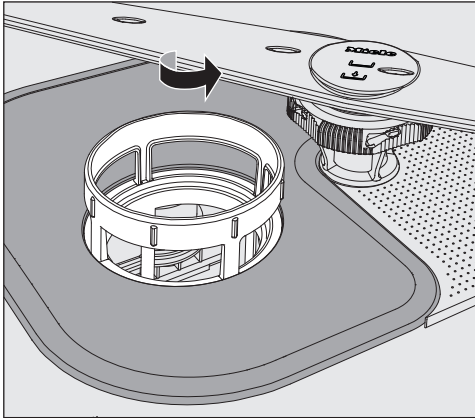

- Mikro ince filtreyi üst çerçeveden kavrayıp ok yönünde çeviriniz. Ardından mikro ince filtreyi çıkarınız.

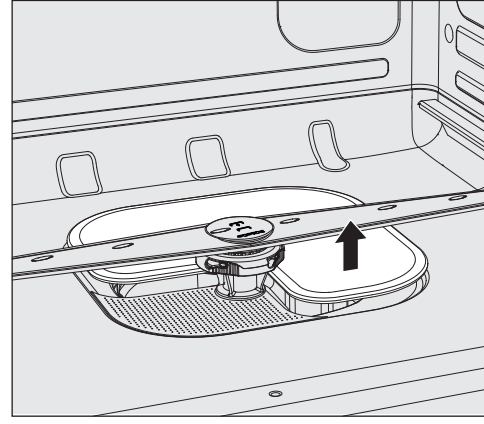

- Düz süzgeci çıkarınız.
- Süzgeçleri akan su altında yıkayınız. Temizlemek için gerekirse bulaşık fırçası kullanınız.

Süzgeç kombinasyonunu işlemleri ters sıralamada uygulayarak geri takınız ve mikro ince filtreyi sola çevirerek kenetleyiniz. Düz süzgeç yıkama kabini tabanı ile sıfır olmalıdır.



Süzgeçler doğru takılmazsa püskürtme kolları tıkanabilir. Süzgecin düzgün oturmasına dikkat ediniz.

Püskürtme kollarının temizlenmesi

Bulaşık makinesi üç farklı püskürtme koluna sahiptir.

Yemek artıkları püskürtme uçlarına ve püskürtme kollarının yataklarına yerleşebilir. Bu nedenle püskürtme kollarını düzenli olarak kontrol etmeniz gerekir.

- Bulaşık makinesinin gücünü kapatınız.
- **Üst püskürtme kolunu** aşağıya doğru çekerek çıkarınız.

Orta ve alt püskürtme kolları geçme bağlantı ile bağlıdır. Sökülmüş durumda püskürtme kollarının birbirleriyle karıştırılmaması için orta püskürtme kolu  sembolü ve alt püskürtme kolu  sembolü ile işaretlenmiştir.

Geçme bağlantıyı sökmek için yapmanız gerekenler:

Temizlik ve bakım

- **Orta püskürtme kolunu** tırtıklı vidadan çevirebildiğiniz kadar sola çeviriniz ve aşağıya doğru çekerek çıkarınız.
- Alt sepeti dışarı çekiniz.

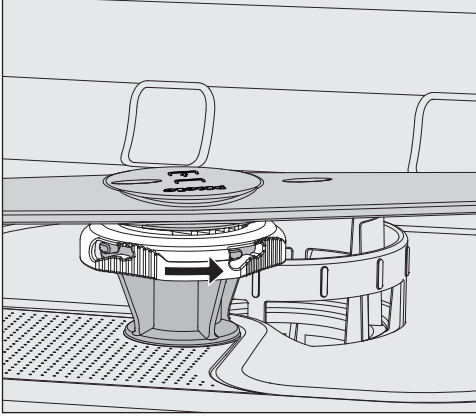

- **Alt püskürtme kolunu** tırtıklı vidadan ok yönünde çevirebildiğiniz kadar çeviriniz ve yukarıya doğru çekerek çıkarınız.

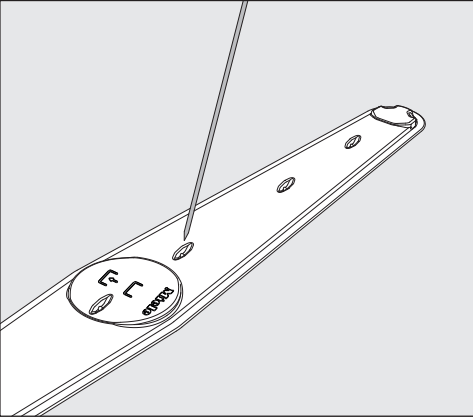

- Yemek artıklarını sivri bir nesne ile deliklerin içine doğru bastırınız.
- Püskürtme kollarını akan suyun altında iyice yıkayınız.

Püskürtme kollarını tekrar takınız ve engelsiz bir şekilde dönüp dönmediklerini kontrol ediniz.

Püskürtme kollarını takarken, yanlış yere takmamak için püskürtme kollarındaki sembolleri dikkate alınız.

Hava filtresinin değiştirilmesi (modele bağlı)

Dry+ kurutma için hava filtresinin düzenli aralıklarla değiştirilmesi gerekir. Ekrandaki bir bildirim, filtre değişikliği gerektiğini belirtir.



Hava filtresini değiştirin. Ardından filtre zaman aralığını sıfırlayın (bkz. Makine fonksiyonları)

OK

Plastik taşıyıcının çıkarılması

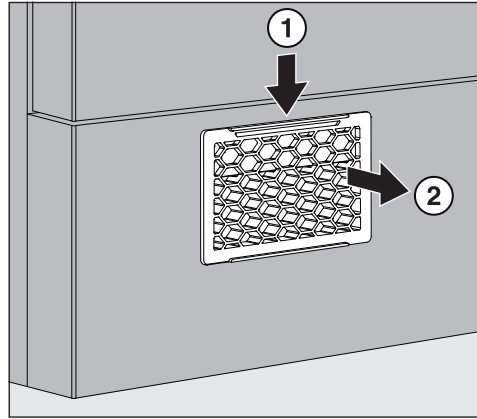

- Kavrama mandalını aşağıya doğru bastırınız ① ve plastik taşıyıcıyı öne doğru çekerek çıkarınız ②.

Filtrenin değiştirilmesi

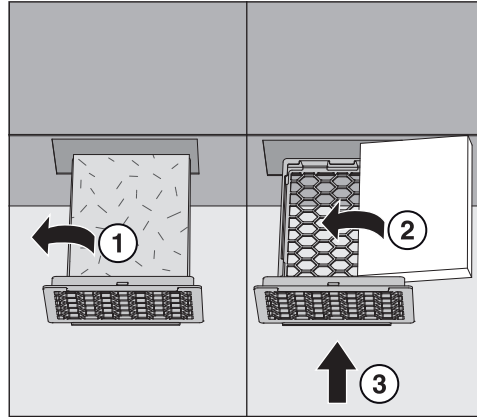

- Kullanılmış filtreyi plastik taşıyıcıdan ① çıkarınız .
- Yeni filtreyi yazı aşağıya gelecek şekilde plastik taşıyıcıya ② yerleştiriniz ve plastik taşıyıcıyı kenetlenene kadar bazadaki açıklığa sokunuz ③.
- Filtre değiştirme aralığını sıfırlayınız (bkz. Makine fonks., Filtre zmn aralığı).

Günlük kullanım sırasında ortaya çıkan arıza ve hataların çoğunu kendiniz giderebilirsiniz. Çoğu durumda yetkili servisi çağırmak zorunda kalmayacağınızdan zaman ve masraftan tasarruf edersiniz.

Aşağıdaki tablo bir arıza ya da hatanın sebebini bulmakta ve gidermekte size yardımcı olacaktır. Bununla birlikte şunları dikkate alınız:

⚠ Hatalı onarımlar sonucu tehlike.

Hatalı onarımlar sonucunda kullanıcı için ciddi tehlikeler ortaya çıkabilir.

Onarım işleri sadece Miele yetkili servisi, yetkili bir Miele bayii ya da uygun vasıflara sahip bir uzman teknisyen tarafından gerçekleştirilmelidir.

Teknik arızalar

Problem	Sebep ve Çözüm
Bulaşık makinesinin gücü ⏻ tuşu ile açıldıktan sonra ekran karanlık kalıyor ve Start/Stop göstergesi ya- nıp sönmüyorsa?	Fiş takılı değildir. ■ Fişi prize takınız.
	Sigorta atmıştır. ■ Sigortayı etkinleştiriniz (asgari sigorta değeri için bkz. tip etiketi).
Bulaşık makinesi yıkamaya devam etmiyorsa?	Sigorta atmıştır. ■ Sigortayı devreye alınız (asgari sigorta değeri için bkz. tip etiketi). ■ Sigorta yeniden atarsa, Miele yetkili servisini çağırınız.
Çalışma sırasında elektrik kesintisi	Bir program çalışırken geçici bir elektrik kesintisi meydana gelirse, herhangi bir adım atılmasına gerek yoktur. Program kaldığı yerden devam eder. Elektrik kesintisi sırasında yıkama kabindeki sıcaklık ilgili program bloğu için gerekli asgari değer altına düşerse, program bloğu tekrarlanır.

Arıza giderme



Su girişinde/çıkışında hata

Problem	Sebep ve Çözüm
Ekranında aşağıdaki hata veya uyarı bildirimlerinden biri gösteriliyorsa:	Arızayı gidermeden önce: <ul style="list-style-type: none">■ Bulaşık makinesinin gücünü  tuşu ile kapatınız.
F404 soğuk su girişi çok düşük: Su girişini kontrol edin. Su musluğunu tamamen açın. Cihazın gücünü kapatıp açın. Programı yeniden başlatın. Hata tekrar ortaya çıkarsa, müşteri hizmetleri ile iletişime geçin. Servis tel. no.: Seri numarası:	Su girişinde hata. <ul style="list-style-type: none">■ Su musluğunu sonuna kadar açınız.■ Su girişindeki süzgeci temizleyiniz (bkz. “Temizlik ve bakım”).
F541 Su çıkışı: cihazın gücünü kapatıp açın. “Su boşaltma” programını başlatın. Süzgeç kombinasyonunu ve tek yönlü valfi temizleyin. Arıza tekrar ortaya çıkarsa, müşteri hizmetleri ile iletişime geçin. Servis tel. no.: Seri numarası:	Su tahliyesinde hata. Yıkama kabiniinde su bulunuyor olabilir. <ul style="list-style-type: none">■ Süzgeç kombinasyonunu temizleyiniz (bkz. “Temizlik ve bakım” bölümü).■ Su tahliye pompasını temizleyiniz (bkz. “Arızaların giderilmesi” bölümü).■ Tek yönlü valfi temizleyiniz (bkz. “Arızaların giderilmesi” bölümü).■ Duruma göre, su boşaltma hortumundaki bükülmeyi veya düğümü gideriniz.

Hata numarası ile iptal

Örneğin Hata F XXX gibi bir hata numarası ile iptal durumunda (bu durumda XXX herhangi bir numarayı ifade eder) çok ciddi bir teknik arıza oluşmuş olabilir.

Hata numarası ile iptal durumunda:

- Bulaşık makinesinin gücünü  tuşu ile kapatınız.
- Bulaşık makinesinin gücünü  tuşu ile tekrar açmadan önce yaklaşık 10 saniye kadar bekleyiniz.
- Son seçilmiş olan programı tekrar başlatınız.

Hata bildirimini yine gösteriliyorsa:

- Hata bildirimini not ediniz.
- Bulaşık makinesinin gücünü  tuşu ile kapatınız.
- Miele yetkili servisini bilgilendiriniz.

Ayrıca, takip eden hata numaralarına ilişkin bilgileri de dikkate alınız.

Problem	Sebeup ve Çözüm
Hata F 404–405	<p>Ekranında Su girişi kontrolü görüntülediğinde, kumanda sistemi yaklaşık her 30 saniyede bir su girişini kontrol eder. Üç denemeden sonra bulaşık makinesine su gelmediyse, ekranda bu hata numaralarından biri görüntülenir ve program iptal edilir.</p> <ul style="list-style-type: none">■ Su musluğunu sonuna kadar açınız.■ Bulaşık makinesinin gücünü kapatıp tekrar açınız.■ İstedığınız programı seçiniz.■ <i>Start/Stop</i> tuşuna basınız.
Hata F 407–408	<p>Su girişinde hata. Asgari akış basıncı çok düşükse, ekranda bu hata numaralarından biri görüntülenir ve program iptal edilir.</p> <ul style="list-style-type: none">■ Su bağlantısındaki akış basıncı çok düşüktür (bkz. “Teknik veriler” bölümü). Çözüm için Miele yetkili servisine danışınız.
Hata F 413–414	<p>Su girişinde hata. Akış basıncı çok yüksekse, ekranda bu hata numaralarından biri görüntülenir ve program iptal edilir.</p> <ul style="list-style-type: none">■ Su bağlantısındaki akış basıncı çok yüksektir (bkz. “Teknik veriler” bölümü). Çözüm için Miele yetkili servisine danışınız.
Hata F 433	<p>Kapak, kapatılırken engelleniyor ve son konuma çekilemiyor.</p> <ul style="list-style-type: none">■ Kapağın kapanma alanındaki engeli gideriniz.

Arıza giderme

Problem	Sebep ve Çözüm
Hata F 438	Bulaşık makinesinin önündeki ağır eşyalar, kapağın kolay kapak kilit mekanizması tarafından otomatik olarak açılmasını engelliyordur. ■ Bulaşık makinesi kapağının önüne (ağır) eşyalar koymayınız.
Hata F 446	Kapak kilidi arızalı. ■ Miele yetkili servisini çağırınız.
Hata F 492, 541	Program başlatılırken hata. Yıkama kabiniinde su bulunuyor olabilir. ■ Süzgeç kombinasyonunu temizleyiniz (bkz. “Temizlik ve bakım” bölümü). ■ Tek yönlü valfi temizleyiniz (bkz. “Arızaların giderilmesi” bölümü).
Hata F 550	Su kontrol sistemi (Waterproof) devreye girmiştir. ■ Su musluğunu kapatınız. ■ Miele yetkili servisini çağırınız.
Hata F 578	Azami güç kapatması 2 saatten uzun sürmektedir. ■ Elektrik tesisatınız ve enerji yönetim sisteminizi ilgili uzman teknisyenlere kontrol ettiriniz.

Kapak

Problem	Sebep ve Çözüm
Kapak kapandıktan sonra tekrar açılıyorsa?	Kapak çok sert kapanırsa, kolay kapak kilidi mekanizması tarafından tekrar açılır. <ul style="list-style-type: none"> ■ Kapağın hafif bir hareketle kapak kilidine girmesini sağlayın.
Sıcak yıkama kabini: Yaralanma tehlikesi. Kapağı açarken dikkat edin.	○→ tuşuna basılması sırasında yıkama kabindeki sıcaklık 67 °C'nin üzerindedir. <div style="border: 1px solid black; padding: 5px; margin: 5px 0;"> <p>⚠ Cihazın kapağı açılırken dışarıya kızgın buhar ve işlem kimyasalı çıkabilir!</p> </div> <ul style="list-style-type: none"> ■ Kapağı sadece mutlaka açmanız gerekiyorsa açınız.
Kapak bir miktar açılmış ve ○→ tuşu ile kapatılamıyorsa?	Bu bir arıza değildir! Kolay kapak kilidi mekanizması program sonunda kapağı bir miktar açmıştır. <ul style="list-style-type: none"> ■ Kapağı iterek kapatınız. Bunun ardından kapak tekrar ○→ tuşu ile tam olarak kapatılabilir.
F433 kapak engelleniyor: Kapak alanındaki engelleri uzaklaştırın. Cihazın gücünü kapatıp açın.	Çıkıntı yapan bulaşıklar kapağı engelliyor. <ul style="list-style-type: none"> ■ Bulaşıkları, kapak alanına taşmayacak şekilde yerleştiriniz. ■ Kapağı kapatınız. Konfor kapak kilidi mekanizması bloke olmuştur. <ul style="list-style-type: none"> ■ Kapağı kulpundan tutarak (zor kullanmadan) dikkatle çekerek açmaya çalışınız. Kapak engelleniyorsa: <ul style="list-style-type: none"> ■ Kapağı acil kilit açma mekanizması aracılığıyla açınız. ■ Kapağı kapatınız ve ○→ tuşu ile yeniden açmayı deneyiniz. Yeniden engellendiğinde: <ul style="list-style-type: none"> ■ Miele yetkili servisini bilgilendiriniz.
Sıkışma koruması: Devam etmek için kapağı açın	Bu bir arıza değildir! Kapak, kapak kilidi kapanma konumuna geri dönerken mandala sıkışmıştır. <ul style="list-style-type: none"> ■ Kapağı açınız ve kapak kilidi son konumuna ulaşana kadar bekleyiniz.

Arıza giderme

Bulaşık makinesinde normal olmayan durumlar

Problem	Sebeup ve Çözüm
Bulaşık makinesi herhangi bir tuşa tepki vermiyorsa? Kontrol göstergeleri ve ekran karanlıksa?	Bulaşık makinesinin gücü, enerjiden tasarruf etmek için 10 dakika sonra kapandı. ■ Bulaşık makinesinin gücünü tekrar açmak için  tuşuna basınız.
Ekran karanlık kalıyor ve Start/Stop tuşu yanıp sö-nüyorsa?	Bulaşık makinesi, enerjiden tasarruf etmek için 10 dakika sonra bekleme moduna geçti. ■ Bekleme modundan çıkmak için herhangi bir tuşa bası-nız.
Program başlatılmadan önce ekranda şu hata gö-rüntüleniyorsa: Tuz haznesi kapağı: Düzgün oturduğunu kontrol edin.	Tuz haznesi düzgün kapanmamıştır. ■ Hazneyi kapatınız. Tuz kalıntıları kapağın kapanmasını engelliyordur. ■ Tuz doldurma hunisindeki, kapaktaki ve contadaki tuz kalıntılarını temizleyiniz. Fakat tuz kalıntılarını akan su ile temizlemeyiniz , zira bu, tuz haznesinin taşmasına sebep olabilir. ■ Hazneyi kapatınız.
Ekran-da F553 Tuz haznesi: cihazın gücünü kapatıp açın. Kapak-taki kapakçığı doğru kapatın. Hata tekrar ortaya çıkarsa, müşteri hizmetleri ile iletişime geçin. Servis tel. no: Seri nu-marası: hatası görüntüleni-yorsa?	Tuz haznesinin kapağı bir program çalışırken açılmıştır. <div style="border: 1px solid black; padding: 5px;"> Cihazın kapağı açılırken dışarıya kızgın buhar ve işlem kimyasalı çıkabilir!</div> ■ Cihaz kapağını açınız ve haznenin kapağını kapatınız.
Ekran-da Program kilidi, süzgeç hatası görüntüleniyorsa?	Süzgeç kombinasyonu, yıkama kabınınin tabanına doğru takılmamıştır. Program başlatılamaz. ■ Kapağı açınız ve süzgeç kombinasyonunu tam ve doğru olarak takınız, bkz. bkz. “Temizlik ve bakım” – “Yıkama kabınındeki süzgeçlerin temizlenmesi”
Deterjan haznesinin kapa-ğı kapanmıyorsa?	Yapışan deterjanlar kapağın kapanmasına engel olmaktadır. ■ Deterjan artıklarını temizleyiniz.
Program bittikten sonra makinenin iç kapağında ve yıkama kabini duvarlarında ıslak bir tabaka kalıyorsa?	Bu bir hata değildir! Kurutma sisteminin normal çalışma şekli. Islaklık bir süre sonra buharlaşır.

Problem	Sebep ve Çözüm
Programın sonunda makinenin yıkama kabini su kalıyorsa? (“Süper Kısa” programında geçerli değildir)	Arızayı gidermeden önce: ■ Bulaşık makinesinin gücünü  tuşu ile kapatınız.
	Yıkama kabiniindeki süzgeç kombinasyonu tıkanmıştır. ■ Süzgeç kombinasyonunu temizleyiniz (bkz. “Temizlik ve bakım” bölümü).
	Su tahliye pompası ve tek yönlü valf tıkanmıştır. ■ Su tahliye pompasını veya tek yönlü valfi temizleyiniz (bkz. “Arızaların giderilmesi” bölümü).
	Su boşaltma hortumu bükülmüştür. ■ Su boşaltma hortumundaki bükülmeyi düzeltiniz.
	Kurulum yerindeki atık su sifonu tıkanmıştır. ■ Atık su sifonunu kontrol ediniz ve temizleyiniz.
Azami yük kapatması: Isıtma modu geçici olarak devre dışı bırakıldı.	Bu bir arıza değildir! Enerji yönetimi sisteminiz, enerji beslemesinde azami yük değerleri tespit etmiştir. Bulaşık makinesinin bazı bileşenleri, azami yük kapatması süresi boyunca duraklar.
Boşalana kadar dön. s.	Bu bir arıza değildir! İşlem kimyasalı dolun seviyesi, belirlenen kalan yıkama döngüsü değerine ulaştı ve bu durum ekranda gösteriliyor.
Kapak açıldıktan sonra sıcaklık dengeleme: Programa dk. içinde devam edilecek.	Bu bir arıza değildir! Programın çalışması sırasında kapak açılırsa ve yıkama kabiniindeki sıcaklık 60 °C'den yüksek ise, kapak kapatıldıktan sonra bir basınç dengelemesi gerçekleşir.

Sesler

Problem	Sebep ve Çözüm
Yıkama alanından bir çarpma sesi geliyorsa?	Su püskürtme kolu yıkanacak bir malzemeye çarpmaktadır. ■ Programı durdurunuz ve püskürtme kolunu engelleyen bulaşığı yeniden yerleştiriniz.
Yıkanacak malzemeler birbirine çarpıyorsa?	Yıkama alanındaki bulaşıklar sabit durmamaktadır. ■ Programı durdurunuz ve bulaşıkları daha sağlam duracak şekilde yerleştiriniz.
	Su tahliye pompasında yabancı bir madde (kiraz çekirdeği gibi) olabilir. ■ Su tahliye pompasındaki bu yabancı maddeyi çıkartınız (“Su boşaltma pompası ve geri tepme ventilinin temizlenmesi” bölümüne bakın).
Su tesisatından bir çarpma sesi geliyorsa?	Muhtemelen binanın su tesisatından veya su borusu kesitinin çok küçük olmasından kaynaklanıyordur. Bulaşık makinesinin işlevi üzerinde herhangi bir etkisi yoktur. ■ Gerekirse bir tesisatçıya danışınız.

Memnun edici olmayan yıkama sonucu

Problem	Sebeup ve Çözüm
Yıkanan bulaşıklar temiz değilse?	Bulaşıklar düzgün yerleştirilmemiştir. ■ “Uygulama tekniği, Bulaşıkların yerleştirilmesi” bölümünde verilen bilgileri dikkate alınız.
	Program gereklilikleri karşılamamıştır. ■ Uygun bir program seçiniz (bkz. “Program tablosu” bölümü).
	Deterjan dozajı çok azdır. ■ Daha fazla deterjan kullanınız.
	Deterjan bulaşıkların üzerindeki kire uygun değildir. ■ Deterjan türünü değiştiriniz.
	Püskürtme kolları bulaşıklar tarafından engelleniyordur. ■ Bir dönüş kontrolü gerçekleştiriniz ve gerekirse bulaşıkları farklı bir şekilde yerleştiriniz.
	Yıkama kabinindeki süzgeç kombinasyonu temiz değildir veya doğru takılmamıştır. Bunun sonucunda püskürtme kolları tıkanmış olabilir. ■ Süzgeç sistemini temizleyiniz veya yerine düzgün oturtunuz. ■ Gerekirse püskürtme kolu deliklerini temizleyiniz (bkz. “Temizlik ve bakım” bölümü).
	Tek yönlü valf açık konumda bloke olmuştur. Kirli su yıkama kabineine geri akıyordu. ■ Su tahliye pompasını veya tek yönlü valfi temizleyiniz (bkz. “Arızaların giderilmesi” bölümü).
	Gerekirse kullanılan programın sıcaklığını ve/veya sıcaklık muhafaza süresini değiştiriniz. ■ Programda istediğiniz ayar değişikliklerini yapınız. (bkz. “Gelişmiş ayarlar, İlave fonksiyonlar” bölümü)
Bardak ve çatal-kaşık-bıçaklarda renklenmeler, bardaklarda mavimsi lekeler görülüyor ve bunlar silinince çıkıyorsa?	Parlatıcı miktarı çok yüksek olabilir. ■ Dozaj miktarını azaltınız (Geliştirilmiş Ayarlar, İlave Fonksiyonlar, Dozaj Sistemleri" böl. bkz.)
Bulaşıklar kurumuyor veya bardaklar ve çatal-kaşık-bıçaklar lekeli çıkıyorsa?	Parlatıcı miktarı çok az olabilir veya parlatıcı haznesi boştur. ■ Parlatıcıyı doldurunuz, doz miktarını yükseltiniz veya bir sonraki yıkamada parlatıcı cinsini değiştiriniz (“Parlatıcı” bölümüne bakın).
Dry+ özellikli bulaşık makinesinde temizlik sonucu tatmin edici değilse?	Bu bir hata değildir! Kurutma süresi bulaşıklar için yeterli olmamıştır. ■ Aktif kurutma süresini uzatınız (bkz. “Ayarlar, Dry+” bölümü).

Problem	Sebep ve Çözüm
Bulaşıklarda beyaz lekeler kalıyorsa? Bardaklar ve çatal-kaşık-bıçaklar lekeli çıkıyorsa?	Parlatıcı miktarı çok az olabilir. ■ Doz miktarını arttırınız (“Gelişmiş ayarlar, İlave fonksiyonlar, Dozaj sistemleri” bölümüne bak.).
	Tuz haznesine tuz doldurulmamış olabilir. ■ Hazneye tuz doldurunuz (“Tuzun Doldurulması” bölümüne bakın).
	Su yumuşatma sistemi çok düşük bir dereceye programlanmış olabilir. ■ Su yumuşatma sistemini daha yüksek bir dereceye ayarlayınız (“Gelişmiş ayarlar, Su sertlik derecesi” böl. bak.).
Bardaklar kahverengi-mavimsi bir renk alıyorsa ve bunlar silinerek giderilemiyorsa?	Deterjanın içerdiği maddeler bardakların üzerinde birikmiştir. ■ Deterjan türünü değiştiriniz.
Bardaklar puslanıyor ve renk değiştiriyorsa ve bunlar silinince çıkmıyorsa?	Bardaklar bulaşık makinesine dayanıklı değildir. Yüzey değişimi gerçekleşmiştir. ■ Bulaşık makinesine uygun bardaklar alınız.
Çay veya ruj izi tamamen çıkmadıysa?	Seçilen programın yıkama sıcaklığı çok düşüktür. ■ Yıkama sıcaklığı daha yüksek bir program seçiniz.
	Deterjan çok düşük bir ağartıcı etkiye sahiptir. ■ Deterjan türünü değiştiriniz.
Plastik parçalar renk değiştiriyorsa?	Havuç, domates veya ketçap gibi doğal boya maddeleri buna sebep olabilir. Deterjan miktarı veya deterjanın beyazlatma etkisi yeterli olmamıştır. ■ Daha fazla deterjan kullanınız (“Çalıştırma, Deterjan” böl. bkz.). Renklenen yerler ilk renklerine geri dönemez.
Çatal-bıçaklarda pas izleri görülüyorsa?	Söz konusu çatal-bıçaklar yeterince paslanmaz değildir. ■ Bulaşık makinesine dayanıklı çatal-bıçaklar alınız.
	Hazneye tuz doldurulduktan sonra “Soğuk” programı başlatılmamıştır. Tuz kalıntıları normal yıkama akışına karışmıştır. ■ Her tuz dolduruşunuzun ardından, bulaşık olmaksızın “Soğuk” programını başlatınız.
	Yıkama kabinine, örneğin sudaki yüksek demir içeriği veya paslanmış bulaşıkların yıkanması sonucunda pas girmiştir. ■ Paslanan bulaşıkları ayırınız.

Arızaların giderilmesi

Su girişindeki süzgecin temizlenmesi

Su giriş valfinin korunması için rakor bağlantıda bir süzgeç bulunur. Bu süzgeç kirlendiğinde, bulaşık makinesinin içine çok az su akar.

⚠ Şebeke gerilimi sonucu elektrik çarpması tehlikesi.

Su bağlantısının plastik muhafazasında elektrikli bir valf bulunur.

Bu muhafazayı sıvılara daldırmayınız.

- Bulaşık makinesinin elektrik bağlantısını kesiniz. Bunun için bulaşık makinesinin gücünü kapatınız ve fişini çekiniz.
- Su musluğunu kapatınız.
- Su giriş valfini sökünüz.

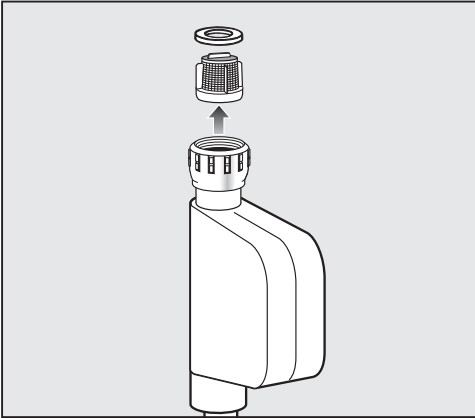

- Contayı rakor bağlantısı içinden çıkarınız.
- Plastik süzgecin kulağını bir pense ile kavrayınız ve süzgeci çekerek çıkarınız.
- Süzgeci akan suyun altında yıkayınız.
- Tekrar takmak için işlemleri tersten uygulayınız.

Rakoru sıkı bir şekilde musluğa takınız ve su musluğunu açınız. Su musluğunu yavaşça açınız. Su sızıntısı varsa, rakoru biraz daha sıkınız.

Süzgeç temizlikten sonra **mutlaka** tekrar yerine geri takılmalıdır.

Su tahliye pompası ve tek yönlü valfin temizlenmesi

Bir programın sonunda ("Süper Kısa" programı haricinde) su tamamen dışarı boşaltılmamışsa, su tahliye pompası veya tek yönlü valf bloke olmuş olabilir. Bu kolayca giderilebilir.

- Bulaşık makinesini elektrik şebekesinden ayırınız, bunun için cihazın gücünü kapatınız, fişini çekiniz veya sigortasını yuvasından çıkartınız veya kapatınız.
- Süzgeç kombinasyonunu yıkama kabinden çıkarınız (bkz. "Temizlik ve bakım" bölümü).

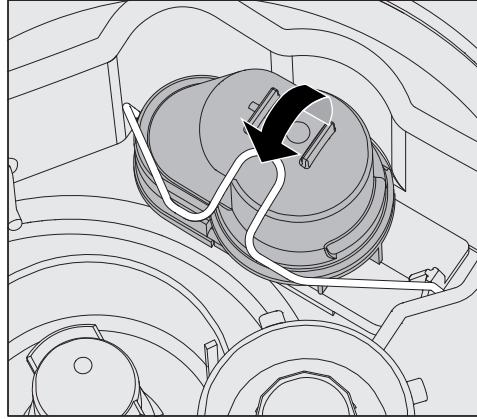

- Klipsi açınız.
- Tek yönlü valfi yukarı doğru kaldırarak çıkarınız ve akan suyun altında dikkatle yıkayınız.
- Tek yönlü valfin dışındaki hava alma deliği tıkanmamalıdır (sadece sökülü durumda görülür). Hava alma deliğini gerekirse sivri bir nesneyle açınız.

Tek yönlü valfin altında su tahliye pompası bulunur (ok).

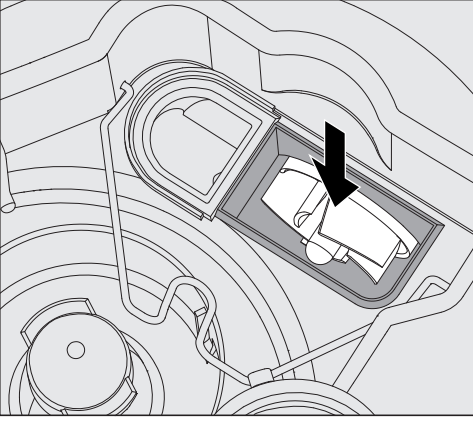

- Tek yönlü valfi takmadan önce, su tahliye pompasının yabancı maddeler tarafından engellenip engellenmediğini kontrol ediniz.
- Tek yönlü valfi dikkatli bir şekilde tekrar takınız ve klips ile emniyet altına alınız.

Yetkili servis

Müşteri hizmetleri

Bu kullanım kılavuzundaki bilgilere rağmen bir arızayı giderememeniz halinde, gösterge alanında görüntülenen hata kodunu belirterek:















- Miele bayinizi veya
- Miele Servis Departmanını bilgilendiriniz.

Servis departmanının telefon numarasını kullanım kılavuzunun arka sayfasında bulacaksınız.

- Yetkili servise bulaşık makinesinin modelini ve 8 basamaklı makine numarasını belirtiniz.

Her iki bilgiyi de kapak çerçevesinin üst tarafında bulunan tip etiketinde bulabilirsiniz.

Program tablosu

Program	Uygulama	Deterjan (sıvı olarak dozajlanmıyorsa)
		Aşağıdaki bilgiler Miele temizlik ürünlerine ilişkindir. Üretici tarafından verilen bilgileri dikkate alınız!
 Kısa	Az kirli, üzerinde az miktarda az yapışmış taze yemek artıkları olan bulaşıklar için "Hızlı program".	20–25 g veya 1 tablet
 Üniversal	Normal kirli bulaşıklar içindir.	20–25 g veya 1 tablet
 Yoğun	Çok kirli bulaşıklar içindir.	20–25 g veya 1 tablet
 Süper kısa	Sürekli olarak kullanılan, az kirli, üzerinde az yapışmış taze yemek kalıntıları olan bulaşıklar için "Hızlı program".	20–25 g kapağın iç tarafına
 Hijyen	Bulaşıkların hijyenik olarak yeniden işlenmesi için.	20–25 g veya 1 tablet
 Hijyen + (modele bağlı)	Bulaşıkların hijyenik olarak yeniden işlenmesi için.	20–25 g veya 1 tablet
 Bardaklar	Özel bardak programı	20–25 g veya 1 tablet
 Bira bardakları (modele bağlı)	Özel bira bardağı programı. Bardaklar program sona erdikten sonra kendi ısılarıyla kurumaz ve gerekirse elle kurulanmaları gerekir.	20–25 g veya 1 tablet
 Çatal bıçak	Özel çatal-bıçak programı.	20–25 g veya 1 tablet
 Plastikler	Özel plastik programı ve hafif bulaşıklar için.	20–25 g veya 1 tablet
 Enerji tasarrufu	Normal kirli bulaşıklar için enerji ve su tüketimi açısından en verimli program olan Enerji tasarrufu programı.	20–25 g veya 1 tablet
 Vario TD (sadece PFD 407)	Bulaşıkların örneğin hastanelerdeki izolasyon ve enfeksiyon koşullarının mutfakları için özellikle hijyenik bir şekilde işleminden geçirilmesi için.	Tercihen DOS modülüyle (hafif alkalin) sıvı deterjan alternatif 20–25 g veya 1 tablet
 Su yumuşatma	Manuel su yumuşatma. Bu şekilde yoğun çalışma evrelerinde zorunlu su yumuşatma işlemlerinin önüne geçilir.	
 Soğuk	Kirlerin önceden temizlenmesi veya çok fazla kurumasının önlenmesi için çok kirli bulaşıkların çalkalanması. Tuz haznesi doldurulduktan sonra tuz kalıntılarının temizlenmesi.	
 Su boşaltma	Örneğin "Süper Kısa" programında yıkama suyunun yenilenmesi gerektiğinde ya da bir program iptal edildiğinde yıkama suyunun boşaltılması için.	

Program parametresi

Program	Model (bkz. Tip etiketi)	Program akışı							
		1. Ön yıkama 1	2. Ön yıkama 2	3. Yıkama 1 (1), (2)	4. Ara durulama 1	5. Ara durulama 2	6. Son durulama 1 (1), (2)	7. Dry+ SST	8. AutoOpen
Kısa	PFD 402	X		X 55 °C 1 dk		(X)	X SST 80 °C/60 °C 1 dk	X	-
	PFD 404	X		X 66 °C 1 dk		(X)	X 85 °C 1 dk	-	X
	PFD 405	X		X 66 °C 1 dk		(X)	X SST 85 °C/85 °C 1 dk	X	X
	PFD 407	X		X 55 °C 1 dk		(X)	X 60 °C 1 dk	-	X
Üniversal	PFD 402	X		X 55 °C 2 dk	X	(X)	X 80 °C/60 °C 1 dk	X	-
	PFD 404	X		X 66 °C 1 dk	X	(X)	X 85 °C 1 dk	-	X
	PFD 405	X		X 66 °C 1 dk	X	(X)	X SST 85 °C/85 °C 1 dk	X	X
	PFD 407	X		X 55 °C 2 dk	X	(X)	X 60 °C 1 dk	-	X
Yoğun	PFD 402	X	X	X 65 °C 3 dk	X	(X)	X 80 °C/60 °C 1 dk	X	-
	PFD 404	X	X	X 66 °C 3 dk	X	(X)	X 85 °C 1 dk	-	X
	PFD 405	X	X	X 66 °C 3 dk	X	(X)	X SST 85 °C/85 °C 1 dk	X	X
	PFD 407	X	X	X 65 °C 3 dk	X	(X)	X 60 °C 1 dk	-	X

Program	Model (bkz. Tip etiketi)	Program akışı							
		1. Ön yıkama 1	2. Ön yıkama 2	3. Yıkama 1 (1), (2)	4. Ara durulama 1	5. Ara durulama 2	6. Son durulama 1 (1), (2)	7. Dry+ +	8. AutoOpen
Süper kısa *)	PFD 402			X 55 °C 30 sn		(X)	X 55 °C 30 sn	-	-
	PFD 404			X 55 °C 30 sn		(X)	X 55 °C 30 sn	-	-
	PFD 405			X 55 °C 30 sn		(X)	X 55 °C 30 sn	-	-
	PFD 407			X 55 °C 30 sn		(X)	X 55 °C 30 sn	-	-
Hijyen	PFD 402	X		X 70 °C 10 dk	X	(X)	X 80 °C/60 °C 1 dk	X	-
	PFD 404	X		X 60 °C 3 dk	X	(X)	X 85 °C 4 dk	-	X
	PFD 405	X		X 60 °C 3 dk	X	(X)	X 85 °C/85 °C 4 dk	X	X
	PFD 407	X		X 60 °C 3 dk	X	(X)	X 85 °C 4 dk	-	X

X Öngörülen program bloğu (X) ilave program bloğu; varsayılan ayar olarak devre dışı (Etkinleştirme için bkz. "Gelişmiş ayarlar, Program parametreleri" bölümü) - Program bloğu bu programda yok veya program bu modelde mevcut değil

① Sıcaklık 30–85 °C aralığında ayarlanabilir İstisna: ② Sıcaklık muhafaza süresi 0–10 dakika aralığında ayarlanabilir ③ Parlatıcı soğuk su

- PFD 407 modelinde 30–93 °C aralığında ayarlanabilir

- Süper kısa programında en fazla 70 °C ayarlanabilir

|||+ Dry+ fonksiyonu etkin olduğunda birinci değer, fonksiyon devre dışı olduğunda ikinci değer geçerlidir.

*) **Süper kısa programına ilişkin önemli bilgi**

Süper kısa programında, program sona erdikten sonra son durulama suyu dışarıya pompalanmaz. Takip eden Süper kısa programı için yıkama suyu olarak kullanılır. Su sıcaklığı 40 °C'nin altındaysa ya da başka bir program başlatılırsa, yıkama suyu program başlangıcında otomatik olarak boşaltılır.

Program parametresi

Program	Model (bkz. Tip etiketini)	Program akışı											
		1. Ön yıkama 1	2. Ön yıkama 2	3. Yıkama 1 (1, 2)	4. Ara durulama 1	5. Ara durulama 2	6. Son durulama 1 (1, 2)	7. Dry+ ☼☼☼+	8. AutoOpen				
	PFD 402	-											
☒ Hijyen +	PFD 404	X		X 70 °C 10 dk	X	(X)	X 85 °C 4 dk	-		X			
	PFD 405	X		X 70 °C 10 dk	X	(X)	☼☼☼+ 85 °C/85 °C 4 dk	X		X			
	PFD 407	X		X 70 °C 10 dk	X	(X)	X 85 °C 4 dk	-		X			
	PFD 402			X 50 °C 1 dk	X	(X)	☼☼☼+ 70 °C/50 °C 1 dk	X		-			
☒ Bardaklar	PFD 404			X 50 °C 1 dk	X	(X)	X 50 °C 1 dk	-		X			
	PFD 405			X 50 °C 1 dk	X	(X)	☼☼☼+ 70 °C/50 °C 1 dk	X		X			
	PFD 407			X 50 °C 1 dk	X	(X)	X 50 °C 1 dk	-		X			
	PFD 402			X 50 °C 1 dk	X	(X)	X ③ 1 dk	-		-			
☒ Bira bardakları	PFD 404			X 50 °C 1 dk	X	(X)	X ③ 1 dk	-		X			
	PFD 405			X 50 °C 1 dk	X	(X)	X ③ 1 dk	-		X			
	PFD 407			X 50 °C 1 dk	X	(X)	X ③ 1 dk	-		X			

Program	Model (bkz. Tip etiketi)	Program akışı							
		1. Ön yıkama 1	2. Ön yıkama 2	3. Yıkama 1 (1), (2)	4. Ara durulama 1	5. Ara durulama 2	6. Son durulama 1 (1), (2)	7. Dry+ ☼☼☼+	8. AutoOpen
☼☼☼ Çatal bıçak	PFD 402		X	X 60 °C 2 dk	X	(X)	X ☼☼☼+ 70 °C/55 °C 1 dk	X	-
	PFD 404		X	X 60 °C 2 dk	X	(X)	X 55 °C 1 dk	-	X
	PFD 405		X	X 60 °C 2 dk	X	(X)	X ☼☼☼+ 70 °C/55 °C 1 dk	X	X
	PFD 407		X	X 60 °C 2 dk	X	(X)	X 55 °C 1 dk	-	X
☼☼☼ Plastikler	PFD 402	X		X 50 °C 5 dk	X	(X)	X ☼☼☼+ 80 °C/60 °C 1 dk	X	-
	PFD 404	X		X 50 °C 5 dk	X	(X)	X 60 °C 1 dk	-	X
	PFD 405	X		X 50 °C 5 dk	X	(X)	X ☼☼☼+ 80 °C/60 °C 1 dk	X	X
	PFD 407	X		X 50 °C 5 dk	X	(X)	X 60 °C 1 dk	-	X



X Öngörülen program bloğu (X) ilave program bloğu; varsayılan ayar olarak devre dışı (Etkinleştirme için bkz. "Gelişmiş ayarlar, Program parametreleri" bölümü) - Program bloğu bu programda yok veya program bu modelde mevcut değil

① Sıcaklık 30–85 °C aralığında ayarlanabilir İstisna: ③ Parlatıcısız soğuk su

- PFD 407 modelinde 30–93 °C aralığında ayarlanabilir
- Süper kısa programında en fazla 70 °C ayarlanabilir

☼☼☼ Dry+ fonksiyonu etkin olduğunda birinci değer, fonksiyon devre dışı olduğunda ikinci değer geçerlidir.

Program parametresi

Program	Model (bkz. Tip etiketi)	Program akışı							
		1. Ön yıkama 1	2. Ön yıkama 2	3. Yıkama 1 (1), (2)	4. Ara durulama 1	5. Ara durulama 2	6. Son durulama 1 (1), (2)	7. Dry+ SST+	8. AutoOpen
	PFD 402			X 46 °C 10 dk	X	(X)	X SST+ 70 °C/50 °C 2 dk	X	-
	PFD 404			X 46 °C 10 dk	X	(X)	X 50 °C 2 dk	-	X
 Enerji tasarrufu	PFD 405			X 46 °C 10 dk	X	(X)	X SST+ 70 °C/50 °C 2 dk	X	X
	PFD 407			X 46 °C 10 dk	X	(X)	X 50 °C 2 dk	-	X
<input type="checkbox"/> Vario TD	PFD 407		X	X 55 °C 5 dk	X	(X)	X 93 °C 1 dk	-	X
 Su yumuşatma	Tümü		Su yumuşatma işlemi		X				-
 Soğuk	Tümü		X						-

X Öngörülen program bloğu (X) İlave program bloğu; varsayılan ayar olarak devre dışı (Etkinleştirme için bkz. "Gelişmiş ayarlar, Program parametreleri" bölümü) - Program bloğu bu programda yok veya program bu modelde mevcut değil

① Sıcaklık 30–85 °C aralığında ayarlanabilir
İstisna:

- PFD 407 modelinde 30–93 °C aralığında ayarlanabilir
- Süper kısa programında en fazla 70 °C ayarlanabilir

② Sıcaklık muhafaza süresi 0–10 dakika aralığında ayarlanabilir
İstisna:

- Süper kısa programında 0–255 saniye aralığında ayarlanabilir

③ Parlatıcısız soğuk su

SST+ fonksiyonu etkin olduğunda birinci değer, fonksiyon devre dışı olduğunda ikinci değer geçerlidir.

Yerleştirme

⚠ Yoğuşma suyu sonucu hasar.

Olası yoğuşma suyu hasarları riskini önlemek üzere, bulaşık makinesinin bulunduğu ortamda sadece endüstriyel kullanıma yönelik mobilyalar bulunmalıdır.

Sadece endüstriyel kullanıma uygun mobilyalar yerleştiriniz.

Bulaşık makinesi sağlam ve düz durmalıdır. Zemindeki eşitsizlikler ve makine yüksekliği dört vidalı ayak ile hizalanıp eşitlenebilir.

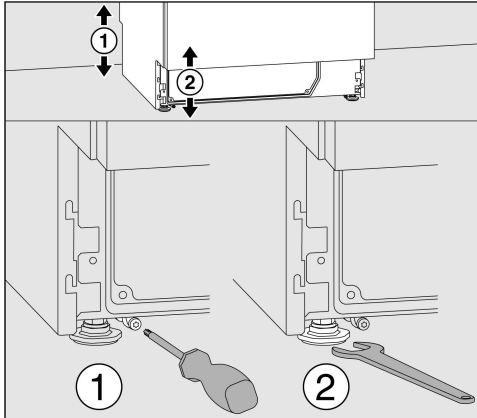

Cihaz yüksekliği, cihaz ayakları yardımıyla 820–880 mm arasında ayarlanabilir. Üst paneli bulaşık makinelerinde ilave olarak 15 mm yükseklik söz konusudur. Ön cihaz ayakları bir somun anahtarı (13 mm) ve arka cihaz ayakları T20 Torx vida ile ayarlanabilir.

Arka cihaz ayaklarının kaydırma pabuçları monte edilmediyse, bu cihaz ayakları da somun anahtarı ile ayarlanabilir.

Cihaz ayakları, saat yönünde döndürüldüğünde yükseltilir, saatin tersi yönünde döndürüldüğünde indirilir.

Bulaşık makinesinin başka cihazların veya dolapların yanına ya da bir nişin içine kurulması durumunda, kurulum yerinin en az 600 mm genişliğinde ve 600 mm derinliğinde olması gerekir.

Aktif kurutmalı bulaşık makineleri 580 mm derinliğinde bir niş gerektirir.

Tezgah altına yerleştirme

⚠ Cihazın devrilmesi sonucu tehlike.

Sağlam durmasını sağlamak için, tezgah altına yerleştirilebilir bulaşık makineleri sadece bitişikteki dolaplara vidalanmış, kesintisiz bir tezgahın altına yerleştirilmelidir. Bulaşık makinesini vidalanmış kesintisiz bir tezgahın altına kurunuz.

Bulaşık makinesinin kesintisiz bir tezgahın altına kurulması durumunda, montaj yerinin en az 600 mm genişliğinde, 600 mm derinliğinde ve 820 mm yüksekliğinde olması gerekir.

Aktif kurutmalı bulaşık makineleri 580 mm derinliğinde bir montaj alanı gerektirir.

Bazası içeride kalan bulaşık makineleri ile birlikte baza dengeleme paneli verilmiştir. Baza kapama paneli, bir baza profili yerine monte edilebilir.

Yükseklik ayarı sırasında cihazın ayaklarını sadece en fazla 60 mm'ye uzatınız.

Hortum tutucusu

Teslimat kapsamındaki hortum tutucuları ile elektrik kablosu ve su giriş ve su boşaltma hortumları fazla yer kaplamayacak şekilde döşenebilir.

Hortum tutucular ile makinenin dar nişlere monte edilmesi sırasında hortumların bükülmesi veya ezilmesi önlenir.

Elektrik kablosu ve hortumlar, bağlantı konumuna bağlı olarak sol veya sağ tarafa döşenebilir.

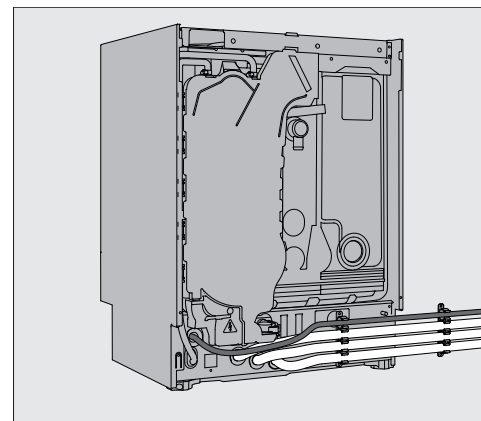

Kurulum

Ayarlanabilir baza paneli (modele bağı)

Dahili dozaj sistemli veya aktif kurutmalı bulaşık makinelerinin ayarlanabilir bir baza paneli vardır.

- Bulaşık makinesini teraziye alınız.
- Bulaşık makinesinin kapağını yarıya kadar açınız ve baza panelinin üst tarafındaki iki vidayı çözünüz.
- Baza panelini önce yukarı kaldırınız ve ardından kendinize doğru çekerek çıkarınız.
- Arkada bulunan bazanın sağ ve sol tarafındaki iki vidayı çözünüz .
- Bazanın iç yüzünü zemine kadar aşağıya çekiniz.
- İki vidayı tekrar sıkınız.
- Baza panelini, yukarıda açıklanan işlemleri ters sıralamada uygulayarak tekrar monte ediniz.

Makine üst panelinin çıkarılması

Makinede bir üst panel varsa, bu panel şu şekilde çıkarılabilir:

- Bulaşık makinesinin arka tarafındaki iki kilitleme vidasını bir tornavida ile sökünüz.
- Kapağı açınız.

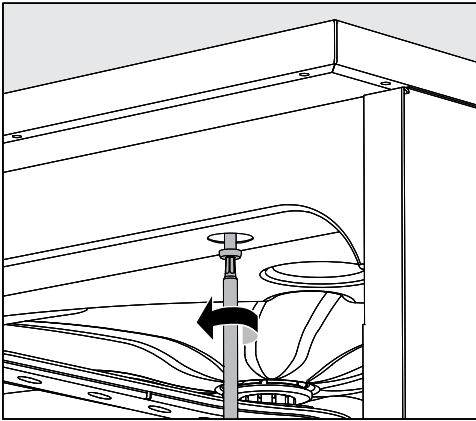

- Sol ve sağ tespit vidasını bir tornavida ile sökünüz.
- Makine üst panelini yukarıya doğru kaldırarak çıkarınız.

Bulaşık makinesinin teraziye alınması ve vidalarla tespit edilmesi

Daha sağlam durması için bulaşık makinesi, düzlük ayarı yapıldıktan sonra tezgaha vidalanmalıdır.

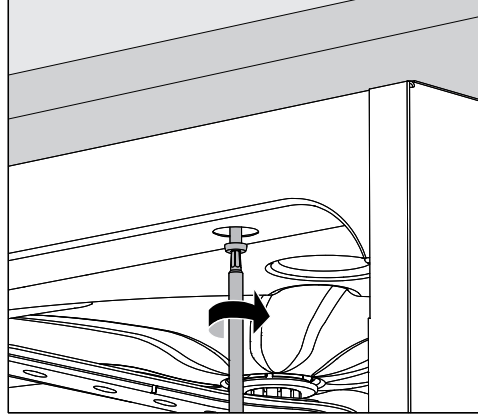

- Bulaşık makinesini, düzlük ayarını yaptıktan sonra kesintisiz tezgaha vidalayınız. Vidaları, kapak açıkken, ön çerçevenin sol ve sağındaki deliklerden tezgaha vidalayınız.

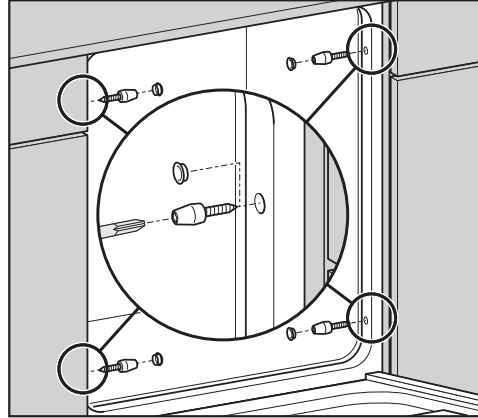

Paslanmaz çelik veya taş tezgahlarda, bulaşık makinesi yanlardan, sağdaki ve soldaki komşu dolaplara ikişer vida ile tespit edilmelidir.

Özel vidalar (4 x 27/Torx T20) aksesuar paketinde bulunur.

Bunun için, kapak lastiğinin önünden, yan panele delikler açılmalıdır.

Tezgah altı modellerde yan panellerde delikler zaten mevcuttur.

Sirkülasyon pompasının havalandırılmasını sağlamak için, tezgah altına monte edilen bulaşık makinesinde yan dolaplar veya yanındaki cihazlar ile makine arasındaki boşluklar silikon gibi malzemeler ile kapatılmamalıdır.

Tezgah altı montaj durumuna baęlı olarak, teslimat kapsamındaki koruyucu folyo tezgahın altına yerleřtirilebilir. Tezgahın alt yüzü koruyucu folyo sayesinde su buharının vereceęi hasarlara karřı korunur.

Kurulum yerinin deęiřtirilmesi

Bulařık makinesinin yerini deęiřtirmeden önce ayarlanabilir ayakları, zarar görmemeleri için tamamen ieri sokunuz.

⚠ Bileřenlerden tutarak tařıma sonucu hasar.

Bulařık makinesini kumanda paneli gibi dıřarıya ıkıntı yapan bileřenlerinden tutarak kaldırmayınız.

Bu bileřenler kopabilir.

Tařıma sırasında önden ıkıntı yapan bileřenlerden kavramayınız.

⚠ Bir el arabasıyla tařıma sonucu hasar. Bir el arabası ile tařınması halinde bulařık makinesi zarar görebilir.

Bulařık makinesini bir el arabası ile sadece orijinal ambalajının içinde tařıyınız. Bulařık makinesinin daha sonra tařınması halinde kesintisiz bir altlık yerleřtirilmelidir.

Elektrik bağlantısı

Elektrik bağlantısı

⚠ Hatalı elektrik bağlantısı sonucu hasar Elektrik bağlantısı ile ilgili tüm işler yetkili ve uzman bir elektrik teknisyeni tarafından yapılmalıdır. Elektrik bağlantısını yetkili bir teknisyene yaptırınız.

- Elektrik tesisatı DIN VDE 0100 yönetmeliğine uygun olmalıdır!
- Ulusal gerekliliklere uygun fişli bağlantı (makinenin kurulumunun ardından fişe erişim mümkün olmalıdır). Bu şekilde, örneğin bakım ve onarım çalışmaları sırasında VDE 0701 uyarınca elektrik güvenliğine yönelik bir kontrol sorunsuz bir şekilde gerçekleştirilebilir.
- Sabit bağlantı durumunda tüm kutuplar için yalıtım tertibatına sahip bir ana şalter tesis edilmelidir. Ana şalter en az 3 mm'lik bir kontak açıklığına sahip olmalı ve aynı zamanda sıfır konumunda kapatılabilir olmalıdır.
- Güvenliğin artırılması için cihazdan önce 30mA'lik bir kesme kapasitesine sahip bir kaçak akım devre kesici takılması tavsiye olunur (DIN VDE 0664).
- Gerektiğinde potansiyel dengelemesi yapılmalıdır.
- Güç kablosu değiştirileceğinde, sadece orijinal Miele yedek parçası kullanılmalıdır.
- Teknik veriler için tip etiketine ve makine ile birlikte verilen devre şemasına bakınız!

Makine, sadece **tip etiketinde** belirtilen gerilim, frekans ve sigorta ile çalıştırılmalıdır.

Herhangi bir **dönüştürme işlemi** ekteki dönüştürme şeması ve devre şemasına uygun olarak gerçekleştirilmelidir.

Dönüştürme şeması ve tip etiketi bulaşık makinesiyle birlikte verilir veya makineye yapılandırılmıştır.

Potansiyel dengelemesinin bağlanması

Potansiyel dengelemesi bağlantısı için bulaşık makinesinin arka tarafında bir bağlantı vidası  bulunur.

Azami yük kapasitesi

Bulaşık makinesi enerji yönetim sistemine bağlantıya uygun olarak tasarlanmıştır. Bunun için bulaşık makinesinin Miele yetkili servisi tarafından teknik olarak donatılması ve kumanda sisteminin uygun şekilde ayarlanması gerekir.

Daha fazla bilgi için Miele yetkili servisine başvurunuz.

Yük yönetimi

Azami yük kapatması durumunda bulaşık makinesinin münferit bileşenleri, örneğin ısıtma, geçici olarak kapatılır. Bu durumda bulaşık makinesinin gücü açık kalır ve çalışmakta olan program iptal edilmez. Kapatılan bileşenlerden biri gerçekleştirilmekte olan program adımı gerekiyorsa, program süresi yük kapatması süresi kadar uzar.

Yük kapatması aşağıda belirtilen bildirim ile gösterilir, örneğin:

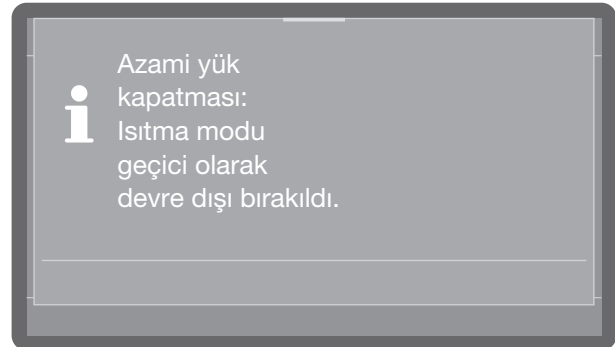

Su girişinin bağlanması

⚠ İşlem kimyasalı sonucu sağlık riski
Bulaşık makinesindeki su içme suyu değildir!
Bulaşık makinesinden çıkan suyu içmeyiniz

Çıkarılabilir hortum takımları yeniden kullanılmamalıdır. Bulaşık makinesiyle birlikte verilen hortum takımlarını kullanınız.

- Bulaşık makinesi yerel yönetmeliklere uygun olarak su şebekesine bağlanmalıdır.
- Su asgari olarak Avrupa içme suyu yönetmeliğinin gerekliliklerini karşılamalıdır. Yüksek demir içeriği, bulaşıklarda ve bulaşık makinesinde harici pasa sebep olabilir. Kullanım suyunun klor içeriği 100 mg/l'den fazlaysa, bulaşıklarda korozyon riski çok artar.
- Belirli bölgelerde (örneğin dağlık bölgelerde) özel su bileşimi nedeniyle, bulaşık makinesinin sadece yumuşatılmış suyla çalıştırılmasını gerektirecek çökeltiler oluşabilir.
- Bulaşık makinesi, içme suyunun korunmasına ilişkin geçerli Avrupa standartlarını karşılamaktadır.
- Su akış basıncı en az 200 kPa olmalıdır (100 kPa = 1 bar). 200 kPa'dan düşük bir su basıncı (akış basıncı) durumunda su giriş süresi otomatik olarak uzar. İzin verilen en yüksek statik basınç 1.000 kPa'dır (yüksek basınç). Su basıncı 200–1.000 kPa aralığında değilse, lütfen Miele yetkili servisinden gerekli tedbirleri öğreniniz.
- Bulaşık makinesi, standart olarak soğuk su (mavi işaret) ve maks. 65 °C sıcak su (kırmızı işaret) bağlantısı için öngörülmüştür. Giriş hortumlarını soğuk ve sıcak suya yönelik kesme valflerine bağlayınız.
- Sıcak su bağlantısı yoksa, **kırmızı** işaretli giriş hortumunu da soğuk suya bağlayabilirsiniz.

- Bağlantı için kurulum yerinde 3/4 inç rakorlu bir kesme valfi gereklidir. Su girişinin makinenin kullanılmadığı zamanlarda kapatılması gerektiğinden bu musluğa kolayca erişim mümkün olmalıdır.
- Giriş hortumu yaklaşık 1,7 m uzunluğunda, basınca dayanıklı 3/4 inç rakorlu bir DN 10 hortumdur. Uzatma için 1,5 m uzunluğunda esnek bir metal hortum (test basıncı 140 bar) tedarik edilebilir. Rakor bağlantıdaki kir süzgeci çıkarılmamalıdır.

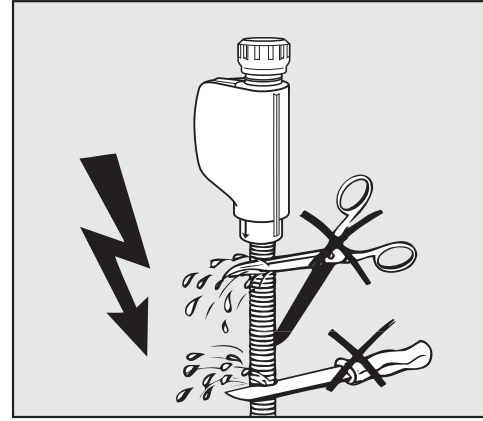

⚠ Hortumun kısaltılması sonucu hasar.
Su giriş hortumları **kısaltılmamalı** ve zarar görmemelidir.
Su giriş hortumlarını kısaltmayınız.

Cihazla birlikte verilen kurulum planını dikkate alınız.

Su bağlantısı

Almanya ve İsviçre için yönetmelik

Şebeke suyunun korunması ile ilgili ulusal direktifler uyarınca, teslimat kapsamındaki geri akış önleyici soğuk su ve sıcak su bağlantısında su musluğu ile su giriş hortumu arasına monte edilmelidir.

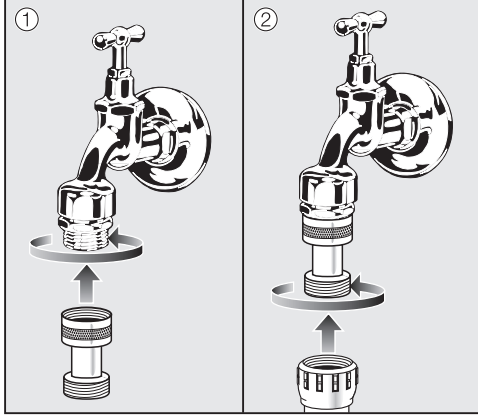

- Geri akış önleyiciyi su musluğuna vidalayınız.
- Su giriş hortumunu geri akış önleyicinin dişli bağlantısına vidalayınız.

Su çıkışının bağlanması

- Kirli suyun boşaltma hortumundan bulaşık makinesinin içine akmaması için bulaşık makinesinin çıkışına bir tek yönlü valf takılmıştır.
- Bulaşık makinesi tercihen **ayrı** bir bina gider sistemine bağlanmalıdır. Ayrı bir bağlantı mevcut değilse, çift hazneli bir sifona bağlantı yapılmasını tavsiye ederiz. Bina-daki gider bağlantısı yıkama makinesinin alt kenarından ölçüldüğünde, 0,3 m ile 1 m arasındaki bir yükseklikte olmalıdır. Bağlantı 0,3 metreden daha alçaktaysa, su boşaltma hortumu dirsek parça yardımıyla en az 0,3 m yüksekliğe asılmalıdır.
- Bulaşık makinesi yaklaşık 1,5 m uzunluğunda esnek bir su boşaltma hortumu ile donatılmıştır (iç çap: 22 mm). Hortum bağlantısına yönelik kelepçeler bulaşık makinesi ile birlikte verilir.
- Su boşaltma hortumu kısaltılmamalıdır! Hortum, bir bağlantı parçası ve ek bir hortum ile uzatılabilir. Tahliye borusu en fazla 4 m uzunluğunda olabilir.
- Tahliye sistemi 16 litre/dk'lık bir asgari akış miktarını karşılayabilmelidir.

⚠ Hatalı yönlendirme sonucu hasar. Su boşaltma hortumunun bükülmeden, üzerinde baskı olmadan ya da gerilmeden döşenmesine dikkat ediniz. Su boşaltma hortumunun bükülmeden, üzerinde baskı olmadan ya da gerilmeden döşenmesine dikkat ediniz!

Cihazla birlikte verilen kurulum planını dikkate alınız!

Model	PFD 402, PFD 405	PFD 404, PFD 407
Makine üst paneli dahil yükseklik Makine üst paneli hariç yükseklik	835 mm (+ 60 mm ayarlanabilir) 820 mm (+ 60 mm ayarlanabilir)	835 mm (+ 60 mm ayarlanabilir) 820 mm (+ 60 mm ayarlanabilir)
Genişlik	598 mm	598 mm
Derinlik Açık kapakla derinlik	580 mm 1.180 mm	598 mm 1.200 mm
Ağırlık (net)	ca. 70 kg	ca. 70 kg
Gerilim, bağlantı değeri, sigorta	bkz. Tip etiketi	bkz. Tip etiketi
Güç kablosu	Yaklaşık 1,7 m	Yaklaşık 1,7 m
Su bağlantısı su sıcaklığı: Soğuk su/Buhar kondenseri (opsiyonel) Sıcak su	maks. 20 °C maks. 65 °C	maks. 20 °C maks. 65 °C
Statik su basıncı	1.000 kPa yüksek basınç	1.000 kPa yüksek basınç
Su bağlantısı minimum akış basıncı: Soğuk su/Buhar kondenseri (opsiyonel) Sıcak su	100 kPa yüksek basınç 40 kPa yüksek basınç	100 kPa yüksek basınç 40 kPa yüksek basınç
Önerilen su bağlantısı akış basıncı: Soğuk su/Sıcak su Buhar kondenseri (opsiyonel – soğuk su üzerin- den bağlantı)	≥ 200 kPa yüksek basınç ≥ 200 kPa yüksek basınç	≥ 200 kPa yüksek basınç ≥ 200 kPa yüksek basınç
Su giriş hortumu	Yaklaşık 1,7 m	Yaklaşık 1,7 m
Su boşaltma hortumu	Yaklaşık 1,5 m	Yaklaşık 1,5 m
Pompalama yüksekliği	min. 0,3 m, maks. 1,0 m	min. 0,3 m, maks. 1,0 m
Pompalama uzunluğu	En fazla 4,0 m	En fazla 4,0 m
Çalışma koşulları: Ortam sıcaklığı Maksimum bağıl nem oranı Doğrusal olarak azalan Minimum bağıl nem oranı	5 °C ile 40 °C arası 31 °C sıcaklıklara kadar % 80 40 °C sıcaklıklara kadar % 50 % 10	5 °C ile 40 °C arası 31 °C sıcaklıklara kadar % 80 40 °C sıcaklıklara kadar % 50 % 10
Depolama ve nakliye şartları: Ortam sıcaklığı Bağıl nem oranı Hava basıncı	-20 °C ile 60 °C arası % 10 ile % 85 arası 500 hPa ile 1060 hPa arası	-20 °C ile 60 °C arası % 10 ile % 85 arası 500 hPa ile 1060 hPa arası
Deniz seviyesinden yükseklik (IEC/EN 60335 uyarınca)	En fazla 2.000 m*	En fazla 2.000 m*
Koruma türü (IEC 60529 uyarınca)	IP21	IP21
Gürültü emisyon değerleri Ses gücü seviyesi LwA Ses basıncı seviyesi LpA	Tezgahaltı cihaz, cihaz bazası önün- de ahşap çitalı, Kısa programda 59 dB (A) 47 dB (A)	Tezgahaltı cihaz, cihaz bazası önün- de ahşap çitalı, Kısa programda 57 dB (A) 45 dB (A)
Wi-Fi standardı	802.11 b/g/n	
Wi-Fi frekans bandı	2.400-2.483,5 MHz	
Wi-Fi maksimum iletim gücü	< 100 mW	
Test işareti	VDE, EMU Frekans Koruma	
CE işareti	2006/42/AT Makine Emniyeti Yönetmeliği	
Üretici adresi	Miele & Cie. KG, Carl-Miele-Straße 29, 33332 Gütersloh, Almanya	

* 2.000 metrenin üzerindeki kurulum yerlerinde yıkama suyunun kaynama sıcaklığı düşer. Bu nedenle program parametreleri uygun şekilde değiştirilmelidir.

Miele

Satış ve Pazarlama Şirketinin Adresi:

Miele Elektrikli Aletler Dış Ticaret ve Pazarlama Ltd. Şti
Seba Office Bulvarı
Ayazağa Mah. Mimar Sinan Sok No:21 D:53
34396 Sarıyer / İstanbul / Türkiye

Tel: 0212 390 71 00
Müşteri Hizmetleri: 444 11 22
E-Mail: info@miele.com.tr
İnternet: www.miele.com.tr

EEE yönetmeliğine uygundur



Miele & Cie. KG
Carl-Miele-Straße 29, 33332 Gütersloh, Almanya