

Návod na použitie a montáž Vinotéka



Pred inštaláciou a uvedením do prevádzky si **bezpodmienečne** prečítajte návod na umiestnenie - inštaláciu - uvedenie do prevádzky. Ochránite tak seba a zabránite škodám.

Obsah

Bezpečnostné pokyny a varovné upozornenia	5
Váš príspevok k ochrane životného prostredia	13
Úspora energie	14
Popis prístroja	15
Vysvetlenie symbolov	16
Príslušenstvo	18
Dodávané príslušenstvo	18
Príslušenstvo na dokúpenie	18
Zapnutie a vypnutie vinotéky	19
Pred prvým použitím	19
Čistenie chladničky	19
Obsluha vinotéky	19
Vykonanie nastavenia	20
Vypnutie vinotéky	20
Pri dlhšej neprítomnosti	20
Vykonanie ďalších nastavení	21
Zablokovanie 	21
Akustické signály 	22
Zmena jasu displeja 	23
Optimálna teplota a kvalita vzduchu	24
Teplota	24
Nastavenie teplôt	25
Ukazovateľ teploty	26
Kvalita a vlhkosť vzduchu	27
Použite DynaCool (konštantná vlhkosť vzduchu) 	27
Výmena vzduchu cez filter Active AirClean	28
Teplotný alarm a alarm dvierok	29
Prezentačné svetlo	31
Zapnutie a vypnutie prezentačného svetla	31
Nastavenie jasu prezentačného svetla	31
Nastavenie doby svietenia prezentačného svetla	32

Skladovanie fliaš s vínom	33
Drevené rošty	34
Premiestnenie drevených roštov	34
Prispôsobenie drevených roštov	35
Popisovanie drevených roštov	35
Prezentér fliaš	36
Maximálne množstvo náplne.....	36
Someliérsky set	37
Inštalácia someliárskeho setu	37
Nasadenie prikrývok pre výsuvné lišty	37
Nasadenie držiaka pohárov.....	37
Použitie odkladača fliaš.....	38
Zavesenie boxu s príslušenstvom	38
Zloženie dekantovacích roštov	39
Nasadenie dekoračného roštu	39
Dodatočný prezentér fliaš.....	39
Automatické odmrazovanie	40
Čistenie a ošetrovanie	41
Upozornenia k čistiacemu prostriedku.....	41
Pred čistením vinotéky	42
Vnútorný priestor, príslušenstvo, vonkajšie steny, dvierka prístroja.....	42
Čistenie vetracích a odvetrávacích profilov.....	43
Čistenie tesnenia na dvierkach.....	43
Zadná stena - čistenie kompresora a kovovej mriežky	43
Po čistení.....	43
Filter Active AirClean	44
Výmena Active AirClean filtra	44
Čo robiť, keď	46
Príčiny zvukov	51
Servisná služba a záruka	52
Kontakt pri poruchách.....	52
Databáza EPREL	52
Záruka	52
Informácie pre predajcu	53
Zapnutie výstavnej prevádzky I ■	53
Elektrické pripojenie	55

Obsah

Inštalácia vinotéky	56
Miesto inštalácie.....	56
Klimatická trieda.....	56
Vetranie a odvetrávanie	57
Montáž priloženého distančného držiaka.....	57
Inštalácia vinotéky	57
Výklenok	57
Vyrovnanie vinotéky	58
Obmedzovač otvorenia dvierok	59
Rozmery prístroja	59
Rozmer pri otvorených dvierkach prístroja.....	60
Zmena smeru otvárania dvierok	61

Bezpečnostné pokyny a varovné upozornenia

Táto vinotéka zodpovedá predpísaným bezpečnostným ustanoveniam. Neodborné použitie však môže viesť k poškodeniu osôb a vecí.

Pred uvedením vinotéky do prevádzky si pozorne prečítajte návod na použitie a montáž. Uvádzajú sa v ňom dôležité pokyny ohľadne montáže, bezpečnosti, použitia a údržby. Ochráňte tak seba a zabránite škodám na vinotéke.

Na základe normy IEC/EN 60335-1 Miele dôrazne upozorňuje na to, aby ste si bezpodmienečne prečítali a dodržiavali kapitolu týkajúcu sa inštalácie vinotéky ako aj bezpečnostné upozornenia a výstrahy.

Miele nezodpovedá za škody, ktoré vzniknú v dôsledku nedodržania týchto pokynov.

Ponechajte si návod na použitie a montáž a odovzdajte ho prípadnému nasledujúcemu vlastníkovi.



Nebezpečenstvo úrazu rozbitím skla.

V nadmorskej výške nad 1 500 m n.m. môže v dôsledku zmenených tlakových pomerov vzduchu prasknúť sklenená tabuľa na dvierkach skrinky.

Ostré hrany môžu spôsobiť vážne poranenia.

Bezpečnostné pokyny a varovné upozornenia

Používanie na stanovený účel

► Vinotéka je určená pre používanie v domácnosti a v podobných prostrediach ako napríklad

- v obchodoch, kanceláriách,
- v poľnohospodárskych usadlostiach
- v hoteloch, moteloch, penziónoch a ďalších typických obytných priestoroch pre zákazníkov.

Táto vinotéka nie je určená pre používanie vo vonkajších priestoroch.

► Vinotéku používajte výlučne v domácnostiach na skladovanie vína. Všetky ostatné účely sú neprípustné.

► Vinotéka nie je vhodná pre skladovanie a chladenie liekov, krvnej plazmy, laboratórnych preparátov alebo podobných látok alebo produktov, ktorých sa týka smernica pre medicínske produkty. Nesprávne použitie prístroja môže spôsobiť poškodenie alebo pokazenie skladovaného tovaru. Ďalej nie je vinotéka vhodná pre prevádzku v priestoroch s nebezpečenstvom výbuchu.

Miele nezodpovedá za škody spôsobené použitím v rozpore so stanoveným účelom alebo nesprávnou obsluhou.

► Osoby, (vrátane detí), ktoré nie sú pre ich fyzické, zmyslové alebo duševné schopnosti, alebo kvôli svojej neskúsenosti alebo nevedomosti schopné vinotéku sami bezpečne obsluhovať, musia byť počas obsluhy pod dozorom.

Tieto osoby smú vinotéku používať bez dozoru len vtedy, keď boli poučené o bezpečnom používaní a pochopili vyplývajúce nebezpečenstvo.

Deti v domácnosti

- ▶ Deti mladšie ako 8 rokov sa nesmú samé pohybovať v blízkosti vinotéky, iba ak sú pod stálym dozorom.
- ▶ Deti staršie ako 8 rokov smú vinotéku používať bez dozoru len vtedy, ak im bola jej obsluha vysvetlená tak, že ju dokážu bezpečne používať. Deti musia byť schopné rozoznať a chápať možné nebezpečenstvo v prípade chybnjej obsluhy.
- ▶ Deti nesmú bez dozoru vinotéku čistiť, ani vykonávať jej údržbu.
- ▶ Dávajte pozor na deti, ktoré sa zdržujú v blízkosti vinotéky. Deťom nikdy nedovoľte, aby sa s prístrojom hrali.
- ▶ Nebezpečenstvo zadusením. Pri hre sa môžu deti zamotať do obalového materiálu (napr. fólií), alebo si tieto navliecť na hlavu a udusiť sa. Odložte obalový materiál z dosahu detí.

Bezpečnostné pokyny a varovné upozornenia

Technická bezpečnosť

► Chladiaci okruh je preskúšaný na tesnosť. Vinotéka zodpovedá príslušným bezpečnostným nariadeniam ako aj príslušným smerniciam EU.



► Táto vinotéka obsahuje chladivo izobután (R600a), prírodný plyn s vysokou znášateľnosťou so životným prostredím, ale je horľavé. Chladivo neškodí ozónovej vrstve a nezhoršuje skleníkový efekt. Použitie tohto ekologického chladiva viedlo k čiastočnému zvýšeniu prevádzkového hluku. Okrem prevádzkového hluku kompresora sa môžu v celom chladiacom okruhu vyskytnúť hluky z prúdenia. Týmto efektom nie je žiaľ možné zabrániť, ale nemajú žiaden vplyv na výkon prístroja.

Pri preprave a pri montáži/umiestňovaní vinotéky dbajte na to, aby ste nepoškodili súčasti chladiaceho okruhu. Vystreknuté chladivo môže spôsobiť poranenie očí.

Pri poškodeniach:

- Nepribližujte sa s otvoreným ohňom alebo zápalnými zdrojmi.
- Odpojte vinotéku od elektrickej siete.
- Niekoľko minút vetrajte priestor v ktorom stojí vinotéka.
- Informujte servisnú službu.

► O čo viac chladiva je v prístroji, o to väčšia musí byť miestnosť, v ktorej je vinotéka umiestnená. Pri prípadnom úniku sa môže v príliš malých miestnostiach vytvárať horľavá zmes plynu so vzduchom. Na 11 g chladiva musí byť miestnosť veľká najmenej 1 m³. Množstvo chladiva je uvedené na typovom štítku vnútri prístroja.

Bezpečnostné pokyny a varovné upozornenia

► Pripojovacie údaje (istenie, frekvencia, napätie) uvedené na typovom štítku prístroja sa musí bezpodmienečne zhodovať so zodpovedajúcimi parametrami elektrickej siete, aby sa prístroj nepoškodil. Pred pripojením porovnajte pripojovacie údaje.

V prípade pochybností sa spýtajte kvalifikovaného elektrikára.

► Elektrická bezpečnosť tejto vinotéky je zabezpečená len vtedy, keď je pripojená k systému s ochranným vodičom, nainštalovaným podľa predpisov. Základné bezpečnostné zariadenie musí byť k dispozícii.

V prípade pochybností nechajte elektrickú inštaláciu skontrolovať kvalifikovaným elektrikárom.

► Spoľahlivá a bezpečná prevádzka tejto vinotéky je zaručená len vtedy, keď je vinotéka pripojená na verejnú elektrickú sieť.

► Keď je poškodené pripojovacie vedenie, musí ho pracovník poverený firmou Miele vymeniť, aby nebol užívateľ vystavený nebezpečenstvu.

► Viacnásobné zásuvky alebo predlžovacie káble neposkytujú potrebnú bezpečnosť (nebezpečenstvo požiaru). Vinotéku tým nepripojte na elektrickú sieť.

► Keď sa dostane vlhkosť k súčastiam pod napätím alebo prírodnému sieťovému káblu, môže dôjsť ku skratu. Vinotéku preto neprevádzkujte v miestnostiach ohrozených vlhkosťou alebo striekajúcou vodou (napr. v garáži, v práčovni).

► Táto vinotéka sa nesmie prevádzkovať na nestabilných miestach (napr. na lodiach).

► Poškodený prístroj môže ohroziť Vašu bezpečnosť. Skontrolujte ho na viditeľné poškodenia. Nikdy neuvádzajte poškodenú vinotéku do prevádzky.

► Pri prácach spojených s inštaláciou a údržbou, ako aj pri opravách musí byť vinotéka odpojená od elektrickej siete. Je odpojená od elektrickej siete je len vtedy keď:

Bezpečnostné pokyny a varovné upozornenia

- sú vypnuté ističe elektrickej inštalácie alebo
 - sú úplne vyskrutkované poistky elektrickej inštalácie alebo
 - je odpojené pripojovacie sieťové vedenie elektrickej siete. Pri prírodných vedeniach so sieťovou zástrčkou neťahajte pri odpájaní od elektrickej siete za vedenie, ale za zástrčku.
- ▶ Užívateľ môže byť neodborne vykonanými inštaláčnymi a údržbárskymi prácami alebo opravami vystavený nebezpečenstvu. Inštalácie, údržbárske práce a opravy elektrických prístrojov smú vykonávať len autorizovaní Miele odborní pracovníci.
- ▶ Nárok na záruku zaniká, ak opravy vinotéky nevykonáva autorizovaná servisná služba Miele.
- ▶ Pokazené časti smiete vymeniť len za originálne náhradné diely Miele. Len pri týchto dieloch ručí Miele za to, že spĺňajú v plnom rozsahu bezpečnostné požiadavky.
- ▶ Táto vinotéka je z dôvodu zvláštnych požiadaviek (napr. kvôli teplote, vlhkosti, chemickej odolnosti, odolnosti voči oderu a vibráciám) vybavená špeciálnou žiarovkou. Táto žiarovka sa môže používať len na stanovený účel. Žiarovka nie je vhodná na osvetlenie miestnosti. Výmenu smie vykonať len kvalifikovaný odborník poverený firmou Miele alebo servisná služba Miele. Táto vinotéka obsahuje zdroj svetla triedy energetickej účinnosti E.

Prevádzkové zásady

- ▶ Vinotéka je určená len pre určitú klimatickú triedu (rozsah teploty v miestnosti), ktorej hranice musia byť dodržané. Klimatická trieda je uvedená na typovom štítku vo vnútri prístroja. Nižšie teplota v miestnosti spôsobuje dlhší prestoj kompresora, takže vinotéka nedokáže udržať potrebnú teplotu.
- ▶ Vetracie a odvetrávacie profily nesmú byť prikryté alebo zastavené. Nie je potom tak zaistené bezchybné vetranie. Spotreba energie rastie a nemožno vylúčiť škody na častiach prístroja.
- ▶ Ak vo vinotéke alebo v jej dvierkach skladujete potraviny obsahujúce tuk alebo olej, dbajte na to, aby sa prípadný vytečený tuk alebo olej nedostal do kontaktu s plastovými časťami prístroja. Mohli by tak v plaste vzniknúť trhliny a tým by sa plast mohol zlomiť alebo roztrhnúť.
- ▶ Nebezpečenstvo požiaru a výbuchu. Vo vinotéke neskladujte žiadne výbušné látky ani produkty s horľavými hnacími plynmi (napr. spreje). Horľavé zmesi plynov sa môžu elektrickými súčastami vznietiť.
- ▶ Nebezpečenstvo výbuchu. Vo vinotéke neprevádzkujte žiadne elektrické prístroje. Môže dôjsť k iskreniu.

Príslušenstvo a náhradné diely

- ▶ Používajte výlučne originálne príslušenstvo Miele. V prípade montáže a zabudovania iných častí zaniká záruka a/alebo ručenie poskytované spoločnosťou Miele.
- ▶ Miele Vám poskytuje až 15 ročnú, najmenej ale 10 ročnú záruku na dodanie náhradných dielov pre zachovanie funkčnosti po ukončení sériovej výroby Vašej vinotéky.

Čistenie a ošetrovanie

- ▶ Neošetrujte tesnenie dvierok olejom alebo tukmi. Časom týmto ostane tesnenie na dverách pórovité.

Bezpečnostné pokyny a varovné upozornenia

- ▶ Para z parného čistiaceho zariadenia sa môže dostať k častiam pod napätím a spôsobiť skrat.
Na čistenie a vinotéky nikdy nepoužívajte parné čistiace zariadenie.
- ▶ Špicaté predmety alebo predmety s ostrými hranami poškodia chladiaci systém a vinotéka prestane fungovať. Nepoužívajte preto žiadne ostré alebo špicaté predmety na:
 - odstraňovanie námrazy
 - odstraňovanie zvyškov ako napr. etiket.

Preprava

- ▶ Vinotéku prepravujte vždy vo vzpriamenej polohe a v prepravnom obale, aby nedošlo k poškodeniu.
- ▶ Nebezpečenstvo poranenia a poškodenia. Vinotéku prepravujte za pomoci druhej osoby, pretože má veľkú hmotnosť.

Likvidácia Vášho starého prístroja

- ▶ Pri likvidácii starej vinotéky alebo chladničky zničte poprípade zámok na dvierkach.
Zabráňte tak tomu, že sa deti pri hre uzamknú a ich život bude ohrozený.
- ▶ Vystreknuté chladivo môže spôsobiť poranenie očí. Nepoškodte súčasti chladiaceho okruhu napr.
 - prepichnutím kanálov chladiva výparníka,
 - zalomením potrubia,
 - oškrabaním povrchových vrstiev.

Likvidácia obalového materiálu

Obal chráni vinotéku pred poškodením počas prepravy. Obalové materiály boli zvolené s prihliadnutím k aspektom ochrany životného prostredia a k možnostiam ich likvidácie, sú teda recyklovateľné.

Vrátenie obalového materiálu do materiálového cyklu šetrí suroviny a znižuje množstvo odpadu. Váš špecializovaný predajca obal vezme späť.

Likvidácia starého prístroja

Elektrické a elektronické prístroje obsahujú mnohonásobne hodnotné materiály. Obsahujú aj určité látky zmesi a stavebné prvky, ktoré boli potrebné pre ich funkciu a bezpečnosť. V komunálnom odpade ako aj nesprávnou manipuláciou môžu ohroziť ľudské zdravie a škodiť životnému prostrediu. Váš starý prístroj preto nedávajte v žiadnom prípade do komunálneho odpadu.

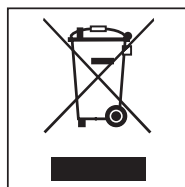

Na odovzdanie a likvidáciu elektrických a elektronických prístrojov využite oficiálne zberné miesto vo vašom bydlisku, u predajcu alebo v Miele. Za vymazanie prípadných osobných údajov na likvidovanom prístroji ste zo zákona zodpovedný sami.

Dbajte na to, aby sa až do odvozu na odbornú, ekologickú likvidáciu nepoškodili potrubia Vašej vinotéky.

Takto je zabezpečené, že chladiivo v chladiacom okruhu a olej nachádzajúci sa v kompresore neunikne do prostredia.

Postarajte sa prosím o to, aby bol Váš starý prístroj uložený mimo dosah detí až do doby odvezenia. O tomto informuje návod na použitie a montáž v kapitole „Bezpečnostné pokyny a varovné upozornenia“.

Úspora energie

	normálna spotreba energie	zvýšená spotreba energie
Umiestnenie/údržba	Vo vetraných miestnostiach.	V uzatvorených, nevetraných miestnostiach.
	Chránený pred priamym slnečným žiarením.	Pri priamom slnečnom žiarení.
	Nie vedľa zdroja tepla (vyhrievacie teleso, sporák).	Vedľa zdroja tepla (vyhrievacie teleso, sporák).
	Pri ideálnej teplote v miestnosti okolo 20 °C.	Pri vysokej teplote v miestnosti od 25 °C.
	Neprikrývajte vetracie a odvetrávacie profily a pravidelne z nich odstraňujte prach.	Pri prikrytých alebo zaprášených vetracích a odvetrávacích profiloch.
	Kompresor a kovovú mriežku (výmenník tepla) na zadnej strane vinotéky očistite od prachu minimálne jedenkrát za rok.	Pri usadení prachu na kompresore a kovovej mriežke (výmenníku tepla).
Nastavenie teploty	10 až 12 °C.	Čím nižšie je nastavená teplota, tým vyššia je spotreba energie.
Použite	Zoradenie drevených roštov, zásuviek a sklenených dosiek ako pri dodávke.	
	Dvierka prístroja otvárajte len v prípade potreby a čo najkratšie. Fľaše s vínom a potraviny ukladajte dobre roztriedené.	Časté otváranie dvierok a na dlhú dobu znamená stratu chladu a prúdenie teplého vzduchu z miestnosti dovnútra. Vinotéka sa pokúša znížiť teplotu a doba chodu kompresora sa predlžuje.
	Nepreplňujte drevené rošty, aby mohol cirkulovať vzduch.	Zhoršené prúdenie vzduchu spôsobuje straty chladiaceho výkonu.

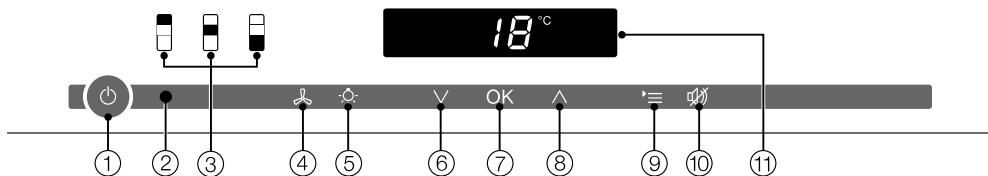

Ovládací panel



- ① zapnutie/vypnutie celej vinotéky
- ② optické rozhranie (len pre servisnú službu)
- ③ zvolenie hornej, strednej príp. spodnej temperovacej zóny vín
- ④ zapnutie/vypnutie funkcie DynaCool (konštantná vlhkosť vzduchu)
- ⑤ zapnutie/vypnutie prezentačného svetla
- ⑥ nastavenie teploty (V pre chladnejšie)
- ⑦ potvrdenie výberu (OK-tlačidlo)
- ⑧ nastavenie teploty (^ pre teplejšie)
- ⑨ zvolenie prípadne zrušenie voľby nastavovacieho režimu
- ⑩ vypnutie teplotného alarmu dvierok príp. alarmu dvierok
- ⑪ displej s ukazovateľom teploty a symbolmi (symboly sú viditeľné len v nastavovacom režime, vysvetlenie symbolov vid' tabuľka)

Popis prístroja

Vysvetlenie symbolov

symbol	význam	funkcia
	Zablokovanie	Poistenie pred nechceným vypnutím a prestavením nastavení
	akustické signály	Možnosti výberu tónu tlačidiel a výstražného tónu pri alarme nedovretých dvierok
	Miele@home	Viditeľné len pri vložení, prihlásení Miele@home komunikačnom adaptéri
	výstavná prevádzka (je vidieť len pri zapnutej výstavnej prevádzke)	Vypnutie výstavnej prevádzky
	jas displeja	Nastavenie jas displeja
	Filter Active AirClean	Svieti pri potrebnej výmene
	Sieťové pripojenie (viditeľné len pri vypnutej vinotéke)	Potvrďuje, že je vinotéka elektricky pripojená, bliká pri výpadku siete
	Alarm (viditeľný len pri alarme dvierok alebo teploty)	Svieti pri alarme dvierok, bliká pri teplotnom alarme, výpadku siete a ďalších chybových hláseniach

Popis prístroja

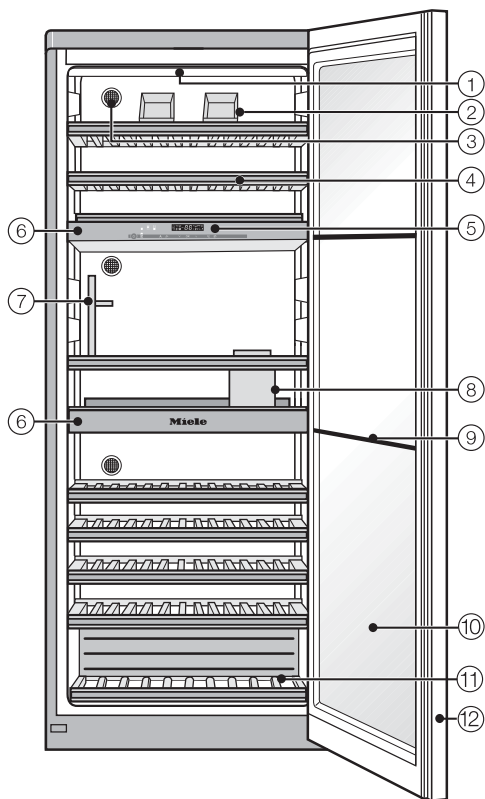

- ① osvetľovacia lišta
(vo všetkých troch temperovacích zónach vín)
- ② prezentér fliaš (Selector)*
- ③ aktívny AirClean Filter
(vo všetkých troch temperovacích zónach vín)
- ④ drevené rošty s lištami na popis (FlexiFrames s popisovacou lištou)
- ⑤ obsluha hornej, strednej a spodnej temperovacej zóny vín
- ⑥ izolačné platne na tepelné oddelenie temperovacích zón každá s položeným dekoračným roštom*
- ⑦ držiak skla*
- ⑧ odkladač fliaš (ConvinoBox) so zaveseným boxom na príslušenstvo
- ⑨ izolačné lišty pre tepelné oddelenie temperujúcich zón
- ⑩ sklenené dverka z bezpečnostného sklad odolného voči UV žiareniu
- ⑪ dekoračný rošt*
- ⑫ integrovaná priehlbina rukoväte

* Someliársky set pozostáva z:

Dva dodatočné držiaky fliaš, tri drevené rošty, (dva dekantáčny rošty, jeden dekoračný rošt), dve lišty pre dekantáčny rošty, jeden držiak na poháre, jedno odkladacie miesto na fľaše, box s príslušenstvom a štyri kryty na výsuvné lišty.

Príslušenstvo

Dodávané príslušenstvo

Filter Active AirClean

Filter Active AirClean v zadnej stene prístroja zaisťujú optimálnu výmenu vzduchu a tým jeho vysokú kvalitu vo vinotéke.

Kriedová ceruzka

Používajte dodanú kriedovú ceruzku na popisovanie magnetických líšt na drevených roštoch. Popisom získate dobrý prehľad o uskadnených druhoch vína.

Príslušenstvo na dokúpenie

V sortimente Miele je možné dostať účinné príslušenstvo a čistiace a ošetrovacie prostriedky vhodné pre vinotéku.

Filter Active AirClean

Popis viď „Dodané príslušenstvo“.

Univerzálna utierka z mikrovlákná

Utierka z mikrovlákná pomáha pri odstraňovaní otláčkov prstov a miernych znečistení na nerezových čelných častiach, paneloch prístrojov, oknách, nábytku, oknách áut.

Ošetrovanie nerez

Ošetrovací prostriedok na nerez (vo fľaši) vytvára pri každej aplikácii ochranný film odpudzujúci vodu a nečistoty. Šetrne odstraňuje šmuhy po vode, otlčky prstov a iné škvrny a zanecháva rovnomerný a žiarivý povrch.

Príslušenstvo na dokúpenie si môžete objednať v internetovom obchode Miele. Tieto výrobky obdržíte aj prostredníctvom servisnej služby Miele (viď koniec tohto návodu na obsluhu) a u Vášho špecializovaného predajcu Miele.

Pred prvým použitím

Odstránenie obalového materiálu

- Odstráňte všetok obalový materiál z vnútorného priestoru.

Ochranná fólia

Nerezové plochy sú opatrené ochrannou fóliou, ktorá slúži ako ochrana pri preprave.

- Ochrannú fóliu stiahnite až potom, ako vinotéku umiestnite na jej miesto. Začnite na hornom rohu.

Čistenie chladničky

Dbajte prosím pritom na príslušné pokyny v kapitole „Čistenie a ošetrovanie“.

- Vyčistite vnútro skrinky a príslušenstvo.

Obsluha vinotéky

Pri tejto vinotéke stačí pre obsluhu keď sa dotknete prstom sensorových tlačidiel.

Každý dotyk je potvrdený tónom tlačidla. Tento tón tlačidiel môžete vypnúť (viď kapitola „Ďalšie nastavenia“, odstavec „Akustické signály“).

Zapnutie vinotéky

Akonáhle je vinotéka elektricky pripojená, objaví sa po krátkej chvíli na displeji symbol pripojenia k sieti .



- Stlačte tlačidlo vyp./zap.

Symbol pripojenie k sieti  zhasne a vinotéka začne chladiť.



Na ovládacom paneli sa zobrazia sensorové tlačidlá troch voliteľných temperovacích zón vína: horná, stredná a spodná temperovacia zóna vína. Zvolená temperovacia zóna vína je podsvietená žltým a na displeji sa zobrazí teplota zvolenej temperovacej zóny vína.

Pri prvom uvedení do prevádzky blikajú sensorové tlačidlá temperovacích zón ako aj symbol alarmu , pokiaľ sa nastavená teplota nedosiahne.

Zapnutie a vypnutie vinotéky

Akonáhle je dosiahnutá nastavená teplota, senzorové tlačidlo temperovacej zóny svieti konštantne. Symbol alarmu  zhasne, akonáhle sa dosiahne nastavená teplota.

Vnútorne osvetlenie svieti pri otvorených dverkách prístroja.

Vykonanie nastavenia

Pre každú temperovaciu zónu môžete vykonať individuálne nastavenia.

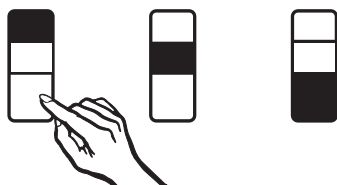

- Stlačte senzorové tlačidlo temperovacej zóny, v ktorej chcete vykonať nastavenia.

Zvolené senzorové tlačidlo je žltým podsvietené. Teraz môžete

- nastaviť teplotu
- zapnúť funkciu DynaCool.

Tip: Ďalšie informácie nájdete v príslušných kapitolách.

Ak sa napokon navolí iná temperovacia zóna, nastavenia predchádzajúcej temperovacej zóny vín ostanú zachované.

Vypnutie vinotéky



- Stlačte tlačidlo vyp./zap. Ak to nie je možné, je zapnuté blokovanie .

Na ovládacom paneli zhasnú senzorové tlačidlá 3 temperovacích zón vína.

Na displeji zhasne ukazovateľ teploty a zobrazí sa symbol pripojenia k sieti .

Vnútorne osvetlenie chladiacej zóny zhasne a chladenie je vypnuté.

Pri dlhšej neprítomnosti

Ak vinotéku nebudete dlhšiu dobu používať, potom:

- Vinotéku vypnite.
- Vytiahnite sieťovú zástrčku alebo vypnite istič domovej inštalácie.
- Vyčistite vinotéku.
- Nechajte vinotéku otvorenú, aby sa dostatočne vyvetrala a zabránilo sa tvorbe zápachu.

Ak vinotéku pri dlhšej neprítomnosti vypnete, ale nevyčistíte, hrozí v zavretom stave nebezpečenstvo tvorby plesne.

Bezpodmienečne vyčistite vinotéku.

Určité nastavenia na vinotéke môžete vykonávať len v nastavovacom režime.

Keď sa nachádzate v nastavovacom režime, alarm dvierok je automaticky potlačený.

Zablokovanie

Zablokovaním môžete vinotéku zaistiť pred:

- nechceným vypnutím,
- nechceným prestavením teploty,
- nechcenou voľbou DynaCool,
- nechcením zapnutím prezentačného režimu.

Zapnutie/vypnutie blokovania



- Stlačte tlačidlo pre nastavenie.

Na displeji sa zobrazia všetky voliteľné symboly, symbol  bliká.



- Stlačte tlačidlo OK a potvrdte Vašu voľbu.

Na displeji bliká naposledy zvolené nastavenie, symbol  svieti.



- Stlačením tlačidla \wedge alebo \vee môžete teraz nastaviť, či má byť blokovanie vypnuté alebo zapnuté
∅: blokovanie je vypnuté
! : blokovanie je zapnuté.



- Stlačte tlačidlo OK a potvrdte Vašu voľbu.

Zvolené nastavenie sa prevezme, symbol  bliká.



- Pre opustenie nastavovacieho režimu stlačte tlačidlo pre nastavenia. V inom prípade elektronika opustí automaticky nastavovací režim asi po jednej minúte.

Pri zapnutej blokácii svieti na displeji .

Vykonanie ďalších nastavení

Akustické signály

Vinotéka disponuje s akustickými signálmi ako tón tlačidiel a výstražný tón pri alarme dvierok a teplotnom alarme.

Tón tlačidiel rovnako ako výstražný tón pri alarme dvierok môžete vypnúť alebo zapnúť, teplotný alarm nie je možné vypnúť.

Môžete voliť medzi 4 možnosťami nastavenia. Z výroby je nastavená možnosť 3, to znamená tón tlačidiel a alarm dvierok sú zapnuté.

Zapnutie/vypnutie akustických signálov



- Stlačte tlačidlo pre nastavenie.

Na displeji sa zobrazia všetky voliteľné symboly, symbol  bliká.



- Stláčajte tlačidlo pre nastavenie teploty (\wedge alebo \vee) tak dlho, pokým nebude na displeji blikáť symbol .



- Stlačte tlačidlo OK a potvrdte Vašu voľbu.

Na displeji bliká naposledy zvolené nastavenie, symbol  svieti.



- Stlačením tlačidla \wedge alebo \vee môžete teraz navoliť:
 - 0: tón tlačidiel vyp.; alarm dvierok vyp.
 - 1: tón tlačidiel vyp.; alarm dvierok zap. (po 4 minútach)
 - 2: tón tlačidiel vyp.; alarm dvierok zap. (po 2 minútach)
 - 3: tón tlačidiel zap.; alarm dvierok zap. (po 2 minútach).



- Stlačte tlačidlo OK a potvrdte Vašu voľbu.

Zvolené nastavenie sa prevezme, symbol  bliká.



- Pre opustenie nastavovacieho režimu stlačte tlačidlo pre nastavenia. V inom prípade elektronika opustí automaticky nastavovací režim asi po 1 minúte.

Zmena jasú displeja ☀

Jas displeja môžete prispôbiť svetelným podmienkam v priestore.

Jas displeja je možné postupne meniť od 1 do 3. Z výroby je nastavené 3 (maximálny jas).

Zmena jasú displeja



- Stlačte tlačidlo pre nastavenie.

Na displeji sa zobrazia všetky voliteľné symboly, symbol ☀ bliká.



- Stláčajte tlačidlo pre nastavenie teploty (^ alebo v) tak dlho, pokým nebude na displeji blikáť symbol ☀.



- Stlačte tlačidlo OK a potvrdte Vašu voľbu.

Na displeji bliká naposledy zvolené nastavenie, symbol ☀ svieti.



- Stlačením tlačidiel ^ alebo v môžete teraz zmeniť jas displeja:
1: minimálny jas
2: stredný jas
3: maximálny jas.



- Stlačte tlačidlo OK a potvrdte Vašu voľbu.

Zvolené nastavenie sa prevezme, symbol ☀ bliká.



- Pre opustenie nastavovacieho režimu stlačte tlačidlo pre nastavenia. V inom prípade elektronika opustí automaticky nastavovací režim asi po jednej minúte.

Optimálna teplota a kvalita vzduchu

Vína sa v závislosti od okolitých podmienok stále ďalej vyvíjajú. Pre trvanlivosť vína je rozhodujúca teplota ako aj kvalita vzduchu.

S konštantnou a s vínom zladenou teplotou, zvýšenou vlhkosťou vzduchu a okolím bez zápachu sú v tejto vinotéke optimálne skladovacie podmienky pre Vaše víno.

Navyše vinotéka (na rozdiel od chladničky) zaručuje prostredie s nízkymi vibráciami, takže nie je narušený proces zrenia vína.

Teplota

Vína môžete skladovať pri teplote medzi 6 a 18 °C. Ak chcete skladovať červené a biele vína spolu, zvolte teplotu medzi 12 a 14 °C. Táto je vhodná pre biele a červené vína. Červené vína by sa mali najmenej dve hodiny pred konzumáciou vybrať a otvoriť, aby sa do nich dostal kyslík a mohla sa správne rozvinúť ich aróma.

Príliš vysoká teplota skladovania (nad 22 °C) spôsobí rýchle zrenie vína, takže sa nemôže rozvinúť aróma. Pri príliš nízkej teplote skladovania (pod 5 °C) nemôže víno optimálne vyzrieť.

Teplom sa víno rozpína, chladom zmršťuje - kolísanie teploty znamená pre víno stres, čím sa zrenie preruší. Preto je veľmi dôležité udržať teplotu takmer bez kolísania.

druh vína	odporúčaná teplota konzumácie*
ľahké, ovocné červené vína:	+14 °C až +16 °C
ťažké červené vína:	+18 °C
ružové vína:	+8 °C až +10 °C
jemné, aromatické biele vína:	+8 °C až +12 °C
ťažké alebo sladké biele vína:	+12 °C až +14 °C
šampanské, sekt, prosecco:	+6 °C až +10 °C

* skladujte víno pri teplote o 1 až 2 °C chladnejšej, ako je odporúčaná príslušná teplota konzumácie, pretože sa pri nalievaní do pohára zahreje.

Tip: Ťažké červené vína nechajte pred konzumáciou stáť 2 – 3 hodiny otvorené, aby sa nasýtili kyslíkom a mohli uvoľniť arómu.

Bezpečnostné zariadenie pri nižších teplotách okolia

O to aby bolo víno chránené pred nižšími teplotami sa stará bezpečnostný termostat, aby teplota vo vinotéke nemohla príliš poklesnúť. Ak by bola teplota okolia nižšia, automaticky sa zapne vyhrievanie vinotéky a udržiava vnútornú teplotu konštantne. Pri naďalej klesajúcej teplote okolia sa nakoniec vinotéka sama vypne.

Izolačné dosky pre tepelné oddelenie

Prístroj má dve pevné izolačné dosky, ktoré rozdeľuje vnútorný priestor na tri rôzne temperujúce zóny. Tak môžete skladovať súčasne až tri rôzne druhy vína, napr. červené víno a šampanské. Izolačné lišty na vnútornej strane sklenených dvierok zabráňujú výmene tepla medzi jednotlivými zónami.

Nastavenie teplôt

Teploty v temperovacích zónach je možné nastaviť nezávisle od seba.

- Stlačte senzorové tlačidlo temperovacej zóny, v ktorej chcete zmeniť teplotu tak, aby bolo žltým podsvietené.

Na displeji sa zobrazí aktuálna teplota zvolenej temperovacej zóny.

- Teplotu nastavte obidvomi tlačidlami pod displejom.

Stlačenie tlačidla pritom spôsobí



- zníženie teploty



- zvýšenie teploty.



- Stlačte tlačidlo OK a potvrdte Vašu voľbu
alebo

- po poslednom stlačení tlačidla počkajte približne 5 sekúnd.

Počas nastavovania teploty hodnota teploty bliká.

Pri stlačení tlačidiel môžete na displeji pozorovať tieto zmeny:

- Prvé stlačenie:
Bliká **naposledy nastavená hodnota teploty.**

Optimálna teplota a kvalita vzduchu

- Každé ďalšie stlačenie:
Hodnota teploty sa postupne mení po 1 °C-krokoch.
- Podržanie prsta na tlačidle:
Hodnota teploty sa priebežne mení.
Po dosiahnutí najvyššej alebo najnižšej hodnoty teploty zaznie negatívny tón tlačidla (ak je tón tlačidla zapnutý).

Približne 5 sekúnd po poslednom stlačení tlačidla prejde ukazovateľ teploty automaticky k zobrazeniu **skutočnej** hodnoty teploty, ktorá je momentálne v teplotnej zóne.

Ak ste prestavili teplotu, trvá to určitý čas, pokým sa želaná teplota nastaví.

Ukazovateľ teploty na displeji zobrazuje vždy **skutočnú** teplotu.

Možné nastavené hodnoty teploty

Teplotu je vo všetkých troch temperujúcich zónach možno nastaviť od 5 °C do 20 °C.

Ukazovateľ teploty

Ukazovateľ teploty zobrazuje na displeji v normálnej prevádzke skutočnú teplotu v danej teplotnej zóne.

Ak nie je teplota v jednej zóne v možnom teplotnom rozsahu, na displeji blíkajú len čiarky.

Podľa teploty v miestnosti a nastavenia môže trvať niekoľko hodín, kým sa dosiahne požadovaná teplota a bude sa trvalo zobrazovať.

Kvalita a vlhkosť vzduchu

V bežnej chladničke je vlhkosť vzduchu pre víno príliš nízka a preto nie je chladnička vhodná na skladovanie vína. Vysoká vlhkosť vzduchu je pre skladovanie vína veľmi dôležitá, aby sa korok udržoval zvonku vlhký. Pri nízkej vlhkosti vzduchu korok zvonku vyschýna a nedokáže viac fľašu utesniť. Z tohto dôvodu sa musia fľaše s vínom ukladať aj naležato, aby víno udržiavalo korok zvnútra vlhký. Ak sa do fľaše dostane vzduch, bezpodmienečne sa každé víno pokazí!

 **Nebezpečenstvo poškodenia dodatočným vlhčením**

Vlhkosť vzduchu sa zvýšila a kondenzovala vo vnútornom priestore. Kondenzačná voda môže vinotéku poškodiť napríklad koróziou.

Nezvlhčujte dodatočne klímu vo vinotéke napríklad tak, že do nej postavíte misku s vodou.

Použite DynaCool (konštantná vlhkosť vzduchu)



Funkciou DynaCool sa zvýši relatívna vlhkosť vzduchu v celej vinotéke. Zároveň sa rovnomerne rozdeľuje vlhkosť a teplota, takže sú všetky Vaše vína skladované za rovnakých dobrých podmienok.

Tak sa vo vnútornom priestore trvalo vytvorí klíma, ktorá zodpovedá klíme vínnej pivnice.

Zapnutie funkcie DynaCool

Ak chcete vinotéku používať na dlhodobšie skladovanie vína, odporúča sa nechať zo zásady zapnutú funkciu DynaCool.



- Zatlačte na tlačidlo zapnutie/vypnutie funkcie DynaCool tak, aby bolo žltým podsvietené.

Aj keď ste funkciu DynaCool nezapli, vinotéka automaticky zapne ventilátory, akonáhle sa zapne chladenie. Tým sa zaistí, že zostane optimálna klíma pre Vaše víno.

Pri otvorených dverkách prístroja sa dočasne ventilátory automaticky vypínajú.

Optimálna teplota a kvalita vzduchu

Vypnutie funkcie DynaCool

Keďže sa spotreba energie pri zapnutej funkcii DynaCool mierne zvýši a vinotéka je aj hlasnejšia, môžete trvalú funkciu DynaCool medzičasom vypnúť.



- Zatlačte na tlačidlo zapnutie/vypnutie funkcie DynaCool tak, aby už nebolo žltým podsvietené.

Výmena vzduchu cez filter Active AirClean

Filtre Active AirClean v zadnej stene prístroja zaisťujú optimálnu výmenu vzduchu a tým jeho vysokú kvalitu.

Cez filtre Active AirClean sa do prístroja dostáva čerstvý vonkajší vzduch. Ten je potom ventilátormi (funkcia DynaCool) rovnomerne rozdeľovaný vo vnútornom priestore.

Filtrovanie vonkajšieho vzduchu filtermi Active AirClean zabezpečuje, že sa do prístroja dostane len vzduch neobsahujúci prach a zápach.

Tak je Vaše víno navyše chránené pred prípadným prenášaním zápachov, lebo zápach sa môže prenášať cez korkovú zátku vína.

Filtre Active AirClean by ste mali pravidelne vymieňať, upozorňuje na to indikátor na displeji 🌐 (viď „Active AirClean filter“).

Teplotný alarm a alarm dvierok

Vinotéka je vybavená výstražným systémom, aby nemohla teplota nepozorovane stúpnuť alebo klesnúť a tým poškodiť víno.

Teplotný alarm

Ak teplota stúpne alebo klesne v jednej z temperovacích zón o určitú hodnotu, v ovládacom poli bliká senzorové tlačidlo dotknutej temperovacej zóny, zároveň bliká na displeji symbol alarmu ⚠. Dodatočne zaznie výstražný tón.

Akustický a optický signál nasleduje napr. vtedy,

- keď zapnete vinotéku, pokým je teplota v jednej z teplotných zón príliš odlišná od nastavenej teploty,
- keď sa do prístroja pri triedení a vyberaní fliaš s vínom dostane príliš veľa teplého vzduchu z miestnosti,
- ak uložíte väčšie množstvo fliaš vína,
- po výpadku siete,
- ak je vinotéka pokazená.

Akonáhle sa skončí stav alarmu, utíchne výstražný tón a symbol alarmu ⚠ zhasne. Senzorové tlačidlo príslušnej temperovacej zóny svieti opäť konštantne.

Predčasné vypnutie alarmu teploty

Ak by Vás výstražný tón rušil, môžete ho predčasne vypnúť.



- Stlačte tlačidlo na vypnutie alarmu teploty.

Výstražný tón utíchne.

Senzorové tlačidlo príslušnej temperovacej zóny v ovládacom poli a symbol alarmu ⚠ blikajú naďalej, pokým sa stav alarmu neukončí.

Teplotný alarm a alarm dvierok

Alarm dvierok

Keď sú dlhšie ako asi 2 minúty otvorené dvierka, zaznie výstražný tón. Na ovládacom paneli blikajú senzorové tlačidlá temperovacích zón vína. Na displeji svieti symbol alarmu ⚠.

Akonáhle dvierka prístroja zavriete, výstražný tón stíchne. Sensorové tlačidlá temperovacích zón a symbol alarmu ⚠ zhasnú.

Ak nezaznie výstražný tón, aj keď sa má spustiť alarm dvierok, výstražný tón bol vypnutý v nastavovacom režime (viď kapitola „Vykonanie ďalších nastavení“, odstavec „Akustické signály 🎵“).

Predčasné vypnutie alarmu

Ak by Vás výstražný tón rušil, môžete ho predčasne vypnúť.



- Stlačte tlačidlo na vypnutie alarmu dvierok.

Výstražný tón utíchne.

Senzorové tlačidlá temperovacích zón blikajú a symbol alarmu ⚠ svieti naďalej, pokým sa zatvoria dvierka.

Ak chcete svoje fľaše s vínom prezentovať aj pri zatvorených dvierkach prístroja, môžete vnútorné osvetlenie nastaviť tak, aby zostalo zapnuté aj pri zatvorených dvierkach.

Každá temperujúca zóna je vybavená osvetľovacou lištou, takže vinotéka je optimálne rozsvietená.

Použitím diód LED v svietiacich lištách je možné vylúčiť nepriaznivý účinok na víno zohriatím alebo UV žiarením.

Zapnutie a vypnutie prezentačného svetla



- Zatláčte na tlačidlo zapnutie/vypnutie prezentačného svetla tak, aby bolo žltým podsvietené.

Vnútorné osvetlenie je potom aj pri zatvorených dvierkach zapnuté.

Pre opätovné vypnutie prezentačného svetla

- zatláčte na tlačidlo zapnutie/vypnutie prezentačného svetla tak, aby už nebolo žltým podsvietené.

Vnútorné osvetlenie je teraz pri zatvorených dvierkach vypnuté.

Nastavenie jasu prezentačného svetla

Jas prezentačného svetla je možné zmeniť.



- Zatláčte na tlačidlo zapnutie/vypnutie prezentačného svetla tak, aby bolo žltým podsvietené.
- Tlačte opäť senzorové tlačidlo pre prezentačné svetlo tak dlho (asi 4 sekundy), pokým na displeji *!* nebude blikať (po 2 sekundách *h*).
- Nastavte jas pomocou tlačidiel pre nastavenie teploty (∇ a \wedge). Držte pritom stlačené tlačidlá. Nastavenie sa vykoná ihneď plynule, výsledok nastavenia nie je na displeji vidieť.

Pritom stlačenie tlačidla spôsobí



- zníženie jasu osvetlenia



- zvýšenie jasu osvetlenia.

Prezentačné svetlo



- Pre potvrdenie zvoleného nastavenia stlačte tlačidlo OK.

Nastavený jas sa uloží. Na displeji sa zobrazí opäť indikátor teploty.

Akonáhle zatvoríte dvierka prístroja, prezentačné svetlo bude svietiť nastaveným jasom. Akonáhle otvoríte dvierka prístroja, bude opäť svietiť normálne vnútorné osvetlenie.

Nastavenie doby svietenia prezentačného svetla

Doba svietenia prezentačného svetla je v stave pri expedícii od výrobcu nastavená na 30 minút.

Dobu svietenia môžete nastaviť na 30, 60, 90 minút až 00 (nekonečno). Prezentačné svetlo svieti potom vo Vami zvolenom stupni jasů.

- Otvorte dvierka prístroja.



- Zatlačte na tlačidlo zapnutie/vypnutie prezentačného svetla tak, aby bolo žltým podsvietené.
- Tlačte opäť senzorové tlačidlo pre prezenčné svetlo tak dlho (asi 2 sekundy), pokým na displeji nebude blikať h.
- Nastavte trvanie osvetlenia pomocou tlačidiel pre nastavenie teploty (∨ a ^). Časy (v minútach) blikajú.

Stlačenie tlačidla pritom spôsobí



- skráti dobu svietenia o 30 minút



- doba svietenia sa o 30 minút predĺži.



- Pre potvrdenie zvoleného nastavenia stlačte tlačidlo OK.

Nastavená doba svietenia sa uloží. Na displeji sa zobrazí opäť indikátor teploty.

Nastavená doba svietenia začína po otvorení a zatvorení dvierok prístroja vždy znovu.

 **Nebezpečenstvo úrazu LED osvetlením.**

Osvetlenie zodpovedá rizikovej skupine RG 2. Keď je kryt pokazený, môže dôjsť k zraneniu očí.

Pri pokazenom kryte lampy sa nepozerajte optickými nástrojmi (lupou alebo podobnými) z bezprostrednej blízkosti do osvetlenia.

Vibrácie a pohyby majú negatívny vplyv na proces zrenia vína, môže sa tým zhoršiť jeho chuť.

Aby ste pri vyberaní fliaš s vínom zaistili ďalšie klúdne skladovanie ostatných fliaš, mali by vína rovnakého druhu ležať pokiaľ je to možné vedľa seba na rovnakom rošte. Okrem toho by ste fľaše s vínom nemali na drevenom rošte ukladať na seba.

Vína by mali byť v ideálnom prípade uskladnené naležato, aby sa korok udržoval zvnútra vlhký a do fľaše nemohol vniknúť vzduch.

 Nebezpečenstvo poranenia padajúcimi fľašami.

Za istých okolností sa môžu vínové fľaše vzpriechiť do vyššie umiestnených roštov a pri vyberaní drevených roštov z vinotéky vypadnúť. Drevené rošty sa vždy vyťahujú pomaly a opatrne.

 Nebezpečenstvo poškodenia a poranenia rozbitým sklom.

Vyčnievajúce drevené rošty a vínové fľaše môžu spôsobiť poškodenie sklenených dvierok, ak sa tieto v takejto situácii zatvoria.

Dbajte prosím na to, aby drevené rošty a vínové fľaše nevyčnievali.

Neprekrývajte vetracie a odvetrávacie otvory na zadnej stene - sú dôležité pre chladiaci výkon!

Skladovanie fliaš s vínom

Drevené rošty

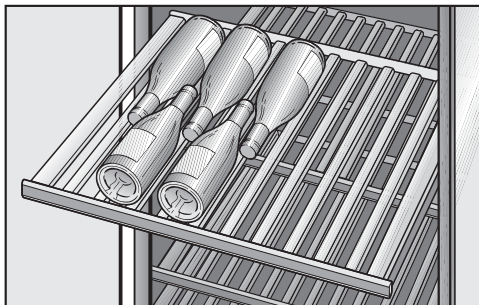

Drevené rošty vedené na výsuvných koľajniciach je možné vytiahnuť natoľko, že je možné na ne pohodlne položiť fľaše s vínom a opäť odobrať. V strednej a spodnej temperovacej zóne sa nachádzajú po dva drevené rošty na plnovýsuvných pojazdoch (vždy druhý a tretí drevený rošt zhora), ktorými je nakladanie a odoberanie obzvlášť komfortné. Ostatné drevené rošty majú čiastočne výsuvný pojazd.

Prosím všimnite si, že na najvrchnejšie výsuvné lišty týchto troch temperovacích zón pasujú len krátke drevené rošty.

Premiestnenie drevených roštov

Drevené rošty môžete ľubovoľne vybrať a opäť nasadiť.

- Vytiahnite drevený rošt až na doraz dopredu a vyberte ho nahor z výsuvných lišt. Pritom ho chyťte za rám.

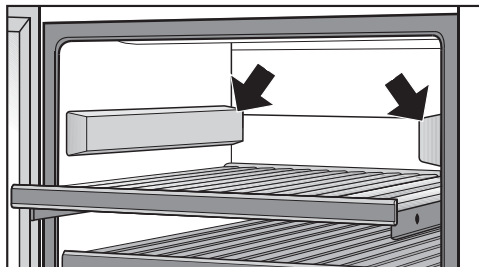

- Ak niekedy potrebujete viac miesta (napr. aby ste postavili prezentér fliaš), zakryte horené uvoľnené vysúvacie lišty na oboch stranách dodanými prekrytiami. Hrubšia strana prekrytia smeruje pritom dopredu. Prekrytia sú držané magneticky.
- Na opätovné nasadenie položte drevený rošt na vytiahnuté lišty, tak aby zaklapol. Magnetická lišta smeruje pritom dopredu.

Prispôsobenie drevených roštov

Jednotlivé priečky na drevených roštoch sa dajú individuálne preskladať a prispôsobiť veľkosti príslušných fliaš. Tak môže byť každá fľaša uskladnená v bezpečnej polohe.

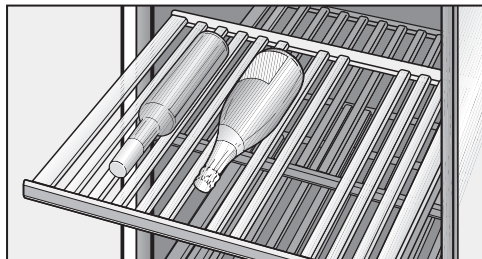

- Jednotlivé priečky na drevenom rošte premiestnite alebo odstráňte tak, že ich jednoducho vyberiete smerom hore. Tak môžete drevený rošt ideálne prispôsobiť veľkosti Vašich fliaš vína.

Priečky denkantovacích roštov a dekoračného roštu zo somelierskeho sety sa nedajú prestaviť.

Popisovanie drevených roštov

Aby ste mali dobrý prehľad o uložených druhoch vína, môžete popísať lakované magnetické lišty na drevených roštoch.

Použite na to dodanú kriedovú ceruzku. Magnetickú lištu môžete priamo popísať, alebo ju na popis zložiť z dreveného roštu.

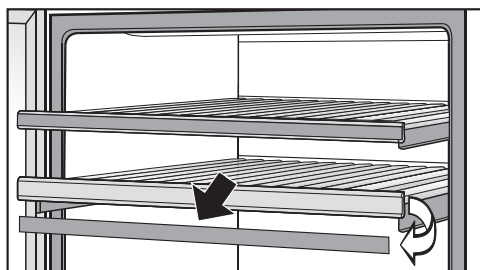

- Uchopte magnetickú lištu na bokoch a vyberte ju smerom dopredu. Magnetické lišty sú na drevených roštoch pridržiavané magnetmi.
- Nežiadúce popisy môžete z magnetickú lišty odstrániť vlhkou utierkou.

⚠ Nebezpečenstvo poškodenia nevhodným čistiacim prostriedkom. Čistenie magnetických lišt čistiacim prostriedkom sa môže poškodiť ich povrchová úprava z tabulového laku. Magnetické lišty čistite čistou vodou.

- Popíšte magnetickú lištu dodanou kriedovou ceruzkou a upevnite ju opäť vpredu na drevený rošt.

Skladovanie fliaš s vínom

Prezentér fliaš

Pomocou prezentéra fliaš môžete vybrané vína prezentovať tak, že je etiketu možné vidieť aj pri zatvorených dverkách.

Aby bolo možné vystaviť prezentér fliaš, musíte nad ním nachádzajúci sa drevený rošt zložiť.

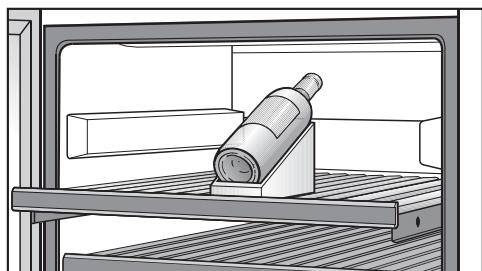

- Zložte drevený rošt a nasadte bočné prikrytia na vysúvacíe koľajnice.
- Prezentér fliaš umiestnite na želaný drevený rošt úplne dopredu a fľašu položte na prezentér fliaš.
- Ak chcete, zapnite dodatočne prezentačné svetlo (viď „Prezentačné svetlo“) aby ste vybratú fľašu vína príslušne vyzdvihli.

Maximálne množstvo náplne

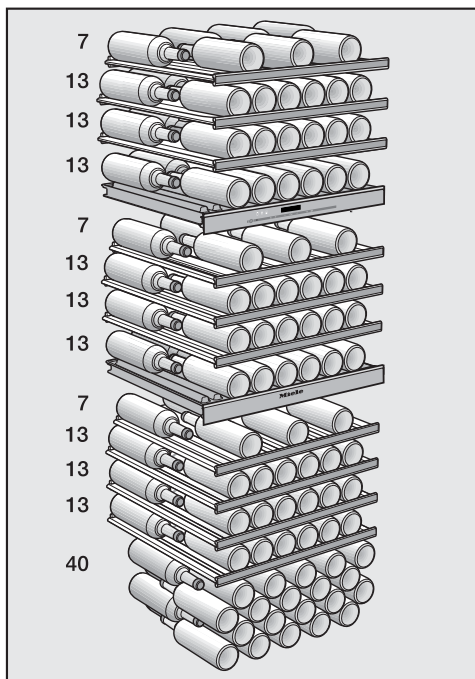

Celkovo je možné skladovať 178 fliaš (0,75 l; forma na fľaše: Bordeaux fľaša) a to 46 v najvrchnejšej zóne, 46 v strednej a 86 fliaš v najs spodnejšej zóne.

Počet 178 fliaš je možné dosiahnuť len pri nasadení všetkých drevených roštov.

Výnimku tvoria dekantovacie rošty, pretože sa tu neodporúča skladovanie hrdlo pri hrdle a tiež sa neodporúča dekoračný rošt úplne dole v prístroji.

Jednotlivý drevený rošt môžete naložiť maximálne 35 kg.

Zabráňte ukladaniu fliaš na drevených roštoch na seba.

Inštalácia someliárskeho setu

So someliérskym setom môžete svoje vína pripraviť na konzumáciu už v prístroji. Vo vinotéke môžete tak uložiť vínové poháre a príslušenstvo, dekantovať víno a postaviť už otvorené fľaše s vínom.

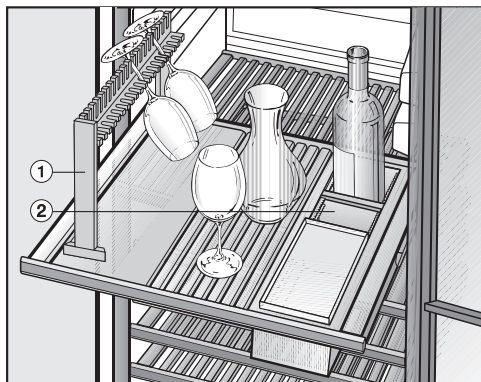

Držiak pohárov ① a odkladač fliaš s krabicou príslušenstva ② môžete voľne nasadzovať v strednej alebo v spodnej temperovacej zóne. Dôležité je, aby ste zvolili drevený rošt s plnovýsuvnými pojazdami (každý druhý a tretí drevený rošt v strednej a spodnej temperovacej zóne je plnovýsuvný).

Oba nad nimi sa nachádzajúce drevené rošty musíte zložiť:

- Vytiahnite drevený rošt až na doraz dopredu a vyberte ho nahor z výsuvných lišt. Pritom ho chyťte za rám.

Nasadenie prikrývok pre výsuvné lišty

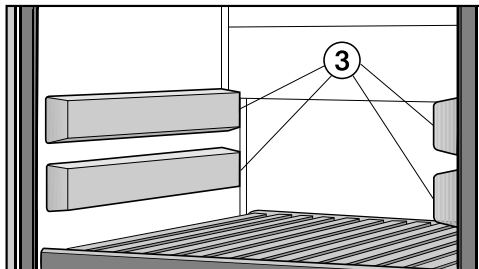

- Nasadte štyri dodané prikrývky ③ na uvoľnené výsuvné lišty. Hrubšia strana prekrytia smeruje pritom dopredu.

Nasadenie držiaka pohárov

Vaše vínové poháre môžete mať v prípade potreby uložené v držiakoch na poháre a predchlaďiť ich,

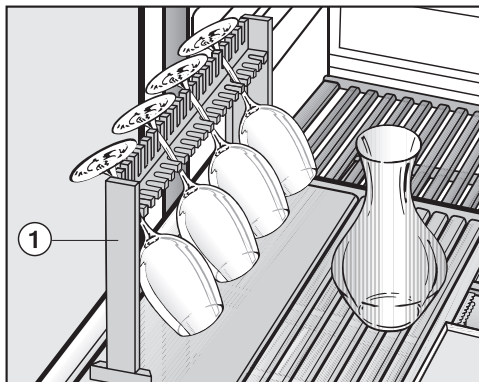

- Pre nasadenie držiaka na pohár ① odstráňte potrebný počet priečok na drevenom rošte.
- Držiak na poháre ① nasadte na drevený rošt.

Dekantér vín môžete uložiť v strede dreveného roštu a ak chcete môžete ho tu aj ponechať.

Someliérsky set

Použitie odkladača fliaš

V odkladači fliaš ② môžete uchovávať otvorené fľaše vína.

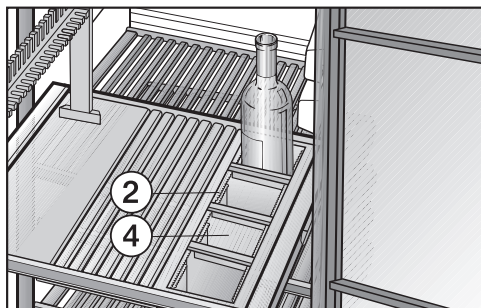

- Odstráňte potrebný počet priečok na drevenom rošte a nasadte odkladač vín ②.
- Prispôbte deliace priečky ④ v odkladači fliaš veľkostiam vínových fliaš, tak že tieto fľaše majú bezpečnejšie drežanie a neudierajú sa navzájom.

Tip: Pri už otvorených vínach sa odporúča odstrániť z fľaše kyslík, pretože by víno inak stratilo arómu a chuť a rýchlejšie by sa pokazilo. Špeciálne zariadenia (napr. uzáver fľaše s pumpičkou) odsajú vzduch a vytvoria vákuum.

Zavesenie boxu s príslušenstvom

Na, vo vnútri a pod boxom s príslušenstvom môžete uchovávať príslušenstvo ako vyťahovač korku, nožik na kapsule alebo kriedu.

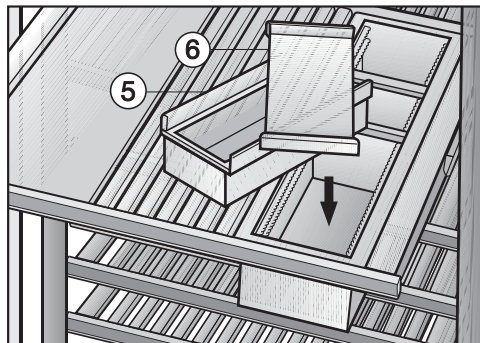

- Zaveste box s príslušenstvom ⑤ do odkladača fliaš a v prípade potreby ho zatvorte krytom ⑥.

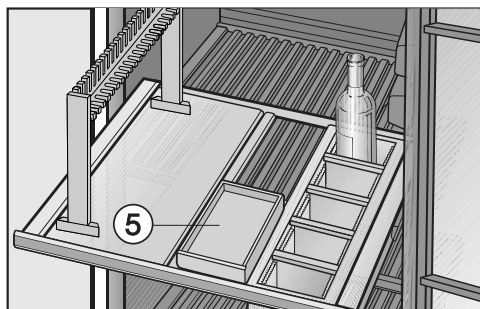

- Box s príslušenstvom ⑤ môžete zavesiť aj do stredy dreveného roštu. Odstráňte pritom príslušné priečky a vložte box s príslušenstvom, box s príslušenstvom leží pritom na oboch stranách na priečkach. Takto získate miesto pre ďalšie fľaše v odkladači na fľaše.

Zloženie dekantovacích roštov

Skôr ako otvoríte fľašu vína, odporúča sa niekoľko dní pred tým skladovať ju na dekantovacom rošte. Z dôvodu vzniknutého spádu na dekančnom rošte je dno pre fľaše hlbšie ako hrdlo fľaše a tým sa budú na dne tvoriť usadeniny. Pri opatrnom lievaní vína zostanú usadeniny vo fľaši.

Oba drevené rošty so someliárskeho setu a nasúvacie lišty sa môžu nasadiť na dekantovací rošt.

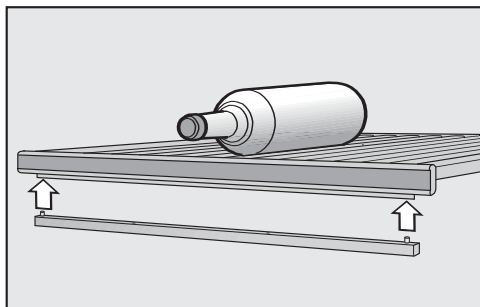

- Nadsaďte lištu s kolíkmi zo spodu do otvorov dreveného roštu.

Lištu môžete voliteľne upevniť vpredu alebo vzadu na drevený rošt. Ak sa lišta upevní vpredu, drevený rošt bude mať mierny sklon dozadu. V tomto prípade skladujte fľaše s vínom dnom smerom dozadu (viď obrázok). Ak sa lišta upevní vzadu, drevený rošt bude mať mierny sklon dopredu. V tomto prípade skladujte fľaše s vínom dnom smerom dopredu (viď obrázok).

- Dekantovací rošt nasadíte vždy nad izolačnú platňu (viď „Popis prístroja“) tak, aby vzadu zaklapol. Ak nasadíte dekantovací rošt pod box s príslušenstvom, vytiahnite pred tým až po doraz horný drevený rošt.

- Položte fľaše s vínom so sklonom ku dnu na drevený rošt, aby usadeniny klesli na dno fľaše.

Tip: Pri nasadení dekantovacích roštov sa nedosiahne maximálna skladovacia kapacita. Odstráňte pritom lišty pod dekantovacími roštami a opäť nasadte drevené rošty. Teraz je drevený rošt bez sklonu a fľaše sa môžu skladovať hrdlo pri hrdle.

Nasadenie dekoračného roštu

- Nasadte dekoračný rošt do prístroja úplne dole (viď „Popis prístroja“).

Dodatočný prezentér fliaš

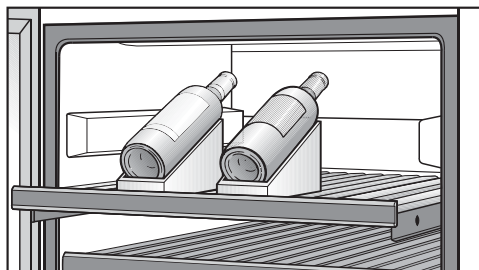

Pre primeranú prezentáciu Vašich fliaš obdržíte so someliárskym setom dva prezentéri fliaš (viď „Skladovanie fliaš s vínom – prezentér fliaš“).

Automatické odmrazovanie

Vinotéka sa automaticky odmrazuje.

Dbajte na to, aby sa voda nedostala do elektroniky alebo do osvetlenia.

 Nebezpečenstvo poškodenia vniknutou vlhkosťou.

Para z parného čistiaceho stroja môže poškodiť plastové a elektrické komponenty.

Na čistenie vinotéky nepoužívajte žiaden parný čistiaci prístroj.

Nikdy neodstraňujte typový štítok umiestnený vo vnútri prístroja. Typový štítok bude v prípade poruchy potrebný!

Upozornenia k čistiacemu prostriedku

Aby ste nepoškodili povrchové plochy, nepoužívajte **žiadne**

- čistiace prostriedky obsahujúce sódu, čpavok, kyseliny a chlór
- čistiace prostriedky na odstránenie vodného kameňa
- čistiace prostriedky na drhnutie (napr. drhnutí prášok, tekuté mlieko, drsné hubky)
- čistiace prostriedky obsahujúce rozpúšťadlá
- čistiace prostriedky na nerez
- čistiace prostriedky na umývačku riadu
- spreje na rúry na pečenie
- prostriedok na čistenie skla (výnimku tvorí sklo v dvierkach)
- tvrdé hubky a kefy na drhnutie (napr. hubky na hrnce)
- odstraňovač nečistôt
- ostré kovové škrabky.

Vo vnútornom priestore vinotéky používajte len čistiace a ošetrovacie prostriedky nezávadné pre potraviny.

Na čistenie odporúčame len vlažnú vodu a trošku prostriedku na ručné umývanie.

Čistenie a ošetrovanie

Pred čistením vinotéky

- Vinotéku vypnite.
- Vyberte vínové fľaše z vinotéky a skladujte ich na chladnom mieste.
- Vyberte všetky ďalšie časti, ktoré je potrebné vybrať a vyčistiť.
- Pred čistením drevených roštov zložte magnetické lišty.

Vnútorý priestor, príslušenstvo, vonkajšie steny, dvierka prístroja

Vinotéku čistite pravidelne, najmenej ale raz za mesiac.
Nečistoty nenechajte zaschnúť, ale ich hneď odstráňte.

- Vnútorý priestor prístroja vyčistite vlažnou vodou a malým množstvom prostriedku na umývanie riadu.
- Všetky časti z dreva vyčistite mierne vlhkou utierkou, **nesmú** byť vlhké.

 Hrozí nebezpečenstvo poškodenia!

Dodržiňte prosím nasledovný pokyn pre čistenie magnetických lišt, lebo sa môže v inom prípade poškodiť materiál.

- Magnetické lišty vpredu na drevených roštach **nečistite** čistiacim prostriedkom, ale len čistou vodou. Povrchová lakovaná úprava sa môže poškodiť!
- Po vyčistení utrite vnútorné priestory a príslušenstvo čistou vodou a všetko vysušte utierkou. Na krátky čas nechajte dvierka prístroja otvorené.

- Na čistenie a ošetrovanie nerezových plôch von a vo vnútri prístroja použijajte Miele ošetrovací prostriedok na nerez (obdržíte ho u servisnej služby Miele). Obsahuje látky šetrné k materiálu a na rozdiel od bežných čistiacich prostriedkov na nerez žiadne leštidlá. Tým sa šetrne odstráni znečistenie a s každou aplikáciou sa vytvorí ochranný film odpudzujúci vodu a špinu.
- Preleštite nerezové plochy bezpodmienečne **po každom čistení** Miele ošetrovacím prostriedkom na nerez. Tým sa s každou aplikáciou vytvorí ochranný film odpudzujúci vodu a špinu. Nerezový povrch je chránený a zabráni sa skorému opakovanému znečisteniu!
- Dvierka prístroja vyčistite čistiacim prostriedkom na sklo.

Čistenie vetracích a odvetrávacích profilov

Usadený prach zvyšuje spotrebu energie.

- Pravidelne čistite vetracie profily štetcom alebo vysávačom (použite na to napr. sací štetec pre vysávač Miele).

Čistenie tesnenia na dvierkach

 Nebezpečenstvo poškodenia nevhodným čistením.

Pri ošetrovaní tesnenia dvierok olejmi alebo tukmi môžu tieto ostať pórovité.

Neošetrujte tesnenie dvierok olejom alebo tukmi.

- Tesnenie dvierok čistite pravidelne len čistou vodou a nakoniec tesnenie vyutierajte dôkladne utierkou.

Zadná stena - čistenie kompresora a kovovej mriežky

 Pri čistení kompresora a kovovej mriežky dbajte na to, aby sa neodtrhli, nezalomili alebo inak nepoškodili káble a ostatné časti.

Kompresor a kovovú mriežku (výmenník tepla) na zadnej strane vinotéky očistite od prachu minimálne jedenkrát za rok. Usadený prach zvyšuje spotrebu energie.

Po čistení

- Všetky časi vložte do skriní na víno.
- Vinotéku opäť pripojte a zapnite.
- Vložte opäť fľaše s vínom do vinotéky a zatvorte dvierka prístroja.

Filter Active AirClean

Cez filtre Active AirClean sa do vinotéky dostáva čerstvý vonkajší vzduch. Filtrovanie vonkajšieho vzduchu filtermi Active AirClean zabezpečuje, že sa do vinotéky dostane len vzduch neobsahujúci prach a zápach.

Výzva na výmenu Active AirClean filtra prebehne najneskôr každých 12 mesiacov.

Akonáhle na displeji svieti ukazovateľ na výmenu Active AirClean filtra , musíte vymeniť Active AirClean filtre vo všetkých troch temperovacích zónach.

Výmena Active AirClean filtra

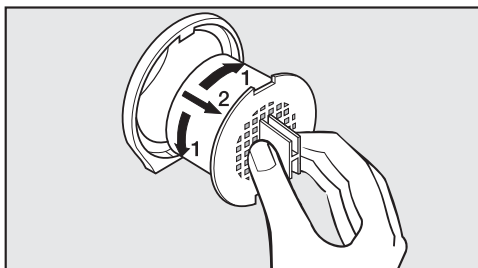

- Otočte filter o 90° doprava alebo doľava.
- Vytiahnite filter von.
- Nasadte nový filter držadlom v zvislej polohe.
- Otáčajte filter o 90° doprava alebo doľava, pokým nezaklapne.

Active AirClean filtre obdržíte u servisnej služby Miele, u špecializovaného predajcu alebo v internetovom obchode Miele.

Potvrďte výmenu Active AirClean filtra

Na potvrdenie výmeny filtra



- stlačte tlačidlo pre nastavenia.

Na displeji sa zobrazia všetky voliteľné symboly, symbol  bliká.



- Stláčajte tlačidlo pre nastavenie teploty (∨ alebo ^) tak dlho, pokým nebude na displeji blikáť symbol .



- Stlačte tlačidlo OK a potvrdte Vašu voľbu.

Na displeji bliká 1 (znamená to: Active AirClean filter je nainštalovaný vo vinotéke), svieti symbol .



- Tlačte tak často na tlačidlo pre nastavenie teploty (∨ alebo ^), pokým sa na displeji nezobrazí 2 (znamená to: počítadlo času sa vynuluje).



- Stlačte tlačidlo OK a potvrdte Vašu voľbu.

Zvolené nastavenie sa prevezme, symbol  bliká.



- Pre opustenie nastavovacieho režimu stlačte tlačidlo pre nastavenia. V inom prípade elektronika opustí automaticky nastavovací režim asi po 1 minúte.

Na displeji zhasne indikátor .

Čo robiť, keď ...

Väčšinu porúch a chýb, ku ktorým môže dôjsť počas bežnej prevádzky, môžete odstrániť aj sami. Nasledovný prehľad Vám má pomôcť.

Ak nevíete nájsť príčinu poruchy alebo ju odstrániť, upozorníte prosím servisnú službu.

Až do odstránenia poruchy podľa možnosti neotvárajte vinotéku, aby ste udržali stratu chladu čo najmenšiu.



Užívateľ môže byť neodborne vykonanými inštalačnými a údržbárskymi prácami alebo opravami vystavený nebezpečenstvu.





Inštalácie, údržbárske práce a opravy elektrických prístrojov smú vykonávať len autorizovaní Miele odborní pracovníci.

Problém	Príčina a odstránenie
Vinotéka nemá žiaden chladiaci výkon, nefunguje vnútorné osvetlenie pri otvorených dverkách a nesvieti displej.	Sieťová zástrčka nie je správne zasunutá v zásuvke. ■ Zasuňte zástrčku do zásuvky. Pri zasunutej zástrčke sa na displeji zobrazí symbol sieťového pripojenia –CF.
	Vinotéka nie je zapnutá a na displeji svieti symbol pripojenia k sieti –CF. ■ Vinotéku zapnite.
	Vypol sa istič domovej inštalácie. Vinotéka, domové napätie alebo iný prístroj môže byť pokazený. ■ Zavolajte kvalifikovaného elektrikára alebo servisnú službu.
Na displeji svieti symbol ■, vinotéka nemá žiaden chladiaci výkon, jej obsluha a vnútorné osvetlenie sú ale funkčné.	Výstavná prevádzka je zapnutá, na displeji svieti symbol ■. ■ Vypnite výstavnú prevádzku (viď kapitola „Informácie pre predajcu“, odstavec „Výstavná prevádzka“).



Problém	Príčina a odstránenie
Kompresor sa zapína stále častejšie a na dlhšiu dobu, teplota vo vinotéke klesá.	Teplota vo vinotéke je nastavená príliš nízko. ■ Opravte nastavenie teploty.
	Nie sú správne zatvorené dvierka prístroja. ■ Skontrolujte, či dvierka prístroja správne zatvárajú.
	Často boli otvárané dvierka prístroja. ■ Dvierka prístroja otvárajte len v prípade potreby a čo najkratšie.
	Sú zastavané alebo zaprášené vetracie a odvetrávacie profily. ■ Neprikrývajte vetracie a odvetrávacie profily a pravidelne z nich odstraňujte prach.
	Kovová mriežka (výmenník tepla) na zadnej strane prístroja je zaprášená. ■ Očistite kovovú mriežku od prachu.
	Teplota v miestnosti je príliš vysoká. ■ Postarajte sa o nižšiu teplotu v miestnosti. test

Čo robiť, keď ...

Hlásenia na displeji



Problém	Príčina a odstránenie
Na displeji svieti symbol alarm . Na ovládacom paneli blikajú tri senzorové tlačidlá temperovacích zón vína. Dodatočne zaznie výstražný tón.	Aktivoval sa alarm dvierok. ■ Zatvorte dvierka prístroja. Tri senzorové tlačidlá temperovacích zón a symbol alarm  zhasnú a výstražný tón stíchne.
Na displeji bliká symbol alarm  a bliká senzorové tlačidlo jednej temperovacej zóny. Dodatočne zaznie výstražný tón.	Dotknutá temperovacia zóna je v závislosti od nastavenej teploty príliš teplá alebo príliš studená. Dôvodmi by mohli byť napríklad: – Často boli otvárané dvierka prístroja. – Boli prikryté vetracie a odvetrávacie profily. – Došlo k dlhodobjšiemu výpadku siete (výpadok prúdu). ■ Zrušte stav alarmu. Symbol alarm  zhasne a senzorové tlačidlo dotknutej temperovacej zóny svieti ďalej konštantne. Výstražný tón utíchne.
Svieti ukazovateľ výmeny Active AirClean filtra .	To je výzva na výmenu Active AirClean filtra. ■ Vymeňte Active AirClean filter vo všetkých troch temperovacích zónach a potvrdte výmenu filtra nakoniec v nastavovacom režime (viď „Active AirClean filter“).
Na ukazovateli teploty svieti/ bliká jedna čiarka.	Teplota sa zobrazuje len vtedy, keď je teplota vo vinotéke v zobrazovateľnom rozsahu.
Na displeji sa zobrazí: „F0“ až „F3“event. „S1“ až „S3“.	Vyskytla sa porucha. ■ Zavolajte servisnú službu.

Nefunguje vnútorné osvetlenie.

Problém	Príčina a odstránenie
<p>Nefunguje LED-vnútorné osvetlenie.</p>	<p>Vinotéka nie je zapnutá.</p> <ul style="list-style-type: none"> ■ Vinotéku zapnite. <p>LED-vnútorné osvetlenie sa asi po 15 minútach pri otvorených dverkách z dôvodu prehriatia automaticky vypne.</p> <p>Ak toto nie je príčinou, vyskytuje sa porucha.</p> <div style="border: 1px solid gray; padding: 5px; margin-bottom: 10px;"> <p> Nebezpečenstvo úrazu elektrickým prúdom. Pod krytom osvetlenia sú časti pod prúdom. LED osvetlenie smie vymieňať a opravovať výlučne servisná služba.</p> </div> <div style="border: 1px solid gray; padding: 5px;"> <p> Nebezpečenstvo úrazu LED osvetlením. Osvetlenie zodpovedá rizikovej skupine RG 2. Keď je kryt pokazený, môže dôjsť k zraneniu očí. Pri pokazenom kryte lampy sa nepozerajte optickými nástrojmi (lupou alebo podobnými) z bezprostrednej blízkosti do osvetlenia.</p> </div> <ul style="list-style-type: none"> ■ Zavolajte servisnú službu.
<p>LED-vnútorné osvetlenie svieti aj pri zatvorených dverkách.</p>	<p>Prezentačné svetlo je zapnuté.</p> <ul style="list-style-type: none"> ■ Vypnite prezentačné svetlo (viď kapitola „Prezentačné svetlo“).

Čo robiť, keď ...

Všeobecné problémy s vinotékou

Problém	Príčina a odstránenie
Nezaznie výstražný tón, aj keď sú dvierka prístroja dlhší čas otvorené.	Nejedná sa o chybu. Tón alarmu bol v režime nastavenia vypnutý (viď kapitola „Prevedenie ďalších nastavení“, odstavec „Akustické signály  “).
Vinotéku nie je možné zapnúť.	Je zapnuté blokovanie. ■ Vypnite blokovanie (viď kapitola „Prevedenie ďalších nastavení“, odstavec „Zapnutie/vypnutie blokovania  “).
Deformujú sa priečky drevených roštov.	Typickou vlastnosťou dreva sú zmeny objemu v dôsledku prijímania vlhkosti alebo vysušenia. Zvýšená vlhkosť vzduchu v prístroji spôsobí, že drebené časti „pracujú“. Tak sa môžu drevené časti za určitých okolností roztiahnuť a môžu vzniknúť trhliny. Konáre a nerovnosti v dreve hovoria charaktre dreva.
Na etiketách fliaš a tvorí pleseň.	Podľa druhu lepidla etikiet môžu tieto mierne plesnivieť. ■ Pleseň úplne odstráňte. Vínové fľaše očistite a odstráňte prípadné zvyšky lepidla.
Na korkoch vínových fliaš sa tvorí biely povlak.	Korok kontaktom so vzduchom oxiduje. ■ Povlak utrite suchou handričkou. Povlak môže mať vplyv na kvalitu vína.

Príčiny zvukov

Úplne normálne zvuky	Čím vznikajú?
Brrrrr ...	Hučanie spôsobuje motor (kompresor). Pri zapínaní motora môže byť krátkodobo hlasnejšie.
Blubb, blubb ...	Bublanie, klokotanie, bzučanie prichádza z chladiva, ktoré preteká rúrkami.
Klik ...	Cvakanie je počuť vždy, keď termostat zapína alebo vypína motor.
Sssrrrrr ...	Tiché šumenie môže byť od prúdu vzduchu vo vnútri vinotéky s viacerými zónami.
Knak ...	Pukanie je počuť vždy, keď dochádza k rozpínavosti materiálov vo vinotéke.
Uvedomte si, že zvukom prichádzajúcim z motora a prúdenia v chladiacom okruhu nemožno zabrániť.	

Zvuky, ktoré sa dajú ľahko odstrániť	Príčina	Odstránenie
Klopanie, búchanie, štrnganie	Vinotéka nestojí rovno.	Vyrovnajzte vinotéku pomocou vodováhy. Použite pritom nastavovacie nohy pod prístrojom alebo niečo pod ňu podložte.
	Vinotéka sa dotýka iného nábytku alebo prístrojov.	Odsuňte vinotéku od nábytku alebo prístrojov.
	Odkladacie plochy sa trasú alebo zasekávajú.	Skontrolujte vyberateľné časti a prípadne ich opäť nasadte.
	Fľašky alebo nádoby sa dotýkajú.	Odsuňte fľašky alebo nádoby mierne od seba.
	Prepravný držiak na kábel visí ešte na zadnej stene prístroja.	Zložke držiak na káble.

Servisná služba a záruka

Kontakt pri poruchách

Pri poruchách, ktoré neviete sami odstrániť, informujte napr. Vášho špecializovaného predajcu Miele alebo servisnú službu Miele.

Servisnú službu Miele si môžete vyžiadať online na www.miele.sk.

Kontaktné údaje servisnej služby Miele nájdete na konci tohto dokumentu.

Servisná služba potrebuje označenie modelu a výrobné číslo (Fabr./SN/Nr.). Obidva údaje nájdete na typovom štítku.

Typový štítek nájdete vo vnútri vinotéky.

Databáza EPREL

Od 1. marca 2021 bude možné nájsť informácie k označovaniu spotreby energie a požiadavkách na ekologický dizajn v európskej databáze produktov (EP-REL). Cez nasledovný link <https://ep-rel.ec.europa.eu/> sa dostanete do databázy produktov. Tu budete vyzvaný zadať označenie modelu.

Označenie modelu nájdete na typovom štítku.

Miele			
XXXXXX		Nr. XX/XXXXXXXXXX.	
WEINTEMPERSCHRANK-INTERTECH-MODELL MULTITEMPERATURE WINE STORAGE CABINET-INTERFAVORKTOP FRIGIDORE DE MISE EN TEMP. DES VINS/MOD. ENCASTRABLE SOUS PLAN FRIGIDOR PLACINDICIONAMITO, VINO/MODER.POTRABAJO EN OMIERA BRIKES/TEMPERATURY			
Klasse/Class Classe/Clase SN-ST	Ap-Typ/AP-Type AP-Type/AP-Tipo	Bruttinhalt/Gross Capacity Volume Brut/Capacità Bruta	Gefriervermögen/Freezing Capacity Pouvoir de Congel/Capac. Congeladora
Nutzinhalt Net Capacity Volume Utile Capac. Util	Ges / K / G / WINE / KALT Tot / R / F / WINE / CHILL Tot / R / C / WINE / CHILL Tot / F / C / WINE / CHILL		R600a: XXg

Záruka

Záručná doba predstavuje 2 roky.

Ďalšie informácie k záručným podmienkam vo svojej krajine získate u servisnej služby Miele.

Zapnutie výstavnej prevádzky

Vinotéku je možné pomocou funkcie „Výstavná prevádzka“ prezentovať v obchode alebo vo výstavných priestoroch. Obsluha a osvetlenie vinotéky sú pritom naďalej funkčné, kompresor zostáva ale vypnutý, aby vinotéka nechladila.

Zapnutie výstavnej prevádzky



- Vinotéku vypnete stlačením tlačidla zap./vyp.

Na displeji zhasne ukazovateľ teploty a zobrazí sa symbol pripojenia k sieti .







- Položte prst na tlačidlo  a nechajte ho na ňom položený.



- Zatlačte ešte jedenkrát na tlačidlo zap./vyp. (tlačidlo  pritom nepustíte).



- Nechajte prst položený na tlačidlo , pokiaľ sa neobjaví symbol .
- Uvoľnite tlačidlo .

Výstavná prevádzka je zapnutá, na displeji svieti symbol .

Vypnutie výstavnej prevádzky



Na displeji svieti symbol .



- Stlačte tlačidlo pre nastavenie.



Na displeji sa zobrazia všetky voliteľné symboly, symbol  bliká.



- Stláčajte tlačidlo pre nastavenie teploty ( alebo ) tak dlho, pokiaľ nebude na displeji blikáť symbol .



- Stlačte tlačidlo OK a potvrdte Vašu voľbu.

Na displeji bliká  (znamená to: výstavná prevádzka je aktivovaná), symbol  svieti.

Informácie pre predajcu



- Stlačte tlačidlo ✓ alebo ^, aby sa na displeji zobrazilo  (znamená to: výstavná prevádzka vypnutá).



- Stlačte tlačidlo OK a potvrdte Vašu voľbu.

Zvolené nastavenie sa prevezme, symbol  bliká.



- Pre opustenie nastavovacieho režimu stlačte tlačidlo pre nastavenia. V inom prípade elektronika opustí automaticky nastavovací režim asi po jednej minúte.

Výstavná prevádzka je vypnutá, symbol  zhasne.

Vinotéka sa dodáva pripravená na pripojenie na striedavý prúd 50 Hz, 220-240 V.

Istenie musí byť najmenej 10 A.

Pripojenie môže byť len k riadne nainštalovanej zásuvke s ochranným kontaktom. Elektrická inštalácia musí byť v súlade s VDE 0100.

Aby bolo v prípade núdze možné vinotéku odpojiť rýchle od prúdu, musí byť zásuvka umiestnená mimo zadnej steny a musí byť ľahko prístupná.

Ak by po zabudovaní zásuvka už nebola prístupná, musí byť v mieste inštalácie k dispozícii odpojovacie zariadenie pre každý pól. Za odpojovacie zariadenia sa považujú vypínače so vzdialenosťou kontaktov najmenej 3 mm. Patria k nim napríklad LS spínač, poistky a stykače (EN 60335).

Zástrčka ako aj sieťový kábel vinotéky sa nesmú dotýkať zadnej strany prístroja, pretože by sa vibráciami mohol poškodiť sieťový kábel a zásuvka. Mohlo by to spôsobiť skrat.

Ani iné prístroje by nemali byť pripojené do zásuviek v oblasti zadnej strany vinotéky.

Pripojenie cez predlžovací kábel nie je povolené, pretože predlžovacie káble nezaručujú potrebnú bezpečnosť prístroja (napr. nebezpečenstvo prehriatím).

Vinotéka sa nesmie pripájať na elektrické striedače, ktoré sa používajú pri autonómnom zásobovaní elektrickou energiou, napr. zo **solárneho systému**. V inom prípade môže pri zapnutí vinotéky dôjsť k bezpečnostnému vypnutiu z dôvodu napätových špičiek. Môže sa poškodiť elektronika. Vinotéka sa tiež nemôže prevádzkovať v spojení s takzvanými **úspornými zástrčkami** pretože obmedzujú prívod elektrickej energie k vinotéke a prístroj sa prehrieva.

Ak je nutná výmena prívodného sieťového vedenia, smie ju vykonať len kvalifikovaný elektrikár.

Inštalácia vinotéky

 Nebezpečenstvo požiaru a poškodenia! Prístroje sálajúce teplo ako napr. mini pekáreň, dvojplatinčica alebo toaster sa môžu vznietiť. Neukladajte tieto prístroje na vinotéku.

 Nebezpečenstvo požiaru a poškodenia! Nepostavte na vinotéku alebo vedľa nej žiaden otvorený oheň alebo sviečku.

Miesto inštalácie

Vhodná je suchá, dobre vetrateľná miestnosť.

Pri voľbe miesta inštalácie myslite prosím na to, že ak vinotéku postavíte v bezprostrednej blízkosti kúrenia, sporáka alebo iného zdroja tepla, stúpne jej spotreba energie. Zabráňte aj priamemu slnečnému žiareniu.

O čo vyššia je teplota v miestnosti, o to dlhšie beží kompresor a tým je vyššia spotreba energie.

Pri zabudovaní vinotéky dbajte okrem iného na nasledovné:

- Zásuvka musí byť umiestnená mimo zadnej steny a musí byť v prípade núdze ľahko prístupná.
- Zástrčka a sieťový kábel prístroja sa nesmú dotýkať zadnej strany vinotéky, pretože by sa vibráciami prístroja mohol poškodiť sieťový kábel a zásuvka.
- Ani iné prístroje by nemali byť pripojené do zásuviek v oblasti zadnej strany vinotéky.

Klimatická trieda

Vinotéka je určená len pre určitú klimatickú triedu (rozsah teploty v miestnosti), ktorej hranice musia byť dodržané. Klimatická trieda je uvedená na typovom štítku vo vnútri prístroja.

Klimatická trieda	Teplota v miestnosti
SN	+10 °C až +32 °C
N	+16 °C až +32 °C
ST	+16 °C až +38 °C
T	+16 °C až +43 °C

Nižšia teplota v miestnosti spôsobuje dlhší prestoj kompresora. To môže spôsobiť vyššie teploty vo vinotéke a tým aj následné škody.

 Nebezpečenstvo poškodenia vysokou vlhkosťou vzduchu.

Pri vysokej vlhkosti vzduchu sa môže kondenzát zrážať na vonkajších stenách prístroja a spôsobiť koróziu.

Umiestnite prístroj v suchej a/alebo klimatizovanej miestnosti s dostatočným vetraním.

Po zabudovaní prístroja sa presvedčte, či sa dvierka správne zatvárajú, či sú dodržané uvedené vetracie a odvetrávacie profily a či bol prístroj zabudovaný podľa popisu.

Vetranie a odvetrávanie

Vinotéku je možné postaviť priamo zadnou stranou k stene. Napriek tomu dbajte na to, aby vetracie a odvetrávacie profily neboli prikryté, aby bolo zabezpečené dostatočné vetranie a odvetrávanie.

Taktiež je potrebné vetracie a odvetrávacie profily pravidelne čistiť od prachu.

Montáž priloženého distančného držiaka

Na dosiahnutie deklarovanej spotreby energie ako aj zabráneniu tvorby kondenzátu pri vysokej teplote prostredia je potrebné použiť distančné držiaky. Pomocou namontovaných distančných držiakov sa zväčší hĺbka chladničky o približne 35 mm. Ak sa nepoužijú distančné držiaky, nebude to mať vplyv na funkčnosť vinotéky. Pri malej vzdialenosti od steny sa ale mierne zvýši spotreba energie.

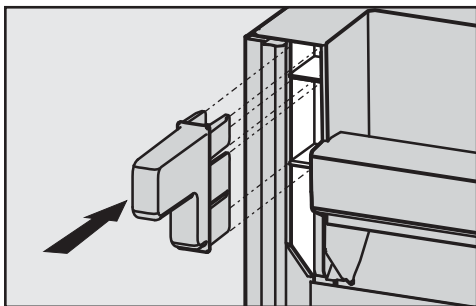

- Namontujte distančné držiaky na zadnú stranu chladničky hore vľavo a hore vpravo.

Inštalácia vinotéky

- Odstráňte najprv držiak kábla zo zadnej strany prístroja.
- Vinotéku opatrne posúvajte na určené miesto.

Výklenok

Pre bezpečné postavenie vinotéky a zabezpečenie všetkých prisľúbených funkcií musí byť podlaha výklenku hladká a vodorovná.

Podlaha musí byť z tvrdého, nepoddajného materiálu. Z dôvodu vysokej hmotnosti plno naloženej vinotéky je nevyhnutný obzvlášť pevný podklad, preverte si to prípadne s architektom alebo zodpovedným za stavbu.

Hmotnosť prázdneho prístroje je asi 145 kg.

Hmotnosť plno naloženého prístroje je asi 375 kg.

Inštalácia vinotéky

Vyrovnanie vinotéky

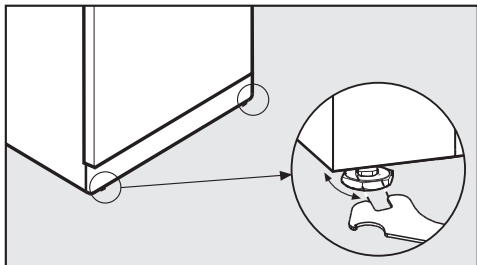

- Vinotéku vycentrujte pomocou nastavovacích nôh s priloženým vidlicovým kľúčom pevne a rovno.

Opretie dvierok prístroja

⚠ Nebezpečenstvo poškodenia a poranenia prevrátením sa prístroja. Prístroj je veľmi ťažký a pri otvorených dvierkach má sklon k prevráteniu sa dopredu.

Dvierka prístroja držte zatvorené, pokiaľ nebude prístroj vstavaný. Prístroj musí byť vo výklenku pre zabudovanie zaistený podľa návodu na použitie a montáž.

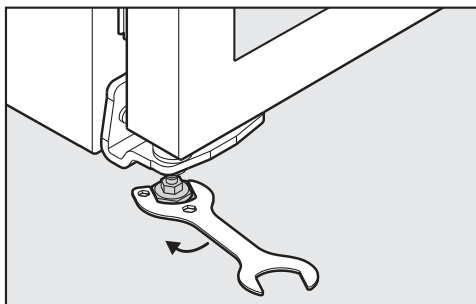

- Otáčajte **v každom prípade** nastavovacou nohou na spodnom rohu závesu pokiaľ sa táto nenachádza na podlahe. Potom otočte nastavovacou nohou o ďalšiu štvrtotáčku.

Obmedzovač otvorenia dverok

Pomocou zamedzovača otvorenia dverok môžete obmedziť uhol otvárania dverok prístroja na asi 90° alebo asi 110°. Tým sa napr. zabráni, že budú dvierka pri otváraní narážať na hraničiacu stenu a poškodia sa.

Obmedzovače otvorenia dverok je možné zakúpiť u servisnej služby Miele a u odborných predajcov Miele.

Rozmery prístroja

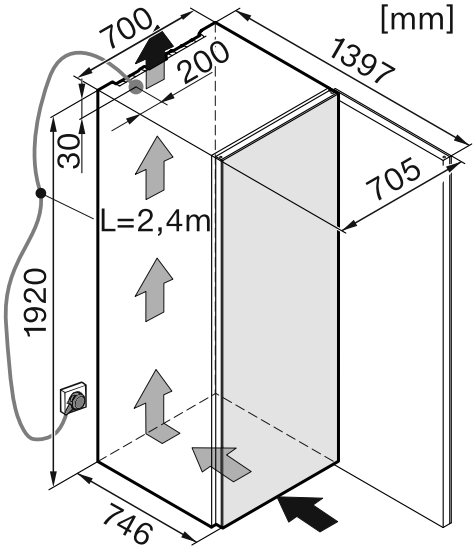

* rozmer bez namontovaného distančného držiaka Ak sa priložené distančné držiaky použijú, zväčší sa hĺbka prístroja o 35 mm.

Inštalácia vinotéky

Rozmer pri otvorených dver- kach prístroja

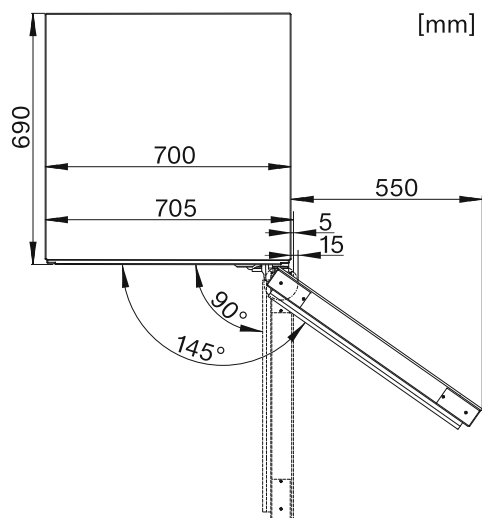

Zmena smeru otvárania dverok

Vinotéka je dodávaná s pravými dvierkami. Ak sú potrebné ľavé dvierka, musíte zmeniť ich otváranie.

Pre zmenu smeru otvárania dverok budete potrebovať nasledujúce náradie:

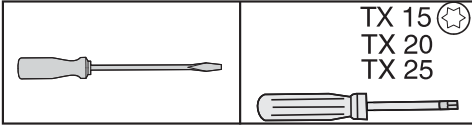

Sklenené dvierka sú ťažké (asi 30 kg) a mohli by prasknúť.

Zmenu smeru otvárania dverok realizujte bezpodmienečne s pomocou ďalšej osoby.

Tip: Aby ste zabránili počas výmeny dorazu dverok poškodeniu dverok a Vašej podlahy, rozložte vhodnú podložku na podlahu pred prístroj.

Dbajte na to, aby ste nepoškodili tesnenie dverok. Ak je tesnenie dverok poškodené, dvierka prístroja sa prípadne nezatvárajú správne a chladenie nie je dostatočné!

- Otvorte dvierka prístroja na doraz.

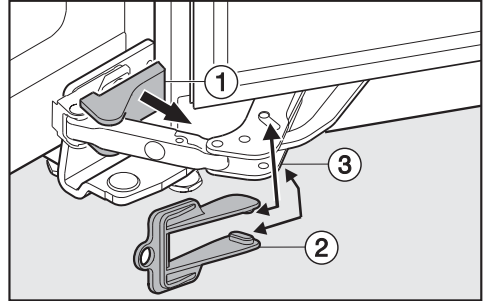

- Na spodnej strane prístroja nadvihnite opatrne kryt ① pomocou skrutkovača.
- Nasadte červenú poistku ② (je priložená k prístroju) na tlmáč zatvárania dverok ③, tak, aby zaklapla.

S nasadenou poistkou sa nedá kĺb zaklapnúť. Poistku odstráňte až vtedy, keď budete k tomu vyzvaný!

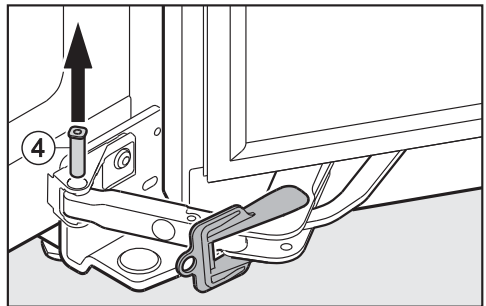

- Vytlačte čap ④ zdola smerom hore.

Prepojenie medzi tlmáčom zatvárania dverok a prístrojom je teraz uvoľnené.

Zmena smeru otvárania dverok

Preloženie tmiča zatvárania dverok

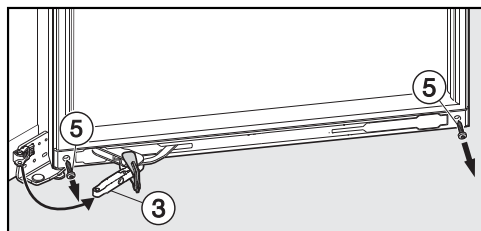

- Posuňte tmič zatvárania dverok ③ smerom k vonkajšej strane.
- Dole na dverkách prístroja vy-skrutkujte skrutky ⑤ vľavo a vpravo od tmiča zatvárania dverok.

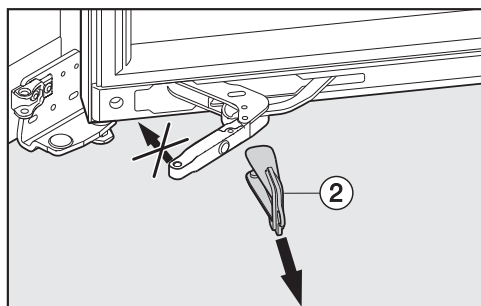

⚠ Pozor

Nebezpečenstvo poranenia
Nepohybujte prednou časťou tmiča zatvárania dverok pri zloženej poistke ② v naznačenom smere!

- Zložte červenú poistku ② z tmiča zatvárania dverok.

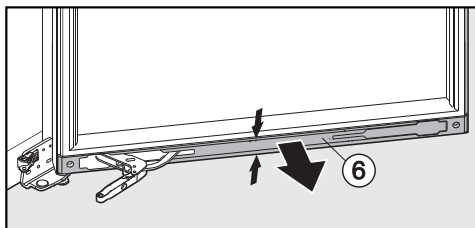

- Stlačte kryt ⑥ v strede dokopy a vyberte ho von.

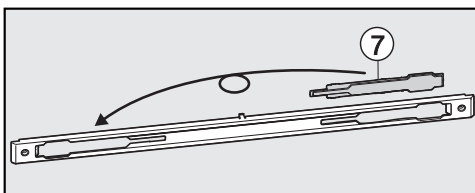

- Nasadíte clonu ⑦ v kryte na opačnú stranu.

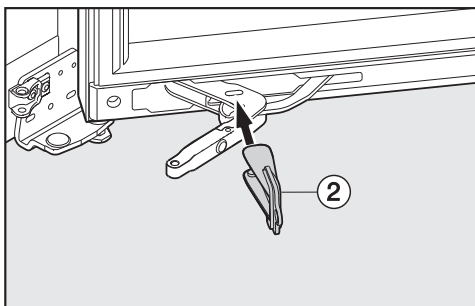

- Nasadíte červenú poistku ② opäť na tmič zatvárania dverok.

Zmena smeru otvárania dverok

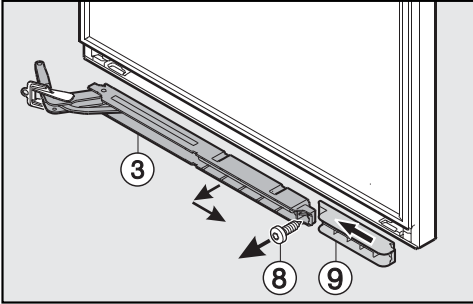

- Vyskrutkujte von skrutku ⑧.
- Ťahajte tlmíč zatvárania dverok ③ smerom k vonkajšej strane a vyberte ho.
- Posuňte dištančnú časť ⑨ smerom k prístroju a vyberte ju.

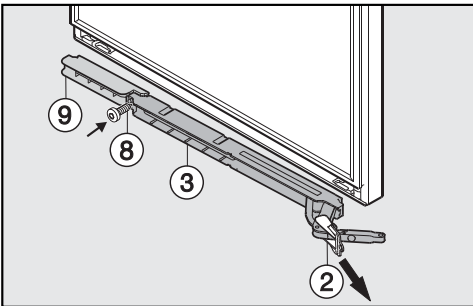

- Otočte dištančnou časťou ⑨ o 180° a nasadte ju opäť na protiláhlú stranu. Dištančnú časť zasuňte tak hlboko, ako je to možné k strane prístroja.
- Otočte tlmíč zatvárania dverok ③ o 180°. Tlmíč zatvárania dverok nasadte najprv na vonkajšiu stranu.
- Upevnite dištančnú časť ⑨ a tlmíč zatvárania dverok ③ spolu skrutkou ⑧.

⚠ Pozor

Nebezpečenstvo poranenia
Nepohybujte prednou časťou tlmíča zatvárania dverok pri zloženej poistke ② v naznačenom smere!

- Zložte červenú poistku ② z tlmíča zatvárania dverok.

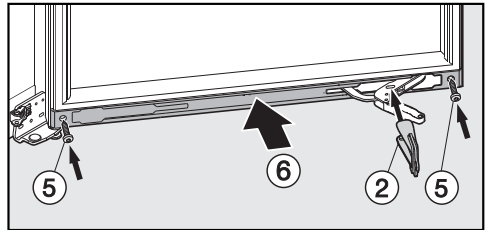

- Nasadte opäť kryt ⑥ na tlmíč zatvárania dverok.
- Nasadte červenú poistku ② opäť na tlmíč zatvárania dverok.
- Kryt ⑥ upevnite skrutkami ⑤.

Zmena smeru otvárania dverok

Zložte dvierka prístroja

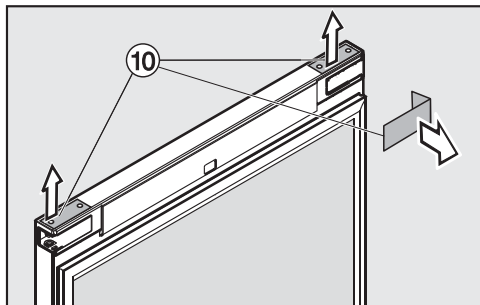

- Odstráňte kryty ⑩ hore na dvierkach prístroja pomocou malého plochého skrutkovača.
- Otvorte dvierka prístroja na doraz.

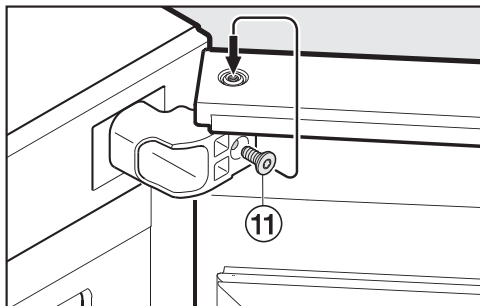

- Vyskrutkujte skrutku ⑪ z rohu závesu a nasadte ju 3-4 otočeniami hore do čapu ložiska.

Pozor! Ďalším úkonom uvoľníte dvierka od prístroja. Dvierka prístroja sú ťažké a musí ich pridržiať ďalšia osoba!

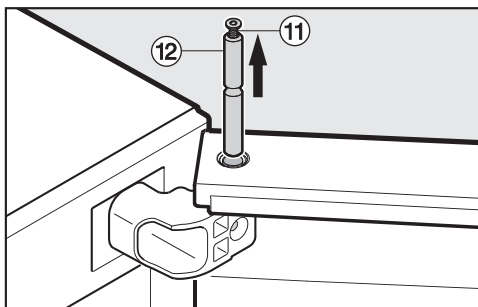

- Vytiahnite ložiskový čap ⑫ smerom hore.

Tip: Skrutku ⑪ ponechajte v ložiskovom čape, pokým ložisko nenasadíte na protifahej strane!

- Zložte opatrne dvierka prístroja smerom hore a opatrne ich postavte stranou.

Zmena smeru otvárania dverok

Preloženie závesov

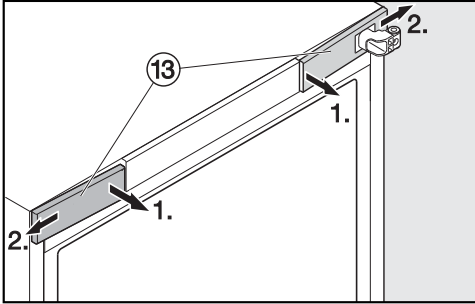

- Odstráňte oba kryty 13 hore na prednej strane prístroja.

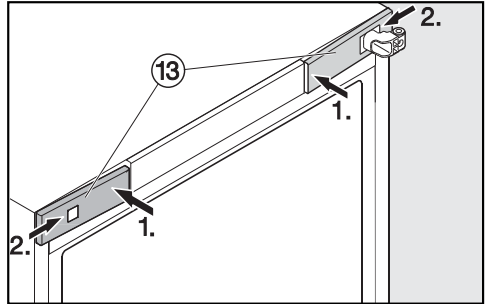

- Nasadíte kryty 13 na oboch stranách z prednej stany tak, aby zaklapli. Vedte pritom kryt výrezom cez záves

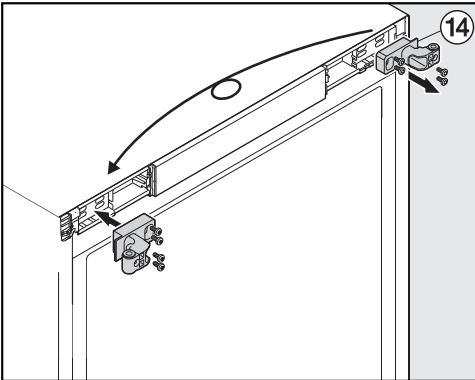

- Odskrutkujte záves 14 hore z prístroja, otočte ho o 180° a naskrutkujte opäť na protíľahlej strane.

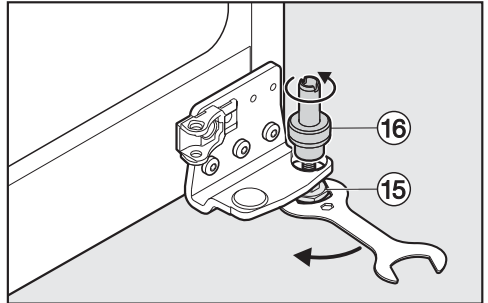

- Uvoľníte dole na prístroji nastavovaciu nohu 15 priloženým vidlicovým kľúčom.
- Vytiahnite čap 16 smerom hore a odskrutkujte ho od nastavovacej nohy 15. Držte pritom pevne nastavovaciu nohu.

Zmena smeru otvárania dverok

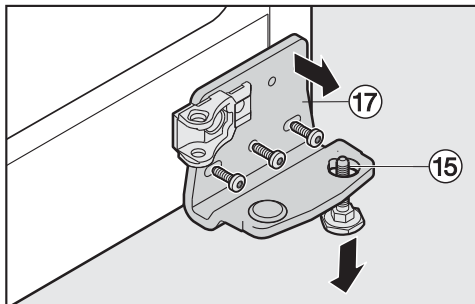

- Odskrutkujte záves ⑰ dole z prístroja.
- Nakoniec stiahnite nastavovaciu nohu ⑮ smerom dole.

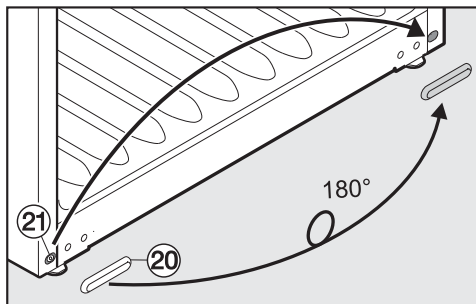

- Zložte dole z prístroja krytku ⑳.
- Uvoľnite krytku ㉑ dole na prístroji a nasadte ju na protifahej strane.
- Nasadte kryt ㉒ na protifaheľú stranu.

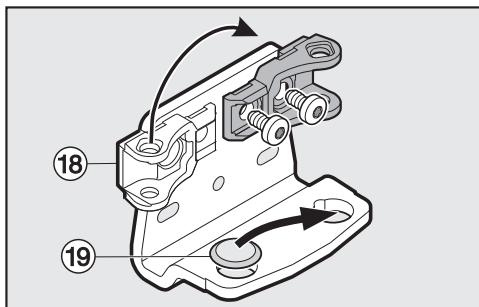

- Nasadte držiak ⑱ pre tlmič zatvárania dverok na záves na protifahej strane.
- Nasadte taktiež okrúhly kryt ⑲ na protifaheľú stranu.

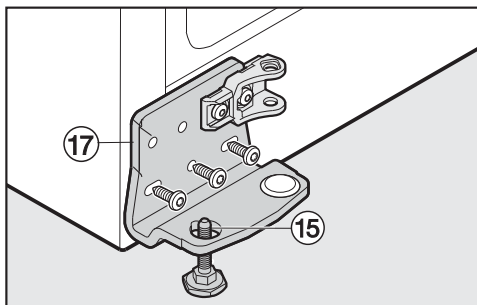

- Zložte nastavovaciu nohu ⑮ zdola do závesu ⑰.
- Naskrutkujte záves ⑰ pevne najprv strednou skrutkou, potom ostatnými dvomi skrutkami.

Zmena smeru otvárania dverok

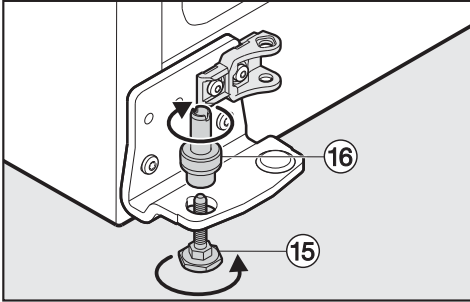

- Naskrutkujte čap 16 zhora na nastavovaciu nohu 15, dávajte pri nasadzovaní pozor na drážku.
- Dotiahnite pevne nastavovaciu nohu 15.

Montáž dverok prístroja

- Nasadíte dverka prístroja na spodný čap 16 a vedte ich hore k závesu.

⚠ Pozor! Dverka prístroja sú ťažké a musí ich pridržiavať ďalšia osoba!

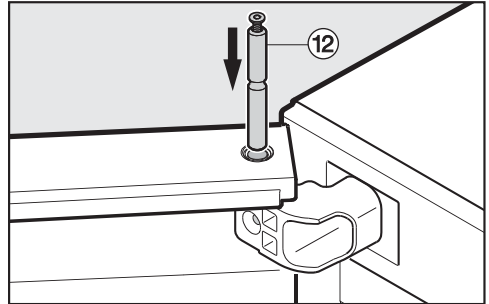

- Ložiskový čap 12 založte zhora na záves.

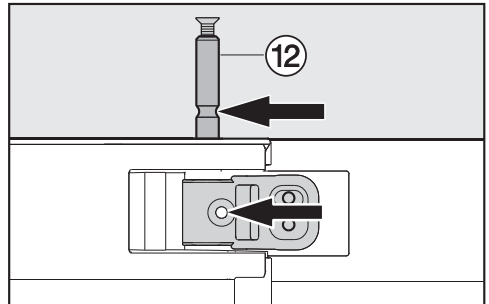

- Posúvajte ložiskový čap 12 pokým nie je drážka v jednej línii s otvorom závesu.

Zmena smeru otvárania dverok

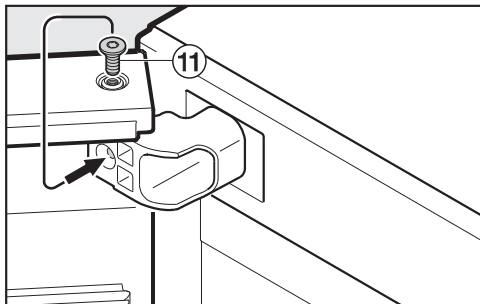

- Vyskrutkujte skrutku ⑪ z ložiskového čapu a naskrutkujte ju do otvoru závesu.

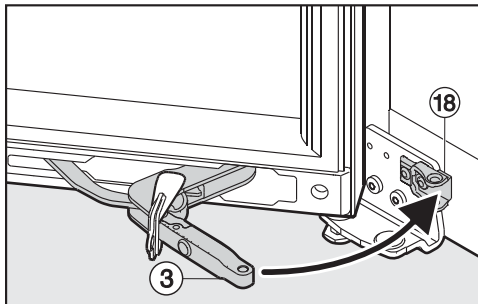

- Potiahnite kĺb tlmíča zatvárača dverok ③ k držiak ⑱.

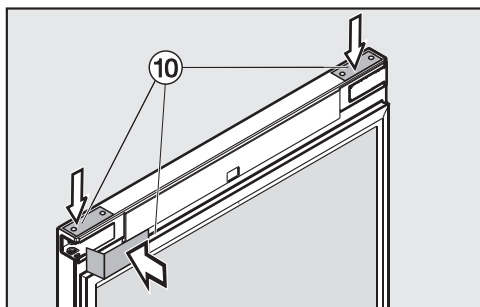

- Opäť nasadte kryty ⑩ na dverka prístroja.

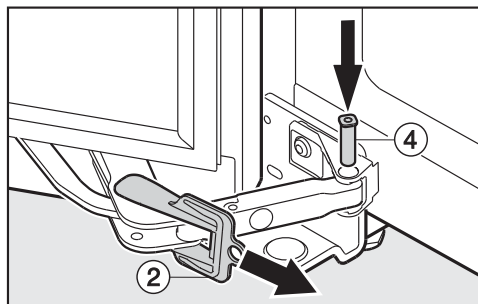

- Nasadte čap ④ zhora do tlmíča zatvárača dverok.
- Zložte červenú poistku ②.

Zmena smeru otvárania dverok

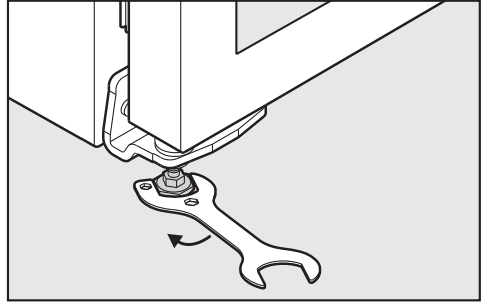
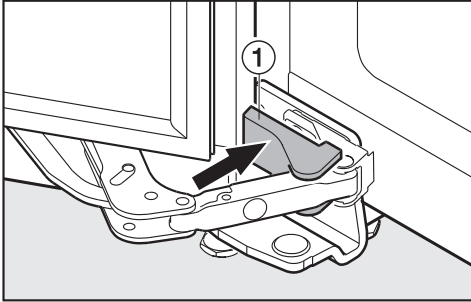

- Zaklapnite kryt ①.
- Umiestnite prístroj na svoje definitívne miesto.
- Otáčajte **v každom prípade** nastavovacou nohou na spodnom rohu závesu pokým sa táto nenachádza na podlahe. Potom otočte nastavovacou nohou o ďalšiu štvrtotáčku.

Zmena smeru otvárania dverok

Bočné nastavenie dverok prístroja

Ak dvierka prístroja nie sú v jednej línii k bočným stenám prístroja, môžete dvierka prístroja nastaviť na hornom závесе.

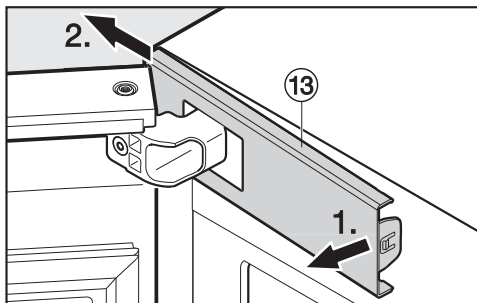

- Uvoľnite kryt 13 na závесе zvnútra a posúvajte ho smerom von.

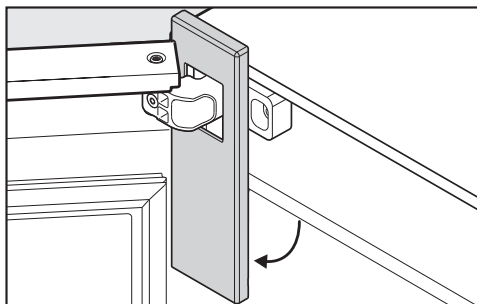

- Otáčajte kryt smerom dole.

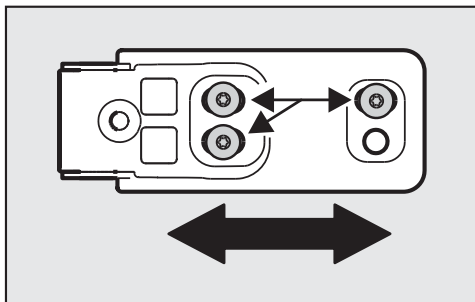

- Uvoľnite tri skrutky na závесе a posuňte záves doľava alebo doprava.
- Dotiahnite opäť pevne skrutky.
- Nasadte opäť kryt.
- Uzatvorte dvierka prístroja a preverte, či sú v jednej línii k bočným stenám prístroja.

Miele s.r.o.
Plynárenská 1
821 09 Bratislava
Tel.: +421 2 58 103 111
Servis-tel.: +421 2 58 103 131
E-mail: info@miele.sk
Internet: www.miele.sk

**Servisná služba Miele
príjem servisných zákaziek
0800 MIELE1
(0800 643 531)**

Miele & Cie. KG
Carl-Miele-Straße 29
33332 Gütersloh
Nemecko

KWT 6834 SGS

sk-SK

M.-Nr. 11 733 980 / 01