

## Пайдалану және орнату нұсқаулары Жылу сорғысы бар кептіргіш



**Құрылғыны** орнату, реттеу және қолданысқа енгізу алдында пайдалану нұсқауларын үнемі оқып шығыңыз. Бұл жеке жарақат пен машинаның зақымдалуын болдырмайды.

# Мазмұны

---

<b>Ортаға күтіммен қарау</b> .....	6
<b>Ескерту және қауіпсіздік нұсқаулары</b> .....	7
<b>Кептіру барабанын пайдалану</b> .....	20
Басқару тақтасы .....	20
Дисплейдегі таңбалар .....	21
Датчикті басқару құралдары және датчик басқару құралдары бар сенсорлық дисплей .....	22
Бағдарламаны таңдау дисплейі (таңдаулы бағдарламалар) .....	22
Негізгі мәзір .....	23
Құралды пайдалану жолы мысалдары .....	24
Таңдаулар тізімі .....	24
Оңай таңдау .....	24
Сандық мәндерді орнату .....	24
Қосалқы мәзірден шығу .....	24
<b>Бастапқы қолданысқа беру</b> .....	25
Кептіру барабанын қосу .....	25
Тілді орнату .....	25
Сыртқы құрылғылар анықтамасы .....	26
Дисплей ашықтығын орнату .....	26
Төлем жүйесін орнату .....	26
Қолданысқа беру процесін аяқтау .....	27
<b>1. Киімге дұрыс күтім жасау туралы ескертпелер</b> .....	28
Жуу .....	28
Құрғату .....	28
Күтім белгісі таңбаларын түсіну .....	28
<b>2. Кептіру барабанын жүктеу</b> .....	29
<b>3. Бағдарлама таңдау</b> .....	30
Кептіру барабанын қосу .....	30
Бағдарламаны таңдау дисплейі .....	30
<b>4. Бағдарламаны бастау</b> .....	31
Бағдарламаны бастау .....	31
<b>5. Бағдарлама соңы – барабанды түсіру</b> .....	32
Бағдарлама соңы .....	32
Барабанды түсіру .....	32
Техникалық қызмет көрсету ескертпелерін қараңыз .....	32
<b>Бағдарламаға шолу</b> .....	33

<b>Бағдарлама ретін өзгерту</b> .....	36
Бағдарлама басталған кезде өзгерту .....	36
Бағдарламадан бас тарту .....	36
Бас тартылған бағдарламаны қайта таңдау .....	36
Кір киім қосу.....	36
<b>Иіссу бөтелкесі</b> .....	37
Иіссу бөтелкесін салу.....	37
Иіссу бөтелкесін ашу.....	39
Иіссу бөтелкесін жабу.....	39
Иіссу бөтелкесін алу/ауыстыру .....	40
<b>Тазалау және күтім көрсету</b> .....	41
Тазалау кезі .....	41
1. Ластану сүзгісін тазалаған кезде .....	41
2. Негіздегі ластану сүзгісін тазалаған кезде.....	42
3. Жылуды тарату үшін төменгі оң жақ/жылу алмастырғыш ішіндегі торды тазалаған кезде .....	43
Ластану сүзгілерін тазалау .....	43
Иіссу бөтелкесін алу.....	43
Көрінетін ластануды жою.....	43
Ластану сүзгілері мен ауа ағыны саңылауларын дұрыстап тазалау .....	44
Негіздегі сүзгі.....	46
Ластану сүзгісін алу.....	46
Қылшық сүзгілерін сумен тазалау .....	47
Негіздегі сүзгіні ауыстыру.....	47
Сүзгі салымын тазалау (негіздегі сүзгі).....	49
Сүзгі салымын алу.....	49
Жылу алмастырғыштың суыту қабырғаларын тексеру .....	50
Сүзгі салымын қайта бекіту (негіздегі сүзгі) .....	51
Ластану сүзгісін негізге қайта бекіту.....	51
Ластану сүзгісін жапқышты тазалау және жабу .....	52
Төменгі оң жақ тор/жылу алмастырғышты тазалау.....	53
Торды алу .....	53
Суыту қабырғаларын тазалау .....	54
Торды ауыстыру.....	54
Кептіру барабанын тазалау .....	55
<b>Мәселені шешу нұсқаулығы</b> .....	56
Дисплейде келесі хабарлар немесе ақаулар көрсетіледі.....	56
Кептіру нәтижелері қанағаттандырмайды.....	60
Кептіру циклінің ұзақтығы өте ұзақ .....	61
Кептіру барабанының жалпы мәселелері .....	62
Негіздегі сүзгіні қайта белсендіру .....	63

# Мазмұны

---

<b>Қызмет көрсету</b> .....	64
Ақау шыққан жағдайда хабарласу .....	64
Қосымша керек-жарақтар .....	64
<b>Орнату және қосу</b> .....	65
Алдыңғы көрініс .....	65
Артқы көрініс .....	66
Орындар .....	67
Бүйірлік көрініс .....	67
Болат негіз .....	67
Жоғарыдан көру .....	67
Жуғыш-кептіргіш стегі .....	68
Кептіру барабанын орнату орнына тасымалдау .....	69
Орнату .....	70
Орнатудан кейінгі кідіріс .....	70
Кептіру барабанын туралау .....	70
Бөлмені желдету .....	71
Сыртқы басқару жабдығы .....	71
Конденсацияланған суды сыртқы ағызу шлангісі .....	72
Электрлік қосылым .....	74
<b>Техникалық деректер</b> .....	76
Сәйкестік декларациясы .....	77
Ұлыбританияның сәйкестік декларациясы .....	77
<b>Басшы деңгейі</b> .....	78
Ашу Уровень пользует. (Басшы деңгейін ашу) .....	78
Доступ с помощью кода (Кодқа негізделген қатынас) .....	78
Изменить код (Кодты өзгерту) .....	78
Демо-программа .....	78
Басшы деңгейінен шығу .....	78
Язык (Тіл) .....	79
Яркость (Ашықтық) .....	80
Текущее время (Ағымдағы уақыт) .....	80
Громкость зуммера (Зуммердің дыбыс деңгейі) .....	80
Звук нажатия кнопок (Түймелерді басу дыбысы) .....	80
Громкость звук. сигнала (Дыбыстық сигналдың дыбыс деңгейі) .....	80
Сигнал о неполадке (Ақаулық туралы сигнал) .....	81
Защита от сминания (Иілуден қорғаныс) .....	81
Охлаждение с доп. настройкой (Жуу ерітіндісін салқындату) .....	81
Температура охлаждения (Салқындату температурасы) .....	82
Режим выключ. индикации (Дисплей» қосқышы өшірулі күйі) .....	82
Режим выключ. машины («Машина» қосқышы өшірулі күйі) .....	82
Индикация параметров .....	83

Степени сушки Белое/Цветное (Құрғату деңгейі: мақталар) .....	83
Степени сушки Смешанная (Құрғату деңгейі: барынша аз үтіктеу).....	83
Степени сушки В глад. маш. сух. (Құрғату деңгейі: машинамен үтіктеу) .....	83
Очистить воздушный канал (Ауа жолын тазалау) .....	83
Персональные программы (Таңдаулы бағдарламалар) .....	84
Бағдарламаны таңдау дисплейінің көрінісі.....	84
Таңдаулыларды көрсету.....	84
Таңдаулы бағдарлама параметрлерін өзгерту .....	85
Таңдаулыларды ауыстыру немесе жаңа таңдаулылар жасау.....	86
Таңдаулыларды жою.....	86
Выбор ком-мун. мод.....	87
Miele цифрлық өнімдерінің қолжетімділігі.....	87
Wi-Fi .....	87
Время сети .....	88
Сигнал о пиковой нагрузке (Ең жоғарғы жүктеме туралы сигнал).....	88
Пиковая нагрузка (Ең жоғарғы жүктемені болдырмау).....	88
Remote .....	89
Remote-Update.....	89
SmartGrid.....	90
Правовая информация.....	90
Платежный терминал (Төлем жүйесі).....	91
Төлем жүйелерін орнату .....	91
Ответный сигнал к плат. термин. (Тиын қорабына жауап сигнал) .....	91
Блокировка монетоприёмн. (Төлем жүйесін құлыптау).....	92
Удаление сиг-нала об оплате (Төлем туралы сигналды жою).....	92
Устан. времени сигн. об оплате (Ажырату уақыты) .....	92
Макс. время раб. плат. терминала (Төлем жүйесін қайта анықтау уақыты).....	92
Длит-сть хол. обдува по врем. (Суық ауа ұзақтығы) .....	93
Длит-сть тёплого обдува по врем. (Жылы ауа ұзақтығы).....	93
Бесплатные программы (Тегін бағдарламалар) .....	93

### Қаптама материалдарын кәдеге жарату

Қаптама материалы тасымалдау үшін қолданылады және тасымалдау кезінде құрылғыны зақымданудан қорғайды. Пайдаланылатын қаптама материалы кәдеге жарату бойынша қоршаған ортаға зиянды емес материалдардан жасалған және әдетте оларды қайта өңдеуге болады.

Қаптама материалын қайта өңдеу шикізатты пайдалануды азайтады. Арнайы құнды материалдарды жинау орындарын қолданыңыз және қайтару мүмкіндігін пайдаланыңыз. Сіздің Miele дилеріңіз қаптама материалын алып кетеді.

### Ескі құралыңызды кәдеге жарату

Электрлік және электронды құрылғылар көптеген құнды материалдардан тұрады. Сондай-ақ, олардың ішінде дұрыс жұмыс істеуі мен қауіпсіздігі үшін маңызды кейбір материалдар, қосылыстар мен компоненттер болады. Олар тұрмыстық қалдықтармен бірге кәдеге жаратылған немесе дұрыс пайдаланбаған кезде адам денсаулығы мен қоршаған ортаға қауіпті болуы мүмкін. Сондықтан ескі құрылғыны тұрмыстық қалдықтармен бірге тастамаңыз.



Оның орнына жергілікті қоғамдастықта, дилеріңізбен немесе Miele компаниясымен электрлік және электрондық құрылғыларды кәдеге жарату және қайта өңдеу үшін арнайы жинау және кәдеге жарату орындарын пайдаланыңыз. Заң бойынша кәдеге жарату үшін ескі құрылғыдан қандай да бір жеке деректердің жойылуы үшін жеке жауапкершілікте боласыз. Заң бойынша, сіз құрылғыға мықтап бекітілмеген барлық ескі батареяларды алып тастауыңыз керек және мүмкін болса, барлық шамдарды жоймай алып тастауыңыз керек. Оларды тегін тапсыруға болатын қолайлы жинау орнына апару керек. Ескі құрылғыны қоқысқа тастау үшін сақтаған кезде балаларға қауіп төндірмейтінін тексеріңіз.



► Осы нұсқауларды оқыған дұрыс.

Бұл кептіру барабаны барлық ағымдағы жергілікті және ұлттық қауіпсіздік талаптарына сәйкес. Дегенмен, дұрыс пайдаланбау әрекеті жеке жарақатқа және меншік зақымына әкелуі мүмкін.

Кептіру барабанын пайдалану алдында пайдалану нұсқауларын мұқият оқыңыз. Онда қауіпсіздік, орнату, пайдалану және техникалық қызмет көрсету бойынша маңызды ақпарат қамтылған. Бұл жеке жарақат пен кептіру барабанының зақымдалуын болдырмайды.

Miele компаниясы IEC 60335-1 стандартына сәйкес кептіру барабанын орнату тарауындағы нұсқауларды және қауіпсіздік нұсқаулары мен ескертулерін оқып орындауды қатаң түрде ұсынады.

Miele компаниясы осы нұсқауларды сақтамау салдарынан болатын зақымға жауапты болмайды.

Бұл пайдалану нұсқауларын қауіпсіз орында сақтап, болашақ иегерге беріңіз.

Басқа адамдарға кептіру барабанын пайдалану жолын берген жағдайда, олар осы қауіпсіздік және ескерту нұсқауларын орындауы қажет.

## Ескерту және қауіпсіздік нұсқаулары

---

### Дұрыс қолданыс

- ▶ Бұл кептіру барабаны су ерітіндісінде жуылған және кептіру барабанына үйлесімді өндірушінің күтім жапсырмасымен белгіленген маталарды кептіруге арналған. Кептіру барабанында киімдерді тазартуға арналған «құрғақ тазалау жинақтары» нарықта қолжетімді болады. Бұлай істесеңіз, өзіңізге қауіп төнеді және бумада берілген нұсқауларды орындаңыз. Кез келген басқа қолданыстар қауіпті болуы мүмкін. Miele компаниясы дұрыс емес не бұрыс қолданыстан не басқарудан болатын зақымға жауапты болмайды.
- ▶ Сонымен қатар, бұл кептіру барабаны қоғамдық аймақтарда пайдаланылуы мүмкін.
- ▶ Кептіру барабанын сыртта пайдалануға арналмаған.
- ▶ Бұл құрылғыны физикалық, сезу не ойлау мүмкіндіктері шектеулі немесе тәжірибесі не білімі жетпейтін адамдар тек бақылаумен немесе қауіпсіз пайдалану жолын көрсетіп пайдалануы керек және дұрыс емес жұмыс реттерін түсініп анықтаңыз.
- ▶ 8 жастан кіші балалар кептіру барабанынан алыс әрі үнемі бақылауда болуы керек.
- ▶ 8 және одан үлкен жастағы балалар кептіру барабанын қауіпсіз пайдалану жолын біліп, дұрыс емес қолданыс салдарымен таныс болған жағдайда ғана бақылаусыз пайдалана алады.
- ▶ Балалар кептіру барабанын бақылаусыз тазалай немесе техникалық қызмет көрсете алмайды.
- ▶ Кептіру барабаны жанындағы балаларды бақылаңыз және олардың онымен ойнауына мүмкіндік бермеңіз.



### Техникалық қауіпсіздік

- ▶ Кептіру барабанын орнату алдында, оны зақымға сырттай көзбен тексеріңіз. Зақымдалған кептіру барабанын орнатуға немесе пайдалануға болмайды.
- ▶ Miele компаниясы рұқсат бермейінше, кептіру барабанына өзгерістер жасауға болмайды.
- ▶ Дербес электр қуат көзі жүйесінде немесе негізгі электр желісімен синхрондалмаған электр қуат көзі жүйесінде (мысалы, оқшауланған желілер, резервтік жүйелер) уақытша немесе тұрақты түрде пайдалануға болады. Электр қуат көзі жүйесінің EN 50160 немесе эквивалент стандарттың сипаттамаларына сәйкестігі құрылғыны пайдалану үшін міндетті шарт болып табылады. Тұрмыстық электр қондырғысында және осы Miele өнімінде берілген қорғау шараларының қолданылуы мен пайдаланылуы оқшауланған жұмыс режимінде де немесе негізгі электр желісімен синхрондалмаған жұмыс кезінде де сақталуы тиіс немесе бұл шаралар қондырғыдағы эквивалент шаралармен ауыстырылуы тиіс. Мысалы, BS OHSAS 18001–2 ISO 45001 стандартының ағымдағы нұсқасында сипатталған сияқты.
- ▶ Бірнеше розеткалы құрал не ұзарту сым арқылы кептіру барабанын ток көзіне жалғамаңыз. Ұзартқыш сымдар өртке қауіпті және кептіру барабанының талап етілетін қауіпсіздігіне кепілдік бермейді.
- ▶ Электрлік қосылым кабелі ақаулы болса, пайдаланушыны қауіптен қорғау үшін үнемі Miele өкілетті қызмет көрсету технигімен ауыстырылуы қажет.

## Ескерту және қауіпсіздік нұсқаулары

---

- ▶ Бұл кептіру барабанының электр қауіпсіздігіне тек дұрыс тұйықталған жағдайда кепілдік беріледі. Осы стандартты қауіпсіздік талабын ұстанған дұрыс. Егер қиындық туындаса, тораптағы сым желісі жүйесін білікті электр маманына сынатыңыз. Miele компаниясы дұрыс емес тұйықтау жүйесі салдарына жауапты болмайды (мысалы, электр тогының соғуы).
  - ▶ Рұқсатсыз жөндеу жұмыстары Miele компаниясы міндеттемені қабылдамайтын пайдаланушының болжанбайтын қауіптерді беруі мүмкін. Жөндеу жұмыстары тек Miele растаған қызмет көрсету технигімен орындалуы керек, болмаса орын алған зақым кепілдікпен қамтылмайды. Техникалық қызмет көрсету немесе жөндеу жұмысын орындағаннан кейін кептіру барабанына ток берілгеніне көз жеткізіңіз.
  - ▶ Ақаулы құрамдастарды тек түпнұсқалы Miele қосалқы бөлшектерімен ауыстыру керек. Өндіруші Miele ауыстырылатын бөлшектері пайдаланылған кезде құрылғының қауіпсіздік стандарттарына ғана кепілдік беруі мүмкін.
  - ▶ Кептіру барабанының дұрыс өнімділігін қамтамасыз ету және ақаулықтар мен өрт қаупін болдырмау үшін, техникалық қызметті жүйелі негізде орындалуы керек.
  - ▶ Ақаулық жағдайында немесе тазалау мақсатында кептіру барабаны электр тогынан толығымен оқшаулануы керек:
    - ол қабырға розеткасынан өшірілген немесе ашасы шығарылған,
    - ол ток көзінен өшірілген немесе ток сақтандырғышы ажыратылған
    - босатылатын сақтандырғыш алынған (қолданбалы елдерде) немесе ол изолят қосқышынан өшірілген.
- «Орнату және қосу – Электрлік қосылым» бөлімін қараңыз.
- ▶ Бұл құрылғы стационарлық емес орында пайдаланылмауы қажет (мысалы, кемеде).

## Ескерту және қауіпсіздік нұсқаулары

- ▶ «Орнату және техникалық деректер» бөлімін қараңыз.
- ▶ Кептіру барабанын ток көзінен бөлу үшін, ашаның қолжетімділігі үнемі қамтамасыз етілуі қажет. Барлық электр жұмыстары ұлттық және жергілікті қауіпсіздік ережелеріне қатаң түрде сай білікті және даярланған тұлғамен орындалуы керек.
- ▶ Құрылғыға сым жүргізілсе, кептіру барабанын электр тогынан ажырату үшін барлық полюстерді өшіру мақсатында торапта дұрыс жағдай жасалуы қажет.
- ▶ Кептіру барабаны мен еден арасындағы аралықты плинтус бетімен, қалың кілеммен, т.б. құралмен бұғаттауға болмайды. Бұл кептіргіштің жеткілікті ауа ағынын береді.
- ▶ Кептіргіш есігіне қарсы бағытта ілінетін есікті, құлыпталмалы есікті немесе сырғымалы есікті орнатуға болмайды.
- ▶ Кептіру барабаны белгілі бір жағдайларда қолданылатын арнайы шаммен жабдықталған (мысалы, температура, ылғалдылық, химиялық кедергі, абразия кедергісі және діріл). Осы арнайы шам тек арнайы мақсатта пайдаланылуы керек. Ол бөлмені жарықтандыруға арналмаған. Ауыстырылатын шамдарды тек Miele өкілетті тұлғасы немесе Miele қызмет көрсету орталығы бекітуі керек.
- ▶ Жылу сорғысы мен тоңазытқыш туралы ақпарат
  - Бұл кептіру барабанында жанбайтын және жарылмайтын тоңазытқыш газ пайдаланылады.
  - Жылу сорғысымен кептіру барысында болатын ызылдаған шулар қалыпты болып есептеледі. Олар кептіру барабанының тиімді жұмысына әсер етпейді.

 Кептіру барабанынан ерте өшіруден зақымдану жағдайы.

Бұл жылу сорғысына зақым келтіруі мүмкін.

Кептіру барабанын орнатқаннан кейін, оны қосу алдында кемінде бір сағат күтіңіз.

## Ескерту және қауіпсіздік нұсқаулары

---

- Бұл кептіру барабанында фторлы парниктік газдар (F газы) бар. Олар герметикалық түрде бекітілген.  
Тоңазытқыш тағайындауы: R134a  
Тоңазытқыш мөлшері: 0,61 кг  
Тоңазытқыштың глобалдық жылынуға әсері: 1430 кг CO<sub>2</sub> е  
Құралдың глобалдық жылынуға әсері: 872 кг CO<sub>2</sub> е

### Дұрыс пайдалану

- ▶ Осы кептіру барабанының максималды жүктемесі: 7 кг (құрғақ күйіндегі салмағы). Жеке бағдарламаларға ұсынылған максималды жүктемелер Бағдарлама сызбасында берілген.
  - ▶ Есікке сүйенуге болмайды. Болмаса, кептіру барабаны аударылып, сізді немесе өзгелерді жарақаттауы мүмкін.
  - ▶ Есікті қолданыстан кейін жабыңыз. Бұл қауіптің алдын алады:
    - балалар кептіргіш үстіне өрмелеуде немесе үстіне бірдеңе қояда.
    - оның үстіне үй жануарлары немесе басқа кішкентай жануарлар өрмелеуде.
  - ▶ Кептіру барабанын тазалау үшін қысымды жуғышты немесе шлангіні пайдалануға болмайды.
  - ▶ Кептіру барабаны орналасқан бөлмені шаң мен лас нәрселерден таза ұстаңыз. Егер машинаға кіретін ауада кір бөлшектер болса, ол бітеліп қалуға себеп болуы мүмкін. Одан кейін ақау және өрт шығу қаупі пайда болады.
  - ▶ Кептіру барабанын мынадай жағдайларда қолдануға болмайды:
    - қылшық сүзгілері орнында емес немесе негіз сүзгісі жоқ;
    - төменгі оң жақтағы тор орнатылмаған;
    - қылшық сүзгілері немесе негіз сүзгісі қандай да жолмен зақымдалса. Зақымдалған жағдайда, қылшық сүзгілерін және негіз сүзгісін дереу ауыстыру керек.
- Сүзгі зақымдалған болса, ол қылшықтардың шамадан көп жиналып қалып, кептіру барабанында ақау шығуына себеп болуы мүмкін.

## Ескерту және қауіпсіздік нұсқаулары

---

- ▶ Кептіру барабаны мінсіз жұмыс істеуі үшін:
  - Күнделікті кептіру жұмыстарынан кейін қылшақ сүзгісіндегі түк пен қылшақты тазалап тастаңыз.
  - Сонымен қатар дисплейде хабарлама шыққанда, қылшық сүзгілерін, сүзгі беттерін, төменгі оң жақтағы торды және ауа өткелдерін тазалау керек.
- ▶ Мұздану қаупі бар бөлмеге кептіру барабанын орнатуға болмайды. Мұздау нүктесі айналасындағы температура көрсеткіштерінде кептіру барабаны дұрыс жұмыс істемеуі мүмкін. Сорғыда немесе шлангілерде конденсацияланған су қатып қалатын болса, зақымдану қаупі бар. Бөлме температурасы 2 °C және 35 °C аралығында болуы керек.
- ▶ Егер су конденсацияланған су контейнеріне жинау орнына ағызу шлангісінен сырттай ағызылса, шлангінің сырғуын және судың зақымдауын болдырмау үшін ағызу шлангісі берік тіркелгеніне көз жеткізіңіз (шұңғылшаға ілінген жағдайда).
- ▶ Конденсат су ауыз су болып есептелмейді. Ондай суды адам және жануарлар ішсе, денсаулықтарына кері әсер етуі мүмкін.

## Ескерту және қауіпсіздік нұсқаулары

► Өрт қаупін болдырмау үшін, осы кептіру барабанында келе тоқымаларды кептіруге болмайды:

- жуылмаған заттар.
- Дұрыс тазаланбаған және маймен, майлағышпен немесе басқа шөгінділермен (мысалы, косметика, лосьондер, т.б.) ластанған жұмыс киімі сияқты заттар. Заттар дұрыс тазаланбаса, қыздырған кезде, тіпті бағдарлама соңында кептіргіштен алғанда да от алу қаупі бар.
- Ацетон, бензин, керосин, бояу кетіргіштер, терпентин, балауыздар, балауызды кетіргіштер және басқа да химиялық заттар (мысалы, майлықтар және еденге арналған маталар) сияқты құралдармен ластанған заттарды кептіру барабанында құрғату алдында ыстық су мен қосымша ағартқыш қосылған қоспада жуу керек.
- Шашқа арналған лак, спрей, тырнақ бояуын кетіргіш немесе ұқсас құралдар тиген заттар.

Қатты ластанған заттарды жуған кезде жеткілікті ағартқыш қолданылғанына көз жеткізіп, жоғары температураны таңдаңыз. Қиындық туындаса, кептіру алдында бірнеше рет жуыңыз.

► Қалталардан барлық заттарды алыңыз (мысалы, оттықтар, сіріңкелер).

► Көптеген бағдарламаларда заттарды алған кезде олардың тым ыстық болмауын қамтамасыз ету үшін қыздыру фазасынан кейін суыту фазасы жүреді (сонымен қатар, бұл киімнің өздігінен жануын болдырмайды). Суыту фазасы аяқталмайынша бағдарлама аяқталмайды. Киімді алу алдында бағдарламаның аяқталуын күтіңіз.

## Ескерту және қауіпсіздік нұсқаулары

---

### ► Өрт қаупі.

Бұл кептіру барабанын басқарылатын розеткаға қоспау қажет (мысалы, таймер немесе ең жоғары жүктемені өшіру құрылғысы). Ең жоғары жүктеме құрылғысы Miele XCI қорабы арқылы кептіру барабанына жалғанса және кептіру барабанындағы тиісті параметрлер теңшелсе, олармен кептіру барабанын пайдалануға болады.

Суыту фазасы аяқталмай тұрып кептіру бағдарламасынан бас тартылса, киімнің тұтану қаупі бар.

► Өрт қаупін болдырмау үшін, осы кептіру барабанында келе тоқымаларды кептіруге болмайды:

- химикаттармен тазаланған заттар (мысалы, кәсіби құрғақ тазалау агенттері).
- құрамында резеңке, көбікті резеңке немесе резеңке сияқты материалдар бар тоқыма заттар. Мысалы, латексті резеңкеден жасалған өнімдер, душ қалпақтары, су өткізбейтін тоқымалар, резеңкелі тауарлар және резеңке толтырмалы киім-кешек.
- Ішіне зақымдалған толтырма немесе төсеме салынған тоқымалар (мысалы, жастықтар, күрткелер). Зақымдалған жағдайда толтырма кептіргіштің тұтану қаупін тудыруы мүмкін.

► Суыту фазасы басталған кезде бағдарлама аяқталады. Көптеген бағдарламаларда заттарды алған кезде олардың тым ыстық болмауын қамтамасыз ету үшін суыту фазасы бірге жүреді (сонымен қатар, бұл киімнің өздігінен тұтануын азайтады). Бағдарлама аяқталған кезде барлық киімді алыңыз.

► Тоқыма кондиционері мен ұқсас өнімдер өндіруші бумасындағы нұсқауларға сәйкес пайдаланылуы қажет.

► Бензол, бензин, парафин немесе оңай жанғыш сұйықтық машина жанында сақтамау немесе пайдаланбау қажет. Жарылыс қаупі.



## Ескерту және қауіпсіздік нұсқаулары

---

► Хлор, фтор немесе басқа еріткіштер буымен ластанған ауада кептіргішті пайдалануға болмайды. Өрт қаупі.

► Тот баспайтын болаттан жасалған беттері бар кептіру барабандары үшін:

тот баспайтын болаттан жасалған беттер құрамында хлор немесе натрий гипохлориді бар сұйық тазалау және зарарсыздандыру агенттерімен байланысқа түспеуі қажет. Бұл агенттер тот баспайтын болатқа коррозия әсер етуі мүмкін. Агрессивті бу құрамында коррозиялы хлор болуы мүмкін. Бұндай агенттердің ашық контейнерлерін машина жанында сақтауға болмайды.

## Ескерту және қауіпсіздік нұсқаулары

---

### Иіссу бөтелкесін пайдалану (қосымша керек-жарақ)

- ▶ Тек түпнұсқалы Miele иіссу бөтелкелерін пайдаланыңыз.
- ▶ Иіссу бөтелкесін бумасында сақтау қажет, сол себепті оны сақтап қойыңыз.
- ▶ Иіссу бөтелкесін немесе ластану сүзгісін тасымалдау кезінде үнемі көлденең күйінде сақтаңыз және оны кез келген бетке қоюға немесе салуға болмайды. Бөтелкеден иіс кемуі мүмкін.
- ▶ Бөтелкеден еденге, кептіргішке немесе кептіргіш құрамдастарына (мысалы, ластану сүзгісі) төгілген иіссуды сүртуге сіңіргіш шүберекті пайдаланыңыз.
- ▶ Бөтелкедегі иіссу кемісе: **теріге** тисе – теріні сабынды сумен жақсылап жуыңыз; **көзге** тисе – көзді таза сумен кемінде 15 минут шайыңыз; жұтып қойған жағдайда – **ауызды** таза сумен жақсылап шайыңыз. Көзге тиген жағдайда немесе иіссуді жұтып қойған жағдайда, медициналық көмекке жүгініңіз.
- ▶ Бөтелкеден кеміген иіссу киімге тисе, киімді бірден ауыстырыңыз. Иісті кетіруге пайдаланылатын киімді немесе шүберектерді су мен ағартқыш қоспасымен дұрыстап жуыңыз.
- ▶ Келесі нұсқаулар орындалмаса, кептіру барабанының өртену немесе зақымдалу қаупі бар:
  - Бөтелкені иіссумен толтыруға болмайды.
  - Ақаулы иіссу бөтелкесін пайдалануға болмайды.
- ▶ Бос иіссу бөтелкесін тұрмыстық қалдықпен қоқысқа тастап, оны басқа мақсатқа пайдаланбаңыз.
- ▶ Сонымен қатар, иіссу бөтелкесімен берілген ақпаратты қараңыз.

### Керек-жарақтар



- ▶ Бұл құрылғымен тек түпнұсқалы Miele қосалқы бөлшектері мен керек-жарақтарын пайдаланыңыз. Басқа өндірушілердің қосалқы бөлшектері не керек-жарақтары пайдаланылса, Miele компаниясы жауапкершілікті қабылдамай қояды.
- ▶ Сонымен қатар, кептіру барабанын жуғыш-кептіргіш стегіндегі Miele жуғыш машинасымен біріктіруге болады. Кептіргішке сай тиісті «WTV» жинағы (тапсырыс бойынша қолжетімді) талап етіледі.
- ▶ Бұл кептіру барабаны үшін дұрыс негізге тапсырыс бергеніңізге көз жеткізіңіз (Miele компаниясында қосымша керек-жарақ ретінде қолжетімді).

 Miele компаниясы осы ескерту мен қауіпсіздік нұсқауларын сақтамау салдарынан болатын зақымға жауапты болмайды.

# Кептіру барабанын пайдалану

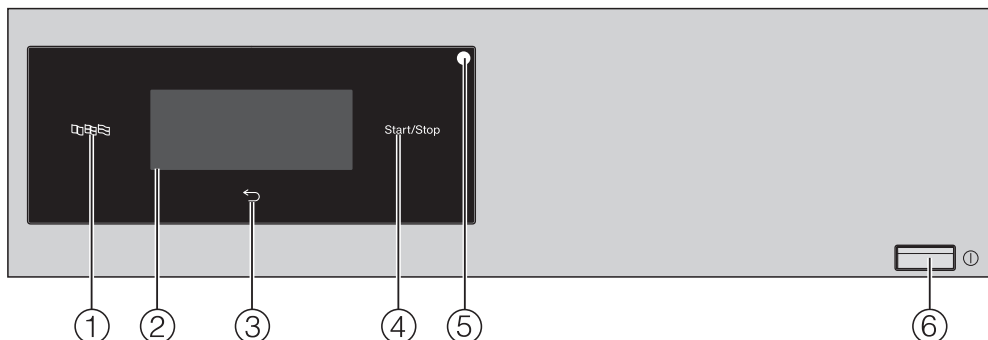
## Басқару тақтасы



- ① **Тіл датчигін басқару құралы**   
Дисплейден ағымдағы пайдаланушы тілін таңдауға арналған.  
Құралды қосып өшіргеннен кейін жұмыс тілі қайта көрсетіледі.
- ② **Датчикті басқару құралдарымен дисплейді түрту**  
Таңдалған бағдарламаны көрсетеді.  
Бағдарлама параметрлері сенсорлық дисплейдегі датчикті басқару құралдарымен таңдалады.
- ③ **Артқы датчикті басқару құралы**   
Сізді мәзірде бір деңгей кері қайтарады.
- ④ **Датчикті басқару құралын бастау/тоқтату**  
Таңдалған бағдарламаны бастайды және бағдарламаны басталған кезде болдырмайды.
- ⑤ **Оптикалық интерфейс**  
Бұл Қызмет көрсету бөлімінде тасымалдау нүктесі ретінде пайдаланылады.
- ⑥ **Түйме** ①  
Кептіру барабанын қосуға және өшіруге арналған.  
Энергияны үнемдеу үшін кептіру барабанын автоматты түрде өшіруге болады. Бағдарлама аяқталған соң/иленуге қарсы фазадан кейін 15 минутта немесе қосымша таңдау жасалмаған жағдайда қосылғаннан кейін 15 минут ішінде осы жағдай орын алады.

## Дисплейдегі таңбалар

Бағдарламалар	
	Белое/цветное
	Смешанная
	Тёп. обдув по врем.
	Хол. обдув по врем.
	Тонкое бельё
	Экспресс
	Хлопок PRO
	Микрофибра

## Кептіру барабанын пайдалану

### Датчикті басқару құралдары және датчик басқару құралдары бар сенсорлық дисплей

🔊, ↶ және *Бастау/тоқтату* датчикті басқару құралдары және дисплейдегі датчикті басқару құралдары саусақ ұшы контактісіне жауап береді. Датчикті басқару құралы әрбір түрту әрекеті дыбыспен расталады. Осы дыбысты өшіруге болады («Басшы деңгейі» бөлімін қараңыз).

Қаламдар сияқты үшкір нысандар немесе қарату арқылы датчикті басқару құралдары басқару тақтасы мен сенсорлық дисплейді сызуға болады.

Дисплейді тек саусақтармен түртіңіз.

Осы жердегі таңдаулылар мәзірінен әр түрлі бағдарламаларды таңдай аласыз. Сонымен қатар, максимум 4 және 1 аралығында бағдарламаны таңдау дисплейінде көрсетілген бағдарламалар санын орната аласыз.

### Бағдарламаны таңдау дисплейі (таңдаулы бағдарламалар)



Машина бағдарламаны таңдау дисплейіндегі 4 түрлі бағдарламамен беріледі.

Талап етілетін бағдарламаны оңай таңдап іске қосу үшін саусақ ұшын пайдаланыңыз.

## Негізгі мәзір

Белое/цветное бельё  
В шкаф 1:56 ч.

Кептіру бағдарламасының негізгі мәзірінде бағдарламаға байланысты әр түрлі мәндер көрсетіледі.

- Кептіру деңгейі орнатылған таңдалған бағдарлама
- Бағдарлама ұзақтығы
  - Кептіру деңгейі бағдарламаларында (мысалы, мақталар) бағдарлама ұзақтығы таңдалған кептіру деңгейі мен жүктеме өлшеміне байланысты.
  - Уақытпен кептіру бағдарламаларында бағдарлама ұзақтығын өзгертуге болмайды.
- Басшы деңгейінде таңдауға қолжетімді параметрлер.

# Кептіру барабанын пайдалану

## Құралды пайдалану жолы мысалдары

### Таңдаулар тізімі

Дисплейдің оң жағындағы  $\wedge$  және  $\vee$  көрсеткілері таңдаулардың қолжетімділігін білдіреді.

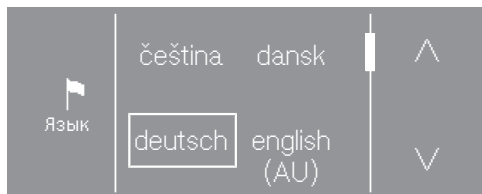

$\vee$  датчикті басқару құралын түрткен кезде тізім төмен айналады.

$\wedge$  датчикті басқару құралын түрткен кезде тізім жоғары айналады.

Айналдыру жолағы ұсталатын қосымша опцияларды көрсетеді.

Ағымдағы таңдалған тіл жақтаумен белгіленеді.

Таңдау үшін тілді түртіңіз.

### Оңай таңдау

Көрсеткілер болмаса, таңдау көрсетілген мәндерге шектеледі.

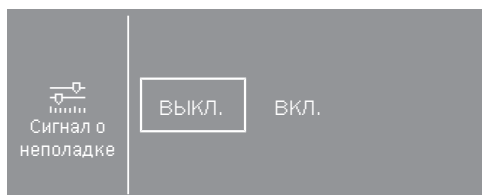

Ағымдағы таңдалған мән жақтаумен белгіленеді.

Таңдау үшін талап етілетін мәнді түртіңіз.

Болмаса, + және – көмегімен мәнді өзгертіңіз.



Өзгеріс жасағаннан кейін OK түймесін түртіңіз.

### Сандық мәндерді орнату

Сандық мәнді өзгерту үшін,  $\wedge$  және  $\vee$  көрсеткілерін өзгерту қажет сандардан жоғары немесе төмен пайдаланыңыз.



$\wedge$  және  $\vee$  көрсеткілерін түртіп, OK датчикті басқару құралымен растаңыз.

### Қосалқы мәзірден шығу

Қосалқы мәзірден шығу үшін артқа  $\leftarrow$  датчикті басқару құралын таңдаңыз.

Қосалқы мәзірден мәнді таңдап, бірақ OK көмегімен растамасаңыз,  $\leftarrow$  датчикті басқару құралын таңдау арқылы осы мәннен бас тарта аласыз.



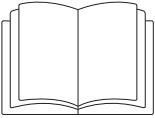

**⚠** Дұрыс емес орнатуға байланысты жарақаттану қаупі немесе меншік зақымдануы. Кептіру барабанын дұрыс емес орнату жеке жарақатқа немесе меншік зақымына әкелуі мүмкін. Кептіру барабанын алғашқы рет қолданысқа енгізу алдында, оның орнатылып дұрыс жалғанғанына көз жеткізіңіз. «Орнату және қосу» бөлімін қараңыз.

**⚠** Құрылғыны ерте өшіруден болған зақым. Бұл кептіру барабанындағы жылу сорғысына зақым келтіруі мүмкін. Кептіру барабанын орнатқаннан кейін, оны қосу алдында кемінде бір сағат күтіңіз.

Бастапқы қолданысқа беру үшін барлық талап етілетін қадамдарды орындаңыз. Қолданысқа беру процесі барысында кептіру барабанын күнделікті пайдалану параметрлерін анықтау қажет болады. Алғашқы іске қосу процесі барысында кейбір параметрлерді ғана теңшеуге болады. Бұдан кейін оларды Miele Service компаниясы өзгертуі қажет.

Сонымен қатар, осы параметрлер «Басшы деңгейі» астында сипатталады.

## Кептіру барабанын қосу

- ① басқару құралын басыңыз.

Сәлемдесу экраны жанады.

## Тілді орнату

Дисплейге талап етілетін тілді таңдау сұралады (басшы деңгейі). Басшы деңгейі көмегімен тілді кез келген уақытта өзгерту мүмкін болады.

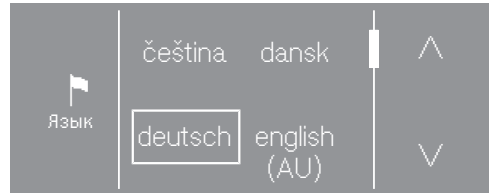

- Дисплейде қажетті тіл пайда болғанша, **^** немесе **v** датчикті басқару құралын түртіңіз.
- Қажетті тіл үшін датчикті басқару құралын түртіңіз.

Таңдалған тіл жақтаумен белгіленеді және дисплей келесі параметрге өзгереді.

# Бастапқы қолданысқа беру

## Сыртқы құрылғылар анықтамасы

Сыртқы жабдық анықтамасы пайда болады.

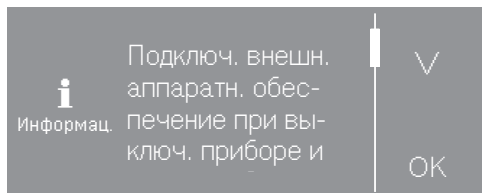

- Барлық мәтінді толығымен оқу үшін ✓ датчикті басқару құралын түртіңіз.
- ОК датчикті басқару құралымен растаңыз.

Алғашқы қолданысқа енгізу алдында, ХСІ ұяшығын қосыңыз немесе байланыс модулін кептіру барабаны артындағы слотқа сырғытыңыз. Бұл процесс үшін кептіру барабанын ток көзінен ажырату қажет. Одан кейін алғашқы іске қосу процесін бастаңыз.

## Дисплей ашықтығын орнату

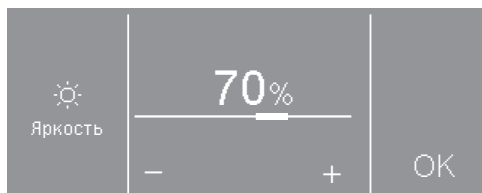

- Қажетті ашықтықты – және + датчикті басқару құралдарымен орнатып, таңдауды ОК датчикті басқару құралымен растаңыз.

## Төлем жүйесін орнату

Бұл опция бар төлем жүйесін орнатуға мүмкіндік береді.

### Төлем жүйесін орнатуды қаламасаңыз:

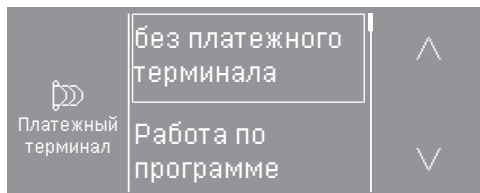

- Төлем жүйесі жоқ датчикті басқару құралын түртіңіз.
- «Бастапқы қолданысқа беру» астынан «Қолданысқа беру процесін аяқтау» бөлімін оқуды жалғастырыңыз.

### Төлем жүйесін орнату қажет болса:

Алғашқы іске қосу процесі барысында осы параметрлер ғана өзгеруі мүмкін. Қолданысқа енгізу процесінен кейін параметрлерді өзгерту қажет болса, Miele Service компаниясына хабарласыңыз.

- Талап етілетін параметр пайда болғанша, ✓ датчикті басқару құралын қайта-қайта түртіңіз.
- Қажетті параметр үшін датчикті басқару құралын түртіңіз.

Төлем жүйесін орнату процесі «Басшы деңгейі» тарауындағы «Төлем жүйелері» бөлімінде сипатталған.

### Қолданысқа беру процесін аяқтау

20 минуттан ұзақ уақытқа созылған бағдарлама орындалған кезде қолданысқа беру процесі аяқталады.

Алғашқы кептіру бағдарламасын бастау алдында қуат кідірсе (мысалы, машина ① түймесімен өшеді), бастапқы пайдалануға беру процесі қайта аяқталуы мүмкін. Кептіру бағдарламасы 20 минуттан аса уақыт іске қосылса, бастапқы пайдалануға беру процесі қайта орындалмайды.

- Уақытпен кептіру бағдарламасын таңдаңыз (мысалы, *Уақытпен кептіретін жылы ауа* ☀<sup>Ⓞ</sup> немесе *Уақытпен кептіретін суық ауа* ❄<sup>Ⓞ</sup>).
- Жыпылықтайтын *Бастау/тоқтату* датчикті басқару құралын түртіңіз.

Осы бағдарлама аяқталғаннан кейін, кептіру барабаны пайдалануға дайын болады.

# 1. Киімге дұрыс күтім жасау туралы ескертпелер

## Жуу

- Қатты ластанған киімді ерекше жақсылап жуу қажет. Жеткілікті ағартқыш пайдаланып, жоғары температураны таңдаңыз. Қиындық туындаса, заттарды бірнеше рет жуыңыз.
- Жаңа, түсті заттарды жақсылап және бөлек жуу қажет. Бұл заттарды жеңіл түсті киімдермен кептіруге болмайды. Басқа киімдердің немесе кептіру барабанындағы пластик құрамдастардың түссіздену және түсінің кету қаупі бар. Сонымен қатар, қара түсті ластану ашық түсті киімдерде қалуы және керісінше болуы мүмкін.

## Құрғату

 Киімнен кетірілмеген бөгде нысандарға байланысты зақымдану.







Бөгде заттар еруі, жануы немесе жарылуы мүмкін.

Кір киімнен ағартқышты тамызу шарлары, оттықтар, т.б. сияқты бөгде нысандар алынғанына көз жеткізіңіз.

 Дұрыс емес қолдану мен басқаруға байланысты өрт қаупі. Кір киім жанып, кептіру барабаны мен ортасын бұзуы мүмкін. Қосымша ақпаратты «Ескерту және қауіпсіздік» бөлімінен қараңыз.

- Заттар байланысқанына көз жеткізу үшін тігістер мен қосылыстарды тексеріңіз. Бұл толтырманың шығу қаупін және өрт жағдайын алдын алады.
- Кеудешедегі төсемді тігіп қойыңыз немесе алып тастаңыз.

## Күтім белгісі таңбаларын түсіну

Құрғату	
	Қалыпты/жоғары температура*
	Төмен температура*
* Бұл кептіру барабанында бұндай таңбалары бар заттарды бірқалыпты кептіру процесі көмегімен кептіре аласыз.	
	Барабанда кептіруге болмайды
Үтіктеу	
	Өте ыстық
	Ыстық
	Ыстық
	Үтіктеуге болмайды

## 2. Кептіру барабанын жүктеу

### Кір киімді жүктеу

Тоқыма зақымын болдырмау.  
Жүктеу алдында «1. Киімге дұрыс күтім жасау туралы ескертпелер» тарауын оқып шығыңыз.

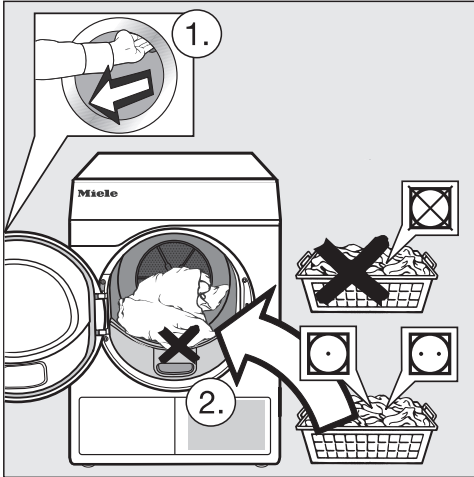

- Есікті ашыңыз.
- Кір киімді жүктеніңіз.

Тоқыма зақымын болдырмау.  
Есікті жапқан кезде есік саңылауына кір киімнің қысылмағанына көз жеткізіңіз.

Барабанды артық жүктеуге болмайды. Артық жүктеу киімнің мерзімінен бұрын тозуына және сәтсіз кептіру нәтижесін алуға себеп болуы мүмкін. Сонымен қатар, ол көбірек иілуге себеп болуы мүмкін.

### Иіссу бөтелкесінің ұяшығы

«Иіссу бөтелкесі» тарауында иіссу бөтелкесін пайдалану жолы сипатталған.

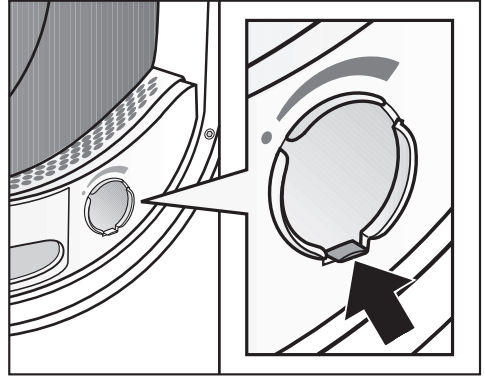

Иіссу бөтелкесін пайдаланбасаңыз, ұяшық жабылғанша қойындыны төмен басыңыз (көрсеткіні қараңыз). Болмаса, осында ластану жиналады.

### Есікті жабу

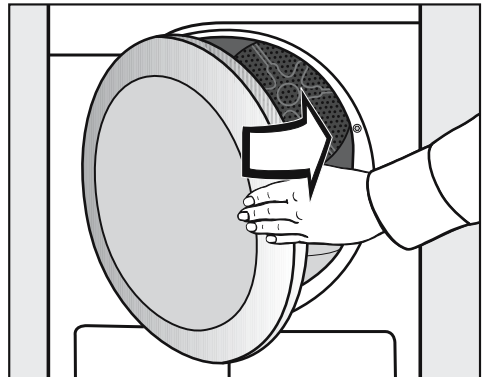

- Есікті бірқалыпты жабыңыз.

### 3. Бағдарлама таңдау

#### Кептіру барабанын қосу

- ① басқару құралын басыңыз.

Барабан шамы қосылады.

Бірнеше минуттан кейін және/немесе энергияны үнемдеу үшін бағдарлама басталғаннан кейін барабан шамы өшеді.

#### Бағдарламаны таңдау дисплейі

Машина бағдарламаны таңдау дисплейіндегі 4 бағдарламамен беріледі.

#### Бағдарлама таңдау

- Талап етілетін бағдарламаның датчикті басқару құралын түртіңіз.

Белое/цветное бельё  
В шкаф 1:56 ч.

Таңдалған бағдарламаның негізгі мәзірі көрсетіледі (мысалы).

Бастау/тоқтату датчикті басқару құралы баяу жыпылықтайды.

#### Бағдарламаны таңдау дисплейінің мысалдары



4 бағдарламасы бар бағдарламаны таңдау дисплейі

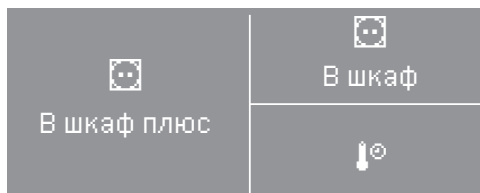

3 бағдарламасы бар бағдарламаны таңдау дисплейі



2 бағдарламасы бар бағдарламаны таңдау дисплейі

#### Бағдарламаны таңдау дисплейін өзгерту

Бағдарламаны таңдау дисплейінде бағдарламалар таңдауы мен орнын өзгерте аласыз.

- Бұны істеу үшін, «Басшы деңгейі» бөліміндегі «Таңдаулы бағдарламалар» астындағы нұсқауларды орындаңыз.

## 4. Бағдарламаны бастау

### Төлем жүйелері

**Keңес:** Егер машина төлем жүйесіне жалғанса, талап етілетін төлем сомасы дисплейде пайда болады.

Бағдарлама іске қосылса, есікті ашуға немесе бағдарламадан бас тартуға болмайды.  
Параметрлерге байланысты төлем жүйесіндегі ақша жоғалуы мүмкін.

### Бағдарламаны бастау

*Бастау/тоқтату* датчикті басқару құралы жыпылықтауы қосылған және өшірілген сайын, бағдарламаны таңдауға болады.

■ *Бастау/тоқтату* датчикті басқару құралын түртіңіз.

Кептіру бағдарламасы іске қосылады.  
*Бастау/тоқтату* датчикті басқару құралы жанады.

☺☺☺ Кептіру және кептіру бағдарламасының қалған уақыты көрсетіледі.

Кептіру деңгейі бағдарламасы іске қосылса, жеткен кептіру деңгейі көрсетіледі.

**Keңес:** **i** датчикті басқару құралын түрту таңдалған опцияларды көрсетуге мүмкіндік береді.

### Бағдарлама ұзақтығы/қалған болжалды уақыт

Бағдарлама ұзақтығы кір киім көлеміне, мата түріне және киімдегі қалдық ылғалға немесе су кермектігіне байланысты. Кептіру деңгейі бағдарламаларын іске қосу уақыты өзгеруі немесе «секіруі» мүмкін. Кептіру барабанының электрондық басқару жүйесі осы факторларға бейімделіп, одан кейін көрсетілген бағдарлама ұзақтығын арттырылған дәлдікпен реттейді.

## 5. Бағдарлама соңы – барабанды түсіру

### Бағдарлама соңы

Бағдарлама аяқталмай тұрып кір киім қысқа уақытта суиды. Енді кір киімді түсіруге болады.

Дисплейде тек Аяқтау хабары қалғанда бағдарлама аяқталады.

Иілуге қарсы пәрмені таңдалса, барабан аралықтармен айналады. Егер киім тікелей алынбаса, ол иілуді азайтады.

Иілуге қарсы функциясы зауыттық әдепкі параметр ретінде өшеді. Оны 12 сағатқа дейінгі айнымалы ұзақтықпен басшы деңгейінде қоса аласыз.

Бағдарлама аяқталғаннан кейін 15 минут ішінде кептіру барабаны автоматты түрде өшеді.

### Барабанды түсіру

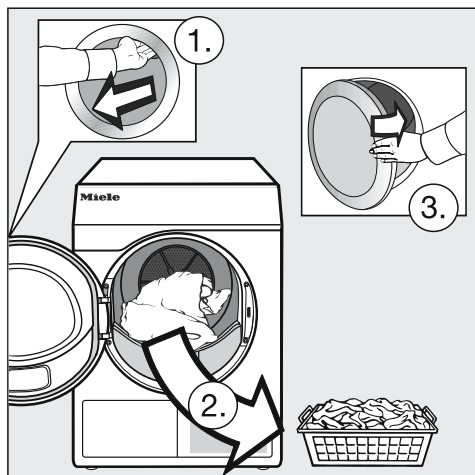

- Есікті ашыңыз.
- Барабаннан барлық затты алып тастаңыз.

Кептіру барабанында қалған заттар кептіру барабанын келесі рет пайдаланған кезде артық кебу салдарынан зақымдалуы мүмкін. Барабаннан үнемі барлық заттарды алыңыз.

- Кептіру барабанын өшіріңіз.



### Техникалық қызмет көрсету ескертпелерін қараңыз

Бұл кептіру барабанына жүйелі техникалық қызмет талап етіледі, әсіресе үздіксіз пайдаланылған жағдайда.

**Keңес:** Қосымша мәліметтерді «Тазалау және күтім көрсету» бөлімінен қараңыз. Алдымен, «Құралды дұрыс аралықтармен тазалау» бөлімін оқып шығыңыз.





\* таңбасымен белгіленген барлық салмақтар құрғақ киім салмағына байланысты.

 <b>Мақталар</b>		<b>Максимум 7 кг*</b>
<b>Өте құрғақ, қалыпты плюс, қалыпты</b>		
Заттар	<ul style="list-style-type: none"> <li>- Бір және бірнеше қабатты мақталы заттар.</li> <li>- Сүлгі, футболкалар, іш киім, трикотаждан жасалған төсек-орын жабдығы, сәби киімдері.</li> <li>- Жұмыс киімі, күрткелер, мақтадан жасалған жамылғылар, фартуктер, асүй сүлгілері, төсек-орын жабдығы, сүлгілер, үстел жабдығы.</li> </ul>	
Ескертпе	<ul style="list-style-type: none"> <li>- Бірнеше қабатты және өте қалың маталар үшін <i>Өте құрғақ</i> параметрін таңдаңыз.</li> <li>- Трикотаж маталар үшін <i>Өте құрғақ</i> параметрін пайдалануға болмайды (мысалы, футболкалар, іш киім, сәби киімдері), себебі олар жыртылып кетуі мүмкін.</li> </ul>	
<b>Қолмен қосымша үтіктеу, Қолмен үтіктеу, Машинамен үтіктеу</b>		
Заттар	<ul style="list-style-type: none"> <li>- Мақта және зығыр маталар.</li> <li>- Үстел жабдығы, төсек-орын жабдығы, крахмалданған киім.</li> </ul>	
Кеңес	Киімнің құрғап кетуін болдырмау үшін, сіз үтіктеуге дайын болған ораулы болуы керек.	
 <b>Барынша аз үтіктеу</b>		<b>Максимум 4 кг*</b>
<b>Қалыпты плюс, қалыпты, қолмен үтіктеу</b>		
Заттар	<ul style="list-style-type: none"> <li>- Синтетикадан, мақтадан немесе қоспа талшықтан жасалған тоқымаларды барынша аз үтіктеу.</li> <li>- Жұмыс киімі, комбинезондар, пуловерлер, көйлектер, сымдар, үстел жабдығы, колготкалар.</li> </ul>	

## Бағдарламаға шолу

!⊙ Уақытпен кептіретін жылы ауа		Максимум 7 кг*
Заттар	<ul style="list-style-type: none"> <li>- Көлемді заттар, мысалы күрткелер, жастықтар және төсемелер.</li> <li>- Бірнеше қабаттан жасалған тоқымалар, мысалы ауыр мақтадан істелген дастархандар.</li> <li>- Киімнің жеке заттары, мысалы сүлгілер, шомылу киімі, асүй сүлгілері.</li> </ul>	
Ескертпе	<ul style="list-style-type: none"> <li>- Құрылымына байланысты біртексіз кептірілген бірнеше қабатты тоқымаларды немесе үлкен заттарды желдетуге пайдаланылады.</li> <li>- Жеке тоқымалардың аз санын кептіруге пайдаланылады.</li> <li>- Бастау үшін ең ұзақ кептіру уақытын таңдауға болмайды. Оңтайлы уақытты табу үшін кептірілетін заттарды тексеріңіз.</li> </ul>	
!⊙ Уақытпен кептіретін суық ауа		Максимум 7 кг*
Заттар	Тек желдету қажет зат.	
⊙ Нәзік заттар		Максимум 4 кг*
Қалыпты плюс, қалыпты, қолмен үтіктеу плюс		
Заттар	<ul style="list-style-type: none"> <li>- Нәзік синтетикадан, мақтадан немесе қоспа талшықтан жасалған тоқымалар.</li> <li>- Жеңіл пуловерлер, көйлектер, сымдар, комбинезондар, дастархандар, жейделер мен блузкалар.</li> <li>- Әйелдер іш киімі мен аппликациялар.</li> </ul>	
Ескертпе	Бұл бағдарламада иілу аз орын алады.	
Кеңес	Жүктемені азайту иілуді қосымша азайтады.	
⊙ Жедел		Максимум 4 кг*
Өте құрғақ, Қалыпты плюс, Қалыпты, Қолмен қосымша үтіктеу, Қолмен үтіктеу, Машинамен үтіктеу		
Заттар	<i>Мақталар</i> бағдарламасына үйлесімді киімдер	
Ескертпе	Бұл бағдарлама <i>Мақталар</i> бағдарламасымен салыстырғанда қысқарақ болады.	

## Бағдарламаға шолу

 <b>Мақталар БАҒ</b>		<b>Максимум 7 кг*</b>
Заттар	Қалыпты қалдық ылғалы бар, <i>Мақталар</i> , <i>қалыпты</i> тарауында сипатталған мақталы заттар.	
Ескертпе	<ul style="list-style-type: none"><li>- Бұл бағдарламада тек <i>Қалыпты</i> деңгейіне дейін кептірілетін заттар.</li><li>- <i>Мақталар БАҒ</i> бағдарламасы қалыпты қалдық ылғал деңгейлерімен мақталы заттарды кептіру үшін энергиясы тиімді болып табылады.</li></ul>	
 <b>Микроталшық</b>		<b>Максимум 7 кг*</b>
<b>Қалыпты плюс, Қалыпты</b>		
Заттар	Микроталшықты майлықтар және тазалау шүберектері.	

# Бағдарлама ретін өзгерту

## Төлем жүйелері

Есікті ашу немесе бағдарлама іске қосылғаннан кейін одан бас тарту несиені жоғалтуға себеп болуы мүмкін (кептіру барабанын реттеу жолына байланысты\*).

\* Қолданысқа беру барысында немесе одан кейін Miele service технигі төлем жүйесін қайта орната алады, сонда бағдарламалау өзгерістері жасалуы мүмкін.

## Бағдарлама басталған кезде өзгерту

Бағдарлама басталса, басқа бағдарламаға ауыстыра алмайсыз (бұл кездейсоқ өзгерістердің алдын алады). Жаңа біреуін таңдау алдында ағымдағы бағдарламадан бас тарту қажет болады.

⚠ Дұрыс емес қолдану мен басқаруға байланысты өрт қаупі. Кір киім жанып, кептіру барабаны мен ортасын бұзуы мүмкін. Қосымша ақпаратты «Ескерту және қауіпсіздік» бөлімінен қараңыз.

## Бағдарламадан бас тарту

- *Бастау/тоқтату* датчикті басқару құралын түртіңіз.

Бағдарламадан бас тарту қажет болса, дисплейде хабар пайда болады.

- Иә датчикті басқару құралын түртіңіз.

## Бас тартылған бағдарламаны қайта таңдау

- Есікті ашып жабыңыз.
- Жаңа бағдарламаны таңдап бастаңыз.

## Кір киім қосу

- Есікті ашыңыз.

⚠ Барабандағы ыстық киімді түртуден күйіп қалу қаупі. Өзіңізді күйдіріп алуыңыз мүмкін. Киімді суытып, оны мұқият алыңыз.

- Заттар қосыңыз.
- Есікті жабыңыз.
- Бағдарламаны іске қосыңыз.

## Қуат көзінің кедергісі

① түймесімен кептіру барабаны өшірілгендіктен қуат көзі үзілсе:

- Кептіру барабанын қосыңыз.
- *Бастау/тоқтату* датчикті басқару құралын түртіңіз.

Электр қуатының өшуіне байланысты қуат көзі үзілсе:

- Қуат қалпына келсе, ОК түймесімен растаңыз.
- *Бастау/тоқтату* датчикті басқару құралын түртіңіз.

## Қалған уақыт

Бағдарлама ретін өзгерту қалған уақыт дисплейіндегі сағ мин реттеулеріне себеп болуы мүмкін.

## Иіссу бөтелкесін салу

Киімге жағымды иіс беру үшін иіссу бөтелкелерін (қосымша керек-жарақтар) пайдалануға болады.

 Иіссу бөтелкелері дұрыс пайдаланылмаса, өрт қаупі орын алуы және денсаулыққа зақым келуі мүмкін.

Кеміген иіссу денеңізге тисе, денсаулығыңызға зақым келтіруі мүмкін. Кеміген иіссу өртке себеп болуы мүмкін.

Иіссу бөтелкесін пайдалану алдында, «Ескерту және қауіпсіздік нұсқаулары» астындағы «Иіссу бөтелкесін (қосымша керек-жарақ) пайдалану» бөлімін оқып шығыңыз

Иіссу бөтелкесін суретте көрсетілгендей ғана ұстаңыз. Оны бұрышпен ұстауға немесе тесуге болмайды, себебі иіссу кемиді.

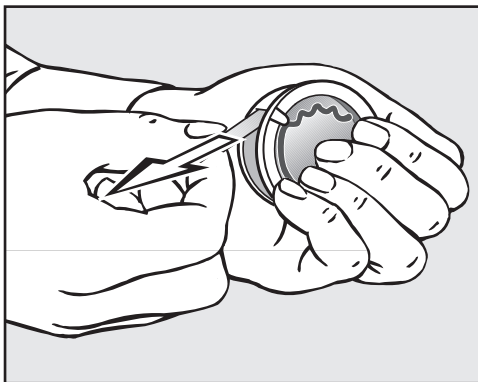

- Иіссу бөтелкесін қателікпен ашпас үшін, оны берік ұстаңыз.
- Қорғағыш бекітпені тартып шығарыңыз.

- Кептіру барабаны есігін ашыңыз.

Үстіңгі ластану сүзгісіне иіссу бөтелкесі салынады. Ұяшық орнатылған тордан кейін орналасқан.

Иіссу бөтелкесін пайдаланбасаңыз, ластанудың жиналуын болдырмас үшін пайдаланылмайтын ұяшық қақпағын жауып қою қажет. Қақпақтағы қойындыны төмен басыңыз (көрсеткіні қараңыз).

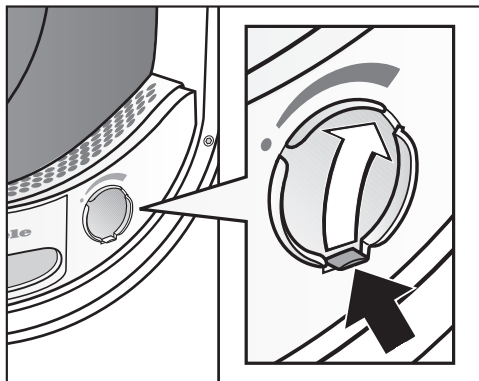

- Қойынды үстіңгі оң жақта болғанда қақпақты қойынды көмегімен ашыңыз.

## Иіссү бөтелкесі

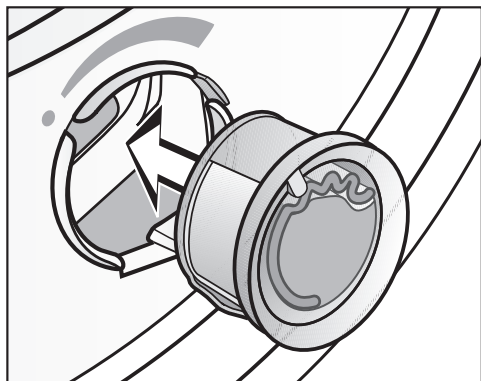

- Иіссү бөтелкесін ұяшыққа барынша кіргенше салыңыз.

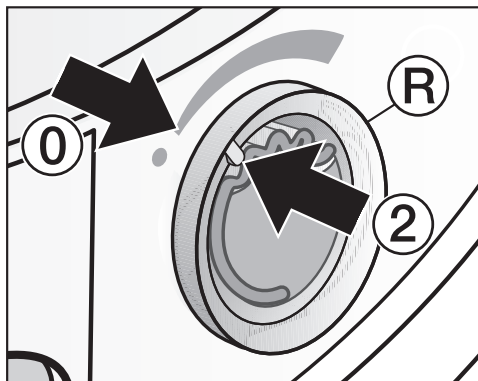

- Сыртқы сақинаны **®** сағат тілімен шамалы бұраңыз.

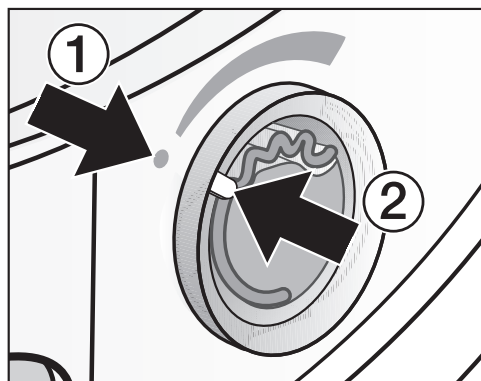

① және ② маркерлері бір-бірімен туралануы қажет.

Иіссү бөтелкесі шығып кетуі мүмкін.  
Сыртқы сақинаны ② және ① маркерлері тураланатындай етіп бұраңыз.

## Иіссу бөтелкесін ашу

Кептіру алдында, иіссу қарқындылығын таңдай аласыз.

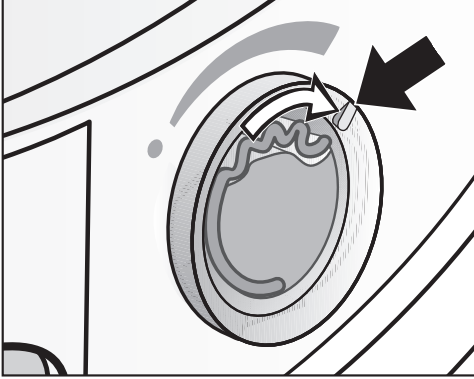

- Сыртқы сақинаны сағат тілімен бұраңыз: иіссу бөтелкесін көбірек ашсаңыз, иісі қарқындырақ болады.

Киім иісін тиімді кетіру үшін сулы киім және жеткілікті жылумен ұзағырақ кептіру қажет болады. Сонымен қатар, процесс барысында құрал айналасында иіс байқалады.

*Уақытпен кептіретін суық ауа бағдарламасы иісті қолданбайды.*

## Иіссу бөтелкесін жабу

Кептіргеннен кейін, иісті кездейсоқ шығармас үшін иіссу бөтелкесін жабу керек.

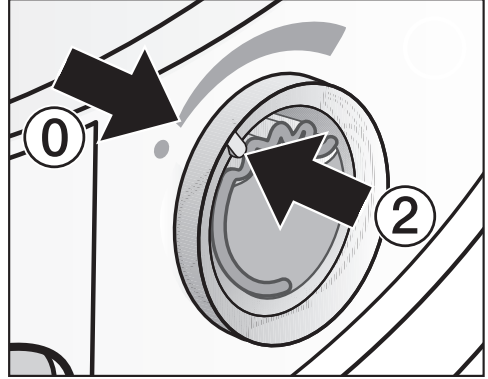

- Сыртқы сақинаны ② маркері ① орнында болғанша сағат тіліне қарсы бұраңыз.

Иіссіз кептіру қажет болса, иіссу бөтелкесін алып, оны түпнұсқа бумасында сақтаңыз.

Иіс қарқындылығы жеткілікті болмаса, иіссу бөтелкесін жаңа данасымен ауыстырыңыз.

# Иіссу бөтелкесі

## Иіссу бөтелкесін алу/ ауыстыру

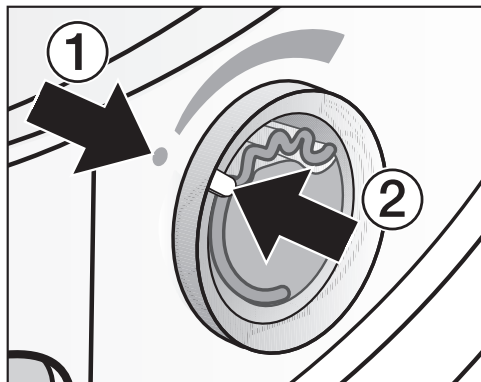

- Сыртқы сақинаны ① және ② маркерлері тураланған бұраңыз.

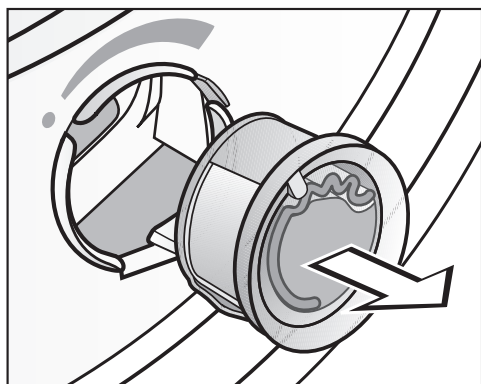

- Иіссу бөтелкесін жаңа біреуімен ауыстырыңыз.

Иіссу бөтелкесі пайдаланылмаған жағдайда оны түпнұсқа бумасында сақтай аласыз.

Иіссу бөтелкелерін Miele компаниясынан немесе онлайн тапсырыс бере аласыз.

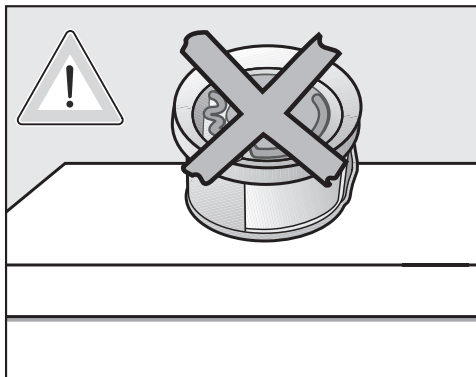

Бөтелкеден иіс кемуі мүмкін. Иіссу бөтелкесін астына тастауға болмайды.

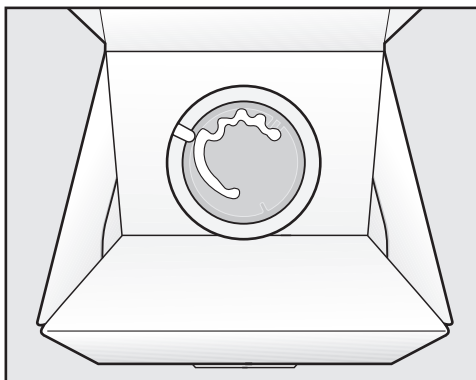

- Иіссу бөтелкесін түпнұсқа бумасында сақтайтын болсаңыз, буманы шетінен тік немесе жоғарыдан төмен қаратып сақтауға болмайды. Болмаса, иісі кемиді.
- Тікелей күн сәулесінен алыс суық, құрғақ орында сақтаңыз.
- Жаңа иіссу бөтелкелерін сатып алған кезде, қорғағыш бекітпені тек қолданыстан кейін алыңыз.



## Тазалау кезі

Бұл кептіру барабаны бірнеше сатылы сүзгі жүйесімен жабдықталады, оның құрамында қылшық сүзгісі (1.) және негіздегі сүзгі (2.) бар. Бұл сүзгі кептіру процесі барысында барлық қылшықты жинайды.

Сүзгіні жүйелі тазаламау кептіру уақытын арттыруы мүмкін.

⚠ Жиі техникалық қызмет көрсетілмесе, өрт шығу қаупі бар. Сүзгі жүйесінде және кептіру барабанында қылшық шамадан тыс көп жиналса, өрт шығуы мүмкін. Сүзгі жүйесі мен ауа беру аймағын үнемі тексеріп отырыңыз. Қылшық қалдықтарын көрсеңіз, сүзгіні тазалап тастаңыз.

⚠ Сүзгі жүйесі болмаған немесе зақымдалған жағдайдағы зақым. Сүзгі жүйесі мен кептіру барабанында қылшық қалдықтары көп жиналып қалса, құрылғы дұрыс жұмыс істемей қалуы және өрт шығуы мүмкін. Кептіру барабанын сүзгі жүйесінсіз пайдалануға болмайды. Зақымдалған сүзгі жүйесін дереу ауыстырыңыз.

## 1. Ластану сүзгісін тазалаған кезде

Барабанды жүктеу аймағында ластану сүзгілері орналасқан.

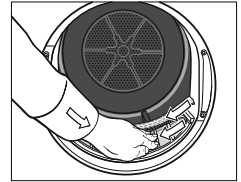
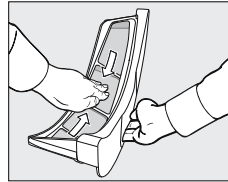
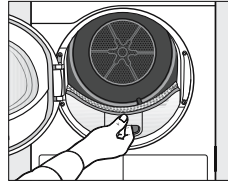

Дисплейде келесі ұсыныс пайда болғанда сүзгілерді әрбір бағдарламадан кейін тазалаңыз және оларды үнемі тазалаңыз: Очистите ворсовый фильтр и промойте цокольный фильтр..

- Хабарды жою үшін, ОК датчикті басқару құралын түртіңіз.

# Тазалау және күтім көрсету

## 2. Негіздегі ластану сүзгісін тазалаған кезде

Негіздегі сүзгі төменгі сол жақтағы ластану сүзгісінің артында орналасқан.

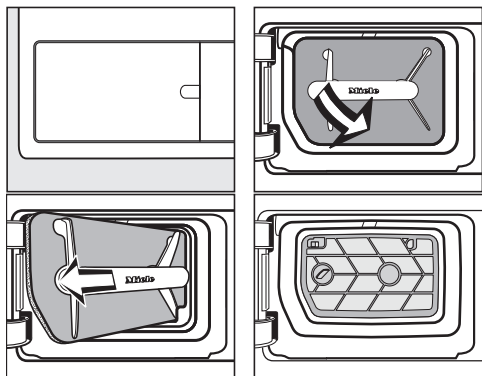

### Қалыпты пайдаланумен

Дисплейде осы ұсыныс пайда болғанда сүзгіні тазалаңыз: Очистите ворсовый фильтр и промойте цокольный фильтр..

### Үздіксіз пайдаланумен

Дисплейде ұсыныс пайда болғанда және күніне бір рет тазалаңыз.

Ластану сүзгісін алғаннан кейін сүзгі салымындағы сүзгінің беті көрінеді. Сонымен қатар, бұл сүзгі бетін тазалау керек.

- Хабарды жою үшін, ОК датчикті басқару құралын түртіңіз.

⚠ Жеткіліксіз тазалаудан немесе негіздегі тозған, зақымдалған сүзгіден болған зақым.

Бітелуге байланысты жылу алмастырғыштағы ауа мен жылу ағыны жеткіліксіз. Бұл Қызмет көрсету бөліміне баруды талап етеді.

Осы пайдалану нұсқауларындағы кеңесті орындау арқылы осының алдын ала аласыз.

## 3. Жылуды тарату үшін төменгі оң жақ/жылу алмастырғыш ішіндегі торды тазалаған кезде

Дисплейде Открыть решетку внизу справа, очистить теплообменник пайда болған кезде тазалаңыз.

Төменгі оң жақ торды жоюға болады. Бұл жылу тарататын жылу алмастырғышты жабады.

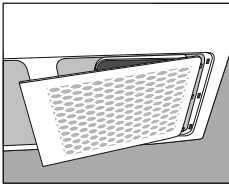

- Кептіру барабанын шаңсыз және ластанусыз бөлмеде сақтаңыз. Бұлай істеу торды сирек тазалайтыныңызды білдіреді.
- «Төменгі оң жақ тор/жылу алмастырғыш» бөлімін қараңыз.
- Сонымен қатар, негіздегі сүзгі мен ластану сүзгілерінің беттерін тексеріп тазалаңыз.
- Хабарды жою үшін, ОК датчикті басқару құралын түртіңіз.

## Ластану сүзгілерін тазалау

Кептіру барабанының жүктеу аймағында 2 ластану сүзгісі бар. Кептіру процесі барысында үстіңгі және төменгі ластану сүзгілерінен ластану бөлінеді.

### Иіссу бөтелкесін алу

Ластану сүзгілері мен негіз сүзгісі тазаланбаса, иіс қарқыны төмендейді.

- «Иіссу бөтелкелері» астындағы «Иіссу бөтелкесін алу/ауыстыру» бөлімінде сипатталғандай иіссу бөтелкесін алыңыз.

### Көрінетін ластануды жою

Кептіру циклі сайын ластануды жойыңыз.

**Кеңес:** Сонымен қатар, ластануды түртпей кетіру үшін шаңсорғышты пайдалана аласыз.

- Есікті ашыңыз.

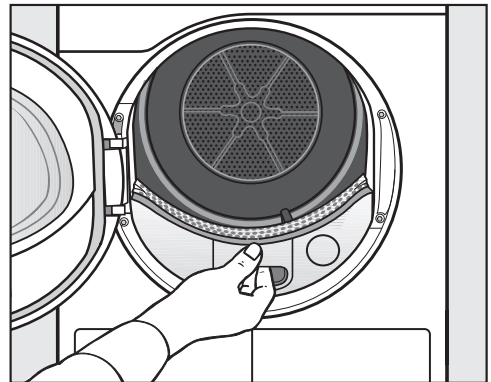

- Үстіңгі ластану сүзгісін алу үшін алға тартыңыз.

## Тазалау және күтім көрсету

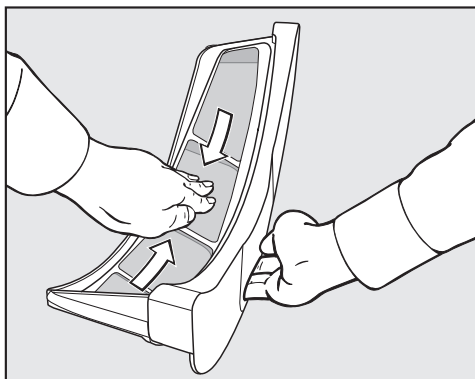

### Ластану сүзгілері мен ауа ағыны саңылауларын дұрыстап тазалау

Кептіру ұзақтығы ұзағырақ болса немесе сүзгілер бетінен ластану байқалса, келесі тазалау процедурасын орындауыңыз керек.

### Кептіру кезінде ластану сүзгілерін тазалау

- Үстіңгі ластану сүзгісін алу үшін алға тартыңыз.

- Ластануды жойыңыз (көрсеткілерді көріңіз).

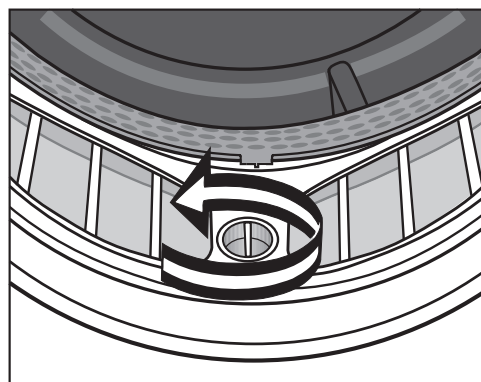
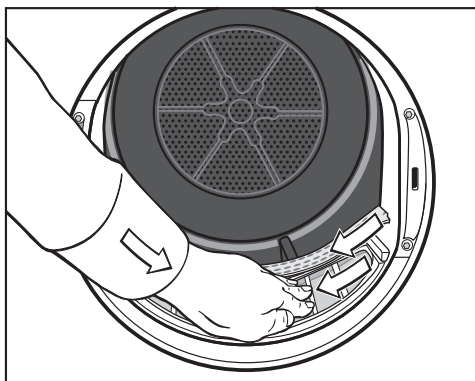

- Сары теру дискісін бекітілгенше бұраңыз.

- Барлық сүзгілердің бетіндегі және тесілген киім дефлекторынан ластануды кетіріңіз (көрсеткілерді қараңыз).

- Үстіңгі ластану сүзгісін сырт еткенше орнына кері басыңыз.

- Есікті жабыңыз.

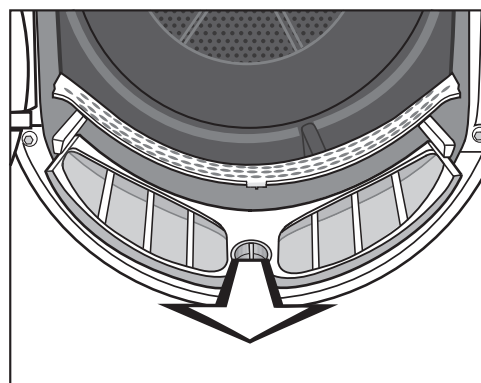

- Ластану сүзгісін алу үшін алға тартыңыз.

## Тазалау және күтім көрсету



- Үстіңгі ауа ағыны саңылауларынан көрінетін ластануды кетіру үшін тіркелген ұзын тесікшелі саптамасы бар шаңсорғышты пайдаланыңыз.

### Ластану сүзгілерін сумен тазалау

- Сүзгі беттерін жылы ағын сумен дұрыстап шайыңыз.
- Ластану сүзгілерінің тегіс пластик беттерін сулы шүберекпен сүртіп тазалаңыз.

Сулы сүзгілер кептіру барысында жұмыс ақаулықтарына себеп болуы мүмкін.  
Ластану сүзгілерін дұрыстап шайқап, мұқият кептіріңіз.

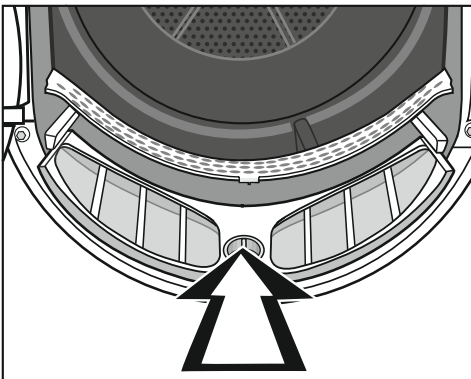

- Төменгі ластану сүзгісін толығымен басып, оны сары теру дискісімен құлыптаңыз.

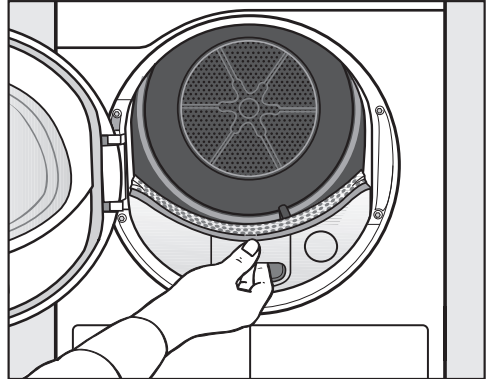

- Үстіңгі ластану сүзгісін толығымен басыңыз.
- Есікті жабыңыз.

# Тазалау және күтім көрсету

## Негіздегі сүзгі

Негіздегі ластану сүзгісі ластану сүзгілерінің беттерінде қалған ұсағырақ ластануды, шашты және ағартқыш қалдықтарын жинайды.

## Ластану сүзгісін алу

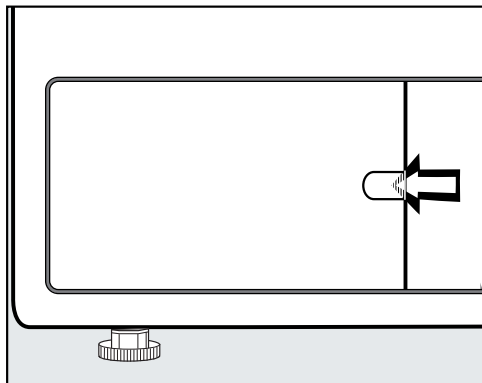

- Саусақпен қысқыш артына қол жеткізіңіз.
- Ластану сүзгісін жапқышты ашыңыз.

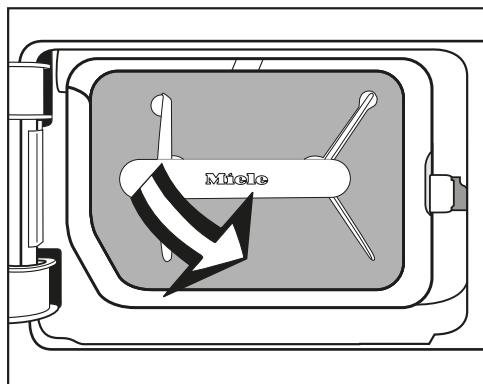

- 1 Ластану сүзгісін бұрышпен алға және оң жаққа тартып шығару үшін тұтқаны пайдаланыңыз.

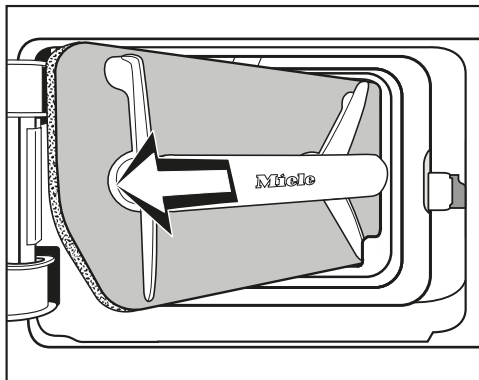

- 2 Ластану сүзгісін бұрышпен тартып шығарыңыз.

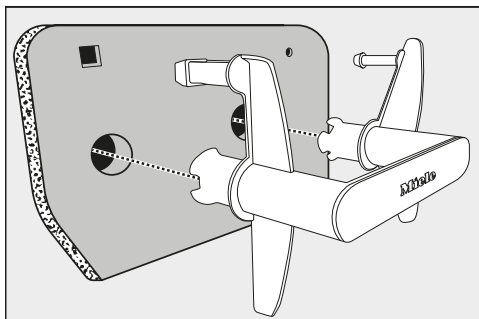

- Ластану сүзгісінің тұтқасын тартып шығарыңыз.

## Қылшық сүзгілерін сумен тазалау

- Сүзгіні ағын су астында дұрыстап тазалаңыз.
- Сүзгіні шайған кезде мұқият бірнеше рет айналдырыңыз.
- Көзге көрінетін қалдықтардың барлығы кеткенге дейін, сүзгіні шайыңыз.

⚠ Дұрыс тазаланбаған немесе зақымдалған қылшық сүзгісінен болған зақым.

Сүзгі дұрыс тазаланбаса немесе зақымдалса, жылу алмастырғыш бітеледі. Жылу алмастырғыштай ауа мен жылудың ағыны жеткіліксіз болады. Бұл мәселені шешу үшін тұтынушыларға қызмет көрсету бөліміне келуіңіз керек. Тазалау алдында және тазалағаннан кейін негіз сүзгісін „Негіз сүзгісін ауыстыру“ бөліміндегі сипаттамаға сәйкес тексеріңіз. Негіз сүзгісі тазалағаннан кейін дұрыс жұмыс істеуі және зақымдалмаған болуы қажет.

- Тұтқадағы ластануды кетіру үшін сулы шүберекті пайдаланыңыз.

## Негіздегі сүзгіні ауыстыру

⚠ Кептіру барабанын үздіксіз пайдаланудан сүзгінің тозуы.

Кептіру барабаны үздіксіз қолданылса және жүйелі тазаланса, негіздегі сүзгіден белгілі бір уақыттан кейін тозу белгілері байқалуы мүмкін. Бұл жылу алмастырғышты бітеуі мүмкін.

Тазалау алдында немесе кейін келесі тозу белгілері көрінсе (қосымша керек-жарақ), сүзгіні бірден ауыстырыңыз.

## Нашар бекіту

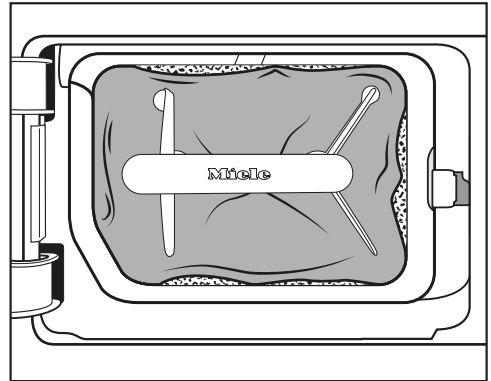

Сүзгі шеттері дұрыс орнатылмаған және сүзгі деформацияланған. Дұрыс орнатылмаған шеттері бойынша сүзгіленбеген жылу алмастырғышқа ластану үрленеді. Бұл жылу алмастырғыштағы тұрақты кедергіге себеп болады.

# Тазалау және күтім көрсету

## Деформация

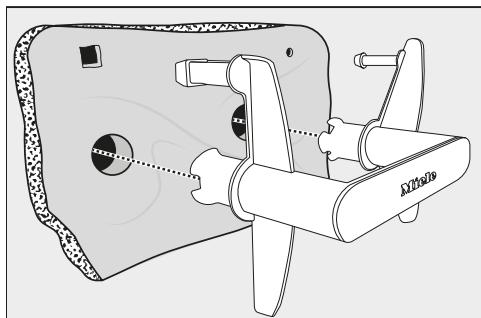

Деформациялар сүзгінің құлыпталғанын және үздіксіз пайдаланудан тозғанын көрсетеді.

## Сынықтар, тоздан, ойықтар

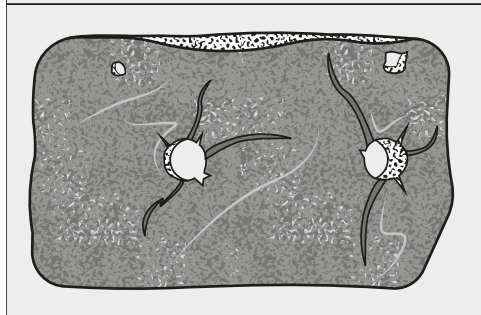
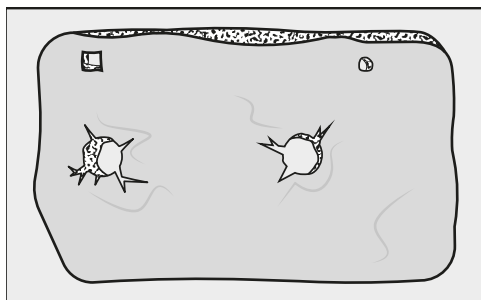

Сынықтар және жарықтар арқылы жылу алмастырғышқа үрленетін ластану кедергіге себеп болады.

Ойықтар сүзгінің құлыпталғанын және үздіксіз пайдаланудан тозғанын көрсетеді.

## Ақ қалдықтар немесе басқа түсті қалдықтар

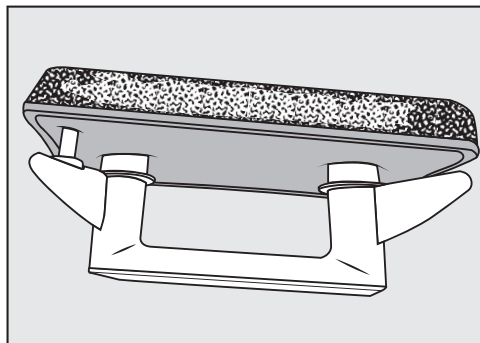

Сүзгіні бітейтін ағартқыш құрамдастарының жолдары және киім талшықтарынан шығатын қалдықтар. Оларды сүзгінің алдыңғы және бүйірлік шеттерінен таба аласыз. Экстремалды жағдайларда олар қалың қабатты қалыптастыруы мүмкін.

Қалдықтар сүзгінің бүйірлік жақтарына дұрыс бекітілмегенін көрсетеді, тіпті дұрыс пайда болмаса, ластану шеттерінен сүзгіленбейді.

Егер тазалаудан кейін сүзгілердегі қалдықтар қайта пайда болса, сүзгіні ауыстыру қажет.



## Сүзгі салымын тазалау (негіздегі сүзгі)

Негіздегі ластану сүзгісін алғаннан кейін сүзгі салымындағы сүзгінің беті көрінеді. Егер көрінетін ластану жиыны көрінсе, бұл сүзгі бетін тазалау қажет.

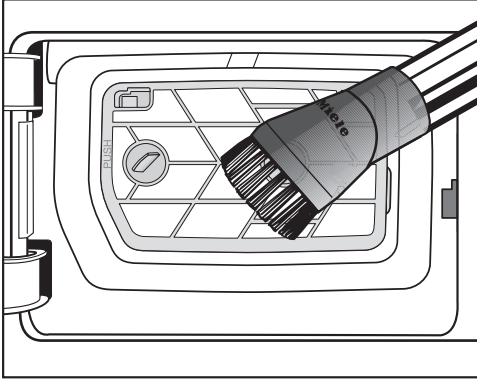

- Көрінетін ластануды немесе ластағышты мұқият шаңсорғышпен тазалаңыз. Шаң щеткасын немесе тар тесікшелі саптаманы пайдаланыңыз.

Тазалаудан кейін көрінетін кедергілер немесе басқа қалдықтар болса, сүзгі салымын алып, оны ағын суда тазалаңыз. Егер қалың қалдықтар кетпесе, олар уақыт өте келе ақаулықтарға әкелуі мүмкін.

## Сүзгі салымын алу

Егер сүзгі салымы бітелсе және ластанса, оны алып, таза суда тазалау қажет.

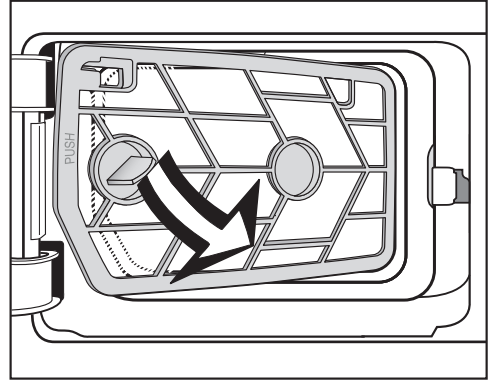

- 1 Сүзгі салымын бұрышпен алға және оң жаққа тартып шығару үшін тұтқаны пайдаланыңыз.

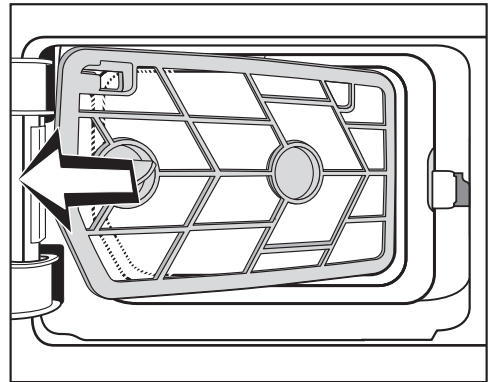

- 2 Одан кейін сүзгі салымын бұрышпен тартып шығарыңыз.
- Салымның сүзгі бетін жылы ағын сумен дұрыстап шайыңыз.

## Тазалау және күтім көрсету

Сулы сүзгілер кептіру барысында жұмыс ақаулықтарына себеп болуы мүмкін.

Сүзгі салымын дұрыстап шайқап, мұқият кептіріңіз.

### Жылу алмастырғыштың суыту қабырғаларын тексеру

⚠ Суыту қабырғаларын түрткен жағдайда жарақаттану қаупі.

Өзіңізді кесіп алуыңыз мүмкін.

Суыту қабырғаларын қолмен түртуге болмайды.

⚠ Суыту қабырғалары дұрыс тазаланбаса, зақымдану қаупі бар.

Суыту қабырғалар зақымға немесе бұрмалануға әкелуі мүмкін. Бұл кептіру барабанының жұмыс өнімділігіне кедергі келтіруі мүмкін.

Тіркелген шаң щеткасымен шаңсорғышты тазалаңыз.

Шаңсорғыштың шаң щеткасын қысым салмай, қабырғалар бойымен жай өткізіңіз.

Сүзгі салымын алғаннан кейін, жылу алмастырғыштағы суыту қабырғаларын көзбен тексеріңіз. Ластану жиналған-жиналмағанын тексеріңіз.

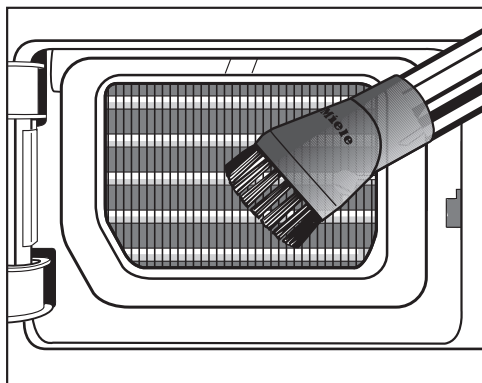

- Көрінетін ластағыш байқалса, оны шаңсорғышпен мұқият тазалаңыз. Шаң щеткасын немесе тар тесікшелі саптаманы пайдаланыңыз.

## Сүзгі салымын қайта бекіту (негіздегі сүзгі)

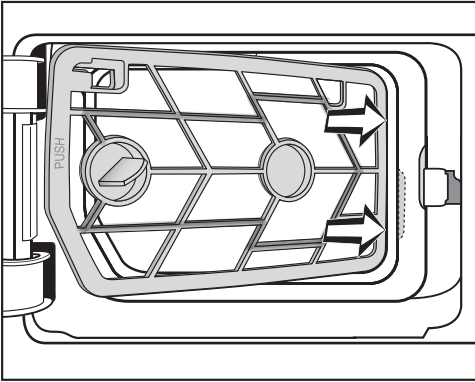

- 1 Сүзгі салымын шетінің артындағы бұрышпен сырғыту үшін оң жақтағы тұтқаны пайдаланыңыз.

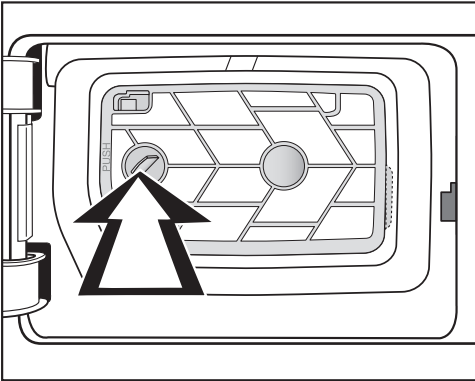

- 2 Одан кейін сүзгі орнына бекітілгенше сол жақ тұтқаны басыңыз.

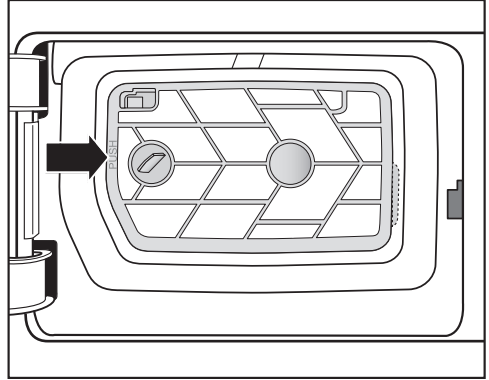

- 3 Сүзгі салымының жақтауын дыбыстық сигнал естілгенше PUSH (Басу) деп белгіленген орындарға басыңыз.

## Ластану сүзгісін негізге қайта бекіту

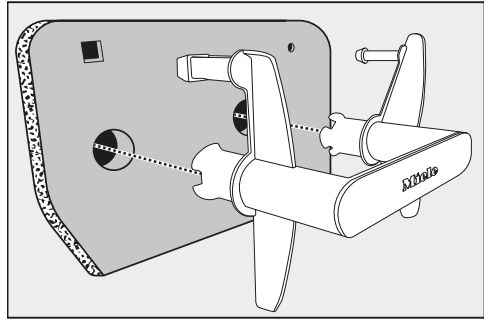

- Ластану сүзгісін тұтқаға кері бекітіңіз. Оның дұрыс айналатынына көз жеткізіңіз.

## Тазалау және күтім көрсету

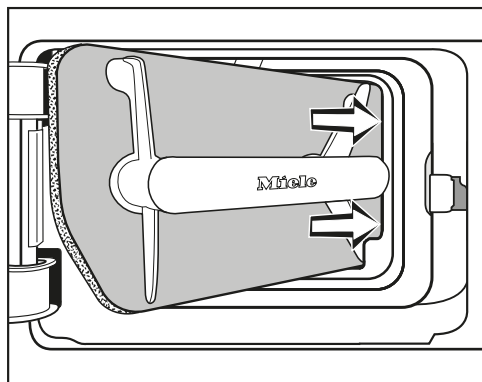

- 1 Ластану сүзгісін шетінің артындағы бұрышпен сырғыту үшін оң жақтағы тұтқаны пайдаланыңыз.

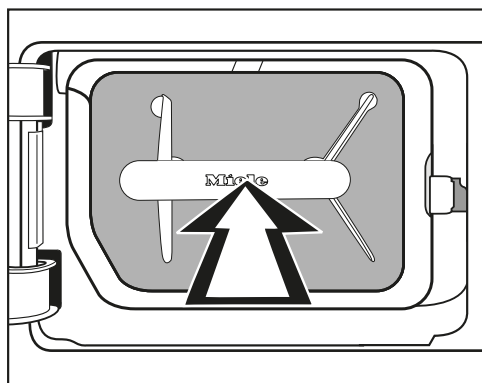

- 2 Одан кейін ластану сүзгісі орнына бекітілгенше сол жақ тұтқаны басыңыз.

## Ластану сүзгісін жапқышты тазалау және жабу

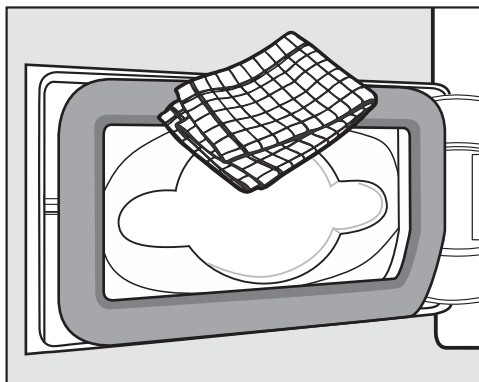

- Ластануды кетіру үшін сулы шүберекті пайдаланыңыз. Бұны істеу кезінде резеңке бекітпеге зақым келмегеніне көз жеткізіңіз.

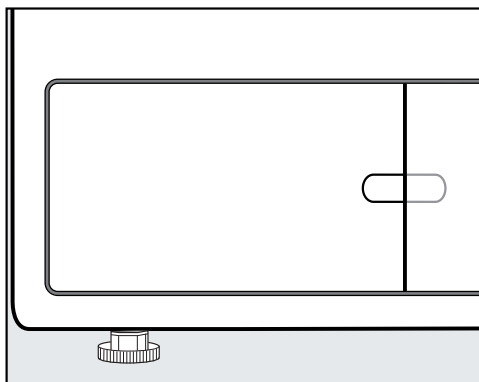

- Ластану сүзгісін жапқышты жабыңыз.

Жүйенің дұрыс бекітілуін және кептіру барабаны дұрыс жұмыс істеуін қамтамасыз ету үшін, негіздегі сүзгіні салып, ластану сүзгісін жапқышты жабу қажет.

## Төменгі оң жақ тор/жылу алмастырғышты тазалау

Тор артындағы жылу алмастырғышты суыту қабырғалары ортадан шыққан шаң мен лайдан бітелуі мүмкін.

- Сол жақтағы тор бірқалыпты ашылғанша басып көтеріңіз ②.
- Торды сол жақтан оң жаққа ашып, оны бұрышпен алға тартып шығарыңыз.

## Торды алу

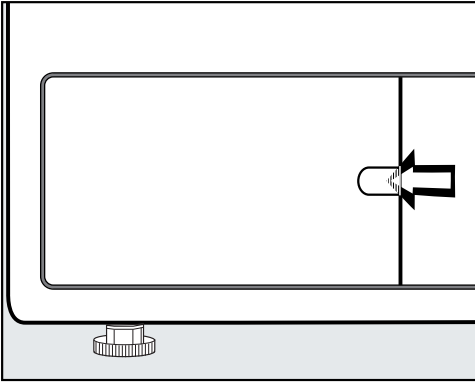

- Ластану сүзгісін жапқышты ашыңыз.

Төменгі оң жақ торды ашыңыз, мысалы қасық тұтқасын пайдаланумен.

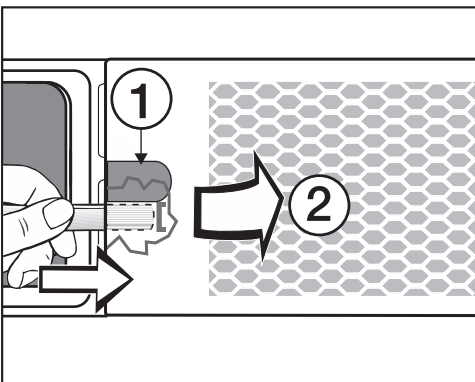

- Қасық тұтқасын тор астына салыңыз (ойық асты ①).

## Тазалау және күтім көрсету

### Суыту қабырғаларын тазалау

- Суыту қабырғалары бітелген-бітелмегенін тексеріңіз.

⚠ Суыту қабырғаларын түртуден болатын жарақаттану қаупі. Өзіңізді кесіп алуыңыз мүмкін. Суыту қабырғаларын қолмен түртуге болмайды.

Көрінетін ластағыш болса:

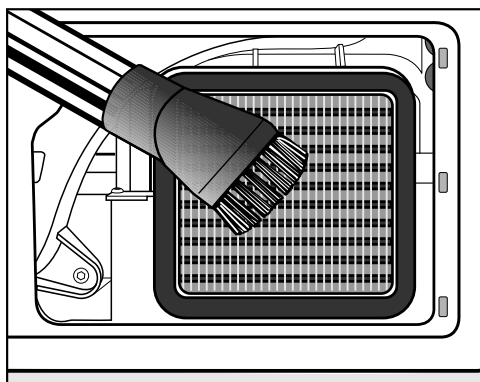

- Көрінетін ластануды немесе ластағышты мұқият шаңсорғышпен тазалаңыз. Шаң щеткасын немесе тар тесікшелі саптаманы пайдаланыңыз.

⚠ Суыту қабырғалары дұрыс тазаланбаса, зақымдану қаупі бар. Суыту қабырғалар зақымға немесе бұрмалануға әкелуі мүмкін. Бұл кептіру барабанының жұмыс өнімділігіне кедергі келтіруі мүмкін. Тіркелген шаң щеткасымен шаңсорғышты тазалаңыз. Шаңсорғыштың шаң щеткасын қысым салмай, қабырғалар бойымен жай өткізіңіз.

### Торды ауыстыру

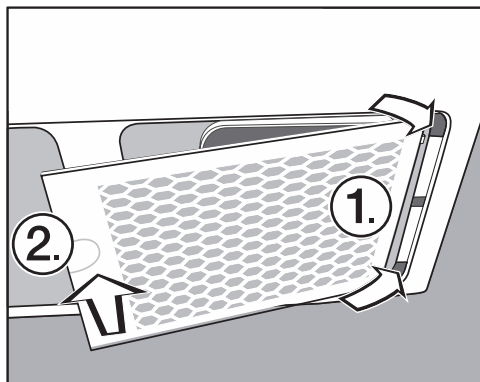

- Торды оң жаққа салыңыз.
- Торды сол жаққа қатты басыңыз.

## Кептіру барабанын тазалау

Кептіру барабанын электр тогынан ажыратыңыз.

⚠ Тиісті емес күтім өнімдерін пайдаланудан болған зақым. Тиісті емес күтім өнімдері пластик беттер мен басқа бөлшектерге зақым келтіруі мүмкін. Еріткіштерді, абразивті тазалау құралдарын немесе барлық мақсаттағы тазалау құралдарын пайдалануға болмайды.

⚠ Суға байланысты электр тогының соғу қаупі. Егер су кептіру барабанынан ақса, электр тогының соғу қаупі бар. Кептіру барабанына су себуге болмайды. Құрылғыны тек шамалы суланған, жұмсақ шүберекпен тазалаңыз.

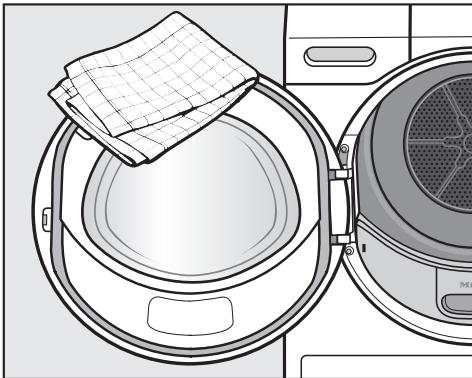

- Барлық бөлшектерді жұмсақ шүберекпен кептіріңіз.
- Барабан мен басқа тот баспайтын болаттан жасалған бөлшектерді тиісті тот баспайтын болаттан жасалған тазалау құралымен тазалай аласыз.

- Кептіру барабаны мен есік ішіндегі бекітпені шамалы сулы жұмсақ шүберекпен және жуғыш сұйықтық пен судың орташа ерітіндісімен тазалаңыз.

## Мәселені шешу нұсқаулығы

Күнделікті жұмыста орын алуы мүмкін көптеген ақаулықтар мен ақаулар оңай түзетілуі мүмкін. Уақыт пен ақша сақталады, себебі қызмет көрсету орталығына қоңырау шалу қажет болмайды.



Келесі нұсқаулық ақаулық немесе ақау себебін тауып, соны шешуге көмектесуі мүмкін.

### Дисплейде келесі хабарлар немесе ақаулар көрсетіледі

Хабар	Себебі мен шешімі
<b>Бағдарламадан бас тартқаннан кейін, ☹</b> Барабан пустой или бельё слишком сухое. <b>жанады.</b>	Бұл ақаулық емес. Кейбір бағдарламаларда барабан артық жүктелсе немесе бос болса, бағдарламадан бас тартылады. Егер заттар бұрыннан құрғақ болса, осы жағдай орын алады. <ul style="list-style-type: none"><li>■ Есікті ашып, киімді тексеріңіз.</li><li>■ Қажет болғанда заттарды қосыңыз.</li><li>■ Кептіруді жалғастыру үшін есікті жабыңыз.</li></ul> Жеке заттарды <i>Жылы ауа</i> бағдарламасымен кептіріңіз.
<b>i</b> Отключение электропитания. Программа остановлена	Қуат шығысы орын алды. <ul style="list-style-type: none"><li>■ Қуат қалпына келсе, ОК түймесімен растаңыз.</li><li>■ <i>Бастау/тоқтату</i> датчикті басқару құралын түртіңіз.</li></ul>
<b>Бағдарлама соңында</b> <b>i</b> Открыть решетку внизу справа, очистить теплообменник <b>жанады.</b>	Тор артындағы жылу алмастырғышты суыту қабырғалары ортадан шыққан шаң мен лайдан бітелуі мүмкін және ауа жолы ластанумен бітелуі мүмкін. <ul style="list-style-type: none"><li>■ «Тазалау және күтім көрсету» астындағы «Төменгі оң жақ тор/жылу алмастырғыш» бөлімінде сипатталғандай тазалаңыз.</li><li>■ Сүзгілерді жүктеу аймағында және негізде тексеріп тазалаңыз.</li><li>■ Хабарды жою үшін, ОК датчикті басқару құралын түртіңіз.</li></ul>





## Мәселені шешу нұсқаулығы

Хабар	Себебі мен шешімі
<p><b>Бағдарлама соңында</b>   Очистите ворсовый фильтр и промойте цокольный фильтр.  <b>жанады.</b></p>	<p>Кептіру барабаны дұрыс немесе тиімді жұмыс істемейді. Ықтимал себептерге ластану немесе ағартқыш қалдығынан болған бітелу кіруі мүмкін.</p> <ul style="list-style-type: none"> <li>■ Қалыпты жағдайда ластану сүзгісін тазалау қажет болады.</li> <li>■ Сонымен қатар, қажет болғанда негіздегі сүзгіні тексеріп тазалаңыз.</li> <li>■ Негіздегі сүзгіні алсаңыз, оның артындағы сүзгі салымын тексеріңіз. Қажет болса, оны тазалаңыз.</li> </ul> <p>Тазалау ескертпелерін «Тазалау және күтім көрсету» бөлімінен қараңыз.</p> <ul style="list-style-type: none"> <li>■ Хабарды жою үшін, ОК датчикті басқару құралын түртіңіз.</li> </ul>
<p> Конец / охлаждение  <b>жанса, кептіру процесі өлі аяқталмаған.</b></p>	<p>Бұл ақаулық емес. Киім өлі де суытылуда. Бағдарлама аяқталуға жақын.</p> <ul style="list-style-type: none"> <li>■ Киімді алып, суыту үшін таратуға болады немесе бағдарлама соңына дейін суыту үшін кептіру барабанында қалдыра аласыз.</li> </ul>

## Мәселені шешу нұсқаулығы

Хабар	Себебі мен шешімі
<p><b>Бағдарламадан бас тартқаннан кейін, </b></p> <p>Очистите ворсовый и цокольный фильтры. Проверьте воздуховод. <b>жанады.</b></p>	<p>Әр түрлі өлшемді бірнеше затты ғана кептіруге әрекет жасадыңыз. Есіктегі жүктеу аймағына кішкентай зат сорылды және киім дефлекторындағы саңылаулар бітелген.</p> <ul style="list-style-type: none"><li>■ Хабарды жою үшін, ОК датчикті басқару құралын түртіңіз.</li><li>■ Кептіру барабанының есігін ашыңыз.</li><li>■ Саңылауларды құлыптайтын затты жойыңыз.</li><li>■ Құрғақ, кішкентай, жеке заттарды үлкен заттармен бірге кептіріңіз.</li></ul> <p>Бұның барлығын есептен шығарылса, елеулі мәселе орын алады. Төменнен қараңыз.</p> <p>Жүйе ластағышпен немесе ағартқыш қалдығымен бітелген.</p> <ul style="list-style-type: none"><li>■ Барлық түк сүзгілері мен ауа арналарын тазалаңыз.</li><li>■ Жүктеу аймағында ластану сүзгілері бар-жоғын және негіз зақымдалмай, жақсы жұмыс күйінде екендігін тексеріңіз.</li><li>■ Негіздегі сүзгіні алсаңыз, оның артындағы сүзгі салымын тексеріңіз. Қажет болса, оны тазалаңыз.</li><li>■ Егер сүзгі салымы алынса, оның артындағы жылу алмастырғышты тексеріңіз. Қажет болса, оны тазалаңыз.</li></ul> <p>Тазалау ескертпелерін «Тазалау және күтім көрсету» бөлімінен қараңыз. Зақымдалған, деформацияланған немесе тазаланбаған ластану сүзгілерін ауыстыру қажет.</p> <ul style="list-style-type: none"><li>■ Хабарды жою үшін, ОК датчикті басқару құралын түртіңіз.</li></ul>

## Мәселені шешу нұсқаулығы

Хабар	Себебі мен шешімі
<p><b>Тазалауға қарамастан, бағдарламадан бас тартқаннан кейін</b></p> <p>● Очистите ворсовый и цокольный фильтры. Проверьте воздуховод. <b>жеңілдей береді.</b></p>	<p>Толық тазалаудан кейін негіздегі сүзгі таза көрінеді. Дегенмен, бағдарлама тоқтайды және қате туралы хабар қайта пайда болады. Жоюға болмайтын астыңғы қалдық бар сияқты.</p> <ul style="list-style-type: none"> <li>■ Хабарды жою үшін: ОК датчикті басқару құралын түртіңіз.</li> <li>■ Негіздегі сүзгіні жаңа біреуімен ауыстырыңыз.</li> <li>■ Жуу машинасындағы алынған, «ескі» негіз сүзгісін қайта белсендіруге болады. «Мәселені шешу нұсқаулығы – Негіз сүзгісін қайта белсендіру» бөлімінде сипатталған нұсқауларды орындаңыз.</li> </ul>
<p><b>Бағдарламадан бас тартқаннан кейін,</b> </p> <p>Проверьте слив воды. <b>жанады.</b></p>	<p>Конденсат ағысы ақаулы.</p> <ul style="list-style-type: none"> <li>■ Ағызу шлангісі жақсы жұмыс күйінде және майыспағанын тексеріңіз.</li> <li>■ Хабарды жою үшін, кептіру барабаны қосулы кезде есікті ашып жабыңыз.</li> </ul>
<p>● Цокольный фильтр не вставлен. Установить фильтр.</p>	<p>Негіздегі сүзгі салынбаған.</p> <ul style="list-style-type: none"> <li>■ Негіздегі сүзгіні тексеріңіз.</li> </ul> <p>Кептіру бағдарламасы барысында сүзгіні алу бағдарламадан бас тартуға себеп болады.</p>
<p><b>Бағдарламадан бас тартқаннан кейін,</b> </p> <p>Ошибка F. Если нов. запуск машины не произведён, обратитесь в сервис. службу. <b>жанады.</b></p>	<p>Анық себебі жоқ.</p> <ul style="list-style-type: none"> <li>■ Дисплейдегі ұсынысты ескеріңіз.</li> <li>■ ОК датчикті басқару құралын түртіңіз.</li> </ul> <p>Бағдарлама қайтадан бірдей қате туралы хабармен тоқтаса, ондай ақаулық бар болғаны. Miele Service компаниясына хабарласыңыз.</p>
<p><b>Бағдарламадан бас тартқаннан кейін,</b> </p> <p>Определено заблокированное. Расправьте белье и снова начать программу. <b>жанады.</b></p>	<p>Киім бірқалыпсыз таратылған немесе оралған.</p> <ul style="list-style-type: none"> <li>■ Есікті ашып, киімді босатыңыз. Қажет болғанда кейбір киімді алыңыз.</li> <li>■ Есікті жабыңыз.</li> <li>■ Бағдарламаны іске қосыңыз.</li> </ul>

# Мәселені шешу нұсқаулығы

## Кептіру нәтижелері қанағаттандырмайды

Мәселе	Себебі мен шешімі
<b>Киім жеткілікті түрде кептірілмеген.</b>	Жүктеме құрамында әр түрлі тоқыма түрлері бар. ■ <i>Уақытпен кептіретін жылы ауа</i> бағдарламасымен кептіруді аяқтаңыз.
<b>Кептіргеннен кейін киімнен немесе жүн толтырылған жастықтардан иіс шығады.</b>	Киім жеткіліксіз ағартқышпен жуылған Жүндер – табиғи өнім әрі бұл қалыпты жағдай болып табылады. ■ Киім: келесі рет жеткілікті ағартқыш пайдаланыңыз. ■ Барабанда кептіргеннен кейін жүн жастықтарды ауада кептіріңіз.
<b>Синтетикалық талшықтардан жасалған заттарды кептіргеннен кейін статикалық электр тогы түзіледі.</b>	Синтетикалық талшықтар статикалық заряд тудырады. ■ Жуу бағдарламасында соңғы шаю әрекетіне талшық кондиционерін қосу немесе кептіру кезінде жүктемеге талшық кондиционері парағын қосу арқылы статикалық зарядты азайтуға болады.
<b>Ластану жиналымы бар.</b>	Киімдер тозған кездегі керіліс және оларды жуған кездегі шамалы кеңею салдарынан ластану жағдайы орын алады. Машинада кептіру әрекеті ластағыш түзілуіне себеп болады және тоқыманың қызмет мерзіміне теріс әсер етеді. Ластану сүзгілері мен ұсақ сүзгіде ластағыш жиналып, оларды оңай кетіре аласыз ■ («Тазалау және күтім көрсету» бөлімін қараңыз).

## Кептіру циклінің ұзақтығы өте ұзақ

Мәселе	Себебі мен шешімі
<p><b>Кептіру процесі тым ұзақ жүреді немесе тіпті өшеді*.</b></p>	<p>Кептіру барабаны орналасқан бөлме өте ыстық.</p> <ul style="list-style-type: none"> <li>■ Бөлмені дұрыстап желдетіңіз.</li> </ul>
	<p>Ұнтақ қалдықтары, шаш және ұсақ қылшықтар сүзгілерді бітеуі мүмкін.</p> <ul style="list-style-type: none"> <li>■ Қылшық сүзгілері мен негіз сүзгісін тазалаңыз. Сипаттамадағы „Тазалау және күтім көрсету“ бөлімін қараңыз.</li> <li>■ Негіз сүзгісін алсаңыз, оның артындағы сүзгі салынатын жерді де тексеріңіз. Қажет болса, оны тазалаңыз.</li> <li>■ Егер сүзгі салынатын жерді алсаңыз, оның артындағы жылу алмастырғышты тексеріңіз. Қажет болса, оны тазалаңыз.</li> </ul>
	<p>Төменгі оң жақ тордың артындағы суыту қабырғалары ластанған.</p> <ul style="list-style-type: none"> <li>■ „Тазалау және күтім көрсету“ бөліміндегі „Төменгі оң жақ тор/ауа жолдары“ бөлімінде сипатталғандай тазалаңыз.</li> </ul>
	<p>Киім өте дымқыл.</p> <ul style="list-style-type: none"> <li>■ Жуғыш машинада жоғары айналдыру жылдамдығымен айналдырыңыз.</li> </ul>
	<p>Барабан толып кеткен.</p> <ul style="list-style-type: none"> <li>■ Таңдалған кептіру бағдарламасы үшін максималды жүктеме өлшемінен асырмаңыз.</li> </ul>
	<p>Сыдырма сияқты металдан жасалған заттар кептіру барабанына киімнің тиісті ылғалдылық деңгейін тіркеуге жол бермеді.</p> <ul style="list-style-type: none"> <li>■ Келесіде ілгектерін ашыңыз.</li> <li>■ Мәселе қайталанса, бұл заттарды <i>Уақытпен кептіретін жылы ауа</i> бағдарламасымен кептіріңіз.</li> </ul>

\* Кептіру барабанын өшіріп, жаңа бағдарламаны бастау алдында шамалы күтіңіз.

## Мәселені шешу нұсқаулығы

---

### Кептіру барабанының жалпы мәселелері

Мәселе	Себебі мен шешімі
<b>Ызыңдаған шу естіледі.</b>	Компрессор жұмыс істеуде. Бұл шулар қалыпты жағдай болып табылады және ақаулықты білдірмейді.
<b>Барабан шамы қосылмайды.</b>	Есік жабық кезде барабан шамы автоматты түрде өшеді. Есік ұзақ уақытқа ашық қалса, энергияны үнемдеу үшін барабан шамы бірнеше минуттан кейін өшеді. Кептіру барабаны қосылса, есік ашылған кезде барабан шамы қосылады.
<b>Дисплей әр түрлі тілде болады.</b>	Басқа тіл таңдалған. ■ Қажетті тілді орнатыңыз. Жалауша таңбасы  сізге нұсқау береді.

### Негіздегі сүзгіні қайта белсендіру

Жуу машинасында бір немесе бірнеше ластанған негіздегі сүзгіні қайта белсендіре аласыз. Одан кейін негіздегі сүзгіні сенімді уақыт ішінде пайдалана аласыз.

- Негіздегі сүзгі(лер)ді киімдермен бірге емес, бөлек-бөлек жуыңыз. Ағартқышты қосуға болмайды.

**Кеңес:** 40 °C максималды температурамен және 600 айн/мин максималды айналдыру жылдамдығымен қысқа жуу бағдарламасын таңдаңыз.

- Мысалы, *Бөлек жуу* бағдарламасын таңдаңыз.

Жуу және айналдыру циклі аяқталған соң, негіздегі сүзгіні қайта сала аласыз. Тозу белгілері байқалмаған негіздегі сүзгіні қайта белсендіруді жалғастыра аласыз.

Егер тозу немесе деформация белгілері байқалса, қайта белсендірілген негіздегі сүзгі қолданысын тоқтатуыңыз қажет. Қосымша мәліметтерді «Тазалау және күтім көрсету – Негіздегі сүзгіні ауыстыру» бөлімінен қараңыз.

## Қызмет көрсету

### Ақау шыққан жағдайда хабарласу

Өзіңіз жөндей алмайтын қандай да бір ақау шықса, Miele дилеріне немесе Miele компаниясының тұтынушыларға қызмет көрсету бөліміне хабарласыңыз.

Miele компаниясының тұтынушыларға қызмет көрсету бөлімінің қоңырауына тапсырыс бере аласыз, ол үшін [www.miele.com/service](http://www.miele.com/service) сайтына кіріңіз.

Miele компаниясының тұтынушыларға қызмет көрсету бөлімінің байланыс ақпаратын осы құжаттың соңынан таба аласыз.

Miele тұтынушыларға қызмет көрсету бөліміне хабарласқанда құрылғыңыздың үлгі идентификаторын және сериялық нөмірін (Fabr./SN/Nr.) айтыңыз. Бұл ақпаратты деректер тақтасынан таба аласыз.

Оқыту мақсатында телефон қоңыраулары қадағаланатынын және жазып алынатынын, сондай-ақ мәселе осы брошюрадағыдай шешілген жағдайда, қызмет көрсетілгені үшін ақы алынатынын ескеріңіз.

Деректер тақтасын табу үшін кептіру барабанының есігін ашыңыз:

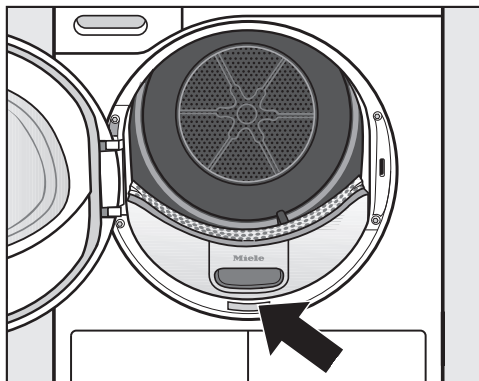

### Қосымша керек-жарақтар

Осы кептіру барабанының қосымша керек-жарақтары Miele дилерінде немесе Miele қосалқы бөлшектер бөлімінде қолжетімді.



## Алдыңғы көрініс

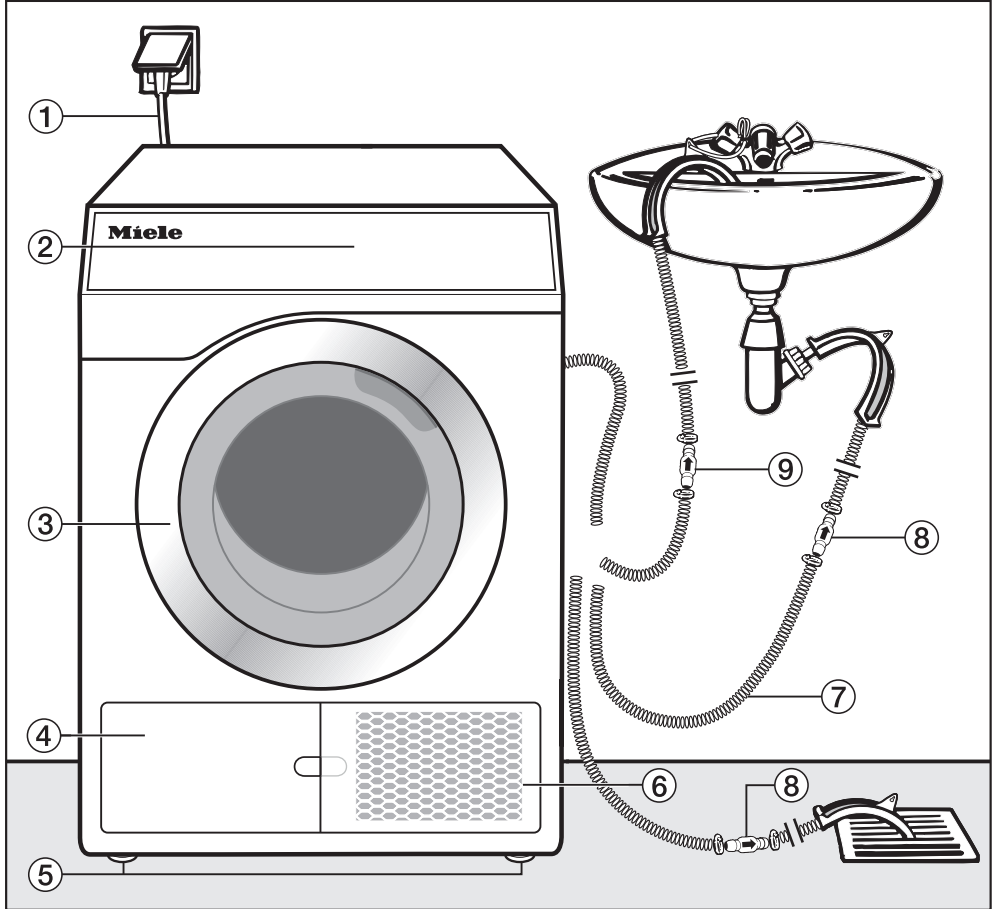

- ① Ток байланысы кабелі
- ② Басқару тақтасы
- ③ Есік
- ④ Негіздегі сүзгінің ластану сүзгісін жапқыш
  - Тек дисплейде ұсыныс пайда болған кезде ашыңыз
- ⑤ 4 биіктігін реттеуге болатын бұрандалы аяқ
- ⑥ Төменгі оң жақ тор = Ауамен суыту саңылауы
  - Тек дисплейде ұсыныс пайда болған кезде ашыңыз
- ⑦ Конденсацияны ағызу шлангісі
- ⑧ Қайтарылмайтын клапан, талап етіледі
- ⑨ Қайтарылмайтын клапан, ұсынылады

# Орнату және қосу

## Артқы көрініс

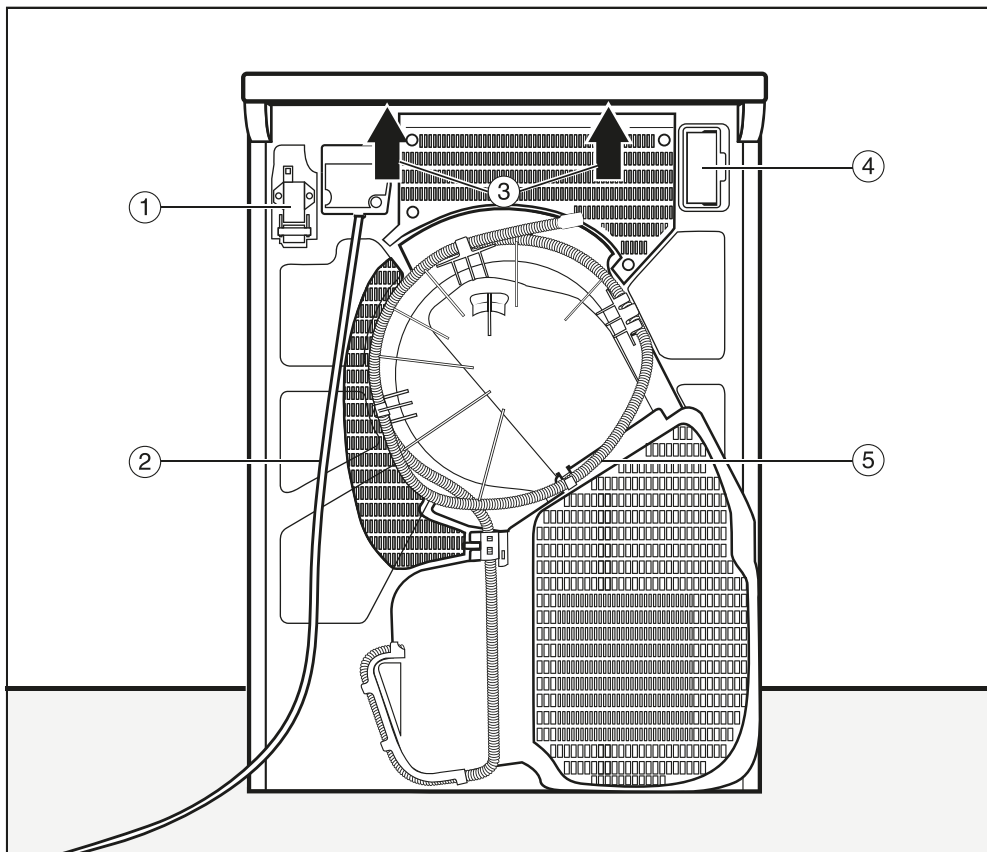

- ① Сыртқы құрылғылармен байланысуға арналған интерфейс
- ② Ток байланысы кабелі
- ③ Құрылғыны тасымалдауға арналған шығыңқы қақпақ астындағы бекітпелер
- ④ Модуль ұясы (сыртқы байланыс модуліне арналған)
- ⑤ Конденсацияны ағызу шлангісі

## Орындар

Барлық өлшемдер мм бірлігінде.

Машина мен қабырға арасындағы қашықтықтарға қатысты ұсыныстарды басшылыққа алсаңыз, қызмет көрсету жұмыстарын орындау оңай болады. Егер орнататын орын тар болса, машинаны қабырғаға қарай жақындатуға болады.

## Бүйірлік көрініс

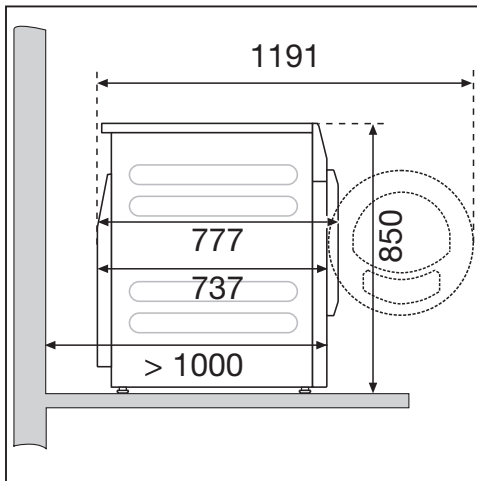

## Болат негіз

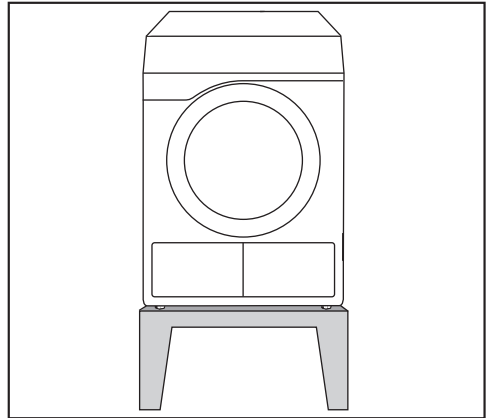

Болат негіз\* (ашық немесе жабық негіздер)

## Жоғарыдан көру

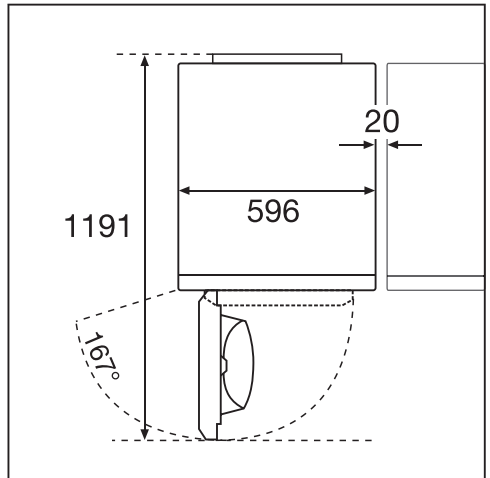

## Орнату және қосу

---

### Жуғыш-кептіргіш стегі

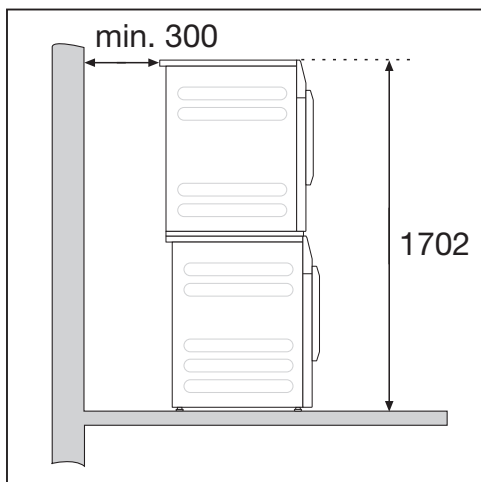

Жинақтау жинағы\* қажет. Бұны Miele компаниясының білікті техник маманы жөндеуі қажет.

\* Тапсырыс беруге болатын Miele керек-жарағы

## Кептіру барабанын орнату орнына тасымалдау

⚠ Кептіру барабанын дұрыс тасымалдаудан болған зақым. Кептіру барабаны аударылса, адамдарды жарақаттау және меншікті зақымдау қаупі бар. Кептіру барабанын тасымалдау барысында тұрақты ұстаңыз.

## Кептіру барабанын тасымалдау

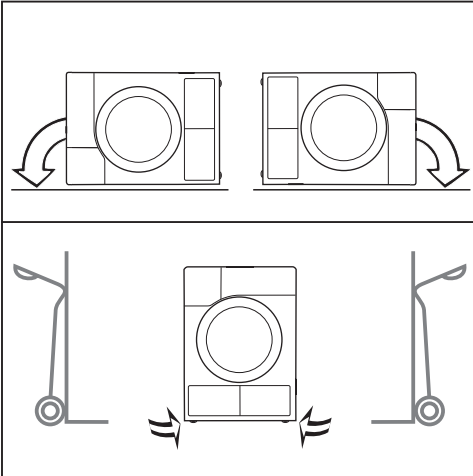

- Кептіру барабанын бүйір жағында тасымалданса, ол сол немесе оң жаққа еңкейтілуі қажет.
- Кептіру барабаны тігінен тасымалданатын болса, оны жүк көлігінде қалдырумен сол немесе оң жаққа тасымалдаңыз.

## Кептіру барабанын орнату орнына тасымалдау

⚠ Бекітілмеген қақпаққа байланысты жарақаттану қаупі. Қақпақтың артындағы бекітпелер сыртқы күштер салдарынан үзілуі мүмкін. Машинаны тасымалдау кезінде қақпақтың тартып шығарылу қаупі бар. Машинаны тасымалдау алдында, қақпақтың машинаның артқы бөлігінен шығатын жағы бекітілгенін тексеріңіз.

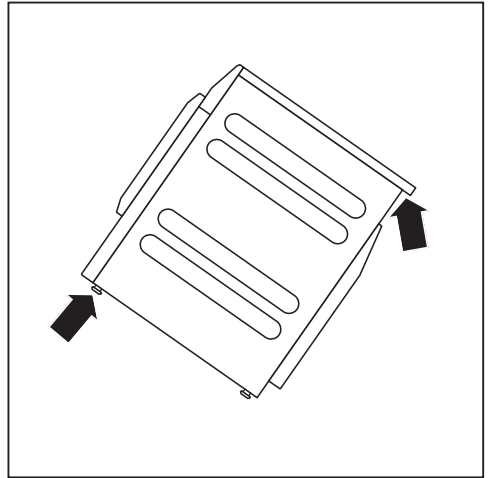

- Құралдың артқы жағынан шығатын қақпақ және алдыңғы аяқтар арқылы кептіру барабанын тасымалдаңыз.

## Орнату және қосу

### Орнату

Жабылатын есік, сырғымалы есік немесе кептіру барабанының есігін ашық ұстай алатын қарсы аспалы есік орнатылмағанына көз жеткізіңіз.

### Орнатудан кейінгі кідіріс

⚠ Құрылғыны ерте өшіруден болған зақым.

Бұл жылу сорғысына зақым келтіруі мүмкін.

Кептіру барабанын орнатқаннан кейін, оны қосу алдында кемінде бір сағат күтіңіз.

### Кептіру барабанын туралау

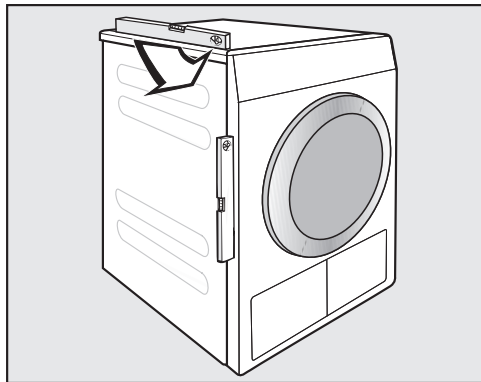

Қауіпсіз және дұрыс жұмысты қамтамасыз ету үшін, құрылғыны барлық төрт аяққа берік туралау қажет.

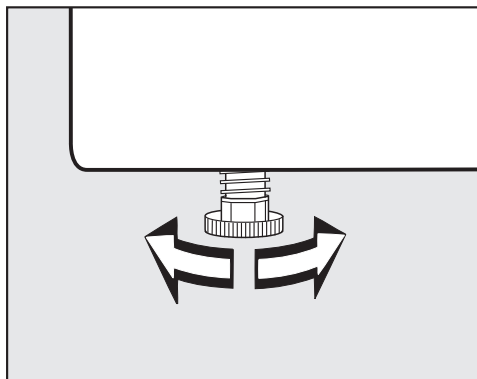

Еденнің турасыздығын туралау үшін бұрандалы аяқтарды реттей аласыз.

Бұл кептіру барабаны ғимарат астында пайдалануға арналмаған.

Кептіру барабанындағы желдету ұяларын құлыптауға болмайды. Кептіру барабаны мен еден арасындағы аралықты плитус бетімен, қалың кілеммен, т.б. құралмен бұғаттауға болмайды. Бұл кептіру барабанының жеткілікті ауа ағынын береді.

## Бөлмені желдету

- Кептіру процесінде пайдаланылатын ауа бөлмеге қайта жіберілгенде жылы болады. Сол себепті, кептіргіш кішкентай бөлмеде орналасса, бөлмені дұрыстап желдету қажет.
- Бөлме температурасы тым жоғары еместігіне көз жеткізіңіз. Кептіргіш орналасқан бөлмеде басқа жылу шығарғыш құрылғылар болса, бөлме жақсы желдетілгеніне және басқа құрылғылар өшірілгеніне көз жеткізіңіз.

Болмаса, іске қосу уақыты мен энергия тұтынысын арттыра аласыз.

## Сыртқы басқару жабдығы

Сыртқы жүйелермен байланыс оранту үшін қосымша керек-жарақ сатып алу керек:

- XCI box байланыс модулі (мысалы, максималды жүктемені басқару құрылғылары немесе төлем жүйелері)
- XCI-AD байланыс адаптері (тек төлем жүйелері үшін)

## Төлем жүйелері

Бұл кептіру барабанын төлем жүйесімен (Miele қосымша керек-жарағы) бекітуге болады. Бұндай жағдайда Miele Service технигі кептіру барабаны электроникасындағы байланысты параметрлерді бағдарламалап, төлем жүйесін қосу қажет.

Тиын қорабынан тиындарды/ таңбалауыштарды жүйелі алып тұру қажет. Болмаса, төлем жүйесі бітеледі.

# Орнату және қосу

## Конденсацияланған суды сыртқы ағызу шлангісі

Конденсацияланған су кептіргіш артында орналасқан ағызу шлангісі арқылы шығарылады.

### Ағызу шлангісін төсеу

⚠ Дұрыс емес өңдеуге байланысты ағызу шлангісінің зақымдалуы.

Ағызу шлангісі зақымға және кемуге әкелуі мүмкін.

Ағызу шлангісін тартуға және оны созуға немесе майыстыруға болмайды.

**Кеңес:** Ағызу шлангісінің майысуын болдырмас үшін, доға пішіндес бағыттауышты пайдаланыңыз.

Ағызу шлангісінің ұзындығы: 1400 мм  
Жеткізу бастиегі: 1000 мм

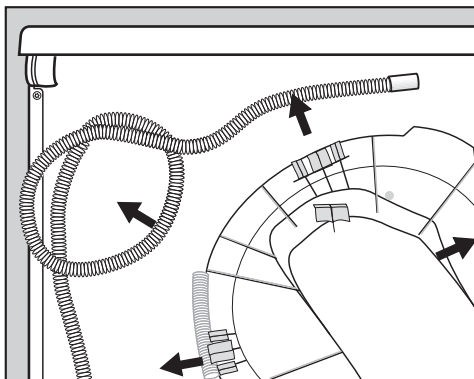

■ Қысқыштардан ағызу шлангісін тартып шығарыңыз.

## Дренаж опциялары

**Кеңес:** Келесі байланыс опцияларының бірін таңдасаңыз, кеміген немесе қайтарылған суға байланысты ескертулерді орындаңыз.

- Шұңғылшаға немесе бассейнге бағытталған
- Едендегі арыққа бағытталған
- Шұңғылшаның ағызу шығысына тікелей қосылған
- Ағызу жүйесінің қосылымы бұрыннан басқа құрылғыда пайдаланылады, мысалы ыдыс жуғыш немесе жуғыш машина

⚠ Сумен зақымдалу.  
Шланг шеті босап қалса, артық су зақымға себеп болуы мүмкін.  
Ағызу шлангісі сырғымайтынына көз жеткізу үшін оны мұқият (мысалы, оны байланыстыру арқылы) бекітіңіз.

⚠ Конденсацияның кері ағынынан болған зақым.  
Су кептіру барабанына кері ағуы немесе тартылуы мүмкін. Кептіру барабаны зақымдалып, су кемиді.  
Шланг шеті су батырылса немесе басқа су қосылымдары орнатылса, қайтарылмайтын клапан пайдаланылуы керек.



### Мысалы, шұңғылшаның ағызу шығысына тікелей қосылған

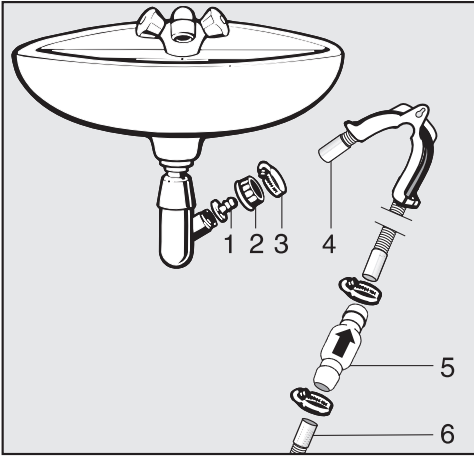

1. Адаптер
2. Гайка
3. Шланг қысқыш
4. Шланг кеңейтімі
5. Қайтарылмайтын клапан және шланг қысқыштар
6. Кептіру барабанының ағызу шлангісі

- Адаптерді **1** шұңғылшаның ағызу шығысына гайкамен **2** орнатыңыз. Гайка алынуы қажет жуғышпен бекітіледі.
- Шланг **4** шетін адаптерге **1** тіркеңіз.
- Шланг қысқышты **3** гайканы жапқанша бекіту үшін бұрауышты пайдаланыңыз.
- Қайтарылмайтын клапанды **5** кептіру барабанының ағызу шлангісіне **6** салыңыз.

Қайтарылмайтын клапанды **5** көрсеткі ағын бағытына қаратылатындай етіп (шұңғылшаға қарай) орнатыңыз.

- Қайтарылмайтын клапанды шланг қысқыштар көмегімен бекітіңіз.

# Орнату және қосу

## Электрлік қосылым

Бұл сипаттама негізгі тығыны бар және жоқ кептіру барабандарына қолданылады.

Келесі негізгі тығыны бар кептіру барабандарына қолданылады:

- Бұл кептіру барабаны байланысқа дайын ток кабелімен және тығынмен бірге келеді.
- Қажет болғанда кептіру барабанын электр тоғынан ажырату үшін, электр розеткасы оңай қолжетімді болуы қажет.

 Дұрыс емес қуат кернеуінен болатын зақым.

Деректер тақтасы номинал қуат тұтынысын және тиісті сақтандырғыш көрсеткішін көрсетеді.

Деректер тақтасындағы сипаттамаларды электр тогы көзімен салыстырып, олардың сай екендігіне көз жеткізіңіз.

Кептіру барабанын ұлттық және жергілікті кодекстер мен ережелерге сай, тұрақты электр жүйесіне ғана жалғауға болады.

Өрт қаупін болдырмау үшін, кептіру барабанын қуат жолақтары сияқты ұзартқыш кабельмен жалғауға болмайды.

Машина сыммен жалғанса, қос тізбекті үзгіш торапта болуы қажет. Өшкен жағдайда изолятор қосқышында кемінде 3 мм барлық полюстік контакт аралығы болуы қажет (оның ішінде IEC/EN 60947 стандартына сәйкес шағын тізбек

үзгіш, қосқыш, сақтандырғыштар және релелер). Бұл байланыс процесі білікті электр маманымен орындалуы қажет.

Тығын коннекторы немесе изолятор қосқышы барлық уақытта оңай қолжетімді болуы керек.

 Ток кернеуінен электр тогының соғу қаупі.

Кептіру барабаны ток көзінен ажыратылса, ажырату нүктесінің кездейсоқ қайта қосылмасына көз жеткізу үшін сақтандыру шаралары орындалуы қажет.

Изолятор құлыпталатынына немесе ажырату нүктесі барлық уақытта бақылауда екендігіне көз жеткізіңіз.

Жаңа байланыстар, жүйе өзгерістері немесе тұйықтау өткізгішіне қызмет көрсету әрі сақтандырғыштың дұрыс ампер өлшемін алу жұмыстары білікті электр маманымен орындалуы қажет, себебі олар электр энергиясын шығару компанияның ережелерімен және талаптарымен таныс.

Кептіру барабанына автоматты түрде өшетін таймерлер сияқты құрылғыларды жалғауға болмайды.

## Бір фаза АТ 230 В – ел нұсқасы 230 В 25 А

Бұл құрылғы қуат көзі жүйесіне жалғауға арналған, мұнда таратқыш көзінің байланыс нүктесіндегі сыртқы фазаның нейтрал тізбек кедергісінің максималды мәнінен ( $Z_{\max} = 0,38 \text{ Ом}$ ) асырмау керек.

Пайдаланушы бұл құрылғының жоғарыдағы талапқа сай қуат көзі жүйесіне ғана жалғанғанына көз жеткізу қажет. Ақаулық туындаса, электр тогын таратушыдан нақты кедергі мәнін сұраңыз.

## Техникалық деректер

Биіктігі	850 мм
Ені	596 мм
Ені (тек тот баспайтын болаттан жасалған қақпағы бар машиналар үшін)	605 мм
Тереңдігі	777 мм
Есік ашық кездегі қалыңдығы	1191 мм
Салмағы	72 кг
Барабан көлемі	130 л
Жүктеме өлшемі	7 кг (құрғақ кір киім салмағы)
Шланг ұзындығы	1400 мм
Байланыс кабелінің ұзындығы	2000 мм
Қуат кернеуі	Машинаның артындағы деректер тақтасын көріңіз
Номинал жүктеме	Машинаның артындағы деректер тақтасын көріңіз
Сақтандырғыш номиналы	Машинаның артындағы деректер тақтасын көріңіз
Сынақ сертификаттаулары берілген	Машинаның артындағы деректер тақтасын көріңіз
ЖШД	1-класс
Тоңазытқыш тағайындауы	R134a
Тоңазытқыш мөлшері	0,61 кг
Тоңазытқыштың глобалды жылыту әлеуеті	1430 кг CO <sub>2</sub> e
Құрылғының глобалды жылыту әлеуеті	872 кг CO <sub>2</sub> e
Жұмыс барысындағы макс еден жүктемесі	925 Н
Өнімнің қауіпсіздік стандарты	EN 50570, EN 60335
EN ISO 11204/11203 стандартына сәйкес номинал дыбыс шығыстары, L <sub>рА</sub>	< 70 дБ немесе 20 мкПа

### **Сәйкестік декларациясы**

Miele компаниясы осы жылу сорғысы кептіру барабанының 2014/53/EU директивасына сәйкес екендігін мәлімдейді.

### **Ұлыбританияның сәйкестік декларациясы**

Ұлыбритания талаптарына сәйкестік туралы мәлімдеменің толық мәтінін мына мекенжайлардың бірінен оқи аласыз:

- Өнімдер, [www.miele.co.uk](http://www.miele.co.uk) сайтынан жүктеп алыңыз
- Қызмет көрсету, ақпарат алу, пайдалану нұсқаулығы: [www.miele.co.uk](http://www.miele.co.uk) веб-бетіне өтіп, өнімнің атын немесе сериялық нөмірін енгізіңіз

# Басшы деңгейі

## Ашу Уровень пользоват. (Басшы деңгейін ашу)

 Уровень пользоват. ішіндегі параметрлер мәзірі рұқсатсыз қатынасқа қарсы құлыпталған. Мәзірді код көмегімен құлыптан босата аласыз.

## Доступ с помощью кода (Кодқа негізделген қатынас)

Басшы деңгейіне кодпен қатынасуға болады.

Зауыттық әдепкі: коды – **000**.

## Изменить код (Кодты өзгерту)

Кептіру барабанын рұқсатсыз қатынастан қорғау үшін, басшы деңгейіне қатынасу кодын өзгерте аласыз.

Жаңа кодты мұқият енгізіңіз.  
Жаңа кодты ұмытып қалсаңыз, Miele Service компаниясына хабарлаңыз. Miele Service компаниясы кодты қайта орнатады.  
Жаңа код ескертпесін жасап, оны қауіпсіз орынға сақтаңыз.

## Демо-программа

Көрсету белмелерінде демо бағдарламаны симуляциямен бастауға болады.

Бағдарлама іске қосылмайды. Операциялық тәртіп – жай ғана симуляция.

**Кеңес:** 1 сағаттан артық жұмыс істеп тұрған кептіру бағдарламасы орындалмаған жағдайда ғана, демо бағдарлама қолжетімді болады. Содан кейін демо бағдарлама қолжетімді болмай қалады.

- Зауыттық әдепкі параметр: өшірулі
- Қосулы

## Басшы деңгейінен шығу

- ↶ датчикті басқару құралын түртіңіз немесе кептіру барабанын өшіріңіз.

## Язык (Тіл)

Дисплейді бірнеше әр түрлі тілдердің бірінде көрсетілетіндей етіп орнатуға болады. Қажетті тілді таңдау үшін, *Тілдер* қосалқы мәзіріне өтіңіз.

Тілді келесі жолмен өзгерте аласыз:

- Басшы деңгейімен тұрақты (= «Басшы деңгейі»).
-  датчикті басқару құралымен ғана ағымдағы бағдарламаның ұзақтығына арналған. Бағдарлама соңында басшы тілі қайта көрсетіледі.

## Басшы деңгейі

---

### Яркость (Ашықтық)

Дисплей ашықтығын 10–100 % аралығында он аралықпен орната аласыз.

Зауыттық әдепкі: 70 %

### Текущее время (Ағымдағы уақыт)

### Громкость зуммера (Зуммердің дыбыс деңгейі)

Бағдарлама соңында дыбыс шығаратын дыбыстық сигнал дыбыс деңгейін өзгертуге болады.

Оны 7 түрлі деңгейдің біреуіне орната аласыз немесе барлығын бірге өшіре аласыз.

Зауыттық әдепкі: өшіру

### Звук нажатия кнопок (Түймелерді басу дыбысы)

Датчикті басқару құралдары басылған кезде белсендірілуі мүмкін дыбыстық сигнал; бұл сигналдың дыбыс деңгейін реттеуге болады.

Оны 7 түрлі деңгейдің біреуіне орната аласыз немесе барлығын бірге өшіре аласыз.

Зауыттық әдепкі: қалыпты

### Громкость звук. сигнала (Дыбыстық сигналдың дыбыс деңгейі)

Қосу сигналының дыбыс деңгейін өзгертуге болады.

Оны 7 түрлі деңгейдің біреуіне орната аласыз немесе барлығын бірге өшіре аласыз.

Зауыттық әдепкі: өшіру



### **Сигнал о неполадке (Ақаулық туралы сигнал)**

Қатені өшіруге болатынын білдіретін дыбыстық сигнал.

- Зауыттық әдепкі: қосу
- Өшірулі

### **Защита от сминания (Иілуден қорғаныс)**

Егер бағдарлама соңында киім бірден алынбаса, барабан аралықтармен айнала береді.

Бұл параметрді өзгерту энергия тұтынысын арттырады.

(⚙) параметрін өшіруге болады немесе 1 және 12 сағат аралығындағы уақытты таңдауға болады.

Зауыттық әдепкі: өшіру

### **Охлаждение с доп. настройкой (Жуу ерітіндісін салқындату)**

Бағдарлама аяқталмай тұрып, кептірілген киім температурасы бақыланады және бағдарлама соңындағы суыту фазасы ұзартылады.

Бұл параметрді өзгерту энергия тұтынысын арттырады.

- Зауыттық әдепкі: өшіру
- Қосулы

# Басшы деңгейі

## Температура охлаждения (Салқындату температурасы)

Бағдарлама аяқталмай тұрып кір киім автоматты түрде суиды. Бағдарлама аяқталмай тұрып орын алатын автоматты суыту фазасын барлық бағдарламалар үшін суығырақ деңгейге орнатуға болады. Яғни, суыту фазасы ұзартылады.

Бұл параметрді өзгерту энергия тұтынысын арттырады.

Параметрді 40 °С–55 °С аралығында өзгертуге болады.

Зауыттық әдепкі: 55 °С

## Режим выключ. индикации (Дисплей» қосқышы өшірулі күйі)

Энергияны үнемдеу үшін, дисплей өшеді және *Бастау/тоқтату* түймесі баяу жыпылықтайды.

Бұл параметрді өзгерту энергия тұтынысын арттырады.

- Өшіру  
Дисплей қосулы қалады.
- 10 минуттан кейін қосу, ағымдағы бағдарламада жоқ (зауыттық әдепкі)  
Бағдарлама қосулы кезінде дисплей қосулы қалады, бірақ бағдарлама аяқталғаннан кейін 10 минутқа өшеді.
- 30 минуттан кейін қосу, ағымдағы бағдарламада жоқ  
Бағдарлама қосулы кезінде

дисплей қосулы қалады, бірақ бағдарлама аяқталғаннан кейін 30 минутқа өшеді.

- 10 минуттан кейін қосу  
Дисплей 10 минуттан кейін өшеді.
- 30 минуттан кейін қосу  
Дисплей 30 минуттан кейін өшеді.

## Режим выключ. машины («Машина» қосқышы өшірулі күйі)

Энергияны үнемдеу үшін, бағдарлама аяқталғаннан кейін немесе қосымша таңдау жасалмаса, кептіру барабаны автоматты түрде өшеді. Осы параметрді өзгерте аласыз.

Бұл параметрді өзгерту энергия тұтынысын арттырады.

- Өшіруге болмайды
- Зауыттық әдепкі: 15 минуттан кейін өшіру
- 20 минуттан өшіру
- 30 минуттан кейін өшіру

## Индикация параметров

Бағдарламаны таңдаған кезде әр түрлі параметрлер ұсынылады/ көрсетіледі. Көрсетілмеу керек параметрлерді анықтай аласыз. Одан кейін бұл параметрлерді бағдарламаны таңдау барысында өңдеуге болмайды.

- Остаточная влажность
- Длительность
- Щадящая плюс

## Степени сушки Белое/ Цветное (Құрғату деңгейі: мақталар)

## Степени сушки Смешанная (Құрғату деңгейі: барынша аз үтіктеу)

*Мақталар және барынша аз үтіктеу бағдарламалары үшін кептіру деңгейлерін өзгерте аласыз.*

Бұл параметрді өзгерту энергия тұтынысын арттырады.

## Степени сушки В глад. маш. сух. (Құрғату деңгейі: машинамен үтіктеу)

*Мақталар бағдарламасындағы Машинамен үтіктеу кептіру деңгейін жеке-жеке бейімдей аласыз.*

Бұл параметрді өзгерту энергия тұтынысын арттырады.

Осы бағдарламадағы қалдық ылғалды 16 % (ең құрғақ) және 26 % (ең ылғал) арасындағы 11 деңгейдің біріне өзгерте аласыз.

Зауыттық әдепкі: 20 %

## Очистить воздушный канал (Ауа жолын тазалау)

Кептіру барабанының электроникасы ластану сүзгілеріндегі ластану немесе ағартқыш қалдығы градусын есептейді және ауа кірістері өнімділікке теріс әсер етеді. Ластануды тексеретін хабар пайда болады. Осы еске салғыш шығуы керек ластану деңгейін анықтай аласыз.

Осы еске салғышты реттей аласыз:  
Очистить воздушный канал

- Өшіру  
Еске салғыш пайда болмайды. Дегенмен, кірісте өте ауыр кептеліс байқалса, бағдарламадан бас тартылады және осы опцияға қарамастан дисплейде еске салғыш пайда болады.
- Ауыр  
Ауыр ластану жиналымы болғанда ғана еске салғыш пайда болады.
- Зауыттық әдепкі: қалыпты
- Сезгіш  
Кішкентай ластану жиналымы болғанда ғана еске салғыш пайда болады.

# Басшы деңгейі

## Персональные программы (Таңдаулы бағдарламалар)

### Бағдарламаны таңдау дисплейінің көрінісі

Бұл параметр бағдарламаны таңдау дисплейінде бағдарламалар таңдауы мен орнын өзгертуге мүмкіндік береді. Бағдарламаны таңдау дисплейінде көрсетілетін бағдарлама санын анықтай аласыз. Тек бағдарламаларды өзгертуге болады. Машина тізімдегі 4 бағдарламамен жеткізіледі.

Бағдарламаны таңдау дисплейінде бағдарлама санын 4, 3, 2 немесе 1 (таңдаулылар) күйіне орната аласыз.



Мысалы, 4 бағдарламасы бар бағдарламаны таңдау дисплейі

### Таңдаулыларды көрсету

- Басшы деңгейінде Персональные программы параметрін таңдаңыз.

Таңдалған таңдаулы бағдарламалар қамтылған мәзір көрсетіледі.

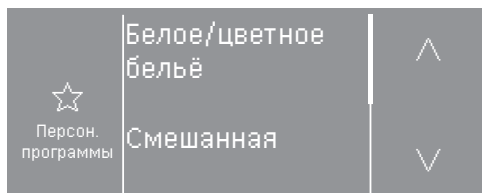

- Бағдарламаларды көрсету үшін ∧ немесе ∨ датчикті басқару құралын түртіңіз.

Көрсеткі түймелерінің сол жағындағы жолақта бағдарламаны таңдау дисплейіндегі бағдарлама орнын көре аласыз.

- Үстіңгі жолақ: бағдарламаны таңдау дисплейінде екі үстіңгі бағдарлама көрсетіледі

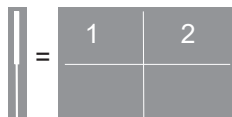

- Төменгі жолақ: бағдарламаны таңдау дисплейінде екі төменгі бағдарлама көрсетіледі

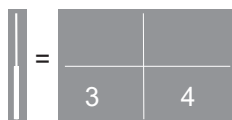

### Бағдарламаны таңдау дисплейіндегі бағдарламалар таңдауы

3 таңдаулы бағдарлама таңдалса, 1 аймақ <empty> болады. 2 таңдаулы бағдарлама таңдалса, 2 аймақ <empty> болады. Егер тек 1 таңдаулы бағдарлама таңдалса, 3 аймақ <empty> болады.

## Таңдаулы бағдарлама параметрлерін өзгерту

Кептіру деңгейін немесе ұзақтығын (таңдалған бағдарламаға байланысты) кейінгі орында өзгерте аласыз.

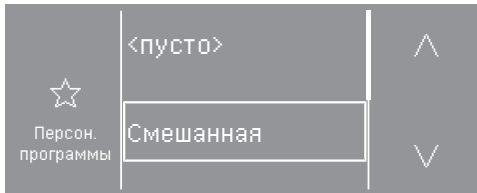

Сол жақта Персон. программы жанады

- Өзгертілетін бағдарламаның датчикті басқару құралын түртіңіз.

Енді бағдарлама жақтауға алынған.

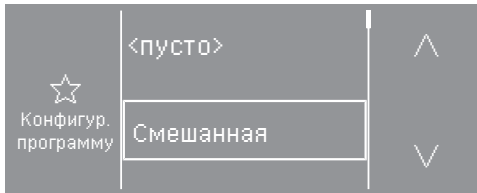



Сол жақта енді Конфигур. программу жанады

- Қайта жақтауға алынған бағдарламаның датчикті басқару құралын түртіңіз.

Одан кейін кептіру деңгейін немесе ұзақтығын (таңдалған бағдарламаға байланысты) кейінгі орында өзгертіңіз.

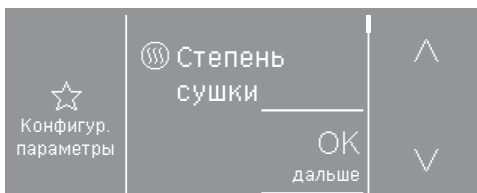
## Кептіру деңгейін таңдау



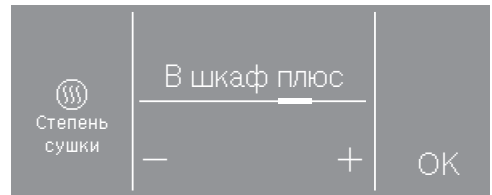

-  Кептіру деңгейі датчикті басқару құралын түртіңіз.

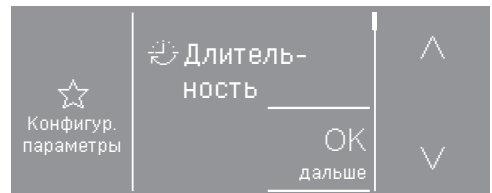

- Кептіру деңгейін таңдау үшін, - немесе + датчикті басқару құралын түртіңіз.
- OK датчикті басқару құралымен растаңыз.
- OK дальше датчикті басқару құралымен растаңыз.

## Уақытты таңдау



-  Ұзақтық датчикті басқару құралын түртіңіз.

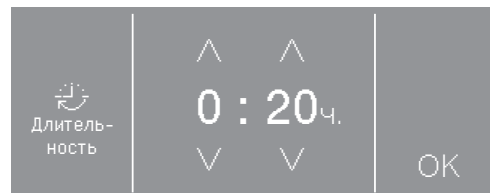

- Сағат және/немесе минут санын таңдау үшін ^ немесе v датчикті басқару құралдарын түртіңіз.
- OK датчикті басқару құралын түртіңіз.
- OK дальше датчикті басқару құралымен растаңыз.

# Басшы деңгейі

## Таңдаулыларды ауыстыру немесе жаңа таңдаулылар жасау

Бұрыннан бар бағдарламаны ауыстыру арқылы оны өзгерте аласыз. Болмаса, <empty> аймағын бөлектеу арқылы жаңа бағдарламаны жасай аласыз.

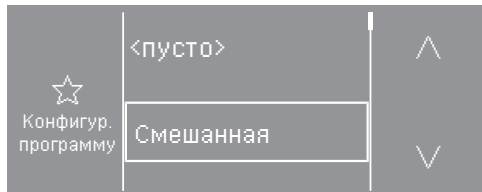

- Ауыстырылатын бағдарламаның датчикті басқару құралын түртіңіз.

Енді бағдарлама жақтауға алынған.

- Жаңа бағдарлама көрсетілгенше, ^ немесе v датчикті басқару құралын қайта-қайта түртіңіз.
- Таңдау қажет бағдарламаның датчикті басқару құралын түртіңіз.

Одан кейін кептіру деңгейін немесе ұзақтығын (таңдалған бағдарламаға байланысты) таңдаңыз.

## Таңдаулыларды жою

Бағдарламаны таңдау дисплейінде 4 бағдарлама орнынан тек 3 бағдарламаны, 2 бағдарламаны немесе 1 бағдарламаны көрсету қажет болса, таңдаулы бағдарламаларды жоя аласыз.

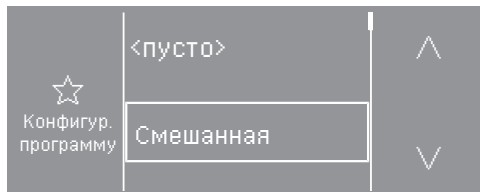

- Жойылатын бағдарламаның датчикті басқару құралын түртіңіз.

Енді бағдарлама жақтауға алынған.

- <empty> хабары көрсетілгенше ^ немесе v датчикті басқару құралын түртіңіз.
- <empty> датчикті басқару құралын түртіңіз.

Тек 1 бағдарлама көрсетілгенше, және 3 аймақ <empty> бос болғанша, процесті қайталай аласыз.

Мысалы:

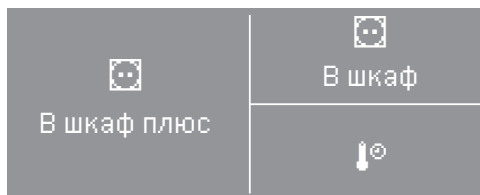

- 3 таңдаулы бағдарламасы бар бағдарламаны таңдау дисплейі

## Выбор ком-мун. мод.

Бұл кептіру барабаны біріктірілген WiFi модулімен жабдықталған. Дегенмен, кептіргішті сыртқы модульмен де жабдықтауға болады.

- Өшірулі
- Ішкі модуль (зауыттық әдепкі)  
Ішкі WiFi модулі пайдаланылады.
- Сыртқы модуль  
ХКМ немесе RS232 модулі модуль слотына салынған.

## Miele цифрлық өнімдерінің қолжетімділігі

Miele цифрлық өнімдерінің мүмкіндігі еліңіздегі қызметтердің қолжетімділігіне байланысты болады.

Кейбір қызметтер барлық елде бола бермейді.

Қызметтің қолжетімділігі туралы ақпаратты [www.miele.com](http://www.miele.com) сайтынан таба аласыз.

## Wi-Fi

Кептіру барабаны желісін басқарыңыз.

- Белсендіру (желі ажыратылған кезде көрінеді)  
WiFi функциясы қайта белсендіріледі.
- Байланыс күйі (желі белсендірілген кезде көрінеді)  
Келесі мәндер көрсетіледі:
  - WiFi қабылдау сапасы
  - Желі аты
  - IP мекенжайы
- Қайта орнату (реттеу кезінде көрінеді)  
Жаңа байланысты бірден қайта орнату үшін WiFi логинін (желісін) қайта орнатады.
- Қайта орнату (бұрыннан реттелген жағдайда көрінеді)  
Желі енді реттелмейді. Желіні қайта пайдалану үшін жаңа байланыс орнатылуы керек.
  - WiFi өшірулі
  - WiFi байланысы зауыттық әдепкі параметріне қайта орнатылады

- Орнату  
Кептіру барабаны WiFi желісіне жалғанбаған жағдайда ғана осы хабар пайда болады.
- Ажырату (желі белсендірілген кезде көрінеді)  
Желі реттеулі қалады; WiFi функциясы өшірулі.

# Басшы деңгейі

## Wi-Fi параметрін реттеу

2 байланыс әдісі бар.

### WPS

- Роутердегі „WPS“ функциясын 2 минут ішінде іске қосыңыз.

**Кеңес:** Таймер кері санақты аяқтағанда, байланыс орнатылмаса, процесті қайталаңыз.

### Soft AP

- Смарт құрылғыңыздағы Miele қолданбасының көмегімен функцияны 10 минуттың ішінде іске қосыңыз.

**Кеңес:** Қолданба сізге қандай қадамдар жасау керектігін көрсетіп береді.

## Время сети

Желі бойынша күн мен уақыт синхрондалуы мүмкін.

- Өшірулі

Желі бойынша күн мен уақыт синхрондалмайды.

- Негізгі ретінде

Машиналар желіде, бірақ интернетке қосылмаған. Машина негізгі ретінде мәлімденген және деректерді *бағыныңқы* құрылғыларға жібереді.

- Бағыныңқы ретінде

Машиналар желіде және интернетке қосылмаған. Барлық машиналар *бағыныңқылар* ретінде теңшелген. Деректер интернет арқылы синхрондалады.

## Сигнал о пиковой нагрузке (Ең жоғарғы жүктеме туралы сигнал)

Сыртқы жабдық Miele XCI қорабы арқылы жалғанады.

Ең жоғары жүктеме функциясы кептіру барабанын энергияны басқару жүйесіне жалғауға мүмкіндік береді. Сигнал тіркелсе, кептіру барабанын жылытқыш қысқа уақытқа өшеді немесе құрылғы қосылудан қорғалады. Бұл жүйе Miele XCI қорабы арқылы кептіру барабанына жалғанса, кептіру барабанын тек жоғары жүктемелі жүйемен пайдалануға болады.

- Зауыттық әдепкі: функция жоқ
- 230 В кернеумен ең жоғарғы жүктеме
- 0 В кернеумен ең жоғарғы жүктеме

## Пиковая нагрузка (Ең жоғарғы жүктемені болдырмау)

Ең жоғарғы жүктеме сигналы қосылғанда, бұл функциямен гигиена бағдарламасын пайдалану түзетілмейді. Жылытқыш қосулы болады.

- Зауыттық әдепкі: өшіру
- Қосулы



## Remote

- Зауыттық әдепкі: қосу
- Өшірулі

Зауыттық әдепкі: өшіру

## Remote-Update

RemoteUpdate функциясы кептіру барабанының бағдарламалық құралын жаңартуға пайдаланылады.

Зауыттық әдепкі параметр: қосулы

RemoteUpdate функциясы орнатылмаса, кептіру барабанын қалыпты жолмен пайдалана бере аласыз. Алайда Miele компаниясы қашықтан басқарылатын жаңартуларды орнатуды ұсынады.

### Белсендіру

Кептіру барабанын WiFi желісіне қоссаңыз, RemoteUpdate мәзірінің опциясы көрсетілуі және таңдалуы мүмкін.

Кептіру барабаны WiFi желісіне жалғанған және Miele Professional қолданбасында тіркелгі болған жағдайда ғана Miele RemoteUpdate функциясы пайдаланылуы мүмкін. Кептіру барабаны қолданбадағы тіркелгімен тіркелуі қажет.

Пайдалану шарттары мен талаптарын Miele Professional қолданбасынан қараңыз.

Кейбір бағдарламалық құрал жаңартуларын тек Miele Service компаниясы орындай алады.

## RemoteUpdate жаңартуын іске қосу

Жуғыш машинаңыз үшін RemoteUpdate жаңартуы қолжетімді болса, оператор деңгейі ашылған кезде ол автоматты түрде көрсетіледі.

RemoteUpdate жаңартуын бірден іске қосуды немесе күте тұруды таңдай аласыз. «Кейінірек бастау» параметрі таңдалса, жуғыш машинаны қосу кезінде RemoteUpdate жаңартуын іске қосу ұсынысы қайта көрсетіледі.

RemoteUpdate жаңартуға бірнеше минут кетуі мүмкін.

RemoteUpdate функциясы туралы келесі ақпаратты ескеріңіз:

- RemoteUpdate жаңартуы қолжетімді болған кезде ғана хабар аласыз.
- RemoteUpdate жаңартуы орнатылса, одан бас тартуға болмайды.
- RemoteUpdate жаңартуы барысында кептіру барабанын өшіруге болмайды. Болмаса, RemoteUpdate жаңартуы үзіледі және орнатылмайды.

# Басшы деңгейі

---

## SmartGrid

Желі параметрлері орнатылып, іске қосылғаннан кейін ғана, SmartGrid параметрі көрінетін болады. Осы функцияны пайдаланып, кептіру барабанын ғимараттың қуатын басқару жүйелерімен біріктіруіңізге болады.

басқа ақпараттарымен бірге қараңыз. Аталған құжатта мәлімделген Ашық бастапқы коды бар лицензия шарттары мен талаптарының міндеттері мен кепілдіктері тек тиісті құқықтары бар иеленушілерге қатысты қолданылады.

## Правовая информация

### Лицензии Open Source

Ақпаратты осы жерден көре аласыз.

### Авторлық құқықтар және лицензиялар

Miele компаниясы жабдықты қолдану және басқару үшін Ашық бастапқы код деп аталатын лицензия күші таралмайтын өзінің және үшінші тараптың бағдарламалық құралын пайдаланады. Бұл бағдарламалық құрал/осы бағдарламалық құрал компоненттері авторлық құқықтармен қорғалады. Miele және үшінші тараптың авторлық құқықтарының күштері сақталуы тиіс.

Сонымен қатар бұл құрал Ашық бастапқы коды бар лицензия шарттарына сәйкес қолданылатын бағдарламалық құрал компоненттерін қамтиды. Осы құжатта қамтылатын Ашық бастапқы коды бар компоненттердің жабдығындағы Параметрлер | Жабдық параметрлері | Құқықтық ақпарат | Ашық бастапқы коды бар лицензиялар мәзір элементтерін, сәйкес авторлық құқықтар туралы хабарландырулармен, уақытылы жарамды лицензиялау талаптарының көшірмелерімен және кез келген

## Платежный терминал (Төлем жүйесі)

Төлем жүйесін қосылу үшін XCI-AD немесе XCI box керек-жарағы қажет.

### Төлем жүйелерін орнату

Қолданысқа енгізу процесінен кейін параметрлерді өзгерту қажет болса, Miele Service компаниясына хабарласыңыз.

Сіз төлем жүйесіне жалғауды қалайсыз.

- Төлем жүйесі жоқ  
Келесі параметрлер өткізіп жіберіледі және алғашқы іске қосу орындалуы мүмкін.
- Бағдарлама жұмысы  
Машина тиын қорабымен пайдаланылады. Пайдаланушы бағдарламаны сатып алады.
- Уақыты орнатылған жұмыс  
Кептіру барабаны уақыт өлшеуіш көмегімен тиынмен басқарылады. Уақытпен басқарылатын бағдарламаны пайдаланушы сатып алады.
- Импульс есептегіш бар уақыты орнатылған жұмыс  
Тиынды салған сайын қолданыс уақыты артатын төлем жүйелеріне арналған.
- COM модулі  
Машина орталық бақылау құралынан басқарылады

## Ответный сигнал к плат. термин. (Тиын қорабына жауап сигнал)

Тиын қорабы үшін кері байланыс сигналын орнатыңыз.

- Зауыттық әдепкі параметр: өшірулі
- Бағдарламаның соңы  
Бағдарлама соңында кері байланыс сигналы жіберіледі.
- Бастау түймесін босату  
Бастау түймесін босатылғанда кері байланыс сигналы жіберіледі.
- Бағдарламаның басы мен соңы  
Бағдарлама басында және соңында кері байланыс сигналы жіберіледі.
- Бағдарлама орындалып жатыр  
Бағдарлама басы және соңы арасында кері байланыс сигналы тұрақты жіберіледі.
- Процестегі ауа температурасы  
Процестегі ауа температурасы орнатылған температураға тең немесе одан жоғары болса, кері байланыс сигналы температураға байланысты жіберіледі.

## Басшы деңгейі

### Блокировка монетоприёмн. (Төлем жүйесін құлыптау)

Ақауды болдырмас үшін, бағдарлама жұмысында бағдарлама құлпы реттелуі мүмкін. Құлып қолданылса, есік ашылған кезде бағдарлама үзіледі және төлем несиесі жоғалады.

Жуылған кірді қоса алу үшін құлыпталатын уақытты реттеуге болады.

- Зауыттық әдепкі параметр: өшірулі
- Бағдарлама басталған кезде
- Бағдарлама басталған соң 1–5 минуттан кейін

### Удаление сиг-нала об оплате (Төлем туралы сигналды жою)

Тиын қорабы режиміндегі «Ақылы» сигналы бағдарлама соңына дейін қолданылуы мүмкін немесе 5 минуттан кейін бағдарлама басталмайынша жойылуы мүмкін.

- Зауыттық әдепкі: өшіру
- Қосулы

### Устан. времени сигн. об оплате (Ажырату уақыты)

Тиын режимінде қолданылуы қажет ең төмен төлем сигналының уақыты реттелуі мүмкін.

- Зауыттық параметр: Қысқа  
Тиын түсетін тиын жәшіктері ақылы импульсті құрады.
- Ұзын  
230 В негіздегі орталық басқару құралдарына арналған.

### Макс. время раб. плат. терминала (Төлем жүйесін қайта анықтау уақыты)

Тиын қорабы үшін кері өту сигналын орнатыңыз. Тиын қорабының қолмен жасалуын болдырмайтын қауіпсіздік уақытының шегі.

Өту уақытын 30–240 минут аралығында 15 минуттық аралықтармен реттей аласыз немесе өшіре аласыз.

Өту мерзімі барысында бағдарлама аяқталмаса, тиын қорабының параметрі қайта орнатылады. Бағдарламадан бас тартылады.

Зауыттық әдепкі: 180 минут

### **Длит-сть хол. обдува по врем. (Суық ауа ұзақтығы)**

Іске қосу уақытын реттей аласыз.

10–120 минут арасындағы уақытты 5 минуттық қадамдармен орната аласыз.

Зауыттық әдепкі: 120 минут

### **Длит-сть тёплого обдува по врем. (Жылы ауа ұзақтығы)**

Іске қосу уақытын реттей аласыз.

20–120 минут арасындағы уақытты 5 минуттық қадамдармен орната аласыз.

Зауыттық әдепкі: 60 минут

### **Бесплатные программы (Тегін бағдарламалар)**

Тиын режимінде *Уақытпен кептіретін суық ауа* бағдарламасын тегін пайдалануға болатынын анықтай аласыз.

- Зауыттық әдепкі: өшіру
- Қосулы



Өндіруші / Производитель:

Миле & Ци. КГ, Карл-Миле-Штраسه көш., 29, 33332 Гютерсло қ., Германия  
Миле & Ци. КГ, Карл-Миле-Штраسه, 29, 33332 Гютерсло, Германия  
Miele & Cie. KG, Carl-Miele-Straße 29, 33332 Gütersloh, Deutschland

Зауыттың орналасқан жері / Изготовлено на заводе:

Миле Техника ЖШС (жауапкершілігі шектеулі серіктестік), Сумперска көшесі 1348,  
78391, Юничев қаласы, Чех Республикасы  
Миле Техника с.р.о., Сумперска 1348, 78391, Юничев, Чехия  
Miele Technika s.r.o., Sumperska 1348, 78391 Uničov, Tschechien

Импорттаушылар / Импортёры:

Өндірушінің Қазақстан  
территориясындағы өкілетті өкілі:

«Миле Казахстан» ЖШС

050059, Алматы қ.,

Әл-Фараби даңғ., 13

Тел. (727) 311 11 41

8-800-080-53-33

Факс (727) 311 10 42

Өндірушінің РФ территориясындағы  
өкілетті өкілі:

«Миле СНГ» ЖШҚ

Ресей Федерациясы және ТМД елдері

125284 Мәскеу,

Ленинград даңғ., 31а үйі, 1-ғим.,

қабат 8, бөлме I, бөлме 1

Телефон: (495) 745 8990

8 800 200 2900

Телефакс: (495) 745 8984

Internet: [www.miele.ru](http://www.miele.ru)

E-mail: [info@miele.ru](mailto:info@miele.ru)

«Миле» ЖШҚ

Жилинский көш. 48, 50А

01033 Киев, Украина

Телефон: + 38 (044) 496 0300

Internet: [www.miele.ua](http://www.miele.ua)

E-mail: [info@miele.ua](mailto:info@miele.ua)

Уполномоченный представитель  
производителя на территории Казахстана:

ТОО Миле Казахстан

050059, г. Алматы

Проспект Аль-Фараби, 13

Тел. (727) 311 11 41

8-800-080-53-33

Факс (727) 311 10 42

Уполномоченный представитель  
производителя на территории РФ:

ООО Миле СНГ

Российская Федерация и страны СНГ

125284 Москва,

Ленинградский пр-т, д. 31а, стр. 1,

этаж 8, помещение I, комната 1

Телефон: (495) 745 8990

8 800 200 2900

Телефакс: (495) 745 8984

Internet: [www.miele.ru](http://www.miele.ru)

E-mail: [info@miele.ru](mailto:info@miele.ru)

ООО «Миле»

ул. Жилинская 48, 50А

01033 Киев, Украина

Телефон: + 38 (044) 496 0300

Internet: [www.miele.ua](http://www.miele.ua)

E-mail: [info@miele.ua](mailto:info@miele.ua)



PDR 507 HP Special

kk-KZ

M.-Nr. 11 264 430 / 02