

Miele



- da** Brugsanvisning Ledningsfri støvsuger
- fi** Käyttöohje Johdoton pölynimuri
- no** Bruksanvisning håndholdt støvsuger
- sv** Bruksanvisning Sladdlös dammsugare

HS19

M.-Nr. 12 852 380

da	5
fi	31
no	57
sv	83

Råd om sikkerhed og advarsler	5
Råd om sikkerhed og advarsler for genopladeligt batteri AP01/AP02/AP03, ladestation LG01/LG02/LG04 og oplader LS03/LS04 (ekstraudstyr, se afsnittet Ekstraudstyr)	9
Bæredygtighed og miljøbeskyttelse	14
Lær dit produkt at kende	16
Beskrivelse af støvsugeren	16
Lær dit produkt at kende	18
Illustrationshenvisninger	18
Konfigurationsmuligheder for støvsugeren	18
Medfølgende tilbehør	18
3D4U	19
Indikator for batteriniveau (ved opladning)	19
Ibrugtagning	19
Støvsugeren samles	19
Komponenter skilles ad	19
Generelle anvisninger om det genopladelige batteri	19
Batteriet sættes i	20
Opladning af batteri (uden vægmontering)	20
Opladning af batteri (med vægmontering)	20
Vægholderen skrues fast til væggen	20
Vægholderen klæbes fast på væggen	21
Opladning af batteriet i vægholderen	21
Udtagning af batteri	21
Betjening	21
Tænd/sluk	21
Sugestyrke vælges	21
Indikator for batteriniveau (ved brug)	22
Frastillingsfunktion ved korte pauser i støvsugningen	22
Godt at vide	22
Tips til rengøring	22
Rengør og vedligeholdelse	22
Vedligeholdelse af støvsuger og tilbehør	22
Filtersystem	23
Anvendelse af ComfortClean-selvrensningsfunktionen	23
Støvbeholderen tømmes	23
Rengøring af grovfilter og finstøvfilter	23
Støvbeholderen rengøres	24
Elektrobørsten rengøres	24
Batteriet udskiftes	25

da - Indhold

Småfejl udbedres	26
Service / Garanti	27
Kontakt i tilfælde af fejl	27
Garanti	27
Ekstra tilbehør	28

Denne støvsuger opfylder de foreskrevne sikkerhedsbestemmelser. U hensigtsmæssig brug kan medføre skader på personer og ting.

Læs brugsanvisningen, inden støvsugeren tages i brug. Den giver vigtige oplysninger om sikkerhed, betjening samt rengøring og vedligeholdelse af støvsugeren. Derved undgås skader på personer og ting.

I overensstemmelse med norm IEC 60335-1 gør Miele udtrykkeligt opmærksom på, at afsnittet Ibrugtagning samt Råd om sikkerhed og advarsler skal læses og overholdes.

Miele kan ikke gøres ansvarlig for skader, der er opstået, fordi disse anvisninger ikke er blevet fulgt.

Gem venligst brugsanvisningen, og giv den videre til en eventuel senere ejer.

Sluk altid for støvsugeren efter brug, inden skift af tilbehør, før vedligeholdelse og udbedring af problemer. Anvend tænd/sluk-knappen på griberøret.

Retningslinjer vedrørende brugen

- ▶ Denne støvsuger er beregnet til anvendelse i private husholdninger eller på lignende steder. Denne støvsuger er ikke beregnet til brug på byggepladser.
- ▶ Denne støvsuger er ikke beregnet til udendørs brug.
- ▶ Denne støvsuger er velegnet til daglig støvsugning af små tæpper, væg til væg-tæpper og hårde gulve.
- ▶ Denne støvsuger er beregnet til anvendelse i en højde på op til 4000 m over havets overflade.
- ▶ Anvend udelukkende støvsugeren til støvsugning af tørt snavs. Den må ikke anvendes til at støvsuge på mennesker eller dyr. Al anden anvendelse, ombygninger og ændringer er ikke tilladt.



da - Råd om sikkerhed og advarsler

▶ Personer (også børn), der på grund af begrænsninger i fysisk eller psykisk formåen eller på grund af manglende erfaring eller uvidenhed ikke er i stand til at betjene støvsugeren sikkert, må ikke anvende denne støvsuger uden opsyn eller vejledning fra en ansvarlig person.

Børn i huset

- ▶ Børn under 8 år må ikke komme i nærheden af støvsugeren, medmindre der holdes konstant opsyn med dem.
- ▶ Børn på 8 år eller derover må kun bruge støvsugeren uden opsyn, hvis de er informeret om dens funktioner, så de kan betjene den sikkert. Børn skal kunne forstå de farer, der kan opstå ved forkert betjening.
- ▶ Børn må ikke rengøre eller vedligeholde støvsugeren uden opsyn.
- ▶ Hold altid øje med børn, der opholder sig i nærheden af støvsugeren. Lad dem aldrig lege med støvsugeren.
- ▶ Risiko for kvælning! Børn kan under leg vikle sig ind i emballagemateriale (fx folier) eller trække det over hovedet og blive kvalt. Opbevar derfor emballagedele uden for børns rækkevidde.

Teknisk sikkerhed

- ▶ Støvsugeren anvendes med 25,2 V. Den er et produkt i beskyttelsesklasse II  og designet i beskyttelsesklasse III. Det er et produkt, hvor beskyttelse mod elektrisk stød er sikret ved tilslutning til sikkerhedslavspænding, og i hvilket der ikke dannes spændinger, der er højere end sikkerhedslavspændingen. Opladning af støvsugeren foretages med en oplader i beskyttelsesklasse II .

- ▶ Sammenlign tilslutningsdataene på opladerens typeskilt (netspænding og frekvens) med tilslutningsforholdene i huset. Disse data skal stemme overens. Opladeren er uden ændring egnet til 50 Hz og 60 Hz.
- ▶ Sikringen skal være 16 A eller 10 A.
- ▶ Miele-elektrobørste Multi Floor XXL (medfølger) og Miele håndholdt møbelbørste Electro Compact (ekstraudstyr) er motordrevne tilbehørsprodukter, der er specielt udviklet til denne Miele-støvsuger. Af sikkerhedsmæssige grunde må støvsugeren ikke bruges med en anden Miele-elektrobørste/håndholdt møbelbørste eller en elektrobørste/håndholdt møbelbørste fra en anden producent.
- ▶ Kontroller støvsugeren og alt tilbehør for synlige skader, før den tages i brug. Tag aldrig en beskadiget støvsuger og beskadiget tilbehør i brug.
- ▶ Sørg inden støvsugningen for, at der ikke sidder større dele fast under elektrobørste Multi Floor XXL (medfølger) og den håndholdte møbelbørste Electro Compact (ekstraudstyr).
- ▶ Opbevar støvsugeren og alle tilbehørsdele ved en rumtemperatur mellem 0 °C og 45 °C.
- ▶ Reparation inden garantiens udløb bør kun foretages af Miele Service, da eventuelle efterfølgende skader ellers ikke er omfattet af Mieles garanti.
- ▶ Reparation bør kun udføres af Miele Service eller en anden uddannet fagmand. Reparation foretaget af ukyndige kan medføre betydelig fare for brugeren.

Den daglige brug

- ▶ Anvend ikke støvsugeren uden støvbeholder, grovfilter og finstøvfilter.
- ▶ Brug aldrig støvsugeren til brændende eller glødende genstande, som fx cigaretter, aske eller kul.
- ▶ Brug aldrig støvsugeren til at støvsuge væske eller fugtig snavs op. Rensede og vaskede små tæpper og væg til vægtæpper skal være helt tørre, før de støvsuges.
- ▶ Brug aldrig støvsugeren til tonerstøv. Toner fra fx printere og kopimaskiner kan være elektrisk ledende.
- ▶ Brug ikke støvsugeren til letantændelige eller eksplosive stoffer eller gasser og ikke på steder, hvor sådanne stoffer opbevares.
- ▶ Tag ikke fat i den roterende børstevalse på elektrobørste Multi Floor XXL (medfølger) og på den håndholdte møbelbørste Electro Compact (ekstraudstyr).
- ▶ Støvsug ikke med elektrobørste Multi Floor XXL (medfølger) og den håndholdte møbelbørste Electro Compact (ekstraudstyr) i nærheden af hovedet.
- ▶ Undgå, at sugestrømmen kommer i nærheden af hovedet.

Råd om sikkerhed og advarsler for genopladeligt batteri AP01/AP02/AP03, ladestation LG01/LG02/LG04 og oplader LS03/LS04 (ekstraudstyr, se afsnittet Ekstraudstyr)

Børn i huset

- ▶ Personer (også børn), der på grund af begrænsninger i fysisk eller psykisk formåen eller på grund af manglende erfaring eller uvidenhed ikke er i stand til at betjene ladestation LG01/LG02/LG04 eller oplader LS03/LS04 sikkert, må ikke anvende støvsugeren uden opsyn eller vejledning fra en ansvarlig person.
- ▶ Batteriet AP01/AP02/AP03 må ikke komme i børns besiddelse.
- ▶ Børn skal holdes væk fra ladestation LG01/LG02/LG04 og oplader LS03/LS04, medmindre der holdes konstant opsyn med dem.

da - Råd om sikkerhed og advarsler

Teknisk sikkerhed

► Genopladeligt batteri AP01/AP02/AP03, ladestation LG01/LG02/LG04 og oplader LS03/LS04 skal anvendes med denne Miele-støvsuger HS19. Af sikkerhedsmæssige grunde må denne støvsuger ikke bruges med et batteri eller en oplader fra en anden producent.

► Anvend til opladning af batteri AP01/AP02/AP03 kun den medfølgende ladestation LG01/**xx**, LG02/**xx** eller LG04/**xx** og den medfølgende eller tilkøbte oplader LS03/**xx** eller LS04/**xx**.

xx står for 01, 02, 03, 04, 05, 06, 07 eller 08 og dermed for varianten til din ladestation LG01/LG02/LG04 og din oplader LS03/LS04.

xx	LG01/LS03/LS04	LG02/LG04
01	AT, BE, BG, CH, CL, CZ, DE, DK, EE, ES, FI, FR, GR, HR, HU, IT, KZ, LT, LU, LV, NL, NO, PL, PT, RO, RS, RU, SE, SI, SK, TR, UA, ZA	AT, BE, BG, CH, CL, CZ, DE, DK, EE, ES, FI, FR, GR, HR, HU, IT, KZ, LT, LU, LV, NL, NO, PL, PT, RO, RS, RU, SE, SI, SK, TR, UA, ZA
02	AE, HK, IE, MY, SG, UK	AE, HK, IE, MY, SG
03	BR, CA, MX, US	BR, CA, JP, MX, US
04	AU, NZ	AU, NZ
05	CN	CN
06	KR	KR
07	JP	UK
08	IN	

► Ved anvendelse af en netstikadapter skal denne være godkendt til konstant drift.

- ▶ Midlertidig eller permanent tilslutning til et selvforsynende eller ikke-netværkssynkront energiforsyningsssystem (såsom stand-alone netværkssystemer, backup-systemer) er mulig. Forudsætning for tilslutning er, at energiforsyningsystemet opfylder kravene i EN 50160 eller tilsvarende. Beskyttelsesforanstaltningerne i husinstallationen og i Miele-produktet skal også sikres med hensyn til deres funktion og driftsform ved tilslutning til stand-alone netværkssystemer eller ved ikke-netværkssynkron drift, eller de skal erstattes af tilsvarende foranstaltninger i installationen. Som eksempelvis beskrevet i den aktuelle version af VDE-AR-E 2510-2.
- ▶ Oplad og anvend batteriet AP01/AP02/AP03 ved en rumtemperatur mellem 0 °C til 45 °C. Anvendelse af batteri AP01/AP02/AP03 uden for denne omgivelsestemperatur reducerer effekten.
- ▶ Fortsæt under ingen omstændigheder med at bruge batteri AP01/AP02/AP03, hvis der kommer en usædvanlig lugt fra det, der trænger væske ud, det opvarmes kraftigt, eller hvis det misfarves eller deformeres. Bortskaf omgående batteri AP01/AP02/AP03 (se afsnittet Råd om sikkerhed og advarsler - Bortskaffelse af batteri AP01/AP02/AP03 i slutningen af følgende afsnit Retningslinjer vedrørende brugen og afsnittet Bæredygtighed og miljøbeskyttelse - Bortskaffelse af brugte batterier/genopladelige batterier).
- ▶ Der kan trænge væske ud fra genopladelige batterier. Undgå, at den ætsende væske kommer i kontakt med øjne og hud. Skyl med vand i tilfælde af øjen- eller hudkontakt, og søg lægehjælp.

da - Råd om sikkerhed og advarsler

▶ Li-Ion-batteriet AP01/AP02/AP03 er underlagt bestemmelserne om farligt gods. Batteriet AP01/AP02/AP03 kan transporteres på vejene uden yderligere krav. Kontakt Miele Service inden afsendelse af det genopladelige batteri AP01/AP02/AP03. Send kun et helt afladet og ubeskadiget batteri AP01/AP02/AP03. Isolér metalkontakter ved at klæbe tape på for at undgå kortslutninger. Emballer batteri AP01/AP02/AP03, så det ikke bevæger sig i pakken.

Den daglige brug

▶ Tab ikke det genopladelige batteri AP01/AP02/AP03, og smid det ikke. Et genopladeligt batteri AP01/AP02/AP03, der er beskadiget, må ikke længere anvendes.

▶ Lad ikke det genopladelige batteri AP01/AP02/AP03 komme i kontakt med åben ild eller andre varmekilder. Opvarm ikke det genopladelige batteri AP01/AP02/AP03. Udsæt det ikke for direkte sollys.

▶ Det genopladelige batteri AP01/AP02/AP03 må ikke skilles ad.

▶ Det genopladelige batteri AP01/AP02/AP03 må ikke kortsluttes; sørg for, at der ikke dannes en lus mellem kontakterne, hverken med vilje eller ved en fejltagelse.

▶ Sørg for, at det genopladelige batteri AP01/AP02/AP03 ikke kommer i berøring med væsker.

▶ Tag opladeren LG01/LG02/LG04 og batteriopladeren LS03/LS04 ud af stikkontakten, hvis disse dele ikke skal bruges i længere tid.

▶ Bortskaffelse af det genopladelige batteri AP01/AP02/AP03: Tag batteri AP01/AP02/AP03 af støvsugeren. Isolér metalkontakter ved at klæbe tape på for at undgå kortslutninger. Bortskaf det genopladelige batteri AP01/AP02/AP03 via det offentlige indsamlingssystem. Smid ikke det genopladelige batteri AP01/AP02/AP03 ud sammen med husholdningsaffald.

Rengøring

- ▶ Støvsugeren og tilbehørsdelene må aldrig komme i vand.
- ▶ Elektrobørste Multi Floor XXL (medfølger) og den håndholdte møbelbørste Electro Compact (ekstraudstyr), PowerUnitten, støvsugerrøret og griberøret indeholder elektriske ledninger. Stikkene må ikke komme i berøring med vand. Rengøring af disse dele med vand er derfor ikke tilladt.
- ▶ Rengør kun støvsugeren og tilbehørsdelene med en tør eller let fugtig klud. Undtagelse:
 - Støvbeholder: Tøm støvbeholderen, og tag grovfilteret ud. Rengør støvbeholderen med vand og et mildt opvaskemiddel til opvask i hånden. Tør herefter støvbeholderen grundigt af. Sæt grovfilteret i igen.

Tilbehør og reservedele

- ▶ Anvend kun tilbehør med Miele-logoet på emballagen. Kun ved brug af originale dele kan producenten garantere for sikkerheden.
- ▶ Kun ved brug af originale reservedele kan Miele garantere, at sikkerhedskravene er opfyldt. Defekte dele må kun udskiftes med originale Miele-reservedele.
- ▶ Miele yder op til 15 års leveringsgaranti, men min. 10 år på funktionsbærende reservedele efter produktionsophør af støvsugeren.

Transport

- ▶ Emballagen beskytter støvsugeren mod transportskader. Vi anbefaler, at man gemmer emballagen til transportformål.

Bortskaffelse af emballagen

Emballagen er udformet til håndtering af produktet og beskytter det mod transportkader. Emballagematerialerne er valgt ud fra miljø- og affaldstekniske hensyn og kan generelt genbruges.

Genbrug af emballagematerialerne sparer råstoffer og mindsker affaldsproblemerne. Brug materialespecifikke indsamlings- og returneringsmuligheder for genbrugsmaterialer.

Vi anbefaler, at man gemmer emballagen til transportformål.

Bortskaffelse af det gamle produkt

Tag finstøvsfilteret ud af det gamle produkt, inden det bortskaffes, og smid det ud som almindeligt husholdningsaffald.

Gamle elektriske og elektroniske produkter indeholder stadig værdifulde materialer. De indeholder imidlertid også bestemte stoffer, blandinger og komponenter, som er nødvendige for deres funktion og sikkerhed. Hvis disse bortskaffes sammen med husholdningsaffaldet eller behandles forkert, kan de skade den menneskelige sundhed og miljøet. Bortskaf derfor ikke det gamle produkt med husholdningsaffaldet.



Aflever i stedet for det gamle produkt på nærmeste officielle opsamlingssted for elektriske og elektroniske produkter eller på kommunens genbrugsstation. Det er kundens eget ansvar at sørge for at fjerne eventuelle personrelaterede data fra det produkt, der skal bortskaffes. Du er lovmæssigt forpligtet til at fjerne brugte batterier og akkumulatorer, der ikke er fast indkapslet i produktet, samt pærer, der kan fjernes uden at blive ødelagt. Aflever disse på et opsamlingssted/genbrugsstationen, hvor de kan indleveres uden omkostninger. Sørg for, at det gamle produkt opbevares utilgængeligt for børn, indtil det fjernes.

Bortskaffelse af gamle batterier og akkumulatorer

Gamle elektriske og elektroniske produkter indeholder batterier og akkumulatorer, der ikke må bortskaffes som almindeligt husholdningsaffald. Det påhviler ejeren at fjerne gamle batterier og akkumulatorer, der ikke er fastmonteret på luftrenseren, og bortskaffe disse på egnet opsamlingssted, hvor de kan afleveres omkostningsfrit. Isoler metalkontakter ved at klæbe tape på for at undgå kortslutninger. Batterier og akkumulatorer indeholder muligvis stoffer, der kan skade den menneskelige sundhed og miljøet.

Yderligere information fremgår af mærkningen på batterierne eller akkumulatoren, fx er batterier med lithium mærket "Li-ion". Den overstregede skraldespand betyder, at batterierne og akkumulatorerne under ingen omstændigheder må bortskaffes med husholdningsaffaldet. Vi gør opmærksom på følgende: Hvis den overstregede skraldespand er markeret med en eller flere af de anførte kemiske tegn, indeholder disse bly (Pb), kadmium (Cd) og/eller kviksølv (Hg).



Gamle batterier og gamle akkumulatorer indeholder vigtige råstoffer og kan genanvendes. Opsamlingen af gamle batterier og gamle akkumulatorer letter håndteringen og genanvendelsen.

da - Lær dit produkt at kende

Beskrivelse af støvsugeren

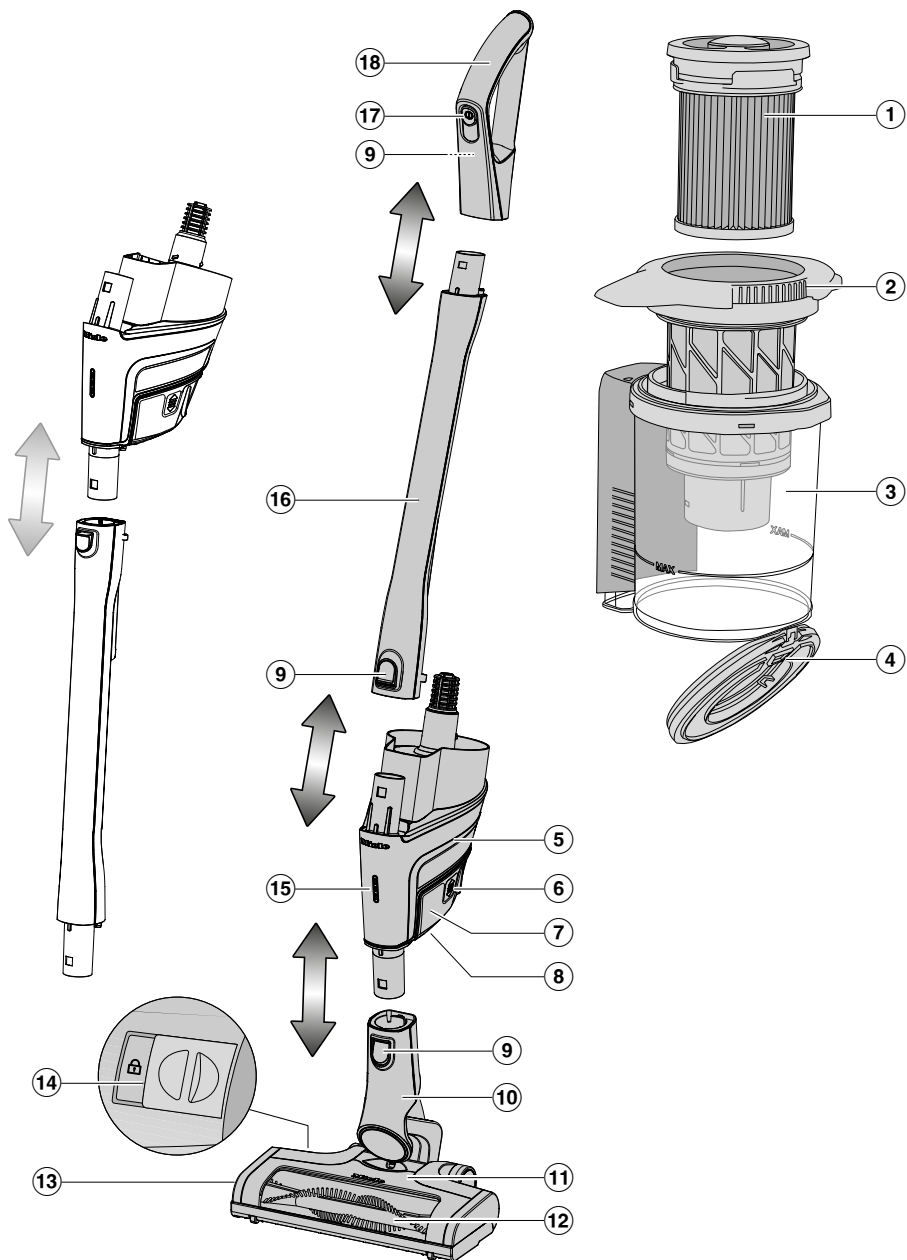

- ① Finstøvfilter (HX FSF-2)
- ② Grovfilter
- ③ Støvbeholder
- ④ Klap på støvbeholderen
- ⑤ PowerUnit med tilslutning fornedet til batteriet, studser fornedet til støvsuger-røret og elektrobørste og studser foroven til støvsugerrøret og griberøret
- ⑥ Låseknapper til batteriet (på begge sider af batteriet)
- ⑦ Li-Ion-batteri AP01/AP02/AP03 (HX LA)
- ⑧ Bøsning til oplader (på undersiden af batteriet)
- ⑨ Låseknapper (på grebet bagpå)
- ⑩ Tilslutningsstudser til elektrobørsten
- ⑪ Elektrobørste Multi Floor XXL (afhængig af model med BrillantLight-lys)
- ⑫ Udtagelig børstevalse
- ⑬ Klap
- ⑭ Låseanordning til åbning af elektrobørsten
- ⑮ Indikator for batteriniveau
- ⑯ Støvsugerrør
- ⑰ Tænd/sluk-knap med sugestyrkevælger
- ⑱ Greb

Lær dit produkt at kende

Først og fremmest bør rengørings- og plejeanvisningerne fra producenten af gulvbelægningen overholdes.

Miele gulvplejesortimentet omfatter også passende tilbehørsdele til mange specialanvendelser (se afsnittet Ekstra tilbehør).

Illustrationshenvisninger

De illustrationer, der henvises til, findes på folde-ud-siderne sidst i brugsanvisningen.

Konfigurationsmuligheder for støvsugeren

Der er 3 muligheder for at samle støvsugeren komplet.

Fordele ved **PowerUnit forned** på støvsugeren, se afsnit "Beskrivelse af støvsugeren":

- Sikker frastillingsfunktion mulig (se afsnit "Betjening", afsnit "Frastillingsfunktion ved korte pauser i støvsugning")
- Ergonomi (aflastning af hånden)
- Komfortabel rengøring af store overflader

Fordele ved **PowerUnit foroven** på støvsugeren, se afsnittet "Beskrivelse af støvsugeren":

- Komfortabel rengøring under flade møbler
- Hurtig aftagning af PowerUnit mulig

Fordele ved **PowerUnit Solo** på støvsugeren (ill. 01):

- Hurtig og målrettet støvsugning af krummer eller fnuller

Denne konfiguration er særligt velegnet til brug med de 3 tilbehørsdele.

Medfølgende tilbehør (ill. 02)

- ① **Afstøvningsbørste**
Tilbehørsdel til støvsugning af profillister og udskårne genstande. Børstehovedet kan drejes til den bedst mulige arbejdsvinkel.
- ② **Fugemundstykke**
Tilbehørsdel til støvsugning af folder, fuger og hjørner.
- ③ **Møbelmundstykke XL**
Tilbehørsdel til støvsugning af polstrede møbler, madrasser og puder.

Elektrobørste Multi Floor XXL (ill. 03)

 Risiko for beskadigelse, hvis ting sidder fast under elektrobørsten. Der kan komme ridser på gulvet/gulvbelægningen. Kontroller, at der ikke sidder større dele fast under elektrobørsten, fx skår eller sten.

Elektrobørsten er velegnet til daglig støvsugning af små tæpper, væg til vægtæpper og hårde gulve.

Tilbehørsholder til støvsugerrøret (afhængig af model) (ill. 04)

På denne tilbehørsholder kan der medbringes 2 tilbehørsdele fra det tredelte tilbehørssæt ved støvsugning.

Softvalse Hardfloor Care (ill. 05)

(afhængig af model)

Elektrobørsten er med softvalse Hardfloor Care egnet til støvsugning af sarte, hårde gulve.

Sæt Softvalse Hardfloor Care på elektrobørsten i stedet for børstevalsen (se afsnittet Rengøring og vedligeholdelse, Børstevalsen tages ud af elektrobørsten).

Ved anvendelse af Softvalse Hardfloor Care indstilles elektrobørstens effekt automatisk optimalt, hvilket kan medføre et ændret lydniveau under brug.

Ekstra batteri (HX-LA)

(afhængig af model)

Ved anvendelse af et ekstra batteri kan støvsugerens anvendelsestid fordobles.

Læs inden første opladning af batteriet afsnittet Ibrugtagning - Generelle anvisninger om batteriet.

3D4U

Med 3D4U tilbyder Miele desuden gratis tilbehør til download til 3D-printer på (www.miele.dk, Services, Reservedele og tilbehør).

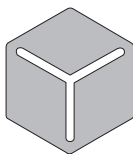

3 D 4 U

Indikator for batteriniveau (ved opladning) (ill. 06)

Batteriniveauet vises på PowerUnit.

Ladekapacitet

ca. 0% - 34%

ca. 35% - 69%

ca. 70% - 90%

ca. 91% - 99%

100%

Visning

blinker langsomt fornedet

lyser fornedet, blinker langsomt i midten

lyser fornedet og i midten, blinker langsomt foroven

lyser fornedet, i midten og foroven

slukker (energibesparende tilstand)

Ibrugtagning

Støvsugeren samles

Sørg for, at støvsugeren samles nøjagtigt som angivet i beskrivelsen af støvsugeren, indtil den tydeligt klikker på plads (se afsnittet "Lær dit produkt at kende", afsnit "Beskrivelse af støvsugeren").

Hvis grebet eller støvsugerrøret placeres foroven på PowerUnit, skal du sørge for at føre dem **langs skinnen** ned over studsene på PowerUnit (ill. 07).

Komponenter skilles ad

- Hvis delene skal skilles ad, skal du trykke på den pågældende låseknop (se afsnit "Lær dit produkt at kende", afsnit "Beskrivelse af støvsugeren"),

Generelle anvisninger om det genopladelige batteri

Batteriet er ikke helt opladet ved levering.

Oplad batteriet helt inden første brug. Dette tager ca. 4 timer.

Det er absolut nødvendigt at udføre denne første opladning i PowerUnitten for at aktivere batteriet.

Når batteriet er fuldt opladet, slukker indikatoren for batteriniveau på PowerUnitten for at spare energi.

Maks. batteriniveau for batteriet opnås først efter den femte opladning og afladning.

Der kan støvsuges i op til 14 minutter, når støvsugeren er helt samlet, og maks. sugetrin er valgt.

Der kan dog støvsuges i op til 60 min. ved anvendelse af PowerUnit Solo med laveste sugestyrke.

Vi anbefaler, at batteriet aflades fuldstændigt inden opladning. Hermed opnås fuld effekt af batteriet.

Hvis batteriet ikke har været anvendt længe og er afladet, går det i sikkerhedstilstand. Ved opladning i PowerUnitten reagerer indikatoren for batteriniveau først efter ca. 30-60 min.

Batteriet sættes i (ill. 08)

- Før batteriet ind i PowerUnit langs med skinnerne, indtil det går tydeligt i hak.

Det er absolut nødvendigt at udføre den første opladning i PowerUnit for at aktivere batteriet.

Opladning af batteri (uden vægmontering) (ill. 09)

Støvsugeren kan opbevares stående og batteriet oplades direkte.

Læs inden første opladning af batteriet afsnittet Generelle anvisninger om batteriet.

- Sæt PowerUnitten ind i elektroborsten for at sikre, at støvsugeren står stabilt.
- Før støvsugeren fremad, indtil elektroborstens tilslutningsstuds går tydeligt i hak.
- Sæt ladestikket på det medfølgende opladerkabel ind i bøsningen på undersiden af batteriet.
- Forbind ladestationen med en stikkontakt.

Opladningen starter.

Opladning af batteri (med vægmontering) (ill. 10)

Støvsugeren kan opbevares i den medfølgende vægholder, og batteriet kan oplades heri.

Til vægmonteringen skal der være en ledig stikkontakt i nærheden. Læs inden første opladning af batteriet afsnittet Generelle anvisninger om batteriet.

Den medfølgende vægholder kan skrues eller klæbes fast til væggen.

Vægholderen skrues fast til væggen (ill. 11 + 12)

Den medfølgende pose indeholder 2 rawplugs og 2 torx-skruer T20. Der skal desuden bruges en skruemaskine eller en boremaskine (6 mm bor). Vælg en afstand på 104 cm fra den nederste kant på vægholderen til gulvet (ill. 13).

Sørg for, at eventuelle ledninger i væggen ikke bliver beskadiget.

- Fastgør vægholderen til væggen (ill. 12).

Væggholderen klæbes fast på væggen (ill. 11 + 13)

Der følger en selvklæbende strimmel med i tilbehørsposen.

Vælg en afstand på 104 cm fra den nederste kant på væggholderen til gulvet (ill. 13).

- Rengør underlaget på væggen med en tør og støvfri klud.
- Fjern en af de to beskyttelsesfolier fra den selvklæbende strimmel.
- Klæb den selvklæbende strimmel på bagsiden af vægbeslaget med den sorte flap nedad.
- Tryk den selvklæbende strimmel fast på hele fladen i min. 5 sek.
- Fjern den anden beskyttelsesfolie fra den selvklæbende strimmel opad, og klæb væggholderen på væggen (ill. 15).
- Tryk væggholderen fast over hele fladen i min. 5 sek.
- Hvis vægbeslaget skal løsnes fra væggen, skal du langsomt trække den sorte flap på den selvklæbende strimmel nedad parallelt med væggen.

Opladning af batteriet i væggholderen (ill. 14 + 15)

- Sæt Comfort-grebet på den samlede støvsuger ind i væggholderen.
- Sæt ladestikket på det medfølgende opladerkabel ind i bøsningen på undersiden af batteriet.
- Forbind opladeren til stikkontakten.

Opladningen starter.

Når støvsugeren tages ud, kan ladestikket opbevares i ledningsholderen på væggholderen.

- Træk ladestikket ud af batteriets bøsning.

- Sæt ladestikket ind i ledningsholderen på væggholderen.

Udtagning af batteri (ill. 16)

- Tryk på de to låseknapper på siden af batteriet samtidigt, og tag batteriet ud.

Betjening

Tænd/sluk (ill. 17)

- Tag støvsugeren ud af væggholderen, hvis batteriet er opladet i væggholderen.
- Træk ladestikket ud af batteriets bøsning på undersiden af batteriet, hvis batteriet er opladet direkte.

Hvis rengøringsfunktionen ComfortClean anvendes inden hver rengøring, opnås det bedste rengøringsresultat (se afsnittet Rengøring og vedligeholdelse, brug af rengøringsfunktionen ComfortClean).

- Tryk på tænd/sluk-knappen på griberøret ①.

Sugestyrke vælges (ill. 17)

Ved reducere af sugestyrken reduceres elektrobørstens modstandskraft.

Der kan vælges 3 sugetrin på griberøret:

Min.	laveste sugetrin til let snavs
Eco	mellemste sugetrin til normalt snavs
Maks.	højeste sugetrin til kraftig snavs

På hvert sugetrin er registrering af gulvbelægning aktiveret.

Afhængig af belægning og anvendt børstevalse indstilles elektrobørstens effekt automatisk optimalt, hvilket kan medføre et ændret lydniveau under brug.

Indikator for batteriniveau (ved brug) (ill. 06)

Batteriniveauet vises på PowerUnit.

Ladekapacitet	Visning
ca. 100% - 70%	lyser foroven, i midten og for-neden
ca. 69% - 35%	lyser i midten og forneden
ca. 34% - 15%	lyser forneden
ca. 14% - 0%	blinker langsomt forneden

Frastillingsfunktion ved korte pauser i støvsugningen

 Fare for at komme til skade, hvis støvsugeren vælter.

Brug kun frastillingsfunktionen med PowerUnit nederst på støvsugeren.

Brug ikke frastillingsfunktionen, når støvsugeren står på en flade med hældning, fx på en rampe.

- Før støvsugeren fremad, indtil elektrobørstens tilslutningsstuds går tydeligt i hak.

Støvsugeren står sikkert, elektrobørsten slukker, og batteriet skånes.

Hvis elektrobørstens tilslutningsstuds låses op igen, tænder elektrobørsten igen.

Godt at vide

Tips til rengøring

Tip: Tag støvsugerrøret af ved støvsugning af trappetrin eller bilsæder.

Tip: Brug PowerUnit Solo ved støvsugning af en større mængde groft snavs (se afsnittet "Lær dit produkt at kende", "Konfiguration af støvsugeren").

Rengør og vedligeholdelse

Vedligeholdelse af støvsuger og tilbehør

 Fare for at komme til skade på den roterende børstevalse.

Man kan komme til skade på den roterende børstevalse.

Sluk altid støvsugeren inden vedligeholdelse. Anvend tænd/sluk-knappen på griberøret.

 Risiko for elektrisk stød på grund af netspænding.

Fugt i ladestationen kan forårsage elektrisk stød.

Dyp aldrig ladestationen i vand.

- Følg de særlige rengøringsanvisninger for støvbeholderen, se afsnittet "Rengøring af støvbeholderen".
- Rengør støvsugeren og alle tilbehørsdele af plast med et almindeligt rengøringsmiddel til plast.

 Skader på grund af uegnede rengøringsmidler.

Alle overflader kan få ridser. Der kan opstå misfarvninger eller ændringer på alle overflader, hvis der anvendes uegnede rengøringsmidler.

Brug aldrig skurepulver, glas- eller universalrengøringsmidler eller olieholdige plejemidler.

Filtersystem (ill. 18)

- ① Finstøvfilter (HX FSF-2)
- ② Grovfilter
- ③ Støvbeholder
- ④ Klap på støvbeholderen

Anvendelse af ComfortClean-selvrensningssfunktionen (ill. 19)

Udfør inden hver tømning af støvbeholderen og ved aftagende sugestykke en mellemrengøring af finstøvfilteret. Hermed opnår støvsugeren straks igen det optimale rengøringsresultat.

- Drej finstøvfilteret i låget på støvbeholderen 180 gr. 3 gange mod urets retning. Anvend fordybningerne hertil.

Når der drejes, opstår der en lyd, som er en del af ComfortClean-selvrensningssfunktionens normale funktion.

Støvbeholderen tømmes (ill. 20 - 24)

Tøm senest støvbeholderen, når støvet når markeringen **MAX** på støvbeholderen.

- Drej låget på støvbeholderen af i pilens retning. Anvend hertil de grå gribeblader (ill. 20).
- Tag støvbeholderen ud opad (ill. 21).

Indholdet kan smides ud med husholdningsaffaldet, hvis affaldet ikke indeholder snavs, der ikke er tilladt i almindeligt husholdningsaffald.

- Hold støvbeholderen langt ind over affaldsspanden, så der hvirvler så lidt støv op som muligt.
- Drej låget på støvbeholderen i pilens retning, indtil den går i hak næste gang. Anvend hertil de grå gribeblader (ill. 22).

Klappen på støvbeholderen åbnes, og støvet tømmes ud (ill. 23).

Hvis uldansamlinger, hår og større dele ikke falder ud, tages grovfilteret af opad (se næste afsnit Rengøring af grovfilter og finfilter).

- Drej låget på støvbeholderen tilbage i udgangspositionen.
- Luk klappen på støvbeholderen. Der skal lyde et klik.
- Før grebet på støvbeholderen langs med skinnen på PowerUnittens studs oppefra, indtil støvbeholderen går tydeligt i hak (ill. 24).

Rengøring af grovfilter og finstøvfilter (ill. 25 - 28)

Rengør begge filtre min. hver 3. måned.

Den beskrevne rækkefølge i rengøringsprocessen skal ubetinget overholdes.

- Tag støvbeholderen ud.
- Tøm støvbeholderen over en skraldespand.
- Drej støvbeholderens dæksel til det går i hak/på plads, og pilespidserne er ud for hinanden ① (ill. 25).
- Tag grovfilteret ud opad ② (ill. 25).
- Drej finstøvfilteret i låget på støvbeholderen 180 gr. 10 gange mod urets retning. Anvend fordybningerne hertil (ill. 19).

Der opstår en driftsstøj, der er normal ved anvendelse af ComfortClean-funktionen.

- Drej finstøvfilteret i låget på støvbeholderen i urets retning. Anvend fordybningerne (ill. 26) hertil.
- Tag finstøvfilteret (ill. 26) ud.

 Skader på grund af forkert håndtering ved rengøring.

Finstøvfilteret kan blive beskadiget og miste sin virkning.

Rengør ikke den indvendige del af finstøvfilteret, og kom den ikke i vand. Brug aldrig skarpe eller spidse genstande til rengøringen. Børst ikke finstøvfilteret af.

- Hold finfilteret hen over en skraldespand.
- Bank forsigtigt snavset ud af finstøvfilteret med gummikanten ned.
- Drej finstøvfilteret lidt, så snavset kan løse sig fra alle sprækker.

 Skader på grund af forkert håndtering ved rengøring.

Grovfilteret kan blive beskadiget og miste sin virkning.

Rengør ikke grovfilteret med vand. Brug aldrig skarpe eller spidse genstande til rengøringen.

- Rengør grovfilteret med den medfølgende afstøvningsbørste eller med en tør klud.
- Sæt det rengjorte finstøvfilter ind i grovfilteret igen ved at trykke den runde kappe foroven på finstøvfilteret helt nedad.

Udskift finstøvfilteret (HX FSF-2) efter ca. 3 år for fortsat at opnå det bedst mulige rengøringsresultat.

- Sæt grovfilteret i støvbeholderen igen (ill. 27).
- Før indføringshjælpen (pile) mod hinanden, og drej grovfilteret til udgangspositionen (ill. 28).

- Luk klappen på støvbeholderen. Der skal lyde et klik.

- Sæt støvbeholderen tilbage på PowerUnittens studs.

Støvbeholderen rengøres

Rengør støvbeholderen efter behov.

- Rengør støvbeholderen med vand og et mildt opvaskemiddel til opvask i hånden.
- Tør støvbeholderen grundigt af.

Elektrobørsten rengøres (ill. 29)

- Tag elektrobørsten af støvsugeren.
- Læg elektrobørsten på en jævn og ren flade med undersiden opad.
- Klip tråde og hår, der har viklet sig om børstevalsen, over med en saks. Der er en rille på børstevalsen til føring af saksen.

De afklippede tråde og hår suges herefter op af støvsugeren.

De små hjul kan tages af og rengøres, hvis de er meget snavsede, eller hvis der er en blokering. Anvend en skrue-trækker til at tage dem af med.

Børstevalsen tages af elektrobørsten (ill. 30)

Børstevalsen kan tages af elektrobørsten for at fjerne hårdnakket snavs samt for at rengøre elektrobørsten indvendigt.

- Løsn klappen på siden af elektrobørsten, så symbolet  er synligt ①.
- Klap klappen helt op ②.
- Tag børstevalsen ud ③.
- Tag grebet på børstevalsen af, hvis der sidder kraftigt snavs her ④.

- Rengør børstevalsen og børstevalsens greb, og fjern alt fastsiddende snavs indvendigt i elektrobørsten.
- Saml elektrobørsten i omvendt rækkefølge.

Batteriet udskiftes

Hav et originalt Miele-Li-Ion-batteri AP01/AP02/AP03 klar (HX-LA).

Vær opmærksom på anvisningerne vedr. håndtering af det genopladelige batteri og bortskaffelse af dette, som findes i afsnittene Råd om sikkerhed og advarsler, Bæredygtighed og Miljøbeskyttelse og Ibrugtagning (afsnit Generelle anvisninger om batteriet).

Småfejl udbedres

De fleste funktionsforstyrrelser og fejl, der måtte opstå i den daglige drift, vil man selv kunne udbedre. I mange tilfælde kan man spare tid og penge, da det ikke er nødvendigt at kontakte Miele Service.

Besøg <https://www.miele.dk/support/customer-assistance> for at få yderligere oplysninger om, hvordan du selv kan udbedre fejl. Scan alternativt QR-koden.



⚠ Fare for at komme til skade på den roterende børstevalse.

Man kan komme til skade på den roterende børstevalse.

Sluk altid støvsugeren, inden udbedring af fejl. Anvend tænd/sluk-knappen på griberøret.

Fejlmeldinger vises ved, at indikatoren for batteriniveau på PowerUnitten blinker hurtigt.

Fejl	Årsag og udbedring
Hurtig blinken i det øverste display	Fejl "Griberør ikke registreret" ■ Fjern grebet, og skub det på igen, indtil det klikker på plads. ■ Tag batteriet ud, vent 10 sek., og sæt batteriet i igen.
Hurtig blinken i det midterste display	Fejl "Overophedning af motoren" ■ Tøm og rengør støvbeholderen, grovfilteret og finstøvfilteret. ■ Tag batteriet ud, vent 10 sek., og sæt batteriet i igen. ■ Vent ca. 30 minutter, inden støvsugeren tændes igen.
Hurtig blinken i det midterste og øverste display	Fejl "Blokeret børstevalse" ■ Vælg et lavere sugetrin. ■ Rengør elektrobørsten. ■ Ved genstridig tilsmudsning fjernes børstevalsen fra elektrobørsten. Rengør børstevalsen og det indvendige af elektrobørsten.
Hurtig blinken i det nederste og midterste display	Fejl "Overopvarmning af batteriet" eller fejl "Batteri ikke registreret" ■ Vent ca. 30 minutter, inden støvsugeren tændes igen. ■ Sæt et originalt Miele Li-Ion batteri AP01/AP02/AP03 (HX LA) i.

Fejl	Årsag og udbedring
Hurtig blinken i det nederste og øverste display	Intern systemfejl ■ Tag batteriet ud, vent 10 sek., sæt batteriet i igen, og lad det op.

Service / Garanti

Kontakt i tilfælde af fejl

Kontakt forhandleren eller Miele Kundecenter, hvis det ikke er muligt selv at udbedre fejlen.

Kontaktinformation til Miele Kundecenter fremgår af omslaget til denne dokumentation.

Garanti

Garantien er gældende i 2 år.

Yderligere informationer fremgår af de medfølgende garantibetingelser.

Ekstra tilbehør

Først og fremmest bør rengørings- og plejeanvisningerne fra producenten af gulvbelægningen overholdes.

Vær opmærksom på, at fejl og skader på støvsugeren, der skyldes brug af tilbehør uden Miele-logo på emballagen, ikke er omfattet af Miele's garanti på støvsugeren.

Disse og mange andre produkter kan bestilles i vores webshop, ved henvendelse til vores kundecenter (kontaktinformation findes på omslaget) eller hos Miele-forhandlere.

Nogle modeller har som standardudstyr allerede en eller flere af de nævnte tilbehørsdele.

Håndholdt møbelbørste Electro Compact (HX-EC 10)

Til grundig rengøring af bilsæder og trappe-trin med gulvtæppe.

Softvalse Hardfloor Care (HX HC)

Til rengøring af sarte gulve.

Universalmundstykke (HX-UB)

Til skånsom støvsugning af bøger, hylder og lignende.

Lamel-/radiatorbørste (SHB 30)

Til støvsugning af radiatorribber, smalle hylder eller fuger.

Madrasmundstykke (SMD 10)

Til nem støvsugning af madrasser og polstrede møbler og fuger i disse.

Fugemundstykke, 300 mm (SFD 10)

Ekstra langt fugemundstykke til støvsugning af folder, fuger og hjørner.

Fugemundstykke, 560 mm (SFD 20)

Flexibelt fugemundstykke til støvsugning af svært tilgængelige steder.

Flexibelt XL-fugemundstykke (HX-CNXL), der kan forlænges

Flexibelt fugemundstykke med en rækkevidde på 60 cm til rengøring af svært tilgængelige steder.

Slangeforlænger (HX-FSH 10)

Til udvidelse af sugeradiusen med maks. 120 cm.

Ekstra batteri AP01/AP02/AP03 (HX-LA)

Til fordobling af støvsugerens anvendelsestid.

Batterioplader LS03/LS04 (HX-LS)

Til samtidig opladning af det ekstra batteri uafhængig af støvsugeren.

Tärkeitä turvallisuusohjeita	31
Tärkeitä AP01/AP02/AP03-akkuja, LG01/LG02/LG04-latauslaitteita ja LS03/LS04-latausasemaa (lisävaruste, ks. kappale Erikseen ostettavat lisävarusteet) koskevia turvallisuusohjeita	35
Ympäristönsuojelu ja kestävä tulevaisuus	40
Tutustuminen laitteeseen	42
Laitteen osat	42
Tutustuminen laitteeseen	44
Kuvaviittaukset	44
Imurin kokoamisvaihtoehdot	44
Mukana toimitettavat varusteet	44
3D4U	45
Akun lataustason osoitin (latauksen aikana)	45
Käyttöönotto	45
Pölynimurin kokoaminen	45
Osien irrottaminen toisistaan	45
Yleisiä ohjeita akun käyttöön	46
Akun asentaminen	46
Akun lataaminen (ilman seinätelineettä)	46
Akun lataaminen (seinätelineen kanssa)	46
Seinätelineen kiinnitys ruuveilla	46
Seinätelineen kiinnitys tarralla	47
Akun lataaminen seinätelineessä	47
Akun irrotus	47
Käyttö	47
Kytkeminen päälle ja pois päältä	47
Imutehon säätö	47
Akun lataustason osoitin (imuroinnin aikana)	48
Pysäköintitoiminto lyhyitä imurointitaukoja varten	48
Hyvä tietää	48
Imurointivinkkejä	48
Puhdistus ja hoito	48
Pölynimurin ja varusteiden hoito	48
Suodatinjärjestelmä	49
ComfortClean-itsepuhdistustoiminnon käyttö	49
Pölysäiliön tyhjennys	49
Esisuodattimen ja hienopölysuodattimen puhdistus	49
Pölysäiliön puhdistus	50
Moottoroidun mattosuulakkeen puhdistus	50
Akun vaihto	51

fi - Sisältö

Vianetsintä ja ongelmien ratkaisu	52
Huolto	53
Yhteydenotto häiriötilanteissa	53
Takuu	53
Erikseen ostettavat lisävarusteet	54

Tämä pölynimuri täyttää asetetut turvallisuusmääräykset. Laitteen asiaton käyttö voi aiheuttaa henkilö- tai esinevahinkoja.

Lue tämä käyttöohje ennen kuin alat käyttää pölynimuria. Käyttöohje sisältää tärkeää tietoa imurin turvallisuudesta, käytöstä sekä puhdistuksesta ja hoidosta. Perehtymällä käyttöohjeeseen vältät mahdolliset vahingot ja laitteen rikkoutumisen.

Standardin IEC 60335-1 vaatimusten mukaisesti Miele kehottaa sinua lukemaan kappaleet Käyttöönotto ja Tärkeitä turvallisuusohjeita ja noudattamaan niitä.

Miele ei vastaa vahingoista, jotka aiheutuvat näiden ohjeiden noudattamatta jättämisestä.

Säilytä käyttöohje! Jos luovutat laitteen uudelle omistajalle, muista antaa käyttöohje sen mukana.

Kytke pölynimuri pois päältä aina käytön jälkeen tai kun ryhdyt vaihtamaan varusteita sekä aina ennen laitteen puhdistusta, hoitoa ja vianetsintää. Käytä pois päältä kytkemiseen kahvan virtakytkintä.

Määräystenmukainen käyttö

- ▶ Tämä imuri on tarkoitettu käytettäväksi kotitalouksissa ja kotitalouksien kaltaisissa ympäristöissä. Tätä imuria ei ole tarkoitettu käytettäväksi rakennustyömailla.
- ▶ Tätä pölynimuria ei ole tarkoitettu käytettäväksi ulko-tiloissa.
- ▶ Tämä pölynimuri on tarkoitettu päivittäiseen mattojen, kokolattiamattojen sekä kovien lattiapintojen imurointiin.
- ▶ Tätä pölynimuria ei saa käyttää vuoristoseuduilla yli 4000 metrin korkeudessa.
- ▶ Käytä imuria vain kuivan pölyn ja kuivien roskien imurointiin. Älä imuroi ihmisiä ja eläimiä. Kaikenlainen muu käyttö ja muuntaminen toiseen käyttötarkoitukseen on kiellettyä.

fi - Tärkeitä turvallisuusohjeita

► Henkilöt (myös lapset), jotka eivät pysty käyttämään pölynimuria turvallisesti fyysisten, aistillisten tai henkisten kykyjensä puutteellisuuden vuoksi tai jotka ovat kokemattomia ja tietämättömiä laitteen toiminnasta, eivät saa käyttää tätä pölynimuria ilman vastuullisen henkilön valvontaa tai opastusta.

Jos kotonasi on lapsia

► Älä päästä alle 8-vuotiaita lapsia pölynimurin lähelle, ellet pidä heitä jatkuvasti silmällä.

► Yli 8-vuotiaat saavat käyttää pölynimuria ilman valvontaa vain, kun heille on opetettu, miten sitä käytetään turvallisesti ja kun he ymmärtävät, mitä vaaratilanteita sen käyttöön saattaa liittyä. Lasten on tunnistettava ja ymmärrettävä vääränlaiseen käyttöön liittyvät vaaratilanteet.

► Lapset eivät saa puhdistaa pölynimuria eivätkä vaihtaa pölypusseja, suodattimia tms. ilman valvontaa.

► Valvo pölynimurin läheisyydessä oleskelevien lasten toimintaa. Älä koskaan anna lasten leikkiä laitteella.

► Tukehtumisvaara! Jos lapset saavat leikkiä pakkausmateriaaleilla, he saattavat vetää esim. pakkausmuoveja pänsä yli ja tukehtua niihin. Pidä siksi lapset loitolla pakkausmateriaaleista.

Tekninen turvallisuus

► Pölynimuri toimii 25,2 V:n jännitteellä.

Se on suojausluokan II laite  ja vastaa rakenteeltaan suojausluokkaa III.

Se toimii sähköiskuilta suojaavalla pienoisyjännitteellä eikä tuota turvallisia pienoisyjännitteitä suurempia jännitteitä. Pölynimuri ladataan suojausluokan II latauslaitteen välityksellä. 

- ▶ Varmista, että sähköverkon jännite ja taajuus vastaavat latauslaitteen arvokilvessä ilmoitettuja jännitettä ja taajuutta, ennen kuin liität pistotulpan pistorasiaan. Näiden tietojen on ehdottomasti vastattava toisiaan, muuten imuri saattaa vahingoittua. Latauslaitteen voi ilman muutoksia liittää sähköverkkoon, jonka taajuus on 50 Hz tai 60 Hz.
- ▶ Pistorasian on oltava suojattu joko 16 A:n tai 10 A:n hiitaalla sulakkeella.
- ▶ Vakiovarusteena toimitettava Mielen moottoroitu Multi Floor XXL -mattosuulake ja erikseen ostettava Mielen Electro Compact -turboharja ovat moottoroituja lisälaitteita, jotka on kehitetty erityisesti tätä Mielen pölynimuria varten. Pölynimurin käyttö jonkin toisen Mielen moottoroidun suulakkeen/turboharjan tai jonkin toisen valmistajan moottoroidun suulakkeen/turboharjan kanssa on kielletty turvallisuussyistä.
- ▶ Tarkasta pölynimuri ja kaikki sen varusteet näkyvien vaurioiden varalta ennen jokaista käyttökertaa. Älä koskaan käytä vahingoittunutta pölynimuria tai varusteita.
- ▶ Varmista ennen käyttöä sekä imuroinnin aikana, ettei vakiovarusteena toimitetun moottoroidun Multi Floor XXL -mattosuulakkeen tai erikseen ostettavan Electro Compact -turboharjan pohjaan ole tarttunut mitään teräviä roskia.
- ▶ Pölynimuria ja sen varusteita saa säilyttää vain tilassa, jonka lämpötila on 0 °C ... 45 °C.
- ▶ Pölynimurin takuuajana tehtävät korjaukset on jätettävä aina Mielen valtuuttaman huoltoliikkeen tehtäväksi, muuten takuu ei enää korvaa korjauksen jälkeen ilmeneviä vikoja.
- ▶ Pölynimuria saa korjata ainoastaan Mielen valtuuttama huoltoliike. Asiattomista korjauksista voi aiheutua vaaratilanteita laitteen käyttäjälle!

Asianmukainen käyttö

- ▶ Älä käytä pölynimuria ilman pölysäiliötä, esisuodatinta tai hienopölysuodatinta.
- ▶ Älä imuroi hehkuvaa tuhkaa ja hiiltä tai edes sammunutta tuhkaa tai hiiltä. Ne saattavat sytyttää pölynimurin tuleen.
- ▶ Älä imuroi nesteitä tai märkää likaa. Kun imuroit kosteita mattoja tai kun puhdistat kokolattiamattoja vaahtopesuaineella, anna pesuaineen kuivua täysin ennen imurointia.
- ▶ Älä imuroi värikasettien värijauhetta. Värijauhe, jota käytetään esimerkiksi lasertulostimissa tai kopiokoneissa, voi johtaa sähköä.
- ▶ Älä imuroi helposti syttyviä tai räjähtäviä nesteitä tai kaasuja. Älä myöskään imuroi tiloissa, jossa säilytetään tällaisia aineita.
- ▶ Älä missään tapauksessa koske vakiovarusteena toimitetun moottoroidun Multi Floor XXL -mattosuulakkeen tai erikseen ostettavan Electro Compact -turboharjan pyöriivään harjatelaan.
- ▶ Älä missään tapauksessa imuroi vakiovarusteena toimitetulla moottoroidulla Multi Floor XXL -mattosuulakkeella tai erikseen ostettavalla Electro Compact -turboharjalla kenenkään pään läheisyydessä.
- ▶ Älä vie käynnissä olevan imurin imuputken päätä tai suulaketta lähelle päätäsi ja hiuksiasi.

Tärkeitä AP01/AP02/AP03-akkua, LG01/LG02/LG04-latauslaitteita ja LS03/LS04-latausasemaa (lisävaruste, ks. kappale Erikseen ostettavat lisävarusteet) koskevia turvallisuusohjeita

Jos kotonasi on lapsia

- ▶ Henkilöt (myös lapset), jotka eivät pysty käyttämään LG01/LG02/LG04-latauslaitetta tai LS03/LS04-latausasemaa turvallisesti fyysisten, aistillisten tai henkisten kykyjensä puutteellisuuden vuoksi tai jotka ovat kokemattomia ja tietämättömiä laitteen toiminnasta, eivät saa käyttää tätä pölynimuria ilman vastuullisen henkilön valvontaa tai opastusta.
- ▶ Huolehdi siitä, ettei AP01/AP02/AP03-akku joudu lasten käsiin.
- ▶ Huolehdi siitä, etteivät lapset pääse LG01/LG02/LG04-latauslaitteen tai LS03/LS04-latausaseman läheisyyteen ilman aikuisen jatkuvaa valvontaa.

fi - Tärkeitä turvallisuusohjeita

Tekninen turvallisuus

▶ AP01/AP02/AP03-akku, LG01/LG02/LG04-latauslaite ja LS03/LG04-latausasema on tarkoitettu käytettäväksi tämän Mielen HS19-pölynimurin kanssa. Pölynimurin käyttö jonkin toisen valmistajan akun, latauslaitteen tai latausaseman kanssa on kielletty turvallisuussyistä.

▶ Käytä AP01/AP02/AP03-akun lataamiseen vain laitteen mukana toimitettua latauslaitetta LG01/**xx**, LG02/**xx** tai LG04/**xx** ja laitteen mukana toimitettua tai erikseen ostettua latausasemaa LS03/**xx** tai LS04/**xx**.

xx tarkoittaa 01:tä, 02:ta, 03:a, 04:ää, 05:ttä, 06:tta, 07:ää tai 08:aa ja viittaa latauslaitteiden LG01/LG02/LG04 ja latausasemien LS03/LS04 maakohtaisiin malleihin.

xx	LG01/LS03/LS04	LG02/LG04
01	AT, BE, BG, CH, CL, CZ, DE, DK, EE, ES, FI, FR, GR, HR, HU, IT, KZ, LT, LU, LV, NL, NO, PL, PT, RO, RS, RU, SE, SI, SK, TR, UA, ZA	AT, BE, BG, CH, CL, CZ, DE, DK, EE, ES, FI, FR, GR, HR, HU, IT, KZ, LT, LU, LV, NL, NO, PL, PT, RO, RS, RU, SE, SI, SK, TR, UA, ZA
02	AE, HK, IE, MY, SG, UK	AE, HK, IE, MY, SG
03	BR, CA, MX, US	BR, CA, JP, MX, US
04	AU, NZ	AU, NZ
05	CN	CN
06	KR	KR
07	JP	UK
08	IN	

▶ Jos käytetään verkkovirtamuunninta, sen on oltava jatkuvaan käyttöön hyväksytty.

► Ajoittainen tai jatkuva käyttö itsenäisten tai verkon kanssa synkronoimattomien energiajärjestelmien (kuten erillisten verkkojen, varavoimajärjestelmien) kanssa on mahdollista. Edellytyksenä on, että käytettävä energiajärjestelmä on standardin EN 50160 tai muun vastaavan standardin mukainen.

Asennus täytyy myös saarekekäytössä ja ei synkronoidussa käytössä varustaa suojalaitteilla, joita edellytetään tavanomaisen sähköasennuksen ja tämän Miele-tuotteen käytön yhteydessä, ja niiden asianmukainen toiminta on varmistettava, tai vaihtoehtoisesti asennus on varustettava muunlaisilla vastaavan suojaustason takaavilla suojalaitteilla. Tämä voidaan tehdä esimerkiksi VDE-AR-E 2510-2:n nykyisissä soveltamissäännöissä kuvatulla tavalla.

► AP01/AP02/AP03-akkuja saa ladata ja käyttää vain tilassa, jonka lämpötila on 0 °C ... 45 °C.

AP01/AP02/AP03-akun teho heikkenee, jos sitä käytetään mainitun lämpötila-alueen ulkopuolella.

► Älä missään tapauksessa käytä AP01/AP02/AP03-akkuja, jos siitä lähtee epätavallinen haju, jos siitä vuotaa nestettä tai jos se kuumenee voimakkaasti, on muuttanut väriä tai vääntynyt. AP01/AP02/AP03-akku on tällöin hävitettävä välittömästi (katso ohjeet kappaleen Asianmukainen käyttö kohdasta AP01/AP02/AP03-akun hävittäminen ja kappaleen Ympäristönsuojelu ja kestävä tulevaisuus kohdasta Käytettyjen paristojen ja akkujen kierrätys).

► Akut voivat vuotaa. Akkuneste on syövyttävää, vältä sen joutumista silmiin ja iholle. Jos nestettä joutuu silmiin tai iholle, huuhtelee vedellä ja ota yhteyttä lääkäriin.

fi - Tärkeitä turvallisuusohjeita

▶ Li-ioniakku AP01/AP02/AP03 on vaarallista tavaraa koskevien lakien alainen. Käyttäjä voi kuljettaa AP01/AP02/AP03-akkuja maanteillä ilman erillisiä velvoitteita. Ota yhteys asiakaspalveluun ennen kuin lähetät laitteen AP01/AP02/AP03-akun korjattavaksi. AP01/AP02/AP03-akun saa lähettää pakettina vain, kun se on täysin purkautunut ja ehjä. Eristä metalliset navat teipillä, jotteivät ne pääse vahingossa kytkeytymään oikosulkuun. Pakkaa AP01/AP02/AP03-akku niin, ettei se pääse liikkumaan pakkauksen sisällä.

Asianmukainen käyttö

- ▶ Älä päästä AP01/AP02/AP03-akkuja putoamaan äläkä heittele sitä. Pudonnutta tai muuten vaurioitunutta AP01/AP02/AP03-akkuja ei turvallisuussyistä saa enää käyttää.
- ▶ Älä vie AP01/AP02/AP03-akkuja avotulen tai muun lämmönlähteen läheisyyteen. Älä kuumenna AP01/AP02/AP03-akkuja. Älä altista akkuja suoralle auringonpaisteelle.
- ▶ Älä pura AP01/AP02/AP03-akkuja osiin.
- ▶ Älä kytke AP01/AP02/AP03-akkuja oikosulkuun siltakytkemällä sen napoja tarkoituksellisesti tai epähuomiossa.
- ▶ Älä päästä AP01/AP02/AP03-akkuja kosketuksiin nesteiden kanssa.
- ▶ Irrota latauslaite LG01/LG02/LG04 ja latausasema LS03/LS04 sähköverkosta, kun niitä ei käytetä.
- ▶ AP01/AP02/AP03-akun hävittäminen: Irrota AP01/AP02/AP03-akku pölynimurista. Eristä metalliset navat teipillä, jotteivät ne pääse vahingossa kytkeytymään oikosulkuun. Vie AP01/AP02/AP03-akku asianmukaiseen keräyspisteeseen. Älä hävitä AP01/AP02/AP03-akkuja talousjätteen mukana.

Puhdistus

- ▶ Älä missään tapauksessa upota pölynimuria tai sen varusteita veteen.
- ▶ Vakiovarusteena toimitettavan moottoroidun Multi Floor XXL -mattosuulakkeen ja erikseen ostettavan Electro Compact -turboharjan, PowerUnitin, imuputken, laitteen rungon ja Comfort-kahvan läpi kulkee sähköjohto. Osien väliset liitännät eivät saa kastua. Siksi näiden osien puhdistus märällä tai kostealla on kielletty.
- ▶ Puhdista imuri ja sen varusteet ainoastaan kuivalla tai kevyesti kostutetulla rievulla. Poikkeus:
 - Pölysäiliö: Tyhjennä pölysäiliö jäteastiaan ja ota esisuodatin pois paikaltaan. Puhdista pölysäiliö vain vedellä ja miedolla astianpesuaineella. Kuivaa pölysäiliö lopuksi huolellisesti. Aseta esisuodatin takaisin paikalleen.

Varusteet ja varaosat

- ▶ Käytä vain varusteita, joiden pakkauksessa on Miele-logo. Vain näin valmistaja voi taata imurin turvallisuuden.
- ▶ Rikkinäiset osat saa vaihtaa vain alkuperäisiin Miele-varaosiin. Vain tällaisista varaosista Miele voi taata, että ne täyttävät vaaditut turvallisuusmääräykset.
- ▶ Miele antaa toiminnallisille varaosille jopa 15 ja vähintään 10 vuoden toimitustakuun imurimallisi valmistuksen päättymisen jälkeen.

Laitteen kuljetus

- ▶ Pakkaus suojaa imuria vaurioilta kuljetuksen aikana. Pakkaus kannattaa säilyttää siltä varalta, että joudut kuljetta-
maan imuria myöhemmin.

Pakkauksen hävittäminen

Pakkaus helpottaa laitteen käsittelyä ja suojaa sitä vaurioilta kuljetuksen aikana. Pakkausmateriaalit on valmistettu luonnossa hajoavista ja useimmiten uusio- käyttöön soveltuvista materiaaleista.

Pakkausmateriaalin palauttaminen kiertoon säästää raaka-aineita. Lajittele pakkausmateriaalit asianmukaisesti keräysastioihin.

Pakkaus kannattaa säilyttää siltä varalta, että joudut kuljettamaan laitetta myöhemmin.

Vanhan koneen käytöstä poistaminen

Ennen kuin poistat vanhan laitteen käytöstä, irrota hienopölysuodatin. Voit hävittää sen tavallisen kotitalousjätteen mukana.

Sähkö- ja elektroniikkalaitteet sisältävät monenlaisia arvokkaita materiaaleja. Ne sisältävät kuitenkin myös aineita, seoksia ja osia, jotka ovat laitteiden toiminnan ja turvallisuuden kannalta välttämättömiä. Tavallisen kuiva- tai sekajätteen joukossa tai muuten asiattomasti käsiteltyinä tällaiset aineet voivat aiheuttaa haittaa terveydelle ja vahingoittaa ympäristöä. Älä siksi missään tapauksessa hävitä vanhaa laitettasi kuiva- tai sekajätteen mukana.



Vie käytöstä poistettava laite kotikuntasi järjestämään ilmaiseen sähkö- ja elektroniikkaromun keräyspisteeseen tai kierrätyskeskukseen. Voit myös palauttaa sen kodinkoneliikkeeseen tai Mielelle. Lain mukaan olet itse vastuussa mahdollisten laitteessa olevien henkilötietojesi poistamisesta. Laki velvoittaa sinua poistamaan ehjinä laitteesta kaikki vanhat paristot ja irrotettavat käytöstä poistettavat akut ja lamput, jotka voi poistaa rakenteita rikkomatta. Toimita ne asianmukaisesti ilmaisiin keräyspisteisiin. Muista aina säilyttää vanha laite poissa lasten ulottuvilta, kunnes viet sen keräyspisteeseen.

Käytettyjen paristojen ja akkujen kierrätys

Sähkö- ja elektroniikkalaitteet sisältävät usein paristoja ja akkuja, joita ei saa käytön jälkeen hävittää tavallisen kotitalousjätteen mukana. Laki velvoittaa sinua poistamaan laitteesta kaikki vanhat paristot ja irrotettavat käytöstä poistettavat akut ja toimittamaan ne asianmukaisesti keräyspisteisiin (esim. kauppaan). Eristä metalliset navat teipillä, jotteivät ne pääse vahingossa kytketymään oikosulkuun. Paristot ja akut saattavat sisältää aineita, jotka saattavat aiheuttaa haittaa ihmisten terveydelle ja ympäristölle.

Tutustu paristojen ja akkujen merkintöihin: esimerkiksi litiumparistot tunnustetaan merkinnästä "Li-ion". Erilliskeräystä osoittava merkintä, pyörillä varustettu jäteastia, jonka yli on vedetty rasti, tarkoittaa, että paristoa tai akkua ei missään tapauksessa saa hävittää tavallisen kotitalousjätteen (polttokelpoinen jäte, sekajäte tms.) mukana. Meillä on myös velvollisuus muistuttaa seuraavasta: Jos paristo tai akku sisältää raskasmetalleja, kuten lyijyä (Pb), kadmiumia (Cd) ja/tai elohopeaa (Hg), niistä kertovat merkinnät on painettu jäteastia-symbolin alle.



Käytetyt paristot ja akut sisältävät arvokkaita raaka-aineita, joita voidaan käyttää uudelleen. Paristojen ja akkujen erilliskeräys helpottaa niiden käsittelyä ja kierrätystä.

- ① Hienopölysuodatin (HX-FSF-2)
- ② Esisuodatin
- ③ Pölysäiliö
- ④ Pölysäiliön avattava pohja
- ⑤ PowerUnit-moottoriyksikkö, jonka alaosassa on liitäntä akkua varten sekä liitäntäkaulus imuputkea ja moottoroitua suulaketta/turboharjaa varten, ja yläosassa liitäntäkaulus imuputkea ja kahvaa varten
- ⑥ Akun irrotuspainikkeet (akun molemmilla puolilla)
- ⑦ Litiumioniakku AP01/AP02/AP03 (HX-LA)
- ⑧ Latausliitäntä (akun alapinnassa)
- ⑨ Irrotuspainikkeet (kahvan takapinnassa)
- ⑩ Liitäntäkaulus moottoroitua suulaketta/turboharjaa varten
- ⑪ Moottoroitu Multi Floor XXL -lattiasuulake (joissakin malleissa varustettu BrilliantLight-valolla)
- ⑫ Irrotettava harjatela
- ⑬ Luukku
- ⑭ Moottoroidun suulakkeen aukaisupainike
- ⑮ Akun lataustason osoitin
- ⑯ Imuputki
- ⑰ Virtakytkin, jossa imutehon säädin
- ⑱ Kahva

Tutustuminen laitteeseen

Noudata ensisijaisesti imuroitavan pinnan valmistajan antamia hoito-ohjeita.

Mielen pölynimurien lisävarustevalikoi-
masta löydät varusteita moniin käyttö-
tarkoituksiin (ks. kappale Erikseen os-
tettavat lisävarusteet).

Kuvaviittaukset

Kuvat, joihin tekstissä viitataan, löyty-
vät käyttöohjeen lopussa olevilta auki
taitettavilta sivuilta.

Imurin kokoamisvaihtoehdot

Voit koota pölynimurin kolmella tavalla.
Imuputken **alapäähän kiinnitetyn Po-
werUnitin** edut, ks. kohta Laitteen osat:

- imuri pysyy tukevasti taukotilassa (ks. kappale Käyttö – Imuroinnin keskeyttäminen hetkeksi)
- ergonominen (vähentää ranteeseen kohdistuvaa kuormitusta)
- kätevä suurten alojen imuroinnissa

Imuputken **yläpäähän kiinnitetyn Po-
werUnitin** edut, ks. kohta Laitteen osat:

- kätevä matalien huonekalujen alta imuroitaessa
- PowerUnitin irrottaminen käy nopeasti

Yksinään käytettävän PowerUnitin
edut (kuva O1):

- murujen ja nukan nopea imurointi pie-
niltä alueilta

Tällaisena imuri sopii erityisen hyvin
käytettäväksi kolmiosaisen varusteen
kanssa.

Mukana toimitettavat varusteet (kuva O2)

- ① **Pölyharjasuulake**
Listojen, kaiverrusten yms. imu-
rointiin.
Käännä suulakkeen nivelletty har-
jaspää sopivaan asentoon imuroi-
tavan kohteen mukaan.
- ② **Rakosuulake**
Erilaisten urien, kolojen, saumojen
ja nurkkien imurointiin.
- ③ **Tekstiilisuuilake XL**
Sohvien, patjojen ja tyynyjen imu-
rointiin.

Moottoroitu Multi Floor XXL -matto- suulake (kuva O3)

 Suulakkeeseen takertuneet ros-
kat aiheuttavat vaurioiden vaaran.
Imuroitava pinta voi naarmuuntua.
Varmista siksi ennen käyttöä sekä
imuroinnin aikana, ettei suulakkeen
pohjaan ole tarttunut mitään teräviä
roskia, kuten lasinsiruja tai kiviä.

Tämä moottoroitu suulake on tarkoitettu
päivittäiseen mattojen, kokolattiamatto-
jen sekä kulutusta kestävien kovien lat-
tiapintojen imurointiin.

Imuputken kiinnitettävä varustepidi- ke (ei kaikissa malleissa) (kuva O4)

Tämän pidikkeen avulla kaksi kolmiosai-
sen varustesarjan varusteista on imu-
roinnin aikana aina kätevästi käden ulot-
tuvilla.

Pehmeä Hardfloor Care -tela (kuva 05)

(ei kaikissa malleissa)

Kun asennat moottoroituun suulakkeeseen tämän Hardfloor Care -telan, suulake soveltuu herkästi naarmuuntuvien koviin lattiapintojen imurointiin.

Aseta pehmeä Hardfloor Care -tela harjatelan tilalle moottoroituun mattosuu-lakkeeseen (ks. kappale Puhdistus ja hoito – Harjatelan irrotus suulakkeesta).

Moottoroidun suulakkeen teho säätyy pehmeää Hardfloor Care -telaa käytettäessä automaattisesti optimaaliseksi, mikä saattaa vaikuttaa imurin käyntiäneen.

Lisäakku (HX-LA)

(ei kaikissa malleissa)

Lisäakun avulla voit kaksinkertaistaa imurointiajan.

Lue kappale Käyttöönotto – Yleisiä ohjeita akun käyttöön ehdottomasti ennen ensimmäistä latauskertaa ja noudata ohjeita.

3D4U

Mielen 3D4U-palvelusta voit ladata ilmaiseksi varusteita tulostettavaksi 3D-tulostimella (www.miele.de, Service, Ersatzteile & Zubehör).

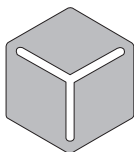

3 D 4 U

Akun lataustason osoitin (latauksen aikana) (kuva 06)

Akun lataustaso näkyy PowerUnitissa.

Lataustaso	Näyttö
n. 0 %–34 %	alin palkki vilkkuu hitaasti
n. 35 %–69 %	alin palkki palaa, keskimäinen vilkkuu hitaasti
n. 70 %–90 %	alin ja keskimäinen palkki palavat, ylin vilkkuu hitaasti
n. 91 %–99 %	alin, keskimäinen ja ylin palkki palavat
100 %	sammuu (energian-säästötila)

Käyttöönotto

Pölynimurin kokoaminen

Kokoa imuri tarkalleen kohdassa Laitteen osat neuvotulla tavalla ja varmista, että kaikki osat napsahtavat kuuluvasti paikalleen (ks. kappale Tutustuminen laitteeseen – Laitteen osat).

Kun kiinnität kahvaa tai imuputkea PowerUnitin yläpään, työnnä ne PowerUnitin liitântäkaulukseen **ohjauskiskoa pitkin** (kuva 07).

Osien irrottaminen toisistaan

- Kun haluat irrottaa osat toisistaan, paina asianmukaista irrotuspainiketta (ks. Tutustuminen laitteeseen – Laitteen osat).

Yleisiä ohjeita akun käyttöön

Akkua ei ole ladattu valmiiksi täyteen. Lataa akku täyteen ennen ensimmäistä käyttöä. Varaa lataamiseen n. 4 tuntia aikaa.

Suorita ensimmäinen lataus ehdottomasti siten, että akku on paikallaan PowerUnitissa, jotta akku aktivoituu.

Kun akku on täyteen ladattu, PowerUnitissa oleva akun lataustason osoitin sammuu energian säästämiseksi.

Akun enimmäislatauskapasiteetti saavutetaan vasta viidennellä latauskerralla.

Kun käytät koko imuria, akusta riittää virtaa jopa 14 minuutin imurointiin suurimalla teholla.

Jos imuroit pelkällä PowerUnitilla ja käytät pienintä tehoa, voit imuroida jopa 60 minuuttia.

Suosittelemme, että annat akun tyhjentyä kokonaan ennen latausta. Näin saavutetaan sen täysi teho.

Kun akkua ei ole käytetty pitkään aikaan ja se on purkautunut, se siirtyy turvtilaan. Kun akkua ladataan PowerUnitissa, lataustason osoitin alkaa reagoida vasta n. 30–60 minuutin kuluttua.

Akun asentaminen (kuva 08)

- Työnnä akku ohjaimia pitkin PowerUnitiin niin, että se napsahtaa paikalleen.

Suorita ensimmäinen lataus ehdottomasti siten, että akku on paikallaan PowerUnitissa, jotta akku aktivoituu.

Akun lataaminen (ilman seinätelinettä) (kuva 09)

Voit säilyttää imuria pystyasennossa ja ladata akkua samalla.

Lue kohta Yleisiä ohjeita akun käyttöön ehdottomasti ennen ensimmäistä latauskertaa.

- Jotta imuri pysyy kunnolla pystyssä, työnnä PowerUnit moottoroituun mattosuulakkeeseen.
- Kallista imuria eteenpäin niin, että moottoroidun mattosuulakkeen liitäntäkaulus napsahtaa kuuluvasti.
- Työnnä latausjohdon latauspistoke akun alapinnassa olevaan latausliitäntään.
- Liitä latauslaitteen pistotulppa pistorasiaan.

Lataus käynnistyy.

Akun lataaminen (seinätelineen kanssa) (kuva 10)

Voit säilyttää ja ladata pölynimuria mukana toimitetussa seinätelineessä.

Asenna seinäteline sopivaan kohtaan vapaan pistorasian läheisyyteen. Lue kohta Yleisiä ohjeita akun käyttöön ehdottomasti ennen ensimmäistä latauskertaa.

Voit kiinnittää seinätelineen seinään joko ruuveilla tai tarralla.

Seinätelineen kiinnitys ruuveilla (kuvat 11 + 12)

Laitteen mukana toimitetussa ruuvipussissa on kaksi ruuvitulppaa ja kaksi T20-torx-ruuvia.

Lisäksi tarvitsit akkukäyttöisen ruuvinvääntimen tai porakoneen (ja 6 mm:n poranterän).

Asenna seinäteline niin, että sen alareuna tulee 104 cm:n korkeudelle lattiapinnasta (kuva 13).

Varmista ennen reikien poraamista, ettei seinässä ole sillä kohtaa sähköjohdot, vesiputkia tms.

- Kiinnitä seinäteline seinään (kuva 12).

Seinätelineen kiinnitys tarralla (kuvat 11 + 13)

Laitteen mukana toimitetussa varustepussissa on yksi tarra.

Asenna seinäteline niin, että sen alareuna tulee 104 cm:n korkeudelle lattiapinnasta (kuva 13).

- Pyyhi seinäpinta ennen tarran kiinnittämistä kuivalla ja pölyttömällä liinalla.
- Irrota tarran toinen suojapaperi.
- Kiinnitä tarra tarkasti seinätelineen takapintaan tarttumaton lieve alaspäin.
- Paina tarraa vähintään viiden sekunnin ajan, niin että se tarttuu joka kohdasta kunnolla kiinni.
- Irrota toinen suojapaperi ja paina seinäteline kiinni seinään (kuva 15).
- Paina seinätelinettä seinään voimakkaasti ja tasaisesti vähintään viiden sekunnin ajan.
- Jos myöhemmin haluat irrottaa seinätelineen seinästä, tartu tarran mustaan liepeeseen ja vedä sitä hitaasti alaspäin pitkin seinää.

Akun lataaminen seinätelineessä (kuvat 14 + 15)

- Aseta kootun pölynimurin Comfort-kahva seinätelineeseen.
- Työnnä latausjohdon latauspistoke akun alapinnassa olevaan latausliitäntään.
- Liitä latauslaitteen pistotulppa pistorasiaan.

Lataus käynnistyy.

Kun otat imurin pois latauksesta, voit ripustaa latauspistokkeen seinätelineen pidikkeeseen.

- Vedä latauspistoke irti akun latausliitäntästä.
- Paina latauspistoke seinätelineen johdonpidikkeeseen.

Akun irrotus (kuva 16)

- Kun haluat irrottaa akun, paina samanaikaisesti sen molemmilla sivuilla olevia irrotuspainikkeita ja ota akku pois.

Käyttö

Kytkeminen päälle ja pois päältä (kuva 17)

- Jos olet ladannut akkua seinätelineessä, ota imuri pois seinätelineestä.
- Jos olet ladannut akkua suoraan, irrota latauspistoke akun pohjassa olevasta latausliitäntästä.

Saavutat parhaan imurointituloksen, kun käytät ComfortClean-puhdistustoimintoa aina ennen kuin kytket imurin päälle (ks. kappale Puhdistus ja hoito – ComfortClean-itsepuhdistustoiminnon käyttö).

- Paina kahvassa olevaa virtakytkintä ①.

Imutehon säätö (kuva 17)

Imutehon vähentäminen pienentää turboharjan tehoa.

Kahvasta voit valita 3 tehotasoa:

Min.	alin teho vain vähän likaisten pintojen imurointiin
Eco	keskiteho normaalilikaisten pintojen imurointiin
Max.	suurin teho erittäin likaisten pintojen imurointiin

Kaikissa tehoissa on käytössä lattiapinnan tunnistus.

Moottoroidun suulakkeen teho säätyy automaattisesti imuroitavan pinnan ja käytettävän harjatelan mukaan optimaaliseksi, mikä saattaa vaikuttaa imurin käyttiääneen.

Akun lataustason osoitin (imuroinnin aikana) (kuva O6)

Akun lataustaso näkyy PowerUnitissa.

Lataustaso	Näyttö
n. 100 %–70 %	ylin, keskimmäinen ja alin palkki palavat
n. 69 %–35 %	keskimmäinen ja alin palkki palavat
n. 34 %–15 %	alin palkki palaa
n. 14 %–0 %	alin palkki vilkkuu hitaasti

Pysäköintitoiminto lyhyitä imurointitaukoja varten

 Kaatuvan imurin aiheuttama loukkaantumisvaara.

Käytä pysäköintitoimintoa vain, kun PowerUnit on liitetty imuputken alapäähän.

Älä käytä pysäköintitoimintoa, jos imuri on kaltevalla alustalla, kuten rampilla.

- Kallista imuria eteenpäin niin, että moottoroidun mattosuulakkeen liitäntäkaulus napsahtaa kuuluvasti.

Imuri seisoo tukevasti paikallaan ja moottoroitu mattosuulake/turboharja pysähtyy, mikä säästää akkuvirtaa. Kun vapautat moottoroidun mattosuulakkeen/turboharjan liitäntäkauluksen, harja kytkeytyy takaisin päälle.

Hyvä tietää

Imurointivinkkejä

Vinkki: Porrasaskelmat ja auton istuimet imuroit kätevimmin ilman imuputkea.

Vinkki: Jos haluat imuroida kerralla ison määrän karkeita roskia, käytä pelkkää PowerUnitia (ks. kappale Tutustuminen laitteeseen – Imurin kokoamisvaihtoehdot).

Puhdistus ja hoito

Pölynimurin ja varusteiden hoito

 Pyörivän harjatelan aiheuttama loukkaantumisvaara.

Varo, ettet loukkaa itseäsi pyörivään harjatelaaan.

Kytke imuri pois päältä aina ennen kuin alat hoitaa sitä. Käytä pois päältä kytkemiseen kahvan virtakytkintä.

 Sähköiskuvaara.

Latauslaitteen sisään pääsevä kosketus aiheuttaa sähköiskuvaaran.

Älä missään tapauksessa upota latauslaitetta veteen.

- Noudata annettuja pölysäiliön puhdistusohjeita, ks. Pölysäiliön puhdistus.

- Puhdista pölynimuri ja kaikki muoviset varusteet muovin puhdistukseen tarkoitettulla puhdistusaineella ja pehmeällä liinalla.

 Epäsopivat puhdistusaineet ja -välineet aiheuttavat vaurioiden vaaran.

Kaikki pinnat naarmuuntuvat herkästi. Kaikki pinnat voivat värjäytyä pysyvästi, jos ne joutuvat kosketuksiin sopimattomien puhdistusaineiden kanssa.

Älä koskaan käytä hankausaineita, lasinpesu- tai yleispuhdistusaineita äläkä öljypitoisia hoitoaineita.

Suodatinjärjestelmä (kuva 18)

- ① Hienopölysuodatin (HX-FSF-2)
- ② Esisuodatin
- ③ Pölysäiliö
- ④ Pölysäiliön avattava pohja

ComfortClean-itsepuhdistustoiminnon käyttö (kuva 19)

Suurita hienopölysuodattimen välipuhdistus aina ennen pölysäiliön tyhjentämistä sekä imutehon alkaessa heiketä. Näin imurin imurointiteho on taas heti paras mahdollinen.

- Kierrä pölysäiliön kannen hienopölysuodatinta kolme kertaa 180° vastapäivään. Käytä syvennyksiä apuna.

Kierrettäessä kuuluu ääni, joka liittyy ComfortClean-itsepuhdistustoiminnon normaaliin toimintaan.

Pölysäiliön tyhjennys (kuvat 20–24)

Tyhjennä pölysäiliö viimeistään silloin, kun pölymäärä ylittää merkintään **MAX** asti.

- Kierrä pölysäiliön kantta nuolen osoittamaan suuntaan ensimmäiseen vasteteseen saakka. Pidä kääntäessäsi kiinni harmaista tartuntakohdista (kuva 20).
- Nosta pölysäiliö ylöspäin pois paikaltaan (kuva 21).

Voit hävittää sisällön tavallisen kotitalousjätteen mukana edellyttäen, ettet ole imuroinut mitään aineita, joiden hävittäminen kotitalousjätteen mukana on kielletty.

- Pidä pölysäiliötä mahdollisimman syvällä jäteastiassa, kun tyhjennät sitä, niin pöly ei pääse leviämään ilmaan.
- Kierrä pölysäiliön kantta nuolen osoittamaan suuntaan seuraavaan vasteteseen saakka. Pidä kääntäessäsi kiinni harmaista tartuntakohdista (kuva 22).

Pölysäiliön pohjan luukku avautuu ja pöly putoaa ulos (kuva 23).

Jos villakoirat, hiukset tai muut isomat roskat eivät putoa itsestään pois, irrota esisuodatin ylöspäin vetämällä (ks. seuraava kohta Esisuodattimen ja hienopölysuodattimen puhdistus).

- Kierrä pölysäiliön kansi takaisin alkuasentoon.
- Sulje pölysäiliön pohjan luukku niin, että se napsahtaa kuuluvasti kiinni.
- Työnnä pölysäiliön kahva ohjainta pitkin ylhäältäpäin PowerUnitin liitännä-kaulukseen niin, että se napsahtaa kuuluvasti paikalleen (kuva 24).

Esisuodattimen ja hienopölysuodattimen puhdistus (kuvat 25–28)

Puhdista molemmat suodattimen perusteellisesti vähintään kolmen kuukauden välein.

Suorita puhdistus molemmissa tapauksissa ehdottomasti seuraavassa kuvatussa järjestyksessä.

- Ota pölysäiliö pois paikaltaan.
- Tyhjennä pölysäiliö jäteastiaan.
- Kierrä pölysäiliön kantta vielä vasteen yli, kunnes nuolenkärjet ovat vastakkain ① (kuva 25).
- Ota esisuodatin ylöspäin pois paikaltaan ② (kuva 25).
- Kierrä hienopölysuodatinta 10 kertaa 180° vastapäivään. Käytä syvennyksiä apuna (kuva 19).

Laitteesta kuuluu tällöin ääni, joka liittyy ComfortClean-puhdistustoiminnon normaaliin toimintaan.

- Kierrä hienopölysuodatinta myötäpäivään. Käytä syvennyksiä apuna (kuva 26).
- Ota hienopölysuodatin pois paikaltaan (kuva 26).

 Vääränlaisen puhdistuksen aiheuttama vaurioiden vaara.

Hienopölysuodatin voi vaurioitua, jolloin sen suodatusteho heikkenee.

Älä puhdista hienopölysuodatinta sisältä äläkä vedellä. Älä käytä puhdistukseen mitään teräviä tai teräväreunaisia välineitä. Älä puhdista hienopölysuodatinta harjaamalla.

- Pidä hienopölysuodatinta roskaämpärin päällä.
- Kopauta hienopölysuodattimen kumipinnoitettua alareunusta varovasti ämpärin reunaa vasten.
- Kierrä hienopölysuodatinta samalla kevyesti, jotta pöly irtoaa sen kaikista väleistä.

 Vääränlaisen puhdistuksen aiheuttama vaurioiden vaara.

Esisuodatin voi vaurioitua, jolloin sen suodatusteho heikkenee.

Älä puhdista esisuodatinta vedellä. Älä käytä puhdistukseen mitään teräviä tai teräväreunaisia välineitä.

- Puhdista esisuodatin laitteen mukana toimitetulla pölysuulakkeella tai kuivalla liinalla.
- Aseta puhdistettu hienopölysuodatin takaisin puhdistetun esisuodattimen sisään painamalla hienopölysuodattimen yläosan pyöreää suojusta alaspäin vasteseeseen asti.

Vaihda hienopölysuodatin (HX FSF-2) uuteen noin kolmen vuoden käytön jälkeen, niin imurointitulokse ei heikkene.

- Aseta esisuodatin takaisin pölysäiliöön (kuva 27).
- Aseta tätä varten molempien osien nuolet kohdakkain ja kierrä esisuodatin takaisin lähtöasentoonsa (kuva 28).
- Sulje pölysäiliön pohjan luukku niin, että se napsahtaa kuuluvasti kiinni.
- Aseta pölysäiliö takaisin PowerUnitiin.

Pölysäiliön puhdistus

Puhdista pölysäiliö tarvittaessa.

- Puhdista pölysäiliö vedellä ja miedolla astianpesuaineella.
- Kuivaa pölysäiliö huolellisesti.

Moottoroidun mattosuulakkeen puhdistus (kuva 29)

- Irrota moottoroitu suulake imurista
- Aseta suulake alapuoli ylöspäin tasaiselle ja puhtaalle alustalle.

- Leikkaa harjatelan ympärille kiertyneet langat ja hiukset poikki saksilla. Telassa on ohjainura, jota pitkin saksen kärkeä on helppo työntää.

Poikki leikatut hiukset ja langat menevät imuriin, kun kytket sen päälle seuraavan kerran.

Jos suulakkeen pienet pyörät ovat erityisen likaiset tai jumissa, voit irrottaa ne puhdistusta varten. Käytä apuna uraruuvitalttaa.

Moottoroidun suulakkeen harjatelan irrotus (kuva 30)

Voit tarvittaessa irrottaa moottoroidun mattosuulakkeen harjatelan, jolloin saat puhdistettua myös suulakkeen sisätilan ja poistettua itsepintaisenkin lian.

- Vapauta suulakkeen sivulla olevan lukituksen lukitus siten, että symboli  tulee näkyviin ①.
- Käännä luukku ylös vasteeseen saakka ②.
- Irrota harjatela ③.
- Irrota harjatelan kiinnitin, jos tela on erittäin likainen ④.
- Puhdista harjatela ja sen kiinnitin ja poista kiinni tarttunut lika suulakkeen sisältä.
- Koko moottoroitu suulake päinvaltaisessa järjestyksessä.

Akun vaihto

Hanki varastoon Mielen Litiumioniakku AP01/AP02/AP03 (tyyppi: HX-LA).

Noudata kappaleissa Tärkeitä turvallisuusohjeita, Ympäristönsuojelu ja kestävä tulevaisuus sekä Käyttöönotto (kohta Yleisiä ohjeita akun käyttöön) annettuja akkujen käsittelyä ja niiden hävittämistä koskevia ohjeita.

Vianetsintä ja ongelmien ratkaisu

Useimmat toimintahäiriöt ja virheet voit poistaa itse. Monissa tapauksissa säästät sekä aikaa että rahaa, kun sinun ei tarvitse kutsua huoltoa paikalle.

Osoitteesta www.miele.fi/support/customer-assistance löydät lisätietoa siitä, miten poistat häiriöitä itse. Vaihtoehtoisesti voit skannata QR-koodin.



⚠ Pyörivän harjatelan aiheuttama loukkaantumisvaara.

Varo, ettet loukkaa itseäsi pyörivään harjateleaan.

Kytke imuri pois päältä aina ennen vianetsintää. Käytä pois päältä kytkemiseen kahvan virtakytkintä.

Virheilmoitukset näkyvät PowerUnitissa sijaitsevan akun lataustason osoittimen nopeana vilkkumisena.

Ongelma	Syy ja toimenpide
Ylin palkki vilkkuu nopeasti	Virhe "Imuri ei tunnista kahvaa" <ul style="list-style-type: none"> ■ Irrota kahva ja työnnä se takaisin niin, että se nap- sahtaa kuuluvasti paikalleen. ■ Irrota akku, odota 10 sekuntia ja aseta akku takaisin paikalleen.
Keskimmäinen palkki vilkkuu nopeasti	Moottori on ylikuumentunut <ul style="list-style-type: none"> ■ Tyhjennä ja puhdista pölysäiliö, esisuodatin ja hieno- pölysuodatin. ■ Irrota akku, odota 10 sekuntia ja aseta akku takaisin paikalleen. ■ Odota n. 30 minuuttia, ennen kuin kytket imurin ta- kaisin päälle.
Keskimmäinen ja ylin palkki vilkkuvat nopeasti	Harjatela on jumissa <ul style="list-style-type: none"> ■ Valitse matalampi teho. ■ Puhdista moottoroitu suulake. ■ Jos et saa likaa poistettua, ota harjatela pois mootto- roidusta suulakkeesta. Puhdista harjatela ja mootto- roidun suulakkeen sisätila.
Alin ja keskimmäinen palkki vilkkuvat nopeasti	Akku on ylikuumentunut tai imuri ei tunnista akkua <ul style="list-style-type: none"> ■ Odota n. 30 minuuttia, ennen kuin kytket imurin ta- kaisin päälle. ■ Asenna imuriin alkuperäinen Miele Litiumioniakku AP01/AP02/AP03 (HX-LA).

Ongelma	Syy ja toimenpide
Alin ja ylin palkki vilkkuvat nopeasti	Sisäinen järjestelmävirhe <ul style="list-style-type: none"> ■ Irrota akku, odota 10 sekuntia, aseta akku takaisin paikalleen ja lataa se.

Huolto

Yhteydenotto häiriötilanteissa

Ellet saa itse poistetuksi toimintahäiriötä, ota yhteys Miele-kauppiaseen tai Miele-huoltoon.

Miele-huollon puhelinnumero löytyy tämän vihkosen takakannesta.

Takuu

Tälle laitteelle on myönnetty kahden (2) vuoden takuu.

Lisätietoja takuuehdoista löydät laitteen mukana toimitetusta erillisestä takuuvihkosesta.

Erikseen ostettavat lisävarusteet

Noudata ensisijaisesti imuroitavan pinnan valmistajan puhdistus- ja hoito-ohjeita.

Huomaa, että pölynimurin takuu ei kata imurissa esiintyviä vikoja ja vaurioita, jotka johtuvat sellaisten varusteiden ja tarvikkeiden käytöstä, joiden pakkauksessa ei ole Miele-logoa.

Voit tilata näitä ja monia muita mielenkiintoisia tuotteita Mielen verkkokaupasta. Voit myös tilata niitä valtuutetuista Miele-huoltoliikkeistä tai Miele-kauppiaaltaasi.

Osa seuraavista lisävarusteista voi olla jo valmiiksi vakiovarusteena joissakin imurimalleissa.

Turboharja Electro Compact (HX-EC 10)

Auton istuinten ja kokolattiamatolla päällystettyjen porrasaskelmien tehokkaaseen imurointiin.

Pehmeä Hardfloor Care -tela (HX HC)

Helposti naarmuuntuvien kovien lattia-pintojen imurointiin.

Yleisharja (HX-UB)

Kirjojen, hyllytasojen yms. hellävaraiseen imurointiin.

Patteriharja (SHB 30)

Käytä patteriharjaa lämpöpatterien, kaapeiden välien ja rakojen imurointiin.

Patjasuulake (SMD 10)

Helpottaa patjojen ja topattujen huonekalujen sekä niiden saumojen imurointia.

Rakosuulake, 300 mm (SFD 10)

Erikoispitkä rakosuulake erilaisten urien, kolojen, saumojen ja nurkkien imurointiin.

Rakosuulake, 560 mm (SFD 20)

Joustava rakosuulake vaikeasti ulottuvilla olevien, pölyä keräävien paikkojen imurointiin.

Ulosvedettävä taipuisa XL-rakosuulake (HX-CNXL)

Joustava rakosuulake erittäin vaikeapääsyisten kohteiden imurointiin, ulottuvuus 60 cm.

Jatkoletku (HX-FSH 10)

Imurointisäteen laajentamiseen enintään 120 cm:llä.

Lisäakku AP01/AP02/AP03 (HX-LA)

Imurointiajan kaksinkertaistamiseen.

Latauslaite LS03/LS04 (HX-LS)

Lisäakun lataamiseen irrallaan imurista ja samanaikaisesti toisen akun kanssa.

Sikkerhetsregler	57
Sikkerhetsregler og advarsler for det oppladbare batteriet AP01/AP02/AP03, laderen LG01/LG02/LG04, batteriladeren LS03/LS04 (ekstrautstyr, se kapittel «Ekstrautstyr»)	60
Bærekraft og miljøvern	66
Oversikt	68
Beskrivelse av støvsugeren.....	68
Oversikt	70
Henvisninger til bilder.....	70
Alternativer for oppsett av støvsugeren	70
Tilbehør som følger med	70
3D4U	71
Indikator for batterinivå (under lading)	71
Igangsetting	71
Sette sammen støvsugeren	71
Koble fra komponenter	71
Generelle råd ang. det oppladbare batteriet	72
Sette inn oppladbart batteri	72
Lading av batteri (uten veggmontering)	72
Lading av batteri (med veggmontering)	72
Skru veggholderen på veggen	72
Klistre veggholderen på veggen	73
Lade batteriet i veggholderen	73
Ta ut batteriet	73
Betjening	73
Inn- og utkobling	73
Valg av sugeeffekt	73
Indikator for batterinivå (ved bruk)	74
Oppstillingsfunksjon for korte pauser.....	74
Godt å vite	74
Rengjøringsstips	74
Rengjøring og stell	74
Vedlikehold av støvsuger og tilbehørsdeler	74
Filtersystem	75
Bruke den selvrensende funksjonen ComfortClean	75
Tømming av støvbeholder	75
Rengjøring av grovfilter og finstøvfilter	75
Rengjøring av støvbeholder	76
Rengjøring av elektrobørste	76
Skifte det oppladbare batteriet	77

no - Innhold

Feilretting	78
Kundeservice	79
Kontakt ved feil	79
Garanti	79
Ekstraustyr	80

Denne støvsugeren oppfyller de påbudte sikkerhetskravene. Ikke-forskriftsmessig bruk kan føre til skader på personer og gjenstander.

Les bruksanvisningen før du tar støvsugeren i bruk første gang. Den gir viktig informasjon om sikkerhet, betjening samt rengjøring og stell av støvsugeren. På denne måten beskytter du deg selv og andre, og unngår skader.

I henhold til internasjonal standard IEC 60335-1 gjør Miele uttrykkelig oppmerksom på at kapittelet «Igangsetting» samt sikkerhetsreglene og advarslene må leses nøye og følges.

Miele kan ikke gjøres ansvarlig for skader som skyldes at disse henvisningene ikke blir fulgt.

Ta vare på bruksanvisningen og gi den videre til en eventuell senere eier.

Slå alltid av støvsugeren etter at du har brukt den, før du skifter tilbehør og før rengjøring, stell og problemløsning. Bruk på/av-tasten på håndtaket.

Forskriftsmessig bruk

- ▶ Denne støvsugeren er bestemt for bruk i husholdningen og husholdningsliknende steder. Denne støvsugeren er ikke egnet for bruk på byggeplass.
- ▶ Denne støvsugeren er ikke beregnet for utendørs bruk.
- ▶ Denne støvsugeren er egnet for daglig støvsuging av teppe, teppegulv og slitesterke, harde gulv.
- ▶ Denne støvsugeren er bestemt for bruk inntil 4000 m over havet.
- ▶ Støvsugeren skal kun brukes til støvsuging av tørt støv. Mennesker og dyr må ikke støvsuges. Andre bruksmåter, ombygginger og forandringer er ikke tillatt.



no - Sikkerhetsregler

▶ Personer (inkludert barn), som på grunn av sin psykiske eller fysiske tilstand, eller på grunn av sin uerfarenhet eller uvitenhet, ikke er i stand til å betjene støvsugeren på en sikker måte, må ikke bruke denne støvsugeren uten tilsyn eller veiledning fra en ansvarlig person.

Barn i husholdningen

- ▶ Barn under 8 år må holdes vekk fra støvsugeren, med mindre de er under konstant tilsyn.
- ▶ Barn over 8 år, får bare betjene støvsugeren uten tilsyn, dersom støvsugerens funksjon er forklart slik at de kan betjene den på en sikker måte. Barn må kunne se og forstå mulige farer ved feil betjening.
- ▶ Barn må ikke rengjøre eller vedlikeholde støvsugeren uten tilsyn.
- ▶ Hold øye med barn som befinner seg i nærheten av støvsugeren. Ikke la barn leke med støvsugeren.
- ▶ Fare for kvelning! Hvis barn leker med forpakkingsmaterialer, kan de vikle seg inn i f.eks. folie eller trekke den over hodet og kveles. Hold forpakkingsmaterialene vekk fra barn.

Teknisk sikkerhet

- ▶ Støvsugeren drives med et 25,2 V batteri. Den er et produkt i beskyttelsesklasse II  og utformet i beskyttelsesklasse III. Den er et produkt hvor beskyttelsen mot elektrisk støt er sikret ved tilkobling til lavspenning og hvor det ikke produseres spenninger som er høyere enn dette. Lading av støvsugeren skjer med lader i beskyttelsesklasse II .
- ▶ Sammenlign tilkoblingsdataene på typeskiltet på laderen (nettspenning og frekvens) med dem som gjelder for strømmettet. Det er viktig at disse dataene stemmer overens. Uten endring er laderen egnet for 50 Hz og 60 Hz.

- ▶ Sikringen skal være 16 A eller 10 A.
- ▶ Miele elektrobørste Multi Floor XXL (standardutstyr) og Miele's håndholdte elektrobørste Electro Compact (ekstrautstyr), er motordrevne tilleggsprodukter spesialprodusert for denne Miele støvsugeren. Drift av støvsugeren med en annen Miele elektrobørste/håndholdt elektrobørste eller en annen elektrobørste/håndholdt elektrobørste fra en annen produsent, er av sikkerhetsmessige grunner ikke tillatt.
- ▶ Kontroller at støvsugeren og alle tilbehørsdeler ikke har ytre, synlige skader før de tas i bruk. En skadet støvsuger og skadet tilbehør må ikke tas i bruk.
- ▶ Før bruk og mens du støvsuger må du forsikre deg om at det ikke sitter fast store gjenstander på undersiden av Miele elektrobørste Multi Floor XXL (standardutstyr), eller på undersiden av Miele's håndholdte elektrobørste Electro Compact (ekstrautstyr).
- ▶ Støvsugeren og alle tilbehørsdeler må oppbevares i omgivelser med temperatur fra 0 °C til 45 °C.
- ▶ Reparasjon av støvsugeren i garantitiden skal bare utføres av servicefolk som er autorisert av Miele, ellers gjelder ikke noe garantiansvar ved påfølgende skader.
- ▶ Reparasjon av støvsugeren skal bare utføres av fagfolk som er autorisert av Miele. Ukyndig utførte reparasjoner kan føre til betydelig fare for brukeren.

Bruk

- ▶ Ikke bruk støvsugeren uten støvbeholder, grovfilter og finstøvfilter.
- ▶ Ikke støvsug brennende eller glødende gjenstander, f.eks. sigaretter eller tilsynelatende sloknet aske eller kull.
- ▶ Ikke støvsug opp væske eller fuktig smuss. Tepper og teppegulv som er våtrenset eller behandlet med sjampo, må tørke helt før de støvsuges.

no - Sikkerhetsregler

- ▶ Tonerstøv må ikke støvsuges! Toner som brukes f.eks. til skrivere eller kopimaskiner, kan ha elektrisk ledeevne.
- ▶ Ikke støvsug lettantennelige eller eksplosive stoffer eller gasser og ikke støvsug på steder hvor slike stoffer oppbevares.
- ▶ Ikke ta på børstevalsen til Miele elektrobørste Multi Floor XXL (standardutstyr) eller på Miele's håndholdt elektrobørste Electro Compact (ekstrautstyr) når de roterer.
- ▶ Ikke støvsug i nærheten av hodet med den vedlagte Miele elektrobørsten Multi Floor XXL eller Miele's håndholdte elektrobørste Electro Compact (ekstrautstyr).
- ▶ Unngå å komme i nærheten av hodet med støvsugerøret eller munnstykket når du støvsuger.

Sikkerhetsregler og advarsler for det oppladbare batteriet AP01/AP02/AP03, laderen LG01/LG02/LG04, batteriladeren LS03/LS04 (ekstrautstyr, se kapittel «Ekstrautstyr»)

Barn i husholdningen

- ▶ Personer (inkl. barn), som på grunn av sin psykiske eller fysiske tilstand eller pga. sin uerfarenhet eller uvitenhet ikke er i stand til å betjene laderne LG01/LG02/LG04 eller batteriladeren LS03/LS04 på en sikker måte, må ikke bruke denne støvsugeren uten tilsyn eller veiledning fra en ansvarlig person.
- ▶ Pass på at barn ikke får tak i det oppladbare batteriet AP01/AP02/AP03.
- ▶ Barn må holdes vekk fra laderne LG01/LG02/LG04 og batteriladeren LS03/LS04, med mindre de er under konstant tilsyn.

Teknisk sikkerhet

► Det oppladbare batteriet AP01/AP02/AP03, laderen LG01/LG02/LG04 og batteriladeren LS03/LS04 skal brukes sammen med denne Miele-støvsugeren HS19. Drift av denne støvsugeren med et oppladbart batteri og/eller lader fra en annen produsent er av sikkerhetsmessige grunner ikke tillatt.

► For lading av det oppladbare batteriet AP01/AP02/AP03 må du kun bruke laderen LG01/**xx** eller LG02/**xx** eller LG04/**xx** og batteriladeren LS03/**xx** eller LS04/**xx**, som enten er vedlagt eller kan kjøpes som ekstrautstyr. **xx** står for 01, 02, 03, 04, 05, 06, 07 eller 08 og dermed for varianten til laderen din LG01/LG02/LG04 og batteriladeren LS03/LS04.

xx	LG01/LS03/LS04	LG02/LG04
01	AT, BE, BG, CH, CL, CZ, DE, DK, EE, ES, FI, FR, GR, HR, HU, IT, KZ, LT, LU, LV, NL, NO, PL, PT, RO, RS, RU, SE, SI, SK, TR, UA, ZA	AT, BE, BG, CH, CL, CZ, DE, DK, EE, ES, FI, FR, GR, HR, HU, IT, KZ, LT, LU, LV, NL, NO, PL, PT, RO, RS, RU, SE, SI, SK, TR, UA, ZA
02	AE, HK, IE, MY, SG, UK	AE, HK, IE, MY, SG
03	BR, CA, MX, US	BR, CA, JP, MX, US
04	AU, NZ	AU, NZ
05	CN	CN
06	KR	KR
07	JP	UK
08	IN	

► Ved bruk av en støpseladapter, må denne være godkjent for kontinuerlig drift.

no - Sikkerhetsregler

► Midlertidig eller permanent drift på et selvforsynt energiforsyningssystem eller et energiforsyningssystem som ikke er synkronisert med strømforsyningen (som f.eks. øynettverk, backup-systemer), er mulig. Forutsetning for drift er at energiforsyningssystemet overholder retningslinjene i NEK EN 50160 eller tilsvarende.

Funksjon og drift av sikkerhetstiltakene i husinstallasjonen og i dette produktet fra Miele må også sikres ved drift av øynettverk, eller ved drift som ikke er synkronisert med strømforsyningen, eventuelt erstattes av likeverdige tiltak i installasjonen. Eksempelvis som beskrevet i den aktuelle publiseringen av VDE-AR-E 2510–2.

► Batteriet AP01/AP02/AP03 må lades og brukes ved en romtemperatur fra 0 °C til 45 °C.

Ved bruk av batteriet AP01/AP02/AP03 utenfor denne omgivelsestemperaturen vil det forekomme redusert ytelse.

► Du må ikke fortsette å bruke det oppladbare batteriet AP01/AP02/AP03, dersom du merker en uvanlig lukt, det kommer ut væske, det blir svært varmt, misfarget eller deformert. Da skal det oppladbare batteriet AP01/AP02/AP03 avhendes omgående (se sikkerhetsregler «Avhending av det oppladbare batteriet AP01/AP02/AP03» på slutten av neste avsnitt «Bruk» og kapittelet «Bærekraft og miljøvern», avsnitt «Retur av brukte batterier og akkumulatorer»).

► Oppladbare batterier og andre batterier kan lekke. Unngå øye- og hudkontakt med den etsende væsken. Ved kontakt, skyl vekk med vann og kontakt lege.

▶ Li-ion batteriet AP01/AP02/AP03 er underlagt de rettslige bestemmelsene om farlig gods. Batteriet AP01/AP02/AP03 kan transporteres på veiene uten ytterligere krav. Kontakt Mieleles serviceavdeling før du sender det oppladbare batteriet AP01/AP02/AP03. Du må kun sende et fullstendig utladet og uskadet batteri AP01/AP02/AP03. For å unngå kortslutning, isoler metallkontaktene ved å klistre tape over. Batteriet AP01/AP02/AP03 må pakkes slik at det ikke beveger seg i forpakningen.

Bruk

▶ Det oppladbare batteriet AP01/AP02/AP03 må ikke falle i gulvet eller kastes. Et skadet oppladbart batteri AP01/AP02/AP03, skal av sikkerhetsgrunner ikke brukes mer.

▶ Pass på at det oppladbare batteriet AP01/AP02/AP03 ikke kommer i kontakt med åpen flamme eller andre varmekilder. Det oppladbare batteriet AP01/AP02/AP03 må ikke varmes opp. Ikke utsett det for direkte sollys.

▶ Ikke ta det oppladbare batteriet AP01/AP02/AP03 fra hverandre.

▶ Ikke kortslutt det oppladbare batteriet AP01/AP02/AP03, ved at du av vanvare eller med hensikt kobler kontaktene i bro.

▶ Det oppladbare batteriet AP01/AP02/AP03 må ikke komme i kontakt med væske.

▶ Koble laderen LG01/LG02/LG04 og batteriladeren LS03/LS04 fra strømmettet hvis disse delene ikke skal brukes over en lengre periode.

no - Sikkerhetsregler

▶ Avhending av det oppladbare batteriet AP01/AP02/AP03: Ta det oppladbare batteriet AP01/AP02/AP03 ut av støvsugeren. Isoler metallkontaktene ved å klistre tape over for å unngå kortslutning. Levér det gamle batteriet AP01/AP02/AP03 på gjenvinningsstasjonen eller i butikker som tar i mot slikt avfall. Ikke kast det oppladbare batteriet AP01/AP02/AP03 som husholdningsavfall.

Rengjøring

- ▶ Støvsugeren og tilbehøret må aldri dyppes i vann.
- ▶ Miele's elektrobørste Multi Floor XXL (standardutstyr) og Miele's håndholdt elektrobørste Electro Compact (ekstrautstyr), PowerUnit, sugerøret og håndtaket inneholder elektriske ledninger. Stikkontaktene får ikke komme i kontakt med vann – fuktig rengjøring av disse delene er derfor ikke tillatt.
- ▶ Rengjør støvsugeren og tilbehøret kun med en tørr eller litt fuktig klut. Unntak:
 - Støvbeholder: Tøm støvbeholderen og ta ut grovfilteret. Rengjør støvbeholderen kun med vann og mildt oppvaskmiddel. Tørk deretter støvbeholderen godt. Sett inn grovfilteret igjen.

Tilbehør og reservedeler

▶ Bruk kun tilbehørsdeler med Miele-logo på pakken. Produsenten kan bare garantere sikkerheten for disse.

▶ Kun ved bruk av originale reservedeler garanterer Miele at de sikkerhetskravene som stilles til produktene, blir oppfylt. Defekte deler skal kun erstattes med originale reservedeler.

▶ Miele gir opp til 15 år, men minst 10 år leveringsgaranti for viktige reservedeler etter endt produksjon av støvsugeren.

Transport

▶ Forpakningen beskytter støvsugeren mot transport-skader. Vi anbefaler at du oppbevarer emballasjen for transportbehov.

Retur og gjenvinning av emballasjen

Emballasjen benyttes til håndtering og beskytter produktet mot transport-skader. Emballasjematerialene er valgt med sikte på miljøvennlighet og avfallsbehandling og kan derfor generelt gjenvinnes.

Gjenvinning av emballasjen til materialkretsløpet medfører besparelser av råstoffer. Benytt deg av materialspesifikke gjenvinningsstasjoner og returmøstigheter.

Vi anbefaler at du oppbevarer emballasjen for transportbehov.

Retur og gjenvinning av det gamle produktet

Før du leverer produktet til gjenvinning må du ta ut finstøvfilteret og kaste dette i restavfallet.

Elektriske og elektroniske produkter inneholder ofte verdifulle materialer. De inneholder imidlertid også skadelige stoffer, blandinger og komponenter, som har vært nødvendige for produktets funksjon og sikkerhet. I restavfallet eller ved feil behandling kan disse stoffene være helseskadelige og skade miljøet. Kast derfor aldri produktene som restavfall.



Benytt i stedet de offentlige returpunktene for innlevering og gjenvinning av slike produkter. Produktene kan leveres gratis til kommunale gjenvinningsstasjoner, forhandlere av tilsvarende produkter eller til Miele. For mer informasjon, se www.miele.no. Du er selv juridisk ansvarlig for å slette personlige data som måtte finnes i de gamle produktene. Du er rettslig forpliktet til å ta ut gamle batterier, akkumulatører og lamper som ikke sitter fast i produktet, og som kan tas ut uten at de blir ødelagt. Ta dem med til et egnet returpunkt, der de kan leveres gratis. Sørg for at produktet oppbevares utilgjengelig for barn til det kjøres bort.

Retur av brukte batterier og gamle akkumulatorer

Elektriske og elektroniske apparater inneholder mange batterier og akkumulatorer som ikke skal kastes i restavfallet etter bruk. Du er rettslig forpliktet til å ta ut og levere gamle batterier og akkumulatorer, som ikke er fastmontert i produktet, til et egnet returpunkt (f.eks. forhandler), der det kan leveres gratis. For å unngå kortslutning, isoler metallkontaktene ved å klistre tape over. Batterier og akkumulatorer kan inneholde stoffer som kan være helseskadelige og skade miljøet.

Merkingen av batteriene eller akkumulatorene gir ytterligere informasjon, litiumholdige er f.eks. merket med «Li-ion». En avfallsbeholder med kryss over betyr at batteriene og akkumulatorene ikke skal kastes i restavfallet. Vi gjør dessuten oppmerksom på følgende: Hvis avfallsbeholderen med kryss over er merket med ett eller flere kjemiske symboler, inneholder den bly (Pb), kadmium (Cd) og/eller kvikksølv (Hg).



Gamle batterier og akkumulatorer inneholder viktige råstoffer og kan gjenvinnes. Den separate innsamlingen av brukte batterier og akkumulatorer gjør håndteringen og resirkuleringen enklere.

no - Oversikt

Beskrivelse av støvsugeren

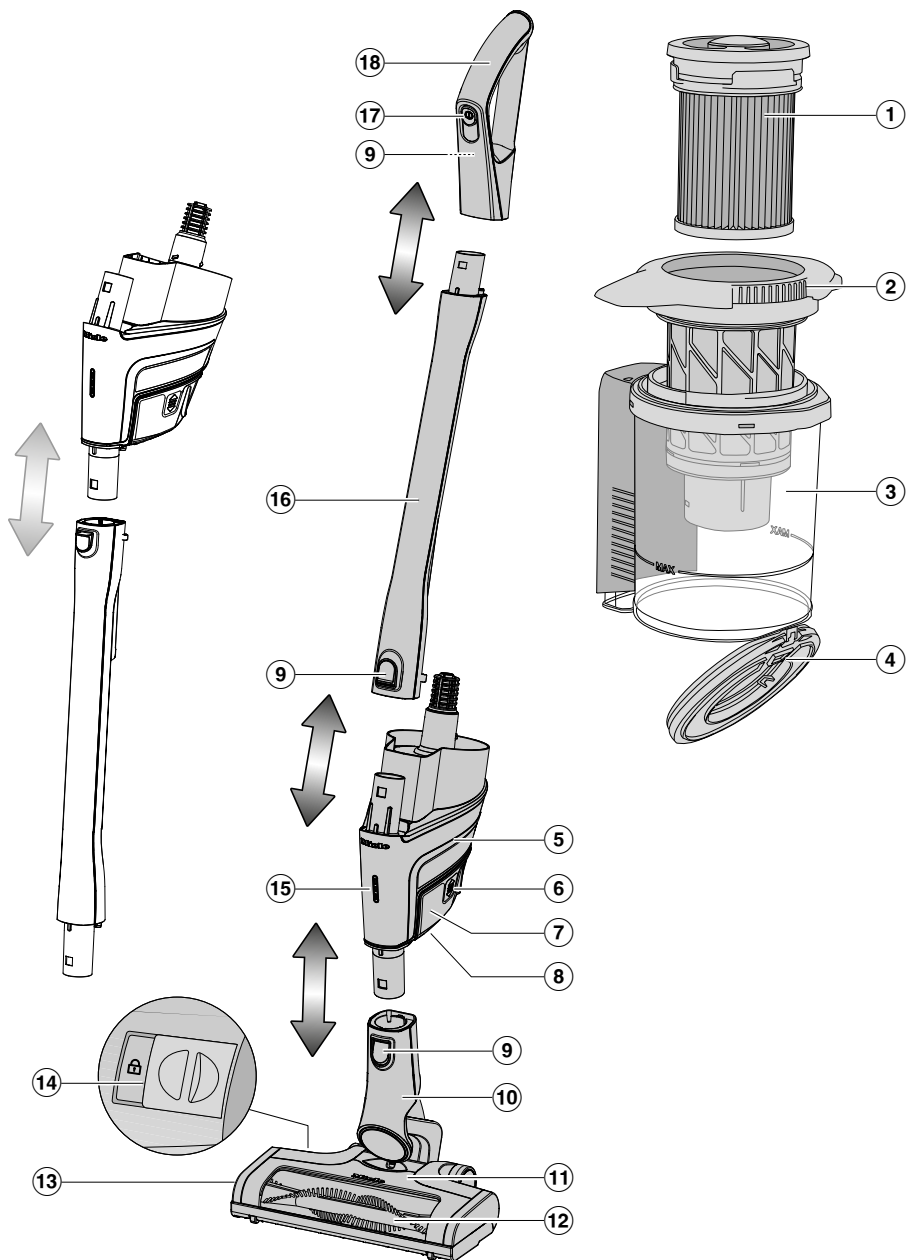

- ① Finstøvfilter (HX-FSF-2)
- ② Grovfilter
- ③ Støvbeholder
- ④ Klaff til støvbeholderen
- ⑤ Motorenhet (PowerUnit) med tilkobling under for oppladbart batteri, stuss under for sugerøret og elektrobørsten, og stuss oppe til sugerør og håndtak
- ⑥ Utløsertaster for det oppladbare batteriet (på begge sider av batteriet)
- ⑦ Li-ion batteri AP01/AP02/AP03 (HX-LA)
- ⑧ Ladekontakt (på undersiden av batteriet)
- ⑨ Utløsertaster (på håndtaket på baksiden)
- ⑩ Tilkoblingsstuss for elektrobørsten
- ⑪ Elektrobørste Multi Floor XXL (avhengig av modell med BrilliantLight-belysning)
- ⑫ Uttakbar børstevalse
- ⑬ Klaff
- ⑭ Åpningsdeksel for å åpne elektrobørsten
- ⑮ Indikator for batterinivå
- ⑯ Sugør
- ⑰ På/av-tast med effektvelger
- ⑱ Håndtak

Oversikt

Du må først og fremst følge rådene vedrørende rengjøring og stell fra produsenten av gulvbelegget.

Miele tilbyr passende gulvmunnstykker, -børster og annet tilbehør for mange bruksområder (se kapittel «Ekstraustyr»).

Henvisninger til bilder

Bildene det henvises til i de enkelte kapitlene finner du på utbrettsidene bak i bruksanvisningen.

Alternativer for oppsett av støvsugeren

Støvsugeren kan settes sammen på 3 forskjellige måter.

Fordeler ved **PowerUnit nederst** på støvsugeren, se avsnittet «Produktbeskrivelse»:

- Mulighet for å sette fra seg støvsugeren slik at den står støtt av seg selv (se kapittel «Betjening», avsnitt «Oppstillingsfunksjon for korte sugepauser»)
- Ergonomi (avlaster håndleddet)
- komfortabel rengjøring av store flater

Fordeler ved **PowerUnit på toppen** av støvsugeren, se avsnittet «Produktbeskrivelse»:

- enkel rengjøring under lave møbler
- rask fjerning av PowerUnit mulig

Fordeler ved å bruke **PowerUnit alene** på støvsugeren (Bilde 01):

- rask og målrettet oppsuging av smuler og lodotter

Denne konstruksjonen er spesielt godt egnet for bruk av tilbehøret som består av tre deler.

Tilbehør som følger med (Bilde 02)

- ① **Sugebørste**
Tilbehør for støvsuging av profilerte lister, dekorerte eller utskårne gjenstander.
Børstehodet kan dreies til den stilingen som passer best.
- ② **Fugemunnstykke**
Tilbehør for støvsuging av folder, fuger og hjørner.
- ③ **Møbelmunnstykke XL**
Tilbehør for støvsuging av stoppede møbler, madrasser og puter.

Elektrobørste Multi Floor XXL (Bilde 03)

⚠ Skader forårsaket av partikler/gjenstander som har kommet i klem. Overflatene som skal støvsuges, kan få riper.
Sørg for at undersiden av elektrobørsten er fri for inneklemt grove deler, som f.eks. glasskår eller steiner.

Elektrobørsten er egnet for daglig støvsuging av tepper, teppebelagte gulv og slitesterke, harde gulv.

Tilbehørsholder for støvsugerrør (avhengig av modell) (Bilde 04)

På denne tilbehørsholderen kan du ta med deg 2 tilbehørsdeler av det tredelte tilbehøret når du støvsuger.

Softvalse Hardfloor Care (Bilde 05)

(avhengig av modell)

Med Softvalse Hardfloor Care er elektrobørsten egnet for støvsugning av ømfintlige harde gulv.

Sett inn Softvalse Hardfloor Care i elektrobørsten i stedet for børstevalsen (se kapittel «Rengjøring og stell», avsnitt «Uttak av børstevalsen fra elektrobørsten»).

Ved bruk av Softvalse Hardfloor Care stilles elektrobørsten automatisk inn på optimal effekt noe som kan føre til endret lydnivå under bruk.

Ekstra oppladbart batteri (HX-LA)

(avhengig av modell)

Ved å bruke det ekstra batteriet kan du doble brukstiden på støvsugeren.

Les kapittelet «Igangsetting», avsnitt «Generelle råd om det oppladbare batteriet» før du lader batteriet første gang.

3D4U

Med 3D4U tilbyr Miele gratis tilbehør som kan lastes ned til 3D-skriveren (www.miele.de, service, reservedeler & tilbehør).

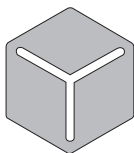

3 D 4 U

Indikator for batterinivå (under lading) (Bilde 06)

Batterinivået vises på PowerUnit (motorenheten).

Ladekapasitet	Visning
ca. 0 % – 34 %	blinker sakte nederst
ca. 35 % – 69 %	lyser nederst, blinker sakte i midten
ca. 70 % – 90 %	lyser nederst og i midten, blinker sakte øverst
ca. 91 % – 99 %	lyser nederst, i midten og øverst
100 %	slår seg av (energisparemodus)

Igangsetting

Sette sammen støvsugeren

Sørg for at støvsugeren monteres nøyaktig slik det er angitt i produktbeskrivelsen, helt til den tydelig klikker på plass (se kapittelet «Oversikt», avsnittet «Produktbeskrivelse»).

Hvis du setter håndtaket eller støvsugerrøret på toppen av PowerUnit, må du sørge for å plassere disse delene **langs føringen** på stussen til PowerUnit (Bilde 07).

Koble fra komponenter

- Hvis du vil skille komponenter fra hverandre, trykker du på den tilhørende utløsertasten (se kapittelet «Oversikt», avsnittet «Produktbeskrivelse»),

Generelle råd ang. det oppladbare batteriet

Det oppladbare batteriet er ikke fulladet ved levering.

Før første gangs bruk må batteriet lades fullstendig. Du må beregne ca. 4 timer til dette.

Den første ladingen må gjennomføres i PowerUnit (motorenheten) for å aktivere batteriet.

Når batteriet er fulladet, kobler indikatoren for batterinivået seg ut på PowerUnit (motorenheten) for å spare strøm.

Batteriets maksimale ladekapasitet oppnås først etter den femte ladingen og utladingen.

Du kan støvsuge i inntil 14 minutter, dersom du bruker støvsugeren komplett sammensatt og velger høyeste effekttrinn.

Dersom du bruker kun PowerUnit (motorenhet alene) og velger laveste effekttrinn, kan du støvsuge i inntil 60 minutter.

Vi anbefaler en komplett utladning før lading av batteriet. Slik oppnår du batteriets fulle kapasitet.

Når det oppladbare batteriet ikke har vært i bruk på lenge og er utladet, går det i en sikkerhetsmodus. Ved lading i PowerUnit reagerer indikatoren for batterinivå først etter ca. 30–60 minutter.

Sette inn oppladbart batteri (Bilde 08)

- Skyv batteriet langs sporene til det tydelig klikker på plass i PowerUniten.

Den første ladingen må gjennomføres i PowerUnit (motorenheten) for å aktivere batteriet.

Lading av batteri (uten veggmontering) (Bilde 09)

Du kan oppbevare støvsugeren stående og lade batteriet direkte.

Les avsnittet «Generelle råd om det oppladbare batteriet» før du lader batteriet første gang».

- Sett PowerUniten i elektrobørsten for å sikre at støvsugeren står stødig.
- Beveg støvsugeren fremover, til tilkoblingsstussen til elektrobørsten tydelig klikker på plass.
- Stikk ladestøpslet til den vedlagte ladekabelen inn i ladekontakten på undersiden av batteriet.
- Sett laderen i en stikkontakt.

Ladeprosessen begynner.

Lading av batteri (med veggmontering) (Bilde 10)

Du kan oppbevare og lade støvsugeren i den vedlagte veggholderen.

For montering på vegg trenger du et egnet sted i nærheten av en ledig stikkontakt.
Les avsnittet «Generelle råd om det oppladbare batteriet» før du lader batteriet første gang».

Du kan skru eller klistre den vedlagte veggholderen på veggen.

Skru veggholderen på veggen (Bilde 11 + 12)

Skruerposen, som er vedlagt, inneholder 2 plugger og 2 TORX-skruer T20. Dessuten trenger du en drill eller boremaskin (bordiameter 6 mm).

Velg en avstand på 104 cm fra den nederste kanten på veggholderen til gulvet (bilde 13).

Pass på at du ikke skader ledninger i vegg.

- Fest veggholderen på veggen (Bilde 12).

Klistre veggholderen på veggen (Bilde 11 + 13)

I den vedlagte tilbehørsposen ligger det en tape.

Velg en avstand på 104 cm fra den nederste kanten på veggholderen til gulvet (bilde 13).

- Rengjør underlaget på veggen med en tørr og støvfri klut.
- Fjern én av de to beskyttelsesfoliene fra tapen.
- Lim tapen nøyaktig på baksiden av veggholderen med fliken nedover.
- Hold et jevnt trykk på tapen i minst 5 sekunder.
- Fjern den andre beskyttelsesfolien fra tapen ved å dra den oppover og lim veggholderen på veggen (bilde 15).
- Hold et jevnt og fast trykk på veggholderen i minst 5 sekunder.
- Dersom du ønsker å løsne veggholderen fra veggen, må du trekke den sorte fliken på tapen langsomt nedover parallelt med vegg.

Lade batteriet i veggholderen (Bilde 14 + 15)

- Sett Comfort-håndtaket til den sammensatte støvsugeren i veggholderen.
- Stikk ladestøpslet til den vedlagte ladekabelen inn i ladekontakten på undersiden av batteriet.
- Sett laderen i stikkontakten.

Ladeprosessen begynner.

Dersom du ønsker å ta ut støvsugeren, kan du oppbevare ladestøpselet i kabelholderen på veggholderen.

- Trekk ladestøpselet ut av ladekontakten til batteriet.
- Sett ladestøpselet i kabelholderen på veggholderen.

Ta ut batteriet (Bilde 16)

- Trykk samtidig på de to utløsertastene på siden av batteriet, og ta ut batteriet.

Betjening

Inn- og utkobling (Bilde 17)

- Ta støvsugeren ut av veggholderen, når du har ladet batteriet i veggholderen.
- Trekk ladestøpselet ut av ladekontakten til batteriet, hvis du har ladet batteriet direkte.

Du oppnår det beste rengjøringsresultat dersom du aktiverer rengjøringsfunksjonen ComfortClean før hver innkobling (se kapittel «Rengjøring og stell», avsnitt «Bruke rengjøringsfunksjonen ComfortClean»).

- Trykk på på/av-tasten på håndtaket .

Valg av sugeseffekt (Bilde 17)

Ved å redusere effekten blir det lettere å skyve elektrobørsten.

Du kan velge 3 effekttrinn på håndtaket:

Min.	laveste effekttrinn dersom det er litt skittent
Eco	middels effekttrinn dersom det er normalt skittent
Maks.	høyeste effekttrinn dersom det er veldig skittent

Det er aktivert en gulvgjenkjenning i hvert effekttrinn.

Avhengig av underlag og børstevalsen som blir brukt, stilles elektrobørsten automatisk inn på optimal effekt, noe som kan føre til endret lydnivå under bruk.

Indikator for batterinivå (ved bruk) (Bilde 06)

Batterinivået vises på PowerUnit (motorenheten).

Ladekapasitet	Visning
ca. 100 % – 70 %	lyser øverst, i midten og nederst
ca. 69 % – 35 %	lyser i midten og nederst
ca. 34 % – 15 %	lyser nederst
ca. 14 % – 0 %	blinker sakte nederst

Oppstillingsfunksjon for korte pauser

 Fare for å skade seg hvis støvsugeren velter.

Oppstillingsfunksjonen skal kun brukes med PowerUnit nede på støvsugeren.

Ikke bruk oppstillingsfunksjonen hvis støvsugeren befinner seg på en skrå flate, f.eks. en rampe.

- Beveg støvsugeren fremover, til tilkoblingsstussen til elektrobørsten tydelig klikker på plass.

Støvsugeren står stadig, elektrobørsten kobler seg ut og batteriet spares. Hvis tilkoblingsstussen på elektrobørsten åpnes igjen, kobles elektrobørsten inn igjen.

Godt å vite

Rengjøringstips

Tips: Dersom du ønsker å støvsuge bilseter eller trappetrinn på en komfortabel måte, trenger du ikke sugerøret.

Tips: Hvis du skal støvsuge en stor mengde grove deler på én gang, kan du bruke PowerUnit solo-oppbyggingen (se kapittelet «Oversikt», avsnittet «Alternativer for oppsett av støvsugeren»).

Rengjøring og stell

Vedlikehold av støvsuger og tilbehørsdeler

 Fare for å skade seg på den roterende børstevalsen. Du kan skade deg på den roterende børstevalsen. Slå av støvsugeren før hvert vedlikehold. Bruk på/av-tasten på håndtaket.

 Fare for elektrisk støt pga. nettspenning. Fuktighet i laderen innebærer fare for elektrisk støt. Laderen må aldri dypes i vann.

- Følg de spesielle rengjøringsinstruksjonene for støvbeholderen, se avsnittet «Rengjøring av støvbeholder».

- Støvsugeren og alle utstyrsdeler av kunststoff kan rengjøres med et vanlig rengjøringsmiddel for kunststoff.

 Skader pga. uegnede rengjøringsmidler.

Alle overflater er ømfintlige for riper. Alle overflater kan bli misfarget eller forandret hvis de kommer i kontakt med uegnede rengjøringsmidler. Ikke bruk skuremidler, glass- eller universalrengjøringsmidler og heller ikke pleiemidler som inneholder olje.

Filtersystem (Bilde 18)

- ① Finstøvfilter (HX-FSF-2)
- ② Grovfilter
- ③ Støvbeholder
- ④ Klaff til støvbeholderen

Bruke den selvrensende funksjonen ComfortClean (Bilde 19)

Foreta en mellomrengjøring av finstøvfilteret før hver tømning av støvbeholderen og ved avtagende sugeeffekt.

Dermed oppnår støvsugeren umiddelbart det beste rengjøringsresultatet igjen.

- Drei finstøvfilteret i lokket til støvbeholderen 3 ganger 180° mot klokken. Bruk her fordypningene.

Ved omdreiningen oppstår det en lyd som er normal ved bruk av den selvrensende funksjonen ComfortClean.

Tømning av støvbeholder (Bilde 20 + 24)

Tøm støvbeholderen senest når støvet når markeringen **MAX** i støvbeholderen.

- Drei lokket til støvbeholderen i pilretningen til første klikk. Bruk her de grå håndtaksflatene (Bilde 20).
- Ta ut støvbeholderen oppover (Bilde 21).

Innholdet kan kastes som husholdningsavfall, dersom støvbeholderen ikke inneholder forbudte avfallsstoffer.

- Hold støvbeholderen så lavt over søppelkassen som mulig, slik at minst mulig støv virvler opp.
- Drei lokket til støvbeholderen i pilretningen til neste klikk. Bruk her de grå håndtaksflatene (Bilde 22).

Klaffen til støvbeholderen åpner seg og støvet faller ut (Bilde 23).

Dersom hybelkaniner, hår eller grove deler ikke faller ut, ta ut grovfilteret ved å dra det opp (se neste avsnitt «Rengjøre grovfilter og finstøvfilter»).

- Drei lokket på støvbeholderen tilbake til utgangsposisjon.
- Lukk klaffen til støvbeholderen til den tydelig fester seg.
- Styr håndtaket på støvbeholderen ovenfra langs sporet på stussen til motorenheten, til støvbeholderen tydelig klikker på plass (Bilde 24).

Rengjøring av grovfilter og finstøvfilter (Bilde 25 + 28)

Rengjør begge filtre grundig minst hver 3 måned.

Hold deg alltid til den beskrevne rekkefølgen under rengjøringsprosessene.

- Ta ut støvbeholderen.
- Tøm støvbeholderen over en søppelbøtte.

- Drei lokket til støvbeholderen videre forbi der den stopper, til begge pil-spissene oppe peker mot hverandre ① (Bilde 25).
 - Ta ut grovfilteret oppover ② (Bilde 25).
 - Drei finstøvfilteret 10 ganger 180 ° mot klokken. Bruk her fordypningene (Bilde 19).
- Det oppstår en driftslyd som hører med til den normale funksjonsmåten for rengjøringsfunksjonen ComfortClean.
- Drei finstøvfilteret med klokken. Bruk her fordypningene (Bilde 26).
 - Ta ut finstøvfilteret (Bilde 26).

 Skader pga. feil håndtering under rengjøringen.

Finstøvfilteret kan bli skadet og miste sin effekt.

Ikke rengjør finstøvfilteret innenfra og ikke med vann. Ikke bruk spisse eller skarpe gjenstander ved rengjøringen. Ikke børst av finstøvfilteret.

- Hold finstøvfilteret over en søppelbøtte.
- Bank forsiktig på finstøvfilteret med den nedre gummierte kanten.
- Drei finstøvfilteret litt, slik at smusset løsner fra alle mellomrom.

 Skader pga. feil håndtering under rengjøringen.

Grovfilteret kan bli skadet og miste virkningen sin.

Ikke rengjør grovfilteret med vann. Ikke bruk spisse eller skarpe gjenstander ved rengjøringen.

- Rengjør grovfilteret med den vedlagte sugebørsten eller med en tørr klut.

- Sett det rengjorte finstøvfilteret inn i det rengjorte grovfilteret igjen ved å trykke den runde hetten oppe på finstøvfilteret ned til det stopper.

Skift ut finstøvfilteret (HX FSF-2) etter ca. 3 år for å opprettholde best mulig rengjøringsresultat.

- Sett grovfilteret inn i støvbeholderen (Bilde 27).
- Sett innføringssporene (pilene) mot hverandre og drei grovfilteret tilbake til utgangsposisjonen (Bilde 28).
- Lukk klaffen til støvbeholderen til den tydelig fester seg.
- Sett støvbeholderen på stussen til PowerUniten igjen.

Rengjøring av støvbeholder

Rengjør støvbeholderen ved behov.

- Rengjør støvbeholderen med vann og mildt oppvaskmiddel.
- Tørk den godt.

Rengjøring av elektrobørste (Bilde 29)

- Koble elektrobørsten fra støvsugeren
- Legg elektrobørsten med undersiden opp på en jevn og ren flate.
- Klipp av tråder og hår, som har viklet seg rundt børstevalsen, med en saks. For å vite hvor du skal klippe med saksen, er det et føringsspør i valsen.

Tråder og hår som er klippet av, støvsuges deretter opp med støvsugeren.

Ved omfattende smuss eller tilstopping kan de små løpehjulene tas ut og rengjøres. Bruk en skrutrekker når du skal ta dem ut.

Uttak av børstevalsen fra elektro- børsten (Bilde 30)

Du kan ta ut børstevalsen av elektro-
børsten for å fjerne vanskelig smuss
samt rengjøre det innvendige rommet i
elektrobørsten.

- Åpne klaffen på siden av elektro-
børsten, slik at symbolet  er synlig
①.
- Fell opp klaffen til den stopper ②.
- Ta ut børstevalsen ③.
- Ta ut håndtaket til børstevalsen der-
som du oppdager at det er mye bæss
der ④.
- Rengjør børstevalsen og håndtaket til
børstevalsen, og fjern alt smuss som
sitter fast innvendig i elektrobørsten.
- Sett sammen elektrobørsten igjen i
motsatt rekkefølge.

Skifte det oppladbare batteriet

Ha et originalt Miele Li-ion-batteri
AP01/AP02/AP03 (HX-LA) tilgjengelig.

Følg anvisningene for håndtering av det
oppladbare batteriet, samt retur og
gjenvinning av dette, i kapitlene «Sik-
kerhetsregler og advarsler», «Bære-
kraft og miljøvern» og «Igangsetting»
(avsnitt «Generelle råd om det opplad-
bare batteriet»).

Feilretting

De fleste feil kan du rette på selv. I mange tilfeller kan du spare både tid og penger, siden du slipper å kontakte serviceavdelingen.

Besøk www.miele.no/support/customer-assistance for mer informasjon om hvordan du selv kan utbedre feil. Alternativt kan du skanne QR-koden.



 Fare for å skade seg på den roterende børstevalsen.

Du kan skade deg på den roterende børstevalsen.

Slå av støvsugeren før hver problemløsning. Bruk på/av-tasten på håndtaket.

Feilmeldinger vises gjennom rask blinking på indikatoren for batterinivå på PowerUniten.

Problem	Årsak og retting
Øverste indikator blinker raskt	Feil «Håndtak ikke registrert» <ul style="list-style-type: none"> ■ Fjern håndtaket og sett det på igjen til det klikker på plass. ■ Ta ut batteriet, vent i 10 sekunder og sett inn batteriet igjen.
Rask blinking på den mellomste indikatoren	Feil «Overopphetet motor» <ul style="list-style-type: none"> ■ Tøm og rengjør støvbeholderen, grovfilteret og finstøvfilteret. ■ Ta ut batteriet, vent i 10 sekunder og sett inn batteriet igjen. ■ Vent ca. 30 minutter, før du slår på støvsugeren igjen.
Midterste og øverste indikatorer blinker raskt	Feil «Blokkert børstevalse» <ul style="list-style-type: none"> ■ Velge et lavere effekttrinn. ■ Rengjør elektrobørsten. ■ Ved hardnakkete smuss fjerner du børstevalsen fra elektrobørsten. Rengjør børstevalsen og det innvendige rommet i elektrobørsten.
Den nederste og midterste indikatoren blinker raskt.	Feil «Overopphetet batteri» eller feil «Batteri ikke registrert» <ul style="list-style-type: none"> ■ Vent ca. 30 minutter, før du slår på støvsugeren igjen. ■ Sett inn et originalt Miele Li-ion-batteri AP01/AP02/AP03 (HX LA).

Problem	Årsak og retting
Rask blinking på den nederste og øverste indikatoren	Intern systemfeil ■ Ta ut batteriet, vent i 10 sekunder, sett inn batteriet igjen og start lading.

Kundeservice

Kontakt ved feil

Hvis det oppstår feil som du ikke kan rette på selv, kontakt en Miele-forhandler eller Miele's serviceavdeling.

Kontaktdataene til Miele's serviceavdeling finner du på slutten av dette dokumentet.

Garanti

Garantitiden er 2 år.

Nærmere opplysninger finner du i de vedlagte garantibetingelsene.

Ekstraustyr

Følg i første rekke gulvbeleggprodu-sentens råd angående rengjøring og stell.

Vær oppmerksom på at feil og skader på støvsugeren, som skyldes bruk av tilbehørsdeler som ikke er merket med Miele-logoen ikke dekkes av støvsugerens garanti.

Disse og flere andre produkter kan du kjøpe i Miele's nettbutikk, hos Miele's serviceavdeling eller hos din Miele-forhandler.

Noen støvsugermodeller har allerede noe av dette tilbehøret som standardutstyr.

Håndholdt elektrobørste Electro Compact (HX-EC 10)

For intensiv rengjøring av bilseter og teppebelagte trappetrinn.

Softvalse Hardfloor Care (HX HC)

For rengjøring av ømfintlige parkettgulv.

Universalbørste (HX-UB)

For skånsom støvsuging av bøker, hyller og lignende.

Radiatorbørste (SHB 30)

For støvsuging av radiatorer, smale hyl-ler eller fuger.

Madrassmunnstykke (SMD 10)

For bekvem støvsuging av madrasser og stoppede møbler – også fugene.

Fugemunnstykke, 300 mm (SFD 10)

Ekstra langt fugemunnstykke for støvsuging av folder, fuger og hjørner.

Fugemunnstykke, 560 mm (SFD 20)

Fleksibelt fugemunnstykke for støvsuging av steder som er vanskelige å nå.

Fleksibelt XL-fugemunnstykke som kan forlenges (HX-CNXL)

Fleksibelt fugemunnstykke med en rekkevidde på 60 cm for rengjøring på steder hvor det er vanskelig å komme til.

Slangeforlengelse (HX-FSH 10)

For forlengelse av sugeradiusen med maksimalt 120 cm.

Ekstra oppladbart batteri AP01/AP02/AP03 (HX-LA)

For dobling av brukstiden til støvsugeren.

Batterilader LS03/LS04 (HX-LS)

For lading av det ekstra batteriet, f.eks. mens produktet er i bruk.

Säkerhetsanvisningar och varningar	83
Säkerhetsanvisningar och varningar för batteri AP01/AP02/AP03, laddare LG01/LG02/LG04 och laddningsstation LS03/LS04 (tillval, se avsnittet "Extra tillbehör")	86
Hållbarhet och miljöskydd	91
Beskrivning av dammsugaren	92
Beskrivning av dammsugaren	92
Beskrivning av dammsugaren	94
Bildhänvisningar	94
Monteringsalternativ för dammsugaren	94
Medföljande tillbehör	94
3D4U	95
Visning av batterinivån (under laddning)	95
Idrifttagning	95
Sätta ihop dammsugaren	95
Separera komponenter	95
Allmänna anvisningar för batteriet	96
Sätta in batteriet	96
Ladda batteriet (utan väggmontering)	96
Ladda batteriet (med väggmontering)	96
Skruva fast vägghållaren på väggen	96
Klistra fast vägghållaren på väggen	97
Ladda batteriet i vägghållaren	97
Ta ut batteriet	97
Användning	97
Starta och stänga av	97
Välja sugeffekt	97
Visning av batterinivån (vid användning)	98
Avställningsfunktion för kortare pauser under dammsugning	98
Bra att veta	98
Tips för rengöring	98
Rengöring och skötsel	98
Skötsel av dammsugare och tillbehör	98
Filtersystem	99
Aktivera självrengöringsfunktionen ComfortClean	99
Tömma dammbehållaren	99
Rengöra förfilter och findammfilter	99
Rengöra dammbehållaren	100
Rengöra elektroborsten	100
Byta batteri	101

sv - Innehåll

Åtgärda problem	102
Miele service	103
Få hjälp vid eventuella störningar.....	103
Mieles garanti	103
Extra tillbehör	104

Denna dammsugare uppfyller gällande säkerhetskrav. En felaktig användning kan medföra person- och sakskador. Läs bruksanvisningen innan du använder dammsugaren första gången. Den innehåller viktig information om säkerhet, användning, rengöring och underhåll. På så vis undviker du personsador samt skador på dammsugaren. I enlighet med normen IEC 60335-1 påpekar Miele att det är viktigt att läsa och följa avsnittet "Idrifttagning" samt säkerhetsanvisningarna och varningarna. Miele tar inget ansvar för skador som har uppstått på grund av att dessa anvisningar inte har följts. Spara bruksanvisningen och överlämna den vid eventuellt ägarbyte.

Stäng alltid av dammsugaren efter dammsugning, innan du byter tillbehör och före rengöring, underhåll och innan du utför felåtgärder. Använd På/Av-knappen på handtaget.

Användningsområde

- ▶ Denna dammsugare är avsedd att användas i hushåll och hushållsliknande miljöer. Dammsugaren är inte avsedd för användning på byggarbetsplatser.
- ▶ Dammsugaren är inte avsedd att användas utomhus.
- ▶ Denna dammsugare är lämplig för daglig dammsugning av mattor, heltäckningsmattor och hårda golv.
- ▶ Den här dammsugaren får inte användas på en höjd som är högre än 4000 m över havet.
- ▶ Dammsug endast torrt damm/torr smuts med dammsugaren. Det är inte tillåtet att dammsuga på människor och djur. Alla andra användningsområden samt ombyggnader och ändringar av dammsugarens konstruktion är inte tillåtna.

sv - Säkerhetsanvisningar och varningar

▶ Personer (inklusive barn), som på grund av sina fysiska, sensoriska eller psykiska förmågor eller på grund av oerfarenhet eller okunskap inte kan använda dammsugaren på ett säkert sätt, får endast använda den under uppsikt eller anvisning av en ansvarig person.

Om det finns barn i hemmet

▶ Barn under 8 år bör hållas borta från dammsugaren. De får endast använda den under uppsikt.

▶ Barn från 8 år och uppåt får endast använda dammsugaren utan uppsikt under förutsättning att de känner till hur man använder den på ett säkert sätt. Barn måste kunna se och förstå riskerna med en felaktig användning.

▶ Barn får inte rengöra eller göra underhåll på dammsugaren utan uppsikt.

▶ Håll uppsikt över barn som befinner sig i närheten av dammsugaren. Låt inga barn leka med den.

▶ Risk för kvävning! Barn kan under lek linda in sig i förpackningsmaterial (till exempel plastfolie) eller dra det över huvudet och kvävas. Håll därför barn borta från förpackningsmaterial.

Teknisk säkerhet

▶ Dammsugaren drivs med 25,2 V.

Dammsugaren är en produkt i skyddsklass II  och konstruerad i skyddsklass III.

Dammsugaren är en maskin för vilken skydd mot elektriska stötar är given genom anslutning till säkerhetsklenspänning, och i vilken spänning högre än säkerhetsklenspänning inte genereras. Dammsugaren laddas med en laddare i skyddsklass II .

- ▶ Jämför anslutningsuppgifterna (nätspänning och frekvens) på laddarens typskylt med dem som gäller för elnätet. Dessa data måste överensstämja. Utan ändring är laddaren avsedd för 50 Hz eller 60 Hz.
- ▶ Eluttaget måste ha en säkring av typen 16 A eller 10 A.
- ▶ Miele elektroborste Multi Floor XXL (medföljer som standard) och Miele handelektroborste Electro Compact (extra tillbehör) är ett motordrivet tillbehör som endast är avsett för denna dammsugare från Miele. Det är av säkerhetsskäl inte tillåtet att använda dammsugaren med en annan elektroborste/handelektroborste från Miele eller en från andra tillverkare.
- ▶ Kontrollera dammsugaren och alla tillbehörsdelar med avseende på synliga yttre skador innan du använder den. Använd aldrig dammsugaren om den eller dess komponenter är skadade.
- ▶ Säkerställ att inga grovpartiklar har kilats fast på undersidan av elektroborsten Multi Floor XXL (medföljer som standard) och undersidan av handelektroborsten Electro Compact (extra tillbehör) innan du börjar dammsuga.
- ▶ Förvara dammsugaren och alla tillbehör vid en omgivande temperatur på 0 °C till 45 °C.
- ▶ Under den lagstadgade reklamationsfristen får reparationer endast utföras av Miele service eller av Miele auktoriserad serviceverkstad, annars kan garantibestämmelserna inte åberopas om det skulle uppstå fel på dammsugaren vid senare tillfälle.
- ▶ Reparation av dammsugaren ska endast utföras av Miele service eller av Miele auktoriserad serviceverkstad. Ej fackmässigt utförda reparationer kan medföra avsevärda risker för användaren.

Användning

- ▶ Använd inte dammsugaren utan dammbehållare, förfilter och findammfilter.
- ▶ Dammsug aldrig glödande föremål som till exempel cigaretter eller aska och kol som ser ut att ha slocknat.
- ▶ Dammsug inte vätskor eller annan fuktig smuts. Låt våta eller schamponerade mattor torka helt innan du dammsuger dem.
- ▶ Dammsug inte tonerpulver. Tonerpulver som används i exempelvis skrivare eller kopiatorer kan leda ström.
- ▶ Dammsug aldrig lättantändligt eller explosivt material eller gaser. Dammsug inte heller på platser där sådana ämnen finns.
- ▶ Rör inte den roterande borstvalsens på elektroborsten Multi Floor XXL (medföljer som standard)/handelektroborsten (extra tillbehör).
- ▶ Sug inte i närheten av kroppen med elektroborsten Multi Floor XXL (medföljer som standard)/handelektroborsten (extra tillbehör).
- ▶ Kom inte i närheten av huvudet med dammsugarröret.

Säkerhetsanvisningar och varningar för batteri AP01/AP02/AP03, laddare LG01/LG02/LG04 och laddningsstation LS03/LS04 (tillval, se avsnittet "Extra tillbehör")

Om det finns barn i hemmet

- ▶ Personer (inklusive barn), som på grund av sina fysiska, sensoriska eller mentala förmågor eller på grund av oerfarenhet eller okunskap inte kan använda laddaren LG01/LG02/LG04 eller laddningsstationen LS03/LS04 på ett säkert sätt, får endast använda dem under uppsikt eller anvisning av en ansvarig person.
- ▶ Se till att barn inte får tag i batteriet AP01/AP02/AP03.

► Barn ska hållas borta från laddaren LG01/LG02/LG04 och laddningsstationen LS03/LS04. De får endast använda dem under uppsikt.

Teknisk säkerhet

► Till denna Miele-dammsugare, HS19, ska batteri AP01/AP02/AP03, laddare LG01/LG02/LG04 och laddningsstation LS03/LS04 användas. Det är av säkerhetsskäl inte tillåtet att använda dammsugaren med ett batteri, en laddare eller laddningsstation från andra tillverkare.

► För att ladda batteriet AP01/AP02/AP03 ska du endast använda den medföljande laddaren LG01/**xx**, LG02/**xx** eller LG04/**xx** eller laddningsstationen som medföljer respektive finns som extra tillbehör LS03/**xx** eller LS04/**xx**.

xx står för 01, 02, 03, 04, 05, 06, 07 eller 08 och därmed för varianten för din laddare LG01/LG02/LG04 och laddningsstation LS03/LS04.

xx	LG01/LS03/LS04	LG02/LG04
01	AT, BE, BG, CH, CL, CZ, DE, DK, EE, ES, FI, FR, GR, HR, HU, IT, KZ, LT, LU, LV, NL, NO, PL, PT, RO, RS, RU, SE, SI, SK, TR, UA, ZA	AT, BE, BG, CH, CL, CZ, DE, DK, EE, ES, FI, FR, GR, HR, HU, IT, KZ, LT, LU, LV, NL, NO, PL, PT, RO, RS, RU, SE, SI, SK, TR, UA, ZA
02	AE, HK, IE, MY, SG, UK	AE, HK, IE, MY, SG
03	BR, CA, MX, US	BR, CA, JP, MX, US
04	AU, NZ	AU, NZ
05	CN	CN
06	KR	KR
07	JP	UK
08	IN	

► Vid användning av en stickproppsadapter måste denna vara godkänd för permanent drift.

sv - Säkerhetsanvisningar och varningar

► Det är möjligt att tidvis eller permanent använda en fristående eller icke nätsynkron energiförsörjningsenhet (till exempel fristående elnätverk, backupsystem). Driften förutsätter att energiförsörjningsenheten följer föreskrifterna enligt EN 50160 eller liknande.

De skyddsåtgärder som ska tas på uppställningsplatsen och i denna Miele-produkt vad gäller funktion och arbets sätt måste även säkerställas i fristående respektive icke nätsynkron drift. Vid behov ska åtgärderna ersättas med likvärdiga åtgärder i installationen. Exempelvis enligt det som står i aktuell publicering från VDE-AR-E 2510-2.

► Ladda och använd batteriet AP01/AP02/AP03 vid en omgivande temperatur på 0 °C till 45 °C.

Om du använder batteriet AP01/AP02/AP03 vid kallare eller varmare temperaturer begränsas batteriets funktion.

► Använd aldrig batteriet AP01/AP02/AP03 om du märker att det luktar konstigt, att det kommer ut vätska, att det blir väldigt varmt eller att det missfärgas eller ändrar form. Batteriet AP01/AP02/AP03 ska omedelbart avfallshanteras (se säkerhetsanvisningen "Avfallshantering av batteriet AP01/AP02/AP03" i slutet av avsnittet "Användning" och avsnittet "Hållbarhet och miljöskydd", "Återlämna gamla batterier").

► Batterier kan läcka. Se till att den frätande batterisyran inte kommer i kontakt med ögon och hud. Om batterisyran ändå kommer i kontakt med hud eller ögon, skölj med vatten och kontakta sjukvården.

▶ Litiumjonbatteriet AP01/AP02/AP03 klassas som farligt gods. Batteriet AP01/AP02/AP03 kan transporteras utan speciella behållare. Kontakta Miele service innan du skickar iväg batteriet AP01/AP02/AP03. Skicka bara ett AP01/AP02/AP03-batteri som är helt urladdat och oskadat. Isolera metallkontaktarna med tejp innan du slänger dem för att undvika kortslutning. Förpacka batteriet AP01/AP02/AP03 så att det inte förflyttas i förpackningen.

Användning

▶ Se till att inte tappa eller i övrigt hantera batteriet AP01/AP02/AP03 ovarsamt. Ett skadat batteri AP01/AP02/AP03 får av säkerhetsskäl inte användas.

▶ Låt inte batteriet AP01/AP02/AP03 komma i kontakt med öppen eld eller andra värmekällor. Värm inte upp batteriet AP01/AP02/AP03. Låt det heller inte ligga direkt i solen.

▶ Ta inte isär batteriet AP01/AP02/AP03.

▶ Se till att inte kortsluta batteriet AP01/AP02/AP03 genom att avsiktligt eller oavsiktligt förstöra kontaktarna.

▶ Låt inte batteriet AP01/AP02/AP03 komma i kontakt med vätska.

▶ Koppla bort laddaren LG01/LG02/LG04 och laddningsstationen LS03/LS04 från elnätet om dessa delar inte ska användas under en längre tid.

▶ Avfallshantering av batteriet AP01/AP02/AP03: Ta ut batteriet AP01/AP02/AP03 ur dammsugaren. Isolera metallkontaktarna med tejp innan du slänger dem för att undvika kortslutning. Lämna batteriet AP01/AP02/AP03 i batteriåtervinningen. Kasta inte AP01/AP02/AP03 i hushållssoporna.

Rengöring

- ▶ Doppa aldrig dammsugaren och tillhörande delar i vatten.
- ▶ Elektroborsten Multi Floor XXL (medföljer som standard)/handelektroborsten Electro Compact (extra tillbehör), PowerUnit-enheten, dammsugarröret och handtaget innehåller elektriska ledningar. Kontakterna får inte komma i kontakt med vatten. Det är därför inte tillåtet att våtrengöra dammsugarens delar.
- ▶ Rengör dammsugaren och tillhörande delar endast med en torr eller lätt fuktig trasa. Undantag:
 - Dammbehållare: Töm dammbehållaren och ta loss förfiltret. Rengör dammbehållaren endast med vatten och milt handdiskmedel. Torka sedan av dammbehållaren noggrant. Sätt tillbaka förfiltret.

Tillbehör och reservdelar

- ▶ Använd endast tillbehör med Miele's logotyp på förpackningen. Endast med dessa kan tillverkaren garantera säkerheten.
- ▶ Endast om originalreservdelar används garanterar Miele att alla säkerhetskrav uppfylls. Defekta delar får endast bytas ut mot originaldelar.
- ▶ Miele garanterar tillgängligheten av reservdelar till din fläkt i upp till 15 år (minst 10 år) efter att dammsugaren har utgått ur sortimentet.

Transport

- ▶ Förpackningen skyddar dammsugaren mot transportskador. Vi rekommenderar att förpackningen sparas, så att den kan användas om dammsugaren ska transporteras.

Transportförpackning

Förpackningen skyddar maskinen mot transportskador. Förpackningsmaterialen är valda med hänsyn till miljön och är därför återvinningsbara.

Förpackning/emballage som återförs till materialkretsloppet innebär minskad råvaruförbrukning. Lämna till materialspecifika återvinningscentraler om möjligt.

Vi rekommenderar att förpackningen sparas, så att den kan användas om produkten ska transporteras.

Hantering av uttjänt maskin

Ta ut findammfiltret och kasta det i hushållssoporna innan du gör dig av med produkten.

Uttjänade elektriska och elektroniska produkter innehåller i många fall material som kan återanvändas. Men de innehåller även skadliga ämnen som är nödvändiga beståndsdelar för produkternas funktion och säkerhet. Om sådana ämnen hamnar i hushållsavfallet eller hanteras på fel sätt kan det medföra skador på människors hälsa och på miljön. Kasta därför på inga villkor den uttjänade produkten i hushållsavfallet.



Lämna in uttjänade elektriska och elektroniska produkter till en återvinningsstation. Du är själv ansvarig för att radera eventuella personliga uppgifter som kan stå på maskinen. Du har en lagstadgad skyldighet att plocka ur gamla batterier och lampor som inte sitter fast i produkten. Ta dem till ett lämpligt uppsamlingsställe, där de kan lämnas in. Se till att den uttjänade produkten förvaras barnsäkert tills den lämnas in för omhändertagande.

Återlämna gamla batterier

I elektriska och elektroniska produkter finns batterier som inte får slängas i hushållssoporna. Du har en lagstadgad skyldighet att plocka ur de gamla batterier som inte sitter fast i luftrenaren och ta dem till ett lämpligt uppsamlingsställe, där de kan lämnas in. Isolera metallkontaktarna med tejp innan du slänger dem för att undvika kortslutning. Batterier kan innehålla ämnen som är skadliga för miljön och människors hälsa.

Det finns ytterligare anvisningar på batterierna (litiumbatterier är till exempel märkta med "Li-ion"). En överkryssad soptunna betyder att man inte får slänga batterier i soporna. Vi är även skyldiga att informera om följande: Om den överkryssade soptunnan är märkt med en eller flera kemiska beteckningar så innehåller batteriet bly (Pb), kadmium (Cd) och/eller kvicksilver (Hg).



Gamla batterier innehåller viktiga råvaror och kan återanvändas. Att samla in gamla batterier separat underlättar hanteringen och återvinningen.

sv - Beskrivning av dammsugaren

Beskrivning av dammsugaren

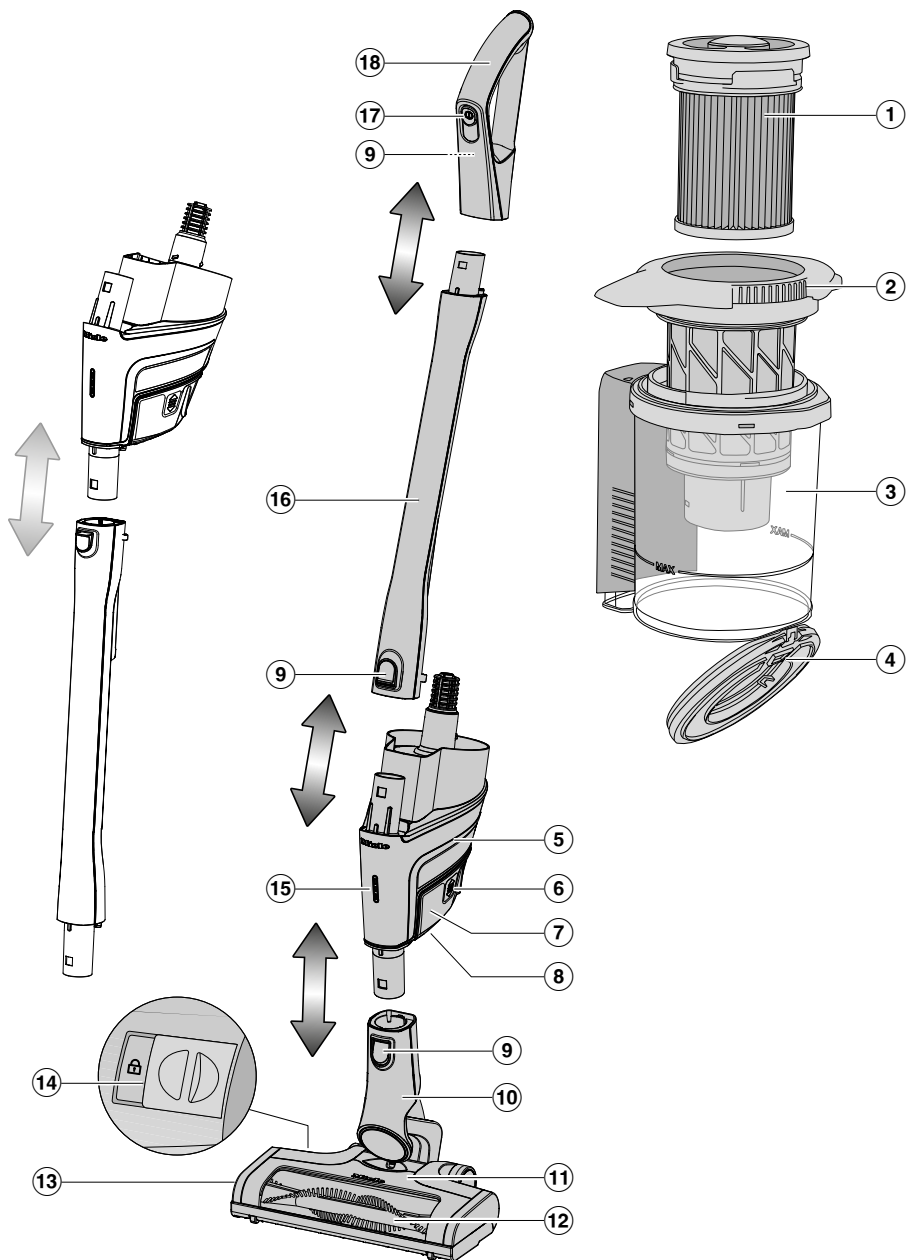

sv - Beskrivning av dammsugaren

- ① Findammfilter (HX-FSF-2)
- ② Förfilter
- ③ Dammbehållare
- ④ Dammbehållarens lucka
- ⑤ PowerUnit med anslutning neråt för batteriet, stos neråt för sugröret och elektroborste och stos upp för sugröret och handtaget
- ⑥ Låsknappar för batteri (på båda sidor av batteriet)
- ⑦ Litiumjonbatteri AP01/AP02/AP03 (HX-LA)
- ⑧ Laddningsuttag (på undersidan av batteriet)
- ⑨ Låsknappar (på handtaget på baksidan)
- ⑩ Elektroborstens anslutningsstos
- ⑪ Elektroborste Multi Floor XXL (beroende på modell med belysning BrilliantLight)
- ⑫ Uttagbar borstvals
- ⑬ Lucka
- ⑭ Upplåsning för att öppna elektroborsten
- ⑮ Visning av batterinivån
- ⑯ Dammsugarrör
- ⑰ På/Av-knapp med sugeffektsväljare
- ⑱ Handtag

Beskrivning av dammsugaren

Beakta i första hand rengörings- och skötselanvisningarna från tillverkaren av de ytor som ska dammsugas.

I Miele's golvvårdssortiment finns passande tillbehör för många olika speciella ändamål (se avsnittet "Extra tillbehör").

Bildhänvisningar

Bilderna som vi hänvisar till i de olika avsnitten finns på de utvikbara sidorna i slutet av bruksanvisningen.

Monteringsalternativ för dammsugaren

Det går att sätta ihop dammsugaren på tre olika sätt.

Fördelar med **PowerUnit nere** på dammsugaren, se avsnittet Beskrivning av dammsugaren:

- säker parkeringsfunktion möjlig (se avsnittet "Användning, Avställningsfunktion för kortare pauser under dammsugningen")
- Ergonomi (avlastning av handtaget)
- bekväm dammsugning av större ytor

Fördelar med **PowerUnit uppe** på dammsugaren, se avsnitt Beskrivning av dammsugaren:

- bekväm dammsugning under platta möbler
- snabb borttagning av PowerUnit möjlig

Fördelar med **PowerUnit Solo** på dammsugaren (bild 01):

- snabb och målinriktad dammsugning av smulor eller ludd

Denna konstruktion är extra lämplig för användning av det tredelade tillbehöret.

Medföljande tillbehör (bild 02)

- 1 Sugpensel**
 Tillbehör som används för att dammsuga lister, utsirade eller snidade föremål.
 Du kan vrida borsthuvudet och ställa in det som du vill ha det.
- 2 Fogmunstycke**
 Tillbehör som används för att dammsuga fogar, skarvar och hörn.
- 3 Möbelmunstycke XL**
 Tillbehör som används för att dammsuga stoppade möbler, madrasser och kuddar.

Elektroborste Multi Floor XXL (bild 03)

 Skador på grund av fastklämda föremål.

Underlaget som ska dammsugas kan repas.

Säkerställ att inga föremål, som till exempel glassplitter eller stenar, har klämts fast på undersidan av elektroborsten innan du börjar dammsuga.

Elektroborsten är lämplig för daglig dammsugning av mattor, heltäckningsmattor och hårda golv.

Tillbehörshållare för dammsugarröret (beroende på modell) (bild 04)

På denna tillbehörshållare kan du dra med dig två av det tredelade tillbehöret när du dammsuger.

Mjukvals Hardfloor Care (bild 05)

(beroende på modell)

Elektroborsten med mjukvalsen Hardfloor Care är lämplig för dammsugning av känsliga hårda golv.

Sätt in soft-velsen i elektroborsten istället för borstvelsen (se avsnittet "Rengöring och skötsel – Ta bort borstvelsen ur elektroborsten").

Vid användning av mjukvalsen Hardfloor Care ställs elektroborsten in på en optimal effekt, vilket kan innebära att driftljudet förändras.

Extrabatteri (HX LA)

(beroende på modell)

Genom att använda extrabatteriet kan du fördubbla dammsugarens användningstid.

Läs avsnittet "Idrifttagning – Allmän information om batteriet" innan batteriet laddas första gången.

3D4U

Med 3D4U erbjuder Miele dessutom kostnadsfria tillbehör för nerladdning till 3D-skrivaren (www.miele.se, Service, Reservdelar & Tillbehör).

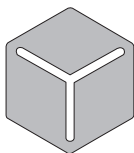

3 D 4 U

Visning av batterinivån (under laddning) (bild 06)

Batteriets laddningsnivå visas på PowerUnit-enheten.

Laddningskapacitet	Visning
cirka 0 %–34 %	blinkar långsamt nere
cirka 35 %–69 %	lyser nere, blinkar långsamt i mitten
cirka 70 %–90 %	lyser nere och i mitten, blinkar långsamt uppe
cirka 91 %–99 %	lyser nere, i mitten och uppe
100 %	stängs av (energiparläge)

Idrifttagning

Sätta ihop dammsugaren

Se till att du sätter ihop dammsugaren exakt på enligt instruktionerna i tillhörande produktbeskrivning. (se avsnittet Beskrivning av dammsugaren).

Om du placerar handtaget eller dammsugarröret uppe på PowerUnit måste du se till att placera dessa delar **längs styrdelen** på PowerUnit-enhetens anslutning (bild 07).

Separera komponenter

- Om du vill separera komponenter från varandra trycker du på motsvarande låsknapp (se avsnittet Beskrivning av dammsugaren),

Allmänna anvisningar för batteriet

Batteriet är inte helt laddat vid leverans. Ladda upp batteriet helt innan det används första gången. Detta tar cirka 4 timmar.

Den första laddningen ska göras i PowerUnit-enheten för att aktivera batteriet.

När batteriet är fulladdat släcks indikeringen för batterinivån på PowerUnit-enheten för att spara energi.

Batteriets maximala laddningskapacitet uppnås först efter att det har laddats upp och ur fem gånger.

Du kan dammsuga i upp till 14 minuter om du använder dammsugaren när den är helt ihopsatt och väljer det högsta effektläget.

Om du använder PowerUnit Solo och väljer det lägsta effektläget så kan du dammsuga i upp till 60 minuter.

Innan batteriet laddas rekommenderar vi att det laddas ur komplett. På detta sätt uppnås batteriets högsta kapacitet.

Om batteriet inte har använts på länge och har laddats ur, så sätts det i ett säkerhetsläge. Vid laddning i PowerUnit-enheten reagerar visningen av batterinivån först efter cirka 30–60 minuter.

Sätta in batteriet (bild 08)

- Skjut batteriet längs spåren till det sitter ordentligt i PowerUnit-enheten.

Den första laddningen ska göras i PowerUnit-enheten för att aktivera batteriet.

Ladda batteriet (utan väggmontering) (bild 09)

Du kan förvara dammsugaren stående och ladda batteriet direkt.

Läs avsnittet “Allmän information om batteriet” innan batteriet laddas första gången.

- Sätt in PowerUnit-enheten i elektroborsten för att garantera dammsugarens säkerhet.
- Vrid dammsugaren framåt tills elektroborstens anslutningsstos snäpper fast ordentligt.
- Sätt laddningskontakten för den medföljande laddningskabeln i laddningsuttaget på undersidan av batteriet.
- Anslut laddaren till ett eluttag.

Batteriet börjar laddas.

Ladda batteriet (med väggmontering) (bild 10)

Du kan förvara och ladda dammsugaren i den medföljande vägghållaren.

För väggmonteringen behöver du en lämplig plats i närheten av ett ledigt eluttag.

Läs avsnittet “Allmän information om batteriet” innan batteriet laddas första gången.

Du kan skruva eller klistra fast den medföljande vägghållaren på väggen.

Skruva fast vägghållaren på väggen (bild 11 + 12)

Den medföljande skruvpåsen innehåller 2 pluggar och 2 skruvar T20.

Du behöver också en skruvdragare eller en bormaskin (borrdiameter 6 mm).

Välj ett avstånd på 104 cm från vägghållarens undre kant till golvet (bild 13).

Se till att inte skada kablar som lagts inuti väggen.

- Fästa vägghållaren på väggen (bild 12).

Klistra fast vägghållaren på väggen (bild 11 + 13)

Den medföljande tillbehörspåsen innehåller en klisterremsa.

Välj ett avstånd på 104 cm från vägghållarens undre kant till golvet (bild 13).

- Rengör ytan på väggen med en torr och dammfri trasa.
- Ta bort en av de två skyddsfilmerna från klisterremsan.
- Sätt fast klisterremsan ordentligt på vägghållarens baksida med fliken neråt.
- Tryck fast klisterremsan jämnt och hårt under minst fem sekunder.
- Ta bort den andra skyddsfolien från klisterremsan genom att dra den uppåt och klistra vägghållaren på väggen (bild 15).
- Tryck fast vägghållaren jämnt och hårt under minst fem sekunder.
- Om du vill ta bort vägghållaren från väggen drar du långsamt klisterremsans svarta flik neråt, långsmed väggen.

Ladda batteriet i vägghållaren (bild 14 + 15)

- Sätt den ihopsatta dammsugarens Comfort-handtag med insatt batteri uppifrån i vägghållaren.
- Sätt laddningskontakten för den medföljande laddningskabeln i laddningsuttaget på undersidan av batteriet.
- Anslut laddaren till eluttaget.

Batteriet börjar laddas.

När du tar ut dammsugaren kan du förvara laddningskabeln i kabelhållaren på vägghållaren.

- Dra ut laddningskontakten ur batteriets laddningsuttag.

- Sätt laddningskabeln i kabelhållaren på vägghållaren.

Ta ut batteriet (bild 16)

- Tryck samtidigt på båda låsknapparna på sidan av batteriet och ta ut batteriet.

Användning

Starta och stänga av (bild 17)

- Om du har laddat batteriet i vägghållaren tar du ut den därifrån.
- Om du har laddat batteriet direkt drar du ut laddningskontakten ur batteriets laddningsuttag på undersidan av batteriet.

Om du använder rengöringsfunktionen ComfortClean före varje inkoppling uppnår du bästa resultat (se avsnittet "Rengöring och skötsel – Aktivera rengöringsfunktionen ComfortClean").

- Tryck på På/Av-knappen på handtaget ①.

Välja sugeffekt (bild 17)

Genom att reducera sugeffekten glider elektroborsten lättare över underlaget.

Det går att välja tre effektlägen på handtaget:

Min.	lägsta effektläget för lättborttagen smuts
Eco	medeffektläget för normal smuts
Max.	högsta effektläget för mycket smuts

Avkänningen av golvytan är aktiverad i varje effektläge.

Beroende på golvytan och använd

borstvals ställs elektroborsten in på en optimal effekt, vilket kan innebära att driftljudet förändras.

Visning av batterinivån (vid användning) (bild 06)

Batteriets laddningsnivå visas på PowerUnit-enheten.

Laddningskapacitet Visning

cirka 100 %–70 %	lyser uppe, i mitten och nere
cirka 69 %–35 %	lyser i mitten och nere
cirka 34 %–15 %	lyser nere
cirka 14 %–0 %	blinker långsamt nere

Avställningsfunktion för kortare pauser under dammsugningen

 Risk för skador om dammsugaren ramlar ner.

Använd endast parkeringsfunktionen när PowerUnit-enheten sitter nere på dammsugaren.

Använd inte parkeringsfunktionen om dammsugaren står på ett lutande underlag, till exempel på en ramp.

- Vrid dammsugaren framåt tills elektroborstens anslutningsstos snäpper fast ordentligt.

Dammsugaren står stabilt, elektroborsten stängs av och batteriet skonas. När du åter låser upp elektroborstens anslutningsstos så startar elektroborsten igen.

Bra att veta

Tips för rengöring

Tips! För en smidigare dammsugning av bilsäten och trappsteg använder du inte dammsugarröret.

Tips! Om du dammsuger en större mängd grovpartiklar på en gång, använd varianten PowerUnit Solo (se avsnittet “Beskrivning av dammsugaren”, avsnitt “Dammsugarens versioner”).

Rengöring och skötsel

Skötsel av dammsugare och tillbehör

 Risk för skador på grund av roterande borstvals.

Du kan skada dig på den roterande borstvalsen.

Stäng av dammsugaren varje gång före skötsel. Använd På/Av-knappen på handtaget.

 Risk för elektriska stötar till följd av nätspänning.

Fukt i laddaren kan orsaka elektriska stötar.

Doppa aldrig laddaren i vatten.

- Följ de speciella rengöringsanvisningarna för dammbehållaren i avsnittet “Rengöra dammbehållaren”.
- Du kan rengöra dammsugaren och alla tillbehör av plast med ett vanligt rengöringsmedel för plast.

 Risk för skador på grund av olämpliga rengöringsmedel. Alla ytor är repkänsliga. Alla ytor kan missfärgas eller förändras om de kommer i kontakt med olämpliga rengöringsmedel. Använd inga skur-, fönsterputs- eller allrengöringsmedel, och inte heller rengöringsmedel som innehåller olja.

Innehållet kan du slänga i hushållssoporna under förutsättning att det inte innehåller något som inte får slängas där.

Filtersystem (bild 18)

- ① Findammfilter (HX-FSF-2)
- ② Förfilter
- ③ Dammbehållare
- ④ Dammbehållarens lucka

Aktivera självrengöringsfunktionen ComfortClean (bild 19)

Starta en mellanrengöring av findammfiltret före varje tömning av dammbehållaren och om sugeffekten försämras. Det gör att dammsugaren omedelbart uppnår bästa möjliga rengöringsresultat igen.

- Vrid findammfiltrets lock tre gånger 180° moturs. Använd fördjupningarna för detta.

När du vrider det hörs ett driftljud som är normalt för självrengöringsfunktionen ComfortClean.

Tömna dammbehållaren (bild 20–24)

Töm dammbehållaren senast då dammet har nått markeringen **MAX** i dammbehållaren.

- Vrid dammbehållarens lock i pilens riktning till det första stoppläget. För att göra detta använder du de grå greppytorna (bild 20).
- Lyft upp dammbehållaren (bild 21).

- Håll dammbehållaren över en soptunna så att så lite damm som möjligt kan virvla upp.
- Vrid dammbehållarens lock i pilens riktning till nästa stoppläge. För att göra detta använder du de grå greppytorna (bild 22).

Dammbehållarens lucka öppnar sig och dammet åker ut (bild 23).

Om dammråttor, hår eller grova delar inte ramlar ut tar du ut förfiltret uppåt (se nästa avsnitt "Rengöra förfilter och findammfilter").

- Vrid dammbehållarens lock tillbaka till utgångspositionen.
- Stäng dammbehållarens lock tills du hör att det snäpper till.
- Styr dammsugarens handtag längs spåret på PowerUnit-enhetens stos tills dammbehållaren sitter fast ordentligt (bild 24).

Rengöra förfilter och findammfilter (bild 25–28)

Rengör båda filtren grundligt minst var 3:e månad.

Se till att alltid hålla ordningsföljden vid rengöringsprocesserna.

- Ta ur dammbehållaren.
- Töm dammbehållaren i en soptunna.
- Vrid dammbehållarens lock vidare över spärren tills pilspetsarna pekar mot varandra upptill ① (bild 25).
- Ta loss förfiltret uppåt ② (bild 25).

- Vrid findammfiltrets lock tio gånger 180° moturs. Använd fördjupningarna för detta (bild 19).

Ett driftljud hörs som är normalt för rengöringsfunktionen ComfortClean.

- Vrid findammfiltrets moturs. Använd fördjupningarna för detta (bild 26).
- Ta ut findammfiltret (bild 26).

 Skador på grund av rengöringsfel. Findammfiltret kan skadas och förlora sin effekt.

Rengör inte findammfiltret inifrån och inte med vatten. Använd inga spetsiga eller kantiga föremål under rengöringen. Borsta inte av findammfiltret.

- Håll findammfiltret över en soptunna.
- Knacka försiktigt av findammfiltret med den gummibeklädda nedre kanten.
- Vrid findammfiltret lätt så att smutsen kan lossa från alla mellanrum.

 Skador på grund av rengöringsfel. Förfiltret kan skadas och förlora sin effekt.

Rengör inte förfiltret med vatten. Använd inga spetsiga eller kantiga föremål under rengöringen.

- Rengör förfiltret med den medföljande sugpenseln eller med en torr trasa.
- Sätt tillbaka det rengjorda findammfiltret i det rengjorda förfiltret genom att trycka den runda kåpan uppe på findammfiltret tills det tar stopp.

Byt ut findammfiltret (HX FSF-2) efter ungefär tre år för att behålla bästa möjliga rengöringsresultat.

- Sätt förfiltret i dammbehållaren (bild 27).
- Styr insättningshjälpen (pilar) mot varandra och vrid förfiltret tillbaka till utgångspositionen (bild 28).
- Stäng dammbehållarens lock tills du hör att det snäpper till.
- Sätt tillbaka dammbehållaren på PowerUnit-enhetens stös.

Rengöra dammbehållaren

Rengör dammbehållaren vid behov.

- Rengör dammbehållaren med vatten och mildt handdiskmedel.
- Torka av dammbehållaren noggrant.

Rengöra elektroborsten (bild 29)

- Skilj elektroborsten från dammsugaren
- Lägg elektroborsten upp och ner, alltså med undersidan uppåt, på ett plant och rent underlag.
- Klipp av trådar och hårstrån som har lindats runt borstvalsen med en sax. För att veta var du ska klippa med saxen finns ett styrspår på borstvalsen.

Dammsug sedan upp de avklippta trådarna och hårstråna.

Om de små drivhjulen är väldigt smutsiga eller blockerade kan du ta loss dem och rengöra dem. Använd till exempel en skruvmejsel för att ta loss drivhjulen.

Ta bort borstvalsen ur elektroborsten (bild 30)

Du kan ta ut borstvalsen från elektroborsten för att avlägsna svårborttagen smuts och för att rengöra elektroborstens insida.

- Lås upp luckan på sidan av elektroborsten så att du ser symbolen  ①.
- Fäll luckan uppåt tills det tar stopp ②.
- Ta bort borstvalsens ③.
- Ta loss borstvalsens handtag om du märker att det finns mycket smuts här ④.
- Rengör borstvalsens och borstvalsens handtag och ta bort all smuts från insidan av elektroborsten som fastnat här.
- Sätt ihop elektroborsten i omvänd följd.

Byta batteri

Du behöver ett Miele original litiumjonbatteri AP01/AP02/AP03 (HX-LA).

Beakta speciella anvisningar för hantering av batterier i avsnitten "Säkerhetsanvisningar och varningar – Hållbarhet och miljöskydd" (avsnittet "Allmänna anvisningar för batteriet").

Åtgärda problem

Du kan själv åtgärda de flesta fel. I många fall kan du då spara tid och kostnader eftersom du inte behöver kontakta Miele service.

På www.miele.se/c/hjalp-och-produktinformation-2303.htm finns ytterligare information om hur du själv kan åtgärda fel. Alternativt kan du skanna QR-koden.



 Risk för skador på grund av roterande borstvals.

Du kan skada dig på den roterande borstvarsen.

Stäng av dammsugaren varje gång du ska åtgärda störningar. Använd På/Av-knappen på handtaget.

Felmeddelanden visas genom att indikatorn för batterinivån på PowerUnit-enheten blinkar snabbt.

Problem	Orsak och åtgärd
Den övre indikeringen blinkar snabbt	Fel "Handtag ej identifierat" <ul style="list-style-type: none"> ■ Ta bort handtaget och tryck tillbaka det tills det klickar på plats. ■ Ta ut batteriet, vänta 10 sekunder, sätt tillbaka batteriet och ladda det.
Indikeringen i mitten blinkar snabbt	Fel "Överhettad motor" <ul style="list-style-type: none"> ■ Töm och rengör dammbehållaren, förfiltret och fin-dammfiltret. ■ Ta ut batteriet, vänta 10 sekunder, sätt tillbaka batteriet och ladda det. ■ Vänta cirka 30 minuter innan du startar dammsugaren igen.
Indikeringen i mitten och den övre indikeringen blinkar snabbt	Fel "Blockerad borstvals" <ul style="list-style-type: none"> ■ Välj ett lägre effektläge. ■ Rengör elektroborsten. ■ Vid envis kontaminering kan borstvarsen tas bort från elektroborsten. Rengör borstvarsen och elektroborstens insida.
Nedre indikeringen och indikeringen i mitten blinkar snabbt	Fel "Överhettat batteri" eller "Batteri ej identifierat" <ul style="list-style-type: none"> ■ Vänta cirka 30 minuter innan du startar dammsugaren igen. ■ Sätt in ett Miele original litiumjonbatteri AP01/AP02/AP03 (HX LA).

Problem	Orsak och åtgärd
Nedre och övre indikeringen blinkar snabbt	Internt systemfel ■ Ta ut batteriet, vänta 10 sekunder, sätt tillbaka batteriet och ladda det.

Miele service

Få hjälp vid eventuella störningar

Om det uppstår fel som du själv inte kan åtgärda, var god kontakta din Miele återförsäljare eller Miele service.

Du hittar kontaktuppgifterna på baksidan av den här anvisningen.

Mieles garanti

Garantitiden för produkten är två år.

Du hittar mer detaljerad information om garantivillkoren i garantihäftet.

Extra tillbehör

Beakta i första hand rengörings- och skötselanvisningarna från tillverkaren av golvet eller underlaget som ska dammsugas.

Beakta att störningar och skador på dammsugaren, som beror på att tillbehör utan Miele's logotyp på förpackningen har använts, inte omfattas av garantin.

Dessa och många andra produkter kan du beställa på Miele's online-shop eller hos Miele's återförsäljare.

Vissa modeller är standardutrustade med ett eller flera av följande tillbehör.

Handelektroborste Electro Compact (HX-EC 10)

För intensiv dammsugning av bilsäten och trappsteg beklädda med mattor.

Mjukvals Hardfloor Care (HX HC)

För rengöring av ömtåliga och hårda golv.

Universalborste (HX-UB)

För en skonsam dammsugning av böcker, bokhyllor och liknande.

Lamell- och elementborste (SHB 30)

För dammsugning av element, smala hyllor, fogar och skarvar.

Madrassmunstycke (SMD 10)

För bekväm dammsugning av madrasser, stoppade möbler och dess fogar.

Fogmunstycke, 300 mm (SFD 10)

Extra långt fogmunstycke för dammsugning av fogar, skarvar och hörn.

Fogmunstycke, 560 mm (SFD 20)

Flexibelt fogmunstycke för att lättare kunna dammsuga svåråtkomliga ställen.

Utdragbart, flexibelt XL-fogmunstycke (HX-CNXL)

Flexibelt fogmunstycke med en räckvidd på 60 cm för rengöring av svåråtkomliga ytor.

Slangförlängning (HX-FSH 10)

För utökning av sugradien med maximalt 120 cm.

Extrabatteri AP01/AP02/AP03 (HX-LA)

För att fördubbla dammsugarens användningstid.

Batteriladdningsstation LS03/LS04 (HX-LS)

För en modelloberoende och samtidig laddning av extrabatteri.

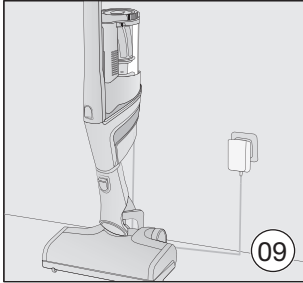
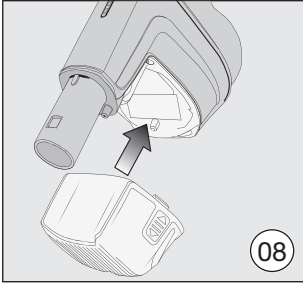
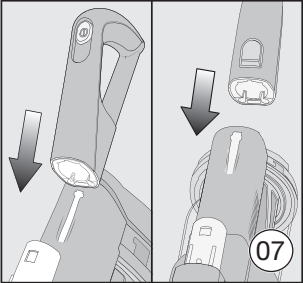
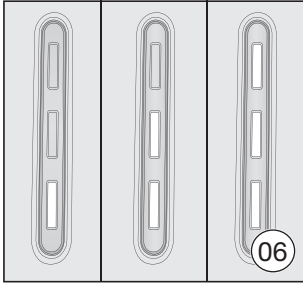
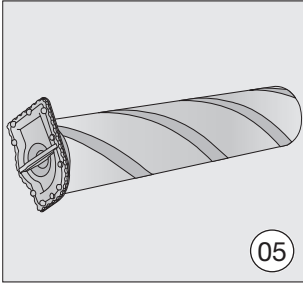
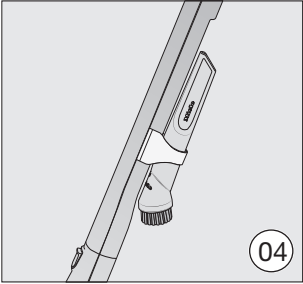
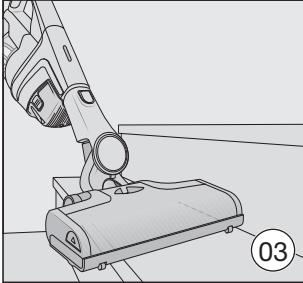
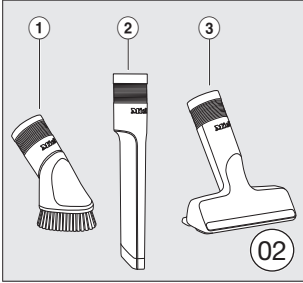
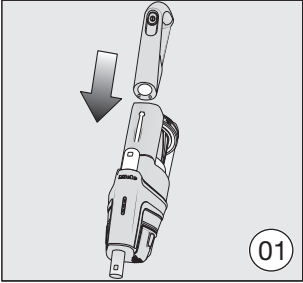

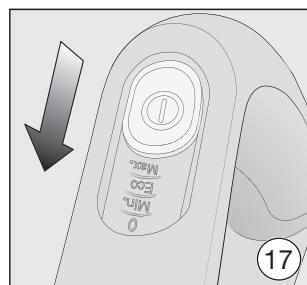
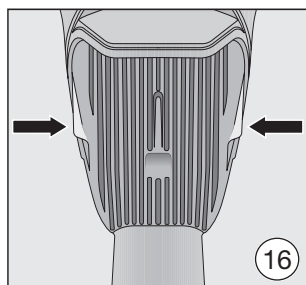
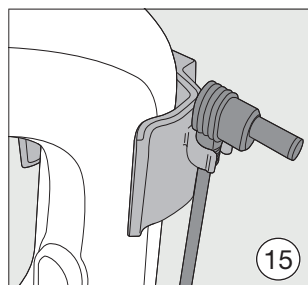
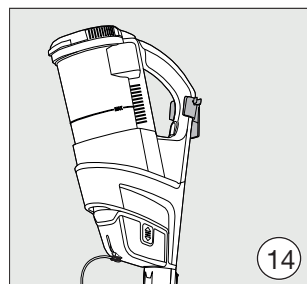
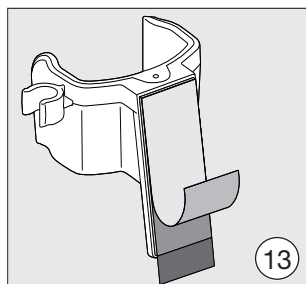
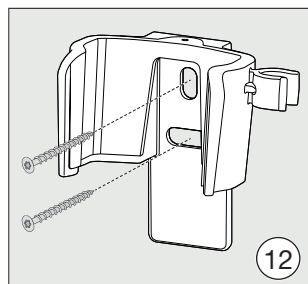
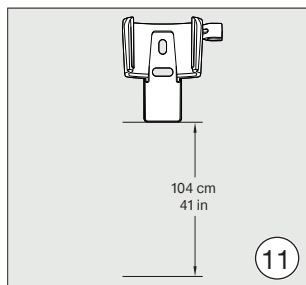
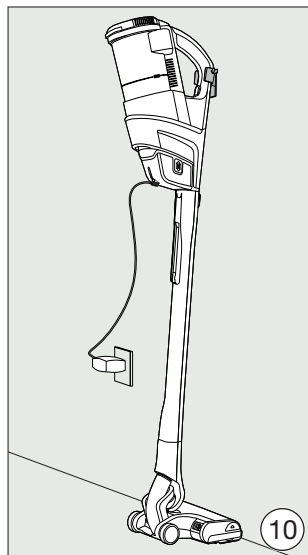

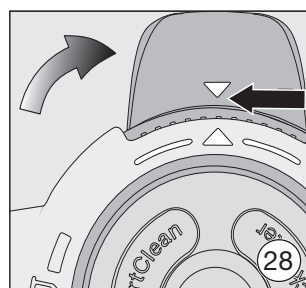
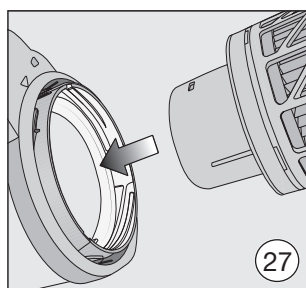
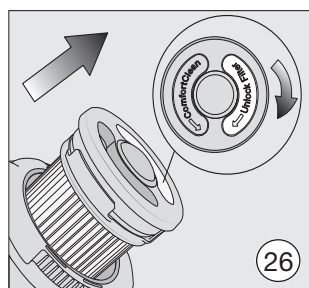
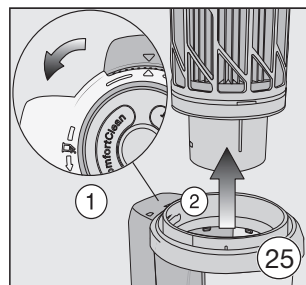
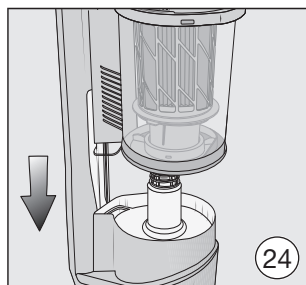
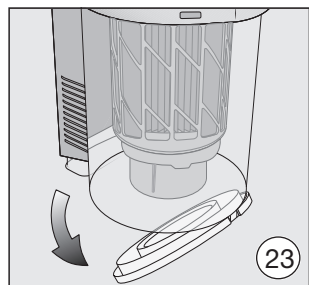
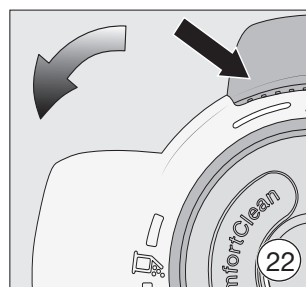
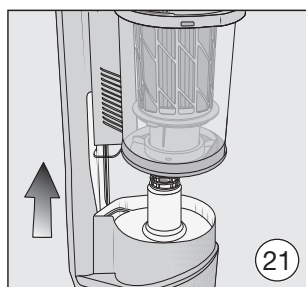
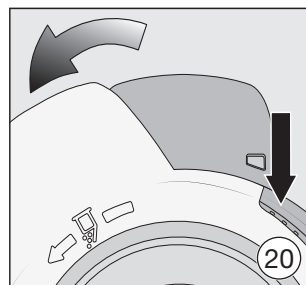
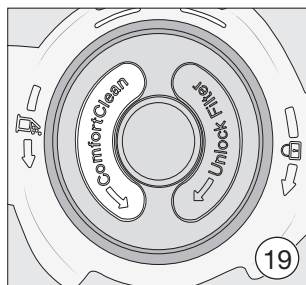
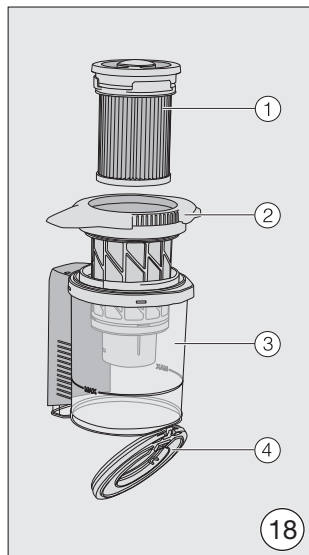

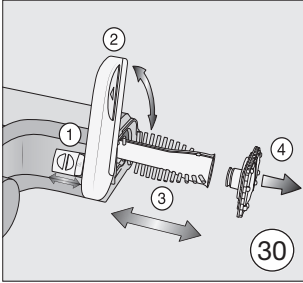
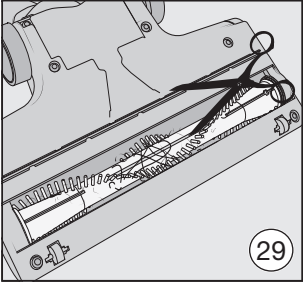

Danmark:

Miele A/S
Erhvervsvej 2
2600 Glostrup
contact@miele-support.dk
www.miele.dk

Norge:

Miele AS
Nesbruveien 71, 1394 NESBRU
Postboks 194, 1378 NESBRU
Telefon 67 17 31 00
E-post: contact@miele-support.no
www.miele.no

Suomi:

Miele Oy
Porttikaari 6, 01200 Vantaa
Puhelin: (09) 875 970
Sähköposti: contact@miele-support.fi
www.miele.fi

Sverige:

Miele AB
Svetsarvägen 17, 171 41 Solna
Postadress:
Miele AB
Box 1397, 171 27 Solna
Tel: 08 562 29 000
E-post: contact@miele-support.se
www.miele.se

Germany: Miele & Cie. KG, Carl-Miele-Straße 29, 33332 Gütersloh