

**Miele**



**de** Gebrauchsanweisung Akkustaubsauger  
**en** Operating instructions Cordless vacuum cleaner  
**es** Instrucciones de manejo Aspiradores sin cable  
**fr** Mode d'emploi Aspirateur balai sans fil  
**it** Istruzioni d'uso Scopa elettrica senza filo  
**nl** Gebruiksaanwijzing snoerloze steelstofzuiger  
**pt** Instruções de utilização Aspiradores sem fios

**HS19**

M.-Nr. 12 852 390

<b>de</b> .....	5
<b>en</b> .....	32
<b>es</b> .....	60
<b>fr</b> .....	89
<b>it</b> .....	117
<b>nl</b> .....	145
<b>pt</b> .....	173

<b>Sicherheitshinweise und Warnungen</b> .....	<b>5</b>
Sicherheitshinweise und Warnungen für Akku AP01/AP02/AP03, Ladegerät LG01/LG02/LG04, Ladeschale LS03/LS04 (je nach Modell).....	9
<b>Nachhaltigkeit und Umweltschutz</b> .....	<b>14</b>
<b>Kennenlernen</b> .....	<b>16</b>
Gerätebeschreibung .....	16
<b>Kennenlernen</b> .....	<b>18</b>
Abbildungsverweise .....	18
Aufbaumöglichkeiten des Staubsaugers.....	18
Mitgeliefertes Zubehör .....	18
Zubehörhalter für das Saugrohr .....	18
3D4U .....	19
Anzeige Akku-Ladezustand (beim Laden) .....	20
<b>Inbetriebnehmen</b> .....	<b>20</b>
Staubsauger zusammensetzen .....	20
Komponenten trennen.....	20
Allgemeine Hinweise zum Akku .....	20
Akku einsetzen .....	20
Akku laden (ohne Wandmontage) .....	21
Akku laden (mit Wandmontage) .....	21
Wandmontage .....	21
Akku entnehmen .....	22
Akku in der Akku-Ladeschale laden .....	22
<b>Bedienen</b> .....	<b>22</b>
Ein- und Ausschalten .....	22
Saugleistung wählen .....	22
Anzeige Akku-Ladezustand (bei Gebrauch) .....	23
Abstellfunktion für kurze Saugpausen.....	23
<b>Gut zu wissen</b> .....	<b>23</b>
Reinigungstipps .....	23
<b>Reinigen und pflegen</b> .....	<b>23</b>
Staubsauger und Zubehörteile pflegen.....	23
Filtersystem .....	24
Selbstreinigungsfunktion ComfortClean nutzen .....	24
Staubbehälter leeren .....	24
Vorfilter und Feinstaubfilter reinigen .....	25
Staubbehälter reinigen .....	26
Elektrobürste/Handelektrobürste (je nach Modell) reinigen .....	26
Bürstenwalze aus der Elektrobürste entnehmen .....	26
Akku austauschen .....	26

## de - Inhalt

---

<b>Probleme beheben</b> .....	<b>27</b>
<b>Kundendienst</b> .....	<b>28</b>
Kontakt bei Störungen .....	28
Garantie .....	28
<b>Nachkaufbares Zubehör</b> .....	<b>29</b>

## de - Sicherheitshinweise und Warnungen

Dieser Staubsauger entspricht den vorgeschriebenen Sicherheitsbestimmungen. Ein unsachgemäßer Gebrauch kann zu Schäden an Personen und Sachen führen.

Lesen Sie vor dem ersten Gebrauch des Staubsaugers die Gebrauchsanweisung. Sie gibt wichtige Hinweise für Sicherheit, Bedienung sowie Reinigung und Pflege des Staubsaugers. Dadurch schützen Sie sich und andere und vermeiden Schäden.

Entsprechend der Norm IEC 60335-1 weist Miele ausdrücklich darauf hin, das Kapitel „Inbetriebnehmen“ sowie die Sicherheitshinweise und Warnungen unbedingt zu lesen und zu befolgen.

Miele kann nicht für Schäden verantwortlich gemacht werden, die infolge von Nichtbeachtung dieser Hinweise verursacht werden.

Bewahren Sie die Gebrauchsanweisung auf und geben Sie diese an einen eventuellen Nachbesitzer weiter.

Schalten Sie den Staubsauger nach jedem Bedienen, vor jedem Zubehörwechsel, vor jeder Reinigung, Pflege und Problembehebung aus. Nutzen Sie dazu den Ein-/Aus-schalter am Handgriff.

### **Bestimmungsgemäße Verwendung**

- ▶ Dieser Staubsauger ist für die Verwendung im Haushalt und in haushaltsähnlichen Umgebungen bestimmt. Dieser Staubsauger ist nicht für den Baustellenbetrieb geeignet.
- ▶ Dieser Staubsauger ist nicht für den Gebrauch im Außenbereich bestimmt.
- ▶ Dieser Staubsauger ist für das tägliche Saugen von Teppichen, Teppichböden und unempfindlichen Hartböden geeignet.
- ▶ Dieser Staubsauger ist für die Verwendung bis zu einer Höhe von 4.000 m über dem Meeresspiegel bestimmt.

## de - Sicherheitshinweise und Warnungen



---

- ▶ Benutzen Sie den Staubsauger ausschließlich zum Aufsaugen von trockenem Sauggut. Menschen und Tiere dürfen Sie nicht absaugen. Alle anderen Anwendungsarten, Umbauten und Veränderungen sind unzulässig.
- ▶ Personen (einschließlich Kinder), die aufgrund ihrer physischen, sensorischen oder geistigen Fähigkeiten oder ihrer Unerfahrenheit oder Unkenntnis nicht in der Lage sind, den Staubsauger sicher zu bedienen, dürfen diesen Staubsauger nicht ohne Aufsicht oder Anweisung durch eine verantwortliche Person benutzen.

### **Kinder im Haushalt**

- ▶ Kinder unter 8 Jahren müssen vom Staubsauger ferngehalten werden, es sei denn, sie werden ständig beaufsichtigt.
- ▶ Kinder ab 8 Jahren dürfen den Staubsauger nur ohne Aufsicht bedienen, wenn ihnen der Staubsauger so erklärt wurde, dass sie ihn sicher bedienen können. Kinder müssen mögliche Gefahren einer falschen Bedienung erkennen und verstehen können.
- ▶ Kinder dürfen den Staubsauger nicht ohne Aufsicht reinigen oder warten.
- ▶ Beaufsichtigen Sie Kinder, die sich in der Nähe des Staubsaugers aufhalten. Lassen Sie Kinder niemals mit dem Staubsauger spielen.
- ▶ Erstickungsgefahr. Kinder können sich beim Spielen in Verpackungsmaterial (z. B. Folien) einwickeln oder es sich über den Kopf ziehen und ersticken. Halten Sie Verpackungsmaterial von Kindern fern.

### Technische Sicherheit

- ▶ Der Staubsauger wird mit 25,2 V betrieben. Er ist ein Gerät der Schutzklasse II  und konstruktiv ausgeführt in Schutzklasse III. Er ist ein Gerät, bei dem der Schutz gegen elektrischen Schlag durch Anschluss an Sicherheitskleinspannung gegeben ist und in dem Spannungen, die höher als Sicherheitskleinspannung sind, nicht erzeugt werden. Die Ladung des Staubsaugers erfolgt über ein Ladegerät der Schutzklasse II .
- ▶ Vergleichen Sie die Anschlussdaten auf dem Typenschild des Ladegerätes (Netzspannung und Frequenz) mit denen des Versorgungsnetzes. Diese Daten müssen unbedingt übereinstimmen. Das Ladegerät ist ohne Änderung geeignet für 50 Hz und 60 Hz.
- ▶ Die Netzsteckdose muss über eine Sicherung 16 A oder 10 A träge abgesichert sein.
- ▶ Die Miele Elektrobürste Multi Floor XXL und die Miele Handelektrobürste Electro Compact (je nach Modell) sind motorisch angetriebene Zusatzgeräte, speziell für diesen Miele Staubsauger. Das Betreiben des Staubsaugers mit einer anderen Miele Elektrobürste/Handelektrobürste oder einer Elektrobürste/Handelektrobürste eines anderen Herstellers ist aus Sicherheitsgründen nicht erlaubt.
- ▶ Kontrollieren Sie den Staubsauger und alle Zubehörteile vor der Benutzung auf sichtbare Schäden. Nehmen Sie einen beschädigten Staubsauger und beschädigte Zubehörteile nicht in Betrieb.
- ▶ Stellen Sie vor der Benutzung und beim Saugen sicher, dass die Unterseite der Elektrobürste Multi Floor XXL und die Unterseite der Handelektrobürste Electro Compact (je nach Modell) frei von eingeklemmten Grobteilen ist.
- ▶ Lagern Sie den Staubsauger und alle Zubehörteile bei einer Umgebungstemperatur von 0 °C bis 45 °C.

## de - Sicherheitshinweise und Warnungen

---

- ▶ Eine Reparatur des Staubsaugers während der Garantiezeit darf nur von einem von Miele autorisierten Kundendienst ausgeführt werden, da sonst bei nachfolgenden Schäden kein Garantieanspruch besteht.
- ▶ Lassen Sie Reparaturen nur von einer von Miele autorisierten Fachkraft ausführen. Durch unsachgemäße Reparaturen können erhebliche Gefahren für den Benutzer entstehen.

### Sachgemäßer Gebrauch

- ▶ Benutzen Sie den Staubsauger nicht ohne Staubbehälter, Vorfilter und Feinstaubfilter.
- ▶ Saugen Sie keine brennenden oder glühenden Gegenstände, wie z. B. Zigaretten oder scheinbar erloschene Asche oder Kohle, auf.
- ▶ Saugen Sie keine Flüssigkeiten und keinen feuchten Schmutz auf. Lassen Sie feucht gereinigte oder schampunierte Teppiche und Teppichböden vor dem Absaugen vollständig trocknen.
- ▶ Saugen Sie keinen Tonerstaub auf. Toner, der z. B. bei Druckern oder Kopiergeräten verwendet wird, kann elektrisch leitfähig sein.
- ▶ Saugen Sie keine leicht entflammbaren oder explosiven Stoffe oder Gase auf und saugen Sie nicht an Orten, an denen solche Stoffe gelagert sind.
- ▶ Fassen Sie nicht in die laufende Bürstenwalze der Elektrobürste Multi Floor XXL und der Handelektrobürste Electro Compact (je nach Modell).
- ▶ Saugen Sie mit der Elektrobürste Multi Floor XXL und der Handelektrobürste Electro Compact (je nach Modell) nicht in Kopfnähe.
- ▶ Vermeiden Sie, mit dem Saugstrom in Kopfnähe zu kommen.



### Sicherheitshinweise und Warnungen für Akku AP01/AP02/AP03, Ladegerät LG01/LG02/LG04, Ladeschale LS03/LS04 (je nach Modell)

#### Kinder im Haushalt

- ▶ Personen (einschließlich Kinder), die aufgrund ihrer physischen, sensorischen oder geistigen Fähigkeiten oder ihrer Unerfahrenheit oder Unkenntnis nicht in der Lage sind, das Ladegerät LG01/LG02/LG04 oder die Ladeschale LS03/LS04 sicher zu bedienen, dürfen diesen Staubsauger nicht ohne Aufsicht oder Anweisung durch eine verantwortliche Person benutzen.
- ▶ Der Akku AP01/AP02/AP03 darf nicht in Kinderhände gelangen.
- ▶ Kinder müssen von dem Ladegerät LG01/LG02/LG04 und der Ladeschale LS03/LS04 ferngehalten werden, es sei denn, sie werden ständig beaufsichtigt.

#### Technische Sicherheit

- ▶ Der Akku AP01/AP02/AP03, das Ladegerät LG01/LG02/LG04 und die Ladeschale LS03/LS04 sind für diesen Miele Staubsauger HS19 zu verwenden. Das Betreiben dieses Staubsaugers mit einem Akku, einem Ladegerät oder einer Ladeschale eines anderen Herstellers ist aus Sicherheitsgründen nicht erlaubt.
- ▶ Benutzen Sie zum Laden des Akkus AP01/AP02/AP03 nur das mitgelieferte Ladegerät LG01/**xx**, LG02/**xx** oder LG04/**xx** und die mitgelieferte oder nachgekaufte Ladeschale LS03/**xx** oder LS04/**xx**.  
**xx** steht für 01, 02, 03, 04, 05, 06, 07 oder 08 und damit für die Variante Ihres Ladegerätes LG01/LG02/LG04 und Ihrer Ladeschale LS03/LS04.

## de - Sicherheitshinweise und Warnungen

XX	LG01/LS03/LS04	LG02/LG04
01	AT, BE, BG, CH, CL, CZ, DE, DK, EE, ES, FI, FR, GR, HR, HU, IT, KZ, LT, LU, LV, NL, NO, PL, PT, RO, RS, RU, SE, SI, SK, TR, UA, ZA	AT, BE, BG, CH, CL, CZ, DE, DK, EE, ES, FI, FR, GR, HR, HU, IT, KZ, LT, LU, LV, NL, NO, PL, PT, RO, RS, RU, SE, SI, SK, TR, UA, ZA
02	AE, HK, IE, MY, SG, UK	AE, HK, IE, MY, SG
03	BR, CA, MX, US	BR, CA, JP, MX, US
04	AU, NZ	AU, NZ
05	CN	CN
06	KR	KR
07	JP	UK
08	IN	

- ▶ Bei der Verwendung eines Netzsteckeradapters muss dieser für den dauerhaften Betrieb zugelassen sein.
- ▶ Der zeitweise oder dauerhafte Betrieb an einer autarken oder nicht netzsynchronen Energieversorgungsanlage (wie z. B. Inselnetze, Back-up-Systeme) ist möglich. Voraussetzung für den Betrieb ist, dass die Energieversorgungsanlage die Vorgaben der EN 50160 oder vergleichbar einhält. Die in der Hausinstallation und in diesem Miele Produkt vorgesehenen Schutzmaßnahmen müssen auch im Inselbetrieb oder im nicht netzsynchronen Betrieb in ihrer Funktion und Arbeitsweise sichergestellt sein oder durch gleichwertige Maßnahmen in der Installation ersetzt werden. Wie beispielsweise in der aktuellen Veröffentlichung der VDE-AR-E 2510-2 beschrieben.
- ▶ Laden und verwenden Sie den Akku AP01/AP02/AP03 bei einer Umgebungstemperatur von 0 °C bis 45 °C. Bei der Verwendung des Akkus AP01/AP02/AP03 außerhalb dieser Umgebungstemperatur kommt es zu Leistungseinschränkungen.

► Verwenden Sie den Akku AP01/AP02/AP03 auf keinen Fall weiter, wenn Sie bemerken, dass von ihm ein ungewöhnlicher Geruch ausgeht, Flüssigkeit austritt, er sich stark erhitzt, verfärbt oder verformt. Der Akku AP01/AP02/AP03 ist umgehend zu entsorgen (siehe Sicherheitshinweis „Entsorgung des Akkus AP01/AP02/AP03“ am Ende des folgenden Abschnittes „Sachgemäßer Gebrauch“ und Kapitel „Nachhaltigkeit und Umweltschutz“, Abschnitt „Rückgabe von Altbatterien und Altakkumulatoren“).

► Akkus können auslaufen. Vermeiden Sie Augen- und Hautkontakt mit der ätzenden Flüssigkeit. Bei Kontakt mit Wasser ausspülen und medizinische Hilfe in Anspruch nehmen.

► Der Li-Ion Akku AP01/AP02/AP03 unterliegt den Bestimmungen des Gefahrgutrechts. Der Akku AP01/AP02/AP03 kann durch den Benutzer ohne weitere Auflagen auf der Straße transportiert werden. Kontaktieren Sie den Kundendienst, bevor Sie den Akku AP01/AP02/AP03 versenden. Versenden Sie nur einen vollständig entladenen und unbeschädigten Akku AP01/AP02/AP03. Isolieren Sie metallene Kontakte durch Abkleben mit Klebeband, um Kurzschlüsse zu vermeiden. Verpacken Sie den Akku AP01/AP02/AP03 so, dass er sich nicht in der Verpackung bewegt.

### **Sachgemäßer Gebrauch**

► Lassen Sie den Akku AP01/AP02/AP03 nicht fallen und werfen Sie ihn nicht. Ein beschädigter Akku AP01/AP02/AP03 darf aus Sicherheitsgründen nicht weiter benutzt werden.

► Bringen Sie den Akku AP01/AP02/AP03 nicht in Kontakt mit offenem Feuer oder sonstigen Wärmequellen. Erhitzen Sie den Akku AP01/AP02/AP03 nicht. Setzen Sie ihn nicht direkter Sonneneinstrahlung aus.

## de - Sicherheitshinweise und Warnungen

---

- ▶ Nehmen Sie den Akku AP01/AP02/AP03 nicht auseinander.
- ▶ Verursachen Sie keinen Kurzschluss des Akkus AP01/AP02/AP03, indem Sie die Kontakte versehentlich oder absichtlich brücken.
- ▶ Bringen Sie den Akku AP01/AP02/AP03 nicht mit Flüssigkeit in Berührung.
- ▶ Trennen Sie das Ladegerät LG01/LG02/LG04 und die Ladeschale LS03/LS04 vom Netz, wenn diese Teile längere Zeit nicht genutzt werden.
- ▶ Entsorgung des Akkus AP01/AP02/AP03: Entnehmen Sie dem Staubsauger den Akku AP01/AP02/AP03. Isolieren Sie metallene Kontakte durch Abkleben mit Klebeband, um Kurzschlüsse zu vermeiden. Entsorgen Sie den Akku AP01/AP02/AP03 über das kommunale Sammelsystem. Werfen Sie den Akku AP01/AP02/AP03 nicht in den Hausmüll.

### Reinigung

- ▶ Tauchen Sie den Staubsauger und die Zubehörteile niemals in Wasser.
- ▶ Die Elektrobürste Multi Floor XXL und die Handelektrobürste Electro Compact (je nach Modell), die PowerUnit, das Saugrohr und der Handgriff enthalten elektrische Leitungen. Die Steckkontakte dürfen nicht mit Wasser in Berührung kommen - eine feuchte Reinigung dieser Teile ist deshalb nicht erlaubt.
- ▶ Reinigen Sie den Staubsauger und die Zubehörteile nur trocken oder mit einem leicht feuchten Tuch. Ausnahme:
  - Staubbehälter: Leeren Sie den Staubbehälter und entnehmen Sie den Vorfilter. Reinigen Sie den Staubbehälter nur mit Wasser und mildem Spülmittel. Trocknen Sie den Staubbehälter anschließend sorgfältig ab. Setzen Sie den Vorfilter wieder ein.

### **Zubehör und Ersatzteile**

- ▶ Verwenden Sie nur Zubehörteile mit dem Miele Logo auf der Verpackung. Nur dafür kann der Hersteller die Sicherheit gewährleisten.
- ▶ Nur bei Originalersatzteilen gewährleistet Miele, dass sie die Sicherheitsanforderungen erfüllen. Defekte Bauteile dürfen nur gegen Originalersatzteile ausgetauscht werden.
- ▶ Miele gibt Ihnen eine bis zu 15-jährige, mindestens aber 10-jährige Liefergarantie für funktionserhaltende Ersatzteile nach Serienauslauf Ihres Staubsaugers.

### **Transport**

- ▶ Die Verpackung schützt den Staubsauger vor Transportschäden. Wir empfehlen, die Verpackung für Transportzwecke aufzubewahren.

## Entsorgung der Verpackung

Die Verpackung dient der Handhabung und schützt das Gerät vor Transportschäden. Die Verpackungsmaterialien sind nach umweltverträglichen und entsorgungstechnischen Gesichtspunkten ausgewählt und generell recycelbar.

Das Rückführen der Verpackung in den Materialkreislauf spart Rohstoffe. Nutzen Sie materialspezifische Wertstoffsammlungen und Rückgabemöglichkeiten.

Wir empfehlen, die Verpackung für Transportzwecke aufzubewahren.

## Entsorgung des Altgerätes

Entnehmen Sie vor der Entsorgung des Altgerätes den Feinstaubfilter und geben Sie den Feinstaubfilter in den Hausmüll.

Elektro- und Elektronikgeräte enthalten vielfach wertvolle Materialien. Sie enthalten auch bestimmte Stoffe, Gemische und Bauteile, die für ihre Funktion und Sicherheit notwendig waren. Im Hausmüll sowie bei nicht sachgemäßer Behandlung können sie der menschlichen Gesundheit und der Umwelt schaden. Geben Sie Ihr Altgerät deshalb auf keinen Fall in den Hausmüll.



Nutzen Sie stattdessen die offiziellen, eingerichteten Sammel- und Rücknahmestellen zur unentgeltlichen Abgabe und Verwertung der Elektro- und Elektronikgeräte bei Kommune, Händler oder Miele. Für das Löschen etwaiger personenbezogener Daten auf dem zu entsorgenden Altgerät sind Sie gesetzmäßig eigenverantwortlich. Sie sind gesetzlich verpflichtet, nicht vom Gerät fest umschlossene Altbatterien und Altakkumulatoren sowie Lampen, die zerstörungsfrei entnommen werden können, zerstörungsfrei zu entnehmen. Bringen Sie diese zu einer geeigneten Sammelstelle, wo sie unentgeltlich abgegeben werden können. Bitte sorgen Sie dafür, dass Ihr Altgerät bis zum Abtransport kindersicher aufbewahrt wird.

## Rückgabe von Altbatterien und Altakkumulatoren

Elektro- und Elektronikgeräte enthalten vielfach Batterien und Akkumulatoren, die auch nach dem Gebrauch nicht in den Hausmüll dürfen. Sie sind gesetzlich verpflichtet, nicht vom Gerät fest umschlossene Altbatterien und Altakkumulatoren zu entnehmen und zu einer geeigneten Sammelstelle (z. B. Handelsgeschäft) zu bringen, wo sie unentgeltlich abgegeben werden können. Isolieren Sie metallene Kontakte durch Abkleben mit Klebeband, um Kurzschlüsse zu vermeiden. Batterien und Akkumulatoren enthalten möglicherweise Stoffe, die der menschlichen Gesundheit und der Umwelt schaden können.

Die Kennzeichnung der Batterie bzw. des Akkumulators gibt weitere Hinweise lithiumhaltige sind z. B. mit "Li-ion" gekennzeichnet. Die durchgestrichene Mülltonne bedeutet, dass Sie die Batterien und Akkumulatoren auf keinen Fall in den Hausmüll werfen dürfen. Wir sind angehalten, auch auf Folgendes hinzuweisen: Ist die durchgestrichene Mülltonne mit einem oder mehreren der aufgeführten chemischen Zeichen gekennzeichnet, enthalten diese Blei (Pb), Cadmium (Cd) und/oder Quecksilber (Hg).



Altbatterien und Altakkumulatoren enthalten wichtige Rohstoffe und können wiederverwertet werden. Die getrennte Sammlung von Altbatterien und Altakkumulatoren erleichtert die Behandlung und das Recycling.

# de - Kennenlernen

## Gerätebeschreibung

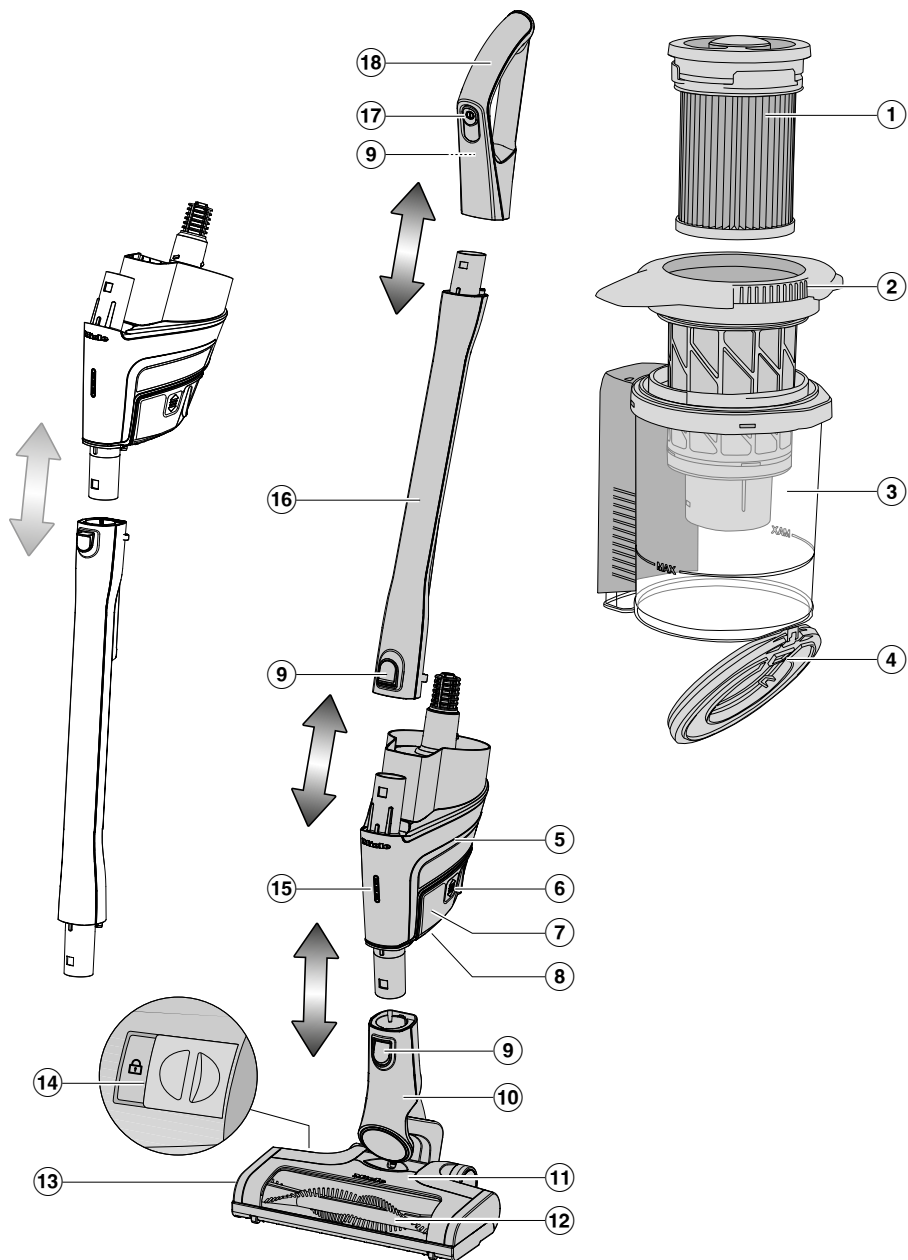



- ① Feinstaubfilter (HX-FSF-2)
- ② Vorfilter
- ③ Staubbehälter
- ④ Klappe des Staubbehälters
- ⑤ PowerUnit mit Anschluss unten für den Akku, Stutzen unten für das Saugrohr und die Elektrobürste und Stutzen oben für das Saugrohr und den Handgriff
- ⑥ Entriegelungstasten für Akku (an beiden Seiten des Akkus)
- ⑦ Li-Ion Akku AP01/AP02/AP03 (HX-LA)
- ⑧ Ladebuchse (an der Unterseite des Akkus)
- ⑨ Entriegelungstasten (am Handgriff an der Rückseite)
- ⑩ Anschlussstutzen der Elektrobürste
- ⑪ Elektrobürste Multi Floor XXL (je nach Modell mit Beleuchtung BrilliantLight)
- ⑫ Herausnehmbare Bürstenwalze
- ⑬ Klappe
- ⑭ Entriegelung zum Öffnen der Elektrobürste
- ⑮ Anzeige Akku-Ladezustand
- ⑯ Saugrohr
- ⑰ Ein-/Ausschalter mit Saugleistungswähler
- ⑱ Handgriff

## Kennenlernen

Beachten Sie in erster Linie die Reinigungs- und Pflegeanweisungen Ihres Bodenbelagherstellers.

Das Miele Bodenpflegesortiment bietet passende Zubehörteile für viele Spezialanwendungen (siehe Kapitel „Nachkaufbares Zubehör“).

## Abbildungsverweise

Die in den Kapiteln angegebenen Abbildungen finden Sie auf den Ausklappseiten am Ende dieser Gebrauchsanweisung.

## Aufbaumöglichkeiten des Staubsaugers

Sie haben 3 Möglichkeiten, den Staubsauger zusammenzusetzen.

Vorteile der **PowerUnit unten** am Staubsauger, siehe Abschnitt „Gerätebeschreibung“:

- sichere Abstellfunktion möglich (siehe Kapitel „Bedienen“, Abschnitt „Abstellfunktion für kurze Saugpausen“)
- Ergonomie (Entlastung des Handgelenkes)
- komfortable Reinigung großer Flächen

Vorteile der **PowerUnit oben** am Staubsauger, siehe Abschnitt „Gerätebeschreibung“:

- komfortable Reinigung unter flachen Möbeln
- schnelle Entnahme der PowerUnit möglich

Vorteile der **PowerUnit Solo** am Staubsauger (Abb. 01):

- schnelles und gezieltes Aufsaugen von Krümeln oder Fusseln

Dieser Aufbau eignet sich besonders für den Einsatz des dreiteiligen Zubehörs.

## Mitgeliefertes Zubehör (Abb. 02)

- ① **Polsterdüse XL**  
Zubehörteil zum Absaugen von Polstermöbeln, Matratzen und Kissen.
- ② **Fugendüse**  
Zubehörteil zum Aussaugen von Falten, Fugen und Ecken.
- ③ **Saugpinsel**  
Zubehörteil zum Absaugen von Profilleisten, verzierten oder geschnitzten Gegenständen. Der Pinselkopf ist drehbar und kann in die jeweils günstigste Stellung gedreht werden.
- ④ **Zubehörhalter für die Wandhalterung**  
Zur Aufbewahrung des dreiteiligen Zubehörs.  
Sie können den Zubehörhalter auf die Wandhalterung stecken (siehe Kapitel „Inbetriebnehmen“, Abschnitt „Zubehörhalter aufstecken“).

## Zubehörhalter für das Saugrohr (Abb. 03)

An diesem Zubehörhalter können Sie 2 Zubehörteile des dreiteiligen Zubehörs beim Saugen mit sich führen.

## Elektrobürste Multi Floor XXL (Abb. 04)

⚠ Schäden durch eingeklemmtes Sauggut.

Der zu saugende Untergrund kann zerkratzt werden.

Stellen Sie sicher, dass die Unterseite der Elektrobürste frei von eingeklemmten Grobteilen, wie z. B. Scherben oder Steinen, ist.

Die Elektrobürste ist für das tägliche Saugen von Teppichen, Teppichböden und unempfindlichen Hartböden geeignet.

## Softwalze Hardfloor Care (Abb. 05)

(je nach Modell)

Die Elektrobürste ist mit der Softwalze Hardfloor Care für das Saugen von empfindlichen Hartböden geeignet.

Setzen Sie die Softwalze Hardfloor Care anstelle der eingesetzten Bürstenwalze in die Elektrobürste ein (siehe Kapitel „Reinigen und Pflegen“, Abschnitt „Bürstenwalze aus der Elektrobürste entnehmen“).

Bei Verwendung der Softwalze Hardfloor Care wird die Leistungsaufnahme der Elektrobürste automatisch optimal eingestellt, was zu einem veränderten Betriebsgeräusch führen kann.

## Handelektrobürste Electro Compact (Abb. 06)

(je nach Modell)

⚠ Schäden durch eingeklemmtes Sauggut.

Der zu saugende Untergrund kann zerkratzt werden.

Stellen Sie sicher, dass die Unterseite der Handelektrobürste frei von eingeklemmten Grobteilen, wie z. B. Scherben oder Steinen, ist.

Die Handelektrobürste ist besonders zur intensiven Reinigung von Autositzen und mit Teppichboden belegten Treppenstufen geeignet.

Das beste Reinigungsergebnis auf Polstermöbeln erzielen Sie bei Verwendung der Polsterdüse XL.

## Zusatzakku (HX-LA)

(je nach Modell)

Durch Einsatz des Zusatzakkus können Sie die Nutzungsdauer des Staubsaugers verdoppeln.

Beachten Sie vor dem ersten Ladevorgang unbedingt das Kapitel „Inbetriebnehmen“, Abschnitt „Allgemeine Hinweise zum Akku“.

## 3D4U

Mit 3D4U bietet Miele Ihnen kostenloses Zubehör zum Download für den 3D-Drucker an ([www.miele.de](http://www.miele.de), Service, Ersatzteile & Zubehör).

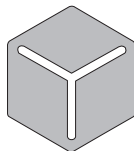

3 D 4 U

## Anzeige Akku-Ladezustand (beim Laden) (Abb. 07)

Der Ladezustand des Akkus wird an der PowerUnit angezeigt.

Ladekapazität	Anzeige
ca. 0% - 34%	blinkt unten langsam
ca. 35% - 69%	leuchtet unten, blinkt mittig langsam
ca. 70% - 90%	leuchtet unten und mittig, blinkt oben langsam
ca. 91% - 99%	leuchtet unten, mittig und oben
100%	schaltet sich aus (Energiesparmodus)

## Inbetriebnehmen

### Staubsauger zusammensetzen

Achten Sie darauf, den Staubsauger bis zum deutlichen Einrasten exakt so zusammenzusetzen, wie in der Gerätebeschreibung vorgegeben (siehe Kapitel „Kennenlernen“, Abschnitt „Gerätebeschreibung“).

Wenn Sie den Handgriff oder das Saugrohr oben auf die PowerUnit stecken, achten Sie darauf, diese Teile **entlang der Führung** auf den Stützen der PowerUnit zu stecken (Abb. 08).

### Komponenten trennen

- Wenn Sie Komponenten voneinander trennen möchten, drücken Sie die entsprechende Entriegelungstaste (siehe Kapitel „Kennenlernen“, Abschnitt „Gerätebeschreibung“),

## Allgemeine Hinweise zum Akku

Der Akku ist im Auslieferungszustand nicht vollständig geladen.

Laden Sie den Akku vor dem ersten Gebrauch vollständig. Planen Sie dafür ca. 4 Stunden ein.

Führen Sie diesen ersten Ladevorgang unbedingt in der PowerUnit durch, um den Akku zu aktivieren.

Wenn der Akku voll geladen ist, schaltet sich die Anzeige Akku-Ladezustand an der PowerUnit aus, um Energie zu sparen.

Die maximale Ladekapazität des Akkus wird erst nach dem fünften Laden und Entladen erreicht.

Wenn Sie den komplett zusammengesetzten Staubsauger nutzen und die Leistungsstufe Max. wählen, können Sie bis zu 14 Minuten saugen.

Wenn Sie jedoch die PowerUnit Solo nutzen und die Leistungsstufe Min. wählen, können Sie bis zu 60 Minuten saugen.

Vor dem Laden des Akkus empfehlen wir die komplette Entladung. So erreichen Sie die volle Leistungsfähigkeit des Akkus.

Wenn der Akku lange nicht genutzt wurde und entladen ist, fällt er in einen Sicherheitsmodus. Beim Laden in der PowerUnit reagiert die Anzeige Akku-Ladezustand dann erst nach ca. 30 - 60 Minuten.

### Akku einsetzen (Abb. 09)

- Schieben Sie den Akku entlang der Führungen bis zum deutlichen Einrasten in die PowerUnit.

Führen Sie den ersten Ladevorgang unbedingt in der PowerUnit durch, um den Akku zu aktivieren.

## **Akku laden (ohne Wandmontage) (Abb. 10)**

Sie können den Staubsauger stehend lagern und den Akku direkt laden.

Lesen Sie vor dem ersten Ladevorgang des Akkus unbedingt den Abschnitt „Allgemeine Hinweise zum Akku“.

- Stecken Sie die PowerUnit in die Elektrobürste, um einen sicheren Stand des Staubsaugers zu gewährleisten.
- Schwenken Sie den Staubsauger nach vorne, bis der Anschlussstutzen der Elektrobürste deutlich einrastet.
- Stecken Sie den Ladestecker des beiliegenden Ladekabels in die Ladebuchse an der Unterseite des Akkus.
- Stecken Sie das Ladegerät in eine Netzsteckdose.

Der Ladevorgang beginnt.

## **Akku laden (mit Wandmontage) (Abb. 11)**

Sie haben 2 Möglichkeiten, den Staubsauger in der mitgelieferten Wandhalterung zu lagern und zu laden.

Für die Wandmontage benötigen Sie einen geeigneten Standort in der Nähe einer freien Netzsteckdose. Lesen Sie vor dem ersten Ladevorgang des Akkus unbedingt den Abschnitt „Allgemeine Hinweise zum Akku“.

## **Wandmontage (Abb. 12 + 13)**

An der Rückseite der mitgelieferten Wandhalterung ist eine Montageplatte mit Schraubenbeutel angebracht. Für die Wandmontage müssen Sie die Montageplatte an der Wand des gewählten Standortes befestigen.

- Entnehmen Sie den Schraubenbeutel.

- Drücken Sie die Entriegelungstaste an der Unterseite der Wandhalterung (Abb. 12).
- Entnehmen Sie die Montageplatte nach unten von der Wandhalterung (Abb. 13).

## **Montageplatte befestigen (Abb. 14 + 15)**

Zur Befestigung der Montageplatte an der Wand liegen 2 Dübel und 2 TORX-Schrauben T20 im Schraubenbeutel bei. Sie benötigen außerdem einen Akkuschrauber oder eine Bohrmaschine (Bohrerdurchmesser 6 mm).

Abhängig vom gewählten Aufbau Ihres Staubsaugers wählen Sie einen Abstand von 45 cm oder 98 cm vom unteren Rand der Montageplatte zum Fußboden (Abb. 14).

Achten Sie darauf, dass Sie keine in der Wand verlegten Leitungen beschädigen.

- Befestigen Sie die Montageplatte an der Wand (Abb. 15).

## **Ladekabel in der Wandhalterung befestigen (Abb. 16, 17 + 18)**

An der Unterseite der Wandhalterung befindet sich ein Kabelfach.

- Drücken Sie die beiden Entriegelungstasten an der Unterseite der Wandhalterung und entnehmen Sie die Klappe des Kabelfachs (Abb. 16).
- Stecken Sie den Ladestecker des beiliegenden Ladekabels von oben in die Öffnung (Abb. 17).
- Verlegen Sie das Ladekabel in der Kabelführung (Abb. 17).
- Setzen Sie die Klappe an und verriegeln Sie das Kabelfach (Abb. 18).

### Zubehörhalter aufstecken (bei Bedarf) (Abb. 19)

Zur Aufbewahrung des dreiteiligen Zubehörs an der Wandhalterung liegt ein Zubehörhalter bei (siehe Kapitel „Kennenlernen“, Abschnitt „Mitgeliefertes Zubehör“).

- Stecken Sie den Zubehörhalter bis zum Anschlag auf die Wandhalterung.

### Wandhalterung aufstecken (Abb. 20 + 21)

- Stecken Sie die Wandhalterung bis zum deutlichen Einrasten von oben auf die Montageplatte (Abb. 20).
- Stecken Sie den zusammengesetzten Staubsauger mit eingesetztem Akku von oben in die Wandhalterung (Abb. 21).
- Stecken Sie das Ladegerät in die Netzsteckdose.

Der Ladevorgang beginnt.

### Akku entnehmen (Abb. 22)

- Drücken Sie die beiden Entriegelungstasten seitlich am Akku zeitgleich und entnehmen Sie den Akku.

### Akku in der Akku-Ladeschale laden (Abb. 23)

(je nach Modell)

Beachten Sie vor dem ersten Ladevorgang unbedingt den Abschnitt „Allgemeine Hinweise zum Akku“.

Nachdem Sie den ersten Ladevorgang des Akkus unbedingt in der PowerUnit durchführen müssen, können Sie ab dem zweiten Ladevorgang die Akku-Ladeschale nutzen.

- Setzen Sie den Akku bis zum deutlichen Einrasten in die Akku-Ladeschale.
- Stecken Sie den Netzstecker in eine Netzsteckdose.

Der Ladevorgang beginnt. Die Anzeige Akku-Ladezustand blinkt links.

Wenn Sie den entladenen Akku direkt nach dem Gebrauch in der Akku-Ladeschale laden, beginnt der Ladevorgang erst nach Abkühlung des Akkus. Die Abkühlung kann bis zu 60 Minuten dauern. Die Anzeige Akku-Ladezustand an der Akku-Ladeschale reagiert in dieser Zeit nicht.

## Bedienen

### Ein- und Ausschalten (Abb. 24)

- Wenn Sie den Akku in der Wandhalterung geladen haben, nehmen Sie den Staubsauger aus der Wandhalterung.
- Wenn Sie den Akku direkt geladen haben, ziehen Sie den Ladestecker aus der Ladebuchse an der Unterseite des Akkus.

Wenn Sie die Reinigungsfunktion ComfortClean vor jedem Einschalten nutzen, erzielen Sie das beste Reinigungsergebnis (siehe Kapitel „Reinigen und Pflegen“, Abschnitt „Reinigungsfunktion ComfortClean nutzen“).

- Betätigen Sie den Ein-/Ausschalter am Handgriff ①.

### Saugleistung wählen (Abb. 24)

Durch Reduzierung der Saugleistung verringern Sie die Schiebekraft an der Elektrobürste.

Am Handgriff sind 3 Leistungsstufen anwählbar:

Min.	niedrigste Leistungsstufe für leichte Verschmutzung
Eco	mittlere Leistungsstufe für normale Verschmutzung
Max.	höchste Leistungsstufe für starke Verschmutzung

In jeder Leistungsstufe ist eine Bodenbelagerkennung aktiviert.

Je nach Untergrund und verwendeter Bürstenwalze wird die Leistungsaufnahme der Elektrobürste automatisch optimal eingestellt, was zu einem veränderten Betriebsgeräusch führen kann.

### Anzeige Akku-Ladezustand (bei Gebrauch) (Abb. 07)

Der Ladezustand des Akkus wird an der PowerUnit angezeigt.

Ladekapazität	Anzeige
ca. 100% - 70%	leuchtet oben, mittig und unten
ca. 69% - 35%	leuchtet mittig und unten
ca. 34% - 15%	leuchtet unten
ca. 14% - 0%	blinkt unten langsam

### Abstellfunktion für kurze Saugpausen

 Verletzungsgefahr durch umstürzenden Staubsauger.

Nutzen Sie die Abstellfunktion nur mit der PowerUnit unten am Staubsauger.

Nutzen Sie die Abstellfunktion nicht, wenn sich der Staubsauger auf einer schrägen Fläche befindet, z. B. auf einer Rampe.

- Schwenken Sie den Staubsauger nach vorne, bis der Anschlussstutzen der Elektrobürste deutlich einrastet.

Der Staubsauger steht sicher, die Elektrobürste schaltet sich aus und der Akku wird geschont.

Wenn Sie den Anschlussstutzen der Elektrobürste wieder entriegeln, schaltet sich die Elektrobürste wieder ein.

## Gut zu wissen

### Reinigungstipps

**Tipp:** Wenn Sie Treppenstufen oder Autositze komfortabel absaugen möchten, verzichten Sie auf das Saugrohr.

**Tipp:** Wenn Sie einmal eine größere Menge Grobteile aufsaugen möchten, nutzen Sie die Aufbauform PowerUnit Solo (siehe Kapitel „Kennenlernen“, Abschnitt „Aufbaumöglichkeiten des Staubsaugers“).

## Reinigen und pflegen

### Staubsauger und Zubehörteile pflegen

 Verletzungsgefahr durch rotierende Bürstenwalze.

Sie können sich an der rotierenden Bürstenwalze verletzen.

Schalten Sie den Staubsauger vor jeder Pflege aus. Nutzen Sie dazu den Ein-/Ausschalter am Handgriff.

 Stromschlaggefahr durch Netzspannung.

Feuchtigkeit am Ladegerät birgt die Gefahr eines elektrischen Schlages.

Tauchen Sie das Ladegerät niemals in Wasser.

- Beachten Sie die speziellen Reinigungshinweise für den Staubbehälter, siehe Abschnitt „Staubbehälter reinigen“.
- Pflegen Sie den Staubsauger und alle Zubehörteile aus Kunststoff mit einem handelsüblichen Kunststoffreiniger.

⚠ Schäden durch ungeeignete Reinigungsmittel.

Alle Oberflächen sind kratzempfindlich. Alle Oberfläche können sich verfärben oder verändern, wenn sie mit ungeeigneten Reinigungsmitteln in Berührung kommen.

Verwenden Sie keine Scheuermittel, keine Glas- oder Allzweckreiniger und keine ölhaltigen Pflegemittel.

### Filtersystem (Abb. 25)

- ① Feinstaubfilter (HX-FSF-2)
- ② Vorfilter
- ③ Staubbehälter
- ④ Klappe des Staubbehälters

### Selbstreinigungsfunktion Comfort-Clean nutzen (Abb. 26)

Führen Sie vor jeder Leerung des Staubbehälters und bei abnehmender Saugleistung eine Zwischenreinigung des Feinstaubfilters durch.

Dadurch erreicht der Staubsauger sofort wieder das bestmögliche Reinigungsergebnis.

- Drehen Sie den Feinstaubfilter im Deckel des Staubbehälters 3-mal um 180° gegen den Uhrzeigersinn. Nutzen Sie dazu die Vertiefungen.

Beim Drehen entsteht ein Geräusch, das zur normalen Funktionsweise der Selbstreinigungsfunktion ComfortClean gehört.

### Staubbehälter leeren (Abb. 27 - 31)

Leeren Sie den Staubbehälter spätestens, wenn der Staub die Markierung **MAX** in dem Staubbehälter erreicht hat.

- Drehen Sie den Deckel des Staubbehälters in Pfeilrichtung bis zum ersten Anschlag. Nutzen Sie dazu die grauen Griffflächen (Abb. 27).
- Entnehmen Sie den Staubbehälter nach oben (Abb. 28).

Wenn kein im Hausmüll verbotener Schmutz im Staubbehälter ist, können Sie den Inhalt mit dem Hausmüll entsorgen.

- Halten Sie den Staubbehälter tief über einen Abfalleimer, damit möglichst wenig Staub aufwirbeln kann.
- Drehen Sie den Deckel des Staubbehälters in Pfeilrichtung bis zum nächsten Anschlag. Nutzen Sie dazu die grauen Griffflächen (Abb. 29).

Die Klappe des Staubbehälters öffnet sich und der Staub fällt heraus (Abb. 30).

Wenn Wollmäuse, Haare oder grobe Teile nicht herausfallen, entnehmen Sie den Vorfilter nach oben (siehe nächsten Abschnitt „Vorfilter und Feinstaubfilter reinigen“).

- Drehen Sie den Deckel des Staubbehälters zurück in die Ausgangsposition.
- Schließen Sie die Klappe des Staubbehälters bis zum deutlichen Einrasten.



- Führen Sie den Griff des Staubbehälters von oben entlang der Führung auf den Stützen der PowerUnit, bis der Staubbehälter deutlich einrastet (Abb. 31).

### Vorfilter und Feinstaubfilter reinigen (Abb. 32 - 35)

Reinigen Sie beide Filter mindestens alle 3 Monate gründlich.

Halten Sie sich bei den Reinigungsvorgängen unbedingt an die beschriebene Reihenfolge.

- Entnehmen Sie den Staubbehälter.
- Leeren Sie den Staubbehälter über einem Abfalleimer.
- Drehen Sie den Deckel des Staubbehälters weiter über den Anschlag hinweg, bis die Pfeilspitzen oben aufeinander zeigen ① (Abb. 32).
- Entnehmen Sie den Vorfilter nach oben ② (Abb. 32).
- Drehen Sie den Feinstaubfilter 10-mal um 180° gegen den Uhrzeigersinn. Nutzen Sie dazu die Vertiefungen (Abb. 26).

Es entsteht ein Betriebsgeräusch, das zur normalen Funktionsweise der Reinigungsfunktion ComfortClean gehört.

- Drehen Sie den Feinstaubfilter im Uhrzeigersinn. Nutzen Sie dazu die Vertiefungen (Abb. 33).
- Entnehmen Sie den Feinstaubfilter (Abb. 33).

 Schäden durch Reinigungsfehler. Der Feinstaubfilter kann beschädigt werden und seine Wirkung verlieren. Reinigen Sie den Feinstaubfilter nicht von innen und nicht mit Wasser. Verwenden Sie zur Reinigung keine scharfkantigen oder spitzen Gegenstände. Bürsten Sie den Feinstaubfilter nicht ab.

- Halten Sie den Feinstaubfilter über einen Abfalleimer.
- Klopfen Sie den Feinstaubfilter mit dem gummierten unteren Rand vorsichtig aus.
- Drehen Sie den Feinstaubfilter dabei leicht, so dass sich der Schmutz aus allen Zwischenräumen lösen kann.

 Schäden durch Reinigungsfehler. Der Vorfilter kann beschädigt werden und seine Wirkung verlieren. Reinigen Sie den Vorfilter nicht mit Wasser. Verwenden Sie zur Reinigung keine scharfkantigen oder spitzen Gegenstände.

- Reinigen Sie den Vorfilter mit dem beiliegenden Saugpinsel oder mit einem trockenen Tuch.
- Setzen Sie den gereinigten Feinstaubfilter wieder im gereinigten Vorfilter ein, indem Sie die runde Kappe oben auf dem Feinstaubfilter bis zum Anschlag nach unten drücken.

Tauschen Sie den Feinstaubfilter (HX-FSF-2) nach ca. 3 Jahren aus, um weiterhin das bestmögliche Reinigungsergebnis zu erreichen.

- Setzen Sie den Vorfilter in den Staubbehälter (Abb. 34).

- Führen Sie dazu die Einführhilfen (Pfeile) aufeinander zu und drehen Sie den Vorfilter wieder in die Ausgangsposition (Abb. 35).
- Schließen Sie die Klappe des Staubbehälters bis zum deutlichen Einrasten.
- Setzen Sie den Staubbehälter wieder auf den Stützen der PowerUnit.

### Staubbehälter reinigen

Reinigen Sie den Staubbehälter bei Bedarf.

- Reinigen Sie den Staubbehälter mit Wasser und mildem Spülmittel.
- Trocknen Sie den Staubbehälter sorgfältig ab.

### Elektrobürste/Handelektrobürste (je nach Modell) reinigen (Abb. 36)

- Trennen Sie die Elektrobürste/Handelektrobürste vom Staubsauger.
- Legen Sie die Elektrobürste/Handelektrobürste mit der Unterseite nach oben auf eine ebene und saubere Fläche.
- Zerschneiden Sie Fäden und Haare, die sich um die Bürstenwalze gewickelt haben, mit einer Schere. Zum Führen der Schere ist eine Führungsnut an der Bürstenwalze eingearbeitet.

Die zerschnittenen Fäden und Haare werden anschließend beim Saugen vom Staubsauger aufgesaugt.

Sie können die kleinen Laufräder bei sehr starker Verschmutzung oder Blockade entnehmen und reinigen (nicht notwendig bei der Handelektrobürste). Nutzen Sie zur Entnahme einen Schlitzschraubendreher.

### Bürstenwalze aus der Elektrobürste entnehmen (Abb. 37)

(nicht möglich bei der Handelektrobürste)

Sie können die Bürstenwalze aus der Elektrobürste entnehmen, um hartnäckige Verschmutzungen zu entfernen und auch den Innenraum der Elektrobürste zu reinigen.

- Entriegeln Sie die Klappe seitlich an der Elektrobürste, so dass das Symbol  sichtbar wird ①.
- Klappen Sie die Klappe bis zum Anschlag nach oben ②.
- Entnehmen Sie die Bürstenwalze ③.
- Entnehmen Sie den Griff der Bürstenwalze, wenn Sie hier starke Verschmutzungen feststellen ④.
- Reinigen Sie die Bürstenwalze und den Griff der Bürstenwalze und entfernen Sie alle festhaftenden Schmutzteile aus dem Innenraum der Elektrobürste.
- Setzen Sie die Elektrobürste in umgekehrter Reihenfolge wieder zusammen.

### Akku austauschen

Halten Sie einen Original Miele Li-Ion Akku AP01/AP02/AP03 (HX-LA) bereit.

Beachten Sie die Hinweise zum Umgang mit dem Akku und zur Entsorgung des Akkus in den Kapiteln „Sicherheitshinweise und Warnungen“, „Nachhaltigkeit und Umweltschutz“ und „Inbetriebnehmen“ (Abschnitt „Allgemeine Hinweise zum Akku“).

## Probleme beheben

Sie können die meisten Störungen und Fehler selbst beheben. In vielen Fällen können Sie Zeit und Kosten sparen, da Sie nicht den Kundendienst kontaktieren müssen.

Unter [www.miele.de/support/customer-assistance](http://www.miele.de/support/customer-assistance) erhalten Sie zusätzliche Informationen zur selbstständigen Behebung von Störungen. Alternativ scannen Sie den QR-Code.



**⚠ Verletzungsgefahr durch rotierende Bürstenwalze.**

Sie können sich an der rotierenden Bürstenwalze verletzen.

Schalten Sie den Staubsauger vor jeder Problembehebung aus. Nutzen Sie dazu den Ein-/Ausschalter am Handgriff.

Fehlermeldungen werden durch schnelles Blinken der Anzeige Akku-Ladezustand an der PowerUnit angezeigt.

Problem	Ursache und Behebung
<b>Schnelles Blinken der oberen Anzeige</b>	Fehler „Handgriff nicht erkannt“ <ul style="list-style-type: none"> <li>■ Entnehmen Sie den Handgriff und stecken Sie ihn passgenau bis zum deutlichen Einrasten wieder auf.</li> <li>■ Entnehmen Sie den Akku, warten Sie 10 Sekunden und setzen Sie den Akku wieder ein.</li> </ul>
<b>Schnelles Blinken der mittleren Anzeige</b>	Fehler „Überhitzung Motor“ <ul style="list-style-type: none"> <li>■ Leeren und reinigen Sie den Staubbehälter, Vorfilter und Feinstaubfilter.</li> <li>■ Entnehmen Sie den Akku, warten Sie 10 Sekunden und setzen Sie den Akku wieder ein.</li> <li>■ Warten Sie ca. 30 Minuten, bevor Sie den Staubsauger wieder einschalten.</li> </ul>
<b>Schnelles Blinken der mittleren und oberen Anzeige</b>	Fehler „blockierte Bürstenwalze“ <ul style="list-style-type: none"> <li>■ Wählen Sie eine niedrigere Leistungsstufe.</li> <li>■ Reinigen Sie die Elektrobürste.</li> <li>■ Bei hartnäckiger Verschmutzung entnehmen Sie die Bürstenwalze aus der Elektrobürste. Reinigen Sie die Bürstenwalze und den Innenraum der Elektrobürste.</li> </ul>

Problem	Ursache und Behebung
<b>Schnelles Blinken der unteren und mittleren Anzeige</b>	Fehler „Überhitzung Akku“ oder Fehler „Akku nicht erkannt“ <ul style="list-style-type: none"> <li>■ Warten Sie ca. 30 Minuten, bevor Sie den Staubsauger wieder einschalten.</li> <li>■ Setzen Sie einen Original Miele Li-Ion Akku AP01/AP02/AP03 (HX-LA) ein.</li> </ul>
<b>Schnelles Blinken der unteren und oberen Anzeige</b>	Interner Systemfehler <ul style="list-style-type: none"> <li>■ Entnehmen Sie den Akku, warten Sie 10 Sekunden, setzen Sie den Akku wieder ein und laden Sie ihn.</li> </ul>

## Kundendienst

### Kontakt bei Störungen

Bei Störungen, die Sie nicht selbst beheben können, benachrichtigen Sie Ihren Miele Fachhändler oder den Miele Kundendienst.

Die Kontaktdaten des Miele Kundendienstes finden Sie am Ende dieses Dokumentes.

### Garantie

Die Garantiezeit beträgt 2 Jahre.

Weitere Informationen entnehmen Sie den mitgelieferten Garantiebedingungen.

## Nachkaufbares Zubehör

Beachten Sie in erster Linie die Reinigungs- und Pflegeanweisung Ihres Bodenbelagherstellers.

Bitte beachten Sie, dass Störungen und Schäden am Staubsauger, die ursächlich auf den Einsatz von Zubehörteilen zurückgehen, die nicht mit dem Miele Logo auf der Verpackung gekennzeichnet sind, von der Garantie für den Staubsauger nicht erfasst werden.

Sie können diese und viele weitere Produkte über den Miele Webshop, den Miele Kundendienst oder Ihren Miele Fachhändler beziehen.

Einzelne Modelle sind bereits serienmäßig mit einem oder mehreren der folgenden Zubehörteile ausgestattet.

### Handelektrobürste Electro Compact (HX-EC 10)

Zur intensiven Reinigung von Autositzen und mit Teppichboden belegten Treppentufen.

### Softwalze Hardfloor Care (HX-HC)

Zur Reinigung von empfindlichen Hartböden.

### Universalbürste (HX-UB)

Zum schonenden Absaugen von Büchern, Regalböden und Ähnlichem.

### Lamellen-/Heizkörperbürste (SHB 30)

Zum Entstauben von Heizkörperrippen, schmalen Regalen oder Fugen.

### Matratzendüse (SMD 10)

Zum bequemen Absaugen von Matratzen, Polstermöbeln und deren Fugen.

### Fugendüse, 300 mm (SFD 10)

Extralange Fugendüse zum Aussaugen von Falten, Fugen und Ecken.

### Fugendüse, 560 mm (SFD 20)

Flexible Fugendüse zum Aussaugen schwer zugänglicher Stellen.

### Ausziehbare flexible XL-Fugendüse (HX-CNXL)

Flexible Fugendüse mit einer Reichweite von 60 cm zur Reinigung schwer zugänglicher Stellen.

### Schlauchverlängerung (HX-FSH 10)

Zur Erweiterung des Saugradius um maximal 120 cm.

### Zusatzakku AP01/AP02/AP03 (HX-LA)

Zur Verdoppelung der Nutzungsdauer des Staubsaugers.

### Akku-Ladeschale LS03/LS04 (HX-LS)

Zum geräteunabhängigen und zeitgleichen Laden des Zusatzakkus.

# en - Contents

---

<b>Warning and Safety instructions</b> .....	<b>32</b>
Warning and safety notes for AP01/AP02/AP03 battery, LG01/LG02/LG04 charger, LS03/LS04 charger cradle (depending on the model) .....	37
<b>Sustainability and environmental protection</b> .....	<b>42</b>
<b>Familiarisation</b> .....	<b>44</b>
Guide to the appliance .....	44
<b>Familiarisation</b> .....	<b>46</b>
Illustrations.....	46
Vacuum cleaner configuration options.....	46
Accessories included .....	46
Accessories holder for the suction tube .....	46
3D4U .....	47
Battery charging state indicator (while charging) .....	48
<b>Commissioning</b> .....	<b>48</b>
Assembling the vacuum cleaner .....	48
Separating components .....	48
General battery information.....	48
Inserting the battery .....	48
Charging the battery (without wall mounting) .....	49
Charging the battery (with wall mounting) .....	49
Wall mounting .....	49
Removing the battery .....	50
Charging the battery in the battery charger cradle .....	50
<b>Operation</b> .....	<b>50</b>
Switching on and off .....	50
Selecting the suction power level .....	50
Battery charging state indicator (while in use) .....	51
Self-standing function for short pauses in vacuuming .....	51
<b>Good to know</b> .....	<b>51</b>
Cleaning tips .....	51
<b>Cleaning and care</b> .....	<b>52</b>
Caring for the vacuum cleaner and accessories .....	52
Filter system .....	52
Using the ComfortClean self-cleaning function .....	52
Emptying the dust container .....	52
Cleaning the pre-filter and fine dust filter .....	53
Cleaning the dust container.....	54
Cleaning the Electrobrush/handheld brush (depending on model).....	54
Replacing the rechargeable battery.....	54
<b>Troubleshooting</b> .....	<b>55</b>

<b>After sales service</b> .....	<b>56</b>
Contact in case of malfunction .....	56
Warranty .....	56
<b>Optional accessories</b> .....	<b>57</b>

## en - Warning and Safety instructions

---

This vacuum cleaner conforms to current safety requirements. Inappropriate use can lead to personal injury and damage to property.

Please read the operating instructions before using the vacuum cleaner for the first time. They contain important information on the safety, use, cleaning and care of the vacuum cleaner. This will prevent both personal injury and damage to the appliance.

In accordance with standard IEC 60335-1, Miele expressly and strongly advises that you read and follow the instructions in the “Commissioning” section as well as the warning and safety notes.

Miele cannot be held liable for injury or damage caused by non-compliance with these instructions.

Keep these operating instructions in a safe place and pass them on to any future owner.

Always disconnect the vacuum cleaner from the power supply when you have finished using it, before changing any accessories and before performing cleaning, care and troubleshooting. Use the On/Off switch on the handle to do this.



### Correct application

- ▶ This vacuum cleaner is intended for cleaning flooring in domestic households and similar residential environments. This vacuum cleaner is not suitable for use on construction sites.
- ▶ This vacuum cleaner is not intended for outdoor use.
- ▶ This vacuum cleaner can be used for all normal cleaning of carpets, rugs and robust hard flooring.
- ▶ This vacuum cleaner is intended for use at altitudes of up to 4000 m above sea level.
- ▶ The vacuum cleaner must only be used to vacuum dry floor surfaces. Do not vacuum people or animals. Any other types of use, modifications or alterations are not permitted.
- ▶ The vacuum cleaner can only be used by people (including children) with reduced physical, sensory, or mental capabilities, or lack of experience or knowledge, if they are supervised whilst using it or have been shown how to use it in a safe way and understand and recognise the consequences of incorrect operation.

### Safety with children

- ▶ Children under 8 years of age must be kept away from the vacuum cleaner unless they are constantly supervised.
- ▶ Children aged 8 and older may only use the vacuum cleaner without supervision if they have been shown how to use it in a safe manner. Children must be able to understand and recognise the possible dangers caused by incorrect operation.
- ▶ Children must not be allowed to clean or maintain the vacuum cleaner unsupervised.
- ▶ Please supervise children in the vicinity of the vacuum cleaner and do not let them play with it.
- ▶ Danger of suffocation. Packaging, e.g. plastic wrappings, must be kept out of the reach of babies and children. Whilst playing, children could become entangled in packaging or pull it over their head and suffocate.

### Technical safety

▶ The vacuum cleaner operates at 25.2 V.

It is classified as a class II appliance  and has a class III design.

This appliance is supplied by a safety extra-low voltage (SELV) power source where the voltage is low enough to protect users from the risk of electrical shock. A class II charger is used for supplying power to charge the vacuum cleaner .

▶ Compare the connection data on the data plate of the charger (voltage and frequency) with that of the mains electricity supply. This data must match exactly. Without modifications, the charger is suitable for 50 Hz and 60 Hz.

▶ The mains electrical plug must be fitted with an appropriate fuse.

▶ The Miele Multi Floor XXL Electrobrush and the Miele Electro Compact handheld brush (varies according to the model) are additional motor-driven devices designed specially for this Miele vacuum cleaner. For safety reasons, the vacuum cleaner must not be used with a different Miele Electrobrush/handheld brush or an Electrobrush/handheld brush produced by another manufacturer.

▶ Check both the vacuum cleaner and all accessories supplied with it for any visible signs of damage before use. Do not use a damaged vacuum cleaner or damaged accessory.

▶ Before and during use, make sure that no coarse dirt or debris is/gets trapped in the bottom of the Multi Floor XXL Electrobrush or in the bottom of the Electro Compact handheld brush (supplied depending on model).

▶ Store the vacuum cleaner and all accessories at an ambient temperature between 0 °C and 45 °C.

## en - Warning and Safety instructions

---

- ▶ While the vacuum cleaner is under warranty, repairs should only be undertaken by a Miele authorised service technician. Otherwise the warranty will be invalidated.
- ▶ Repairs should only be carried out by a Miele authorised service technician. Repairs and other work by unqualified persons can cause considerable danger to users.

### **Correct use**

- ▶ Do not use the vacuum cleaner without the dust container, pre-filter and fine dust filter fitted.
- ▶ Do not vacuum up anything which has been burning or is still glowing e.g. cigarettes, ashes or coal, whether glowing or apparently extinguished.
- ▶ Do not use the vacuum cleaner to vacuum up any water, liquid or damp dirt. Wait until any freshly cleaned or shampooed rugs or carpets are completely dry before attempting to vacuum.
- ▶ Do not use the vacuum cleaner to vacuum toner dust. Toner, such as that used in printers and photocopiers, can conduct electricity.
- ▶ Do not vacuum up any inflammable or combustible liquids or gases and do not vacuum in areas where such substances are stored.
- ▶ Never touch the Multi Floor XXL Electrobrush or Electro Compact handheld brush (varies according to the model) while it is rotating.
- ▶ Do not use the Multi Floor XXL Electrobrush or the Electro Compact handheld brush (varies according to the model) at head height.
- ▶ Do not vacuum at head height and do not let the suction get anywhere near a person's head.

### **Warning and safety notes for AP01/AP02/AP03 battery, LG01/LG02/LG04 charger, LS03/LS04 charger cradle (depending on the model)**

#### **Safety with children**

- ▶ People (including children) with reduced physical, sensory or mental capabilities, or lack of experience or knowledge, who are unable to use the LG01/LG02/LG04 charger or LS03/LS04 charger cradle safely may only use this vacuum cleaner if they are supervised whilst using it or have been shown how to use it in a safe way and understand and recognise the consequences of incorrect operation.
- ▶ Keep the AP01/AP02/AP03 battery out of the reach of children.
- ▶ Children must be kept away from the LG01/LG02/LG04 charger and the LS03/LS04 charger cradle unless they are constantly supervised.

#### **Technical safety**

- ▶ The AP01/AP02/AP03 battery, the LG01/LG02/LG04 charger and the LS03/LS04 charger cradle are designed for use with the Miele HS19 vacuum cleaner. For safety reasons, the vacuum cleaner must not be used with a battery, charger or charger cradle produced by another manufacturer.
- ▶ Only the LG01/**xx**, LG02/**xx** or LG04/**xx** charger supplied or the LS03/**xx** or LS04/**xx** charger cradle supplied or purchased as an optional accessory should be used to charge the AP01/AP02/AP03 battery.  
**xx** stands for 01, 02, 03, 04, 05, 06, 07 or 08; these numbers identify the version of your LG01/LG02/LG04 charger and your LS03/LS04 charger cradle.

## en - Warning and Safety instructions

XX	LG01/LS03/LS04	LG02/LG04
01	AT, BE, BG, CH, CL, CZ, DE, DK, EE, ES, FI, FR, GR, HR, HU, IT, KZ, LT, LU, LV, NL, NO, PL, PT, RO, RS, RU, SE, SI, SK, TR, UA, ZA	AT, BE, BG, CH, CL, CZ, DE, DK, EE, ES, FI, FR, GR, HR, HU, IT, KZ, LT, LU, LV, NL, NO, PL, PT, RO, RS, RU, SE, SI, SK, TR, UA, ZA
02	AE, HK, IE, MY, SG, UK	AE, HK, IE, MY, SG
03	BR, CA, MX, US	BR, CA, JP, MX, US
04	AU, NZ	AU, NZ
05	CN	CN
06	KR	KR
07	JP	UK
08	IN	

► If you are using a mains plug adapter, make sure that it is approved for continuous operation.

► Temporary or permanent operation on an autonomous power supply system or a power supply system that is not synchronised with the mains power supply (e.g. island networks, back-up systems) is possible. A prerequisite for operation is that the power supply system complies with the specifications of EN 50160 or an equivalent standard.

The function and operation of the protective measures provided in the domestic electrical installation and in this Miele product must also be maintained in isolated operation or in operation that is not synchronised with the mains power supply, or these measures must be replaced by equivalent measures in the installation. As described, for example, in the current version of BS OHSAS 18001–2 ISO 45001.

► Charge and use the AP01/AP02/AP03 battery at an ambient temperature between 0 °C and 45 °C.

Using the AP01/AP02/AP03 battery outside of this ambient temperature range will limit its performance.

- ▶ Stop using the AP01/AP02/AP03 battery immediately if you notice an unusual smell from it, if liquid is leaking from it, if it is significantly overheating or if it is discoloured or deformed. Dispose of the AP01/AP02/AP03 battery immediately (see safety note “Disposing of the AP01/AP02/AP03 battery” at the end of the following section “Correct use”, as well as “Sustainability and environmental protection” – “Disposing of old batteries”).
- ▶ Batteries will deplete over time. They can then leak corrosive fluids. Avoid contact with the eyes and skin. In the event of contact, rinse thoroughly with water and seek medical advice.
- ▶ The AP01/AP02/AP03 lithium-ion battery is subject to the dangerous goods legislation. The user is permitted to transport the AP01/AP02/AP03 battery by road without having to observe any further requirements. Please contact the Miele Customer Service Department before sending the AP01/AP02/AP03 battery. Only send AP01/AP02/AP03 batteries that are undamaged and have been fully run down. Insulate the metal contacts with adhesive tape to prevent short circuits. Pack the AP01/AP02/AP03 battery in such a way that it is not able to move around inside the packaging.

### **Correct use**

- ▶ Do not drop or throw the AP01/AP02/AP03 battery. For safety reasons, do not continue to use an AP01/AP02/AP03 battery which has been damaged.
- ▶ Keep the AP01/AP02/AP03 battery away from naked flames or other heat sources. Do not heat the AP01/AP02/AP03 battery. Do not expose the rechargeable battery to direct sunlight.
- ▶ Do not dismantle the AP01/AP02/AP03 battery.

## en - Warning and Safety instructions

---

- ▶ Do not cause a short circuit by bridging the contacts of the AP01/AP02/AP03 battery, either unintentionally or deliberately.
- ▶ Do not allow the AP01/AP02/AP03 battery to come into contact with liquids.
- ▶ Disconnect the LG01/LG02/LG04 charger and the LS03/LS04 charger cradle from the power supply if these parts are not to be used for a longer period of time.
- ▶ Disposing of the AP01/AP02/AP03 battery: remove the AP01/AP02/AP03 battery from the vacuum cleaner. Insulate the metal contacts with adhesive tape to prevent short circuits. Dispose of the AP01/AP02/AP03 battery in a municipal recycling facility. Do not dispose of the AP01/AP02/AP03 battery with your household waste.

### Cleaning

- ▶ Do not immerse the vacuum cleaner or any accessories supplied with it in water.
- ▶ The Multi Floor XXL Electrobrush and the Electro Compact handheld brush (depending on the model), the PowerUnit, the suction tube and the Comfort handle contain electrical wires. The plug connectors must not come into contact with water. Danger of electric shock. They should only be cleaned with a dry cloth.
- ▶ Clean the vacuum cleaner and accessories only with a dry or slightly damp cloth when disconnected from the power supply. Exception:
  - Dust container: empty the dust container and remove the pre-filter. Clean the dust container using water and mild washing-up liquid only. Then dry the dust container carefully. Replace the pre-filter in the dust container.



### **Accessories and spare parts**

- ▶ Only use genuine accessories with the Miele logo on the packaging. The manufacturer cannot otherwise guarantee the safety of the product.
- ▶ Miele can only guarantee the safety of the appliance when genuine Miele replacement parts are used. Faulty components must only be replaced with genuine Miele replacement parts.
- ▶ Miele will guarantee to supply functional spare parts for a minimum of 10 years and up to 15 years following the discontinuation of your vacuum cleaner.

### **Transport**

- ▶ The packaging material protects the vacuum cleaner from transport damage. We recommend you keep the packaging for transport purposes.

### Disposing of the packaging material

The packaging material is used for handling and protects the appliance from transport damage. The packaging material used is selected from materials which are environmentally friendly for disposal and can generally be recycled.

Recycling the packaging material reduces the use of raw materials. Use material-specific collection points for valuable materials and take advantage of return options.

We recommend you keep the packaging material for transport purposes.

### Disposing of your old appliance

Before disposing of your old appliance, remove the fine dust filter and dispose of it with your household waste.

Electrical and electronic appliances contain many valuable materials. They also contain certain materials, compounds and components which were essential for their correct functioning and safety. These could be hazardous to human health and to the environment if disposed of with household waste or if handled incorrectly. Please do not, therefore, dispose of your old appliance with household waste.



Instead, please make use of officially designated collection and disposal points to dispose of and recycle electrical and electronic appliances in your local community, with your dealer or with Miele, free of charge. By law, you are solely responsible for deleting any personal data from the old appliance prior to disposal. You are legally obliged to remove any old batteries which are not securely enclosed by the appliance and to remove any lamps without destroying them, where this is possible. These must be taken to a suitable collection point where they can be handed in free of charge. Please ensure that your old appliance poses no risk to children while being stored for disposal.

## Disposing of old batteries

In many cases, electrical and electronic appliances contain batteries which must not be disposed of with household waste after use. You are legally obliged to remove any old batteries which are not securely enclosed by the appliance and take them to a suitable collection point (e.g. retailer) where they can be handed in free of charge. Insulate the metal contacts with adhesive tape to prevent short circuits. Batteries may contain substances which can be hazardous to human health and the environment.

The labelling on the battery will provide further information. For example, batteries containing lithium are marked “Li-ion”. The bin symbol with a cross through it means that the batteries must not be disposed of in household waste. We are also required to inform you that a bin with a cross through it which also has one or more chemical symbols on it indicates that the battery contains lead (Pb), cadmium (Cd) and/or mercury (Hg).



Old batteries contain valuable raw materials which can be recycled. Disposing of batteries separately makes them easier to handle and recycle.

# en - Familiarisation

## Guide to the appliance

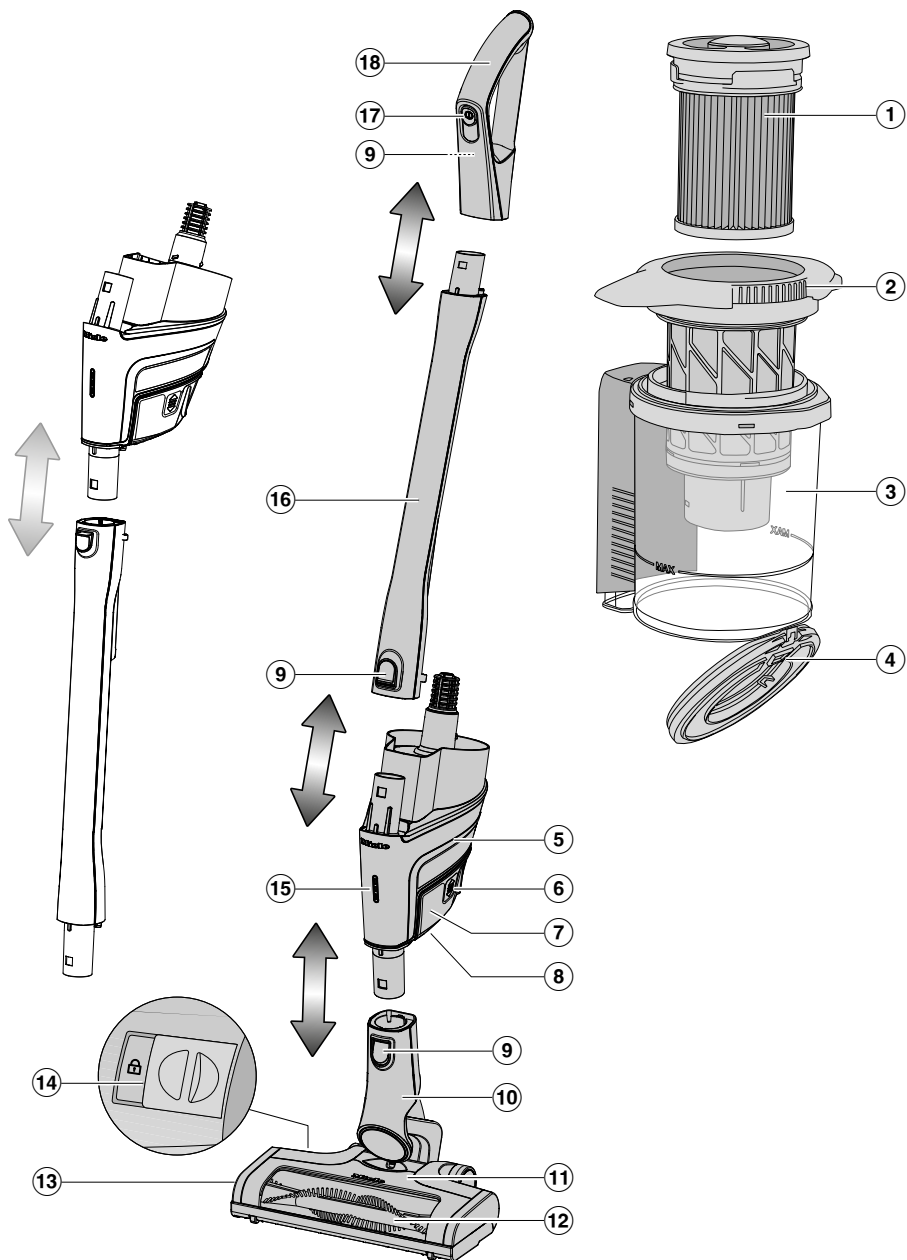

- ① Fine dust filter (HX-FSF-2)
- ② Pre-filter
- ③ Dust container
- ④ Dust container flap
- ⑤ PowerUnit with a connection at the bottom for the battery, a connector at the bottom for the suction tube and electrobrush, and a connector at the top for the suction tube and handle
- ⑥ Release buttons for battery (on both sides of the battery)
- ⑦ AP01/AP02/AP03 lithium-ion battery (HX-LA)
- ⑧ Charging socket (at the bottom of the battery)
- ⑨ Release buttons (on the handle at the back)
- ⑩ Electrobrush connector
- ⑪ Electrobrush Multi Floor XXL (some models feature BrilliantLight lighting)
- ⑫ Removable roller brush
- ⑬ Flap
- ⑭ Release catch for opening the electrobrush
- ⑮ Rechargeable battery status indicator
- ⑯ Suction tube
- ⑰ On/Off switch with suction power selector
- ⑱ Handle

## Familiarisation

Follow the flooring manufacturer's cleaning and care instructions.

Miele offers a range of suitable accessories for many special applications (see "Optional accessories").

## Illustrations

The illustrations referred to in the text are shown on the fold-out pages at the end of these operating instructions.

### Vacuum cleaner configuration options

You can assemble the vacuum cleaner in 3 different ways.

Advantages of placing the **PowerUnit at the bottom** of the vacuum cleaner, see "Appliance description":

- Secure self-standing function possible (see "Operation" – "Self-standing function for short pauses in vacuuming")
- Ergonomic (reduced strain on the wrist)
- Convenient for cleaning large areas

Advantages of placing the **PowerUnit at the top** of the vacuum cleaner, see "Appliance description":

- Convenient for cleaning underneath low furniture
- Fast removal of the PowerUnit possible

Advantages of placing the **PowerUnit solo** on the vacuum cleaner (Fig. 01):

- Fast and targeted vacuuming of crumbs or fluff

This configuration is particularly suitable when using the three-piece accessory set.

### Accessories included (Fig. 02)

- ① **Upholstery nozzle XL**  
Accessory for cleaning upholstery, mattresses and cushions.
- ② **Crevice nozzle**  
Accessory for cleaning in folds, crevices or corners.
- ③ **Dusting brush**  
Accessory for vacuuming skirting boards, carved furniture or ornaments.  
The head can be swivelled to adjust the angle.
- ④ **Accessories holder for wall bracket**  
For storing the three-piece accessory set.  
You can fit the accessories holder to the wall bracket (see "Commissioning" – "Connecting the accessories holder").

### Accessories holder for the suction tube (Fig. 03)

This accessories holder allows you to carry around 2 accessories from the three-piece accessory set while you vacuum.

### Multi Floor XXL electrobrush (Fig. 04)

 Damage caused by trapped material.

Risk of the flooring getting scratched. Make sure that there is no coarse dirt or debris trapped in the bottom of the electrobrush, e.g. shards or stones.

The electrobrush can be used for all normal cleaning of carpets, rugs and hard flooring which is not susceptible to scratching.

### Hardfloor Care soft roller (Fig. 05)

(depending on the model)

When fitted with the Hardfloor Care soft roller, the electrobrush can be used to clean delicate hard floors.

Insert the Hardfloor Care soft roller into the electrobrush instead of the roller brush fitted as standard (see “Cleaning and care” – “Removing the roller brush from the electrobrush”).

When you use the Hardfloor Care soft roller, the Electrobrush power rating is automatically set to the optimum level – this can lead to a change in the operating noise.

### Electro Compact handheld brush (Fig. 06)

(depending on the model)

 Damage caused by trapped material.

Risk of the flooring getting scratched. Make sure that there is no coarse dirt or debris trapped in the bottom of the handheld brush, e.g. shards or stones.

The handheld brush is particularly suitable for intensive cleaning of car seats and carpeted stairs.

For optimum cleaning results on upholstery, use the upholstery nozzle XL.

### Additional battery (HX-LA)

(depending on the model)

Using the additional battery doubles the amount of time the vacuum cleaner can be used for.

Before charging the battery for the first time, you must read the information in “Commissioning” – “General battery information”.

### 3D4U

With 3D4U, Miele offers free accessories to download for your 3D printer ([www.miele.com](http://www.miele.com), Service, 3D4U).

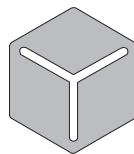

3 D 4 U

### Battery charging state indicator (while charging) (Fig. 07)

The battery charging state is displayed on the PowerUnit.

Charging capacity	Indicator
Approx. 0–34 %	Bottom light flashes slowly
Approx. 35–69 %	Bottom light is lit up; middle light flashes slowly
Approx. 70–90 %	Bottom and middle lights are lit up; top light flashes slowly
Approx. 91–99 %	Bottom, middle and top lights are lit up
100 %	Switches off (energy-saving mode)

## Commissioning

### Assembling the vacuum cleaner

Take care to assemble the vacuum cleaner exactly as specified in the appliance description until it clearly clicks into place (see “Familiarisation” – “Appliance description”).

If you position the handle or the suction tube on top of the PowerUnit, make sure to fit these parts **along the guide** onto the PowerUnit connector (Fig. 08).

### Separating components

- If you want to separate components from each other, press the corresponding release button (see “Familiarisation” – “Appliance description”).

### General battery information

The rechargeable battery is supplied not fully charged.

Charge the battery completely before using it for the first time. Allow approximately 4 hours for this.

To activate the battery, it is essential to place it in the PowerUnit when charging it for the first time.

Once the battery is fully charged, the battery charging state indicator on the PowerUnit switches off to conserve energy.

The maximum charging capacity is only achieved once the battery has been charged and run down five times.

A full charge provides enough power for up to 14 minutes if the vacuum cleaner is used at the maximum power level in its fully assembled state.

However, if you use the PowerUnit solo and select the minimum power level, you can vacuum for up to 60 minutes at a time.

We recommend allowing the battery to run down completely before recharging it. In this way, you will benefit from the battery’s full capacity.

If the battery has not been used for a long time and has run down, it will switch to safe mode. As a result, the battery charging state indicator will only respond after approximately 30–60 minutes when charging in the PowerUnit.

### Inserting the battery (Fig. 09)

- Push the battery along the guide lines until it audibly clicks into place in the PowerUnit.



To activate the battery, it is essential to place it in the PowerUnit when charging it for the first time.

### Charging the battery (without wall mounting) (Fig. 10)

You can store the vacuum cleaner upright and charge the battery directly.

Before charging the battery for the first time, you must read the information in "General battery information".

- Connect the PowerUnit to the electrobrush to provide a secure base for the vacuum cleaner.
- Swing the vacuum cleaner forwards until the electrobrush connector audibly clicks into place.
- Plug the charging plug of the supplied charging cable into the charging socket on the bottom of the battery.
- Plug the charger into a power socket.

The charging process will start.

### Charging the battery (with wall mounting) (Fig. 11)

There are 2 ways to store and charge the vacuum cleaner in the supplied wall bracket.

You will need a suitable location near a free power socket for mounting the appliance on the wall.

Before charging the battery for the first time, you must read the information in "General battery information".

### Wall mounting (Fig. 12 + 13)

The supplied wall bracket has a mounting plate with a bag of screws attached to the back.

Attach the mounting plate to the point on the wall where you want the wall mounting to be.

- Remove the bag of screws.
- Press the release catch at the bottom of the wall bracket (Fig. 12).
- Remove the mounting plate from the wall bracket by sliding it downwards (Fig. 13).

### Attaching the mounting plate (Fig. 14 + 15)

2 plugs and 2 T20 TORX screws are supplied in the screw bag for attaching the mounting plate to the wall. You will also need a battery-operated screwdriver or a drill (with a drilling diameter of 6 mm).

Depending on how you decide to configure your vacuum cleaner, select a distance of 45 cm or 98 cm between the bottom edge of the mounting plate and the floor (Fig. 14).

Be careful not to damage any cables laid in the wall.

- Attach the mounting plate to the wall (Fig. 15).

### Attaching the charging cable to the wall bracket (Fig. 16, 17 + 18)

A cable compartment is located on the underside of the wall bracket.

- Press both release catches on the underside of the wall bracket and remove the cable compartment cover (Fig. 16).
- Plug the supplied charging cable into the opening from above (Fig. 17).
- Lay the charging cable in its guide (Fig. 17).

- Refit the cover and lock the cable compartment (Fig. 18).

**Connecting the accessories holder (if required) (Fig. 19)**

An accessories holder is supplied for storing the three-piece accessory set on the wall bracket (see “Familiarisation” – “Accessories included”).

- Push the accessories holder onto the wall bracket as far as it will go.

**Connecting the wall bracket (Fig. 20 + 21)**

- Slide the wall bracket down into the mounting plate from above until it audibly clicks into place (Fig. 20).
- Insert the fully assembled vacuum cleaner, with the battery inserted, down into the wall bracket from above (Fig. 21).
- Plug the charger into the power socket.

The charging process will start.

**Removing the battery (Fig. 22)**

- Press both release buttons at the side of the battery at the same time to remove the battery.

**Charging the battery in the battery charger cradle (Fig. 23)**

(depending on the model)

Before charging the battery for the first time, you must read the information in “General battery information”.

When charging the battery for the first time, you must use the PowerUnit. As of the second charging operation, you can use the battery charger cradle instead.

- Push the battery into the charger cradle until it audibly clicks into place.

- Insert the mains plug into a power socket.

The charging process will start. The battery charging state indicator flashes on the left.

If you place the run-down battery in the charger cradle straight after use, it will only start charging once the battery has cooled down. The cooling process can take up to 60 minutes. The battery charging state indicator on the charger cradle will not respond during this time.

**Operation**

**Switching on and off (Fig. 24)**

- If you have charged the battery in the wall bracket, take the vacuum cleaner out of the wall bracket.
- If you have charged the battery directly, unplug the charging plug from the charging socket on the bottom of the battery.

For the best possible cleaning results, always use the ComfortClean function before switching on the vacuum cleaner (see “Cleaning and care” – “Using the ComfortClean function”).

- Press the On/Off switch on the handle ①.

**Selecting the suction power level (Fig. 24)**

Reducing the suction power reduces the amount of effort required to manoeuvre the electrobrush.

There are 3 power levels to choose from on the handle:

Min.	Lowest power level for light soiling
Eco	Medium power level for normal soiling
Max.	Highest power level for heavy soiling

The flooring detection is activated at every power level.

The electrobrush power rating is automatically set to the optimum level based on the type of flooring and roller brush used – this can lead to a change in the operating noise.

### Battery charging state indicator (while in use) (Fig. 07)

The battery charging state is displayed on the PowerUnit.

Charging capacity	Indicator
Approx. 100–70 %	Top, middle and bottom lights are lit up
Approx. 69–35 %	Middle and bottom lights are lit up
Approx. 34–15 %	Bottom light is lit up
Approx. 14–0 %	Bottom light flashes slowly

### Self-standing function for short pauses in vacuuming

 Risk of injury caused by vacuum cleaner falling over.

Only use the self-standing function when the PowerUnit is fitted at the bottom of the vacuum cleaner.

Do not use the self-standing function if the vacuum cleaner is on a sloping surface, e.g. a ramp.

- Swing the vacuum cleaner forwards until the electrobrush connector audibly clicks into place.

The vacuum cleaner stays securely upright, the electrobrush switches itself off and the battery is conserved.

If you then unlock the connector on the electrobrush, the electrobrush will switch on again.

### Good to know

#### Cleaning tips

**Tip:** The suction tube is not a convenient option for cleaning car seats or stairs.

**Tip:** If you ever need to vacuum up substantial amounts of coarse dirt or debris, use the PowerUnit solo configuration concept (see “Familiarisation” – “Vacuum cleaner configuration options”).

## Cleaning and care

### Caring for the vacuum cleaner and accessories

 Risk of injury caused by rotating roller brush.

You can injure yourself on the rotating roller brush.

Always switch the vacuum cleaner off before caring for it. Use the On/Off switch on the handle to do this.

 Risk of electric shock from mains voltage.

If moisture gets into the charger, there is a risk of electric shock. Do not let the charger get wet.

- Follow the special cleaning instructions for the dust container, see “Cleaning the dust container”.
- The vacuum cleaner and all plastic accessories should be cleaned with a commercially available cleaner suitable for plastic.

 Damage due to unsuitable cleaning agents.

All surfaces are susceptible to scratching. Contact with unsuitable cleaning agents can alter or discolour the external surfaces.

Do not use abrasive cleaning agents, glass cleaning agents, all-purpose cleaners or oil-based care products.

### Filter system (Fig. 25)

- ① Fine dust filter (HX-FSF-2)
- ② Pre-filter
- ③ Dust container
- ④ Dust container flap

### Using the ComfortClean self-cleaning function (Fig. 26)

Always run the interim cleaning function for the fine dust filter before emptying the dust container. You should also run it whenever the suction power begins to drop.

This enables the vacuum cleaner to achieve the very best cleaning results again straight away.

- The fine dust filter is located in the lid of the dust container. Twist it anti-clockwise by 3 180° turns. Use the recesses to help you.

When turning the cap, you will hear a noise, which is a normal part of how the ComfortClean self-cleaning function works.

### Emptying the dust container (Fig. 27–31)

Empty the dust container at the latest when the dust has reached the **MAX** marking on the dust container.

- Turn the lid of the dust container in the direction of the arrow as far as the first stop. Use the grey gripping surfaces to help you do this (Fig. 27).
- Lift the dust container upwards to remove it (Fig. 28).

Provided that no prohibited substances are present, the contents of the dust container can be disposed of with normal household waste.

- Hold the dust container close to the bin to prevent dust from billowing out.
- Turn the lid of the dust container in the direction of the arrow as far as the next stop. Use the grey gripping surfaces to help you do this (Fig. 29).

The dust container flap will open and the dust will fall out (Fig. 30).

If chunks of dust, hair or coarse debris do not fall out, remove the pre-filter by pulling it upwards (see “Cleaning the pre-filter and fine dust filter” below).

- Turn the lid of the dust container back to its original position.
- Close the dust container flap, making sure it clicks into place.
- Slide the dust container handle along the guide line and down onto the PowerUnit connector from above until the dust container audibly clicks into place (Fig. 31).

### Cleaning the pre-filter and fine dust filter (Fig. 32–35)

Clean both filters thoroughly at least once every 3 months.

When cleaning them, it is essential to follow the steps in the order described.

- Remove the dust container.
- Empty the dust container over a bin.
- Turn the lid of the dust container beyond the stop until the arrow tips are aligned at the top ① (Fig. 32).
- Remove the pre-filter by pulling it upwards ② (Fig. 32).
- Twist the fine dust filter anti-clockwise by 10 180° turns. Use the recesses to help you (Fig. 26).

You will hear an operating noise, which is a normal part of how the Comfort-Clean function works.

- Twist the fine dust filter clockwise. Use the recesses to help you (Fig. 33).
- Remove the fine dust filter (Fig. 33).

 Risk of damage caused by incorrect cleaning.

The fine dust filter can become damaged and be less effective as a result. Do not clean the fine dust filter with water and avoid cleaning the inside. Do not use pointed or sharp-edged objects to clean the filter. Do not brush the fine dust filter.

- Hold the fine dust filter over a bin.
- Empty the fine dust filter by carefully tapping the rubberised lower edge.
- Turn the fine dust filter slightly while you do this to free the dirt from all of the crevices.

 Risk of damage caused by incorrect cleaning.

The pre-filter can become damaged and be less effective as a result. Do not clean the pre-filter with water. Do not use pointed or sharp-edged objects to clean the filter.

- Clean the pre-filter with the dusting brush supplied or with a dry cloth.
- After cleaning the fine dust filter and pre-filter, reinsert the former into the latter by pressing the round cap on top of the fine dust filter down as far as it will go.

To continue achieving the best possible cleaning results, replace the fine dust filter (HX FSF-2) with a new one after approx. 3 years.

- Reinsert the pre-filter in the dust container (Fig. 34).
- To do this, line up the guides (arrows) and turn the pre-filter back to its original position (Fig. 35).
- Close the dust container flap, making sure it clicks into place.
- Reattach the dust container to the PowerUnit connector.

### Cleaning the dust container

Clean the dust container as required.

- Clean the dust container using water and mild washing-up liquid.
- Dry the dust container thoroughly.

### Cleaning the Electrobrush/handheld brush (depending on model)(Fig. 36)

- Disconnect the Electrobrush/handheld brush from the vacuum cleaner.
- Place the Electrobrush/handheld brush upside down on a level, clean surface.
- Cut any threads or hairs that have wound themselves around the roller brush with a pair of scissors. To guide the scissors, move along the guide track on the roller brush.

Then run the vacuum cleaner to vacuum up the cut threads and hairs.

If the small running wheels are very heavily soiled or blocked, you can remove them for easier cleaning (not necessary in the case of the handheld brush). To remove them, use a flat-head screwdriver.

### Removing the roller brush from the Electrobrush (Fig. 37)

(Not possible with the handheld brush)

You can take the roller brush out of the Electrobrush in order to remove stubborn soiling and clean the inside of the Electrobrush.

- Unlock the cover on the side of the Electrobrush so that the  symbol becomes visible ①.
- Lift the cover up as far as it will go ②.
- Remove the roller brush ③.
- Remove the roller brush handle if you identify heavy soiling there ④.
- Clean the roller brush and the roller brush handle, and remove any stubborn soiling inside the Electrobrush.
- Reassemble the Electrobrush in reverse order.

### Replacing the rechargeable battery

An original Miele AP01/AP02/AP03 lithium-ion rechargeable battery (HX-LA) is required.

Follow the instructions regarding the handling and disposal of rechargeable batteries found in the following sections: “Warning and safety notes”, “Sustainability and environmental protection” and “Commissioning” (“General battery information”).

## Troubleshooting

Many malfunctions and faults can be easily remedied. You can save time and money in many cases, as you do not need to contact Customer Service.

More information to help you remedy faults yourself can be found at [www.miele.de/support/customer-assistance](http://www.miele.de/support/customer-assistance). Alternatively, scan the QR code.



 Risk of injury caused by rotating roller brush.

You can injure yourself on the rotating roller brush.

Switch the vacuum cleaner off before dealing with any problems. Use the On/Off switch on the handle to do this.

Error messages are displayed with a quick flashing light on the battery charging state indicator on the PowerUnit.

Problem	Cause and remedy
<b>Top indicator is flashing quickly</b>	<p>“Handle not recognised” fault</p> <ul style="list-style-type: none"> <li>■ Remove the handle and refit it until it clicks into place.</li> <li>■ Remove the battery, wait for 10 seconds and reinsert it.</li> </ul>
<b>Middle indicator is flashing quickly</b>	<p>“Motor overheating” fault</p> <ul style="list-style-type: none"> <li>■ Empty and clean the dust container, pre-filter and fine dust filter.</li> <li>■ Remove the battery, wait for 10 seconds and reinsert it.</li> <li>■ Wait for approximately 30 minutes before switching the vacuum cleaner back on again.</li> </ul>
<b>Middle and top indicators are flashing quickly</b>	<p>“Jammed roller brush” fault</p> <ul style="list-style-type: none"> <li>■ Select a lower power level.</li> <li>■ Clean the electrobrush.</li> <li>■ For stubborn soiling, remove the roller brush from the electrobrush. Clean the roller brush and the inside of the electrobrush.</li> </ul>

Problem	Cause and remedy
<b>The bottom and middle indicators are flashing quickly</b>	“Battery overheating” or “Battery not recognized” error <ul style="list-style-type: none"> <li>■ Wait for approximately 30 minutes before switching the vacuum cleaner back on again.</li> <li>■ Insert an original Miele AP01/AP02/AP03 lithium-ion rechargeable battery (HX LA).</li> </ul>
<b>Bottom and top indicators are flashing quickly</b>	Internal system error <ul style="list-style-type: none"> <li>■ Remove the battery, wait for 10 seconds, reinsert it and charge it.</li> </ul>

## After sales service

### Contact in case of malfunction

In the event of any faults which you cannot remedy yourself, please contact your Miele Dealer or Miele Service.

Contact information for Miele Service can be found at the end of this document.

Please note that telephone calls may be monitored and recorded for training purposes and that a call-out charge will be applied to service visits where the problem could have been resolved as described in this booklet.

### Warranty

For information on the appliance warranty specific to your country please contact Miele. See end of this document for contact details.

In the UK, your appliance warranty is valid for 2 years from the date of purchase. However, you must activate your cover by calling 0330 160 6640 or registering online at [www.miele.co.uk](http://www.miele.co.uk).



## Optional accessories

Please observe the flooring manufacturer's cleaning and care instructions.

Please note that faults and damage caused by use of accessories which do not bear the Miele logo on the packaging are not covered by the vacuum cleaner warranty.

These and many other products can be ordered from the Miele online shop, the Miele Customer Service Department or your Miele dealer.

Certain models are supplied with one or more of the following accessories as standard.

### **Electro Compact handheld brush (HX-EC 10)**

For intensive cleaning of car seats and carpeted stairs.

### **Hardfloor Care soft roller (HX HC)**

For cleaning delicate hard floors.

### **Universal brush (HX-UB)**

For gentle vacuuming of books, shelves or similar.

### **Radiator brush (SHB 30)**

For dusting radiators, narrow shelves and crevices.

### **Mattress nozzle (SMD 10)**

For vacuuming upholstery, mattresses, cushions, curtains, covers etc.

### **Crevice nozzle, 300 mm (SFD 10)**

Extra long crevice nozzle for cleaning in folds, crevices and corners.

### **Crevice nozzle, 560 mm (SFD 20)**

Flexible crevice nozzle for vacuuming hard to reach places.

### **Extendable flexible XL crevice nozzle (HX-CNXL)**

The flexible crevice nozzle can reach 60 cm for cleaning hard-to-reach areas.

### **Hose extension (HX-FSH 10)**

For increasing the vacuuming radius by maximum 120 cm.

### **AP01/AP02/AP03 additional battery (HX-LA)**

For doubling the amount of time the vacuum cleaner can be used for.

### **LS03/LS04 charger cradle (HX-LS)**

For charging the additional battery independently of the appliance, i.e. while the appliance is in use.

# es - Contenido

---

<b>Advertencias e indicaciones de seguridad</b> .....	<b>60</b>
Advertencias e indicaciones de seguridad para la batería AP01/AP02/AP03, cargador LG01/LG02/LG04, estación de carga LS03/LS04 (disponible según modelo).....	65
<b>Sostenibilidad y protección del medio ambiente</b> .....	<b>70</b>
<b>Saber más</b> .....	<b>72</b>
Descripción del aparato .....	72
<b>Saber más</b> .....	<b>74</b>
Indicación respecto a las ilustraciones .....	74
Posibilidades de montaje del aspirador .....	74
Accesorios suministrados .....	74
Soporte para accesorios para el tubo de aspiración .....	74
3D4U .....	75
Indicación del estado de carga de la batería (durante la carga) .....	76
<b>Puesta en marcha</b> .....	<b>76</b>
Montar el aspirador.....	76
Separación de componentes.....	76
Advertencias generales para la batería .....	76
Colocar la batería .....	77
Cargar la batería (sin montaje en pared) .....	77
Cargar la batería (con montaje en pared) .....	77
Montaje en pared .....	77
Retirar la batería .....	78
Cargar la batería en la estación de carga .....	78
<b>Manejo</b> .....	<b>78</b>
Conexión y desconexión .....	78
Seleccionar la potencia de aspiración .....	79
Indicación del estado de carga de la batería (durante el uso) .....	79
Función parking para pausas breves de aspiración.....	79
<b>Es importante saber</b> .....	<b>79</b>
Consejos de limpieza.....	79
<b>Limpieza y mantenimiento</b> .....	<b>80</b>
Mantenimiento del aspirador y los accesorios .....	80
Sistema de filtrado .....	80
Usar la función de autolimpieza ComfortClean .....	80
Vaciar el depósito recogepolvo .....	80
Limpiar el prefiltro y el filtro para el polvo fino .....	81
Limpiar el depósito recogepolvo .....	82
Limpiar el cepillo eléctrico/cepillo eléctrico manual (incluido según modelo) .....	82
Cómo sustituir la batería .....	83

<b>Solucionar anomalías</b> .....	<b>84</b>
<b>Servicio Post-venta</b> .....	<b>85</b>
Contacto en caso de anomalías .....	85
Garantía .....	85
<b>Accesorios especiales (no incluidos)</b> .....	<b>86</b>

## es - Advertencias e indicaciones de seguridad

---

Este aspirador cumple todas las normas de seguridad vigentes. El uso inadecuado puede causar daños personales y materiales.

Leer las instrucciones de manejo del aspirador antes de ponerlo en funcionamiento. Las instrucciones proporcionan información importante sobre la seguridad, el funcionamiento, la limpieza y mantenimiento del aspirador. De esta forma se protege uno mismo y a otros y se evitarán daños.

Según la norma IEC 60335-1 Miele indica explícitamente que se deben leer y seguir las indicaciones incluidas en el capítulo «Puesta en marcha» así como las advertencias e indicaciones de seguridad.

Miele no se hace responsable de los daños causados debido al incumplimiento de estas indicaciones.

Guardar las instrucciones de manejo y entregarlas al nuevo propietario en caso de vender posteriormente el aparato.

Apagar el aspirador después de cada uso, antes de cambiar accesorios, limpiar, realizar tareas de mantenimiento y solucionar problemas. Para hacerlo, utilizar el interruptor de conexión/desconexión del mango.



### Uso apropiado

- ▶ Este aspirador está concebido para ser utilizado con fines y en entornos domésticos. Este aspirador no es apto para la limpieza de los residuos procedentes de obras/reformas.
- ▶ Este aspirador no está diseñado para ser utilizado en exteriores.
- ▶ Este aspirador es válido para la limpieza diaria de alfombras, moquetas y suelos duros resistentes.
- ▶ Este aspirador es apto para el uso en alturas hasta 4000 m sobre el nivel del mar.
- ▶ Utilice el aspirador exclusivamente para eliminar suciedad seca. No aspirar ni a personas ni a animales. El resto de aplicaciones y modificaciones no están permitidos.
- ▶ Aquellas personas (especialmente niños) que por motivo de una incapacidad física, sensorial o mental, inexperiencia o desconocimiento no estén en condiciones de manejar el aspirador de una forma segura, no podrán hacer uso del mismo sin la supervisión o permiso de un responsable.

### Niños en casa

- ▶ Los niños menores de ocho años deben permanecer alejados de la aspiradora, a no ser que estén vigilados en todo momento.
- ▶ Los niños a partir de ocho años pueden manejar el aspirador sin supervisión si se les ha explicado su manejo de tal forma que puedan utilizarlo de manera segura. Los niños deben poder reconocer y comprender los posibles peligros originados por un manejo incorrecto.
- ▶ Los niños no deben limpiar o conectar el aspirador sin supervisión.
- ▶ Preste continua atención a los niños que se encuentren cerca del aspirador. No deje jamás que los niños jueguen con él.
- ▶ ¡Peligro de ahogamiento! Al jugar, los niños podrían quedar enrollados en el material de embalaje (p. ej. plásticos) o cubrirse la cabeza con él y ahogarse. Mantenga el material del embalaje fuera del alcance de los niños.

### Seguridad técnica

- ▶ El aspirador funciona a 25,2 V.  
Se trata de un aparato de la clase de protección II  y diseñado según la clase de protección III.  
Se trata de un aparato en el que la protección frente a descarga eléctrica se obtiene mediante la conexión a tensión baja de seguridad y en el que no se generan tensiones superiores a la tensión baja de seguridad. El aspirador se recarga con el cargador de la clase de protección II .
- ▶ Compare los datos de conexión de la placa de características del cargador (tensión de red y frecuencia) con los de la red de suministro. Es imprescindible que estos datos coincidan. El cargador es apto para 50 Hz y 60 Hz, salvo modificación.
- ▶ Es imprescindible que la toma de corriente esté protegida con un fusible de 16 A o 10 A como mínimo.
- ▶ El cepillo eléctrico MultiFloor XXL de Miele y el cepillo eléctrico Compact de mano (según el modelo) son aparatos adicionales que se accionan con motor, especiales para estos aspiradores de Miele. Por motivos de seguridad, no está permitido poner en funcionamiento el aspirador con otro cepillo eléctrico/cepillo eléctrico de mano de Miele o con un cepillo eléctrico/cepillo eléctrico de mano de otro fabricante.
- ▶ Antes de cada uso, realizar una comprobación visual del aspirador y de todos los accesorios. No poner en marcha un aspirador dañado o con accesorios dañados.
- ▶ Antes de utilizarlo y al aspirar, asegúrese de que la parte inferior del cepillo eléctrico Multi Floor XXL suministrado de serie y la parte inferior del cepillo eléctrico manual Electro Compact (incluido según modelo), estén libres de suciedad gruesa.
- ▶ Almacene el aspirador y sus accesorios a una temperatura ambiente de entre 0 °C y 45 °C.

## es - Advertencias e indicaciones de seguridad

---

- ▶ Cualquier trabajo de reparación del aspirador durante el período de garantía deberá ser realizado exclusivamente por un servicio técnico autorizado por Miele, ya que, de lo contrario, no podrá reclamarse el derecho de garantía por daños posteriores.
- ▶ Las reparaciones solo podrán ser realizadas por personal autorizado por Miele. ¡Una reparación inadecuada puede entrañar graves peligros para el usuario!

### Uso apropiado

- ▶ No utilice en ningún caso el aspirador sin depósito recogepolvo, prefiltro y filtro para el polvo fino.
- ▶ No aspire objetos encendidos o ascuas, p. ej. cigarrillos ni ceniza o carbón aparentemente apagados.
- ▶ No aspire líquidos o suciedad húmeda. Después de la limpieza húmeda de alfombras o moquetas con limpiadores de espuma, cerciórese de que estén totalmente secas antes de pasar el aspirador.
- ▶ No aspire el polvo del tóner. El tóner que se utiliza, p. ej., en impresoras y fotocopiadoras puede ser conductor de corriente eléctrica.
- ▶ No aspire sustancias fácilmente inflamables o explosivas ni gases y no pase el aspirador en los lugares donde se encuentran almacenadas estas sustancias.
- ▶ Durante la aspiración, no toque el rodillo del cepillo eléctrico Multi Floor XXL y el cepillo manual Electro Compact (incluido según el modelo).
- ▶ No aspire cerca del cabezal con el cepillo eléctrico Multi Floor XXL y el cepillo eléctrico manual Electro Compact (incluido según modelo).
- ▶ En ningún caso aproxime la corriente de aspiración a la cabeza.



### **Advertencias e indicaciones de seguridad para la batería AP01/AP02/AP03, cargador LG01/LG02/LG04, estación de carga LS03/LS04 (disponible según modelo)**

#### **Niños en casa**

- ▶ Aquellas personas (especialmente niños) que por motivo de una incapacidad física, sensorial o mental, inexperiencia o desconocimiento no estén en condiciones de manejar el cargador LG01/LG02/LG04 o la estación de carga LS03/LS04 de una forma segura, no podrán hacer uso del aspirador sin la supervisión o permiso de un responsable.
- ▶ No deje que los niños entren en contacto con la batería AP01/AP02/AP03.
- ▶ Los niños deben mantenerse alejados del cargador LG01/LG02/LG04 y de la estación de carga LS03/LS04, a menos que estén continuamente bajo supervisión.

#### **Seguridad técnica**

- ▶ En el aspirador Miele HS19 deben utilizarse la batería AP01/AP02/AP03, el cargador LG01/LG02/LG04 y la estación de carga LS03/LS04. Por motivos de seguridad, no está permitido poner en funcionamiento el aspirador con una batería, un cargador o una estación de carga de otro fabricante.
- ▶ Para cargar la batería AP01/AP02/AP03, utilizar únicamente el cargador LG01/**xx**, LG02/**xx** o LG04/**xx** y la estación de carga LS03/**xx** o LS04/**xx** suministrados o adquiridos por separado.  
**xx** significa 01, 02, 03, 04, 05, 06, 07 o 08 y, por tanto, la variante de su cargador LG01/LG02/LG04 y su base de carga LS03/LS04.

## es - Advertencias e indicaciones de seguridad

XX	LG01/LS03/LS04	LG02/LG04
01	AT, BE, BG, CH, CL, CZ, DE, DK, EE, ES, FI, FR, GR, HR, HU, IT, KZ, LT, LU, LV, NL, NO, PL, PT, RO, RS, RU, SE, SI, SK, TR, UA, ZA	AT, BE, BG, CH, CL, CZ, DE, DK, EE, ES, FI, FR, GR, HR, HU, IT, KZ, LT, LU, LV, NL, NO, PL, PT, RO, RS, RU, SE, SI, SK, TR, UA, ZA
02	AE, HK, IE, MY, SG, UK	AE, GB, HK, IE, MY, SG
03	BR, CA, MX, EE. UU.	BR, CA, JP, MX, EE. UU.
04	AU, NZ	AU, NZ
05	CN	CN
06	KR	KR
07	JP	UK
08	IN	

► En caso de utilizar un adaptador de enchufe, este deberá ser apto para un funcionamiento duradero.

► Es posible el funcionamiento temporal o permanente en un sistema de suministro de energía autosuficiente o no sincronizado con la red (como redes autónomas, sistemas de respaldo). Un requisito previo para el funcionamiento es que el sistema de suministro de energía cumpla con las especificaciones de la norma EN 50160 u otra similar.

Las medidas de protección previstas en la instalación doméstica y en este producto de Miele deberán quedar también garantizadas tanto en funcionamiento en isla como no sincronizado con la red, o bien ser sustituidas por medidas equivalentes en la instalación. Como se describe, por ejemplo, en la publicación actual de VDE-AR-E 2510-2.

► Cargue y utilice la batería AP01/AP02/AP03 a una temperatura ambiente de 0 °C a 45 °C.

El uso de la batería AP01/AP02/AP03 fuera de esta temperatura ambiente provocará limitaciones en el rendimiento.

▶ No seguir utilizando la batería AP01/AP02/AP03 en caso de notar un olor extraño, observar que sale líquido, que se calienta en exceso o que se decolora o deforma. La batería AP01/AP02/AP03 se debe desechar inmediatamente (ver la indicación de seguridad en «Reciclaje de la batería AP01/AP02/AP03» al final del siguiente apartado «Uso adecuado» y el capítulo «Sostenibilidad y protección del medio ambiente», apartado «Devolución de baterías y acumuladores antiguos»).

▶ Las baterías pueden descargarse. Evite que la piel o los ojos entren en contacto con el líquido abrasivo. En caso de entrar en contacto, aclárelos con agua y solicite ayuda sanitaria.

▶ La batería de iones de litio AP01/AP02/AP03 está sujeta a la normativa de la ley de mercancías peligrosas. La batería AP01/AP02/AP03 puede ser transportada por el usuario en la carretera sin más requisitos. Póngase en contacto con el Servicio Post-venta antes de enviar la batería AP01/AP02/AP03. Envíe solo una batería AP01/AP02/AP03 completamente vacía y sin daños. Para evitar cortocircuitos, aisle los componentes de metal con cinta adhesiva. Empaquete la batería AP01/AP02/AP03 de manera que no se mueva en el embalaje.

### Uso apropiado

▶ No deje caer la batería AP01/AP02/AP03 ni la arroje. Por motivos de seguridad, no continúe utilizando una batería dañada AP01/AP02/AP03.

▶ Evite que la batería AP01/AP02/AP03 entre en contacto con fuego u otras fuentes de calor. No caliente la batería AP01/AP02/AP03. No la exponga directamente a la luz solar.

▶ No desmonte la batería AP01/AP02/AP03.

## es - Advertencias e indicaciones de seguridad

---

- ▶ No provoque un cortocircuito de la batería AP01/AP02/AP03 ni de las pilas puenteando los contactos, ya sea de forma accidental o deliberada.
- ▶ Evite que la batería AP01/AP02/AP03 entre en contacto con líquidos.
- ▶ Desconectar el cargador LG01/LG02/LG04 y la estación de carga LS03/LS04 de la red eléctrica si no se van a utilizar estas piezas durante un largo periodo de tiempo.
- ▶ Reciclaje de la batería AP01/AP02/AP03: retire la batería AP01/AP02/AP03 del aspirador. Para evitar cortocircuitos, aisle los componente de metal con cinta adhesiva. Deseche la batería AP01/AP02/AP03 en el punto de recogida pertinente. No deseche la batería AP01/AP02/AP03 en la basura común.

### Limpieza

- ▶ No sumerja nunca el aspirador ni los accesorios en agua.
- ▶ El cepillo eléctrico Multi Floor XXL y el cepillo eléctrico manual Electro Compact (incluido según modelo), la PowerUnit, el tubo y el mango tienen conducciones eléctricas. Los contactos de conexión no pueden entrar en contacto con el agua - no está permitido realizar una limpieza húmeda de estas piezas.
- ▶ Limpie el aspirador y los accesorios solo con un paño seco o ligeramente húmedo. Excepción:
  - Depósito recogepolvo: vacíelo y retire el prefiltro. Limpie el depósito recogepolvo solo con agua y un producto de limpieza suave. Seque cuidadosamente el depósito recogepolvo. Coloque el prefiltro de nuevo.

### **Accesorios y repuestos**

- ▶ Utilizar exclusivamente accesorios con el logo de Miele en su embalaje. Solo así el fabricante puede garantizar su seguridad.
- ▶ Miele garantiza que se cumplan los requisitos de seguridad, solo con las piezas de sustitución originales. Los componentes defectuosos solo podrán ser sustituidos por piezas originales de Miele.
- ▶ Miele ofrece una garantía de suministro de hasta 15 años, y en ningún caso inferior a 10 años, para las piezas de recambio tras el fin de la producción en serie de su aspirador.

### **Transporte**

- ▶ El embalaje evita que se produzcan daños en el aspirador durante el transporte. Le recomendamos que guarde el embalaje para su posterior transporte.

## Eliminación del embalaje

El embalaje se utiliza para la manipulación y protege el aparato de los daños de transporte. Los materiales de embalaje se seleccionan en función de aspectos compatibles con el medio ambiente y de su eliminación y, por lo general, son reciclables.

La devolución de los embalajes al ciclo de los materiales ahorra materias primas. Utilice las opciones de recogida y devolución de materiales reciclables específicos.

Le recomendamos que guarde el embalaje para su posterior transporte.

## Reciclaje de aparatos inservibles

Antes de la desestimación del aparato antiguo, retire el filtro para el polvo fino y deséchelo en la basura doméstica.

Los aparatos eléctricos y electrónicos contienen multitud de materiales valiosos. También contienen sustancias, mezclas y componentes concretos que eran necesarios para su funcionamiento y seguridad. En la basura doméstica, así como si se manipulan de forma incorrecta, pueden ser perjudiciales para la salud y causar daños en el medio ambiente. En ningún caso tire su aparato inservible en la basura doméstica.



En su lugar, utilice para ello los puntos de recogida y almacenamiento oficialmente establecidos para la entrega y reciclaje de aparatos eléctricos y electrónicos disponibles en el municipio, distribuidores o Miele. Usted es el único responsable legal de borrar cualquier dato personal disponible en el aparato a eliminar. La ley obliga a retirar sin destruir las pilas y baterías utilizadas que no estén totalmente inaccesibles en el aparato, así como las lámparas. Llévelos a un punto de recogida adecuado donde puedan ser entregados gratuitamente. Guarde el aparato inservible fuera del alcance de los niños hasta el momento de transportarlo al desguace.

### Entrega de baterías y acumuladores inservibles

Los aparatos eléctricos y electrónicos contienen multitud de pilas y baterías que tampoco pueden desecharse en la basura doméstica después del uso. Está legalmente obligado a retirar las baterías y acumuladores inservibles incluidos en el aparato y a entregarlos en un punto de recogida local adecuado (p. ej., un negocio), donde puedan desecharse gratuitamente. Para evitar cortocircuitos, aisle los componentes de metal con cinta adhesiva. Las baterías y acumuladores pueden contener sustancias perjudiciales para la salud y dañinas en el medio ambiente.

El marcado de la pila o acumulador proporciona más información, por ejemplo, las pilas que contienen litio están marcadas con "Li-ion". El cubo de basura tachado significa que las baterías y acumuladores no pueden desecharse de ningún modo en la basura doméstica. Debemos hacer hincapié en lo siguiente: si el cubo de basura tachado está marcado con uno o varios de los símbolos químicos indicados, entonces contienen plomo (Pb), cadmio (Cd) y/o mercurio (Hg).



Las baterías y acumuladores inservibles contienen importantes materias primas y pueden reutilizarse. La recogida selectiva de baterías y acumuladores inservibles facilita el tratamiento y el reciclaje.

## Descripción del aparato

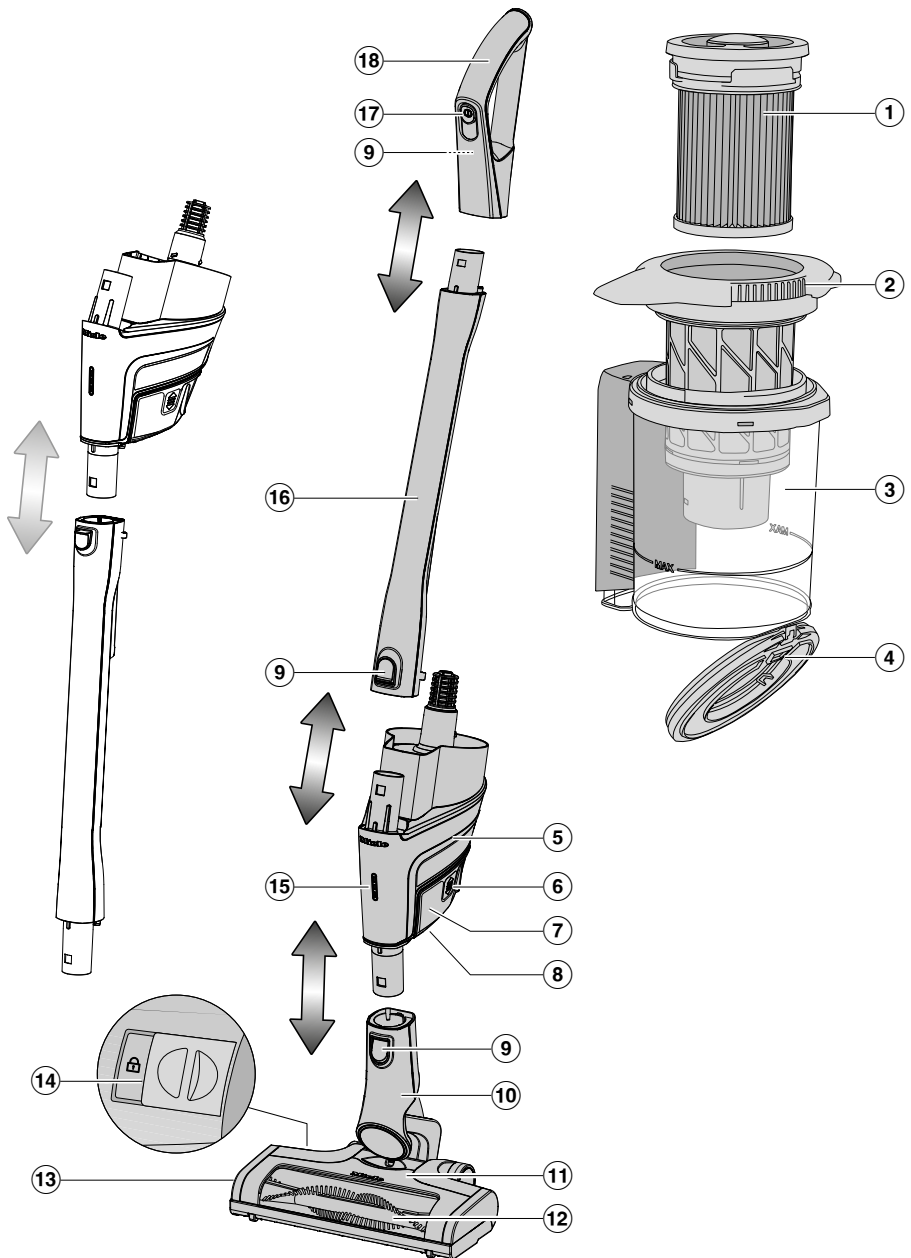



- ① Filtro para el polvo fino (HX FSF-2)
- ② Prefiltro
- ③ Depósito recogepolvo
- ④ Tapa del depósito recogepolvo
- ⑤ PowerUnit con conexión en la parte inferior para la batería, conexión en la parte inferior para el tubo de aspiración y el cepillo eléctrico y conexión en la parte superior para el tubo de aspiración y el mango
- ⑥ Teclas de desbloqueo para la batería (a ambos lados del aspirador)
- ⑦ Batería de iones de litio APO1/APO2/APO3 (HX LA)
- ⑧ Enchufe de carga (en la parte inferior de la batería)
- ⑨ Teclas de desbloqueo (en el mango, en la parte trasera)
- ⑩ Manguitos del cepillo eléctrico
- ⑪ Cepillo eléctrico Multi Floor XXL (disponible según modelo con iluminación BrilliantLight)
- ⑫ Rodillo de cerdas extraíbles
- ⑬ Tapa
- ⑭ Desbloqueo para abrir el cepillo eléctrico
- ⑮ Indicación del estado de carga de la batería
- ⑯ Tubo de aspiración
- ⑰ Interruptor conexión/desconexión con selector de potencia de aspiración
- ⑱ Tirador

## Saber más

En primer lugar, tener en cuenta las instrucciones de limpieza y mantenimiento del fabricante del suelo.

Miele le ofrece un amplio surtido de accesorios para multitud de aplicaciones especiales (ver el capítulo «Accesorios opcionales [no suministrados]»).

## Indicación respecto a las ilustraciones

Las ilustraciones que se indican en los capítulos se encuentran al final de las contracubiertas de las presentes instrucciones de uso.

## Posibilidades de montaje del aspirador

Existen 3 posibilidades para completar el montaje del aspirador.

Ventajas de colocar la **PowerUnit** en la parte inferior del aspirador, ver el apartado «Descripción del aparato»:

- Posibilidad de función parking segura (ver el capítulo «Funcionamiento», apartado «Función parking para breves pausas de aspiración»)
- Ergonomía (menos carga en las muñecas)
- Limpieza cómoda de grandes superficies

Ventajas del **PowerUnit** en la parte superior del aspirador, véase el apartado «Descripción del aparato»:

- Limpieza cómoda debajo de muebles planos
- Retirada rápida de la PowerUnit

Ventajas de utilizar la versión **PowerUnit Solo** en el aspirador (Fig. 01):

- Aspiración rápida y concreta de migas y pelusas

Esta versión es especialmente adecuada para el uso de los tres accesorios.

## Accesorios suministrados (Fig. 02)

- ① **Accesorio para tapicerías XL**  
Para aspirar el polvo de los muebles tapizados, colchones y cojines.
- ② **Accesorio plano**  
Para eliminar el polvo de pliegues, ranuras y rincones.
- ③ **Cepillo multifunción**  
Para aspirar perfiles, así como objetos tallados, adornos o aplicaciones delicadas similares. El cabezal giratorio facilita la adaptación a la posición más conveniente.
- ④ **Soporte para accesorios para soporte de pared**  
Para guardar los tres accesorios. Es posible encajar el soporte para accesorios en el soporte de pared (ver capítulo «Conexión», apartado «Encajar el soporte para accesorios»).

## Soporte para accesorios para el tubo de aspiración (Fig. 03)

En este soporte para accesorios se pueden colocar durante la aspiración 2 de los tres accesorios.

## Cepillo eléctrico Multi Floor XXL (Fig. 04)

⚠ Daños debidos a objetos aspirados atrapados.

El suelo que se va a aspirar puede resultar rayado.

Comprobar que en la parte inferior del cepillo eléctrico no haya ningún objeto atrapado, como p. ej. cristales rotos o piedras.

Este cepillo eléctrico es válido para la aspiración diaria de alfombras, moquetas y suelos duros resistentes.

### Rodillo Soft Hardfloor Care (Fig. 05)

(disponible según modelo)

El cepillo eléctrico es adecuado para aspirar suelos duros delicados con el rodillo Soft Hardfloor Care.

Sustituir el rodillo Soft Hardfloor Care que está colocado en el cepillo eléctrico (ver capítulo «Limpieza y mantenimiento», apartado «Extracción del rodillo de cerdas del cepillo eléctrico»).

Cuando se utiliza el rodillo Soft Hardfloor Care, el consumo de potencia del cepillo eléctrico se ajusta automáticamente de forma óptima, lo que puede provocar un cambio en el ruido de funcionamiento.

## Cepillo manual Electro Compact (Fig. 06)

(disponible según modelo)

⚠ Daños debidos a objetos aspirados atrapados.

El suelo que se va a aspirar puede resultar rayado.

Comprobar que la parte inferior del cepillo manual esté libre de objetos gruesos atrapados, como p. ej. cristales o piedras rotas.

El cepillo manual es especialmente adecuado para la limpieza intensiva de los asientos del coche y los escalones enmoquetados.

El mejor resultado de limpieza en muebles tapizados se consigue utilizando el accesorio para tapicerías XL.

### Batería adicional (HX-LA)

(disponible según modelo)

Al utilizar la batería adicional dobla la duración de uso del aspirador.

Antes de cargar la batería por primera vez, prestar atención al capítulo «Puesta en marcha», apartado «Advertencias generales sobre la batería».

### 3D4U

Con 3D4U, Miele le ofrece accesorios gratuitos que se pueden descargar para la impresora 3D ([www.miele.de](http://www.miele.de), Servicio, piezas de recambio y accesorios).

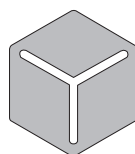

3 D 4 U

## Indicación del estado de carga de la batería (durante la carga) (Fig. 07)

El estado de carga de la batería se indica en la PowerUnit.

Capacidad de carga	Indicación
aprox. 0–34 %	parpadeo inferior lento
aprox. 35–69 %	se ilumina abajo, parpadea en el medio lentamente
aprox. 70–90 %	se ilumina abajo y en el centro, parpadea arriba lentamente
aprox. 91% - 99%	se ilumina abajo, en el centro y arriba
100%	se apaga (modo de ahorro de energía)

## Puesta en marcha

### Montar el aspirador

Comprobar que el aspirador está montado correctamente tal y como se especifica en su descripción (ver capítulo «Saber más sobre el aparato», apartado «Descripción del aparato»).

Si se coloca el tirador o el tubo de aspiración en la parte superior de la PowerUnit, comprobar que se colocan estas piezas **a lo largo de la guía** de la pieza de conexión de la PowerUnit (Fig. 08).

## Separación de componentes

- Para separar los componentes entre sí, pulsar la tecla de desbloqueo correspondiente (véase el capítulo "Saber más", apartado "Descripción del aparato"),

## Advertencias generales para la batería

La batería no se suministra completamente cargada.

Cargar completamente la batería antes del primer uso. Para hacerlo, se necesitarán aprox. 4 horas.

Asegurarse de realizar esta primera carga en la PowerUnit para activar la batería.

Una vez está cargada la batería, se apaga la indicación del estado de carga de la batería en la PowerUnit para ahorrar energía.

La capacidad máxima de carga de la batería se alcanza solo después de la quinta carga y descarga.

En caso de utilizar el aspirador completo al nivel de potencia máxima, la batería durará 14 minutos.

En caso de utilizar solo la PowerUnit Solo al nivel de potencia mínimo, podrá aspirar hasta 60 minutos.

Antes de cargar la batería, se recomienda descargarla completamente. De este modo, se puede conseguir el máximo rendimiento de la batería.

En caso de no utilizar la batería durante un periodo de tiempo largo y de que esté cargada, esta entrará en el modo de seguridad. Al cargar en la PowerUnit la indicación del nivel de carga de la batería reacciona después de 30–60 minutos.

## Colocar la batería (Fig. 09)

- Deslizar la batería a lo largo de las guías hasta que encaje perfectamente en la PowerUnit.

Asegurarse de realizar esta primera carga en la PowerUnit para activar la batería.

## Cargar la batería (sin montaje en pared) (Fig. 10)

Es posible almacenar el aspirador de pie y cargar directamente la batería.

Antes de cargar la batería por primera vez, leer el apartado «Consejos generales sobre la batería».

- Colocar la PowerUnit en el cepillo eléctrico para garantizar que el aspirador se sostiene adecuadamente.
- Para hacerlo, mover hacia delante el aspirador hasta que encaje correctamente el manguito del cepillo eléctrico.
- Introducir la clavija del cable de carga en la clavija de carga situado en la parte inferior de la batería.
- Enchufar el cargador a la red.

Comienza el proceso de carga.

## Cargar la batería (con montaje en pared) (Fig. 11)

El soporte de pared suministrado brinda dos posibilidades, almacenar y cargar el aspirador.

Para el montaje en pared es necesario un lugar adecuado próximo a un enchufe.

Antes de cargar la batería por primera vez, leer el apartado «Consejos generales sobre la batería».

## Montaje en pared (Imagen 12 + 13)

En la parte posterior del soporte para la pared suministrado se encuentra una placa de montaje con una bolsa de tornillos.

Para el montaje en la pared deberá fijarse la placa de montaje en el lugar seleccionado de la pared.

- Retire la bolsa de tornillos.
- Presione la tecla de desbloqueo de la parte inferior del soporte de pared (Fig. 12).
- Retire la placa de montaje del soporte de la pared hacia abajo (Fig. 13).

## Fijar la placa de montaje (Imagen 14 + 15)

Para fijar en la pared la placa de montaje se suministran 2 tacos y 2 tornillos TORX T20.

Además, se necesita un destornillador o un taladro (diámetro 6 mm).

Independientemente del montaje seleccionado para el aspirador, deje una distancia de 45 cm o 98 cm desde el borde inferior de la placa de montaje hasta el suelo.

Tener en cuenta que no resulten en ningún caso dañadas las tuberías que pasen por la pared.

- Fijar la placa de montaje a la pared (Fig. 15).

## Fijar el cable de carga al soporte de la pared (Imagen 16, 17 + 18)

En la parte inferior del soporte de la pared se encuentra el compartimiento del cable.

- Presione las teclas de desbloqueo situadas en la parte inferior del soporte para la pared y retire la tapa del compartimiento del cable (Fig. 16).

- Introduzca la clavija de carga del cable suministrado en la abertura desde arriba (Fig. 17).
- Deslice el cable en la conducción del cable (Fig. 17).
- Tape y bloquee el compartimento del cable (Fig. 18).

### **Encajar el soporte para accesorios (en caso necesario) (Fig. 19)**

Se incluye un soporte para guardar los tres accesorios en el soporte de pared (ver el capítulo Saber más", apartado «Accesorios suministrados»).

- Encajar hasta el tope el soporte para accesorios en la pared.

### **Colocar el soporte de pared (Imagen 20 + 21)**

- Empujar la clavija de conexión a la pared sobre la placa de montaje (Fig. 20) desde arriba hasta que encaje.
- Introducir el aspirador montado con la batería insertada en el soporte de pared (Fig. 21) desde arriba .
- Enchufar el cargador.

Comienza el proceso de carga.

### **Retirar la batería (Fig. 22)**

- Pulsar al mismo tiempo las dos teclas de desbloqueo situadas en el lateral de la batería y extraerlas.

### **Cargar la batería en la estación de carga (Fig. 23)**

(disponible según modelo)

Antes de cargar la batería por primera vez, leer el apartado «Información general sobre la batería».

Una vez cargada la batería en la PowerUnit por primera vez, se puede utilizar la estación de carga para la segunda vez.

- A partir del segundo proceso de carga, encajar la batería perfectamente en la estación de carga.
- Enchufar la clavija.

Comienza el proceso de carga. La indicación de estado de carga de la batería parpadea a la izquierda.

En caso de cargar la batería utilizada inmediatamente después de su uso en la estación de carga, el proceso de carga comienza una vez se ha enfriado la batería. Puede tardar hasta 60 minutos en enfriarse. Mientras tanto, la indicación del estado de carga de la batería de la estación de carga no reacciona.

## **Manejo**

### **Conexión y desconexión (Fig. 24)**

- Retirar el aspirador del soporte de pared, si se desea cargar la batería dentro.
- En caso de haber cargado la batería directamente, extraiga la clavija de carga del enchufe de carga.

Si se activa la función de limpieza ComfortClean antes de cada conexión, se conseguirá el mejor resultado de limpieza (ver capítulo «Limpieza y mantenimiento», apartado «Conexión de la función de limpieza ComfortClean»).

- Pulsar el interruptor de conexión/desconexión del mango Comfort ①.

## Seleccionar la potencia de aspiración (Fig. 24)

Reduciendo la potencia, disminuirá notablemente la facilidad de deslizamiento del cepillo eléctrico.

En el mango es posible seleccionar 3 niveles de potencia:

Mín.	nivel de potencia más bajo para poca suciedad
Eco	nivel de potencia medio para suciedad normal
Máx.	nivel de potencia alto para mucha suciedad

En cada nivel de potencia se activa un reconocimiento del tipo de suelo. Según el suelo y el rodillo de cerdas utilizado se adapta automáticamente el consumo de potencia del cepillo eléctrico, lo que afecta también al ruido de funcionamiento.

## Indicación del estado de carga de la batería (durante el uso) (Fig. 07)

El estado de carga de la batería se indica en la PowerUnit.

Capacidad de carga	Indicación
aprox. 100–70 %	se ilumina arriba, en el centro y abajo
aprox. 69–35 %	se ilumina en el centro y abajo
aprox. 34–15 %	se ilumina abajo
aprox. 14–0 %	parpadeo inferior lento

## Función parking para pausas breves de aspiración

 Existe un riesgo de lesiones por la caída del aspirador.

Utilizar la función parking solo con la PowerUnit en la parte inferior del aspirador.

No utilizar la función parking si el aspirador se encuentra en una superficie inclinada, p. ej. en una rampa.

- Para hacerlo, mover hacia delante el aspirador hasta que encaje correctamente el manguito del cepillo eléctrico.

El aspirador permanece en posición vertical de forma segura, el cepillo eléctrico se desconecta y la batería queda protegida. En caso de desbloquear de nuevo los manguitos de conexión del cepillo eléctrico, el cepillo eléctrico se conecta.

## Es importante saber

### Consejos de limpieza

**Consejo:** Para aspirar peldaños o asientos de coche cómodamente, se puede prescindir del tubo de aspiración.

**Consejo:** Para aspirar una gran cantidad de suciedad gruesa, utilizar la versión PowerUnit Solo (ver el capítulo «Saber más sobre el aspirador», apartado «Posibilidades de montaje del aspirador»).

## Limpieza y mantenimiento

### Mantenimiento del aspirador y los accesorios

 Existe peligro de lesiones debido a la rotación del rodillo de cerdas. Es posible hacerse daño con el rodillo de cerdas.

Desconectar el aspirador antes de cada mantenimiento. Para hacerlo, utilizar el interruptor de conexión/desconexión del mango.

 Existe peligro de descarga eléctrica debido a la tensión de red. La humedad en el cargador podría dar lugar a descargas eléctricas. No introducirlo en agua en ningún caso.

- Seguir las instrucciones especiales de limpieza para el depósito recogepolvo, ver el apartado «Limpieza del depósito recogepolvo».
- Utilizar un producto de limpieza de uso común para llevar a cabo el mantenimiento del aspirador y de sus accesorios.

 Daños causados por el uso de un producto para la limpieza inadecuado.

Todas las superficies son sensibles a los arañazos. Todas las superficies pueden desteñirse o modificarse si entran en contacto con un producto para la limpieza inadecuado.

No utilizar productos de limpieza abrasivos, limpiacristales, limpiadores multifunción ni productos para el mantenimiento que contengan aceites.

### Sistema de filtrado (Fig. 25)

- ① Filtro para el polvo fino (HX FSF-2)
- ② Prefiltro
- ③ Depósito recogepolvo
- ④ Tapa del depósito recogepolvo

### Usar la función de autolimpieza ComfortClean (Fig. 26)

Realizar una limpieza intermedia del filtro para el polvo fino antes de cada vaciado del depósito recogepolvo y cuando se reduzca la potencia de aspiración. Así, el aspirador alcanzará inmediatamente de nuevo el mejor resultado de limpieza posible.

- Girar el filtro para el polvo fino en la tapa del depósito recogepolvo 3 veces en sentido contrario a las agujas del reloj. Utilizar los huecos para ello.

Al girarla, se produce un ruido que forma parte del funcionamiento normal de la función de autolimpieza ComfortClean.

### Vaciar el depósito recogepolvo (Fig. 27–31)

Vacíe el depósito recogepolvo como muy tarde cuando el polvo alcance la marca **MAX** en el depósito recogepolvo.

- Gire la tapa del depósito recogepolvo en la dirección de la flecha hasta el primer tope. Utilice las superficies de agarre grises (Fig. 27).
- Retire el depósito recogepolvo hacia arriba (Fig. 28).

Si no hay suciedad en el depósito recogepolvo que esté prohibida en la basura doméstica, puede eliminar su contenido con la basura doméstica.



- Mantenga el depósito recogepolvo tan cerca como pueda del cubo de basura para que no se levante una gran polvareda.
- Gire la tapa del depósito recogepolvo en la dirección de la flecha hasta el siguiente tope. Utilice las superficies de agarre grises (Fig. 29).

La tapa del depósito recogepolvo se abre y el polvo cae fuera (Fig. 30).

Si no caen las pelusas de lana, los pelos o las partículas gruesas, retire el prefiltro hacia arriba (véase el siguiente apartado "Limpieza del prefiltro y del filtro de polvo fino").

- Gire la tapa del depósito recogepolvo a la posición inicial.
- Cierre la tapa del depósito recogepolvo hasta que encaje claramente.
- Introduzca el mango del depósito recogepolvo desde arriba en los manguitos de la PowerUnit a lo largo de la guía, hasta que el depósito recogepolvo encaje a la perfección (Fig. 31).

### Limpia el prefiltro y el filtro para el polvo fino (Fig. 32–35)

Limpie a fondo ambos filtros al menos cada 3 meses.

Es esencial que siga la secuencia descrita para los procedimientos de limpieza.

- Retire el depósito recogepolvo.
- Vaciar el depósito recogepolvo sobre una papelera.
- Continúe girando la tapa del depósito hasta que las puntas de las flechas apunten la una a la otra en la parte superior ① (Fig. 32).

- Retire el prefiltro hacia arriba ② (Fig. 32).
- Gire el filtro para el polvo fino 10 veces en sentido contrario a las agujas del reloj. Para hacerlo, utilice los huecos (Fig. 26).

Se produce un ruido de funcionamiento que forma parte del funcionamiento normal de la función de limpieza ComfortClean.

- Gire el filtro para el polvo fino en el sentido de las agujas del reloj. Para hacerlo, utilice los huecos (Fig. 33).
- Retirar el filtro para el polvo fino (Fig. 33).

 Daños producidos por una limpieza errónea.

El filtro para el polvo fino podría resultar dañado y perder efectividad. No limpie el interior del filtro para el polvo fino con agua. Para su limpieza no utilice objetos puntiagudos o con bordes afilados. No cepille el filtro para el polvo fino.

- Sostenga el filtro para el polvo fino sobre un cubo de basura.
- Sacuda con precaución el filtro para el polvo fino con la rueda inferior de goma.
- Para hacerlo, gire suavemente el filtro para el polvo fino de forma que se suelte la suciedad acumulada en los rincones.

 Daños producidos por una limpieza errónea.

El prefiltro podría resultar dañado y perder efectividad. No limpie el prefiltro con agua. Para su limpieza no utilice objetos puntiagudos o con bordes afilados.

- Limpie el prefiltro con el cepillo de aspiración incluido o con un paño seco.
- Vuelva a colocar el filtro para el polvo fino limpio en el prefiltro limpio empujando la tapa redonda situada en la parte superior del filtro para el polvo fino hacia abajo hasta el tope.

Sustituya el filtro para el polvo fino (HX FSF-2) por uno nuevo aprox. cada 3 años, así garantizará el mejor resultado de limpieza.

- Coloque de nuevo el prefiltro en el depósito recogepolvo (Fig. 34).
- Para ello, guíe las ayudas de inserción (flechas) una hacia la otra y vuelva a girar el prefiltro a la posición inicial (Fig. 35).
- Cierre la tapa del depósito recogepolvo hasta que encaje claramente.
- Coloque de nuevo el depósito recogepolvo sobre los soportes de la PowerUnit.

### Limpieza del depósito recogepolvo

Limpieza del depósito recogepolvo cuando sea necesario.

- Limpieza del depósito recogepolvo con agua y un detergente suave.
- Secar cuidadosamente el depósito recogepolvo.

### Limpieza del cepillo eléctrico/cepillo eléctrico manual (incluido según modelo)(Fig. 36)

- Desconecte el cepillo eléctrico/el cepillo eléctrico manual del aspirador.
- Coloque el cepillo eléctrico/el cepillo eléctrico de mano con la parte inferior hacia arriba sobre una superficie plana y limpia.
- Corte con unas tijeras los hilos y pelos que se hayan enrollado en el rodillo con cerdas. El rodillo dispone de una ranura para introducir la tijera.

Finalmente al aspirar el aspirador elimina los pelos e hilos cortados.

Puede retirar y limpiar las ruedas pequeñas si están muy sucias o bloqueadas (no es necesario con el cepillo eléctrico manual). Utilice un destornillador de cabezal plano para hacerlo.

### Retire el rodillo de cerdas del cepillo eléctrico (Fig. 37)

(no es posible en los cepillos eléctricos de mano)

Es posible retirar el rodillo de cerdas del cepillo eléctrico para retirar la suciedad más resistente y limpiar el interior del cepillo.

- Desbloquee la tapa situada en el lateral del cepillo eléctrico para que quede visible el símbolo  ①.
- Levante la tapa hasta el tope ②.
- Retire el rodillo de cerdas ③.
- En caso de haber mucha suciedad, retire el mango del rodillo de cerdas ④.
- Limpieza del mango y el rodillo de cerdas y retire todas las piezas que estén sucias del interior del cepillo eléctrico.

- Monte de nuevo el cepillo eléctrico siguiendo los pasos en orden inverso.

### **Cómo sustituir la batería**

Tener preparada una batería de iones de litio Original de Miele AP01/AP02/AP03 (HX-LA).

Para manejar la batería y desecharla, tener en cuenta los consejos que aparecen en los capítulos «Advertencias e indicaciones de seguridad», «Sostenibilidad y protección del medio ambiente» y «Puesta en marcha» (apartado «Advertencias generales para la batería»).

## Solucionar anomalías

La mayor parte de las anomalías se pueden solucionar sin la intervención de un técnico. En muchos casos, se ahorra tiempo y dinero al no tener que ponerse en contacto con el Servicio Posventa.

Entrar en <https://www.miele.es/support/customer-assistance> para obtener más información sobre cómo solucionar algunas anomalías sin la ayuda de un técnico. También se puede escanear el código QR.



**⚠** Existe peligro de lesiones debido a la rotación del rodillo de cerdas.

Es posible hacerse daño con el rodillo de cerdas.

Antes de solucionar una anomalía, desconectar el aspirador. Para hacerlo, utilizar el interruptor de conexión/desconexión del mango.

Las anomalías se indican a través de parpadeos rápidos de la indicación del estado de carga de la batería en la PowerUnit.

Problema	Causa y solución
<b>Parpadeo rápido de la indicación superior</b>	Anomalía «Mango no reconocido» <ul style="list-style-type: none"> <li>■ Retirar el mango y volver a colocarlo hasta que encaje en su sitio.</li> <li>■ Retirar la batería, esperar 10 segundos y colocarla de nuevo.</li> </ul>
<b>Parpadeo rápido de los indicadores central y superior</b>	Anomalía «Sobrecalentamiento del motor» <ul style="list-style-type: none"> <li>■ Limpiar el depósito recogepolvo, el prefiltro y el filtro para el polvo fino.</li> <li>■ Retirar la batería, esperar 10 segundos y colocarla de nuevo.</li> <li>■ Esperar aprox. 30 minutos antes de volver a conectar el aspirador.</li> </ul>
<b>Parpadeo rápido de las indicaciones central y superior</b>	Anomalía «Rodillo de cerdas bloqueado» <ul style="list-style-type: none"> <li>■ Seleccionar un nivel de potencia inferior.</li> <li>■ Limpiar el cepillo eléctrico.</li> <li>■ En caso de suciedad persistente, retirar el rodillo de cerdas del cepillo eléctrico. Limpiar el rodillo de cerdas y el interior del cepillo eléctrico.</li> </ul>

Problema	Causa y solución
<b>Parpadeo rápido de los indicadores inferior y central</b>	Anomalía "Batería sobrecalentada" o "Batería no detectada" <ul style="list-style-type: none"> <li>■ Espere aprox. 30 minutos antes de volver a conectar el aspirador.</li> <li>■ Inserte una batería de iones de litio AP01/AP02/AP03 (HX LA).</li> </ul>
<b>Parpadeo rápido de las indicaciones inferior y superior</b>	Anomalía interna del sistema <ul style="list-style-type: none"> <li>■ Retire la batería, espere 10 segundos, colóquela de nuevo y cárguela.</li> </ul>

## Servicio Post-venta

### Contacto en caso de anomalías

En caso de anomalías, que no pueda solucionar usted mismo, informe a su distribuidor Miele o al Servicio Post-venta de Miele.

Al final de este documento encontrará el número de teléfono del Servicio Post-venta de Miele.

### Garantía

La duración de la garantía es de 3 años.

Encontrará más información en las condiciones de la garantía incluidas en el suministro.

## Accesorios especiales (no incluidos)

Observar ante todo las instrucciones de limpieza y cuidados del fabricante del suelo.

Hay que tener en cuenta que la garantía no cubre las averías ni los daños causados en el aspirador por el uso de accesorios que no lleven el logo de Miele en el embalaje.

Se pueden pedir estos y otros productos interesantes a través de la tienda online de Miele, del Servicio técnico de Miele o de distribuidores Miele especializados.

Algunos modelos están equipados de serie con uno o varios de los siguientes accesorios.

### **Cepillo manual Electro Compact (HX-EC 10)**

Para la limpieza intensiva de los asientos del coche y los escalones enmoquetados.

### **Rodillo blando Hardfloor Care (HX HC)**

Para la limpieza de suelos duros delicados.

### **Cepillo Universal (HX-UB)**

Para aspirar con cuidado libros, bases de estanterías y similares.

### **Cepillo para láminas / radiadores (SHB 30)**

Para eliminar el polvo de los nervios de los radiadores, estanterías estrechas o ranuras.

### **Tobera para colchones (SMD 10)**

Para aspirar cómodamente colchones y muebles tapizados y sus ranuras.

### **Tobera plana, 300 mm (SFD 10)**

Tobera plana extralarga para eliminar el polvo de pliegues, ranuras y rincones.

### **Tobera plana, 560 mm (SFD 20)**

Tobera flexible para aspirar en lugares de difícil acceso.

### **Accesorio plano XL extraíble y flexible (HX-CNXL)**

Accesorio plano con un alcance de 60 cm para limpiar los lugares de difícil acceso.

### **Prolongación de la manguera (HX-FSH 10)**

Para ampliar el radio de aspiración hasta 120 cm.

### **Batería adicional AP01/AP02/AP03 (HX-LA)**

Para duplicar el tiempo de funcionamiento del aspirador.

### **Estación de carga LS03/LS04 (HX-LS)**

Para cargar la batería adicional de forma totalmente independiente del aspirador.

<b>Consignes de sécurité et mises en garde</b> .....	<b>89</b>
Consignes de sécurité et avertissements pour batterie AP01/AP02/AP03 chargeur LG01/LG02/LG04, socle de chargement LS03/LS04 (selon modèle)	93
<b>Développement durable et protection de l'environnement</b> .....	<b>98</b>
<b>Prise en main</b> .....	<b>100</b>
Description de l'appareil .....	100
<b>Prise en main</b> .....	<b>102</b>
Références des croquis .....	102
Possibilités de montage de l'aspirateur.....	102
Accessoires fournis .....	102
Support à accessoires pour tube d'aspiration .....	102
3D4U .....	104
Témoin de charge de la batterie (en charge) .....	104
<b>Mise en service</b> .....	<b>104</b>
Assemblage de l'aspirateur .....	104
Séparation des composants .....	104
Remarques générales concernant la batterie.....	104
Mise en place de la batterie .....	105
Chargement de la batterie (sans montage mural) .....	105
Chargement de la batterie (avec montage mural) .....	105
Montage mural .....	105
Retrait de la batterie .....	106
Chargement de la batterie dans le socle de chargement .....	106
<b>Utilisation</b> .....	<b>107</b>
Mise en marche et arrêt .....	107
Sélection de la puissance d'aspiration .....	107
Témoin de charge de la batterie (en utilisation) .....	107
Fonction parking en cas de courtes pauses d'aspiration.....	108
<b>Bon à savoir</b> .....	<b>108</b>
Conseils de nettoyage .....	108
<b>Nettoyage et entretien</b> .....	<b>108</b>
Nettoyage de l'aspirateur et des accessoires .....	108
Système de filtration .....	109
Utilisation de la fonction d'auto-nettoyage ComfortClean .....	109
Vider le collecteur .....	109
Nettoyer le préfiltre et le filtre à poussières fines .....	109
Nettoyage du collecteur .....	110
Nettoyer l'électrobrosse/ l'électrobrosse manuelle(selon modèle) .....	111
Remplacement de la batterie .....	111
<b>Corriger les problèmes</b> .....	<b>112</b>

## fr - Table des matières

---

<b>Service après vente</b> .....	<b>113</b>
Contact en cas d'anomalies .....	113
Garantie .....	113
<b>Accessoires en option</b> .....	<b>114</b>



Cet aspirateur répond aux réglementations de sécurité en vigueur. Toute utilisation non conforme peut causer des dommages corporels et matériels.

Lisez attentivement ce mode d'emploi avant d'utiliser cet aspirateur pour la première fois. Il contient des informations importantes sur la sécurité, l'utilisation ainsi que le nettoyage et l'entretien de l'aspirateur. Vous vous protégerez et éviterez ainsi de détériorer votre matériel.

Conformément à la norme CEI 60335-1, Miele indique expressément de lire impérativement le chapitre « Mise en service » et de suivre les consignes de sécurité et avertissements.

Miele ne peut être tenu pour responsable des dommages dus au non-respect des consignes.

Conservez ce mode d'emploi et veuillez le remettre en cas de cession de cet appareil.

Éteignez toujours l'aspirateur après utilisation et avant de le nettoyer, de changer d'accessoire, de résoudre une anomalie ou si vous souhaitez procéder à un entretien. Utilisez pour ce faire l'interrupteur Marche/Arrêt sur la poignée.

### Utilisation conforme

- ▶ Cet aspirateur est destiné à une utilisation à la maison ou de type domestique. Cet aspirateur ne doit pas être utilisé sur un chantier, en extérieur.
- ▶ Cet aspirateur ne doit pas être utilisé en extérieur.
- ▶ Cet aspirateur est conçu pour l'aspiration quotidienne des tapis, moquettes et sols durs peu fragiles.
- ▶ Cet aspirateur est conçu pour une utilisation jusqu'à 4000 m d'altitude au-dessus du niveau de la mer.

► N'utilisez l'aspirateur que dans le cadre domestique, pour aspirer des poussières sèches. N'utilisez pas cet aspirateur sur les hommes et les animaux. Toute autre application, adaptation ou modification de l'aspirateur est interdite.

► Les personnes (y compris les enfants) qui ne sont pas en mesure d'utiliser l'aspirateur en toute sécurité en raison de déficiences physiques, sensorielles ou mentales, de leur inexpérience ou de leur ignorance ne doivent pas utiliser l'aspirateur sans la surveillance ou les instructions d'une personne responsable.

### **Précautions à prendre avec les enfants**

► Tenez les enfants de moins de huit ans éloignés de l'appareil à moins qu'ils ne soient sous étroite surveillance.



► Les enfants à partir de huit ans sont autorisés à utiliser l'aspirateur sans surveillance uniquement si vous leur avez expliqué comment l'utiliser sans danger. Les enfants doivent être en mesure d'appréhender et de comprendre les risques encourus en cas de mauvaise manipulation.

► Les enfants ne doivent pas nettoyer ou intervenir sur l'appareil sans être sous la surveillance d'un adulte.

► Surveillez les enfants lorsqu'ils jouent à proximité de l'aspirateur. Ne laissez jamais les enfants jouer avec l'aspirateur.

► Risque d'asphyxie ! Les enfants se mettent en danger en s'enveloppant dans les matériaux d'emballage (film plastique, par exemple) ou en glissant leur tête à l'intérieur. Tenez les matériaux d'emballage hors de portée des enfants.

### Sécurité technique

- ▶ Cet aspirateur fonctionne avec une tension de 25,2 V. L'aspirateur est un appareil de la classe de protection II  et conçu en classe de protection III. Appareil à très basse tension de sécurité (TBTS) avec dispositif de protection contre les chocs électriques et blocage des niveaux de tension supérieurs à la TBTS. Le chargement de l'aspirateur s'effectue via un chargeur de la classe de protection II .
- ▶ Comparez les données de raccordement indiquées sur la plaque signalétique du chargeur (tension et fréquence) avec celles du réseau. Ces données doivent absolument coïncider. Le chargeur convient sans modification pour 50 Hz et 60 Hz.
- ▶ La prise électrique doit être protégée par un fusible 10 A ou 16 A.
- ▶ L'électrobrosse Miele Multi Floor XXL et l'électrobrosse manuelle Miele Electro Compact (en fonction du modèle) sont des dispositifs supplémentaires motorisés, spécialement conçus pour ces aspirateurs Miele. Pour des raisons de sécurité, toute utilisation de l'aspirateur avec une autre électrobrosse/ électrobrosse manuelle Miele ou toute autre électrobrosse/ électrobrosse manuelle d'une autre marque est à proscrire.
- ▶ Vérifiez que l'aspirateur et tous ses accessoires ne présentent pas de dommages visibles avant de les utiliser. N'utilisez pas un aspirateur endommagé et n'utilisez pas d'accessoires endommagés.
- ▶ Avant l'utilisation et lors de l'aspiration, assurez-vous que le dessous de l'électrobrosse Multi Floor XXL et le dessous de l'électrobrosse manuelle Electro Compact (selon modèle) sont exempts de grosses particules piégées.
- ▶ Stockez l'aspirateur et tous ses accessoires à une température ambiante comprise entre 0 °C et 45° C.

▶ Pendant la période de garantie, seul un service après-vente agréé par le fabricant est habilité à réparer l'aspirateur, faute de quoi tout bénéfice de la garantie est perdu en cas de panne ultérieure.

▶ Les réparations ne doivent être effectuées que par des techniciens Miele agréés. Les réparations non conformes peuvent entraîner de graves dangers pour l'utilisateur.

### **Précautions d'utilisation**

▶ N'utilisez pas l'aspirateur sans le collecteur, le préfiltre et le filtre à poussières fines.

▶ N'aspirez pas d'objets incandescents comme les cendres, le charbon qui semblent éteints.

▶ N'aspirez pas de liquides ou d'éléments humides ! Laissez sécher complètement les tapis et moquettes sham-pouinés avant de les aspirer.

▶ N'aspirez pas de toner ! Le toner utilisé pour les imprimantes et les photocopieurs peut être conducteur.

▶ N'aspirez pas de produits ni de gaz inflammables ou explosifs. N'utilisez pas l'aspirateur dans des locaux dans lesquels sont stockés ces produits.

▶ Ne touchez pas à la brosse cylindrique lorsque l'électrobrosse Multi Floor XXL et l'électrobrosse manuelle Electro Compact (selon modèle) fonctionnent.

▶ N'approchez pas l'électrobrosse Multi Floor XXL et l'électrobrosse manuelle Electro Compact (selon modèle) à proximité d'un visage.

▶ Lorsque vous aspirez avec le tube télescopique, évitez de l'approcher de votre tête.

### Consignes de sécurité et avertissements pour batterie AP01/AP02/AP03 chargeur LG01/LG02/LG04, socle de chargement LS03/LS04 (selon modèle)

#### Précautions à prendre avec les enfants

- ▶ Les personnes (y compris les enfants) qui ne sont pas en mesure d'utiliser le chargeur LG01/LG02/LG04 ou le socle de chargement LS03/LS04 en toute sécurité en raison de déficiences physiques, sensorielles ou mentales, de leur inexpérience ou de leur ignorance ne doivent pas utiliser l'aspirateur sans la surveillance ou les instructions d'une personne responsable.
- ▶ Tenez la batterie AP01/AP02/AP03 hors de portée des enfants.
- ▶ Les enfants doivent être tenus à l'écart du chargeur LG01/LG02/LG04 et du socle de chargement LS03/LS04 à moins d'être constamment surveillés.

#### Sécurité technique

- ▶ La batterie AP01/AP02/AP03, le chargeur LG01/LG02/LG04 et le socle de chargement LS03/LS04 doivent être utilisés pour cet aspirateur Miele HS19. Pour des raisons de sécurité, toute utilisation de l'aspirateur avec une batterie, un chargeur ou un socle de chargement d'une autre marque est à proscrire.
- ▶ Pour recharger la batterie AP01/AP02/AP03, utilisez uniquement le chargeur LG01/**xx** ou LG02/**xx** ou LG04/**xx** fourni et le socle de chargement fourni ou en option LS03/**xx** ou LS04/**xx**.  
**xx** équivaut à 01, 02, 03, 04, 05, 06, 07 ou 08 et correspond ainsi au modèle du pays de votre chargeur LG01/LG02/LG04 et de votre socle de chargement LS03/LS04.

## fr - Consignes de sécurité et mises en garde

XX	LG01/LS03/LS04	LG02/LG04
01	AT, BE, BG, CH, CL, CZ, DE, DK, EE, ES, FI, FR, GR, HR, HU, IT, KZ, LT, LU, LV, NL, NO, PL, PT, RO, RS, RU, SE, SI, SK, TR, UA, ZA	AT, BE, BG, CH, CL, CZ, DE, DK, EE, ES, FI, FR, GR, HR, HU, IT, KZ, LT, LU, LV, NL, NO, PL, PT, RO, RS, RU, SE, SI, SK, TR, UA, ZA
02	AE, HK, IE, MY, SG, UK	AE, HK, IE, MY, SG
03	BR, CA, MX, US	BR, CA, JP, MX, US
04	AU, NZ	AU, NZ
05	CN	CN
06	KR	KR
07	JP	UK
08	IN	

► En cas d'utilisation d'un adaptateur secteur, celui-ci doit être homologué pour un fonctionnement continu.

► Le fonctionnement temporaire ou permanent sur un système d'alimentation électrique autonome ou non synchrone au réseau (comme les réseaux autonomes, les systèmes de secours) est possible. La condition préalable au fonctionnement est que le système d'alimentation électrique soit conforme aux spécifications de la norme EN 50160 ou comparable.

Les mesures de protection prévues dans l'installation domestique et dans ce produit Miele doivent également être assurées dans leur fonction et leur mode de fonctionnement en fonctionnement isolé ou en fonctionnement non synchrone au réseau ou être remplacées par des mesures équivalentes dans l'installation. Comme décrit, par exemple, dans la publication actuelle de VDE-AR-E 2510-2.

► Chargez et utilisez la batterie AP01/AP02/AP03 à une température ambiante comprise entre 0 °C et 45° C. L'utilisation de la batterie AP01/AP02/AP03 en dehors de cette plage de température ambiante entraînera une limitation des performances.

► N'utilisez en aucun cas la batterie AP01/AP02/AP03 si vous vous apercevez qu'une odeur inhabituelle s'en dégage, que du liquide en ressort, qu'elle chauffe fortement ou qu'elle se décolore ou se déforme. La batterie AP01/AP02/AP03 doit être immédiatement éliminée. (voir Consignes de sécurité « Elimination de la batterie AP01/AP02/AP03 » à la fin de la section suivante « Utilisation conforme » et du chapitre « Développement durable et protection de l'environnement », section « Reprise des piles et des accumulateurs usagés »).

► Les piles peuvent fuir. Evitez tout contact de ce liquide avec les yeux et la peau ! En cas de contact, rincez à l'eau claire puis appelez aussitôt les secours.

► La batterie Li-Ion AP01/AP02/AP03 est soumise aux dispositions de la loi sur les marchandises dangereuses. La batterie AP01/AP02/AP03 peut être transportée par l'utilisateur sur la route sans autre exigence. Contactez le service après-vente avant d'expédier la batterie AP01/AP02/AP03. N'expédiez qu'une batterie AP01/AP02/AP03 entièrement déchargée et non endommagée. Avant de l'éliminer, isolez les contacts métalliques de la batterie avec du ruban adhésif pour éviter tout court-circuit. Emballez la batterie AP01/AP02/AP03 de façon à ce qu'elle ne bouge pas dans l'emballage.

### **Précautions d'utilisation**

► Ne laissez pas tomber la batterie AP01/AP02/AP03 et ne la jetez pas. Pour des raisons de sécurité, une batterie endommagée AP01/AP02/AP03 ne doit plus être utilisée.

► N'exposez pas la batterie AP01/AP02/AP03 au feu ou à d'autres sources de chaleur. N'exposez pas la batterie AP01/AP02/AP03 à une source de chaleur excessive. Ne l'exposez pas à la lumière directe du soleil.

► Ne démontez pas la batterie AP01/AP02/AP03.

## fr - Consignes de sécurité et mises en garde

---

- ▶ Ne provoquez pas de court-circuit de la batterie AP01/AP02/AP03 en pontant les contacts intentionnellement ou par mégarde.
- ▶ Ne placez pas la batterie AP01/AP02/AP03 en contact avec des liquides.
- ▶ Débranchez le chargeur LG01/LG02/LG04 et le socle de chargement LS03/LS04 du secteur si ces éléments ne sont pas utilisés pendant une période prolongée.
- ▶ Elimination de la batterie AP01/AP02/AP03 : Retirez la batterie AP01/AP02/AP03 de l'aspirateur. Avant de l'éliminer, isolez les contacts métalliques de la batterie avec du ruban adhésif pour éviter tout court-circuit. Déposez la batterie AP01/AP02/AP03 dans un point de collecte de votre commune. Ne jetez pas la batterie AP01/AP02/AP03 dans les ordures ménagères.

### Nettoyage

- ▶ Ne plongez jamais l'aspirateur et ses accessoires dans l'eau.
- ▶ L'électrobrosse Multi Floor XXL et l'électrobrosse manuelle Electro Compact (en fonction du modèle), le tube d'aspiration, le PowerUnit et la poignée Comfort contiennent des conducteurs électriques. Les connecteurs ne doivent pas être mis au contact de l'eau ! N'humidifiez jamais ces éléments pendant le nettoyage.
- ▶ Nettoyez l'aspirateur et tous les accessoires avec un chiffon sec ou légèrement humide. Exception :
  - Collecteur à poussière : Videz le collecteur à poussière et enlevez le préfiltre. Nettoyez le collecteur uniquement avec de l'eau et un détergent doux. Ensuite, séchez soigneusement le collecteur. Remplacez le préfiltre.



### **Accessoires et pièces détachées**

- ▶ N'utilisez que des filtres et des accessoires portant le logo Miele sur l'emballage. Le fabricant peut garantir votre sécurité dans ces conditions exclusivement.
- ▶ Miele ne garantit le respect des consignes de sécurité que si les pièces de rechange sont d'origine. Les pièces défectueuses ne doivent être remplacées que par des pièces de rechange d'origine Miele.
- ▶ Miele offre une garantie d'approvisionnement de 10 ans minimum et jusqu'à 15 ans pour le maintien en état de fonctionnement des pièces de rechange après l'arrêt de la production en série de votre aspirateur.

### **Transport**

- ▶ Nos emballages protègent votre aspirateur des dommages qui peuvent survenir pendant le transport. Nous vous conseillons de conserver votre emballage pour le transport ultérieur.



Points de collecte sur [www.quefairedemesdechets.fr](http://www.quefairedemesdechets.fr)  
Privilégiez la réparation ou le don de votre appareil !

## Recyclage de l'emballage

Nos emballages protègent votre appareil des dommages qui peuvent survenir pendant le transport. Nous les sélectionnons en fonction de critères écologiques permettant d'en faciliter le recyclage.

En participant au recyclage de vos emballages, vous contribuez à économiser les matières premières. Utilisez les collectes de matières recyclables spécifiques aux matériaux et les possibilités de retour.

Nous vous conseillons de conserver votre emballage pour le transport ultérieur.

## Votre ancien appareil

Avant de mettre votre ancien appareil au rebut, retirez le filtre à poussières fines et jetez-le avec les ordures ménagères.

Les appareils électriques et électroniques contiennent souvent des matériaux précieux. Cependant, ils contiennent aussi des substances toxiques nécessaires au bon fonctionnement et à la sécurité des appareils. Si vous déposez ces appareils usagés avec vos ordures ménagères ou les manipulez de manière non conforme, vous risquez de nuire à la santé des personnes et à l'environnement. Ne jetez jamais vos anciens appareils avec vos ordures ménagères.



Faites appel au service d'enlèvement mis en place par votre commune, votre revendeur ou Miele, ou rapportez votre appareil dans un point de collecte spécialement dédié à l'élimination de ce type d'appareil. Vous êtes légalement responsable de la suppression des éventuelles données à caractère personnel figurant sur l'ancien appareil à éliminer. Vous êtes dans l'obligation de retirer, sans les détruire, les piles et accumulateurs usagés non fixés à votre appareil, ainsi que les lampes qui peuvent être retirées sans être détruites. Rapportez-les dans un point de collecte spécialement dédié à leur élimination, où ils peuvent être remis gratuitement. Afin de prévenir tout risque d'accident, veuillez garder votre ancien appareil hors de portée des enfants jusqu'à son enlèvement.

## Reprise des piles et des accumulateurs usagés

Les appareils électriques et électroniques contiennent de nombreuses piles et accumulateurs qui ne peuvent pas être jetés aux ordures ménagères après utilisation. Vous êtes dans l'obligation de retirer les piles et accumulateurs usagés non fixés à votre appareil, et de les rapporter dans un point de collecte spécialement dédié à leur élimination (commerce par exemple), où ils peuvent être remis gratuitement. Avant de l'éliminer, isolez les contacts métalliques de la batterie avec du ruban adhésif pour éviter tout court-circuit. Les piles et les accumulateurs peuvent contenir des substances susceptibles de nuire à votre santé et à l'environnement.

L'étiquetage de la pile ou de l'accumulateur vous donne d'autres indications. Les piles contenant du lithium sont par exemple marquées "Li-ion". Le container barré signifie que vous ne devez en aucun cas éliminer les piles et accumulateurs avec les ordures ménagères. Nous sommes également tenus d'attirer l'attention sur les points suivants : Si le container barré s'accompagne d'un ou de plusieurs symboles chimiques, cela signifie que les piles et accumulateurs contiennent du plomb (Pb), du cadmium (Cd) et/ou du mercure (Hg).



Les piles et accumulateurs usagés contiennent des matières premières importantes qui peuvent être recyclées. La collecte sélective des piles et accumulateurs usagés facilite leur traitement et leur recyclage.

# fr - Prise en main

## Description de l'appareil

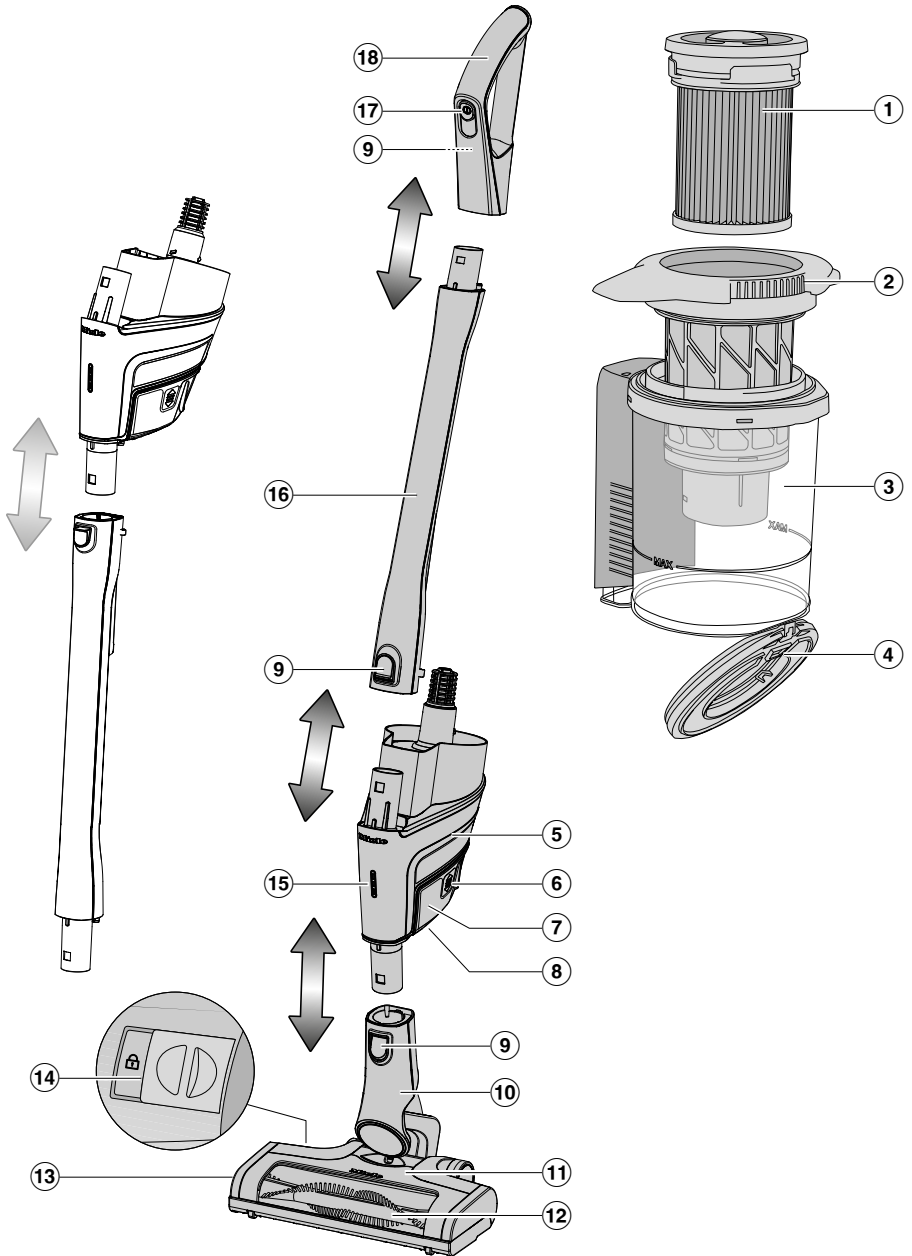

- ① Filtre à poussières fines (HX-FSF-2)
- ② Premier filtre
- ③ Collecteur
- ④ Trappe du collecteur
- ⑤ Bloc moteur PowerUnit avec connexion en bas pour la batterie, connexion en bas pour le tube d'aspiration et l'électrobrosse et connexion en haut pour le tube d'aspiration et la poignée
- ⑥ Touches de déverrouillage pour batterie (des deux côtés de la batterie)
- ⑦ Batterie Li-ion AP01/AP02/AP03 (HX LA)
- ⑧ Prise de charge (sur la partie inférieure de la batterie)
- ⑨ Touches de déverrouillage (sur la poignée à l'arrière)
- ⑩ Raccord de l'électrobrosse
- ⑪ Électrobrosse Multi Floor XXL (selon modèle avec éclairage BrilliantLight)
- ⑫ Brosse cylindrique amovible
- ⑬ Trappe
- ⑭ Déverrouillage pour ouvrir l'électrobrosse
- ⑮ Affichage de charge de la batterie
- ⑯ Tube d'aspiration
- ⑰ Interrupteur Marche/Arrêt avec sélecteur de puissance d'aspiration
- ⑱ Poignée

## Prise en main

Toutefois, veuillez vous conformer aux conseils de nettoyage et d'entretien du fabricant du revêtement de sol.

La gamme d'accessoires pour aspirateurs Miele propose à ses clients un ensemble d'accessoires et autres sets (voir chapitre « Accessoires en option »).

## Références des croquis

Vous trouverez les croquis signalés aux différents chapitres dans les volets en fin de mode d'emploi.

## Possibilités de montage de l'aspirateur

Vous avez trois possibilités pour assembler l'aspirateur.

Avantages du **PowerUnit en bas** de l'aspirateur, voir la section « Description de l'appareil » :

- Fonction parking sûre possible (voir chapitre « Utilisation », section « Fonction d'arrêt en cas de courtes pauses d'aspiration »)
- Ergonomie (soulagement du poignet)
- Nettoyage facile de grandes superficies

Avantages du **PowerUnit en haut** de l'aspirateur, voir la section « Description de l'appareil » :

- Nettoyage facile sous des meubles plats
- Retrait rapide du PowerUnit possible

Avantages du **PowerUnit Solo** sur l'aspirateur (croquis O1) :

- Aspiration rapide et ciblée de miettes ou de poussières

Cette version convient particulièrement bien à l'utilisation d'accessoires en 3 parties.

## Accessoires fournis (croquis O2)

- ① **Suceur à coussins XL**  
Accessoire pour aspirer canapés, matelas et coussins, etc.
- ② **Suceur plat**  
Accessoire pour aspirer plis, plinthes et coins.
- ③ **Brosse à meuble**  
Accessoire pour aspirer les plinthes, moulures, encadrements objets de décoration, etc.  
La tête de la brosse pivote et s'adapte à la forme des objets.
- ④ **Support pour accessoires pour support mural**  
Pour ranger les accessoires en 3 parties.  
Vous pouvez fixer le support pour accessoires sur le support mural (voir chapitre « Mise en service », section « Fixation du porte-accessoires »).

## Support à accessoires pour tube d'aspiration (croquis O3)

Sur ce support à accessoires, vous pouvez transporter 2 accessoires sur les 3 composant l'accessoire en 3 parties tout en passant l'aspirateur.

## Électrobrosse Multi Floor XXL (croquis 04)

 Dommages dus à un objet coincé.

Le sol à aspirer risque d'être rayé. Assurez-vous que le dessous de l'électrobrosse est exempt de tout débris coincé, comme du verre brisé ou des pierres.

L'électrobrosse est conçue pour l'aspiration quotidienne des tapis, moquettes et sols durs peu fragiles.

## Brosse souple Hardfloor Care (croquis 05)

(selon modèle)

L'électrobrosse est conçue avec la brosse souple Hardfloor Care pour l'aspiration des sols durs fragiles.

Insérez la brosse souple Hardfloor Care dans l'électrobrosse au lieu de la brosse cylindrique insérée (voir chapitre « Nettoyage et entretien », section « Retirer la brosse cylindrique de l'électrobrosse »).

Lors de l'utilisation de la brosse souple Hardfloor Care, la consommation électrique de l'électrobrosse est automatiquement réglée de manière optimale, ce qui peut entraîner une modification du bruit de fonctionnement.

## Brosse manuelle Electro Compact (croquis 06)

(selon modèle)

 Dommages dus à un objet coincé.

Le sol à aspirer risque d'être rayé. Assurez-vous que le dessous de la brosse manuelle est exempt de tout débris coincé, comme du verre brisé ou des pierres.

La brosse manuelle est particulièrement adaptée au nettoyage intensif des sièges auto et des marches d'escalier recouvertes de moquette.

Le meilleur résultat de nettoyage des meubles rembourrés est obtenu en utilisant ce suceur à coussins XL.

## Batterie supplémentaire (HX-LA)

(selon modèle)

En utilisant la batterie supplémentaire, il est possible de doubler la durée d'utilisation de l'aspirateur.

Avant la première charge de la batterie, veuillez impérativement à respecter le chapitre « Mise en service », section « Informations générales sur la batterie ».

## 3D4U

Avec 3D4U, Miele propose également des accessoires téléchargeables gratuitement pour l'imprimante 3D ([www.miele.de](http://www.miele.de), Service, Pièces détachées et Accessoires).

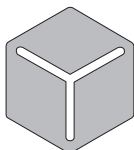

# 3 D 4 U

### Témoin de charge de la batterie (en charge) (croquis 07)

L'état de charge de la batterie est affiché sur le PowerUnit.

Capacité de charge	Affichage
env. 0 % - 34 %	clignote lentement en bas
env. 35 % - 69 %	s'allume en bas, clignote lentement au milieu
env. 70 % - 90 %	s'allume en bas et au milieu, clignote lentement en haut
env. 91 %–99 %	s'allume en bas, au milieu, et en haut
100%	s'éteint (mode d'économie d'énergie)

## Mise en service

### Assemblage de l'aspirateur

Veillez à assembler l'aspirateur exactement comme indiqué dans la description de l'appareil jusqu'à ce qu'il s'enclenche clairement (voir chapitre « Prise en main », section « Description de l'appareil »).

Si vous placez la poignée ou le tube d'aspiration en haut du PowerUnit, veillez à placer ces pièces **le long du guide** sur le raccord du PowerUnit (croquis 08).

### Séparation des composants

- Si vous souhaitez séparer les composants les uns des autres, appuyez sur la touche de déverrouillage correspondante (voir chapitre « Prise en main », section « Description de l'appareil »),

### Remarques générales concernant la batterie

À la livraison, la batterie n'est pas complètement chargée. Chargez complètement la batterie avant la première utilisation. Prévoyez pour ce faire env. 4 heures.

Veillez à effectuer cette première charge dans le bloc moteur PowerUnit pour activer la batterie.

Si la batterie est complètement chargée, le témoin de charge de la batterie sur le bloc moteur PowerUnit s'éteint pour économiser de l'énergie.

La capacité de charge maximale de la batterie n'est atteinte qu'après la cinquième charge et décharge.



Vous pouvez aspirer jusqu'à 14 minutes, si vous utilisez l'aspirateur complètement assemblé et sélectionnez le niveau de puissance max.

Si vous utilisez le PowerUnit Solo et si vous sélectionnez le niveau de puissance Min., vous pouvez aspirer jusqu'à 60 minutes.

Avant de charger la batterie, nous recommandons de la décharger complètement. De cette façon, vous pouvez atteindre la pleine performance de la batterie.

Si la batterie n'a pas été utilisée pendant une longue période et qu'elle est déchargée, elle passe en mode sécurité. Lors de la charge dans le PowerUnit, l'affichage de l'état de charge de la batterie ne réagit qu'après environ 30 à 60 minutes.

### Mise en place de la batterie (croquis 09)

- Poussez la batterie le long des systèmes de guidage jusqu'à ce qu'elle s'enclenche dans le PowerUnit.

Veillez à effectuer la première charge dans le bloc moteur PowerUnit pour activer la batterie.

### Chargement de la batterie (sans montage mural) (croquis 10)

Vous pouvez stocker l'aspirateur à la verticale et charger directement la batterie.

Avant la première charge de la batterie, lisez impérativement la section « Informations générales sur la batterie ».

- Placez le PowerUnit dans l'électro-brosse, pour s'assurer que l'aspirateur est dans une bonne position.

- Basculez l'aspirateur vers l'avant, jusqu'à ce que le raccord de l'électro-brosse s'enclenche.
- Branchez la fiche de charge du câble de chargement fourni dans la prise de charge située sous la batterie.
- Branchez le chargeur dans une prise murale.

Le chargement commence.

### Chargement de la batterie (avec montage mural) (croquis 11)

Vous avez deux possibilités pour stocker et charger l'aspirateur dans le support mural fourni.

Pour le montage mural, vous avez besoin d'un emplacement approprié à proximité d'une prise disponible. Avant la première charge de la batterie, lisez impérativement la section « Informations générales sur la batterie ».

### Montage mural (croquis 12 + 13)

Au dos du système de fixation murale fourni, une plaque de montage est fixée avec un sachet de vis.

Pour le montage mural, vous devez fixer la plaque de montage sur le mur, à l'emplacement sélectionné.

- Enlevez le sachet de vis.
- Appuyez sur la touche de déverrouillage située en dessous du système de fixation murale (croquis 12).
- Sortez la plaque de montage du support mural en la tirant vers le bas (croquis 13).

### Fixation de la plaque de montage (croquis 14 + 15)

Pour fixer la plaque de montage au mur, 2 chevilles et 2 vis TORX T20 sont jointes dans le sac à vis.

Vous avez besoin en plus d'un tournevis ou d'une perceuse (diamètre de perçage 6 mm).

Selon la configuration d'aspirateur choisie, choisissez une distance de 45 cm ou 98 cm entre le bord inférieur de la plaque de montage et le sol (croquis 14).

Veillez à ne pas endommager les câbles posés dans le mur.

- Fixez la plaque de montage au mur (croquis 15).

### Fixer le câble de chargement dans le système de fixation murale (croquis 16, 17 + 18)

Il y a un compartiment pour les câbles sur la face inférieure du support mural.

- Appuyez sur les deux boutons de déverrouillage situés sous le support mural et retirez le capot du compartiment à câble (croquis 16).
- Insérez la fiche du chargeur du câble de chargement fourni dans l'ouverture en passant par le haut (croquis 17).
- Posez le câble de charge dans le système de guidage de câble (croquis 17).
- Fixez le volet et verrouillez le compartiment du câble (croquis 18).

### Montage du support pour accessoires (si nécessaire) (croquis 19)

Pour ranger les accessoires en 3 parties sur le support mural, un support pour accessoires est fourni (voir chapitre « Prise en main », section « Accessoires fournis »).

- Poussez le support pour accessoires sur le support mural jusqu'en butée.

### Fixation du support mural (croquis 20 + 21)

- Insérez le support mural par le haut sur la plaque de montage jusqu'à ce qu'il s'enclenche clairement (croquis 20).
- Insérez l'aspirateur assemblé avec l'aspirateur balai avec la batterie insérée dans le support mural par le haut (croquis 21).
- Branchez le chargeur dans une prise.

Le chargement commence.

### Retrait de la batterie (croquis 22)

- Appuyez simultanément sur les deux touches de déverrouillage situées sur le côté de la batterie et retirez la batterie.

### Chargement de la batterie dans le socle de chargement (croquis 23)

(selon modèle)

Avant de procéder à la première charge, respectez impérativement la section « Remarques générales sur la batterie ».

Après avoir chargé la batterie dans le bloc moteur PowerUnit pour la première fois, vous pouvez utiliser le socle de chargement pour la deuxième fois.

- Insérez la batterie jusqu'à ce qu'elle s'enclenche dans le socle de chargement de la batterie.
- Branchez la fiche dans une prise.

Le chargement commence. Le témoin de charge de la batterie clignote à gauche.

Si vous chargez la batterie déchargée directement après l'avoir utilisée dans le socle de chargement de la batterie, le processus de charge ne commence qu'après refroidissement de la batterie. Le refroidissement peut durer jusqu'à 60 minutes. Le témoin d'état de charge de la batterie sur le socle de chargement de la batterie ne réagit pas pendant ce temps.

## Utilisation

### Mise en marche et arrêt (croquis 24)

- Lorsque vous avez chargé la batterie dans le support mural, retirez l'aspirateur du support mural.
- Si vous avez chargé la batterie directement, débranchez la fiche de charge de la prise de charge située sous la batterie.

Si vous utilisez la fonction de nettoyage ComfortClean avant chaque mise en marche, vous obtiendrez le meilleur résultat de nettoyage (voir chapitre « Nettoyage et entretien », section « Utilisation de la fonction de nettoyage ComfortClean »).

- Appuyez sur l'interrupteur Marche/Arrêt de la poignée ①.

### Sélection de la puissance d'aspiration (croquis 24)

Pour diminuer la force à exercer sur la brosse, réduisez la puissance d'aspiration sur l'électrobrosse.

Trois niveaux de puissance peuvent être sélectionnés sur la poignée :

min	Niveau de puissance le plus faible pour les faibles salissures
Eco	Niveau de puissance moyen pour les salissures normales
Max.	Niveau de puissance le plus élevé pour de fortes salissures

La détection de revêtement de sol est activée à chaque niveau de puissance. En fonction de la surface et de la brosse cylindrique utilisée, la consommation électrique de l'électrobrosse est automatiquement réglée de manière optimale, ce qui peut entraîner une modification du bruit de fonctionnement.

### Témoin de charge de la batterie (en utilisation) (croquis 07)

L'état de charge de la batterie est affiché sur le PowerUnit.

Capacité de charge	Affichage
env. 100 %–70 %	s'allume en haut, au milieu, et en bas
env. 69 % - 35 %	s'allume au milieu et en bas
env. 34 % - 15 %	s'allume en bas
env. 14 % - 0 %	clignote lentement en bas

## Fonction parking en cas de courtes pauses d'aspiration

 Risque de blessure lié à la chute de l'aspirateur.

N'utilisez la fonction parking qu'avec le PowerUnit situé en bas de l'aspirateur.

Si vous passez l'aspirateur sur une surface inclinée, par exemple sur une rampe, n'utilisez pas la fonction parking.

- Basculez l'aspirateur vers l'avant, jusqu'à ce que le raccord de l'électrobrosse s'enclenche.

L'aspirateur est bien en place, l'électrobrosse s'éteint et la batterie est éparignée.

Lorsque vous déverrouillez à nouveau le raccord de l'électrobrosse, l'électrobrosse se remet en marche.

## Bon à savoir

### Conseils de nettoyage

**Conseil :** Si vous souhaitez aspirer confortablement des marches d'escalier ou des sièges auto, vous n'avez pas besoin du tube d'aspiration.

**Conseil :** Si vous souhaitez aspirer une plus grande quantité de poussières grossières, utilisez le concept modulaire PowerUnit Solo (voir chapitre « Prise en main », section « Possibilités de montage de l'aspirateur »).

## Nettoyage et entretien

### Nettoyage de l'aspirateur et des accessoires

 Risque de blessure induit par la rotation de la brosse cylindrique. Il existe un risque de blessure au niveau de la brosse cylindrique rotative. Arrêtez l'aspirateur avant chaque entretien. Utilisez pour ce faire l'interrupteur Marche/Arrêt sur la poignée.

 Risque d'électrocution lié à la tension réseau.

La présence d'humidité sur le chargeur peut provoquer des décharges électriques.

Ne plongez jamais le chargeur dans l'eau.

- Respectez les consignes de nettoyage spéciales pour le collecteur de poussières, voir section « Nettoyage de l'aspirateur ».
- Nettoyez l'aspirateur et tous les accessoires en plastique avec un nettoyant pour plastique classique, vendu dans le commerce.

 Dommages provoqués par des produits de lavage non appropriés. Toutes les surfaces sont sensibles aux rayures. Toutes les surfaces peuvent se décolorer ou être altérées si un produit de lavage inapproprié est utilisé.

N'utilisez jamais de produit abrasif, à vitres, multi-usages ou contenant des corps gras !

## Système de filtration (croquis 25)

- ① Filtre à poussières fines (HX-FSF-2)
- ② Premier filtre
- ③ Collecteur
- ④ Trappe du collecteur

## Utilisation de la fonction d'auto-nettoyage ComfortClean (croquis 26)

Réalisez un nettoyage intermédiaire du filtre à poussières fines avant de vider le collecteur et lorsque la puissance d'aspiration diminue.

Cette opération permet à l'aspirateur de conserver des performances de nettoyage optimales.

- Tournez le filtre à poussières fines dans le couvercle du collecteur dans le sens inverse des aiguilles d'une montre trois fois de 180°. Utilisez à cet effet les renforcements.

La rotation produit un bruit qui fait partie du fonctionnement normal de la fonction d'auto-nettoyage ComfortClean.

## Vider le collecteur (croquis 27 – 31)

Videz le collecteur au plus tard, lorsque la poussière a atteint le repère **MAX** dans le collecteur.

- Tournez le capot du collecteur à poussière dans le sens de la flèche jusqu'à la première butée. Utilisez les surfaces de préhension grises à cet effet (croquis 27).
- Sortez le collecteur par le haut (croquis 28).

Vous pouvez éliminer le contenu dans vos ordures ménagères, sous réserve qu'il ne renferme aucune substance interdite dans les déchets ménagers.

- Positionnez le collecteur au-dessus de la poubelle de sorte que le moins de poussières possible puisse se disperser.
- Tournez le capot du collecteur à poussière dans le sens de la flèche jusqu'à la prochaine butée. Utilisez les surfaces de préhension grises à cet effet (croquis 29).

Le couvercle du collecteur s'ouvre et la poussière tombe (croquis 30).

Si les moutons de poussière, les cheveux ou les grosses particules ne tombent pas, retirez le préfiltre vers le haut (voir la section suivante « Nettoyage du préfiltre et du filtre à poussières fines »).

- Tournez le capot du collecteur à poussière pour le remettre dans sa position initiale.
- Refermez le couvercle du collecteur jusqu'à ce que vous entendiez un clic.
- Guidez la poignée du collecteur à poussière par le haut le long du guidage sur le raccord du bloc moteur PowerUnit jusqu'à ce que le collecteur à poussière s'enclenche (croquis 31).

## Nettoyer le préfiltre et le filtre à poussières fines (croquis 32 – 35)

Nettoyez soigneusement les deux filtres au moins tous les 3 mois.

Il est essentiel que vous suiviez l'ordre décrit pour les procédures de nettoyage.

- Sortez le collecteur.
- Videz le collecteur à poussière au-dessus d'une poubelle.
- Tournez le couvercle du collecteur à poussière au-delà de la butée jusqu'à ce que la flèche pointe vers le haut ① (croquis 32).
- Retirez le préfiltre en tirant vers le haut ② (croquis 32).
- Tournez le filtre à poussières fines 10 fois de 180° dans le sens inverse des aiguilles d'une montre. Utilisez à cet effet les parties creuses (croquis 26).

Il y a un bruit de fonctionnement qui fait partie du fonctionnement normal de la fonction de nettoyage ComfortClean.

- Tournez le filtre à poussières fines dans le sens des aiguilles d'une montre. Utilisez à cet effet les parties creuses (croquis 33).
- Retirez le filtre à poussières fines (croquis 33).

 Dommages dus à des erreurs de nettoyage.

Le filtre à poussière fine peut être endommagé et perdre son effet.

Ne nettoyez pas le filtre à poussières fines de l'intérieur et n'utilisez pas d'eau ! N'utilisez pas d'objets pointus ou tranchants pour le nettoyage. Ne brossez pas le filtre à poussières fines.

- Tenez le filtre à poussières fines au-dessus d'une poubelle.
- Tapotez soigneusement le filtre à poussières fines avec le bord inférieur caoutchouté.

- Tournez pour ce faire légèrement le filtre à poussières fines de sorte que la saleté puisse être éliminée de tous les interstices.

 Dommages dus à des erreurs de nettoyage.

Le préfiltre peut être endommagé et perdre son effet.

Ne nettoyez pas le préfiltre à l'eau. N'utilisez pas d'objets pointus ou tranchants pour le nettoyage.

- Nettoyez le préfiltre avec le suceur fourni ou avec un chiffon sec.
- Remplacez le filtre à poussières fines nettoyé dans le préfiltre nettoyé en poussant le bouchon rond situé sur le dessus du filtre à poussières fines jusqu'en butée.

Pour une qualité de nettoyage optimale, nous recommandons de remplacer le filtre à poussières fines (HX FSF-2) par un nouveau au bout de 3 ans environ.

- Placez le préfiltre dans le collecteur à poussière (croquis 34).
- Superposez les deux marques de guidage pour vous aider et remettez le préfiltre dans sa position initiale (croquis 35).
- Refermez le couvercle du collecteur jusqu'à ce que vous entendiez un clic.
- Remplacez le collecteur à poussière sur le raccord du PowerUnit.

### Nettoyage du collecteur

Nettoyez si nécessaire le collecteur.

- Nettoyez le collecteur avec de l'eau et un détergent doux.
- Séchez soigneusement le collecteur.

### Nettoyer l'électrobrosse/ l'électrobrosse manuelle(selon modèle) (croquis 36)

- Retirez l'électrobrosse/ l'électrobrosse manuelle de l'aspirateur.
- Placez l'électrobrosse/l'électrobrosse manuelle en orientant le dessous vers le haut sur une surface plane et propre.
- Prenez des ciseaux pour couper les fils, les poils et les cheveux enroulés autour de la brosse cylindrique. Une rainure de guidage sur la brosse cylindrique vous indique où passer les ciseaux.

Les fils et les cheveux coupés sont ensuite aspirés par l'aspirateur pendant l'aspiration.

Vous pouvez retirer et nettoyer les petites roues en cas de salissures ou d'obstruction très importantes (pas nécessaire pour l'électrobrosse manuelle). Utilisez un tournevis à tête plate pour les retirer.

### Retirer le rouleau de l'électrobrosse (croquis 37)

(impossible pour l'électrobrosse manuelle)

Vous pouvez enlever la brosse rotative de l'électrobrosse pour enlever la saleté tenace et nettoyer l'intérieur de l'électrobrosse.

- Déverrouillez la trappe sur le côté de l'électrobrosse pour que le symbole  soit visible ①.
- Rabattez la trappe vers le haut jusqu'en butée ②.
- Sortez la brosse rotative ③.

- Retirez le palier de la brosse rotative, si vous constatez d'importantes salissures ④.
- Nettoyez la brosse rotative et le palier de la brosse rotative puis enlevez tous les dépôts accumulés à l'intérieur de l'électrobrosse.
- Remontez l'électrobrosse dans l'ordre inverse.

### Remplacement de la batterie

Conservez une batterie rechargeable Li-Ion d'origine Miele à portée de main AP01/AP02/AP03 (Désignation : HX-LA).

Respectez les consignes spéciales pour l'utilisation de la batterie et leur élimination dans les chapitres « Consignes de sécurité et mises en garde », « Développement durable et protection de l'environnement » et « Mise en service » (section « Informations générales sur la batterie »).

## Corriger les problèmes

Vous pouvez remédier vous-même à la plupart des anomalies et des pannes. Dans bon nombre de cas, vous économiserez ainsi du temps et de l'argent car vous n'aurez pas besoin de contacter le service après-vente.

Sur [www.miele.de/support/customer-assistance](http://www.miele.de/support/customer-assistance) vous trouverez des informations supplémentaires sur la manière de remédier vous-même aux pannes. Vous pouvez également scanner le QR code.



**⚠** Risque de blessure induit par la rotation de la brosse cylindrique. Il existe un risque de blessure au niveau de la brosse cylindrique rotative. Désactivez l'aspirateur avant chaque élimination des anomalies. Utilisez pour ce faire l'interrupteur Marche/Arrêt sur la poignée.

Les messages d'avertissement s'affichent par un clignotement rapide du témoin de l'état de charge de la batterie sur le PowerUnit.

Problème	Cause et solution
<b>Clignotement rapide du témoin supérieur</b>	Anomalie « Poignée non détectée » <ul style="list-style-type: none"> <li>■ Retirez la poignée et remettez-la en place avec précision jusqu'à ce qu'elle s'enclenche clairement.</li> <li>■ Retirez la batterie, attendez 10 secondes et réinsérez la batterie.</li> </ul>
<b>Clignotement rapide du témoin du milieu</b>	Anomalie « Surchauffe du moteur » <ul style="list-style-type: none"> <li>■ Videz et nettoyez le collecteur, le premier filtre et le filtre à poussières fines.</li> <li>■ Retirez la batterie, attendez 10 secondes et réinsérez la batterie.</li> <li>■ Attendez environ 30 minutes avant de remettre l'aspirateur en marche.</li> </ul>
<b>Clignotement rapide du témoin du haut et du milieu</b>	Anomalie « Brosse cylindrique bloquée » <ul style="list-style-type: none"> <li>■ Sélectionnez un niveau de puissance plus faible.</li> <li>■ Nettoyez l'électrobrosse.</li> <li>■ En cas de salissures tenaces, retirez la brosse cylindrique de l'électrobrosse. Nettoyer la brosse cylindrique et l'intérieur de l'électrobrosse.</li> </ul>



Problème	Cause et solution
<b>Clignotement rapide du témoin du bas et du milieu</b>	Erreur « Batterie en surchauffe » ou « Batterie non détectée » <ul style="list-style-type: none"> <li>■ Attendez environ 30 minutes avant de remettre l'aspirateur en marche.</li> <li>■ Insérez une batterie Miele AP01/AP02/AP03 (HX LA) Li-Ion d'origine.</li> </ul>
<b>Clignotement rapide du témoin du bas et du haut</b>	Erreur interne du système <ul style="list-style-type: none"> <li>■ Retirez la batterie, attendez 10 secondes, réinsérez la batterie et chargez-la.</li> </ul>

## Service après vente

### Contact en cas d'anomalies

Vous n'arrivez pas à résoudre l'anomalie par vous-même ? Contactez le service après-vente Miele ou votre revendeur Miele.

Les coordonnées du service après-vente Miele figurent en fin de notice.

### Garantie

La garantie est accordée pour cet appareil selon les modalités de vente par le revendeur ou par Miele pour une période de 24 mois.

Pour plus d'informations reportez-vous aux conditions de garantie fournies.

## Accessoires en option

Veuillez vous conformer aux conseils de nettoyage et d'entretien du fabricant du revêtement de sol.

Notez que les dysfonctionnements et les dommages sur l'aspirateur provenant de l'utilisation d'accessoires ne portant pas le logo « ORIGINAL Miele » sur l'emballage, ne sont pas couverts par la garantie de l'aspirateur.

Vous pouvez commander ces articles et bien d'autres encore via la boutique en ligne Miele ([www.miele-shop.com](http://www.miele-shop.com)), auprès du service après-vente ou en vous adressant à votre revendeur Miele.

Certains modèles sont équipés en série avec l'un ou plusieurs des accessoires suivants :

### **Brosse manuelle Electro Compact (HX-EC 10)**

Particulièrement adaptée au nettoyage intensif des sièges auto et des marches d'escalier recouvertes de moquette.

### **Brosse souple Hardfloor Care (HX HC)**

Idéale pour l'entretien des sols durs sensibles.

### **Brosse universelle (HX-UB)**

Pour aspirer en douceur les livres, les étagères, etc.

### **Brosse pour radiateurs et interstices (SHB 30)**

Pour dépoussiérer les éléments des radiateurs, les étagères étroites ou les plinthes.

### **Suceur plat pour matelas (SMD 10)**

Pour nettoyer confortablement les matelas et canapés jusque dans les recoins.

### **Suceur plat extra long 300 mm (SFD 10)**

Suceur long pour nettoyer plis, plinthes et coins.

### **Suceur plat extra long 560 mm (SFD 20)**

Suceur long flexible pour aspirer les zones difficiles d'accès.

### **Suceur plat XL amovible et flexible (HX-CNXL)**

Suceur plat flexible avec une portée de 60 cm pour nettoyer les endroits difficiles d'accès.

### **Rallonge (HX-FSH 10)**

Pour étendre le rayon d'aspiration de 120 cm maximum

### **Batterie supplémentaire AP01/AP02/AP03 (HX-LA)**

Pour doubler la durée d'utilisation de l'aspirateur.

### **Socle de chargement LS03/LS04 (HX-LS)**

Pour charger la batterie supplémentaire en même temps et indépendamment de l'appareil.

<b>Istruzioni di sicurezza e avvertenze</b> .....	<b>117</b>
Indicazioni sulla sicurezza e avvertenze per batteria AP01/AP02/AP03, carica- batteria LG01/LG02/LG04, stazione di ricarica LS03/LS04 (a seconda del modello) .....	121
<b>Sostenibilità e tutela dell'ambiente</b> .....	<b>126</b>
<b>Presentazione del prodotto</b> .....	<b>128</b>
Descrizione apparecchio .....	128
<b>Presentazione del prodotto</b> .....	<b>130</b>
Nota relativa alle immagini .....	130
Opzioni di montaggio dell'aspirapolvere .....	130
Accessori in dotazione .....	130
Supporto accessori per il tubo aspirante .....	130
3D4U .....	131
Spia ricarica della batteria (durante la ricarica) .....	132
<b>Avvio</b> .....	<b>132</b>
Assemblare l'aspirapolvere .....	132
Separare i componenti .....	132
Indicazioni generali sulla batteria .....	132
Inserire la batteria .....	133
Caricare la batteria (senza montaggio a parete) .....	133
Caricare la batteria (con montaggio a parete) .....	133
Montaggio a parete .....	133
Togliere la batteria .....	134
Caricare la batteria nell'apposita stazione di ricarica .....	134
<b>Uso</b> .....	<b>134</b>
Accensione e spegnimento .....	134
Impostare la potenza aspirante .....	135
Spia .....	135
Funzione di riposo per pause brevi .....	135
<b>Informazioni utili</b> .....	<b>135</b>
Consigli per la pulizia .....	135
<b>Pulizia e manutenzione</b> .....	<b>136</b>
Manutenzione di aspirapolvere e accessori .....	136
Sistema di filtri .....	136
Usare la funzione di autopulizia ComfortClean .....	136
Vuotare il contenitore polvere .....	136
Pulire prefiltro e filtro polvere fine .....	137
Pulire il contenitore polvere .....	138
Pulire l'elettrospazzola/la spazzola (a seconda del modello) .....	138
Sostituire la batteria .....	139

## it - Indice

---

<b>Risoluzione dei problemi .....</b>	<b>140</b>
<b>Assistenza tecnica .....</b>	<b>141</b>
Contatti in caso di guasto .....	141
Garanzia .....	141
<b>Accessori su richiesta .....</b>	<b>142</b>

Questo aspirapolvere è conforme alle vigenti norme di sicurezza. Un uso improprio può causare danni a persone e/o cose.

Prima di mettere in funzione per la prima volta l'aspirapolvere, leggere attentamente le istruzioni d'uso. Contengono indicazioni importanti per la sicurezza, l'uso, nonché la pulizia e manutenzione dell'aspirapolvere. Si evitano così danni all'apparecchio e rischi per sé e altre persone.

Ai sensi della norma IEC 60335-1, Miele avvisa espressamente che è assolutamente necessario leggere e seguire le informazioni contenute nel capitolo "Avvio" nonché le Indicazioni sulla sicurezza e avvertenze.

Miele non risponde dei danni che derivano dall'inosservanza di queste avvertenze.

Conservare con cura le presenti istruzioni d'uso e consegnarle anche a eventuali futuri utenti.

Spegnere sempre l'aspirapolvere dopo l'uso, prima di sostituire gli accessori, prima della pulizia, manutenzione e risoluzione dei problemi. A tale scopo, utilizzare l'interruttore On/Off sull'impugnatura.

### Uso previsto

- ▶ Questo aspirapolvere è destinato esclusivamente all'uso domestico e non deve essere utilizzato per scopi diversi da quelli per i quali è stato progettato. Non è adatto all'uso presso i cantieri.
- ▶ Questo apparecchio non è destinato all'impiego in ambienti esterni.
- ▶ Questo aspirapolvere è adatto alla pulizia quotidiana di pavimenti duri, non delicati, tappeti e moquette.
- ▶ Questo aspirapolvere può essere utilizzato fino a un'altitudine di 4.000 m s.l.m.

## it - Istruzioni di sicurezza e avvertenze



---

- ▶ Utilizzare l'aspirapolvere solo ed esclusivamente per aspirare oggetti asciutti. Non aspirare persone e animali. Qualsiasi altro impiego o altra modifica non sono ammessi.
- ▶ Le persone (compresi i bambini) che per le loro capacità fisiche, sensoriali o psichiche o per la loro inesperienza o non conoscenza non siano in grado di utilizzare in sicurezza l'aspirapolvere, non devono farne uso senza la sorveglianza e la guida di una persona responsabile.

### **Bambini**

- ▶ Tenere lontano dall'aspirapolvere i bambini al di sotto degli otto anni oppure sorvegliarli costantemente.
- ▶ I ragazzini più grandi e responsabili (in ogni caso non al di sotto degli otto anni) possono utilizzare l'apparecchio senza sorveglianza solo ed esclusivamente se è stato loro spiegato come farlo e se sono in grado di farlo in tutta sicurezza. È importante che sappiano riconoscere e comprendere quali pericoli possono derivare da un uso non corretto dell'apparecchio.
- ▶ In ogni caso non permettere loro di effettuare operazioni di pulizia e manutenzione senza sorveglianza.
- ▶ Sorvegliare i bambini che si trovano nelle immediate vicinanze dell'apparecchio. Non permettere loro di giocarci.
- ▶ Pericolo di soffocamento! I bambini potrebbero per gioco avvolgersi nel materiale di imballaggio (ad es. nella pellicola) o avvolgervi la testa e soffocare. Tenere lontano dai bambini il materiale d'imballaggio.

### Sicurezza tecnica

- ▶ L'aspirapolvere funziona a 25,2 V.  
È un elettrodomestico della classe di protezione II  e progettato nella classe di protezione III.  
Trattasi di un elettrodomestico dotato di protezione contro scosse elettriche dovute ad allacciamento a bassissima tensione di sicurezza e nel quale non si generano voltaggi superiori alla bassissima tensione di sicurezza. La carica dell'aspirapolvere avviene tramite un caricabatteria della classe di protezione II .
- ▶ Confrontare i dati di allacciamento sulla targhetta dati della stazione di ricarica (tensione di rete e frequenza) con quelli della rete di alimentazione. Questi dati devono assolutamente corrispondere. Il caricabatterie è adatto, senza alcuna modifica, a 50 Hz e 60 Hz.
- ▶ La presa elettrica deve essere protetta da un fusibile da 16 A oppure da 10 A ad azione ritardata.
- ▶ La spazzola elettrica Miele Multi Floor XXL e la spazzola elettrica Miele Electro Compact (a seconda del modello) sono apparecchi aggiuntivi motorizzati, specifici per questo aspirapolvere Miele. L'utilizzo dell'aspirapolvere con un'altra spazzola elettrica Miele oppure una spazzola elettrica di un altro produttore non è consentito per questioni di sicurezza.
- ▶ Prima dell'utilizzo, verificare che non ci siano danni visibili sull'aspirapolvere e su tutti gli accessori. Non mettere in funzione un elettrodomestico o dei componenti danneggiati.
- ▶ Prima dell'uso e durante le operazioni di aspirazione, assicurarsi che il lato inferiore dell'elettrospazzola Multi Floor XXL e il lato inferiore della spazzola Electro Compact (a seconda del modello), non presentino parti grossolane incastrate.

## it - Istruzioni di sicurezza e avvertenze

---

- ▶ Conservare l'aspirapolvere e tutti gli accessori a una temperatura ambiente compresa tra 0 °C e 45 °C.
- ▶ Eventuali riparazioni all'aspirapolvere in garanzia devono essere effettuate esclusivamente dall'assistenza tecnica autorizzata Miele, altrimenti il diritto alla garanzia per qualsiasi eventuale ulteriore danno decade.
- ▶ Eventuali riparazioni devono essere effettuate esclusivamente da un tecnico del servizio di assistenza autorizzato Miele. Se le riparazioni non sono state effettuate correttamente, queste possono mettere seriamente in pericolo la sicurezza dell'utente.

### **Impiego corretto**

- ▶ Non utilizzare l'aspirapolvere senza contenitore per la polvere, prefiltro e filtro per la polvere fine.
- ▶ Non aspirare oggetti ardenti o incandescenti, come sigarette, cenere o carbone apparentemente spenti.
- ▶ Non aspirare con l'aspirapolvere liquidi e sporco bagnato. Prima di passare l'aspirapolvere su moquette e/o tappeti lavati o inumiditi, aspettare che siano completamente asciutti.
- ▶ Non aspirare la polvere di toner. Il toner, ad es. delle stampanti o delle fotocopiatrici, può condurre elettricità.
- ▶ Non aspirare sostanze facilmente infiammabili o esplosive, né gas; non passare l'aspirapolvere nemmeno in locali dove tali sostanze sono depositate.
- ▶ Non infilare le mani nel rullo spazzola funzionante dell'elettrospazzola Multi Floor XXL e della spazzola Electro Compact (a seconda del modello).
- ▶ Non aspirare nelle vicinanze della testa con l'elettrospazzola Multi Floor XXL e con la spazzola Electro Compact (a seconda del modello).
- ▶ Non aspirare all'altezza della testa delle persone.



### **Indicazioni sulla sicurezza e avvertenze per batteria AP01/AP02/AP03, caricabatteria LG01/LG02/LG04, stazione di ricarica LS03/LS04 (a seconda del modello)**

#### **Bambini**

- ▶ Le persone (compresi i bambini) che per le proprie capacità fisiche, sensoriali o psichiche o per la propria inesperienza o non conoscenza non siano in grado di utilizzare in sicurezza il caricabatteria LG01/LG02/LG04 o la stazione di ricarica LS03/LS04, non devono fare uso di questo aspirapolvere senza la sorveglianza e la guida di una persona responsabile.
- ▶ La batteria AP01/AP02/AP03 non deve essere alla portata di bambini eventualmente presenti in casa.
- ▶ Tenere lontano dal caricabatteria LG01/LG02/LG04 e dalla stazione di ricarica LS03/LS04 i bambini a meno che non vengano costantemente sorvegliati.

#### **Sicurezza tecnica**

- ▶ La batteria AP01/AP02/AP03, il caricabatteria LG01/LG02/LG04 e la stazione di ricarica LS03/LS04 devono essere utilizzati per questo aspirapolvere Miele HS19. L'utilizzo dell'aspirapolvere con una batteria, un caricabatteria e una stazione di ricarica di un altro produttore non è consentito per questioni di sicurezza.
- ▶ Per caricare la batteria AP01/AP02/AP03, utilizzare solo il caricabatteria fornito LG01/**xx**, LG02/**xx** o LG04/**xx** e la stazione di ricarica fornita o acquistata successivamente LS03/**xx** o LS04/**xx**.  
**xx** sta per 01, 02, 03, 04, 05, 06, 07 oppure 08 e quindi per la variante del proprio caricabatteria LG01/LG02/LG04 e della propria stazione di ricarica LS03/LS04.

## it - Istruzioni di sicurezza e avvertenze

XX	LG01/LS03/LS04	LG02/LG04
01	AT, BE, BG, CH, CL, CZ, DE, DK, EE, ES, FI, FR, GR, HR, HU, IT, KZ, LT, LU, LV, NL, NO, PL, PT, RO, RS, RU, SE, SI, SK, TR, UA, ZA	AT, BE, BG, CH, CL, CZ, DE, DK, EE, ES, FI, FR, GR, HR, HU, IT, KZ, LT, LU, LV, NL, NO, PL, PT, RO, RS, RU, SE, SI, SK, TR, UA, ZA
02	AE, HK, IE, MY, SG, UK	AE, HK, IE, MY, SG
03	BR, CA, MX, US	BR, CA, JP, MX, US
04	AU, NZ	AU, NZ
05	CN	CN
06	KR	KR
07	JP	UK
08	IN	

► Utilizzando un adattatore per il collegamento alla rete elettrica, accertarsi che l'adattatore sia consentito per un funzionamento continuo.

► È possibile il funzionamento temporaneo o permanente su un sistema di alimentazione di energia elettrica autosufficiente o non sincrono alla rete (come reti autonome, sistemi di backup). Requisito per il funzionamento è che il sistema di alimentazione di energia elettrica rispetti le normative EN 50160 o similari.

Le misure di sicurezza previste nell'impianto domestico e per questo prodotto Miele devono essere garantite per funzionalità e procedure anche col funzionamento autonomo oppure non sincrono alla rete oppure sostituite da misure eguali nell'installazione. Come per esempio descritto nella pubblicazione attuale della VDE-AR-E 2510-2.

► Caricare e utilizzare la batteria AP01/AP02/AP03 a una temperatura ambiente compresa tra 0 °C e 45 °C.

Utilizzando la batteria AP01/AP02/AP03 in ambienti con temperature non comprese tra questi valori, si verificano delle limitazioni della resa.

► Non continuare a utilizzare per nessun motivo la batteria AP01/AP02/AP03 qualora emanasse un odore insolito, fuoriuscisse del liquido, si riscaldasse facilmente, si decolorasse o deformasse. In questo caso, smaltire immediatamente la batteria AP01/AP02/AP03 (v. indicazioni sulla sicurezza "Smaltimento della batteria AP01/AP02/AP03" alla fine del capitolo seguente "Uso corretto" e al capitolo "Sostenibilità e tutela dell'ambiente", par. "Smaltimento di batterie e accumulatori usati").

► Gli accumulatori e le batterie possono scadere. Evitare il contatto con occhi e pelle con liquidi corrosivi. In caso di contatto risciacquare con acqua e prendere in considerazione un aiuto medico.

► La batteria agli ioni AP01/AP02/AP03 è soggetta ai regolamenti della legge sulle merci pericolose. La batteria AP01/AP02/AP03 può essere trasportata dall'utente senza ulteriori requisiti. Mettersi in contatto con l'assistenza tecnica, prima di spedire la batteria AP01/AP02/AP03. Spedire la batteria AP01/AP02/AP03 solo se è completamente scarica e non danneggiata. Isolare i contatti metallici utilizzando del nastro adesivo, per evitare cortocircuiti. Imballare la batteria AP01/AP02/AP03 in modo che non si muova nell'imballaggio.

### **Impiego corretto**

► Non far cadere la batteria AP01/AP02/AP03 e non gettarla. Una batteria AP01/AP02/AP03 caduta a terra o danneggiata non può più essere utilizzata per motivi di sicurezza.

► Fare in modo che la batteria AP01/AP02/AP03 non sia a contatto con fiamme vive o altre fonti di calore. Non riscaldare la batteria AP01/AP02/AP03. Non esporla a raggi solari diretti.

► Non smontare la batteria AP01/AP02/AP03.

## it - Istruzioni di sicurezza e avvertenze

---

- ▶ Non generare un cortocircuito con la batteria AP01/AP02/AP03, creando per errore o intenzionalmente un ponte con i contatti.
- ▶ Non far entrare in contatto la batteria AP01/AP02/AP03 con dei liquidi.
- ▶ Scollegare il caricabatteria LG01/LG02/LG04 e la stazione di ricarica LS03/LS04 dalla rete elettrica se questi componenti non vengono utilizzati per un periodo di tempo prolungato.
- ▶ Smaltimento della batteria AP01/AP02/AP03: togliere la batteria dall'aspirapolvere AP01/AP02/AP03. Isolare contatti metallici utilizzando del nastro adesivo, per evitare cortocircuiti. Smaltire la batteria AP01/AP02/AP03 presso il locale centro di raccolta. Non gettare la batteria AP01/AP02/AP03 nei normali rifiuti domestici.

### **Pulizia**

- ▶ Non immergere mai l'aspirapolvere e i suoi accessori in acqua.
- ▶ L'elettrospazzola Multi Floor XXL e la spazzola Electro Compact (a seconda del modello), la PowerUnit, il tubo aspirante e l'impugnatura Comfort contengono cavi elettrici. I contatti non devono bagnarsi, quindi non passare mai l'aspirapolvere con l'acqua o con un panno umido.
- ▶ Pulire l'aspirapolvere e gli accessori solamente con un panno asciutto oppure solo leggermente inumidito. Eccezione:
  - Contenitore polvere: vuotare il contenitore della polvere e rimuovere il prefiltro. Pulire il contenitore polvere solo con acqua e un detersivo delicato per i piatti. Asciugare infine con cura il contenitore polvere. Riapplicare il prefiltro.

### **Accessori e pezzi di ricambio**

- ▶ Utilizzare solo accessori con il logo Miele apposto sulla confezione. Il produttore può garantire la sicurezza solo per gli accessori originali.
- ▶ Solo con i pezzi di ricambio originali, Miele dà la garanzia di soddisfare le richieste di sicurezza. Sostituire eventuali pezzi difettosi solo con ricambi originali Miele.
- ▶ Miele garantisce la fornitura di pezzi di ricambio fino a 15 anni, minimo per 10, dopo l'uscita di gamma dell'aspirapolvere.

### **Trasporto**

- ▶ L'imballaggio protegge l'elettrodomestico durante il trasporto. Si consiglia di conservare la confezione per eventuali trasporti.

### Smaltimento dell'imballaggio

L'imballaggio è pratico e protegge l'apparecchio da eventuali danni di trasporto. I materiali utilizzati per l'imballaggio sono riciclabili, in quanto selezionati secondo criteri di rispetto dell'ambiente e di facilità di smaltimento.

Restituire gli imballaggi al circuito di raccolta dei materiali consente di risparmiare materie prime. Utilizzare centri di raccolta per materiali specifici ed eventuali opzioni di ritiro alternative.

Si consiglia di conservare l'imballaggio per eventuali trasporti.

### Smaltimento delle apparecchiature

Prima dello smaltimento dell'apparecchio, estrarre il filtro polvere fine e gettarlo nei rifiuti domestici.

Le apparecchiature elettriche ed elettroniche contengono spesso materiali utili. Contengono altresì sostanze, composti e componenti che erano necessari per il funzionamento e la sicurezza dell'apparecchiatura stessa. Smaltirli in modo non adeguato o nei rifiuti domestici potrebbe nuocere alla salute e all'ambiente. In nessun caso quindi smaltire queste apparecchiature nei normali rifiuti domestici.



Il simbolo del cassonetto barrato indica che il prodotto deve essere conferito agli idonei centri di raccolta differenziata allestiti dai comuni o dalle società di igiene urbana oppure riconsegnato gratuitamente al rivenditore al momento dell'acquisto di una nuova apparecchiatura di tipo equivalente, in ragione di uno a uno. L'utente è tenuto a cancellare eventuali dati personali dall'apparecchiatura elettronica da smaltire. L'adeguata raccolta differenziata contribuisce a evitare possibili effetti negativi sull'ambiente e sulla salute e favorisce il riciclo dei materiali di cui è composta l'apparecchiatura. Per la gestione del recupero e dello smaltimento degli elettrodomestici, Miele Italia aderisce al consorzio Ecodom (Consorzio Italiano Recupero e Riciclaggio Elettrodomestici). Smaltimento dei rifiuti di apparecchiature elettriche ed elettroniche (RAEE), ai sensi del Decr. legisl. 14 marzo 2014, n. 49 in attuazione della Diret-

tiva 2012/19/UE e sui RAEE sullo smaltimento dei rifiuti di apparecchiature elettriche ed elettroniche. L'utente è tenuto per legge a rimuovere dalle apparecchiature batterie, accumulatori e lampade esausti e rimovibili, in modo non distruttivo. Conferirli agli idonei centri di raccolta differenziata dove vengono presi in consegna gratuitamente. Accertarsi che fino al momento dello smaltimento l'apparecchiatura sia tenuta lontana dai bambini.

### Smaltimento di batterie e accumulatori usati

Gli apparecchi elettrici ed elettronici contengono spesso batterie e accumulatori che anche dopo l'uso non possono essere smaltiti nei normali rifiuti domestici. L'utente è tenuto per legge a rimuovere batterie e accumulatori esausti e rimovibili dalle apparecchiature e a conferirli agli idonei centri di raccolta differenziata dove vengono presi in consegna gratuitamente. Isolare i contatti metallici utilizzando del nastro adesivo, per evitare cortocircuiti. Batterie e accumulatori possono contenere sostanze nocive per la salute e l'ambiente.

I simboli riportati su batterie e/o accumulatori forniscono ulteriori indicazioni. Le batterie al litio sono p.es. contrassegnate con "Li-ion". Il simbolo del cassonetto barrato indica che gli accumulatori e le batterie non devono essere smaltiti nei normali rifiuti domestici. È inoltre nostro dovere specificare quanto segue: se il bidone barrato è contrassegnato da uno o diversi simboli chimici riportati, significa che sono contenuti piombo (Pb), cadmio (Cd) e/o mercurio (Hg).



Batterie e accumulatori usati contengono importanti materie prime e possono essere riciclati. La raccolta differenziata di batterie e accumulatori usati ne facilita il trattamento e il riciclaggio.

# it - Presentazione del prodotto

## Descrizione apparecchio

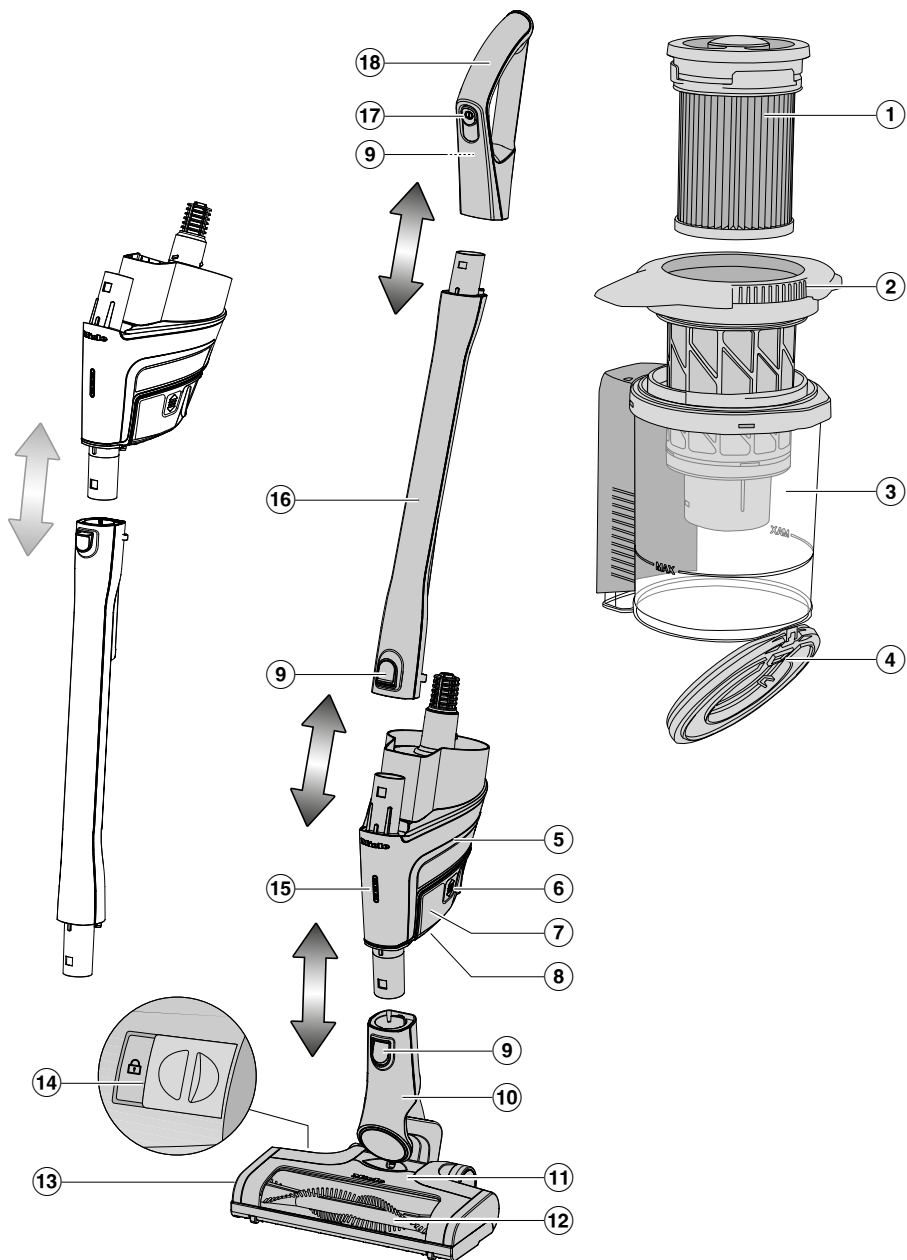



- ① Filtro polvere fine (HX-FSF-2)
- ② Prefiltro
- ③ Contenitore polvere
- ④ Sportellino del contenitore polvere
- ⑤ PowerUnit con attacco in basso per la batteria, bocchettone in basso per il tubo aspirante ed elettrospazzola e bocchettone in alto per il tubo aspirante e l'impugnatura Comfort
- ⑥ Tasti di sblocco per batteria (sui due lati)
- ⑦ Batteria agli ioni di litio AP01/AP02/AP03 (HX-LA)
- ⑧ Boccola di ricarica (sul lato inferiore della batteria)
- ⑨ Tasti di sblocco (sull'impugnatura posteriore)
- ⑩ Raccordo dell'elettrospazzola
- ⑪ Elettrospazzola MultiFloor XXL (a seconda del modello con illuminazione BrilliantLight)
- ⑫ Rullo spazzola estraibile
- ⑬ Sportellino
- ⑭ Sblocco per apertura dell'elettrospazzola
- ⑮ Spia ricarica della batteria
- ⑯ Tubo aspirante
- ⑰ Interruttore On/Off con selettore potenza aspirante
- ⑱ Impugnatura

## Presentazione del prodotto

Attenersi innanzitutto alle indicazioni sulla pulizia del produttore del pavimento, del tappeto o della moquette.

L'assortimento Miele per la cura dei pavimenti offre gli accessori adatti a molte applicazioni speciali (v. cap. "Accessori su richiesta").

### Nota relativa alle immagini

Le immagini indicate nei capitoli sono riportate alla fine delle presenti istruzioni d'uso, nelle pagine pieghevoli.

### Opzioni di montaggio dell'aspirapolvere

Le possibilità per assemblare l'aspirapolvere sono tre.

Vantaggi della **PowerUnit in basso** sull'aspirapolvere, v. par. "Descrizione dell'apparecchio":

- possibile funzione sicura per riporre l'apparecchio (v. capitolo "Uso", par. "Funzione di riposo per pause brevi");
- ergonomia (alleggerimento del polso);
- pulizia confortevole di grandi superfici.

Vantaggi della **PowerUnit in alto** sull'aspirapolvere, v. par. "Descrizione dell'apparecchio":

- pulizia confortevole sotto i mobili piani;
- possibile rimozione rapida della PowerUnit.

Vantaggi della **Solo PowerUnit** sull'aspirapolvere (Fig. 01):

- aspirazione rapida e mirata di briciole o pelucchi.

Questa struttura è particolarmente adatta all'impiego dell'accessorio composto da tre elementi.

### Accessori in dotazione (Fig. 02)

- ① **Bocchetta poltrone XL**  
Per aspirare poltrone, materassi, cuscini.
- ② **Bocchetta a lancia**  
Per aspirare pieghe, fessure e angoli.
- ③ **Pennello per mobili**  
Per aspirare listelli, oggetti decorati o intagliati.  
La testa del pennello può essere ruotata nella posizione più comoda.
- ④ **Vano porta-accessori per il supporto a parete**  
Per riporre l'accessorio composto da tre elementi.  
Si può applicare il vano porta-accessori al supporto a parete (v. capitolo "Avvio", par. "Applicare vano porta-accessori").

### Supporto accessori per il tubo aspirante (Fig. 03)

A questo supporto accessori è possibile portare con sé durante l'aspirazione 2 parti degli accessori composti da tre parti.

## Elettrospazzola MultiFloor XXL (Fig. 04) Spazzola elettrica Electro Compact (Fig. 06)

 Danni causati da oggetti aspirati incastrati.

La pavimentazione da aspirare può graffiarsi.

Assicurarsi che il lato inferiore dell'elettrospazzola non presenti parti grossolane incastrate, come p.es. schegge o pietre.

L'elettrospazzola è adatta all'aspirazione quotidiana di tappeti, moquette e pavimenti duri non delicati.

### Rullo Parquet Soft Touch (Fig. 05)

(a seconda del modello)

L'elettrospazzola, con il rullo Parquet Soft Touch, è adatta all'aspirazione di pavimenti duri delicati.

Applicare il rullo Parquet Soft Touch nell'elettrospazzola anziché il rullo spazzola inserito (v. capitolo "Pulizia e manutenzione" par. "Togliere il rullo spazzola dall'elettrospazzola").

Utilizzando il rullo Parquet Soft Touch viene impostata automaticamente la potenza assorbita dell'elettrospazzola, che potrebbe causare un rumore di funzionamento modificato.

(a seconda del modello)

 Danni causati da oggetti aspirati incastrati.

La pavimentazione da aspirare può graffiarsi.

Assicurarsi che il lato inferiore della spazzola non presenti parti grossolane incastrate, come p.es. schegge o pietre.

La spazzola elettrica è particolarmente adatta alla pulizia intensa di sedili di automobili e gradini di scale in moquette.

Il miglior risultato di pulizia sulle poltrone si ottiene utilizzando la bocchetta poltrone XL.

### Batteria aggiuntiva (HX-LA)

(a seconda del modello)

Se si utilizza la batteria aggiuntiva è possibile raddoppiare la durata di utilizzo dell'aspirapolvere.

Prima della prima ricarica, osservare assolutamente il capitolo "Avvio", par. "Indicazioni generali sulla batteria".

### 3D4U

Con 3D4U, Miele offre inoltre accessori gratuiti, scaricabili per la stampante 3D ([www.miele.it](http://www.miele.it), Service, Pezzi di ricambio e Accessori).

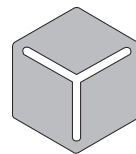

3 D 4 U

## Spia ricarica della batteria (durante la ricarica) (Fig. 07)

Lo stato di ricarica della batteria è visualizzato sulla PowerUnit.

Capacità di carica	Spia
ca. 0 %–34 %	lampeggia lentamente in basso
ca. 35 %–69 %	accesa in basso, lampeggia lentamente al centro
ca. 70 %–90 %	accesa in basso e al centro, lampeggia lentamente in alto
ca. 91%–99%	accesa in basso, al centro e in alto
100 %	si spegne (modalità di risparmio)

## Avvio

### Assemblare l'aspirapolvere

Assicurarsi che l'aspirapolvere sia montato esattamente come indicato nella descrizione dell'apparecchio, finché scatta in posizione (v. capitolo "Presentazione del prodotto", par. "Descrizione dell'apparecchio").

Se si posiziona l'impugnatura o il tubo aspirante in alto sulla PowerUnit, assicurarsi di applicare questi componenti **lungo la guida** sul bocchettone della PowerUnit (Fig. 08).

## Separare i componenti

- Se si desidera separare tra loro i componenti, premere il tasto di sblocco corrispondente (v. il capitolo "Presentazione del prodotto", par. "Descrizione dell'apparecchio").

## Indicazioni generali sulla batteria

Al momento della fornitura la batteria non è completamente carica. Caricare completamente la batteria prima di utilizzarla per la prima volta. La durata prevista è di ca. 4 ore.

Eseguire questa prima ricarica assolutamente nella PowerUnit, per attivare la batteria.

Quando la batteria è completamente carica, la spia relativa allo stato di ricarica della batteria sulla PowerUnit si spegne per risparmiare energia elettrica.

La massima capacità di ricarica della batteria viene raggiunta solo dopo cinque ricariche e scariche.

È possibile aspirare fino a 14 minuti se si utilizza l'aspirapolvere completamente assemblato e si seleziona il livello massimo di potenza.

Se tuttavia si utilizza solo la PowerUnit e si seleziona il livello di potenza minimo, è possibile aspirare fino a 60 minuti.

Prima di caricare la batteria, si consiglia di scaricarla completamente. In questo modo si ottiene la piena resa della batteria.

Se la batteria non viene utilizzata a lungo e si è scaricata, passa in modalità di sicurezza. Per la ricarica nella PowerUnit la spia di ricarica della batteria reagisce solo dopo ca. 30–60 minuti.

### Inserire la batteria (Fig. 09)

- Inserire la batteria lungo le guide fino all'aggancio percettibile nella PowerUnit.

Eseguire la prima ricarica assolutamente nella PowerUnit, per attivare la batteria.

### Caricare la batteria (senza montaggio a parete) (Fig. 10)

Si può riporre l'aspirapolvere in piedi e caricare direttamente la batteria.

Prima della prima ricarica della batteria, leggere assolutamente il capitolo "Indicazioni generali sulla batteria".

- Inserire la PowerUnit nell'elettrospazzola per garantire una posizione stabile dell'aspirapolvere.
- Inclinare l'aspirapolvere in avanti finché il raccordo dell'elettrospazzola non si aggancia in modo percettibile.
- Inserire la spina di ricarica del cavo allegato nella boccola di ricarica sul lato inferiore della batteria.
- Inserire il caricabatteria in una presa elettrica.

Si avvia la ricarica.

### Caricare la batteria (con montaggio a parete) (Fig. 11)

Le possibilità per riporre e ricaricare l'aspirapolvere nel supporto a parete fornito sono due.

Per il montaggio a parete è necessario un luogo adatto nelle vicinanze di una presa elettrica libera. Prima della prima ricarica della batteria, leggere assolutamente il capitolo "Indicazioni generali sulla batteria".

### Montaggio a parete (Fig. 12 + 13)

Sul retro del supporto a parete fornito è applicata una piastra di montaggio con un sacchettino di viti.

Per il montaggio a parete occorre fissare la piastra di montaggio alla parete del luogo scelto.

- Estrarre il sacchettino delle viti.
- Premere il tasto di sblocco sul lato inferiore del supporto a parete (Fig. 12).
- Rimuovere la piastra di montaggio verso il basso dal supporto a parete (Fig. 13).

### Fissare la piastra di montaggio (Fig. 14 + 15)

Per fissare la piastra di montaggio alla parete sono forniti due tasselli e due viti TORX T20 nel relativo sacchetto. È necessario inoltre un avvitatore a batterie o un trapano (diametro punta 6 mm).

In base alla struttura scelta dell'aspirapolvere scegliere una distanza di 45 cm o 98 cm dal bordo inferiore della piastra di montaggio al pavimento (Fig. 14).

Fare attenzione a non danneggiare i condotti posati nella parete.

- Fissare la piastra di montaggio alla parete (Fig. 15).

### Fissare il cavo di ricarica nel supporto a parete (Fig. 16, 17 + 18)

Sul lato inferiore del supporto a parete è presente un vano per il cavo.

- Premere i due tasti di sblocco sul lato inferiore del supporto a parete e togliere lo sportellino del vano per il cavo (Fig. 16).
- Inserire la spina di ricarica del cavo dall'alto nell'apertura (Fig. 17).

- Posare il cavo di ricarica nella guida per il cavo (Fig. 17).
- Applicare lo sportellino e chiudere il vano (Fig. 18).

### **Applicare il vano porta-accessori (se necessario) (Fig. 19)**

Per riporre l'accessorio composto da tre elementi nel supporto a parete viene fornito un vano porta-accessori (v. il capitolo "Presentazione del prodotto", par. "Accessori in dotazione").

- Inserire il vano porta-accessori fino alla battuta d'arresto sul supporto a parete.

### **Applicare il supporto a parete (Fig. 20 + 21)**

- Inserire il supporto a parete dall'alto sulla piastra di montaggio, finché si innesta in modo percettibile (Fig. 20).
- Inserire l'aspirapolvere assemblato con batteria inserita dall'alto nel supporto a parete (Fig. 21).
- Inserire il caricabatteria nella presa elettrica.

Si avvia la ricarica.

### **Togliere la batteria (Fig. 22)**

- Premere contemporaneamente i due tasti di sblocco sul lato della batteria ed estrarre quest'ultima.

### **Caricare la batteria nell'apposita stazione di ricarica (Fig. 23)**

(a seconda del modello)

Prima della prima ricarica della batteria, osservare assolutamente il capitolo "Indicazioni generali sulla batteria".

La prima ricarica della batteria deve essere assolutamente eseguita nella PowerUnit; a partire dalla seconda ricarica utilizzare la stazione di ricarica.

- Inserire la batteria nella stazione di ricarica fino al percettibile aggancio.
- Inserire la spina elettrica nella presa.

Si avvia la ricarica. La spia di ricarica della batteria lampeggia a sinistra.

Se subito dopo l'uso si carica la batteria scarica nella relativa stazione di ricarica, il procedimento di carica si avvia solo dopo che la batteria si è raffreddata.

Il raffreddamento può durare fino a 60 minuti. La spia di ricarica della batteria sulla relativa stazione di ricarica non reagisce in questo lasso di tempo.

## **Uso**

### **Accensione e spegnimento (Fig. 24)**

- Se la batteria è stata ricaricata nel supporto a parete, togliere l'aspirapolvere dal supporto a parete.
- Se la batteria è stata caricata direttamente, staccare la spina di ricarica dalla boccola di ricarica sul lato inferiore della batteria.

Se si usa la funzione di pulizia ComfortClean prima di ogni accensione, si ottiene il miglior risultato di pulizia (v. il capitolo "Pulizia e manutenzione", par. "Usare la funzione di pulizia ComfortClean").

- Premere il tasto di accensione/spegnimento sull'impugnatura ①.

## Impostare la potenza aspirante (Fig. 24)

Riducendo la potenza aspirante si abbassa anche notevolmente la forza di scorrimento sull'elettrospazzola.

Sull'impugnatura è possibile selezionare tre livelli di potenza:

Min.	livello di potenza più basso per sporco leggero
Eco	livello di potenza medio per sporco normale
Max.	livello di potenza massimo per sporco ostinato

In ogni livello di potenza è attivato un rilevamento del rivestimento del pavimento.

A seconda della pavimentazione e del rullo spazzola utilizzato, la potenza assorbita dell'elettrospazzola si imposta in automatico e questo può causare un rumore di funzionamento modificato.

## Spia (Fig. 07)

Lo stato di ricarica della batteria è visualizzato sulla PowerUnit.

Capacità di carica	Spia
ca. 100 %–70 %	accesa in alto, al centro e in basso
ca. 69 %–35 %	accesa al centro e in basso
ca. 34 %–15 %	accesa in basso
ca. 14 %–0 %	lampeggia lentamente in basso

## Funzione di riposo per pause brevi

 Pericolo di ferimento se l'aspirapolvere si ribalta.

Utilizzare la funzione di riposo solo con la PowerUnit in basso sull'aspirapolvere.

Non utilizzare la funzione di riposo, se l'aspirapolvere si trova su una superficie inclinata, p.es. su una rampa.

- Inclinare l'aspirapolvere in avanti finché il raccordo dell'elettrospazzola non si aggancia in modo percettibile.

L'aspirapolvere è in posizione sicura, l'elettrospazzola si spegne e la batteria si preserva.

Se si sblocca solo il raccordo dell'elettrospazzola, questa si riaccende.

## Informazioni utili

### Consigli per la pulizia

**Suggerimento:** Se si desidera pulire in modo agevole gradini di scale o sedili di automobili, non utilizzare il tubo aspirante.

**Suggerimento:** Se una volta si desidera aspirare una quantità maggiore di parti grossolane, utilizzare solo la PowerUnit (v. il capitolo "Presentazione del prodotto", par. "Opzioni di montaggio dell'aspirapolvere").

## Pulizia e manutenzione

### Manutenzione di aspirapolvere e accessori

 Pericolo di ferirsi con il rullo spazzola rotante.  
È possibile ferirsi sul rullo spazzola rotante.

Spegnere l'aspirapolvere prima di qualsiasi pulizia e manutenzione. A tale scopo, utilizzare l'interruttore On/Off sull'impugnatura.

 Pericolo di scossa elettrica a causa della tensione di rete.

Se l'umidità penetra nel caricabatteria, sussiste il pericolo di scossa elettrica.

Non immergere mai in acqua il caricabatteria.

- Rispettare le indicazioni speciali di pulizia per il contenitore polvere, v. il par. "Pulire il contenitore polvere".
- Le parti e gli accessori in plastica dell'aspirapolvere possono essere puliti con un apposito prodotto per plastica, reperibile in commercio.

 **Danni causati da detersivi non adatti.**

Tutte le superfici si graffiano facilmente. Tutte le superfici possono subire anche alterazioni di colore o decolorazioni se si trattano con detersivi non adatti.

Non utilizzare mai prodotti abrasivi, pulitori per vetro o detersivi multiuso e prodotti per la pulizia contenenti oli.

### Sistema di filtri (Fig. 25)

- ① Filtro polvere fine (HX-FSF-2)
- ② Prefiltro
- ③ Contenitore polvere
- ④ Sportellino del contenitore polvere

### Usare la funzione di autopulizia ComfortClean (Fig. 26)

Prima di svuotare ogni volta il contenitore polvere e se la potenza aspirante cala, eseguire sempre la pulizia del filtro polvere fine.

In questo modo l'aspirapolvere ottiene di nuovo subito il miglior risultato di pulizia.

- Ruotare il filtro polvere fine nel coperchio del contenitore polvere tre volte di 180° in senso antiorario. Utilizzare a tale scopo gli incavi.

Ruotandolo, si sente un rumore che è da considerarsi normale in quanto imputabile al normale funzionamento della funzione di autopulizia ComfortClean.

### Vuotare il contenitore polvere (Fig. 27 - 31)

Vuotare il contenitore polvere al più tardi quando nel contenitore la polvere ha raggiunto il livello **MAX**.

- Ruotare il coperchio del contenitore della polvere nella direzione della freccia fino alla prima battuta d'arresto. Utilizzare a tale scopo le superfici di impugnatura grigie (Fig. 27).
- Estrarre il contenitore polvere verso l'alto (Fig. 28).

Smaltire il contenuto nei rifiuti domestici, se non vi sono componenti vietati.



- Per vuotare il contenitore polvere tenerlo dentro il secchio dei rifiuti, di modo che fuoriesca meno polvere possibile.
- Ruotare il coperchio del contenitore della polvere nella direzione della freccia fino alla successiva battuta d'arresto. Utilizzare a tale scopo le superfici di impugnatura grigie (Fig. 29).

Lo sportellino del contenitore della polvere si apre e la polvere cade (Fig. 30).

Se lanuccio di polvere, capelli o parti grossolane non cadono, rimuovere il prefiltro verso l'alto (v. par. successivo "Pulire prefiltro e filtro per la polvere fine").

- Ruotare il coperchio del contenitore della polvere indietro nella posizione di partenza.
- Chiudere lo sportellino del contenitore della polvere finché si incastra percettibilmente.
- Far passare la maniglia del contenitore polvere dall'alto lungo la guida sul bocchettone della PowerUnit finché il contenitore polvere si aggancia in modo percettibile (Fig. 31).

### **Pulire prefiltro e filtro polvere fine (Fig. 32 - 35)**

Pulire i due filtri accuratamente almeno ogni 3 mesi.

Per la pulizia, rispettare assolutamente la sequenza descritta delle diverse fasi.

- Estrarre il contenitore polvere fine.
- Svuotare il contenitore della polvere su un secchio dei rifiuti.

- Ruotare il coperchio del contenitore della polvere oltre la battuta d'arresto, finché le punte delle frecce in alto sono rivolte le une verso le altre ① (Fig. 32).
- Togliere il prefiltro verso l'alto ② (Fig. 32).
- Ruotare il filtro della polvere fine 10 volte di 180° in senso antiorario. Utilizzare a tale scopo gli incavi (Fig. 26). Si genera un rumore di funzionamento che è tipico della funziona di pulizia ComfortClean.
- Ruotare il filtro della polvere fine in senso orario. Utilizzare a tale scopo gli incavi (Fig. 33).
- Estrarre il filtro polvere fine (Fig. 33).

 **Danni causati da errori di pulizia.**  
Il filtro polvere fine si può danneggiare e perdere l'efficacia.  
Non pulire il filtro polvere fine dall'interno e con acqua. Non utilizzare oggetti appuntiti o taglienti per pulirlo.  
Non spazzolare il filtro polvere fine.

- Disporre il filtro polvere fine su un bidone per l'immondizia.
- Battere il filtro polvere fine con il bordo inferiore in gomma e con cautela.
- Ruotare leggermente il filtro polvere fine in modo che lo sporco si possa staccare da tutti gli interstizi.

 **Danni causati da errori di pulizia.**  
Il prefiltro si può danneggiare e perdere l'efficacia.  
Non pulire il prefiltro con acqua. Non utilizzare oggetti appuntiti o taglienti per pulirlo.

- Pulire il prefiltro con il pennello per la polvere fornito oppure con un panno asciutto.
- Reinscrivere il filtro della polvere fine pulito nel prefiltro pulito, premendo verso il basso la copertura rotonda in alto sul filtro della polvere fine fino alla battuta d'arresto.

Sostituire il filtro polvere fine (HX FSF-2) dopo ca. 3 anni per ottenere sempre un ottimo risultato di pulizia.

- Applicare il prefiltro nel contenitore della polvere (Fig. 34).
- A tale scopo disporre le guide di introduzione (frecce) sovrapposte e ruotare il prefiltro nella posizione iniziale (Fig. 35).
- Chiudere lo sportellino del contenitore della polvere finché si incastra perfettamente.
- Posizionare di nuovo il contenitore della polvere sul bocchettone della PowerUnit.

### **Pulire il contenitore polvere**

Pulire il contenitore polvere all'occorrenza.

- Pulire il contenitore polvere con acqua e un detersivo delicato per piatti.
- Asciugare con cura il contenitore polvere.

### **Pulire l'elettrospazzola/la spazzola (a seconda del modello) (Fig. 36)**

- Separare l'elettrospazzola/la spazzola dall'aspirapolvere.
- Disporre l'elettrospazzola con il lato inferiore rivolto verso l'alto su una superficie piana e pulita.
- Tagliare con le forbici fili e capelli che si sono arrotolati sul rullo. Sul rullo spazzola è prevista un'apposita scanalatura per infilare le forbici.

I peli e i capelli tagliati vengono infine aspirati dall'aspirapolvere.

Si possono rimuovere e pulire le piccole rotelle in caso di sporco ostinato o blocco (non è necessario per la spazzola). Per la rimozione utilizzare un cacciavite piatto.

### **Togliere il rullo spazzola dall'elettrospazzola (Fig. 37)**

(non possibile per la spazzola Electro Compact)

È possibile rimuovere il rullo spazzola dall'elettrospazzola per eliminare lo sporco ostinato e per pulire anche la parte interna della spazzola.

- Sbloccare lo sportellino lateralmente sull'elettrospazzola, in modo che sia visibile ① il simbolo .
- Ribaltare verso l'alto lo sportellino fino alla battuta d'arresto ②.
- Rimuovere il rullo spazzola ③.
- Togliere l'impugnatura del rullo spazzola se è presente dello sporco ostinato ④.
- Pulire il rullo spazzola e l'impugnatura del rullo spazzola e rimuovere tutte le parti sporche dal vano interno dell'elettrospazzola.

- Rimontare l'elettrospazzola in ordine inverso.

### **Sostituire la batteria**

Tenere pronta la batteria agli ioni di litio originale AP01/AP02/AP03 (HX-LA).

Osservare le avvertenze di utilizzo e smaltimento delle batterie riportate ai capitoli “Indicazioni sulla sicurezza e avvertenze”, “Sostenibilità e tutela dell'ambiente” e “Avvio” (par. “Indicazioni generali sulla batteria”).

## Risoluzione dei problemi

La maggior parte dei guasti può essere risolta in autonomia. In molti casi si possono risparmiare tempo e costi senza dover contattare l'assistenza tecnica.

Consultare il sito [www.miele.it/support/customer-assistance](http://www.miele.it/support/customer-assistance) per ulteriori informazioni su come risolvere i guasti in autonomia. In alternativa, inquadrare il codice QR.



 Pericolo di ferirsi con il rullo spazzola rotante.

È possibile ferirsi sul rullo spazzola rotante.

Spegnere l'aspirapolvere prima di effettuare qualsiasi intervento. A tale scopo, utilizzare l'interruttore On/Off sull'impugnatura.

Le segnalazioni di guasto sono visualizzate tramite spia dello stato di carica della batteria lampeggiante rapidamente sulla PowerUnit.

Problema	Causa e rimedio
<b>Lampeggio rapido della spia superiore</b>	Errore "Impugnatura non rilevata" ■ Rimuovere l'impugnatura e reinserirla con precisione finché non si innesta in modo percettibile. ■ Togliere la batteria, attendere 10 secondi, reinserire la batteria.
<b>Lampeggio rapido della spia centrale</b>	Errore "Surriscaldamento del motore" ■ Svuotare e pulire il contenitore polvere, il prefiltro e il filtro polvere fine. ■ Togliere la batteria, attendere 10 secondi, reinserire la batteria. ■ Attendere ca. 30 minuti prima di riaccendere l'aspirapolvere.
<b>Lampeggio rapido della spia centrale e superiore</b>	Errore "Rullo spazzola bloccato" ■ Selezionare un livello di potenza più basso. ■ Pulire l'elettrospazzola. ■ In caso di sporco ostinato, rimuovere il rullo spazzola dall'elettrospazzola. Pulire il rullo spazzola e il vano interno dell'elettrospazzola.

Problema	Causa e rimedio
<b>Lampeggio rapido delle spie inferiore e centrale</b>	Guasto "Surriscaldamento batteria" oppure "Batteria non riconosciuta" ■ Attendere ca. 30 minuti prima di riaccendere l'aspirapolvere. ■ Inserire la batteria originale Miele agli ioni di litio AP01/AP02/AP03 (HX LA).
<b>Lampeggio rapido delle spie inferiore e superiore</b>	Errore interno di sistema ■ Togliere la batteria, attendere 10 secondi, reinserire la batteria e caricarla.

## Assistenza tecnica

### Contatti in caso di guasto

In caso di guasti che non si è in grado di risolvere da soli, contattare il negozio specializzato Miele o il servizio di assistenza tecnica Miele.

I contatti dell'assistenza tecnica Miele si trovano in fondo alle presenti istruzioni.

### Garanzia

La durata della garanzia prevista dalla legislazione vigente è di 2 anni.

Ulteriori informazioni si trovano nelle condizioni di garanzia allegate.

## Accessori su richiesta

Attenersi sempre in primo luogo alle indicazioni per la pulizia e la cura del pavimento/rivestimento fornite dal relativo produttore.

Si tenga presente che guasti e danni all'aspirapolvere causati dall'impiego di accessori sprovvisti del logo Miele sulla confezione, sono esclusi dalla copertura di garanzia.

È possibile ordinare questi e altri prodotti nello shop online di Miele, presso il servizio di assistenza tecnica Miele oppure da un rivenditore specializzato Miele.

Alcuni modelli hanno in dotazione già di serie uno o più dei seguenti accessori.

### Spazzola Electro Compact (HX-EC 10)

Per la pulizia accurata di sedili di automobili e gradini di scale in moquette.

### Rullo Soft Hardfloor Care (HX HC)

Per la pulizia di pavimenti duri delicati.

### Spazzola universale (HX-UB)

Per aspirare in modo delicato libri, mensole e similari.

### Spazzola a lamelle / spazzola per termosifoni (SHB 30)

Per aspirare tra gli elementi del radiatore, in fessure o interstizi.

### Bocchetta per materassi (SMD 10)

Per aspirare comodamente materassi, poltrone con pieghe e fessure.

### Bocchetta a lancia, 300 mm (SFD 10)

Bocchetta a lancia molto lunga per aspirare fessure, angoli, pieghe.

### Bocchetta a lancia, 560 mm (SFD 20)

Bocchetta a lancia flessibile per aspirare interstizi poco accessibili.

### Bocchetta a lancia XL (HX-CNXL) flessibile estraibile

Bocchetta a lancia flessibile con un raggio di azione di 60 cm per la pulizia di punti difficilmente accessibili.

### Prolunga del tubo (HX-FSH 10)

Per ampliare il raggio di aspirazione di max. 120 cm.

### Batteria aggiuntiva AP01/AP02/AP03 (HX-LA)

Per raddoppiare la durata di utilizzo dell'aspirapolvere.

### Stazione di ricarica della batteria LS03/LS04 (XH-LS)

Per caricare contemporaneamente e a parte rispetto all'elettrodomestico la batteria aggiuntiva.

<b>Veiligheidsinstructies en waarschuwingen</b> .....	<b>145</b>
Veiligheidsinstructies en waarschuwingen voor accu AP01/AP02/AP03, oplader LG01/LG02/LG04, laadstation LS03/LS04 (afhankelijk van het model) .....	149
<b>Duurzaamheid en milieubescherming</b> .....	<b>154</b>
<b>Introductie</b> .....	<b>156</b>
Beschrijving van het apparaat .....	156
<b>Introductie</b> .....	<b>158</b>
Verwijzing naar afbeeldingen .....	158
Montageopties voor de stofzuiger .....	158
Meegeleverde accessoires .....	158
Hulpstukhouder voor de zuigbuis .....	158
3D4U .....	159
Controlelampje laadniveau accu (tijdens het laden) .....	160
<b>Ingebruikneming</b> .....	<b>160</b>
Stofzuiger in elkaar zetten .....	160
Afzonderlijke componenten .....	160
Algemene opmerkingen over de accu .....	160
Accu plaatsen .....	161
Accu opladen (zonder wandmontage) .....	161
Accu opladen (met wandmontage) .....	161
Wandmontage .....	161
Accu verwijderen .....	162
Accu in het laadstation accu opladen .....	162
<b>Bediening</b> .....	<b>162</b>
In- en uitschakelen .....	162
Zuigvermogen kiezen .....	162
Controlelampje laadniveau accu (tijdens gebruik) .....	163
Parkeerfunctie voor korte pauzes .....	163
<b>Nuttige tips</b> .....	<b>163</b>
Schoonmaaktips .....	163
<b>Reiniging en onderhoud</b> .....	<b>164</b>
Stofzuiger en accessoires onderhouden .....	164
Filtersysteem .....	164
Zelfreinigende functie ComfortClean gebruiken .....	164
Stofreservoir legen .....	164
Voorfilter en fijnstoffilter reinigen .....	165
Stofreservoir reinigen .....	166
Elektroborstel/handborstel (afhankelijk van het model) reinigen .....	166
Accu vervangen .....	167
<b>Problemen oplossen</b> .....	<b>168</b>

## nl - Inhoud

---

<b>Service</b> .....	<b>169</b>
Contact bij storingen.....	169
Garantie .....	169
<b>Bij te bestellen accessoires</b> .....	<b>170</b>



Deze stofzuiger voldoet aan de geldende veiligheidsvoorschriften. Onjuist gebruik kan persoonlijk letsel of materiële schade tot gevolg hebben.

Lees de gebruiksaanwijzing voordat u de stofzuiger voor het eerst gebruikt. Hierin vindt u belangrijke instructies met betrekking tot de veiligheid, de bediening en de reiniging en onderhoud van de stofzuiger. Zo beschermt u zichzelf en vermijdt u schade aan de stofzuiger.

In overeenstemming met de norm IEC 60335-1 adviseert Miele u uitdrukkelijk om het hoofdstuk "Ingebruikneming" en de veiligheidsinstructies en waarschuwingen te lezen en op te volgen.

Wanneer de veiligheidsrichtlijnen en waarschuwingen niet worden opgevolgd, kan Miele niet aansprakelijk worden gesteld voor schade die daarvan het gevolg is.

Bewaar de gebruiksaanwijzing zorgvuldig en geef deze door aan een eventuele volgende eigenaar.

Schakel de stofzuiger altijd uit na de bediening, voordat u accessoires verwisselt, voorafgaand aan reiniging, onderhoud en het oplossen van problemen. Gebruik daarvoor de Aan/Uit-schakelaar op de greep.

### **Verantwoord gebruik**

- ▶ Deze stofzuiger is uitsluitend bestemd voor particulier huishoudelijk gebruik (of daarmee vergelijkbaar). Deze stofzuiger is niet geschikt voor gebruik op bouwplaatsen.
- ▶ Het apparaat mag niet buiten worden gebruikt.
- ▶ De stofzuiger is geschikt voor het dagelijks zuigen van tapijt, vaste vloerbedekking en robuuste harde vloeren.
- ▶ Deze stofzuiger mag worden gebruikt tot een hoogte van 4000 m boven zeeniveau.

## nl - Veiligheidsinstructies en waarschuwingen

---

- ▶ Gebruik de stofzuiger uitsluitend om droog vuil op te zuigen. U mag de stofzuiger niet op mensen en dieren gebruiken. Gebruik voor andere doeleinden is niet toegestaan, evenmin het ombouwen en wijzigen.
- ▶ Personen (inclusief kinderen) die op grond van hun fysieke of psychische gesteldheid, hun onervarenheid of gebrek aan kennis niet in staat zijn om de stofzuiger veilig te bedienen, mogen deze alleen gebruiken als ze onder toezicht staan van of worden geïnstrueerd door een verantwoordelijk persoon.

### **Kinderen**

- ▶ Houd kinderen onder 8 jaar op een afstand, tenzij u voortdurend toezicht houdt.
- ▶ Kinderen vanaf 8 jaar mogen de stofzuiger alleen zonder toezicht gebruiken als ze weten hoe ze deze veilig moeten bedienen. De kinderen moeten zich bewust zijn van de gevaren van een foutieve bediening.
- ▶ Kinderen mogen het apparaat niet zonder toezicht reinigen of onderhouden.
- ▶ Houd kinderen in de gaten wanneer deze zich in de buurt van het apparaat bevinden. Laat kinderen nooit met het apparaat spelen.
- ▶ Verstikkingsgevaar! Kinderen kunnen zich tijdens het spelen in verpakkingsmateriaal wikkelen (bijvoorbeeld in folie) of het materiaal over hun hoofd trekken en stikken. Houd verpakkingsmaterialen bij kinderen vandaan.

### Technische veiligheid

▶ De stofzuiger werkt op 25,2 V.

Dit apparaat behoort tot veiligheidsklasse II  en ontworpen in beschermingsklasse III.

De bescherming tegen een elektrische schok is gewaarborgd door aansluiting op extra lage veiligheidsspanning. In het apparaat worden geen spanningen gegenereerd die groter zijn. De stofzuiger wordt opgeladen met een oplader uit veiligheidsklasse II .

▶ Vergelijk de aansluitgegevens (netspanning en frequentie) op het typeplaatje van de oplader met de waarden van het elektriciteitsnet. Deze gegevens moeten beslist overeenstemmen. De oplader is zonder wijziging geschikt voor 50 Hz en 60 Hz.

▶ De wandcontactdoos moet met ten minste 16 A of 10 A traag zijn beveiligd.

▶ De elektrische borstel Multi Floor XXL en de handborstel Electro Compact van Miele (afhankelijk van het model) zijn motorisch aangedreven hulpstukken, speciaal voor deze Miele-stofzuiger. Om veiligheidsredenen is het niet toegestaan om de stofzuiger met een andere elektrische borstel/handborstel van Miele of van een andere fabrikant te gebruiken.

▶ Controleer de stofzuiger en alle meegeleverde onderdelen vóór het gebruik op zichtbare beschadigingen. Gebruik nooit een beschadigde stofzuiger en beschadigde onderdelen.

▶ Controleer vóór het gebruik en tijdens het stofzuigen, of er geen stenen, scherven e.d. op de onderkant van de elektroborstel Multi Floor XXL en de onderkant van de handborstel Electro Compact (afhankelijk van het model) zitten.

▶ Berg de stofzuiger en alle accessoires op bij een omgevingstemperatuur van 0 °C tot 45 °C.

## nl - Veiligheidsinstructies en waarschuwingen

---

- ▶ Als dit apparaat binnen de garantieperiode defect raakt, mag het alleen door Miele worden gerepareerd, anders vervalt de garantie.
- ▶ Reparaties mogen alleen door vakmensen worden uitgevoerd die door Miele zijn geautoriseerd. Ondeskundig uitgevoerde reparaties kunnen voor de gebruiker gevaar opleveren.

### **Veilig gebruik**

- ▶ Gebruik de stofzuiger niet zonder stofreservoir, voorfilter en fijnstoffilter.
- ▶ Zuig nooit brandende of gloeiende voorwerpen op (zoals sigarettenpeuken, as en kolen).
- ▶ Zuig nooit vloeistoffen of vochtig vuil op. Laat met water of sop gereinigde oppervlakken eerst helemaal opdrogen, voordat u gaat zuigen.
- ▶ Zuig geen toner-resten op. Toner van bijvoorbeeld printers of kopieerapparaten kan elektriciteit geleiden.
- ▶ Zuig nooit licht ontvlambare of explosieve stoffen of gasen op in verband met explosiegevaar. Zuig ook nooit in een ruimte waar dergelijke stoffen opgeslagen liggen.
- ▶ Raak de draaiende borstelas van de elektroborstel Multi Floor XXL en handborstel Electro Compact (afhankelijk van het model) niet aan.
- ▶ Zuig met de elektroborstel Multi Floor XXL en de handborstel Electro Compact (afhankelijk van het model) niet dicht bij uw hoofd.
- ▶ Houd het zuiggedeelte niet te dicht bij het hoofd als u de stofzuiger gebruikt.

### **Veiligheidsinstructies en waarschuwingen voor accu AP01/AP02/AP03, oplader LG01/LG02/LG04, laadstation LS03/LS04 (afhankelijk van het model)**

#### **Kinderen**

- ▶ Personen (inclusief kinderen) die op grond van hun fysieke of psychische gesteldheid, hun onervarenheid of gebrek aan kennis niet in staat zijn om de oplader LG01/LG02/LG04 of het laadstation LS03/LS04 veilig te bedienen, mogen deze stofzuiger alleen gebruiken als ze onder toezicht staan van of worden geïnstrueerd door een verantwoordelijk persoon.
- ▶ De accu AP01/AP02/AP03 mag niet in handen van kinderen terechtkomen.
- ▶ Houd kinderen op afstand van de oplader LG01/LG02/LG04 en het laadstation LS03/LS04, tenzij u voortdurend toezicht houdt.

#### **Technische veiligheid**

- ▶ De accu AP01/AP02/AP03, de oplader LG01/LG02/LG04 en het laadstation LS03/LS04 moeten voor deze Miele stofzuiger HS19 worden gebruikt. Om veiligheidsredenen is het niet toegestaan om deze stofzuiger met een accu, oplader of laadstation van een andere fabrikant te gebruiken.
- ▶ Gebruik voor het opladen van de accu AP01/AP02/AP03 alleen de meegeleverde oplader LG01/**xx**, LG02/**xx** of LG04/**xx** en het meegeleverde of achteraf bestelde laadstation LS03/**xx** of LS04/**xx**.  
**xx** staat voor 01, 02, 03, 04, 05, 06, 07 of 08 en geeft de variant aan van uw oplader LG01/LG02/LG04 en uw laadstation LS03/LS04.

## nl - Veiligheidsinstructies en waarschuwingen

XX	LG01/LS03/LS04	LG02/LG04
01	AT, BE, BG, CH, CL, CZ, DE, DK, EE, ES, FI, FR, GR, HR, HU, IT, KZ, LT, LU, LV, NL, NO, PL, PT, OMGEKEERDE OSMOSE, RS, RU, SE, SI, SK, TR, UA, ZA	AT, BE, BG, CH, CL, CZ, DE, DK, EE, ES, FI, FR, GR, HR, HU, IT, KZ, LT, LU, LV, NL, NO, PL, PT, OMGEKEERDE OSMOSE, RS, RU, SE, SI, SK, TR, UA, ZA
02	AE, HK, IE, MY, SG, UK	AE, HK, IE, MY, SG
03	BR, CA, MX, US	BR, CA, JP, MX, US
04	AU, NZ	AU, NZ
05	CN	CN
06	KR	KR
07	JP	UK
08	IN	

► Als u een netstekkeradapter gebruikt, moet deze zijn goedgekeurd voor continu gebruik.

► Tijdelijk of doorlopend gebruik van een autonome of niet-netsynchrone energievoorziening (zoals microgrids, back-upsysteem) is mogelijk. Voorwaarde voor het gebruik is dat de energievoorziening voldoet aan de bepalingen van EN 50160 of een vergelijkbare standaard.

De veiligheidsvoorzieningen van de huisinstallatie en dit Miele product moeten ook werken bij gebruik van een microgrid of een niet-netsynchrone energievoorziening of de veiligheidsvoorzieningen in de energievoorziening moeten door gelijkwaardige voorzieningen worden vervangen.

► Laad en gebruik de accu AP01/AP02/AP03 bij een omgevingstemperatuur van 0 °C tot 45 °C.

Bij gebruik van de accu AP01/AP02/AP03 bij een omgevingstemperatuur die buiten dit bereik ligt, is het vermogen minder.

- ▶ U mag de accu AP01/AP02/AP03 beslist niet gebruiken als u merkt dat deze vreemd ruikt, als er vocht uit komt, als de accu erg heet wordt, verkleurt of vervormd raakt. De accu AP01/AP02/AP03 moet direct worden afgevoerd (zie veiligheidsinstructie “Afvoer van de accu AP01/AP02/AP03” aan het eind van de volgende paragraaf “Veilig gebruik” en het hoofdstuk “Duurzaamheid en milieubescherming”, paragraaf “Teruggave van gebruikte batterijen en accu's”).
- ▶ Er kan vloeistof uit accu's lopen. Zorg dat uw ogen en huid niet met deze bijtende vloeistof in aanraking komen. Gebeurt dat wel, spoel dan goed met water en raadpleeg een arts.
- ▶ De li-ion-accu AAP01/AP02/AP03 voldoet aan de bepalingen van de wetgeving voor gevaarlijke stoffen. De accu AP01/AP02/AP03 kan door de gebruiker zonder verdere restricties over de weg worden vervoerd. Neem contact op met Miele voordat u de accu AP01/AP02/AP03 verstuurt. Verstuur alleen een volledig ontladen en onbeschadigde accu AP01/AP02/AP03. Isoleer metalen contacten door deze met plakband af te plakken om kortsluiting te voorkomen. Verpak de accu AP01/AP02/AP03 zo, dat deze niet in de verpakking gaat bewegen.

### **Veilig gebruik**

- ▶ Laat de accu AP01/AP02/AP03 niet vallen en gooi er niet mee. Een beschadigde accu AP01/AP02/AP03 mag om veiligheidsredenen niet meer worden gebruikt.
- ▶ Vermijd contact van de accu AP01/AP02/AP03 met open vuur of andere warmtebronnen. Verwarm de accu AP01/AP02/AP03 niet. Stel deze niet bloot aan direct zonlicht.
- ▶ Haal de accu AP01/AP02/AP03 niet uit elkaar.

## nl - Veiligheidsinstructies en waarschuwingen

---

- ▶ Voorkom kortsluiting bij de accu AP01/AP02/AP03 door de contacten onbedoeld of opzettelijk te bruggen.
- ▶ Houd de accu AP01/AP02/AP03 uit de buurt van vloeistoffen.
- ▶ Koppel de oplader LG01/LG02/LG04 en de laadstation accu LS03/LS04 los van het lichtnet als deze onderdelen langere tijd niet worden gebruikt.
- ▶ Afvoer van de accu AP01/AP02/AP03: haal de accu AP01/AP02/AP03 uit de stofzuiger. Isoleer metalen contacten door deze met plakband af te plakken om kortsluiting te voorkomen. Lever de accu AP01/AP02/AP03 in bij het daarvoor bestemde gemeentelijke inzamelpunt. Doe de accu AP01/AP02/AP03 niet bij het gewone huisvuil.

### Reiniging

- ▶ Dompel de stofzuiger en de accessoires nooit in water.
- ▶ In de elektroborstel Multi Floor XXL en handborstel Electro Compact (afhankelijk van het model), de PowerUnit, de zuigbuis en de Comfort-greep zitten elektrische kabels. De stekkerverbindingen mogen niet met water in aanraking komen. Vochtig reinigen van deze onderdelen is daarom niet toegestaan.
- ▶ Reinig de stofzuiger en de accessoires alleen droog of met een iets vochtige doek. Uitzondering:
  - Stofreservoir: leeg het stofreservoir en verwijder het voorfilter. Reinig het reservoir alleen met water en mild afwasmiddel. Maak het stofreservoir vervolgens goed droog. Plaats het voorfilter terug.



### **Accessoires en onderdelen**

- ▶ Gebruik uitsluitend accessoires met het Miele logo op de verpakking. Alleen daarvan kan Miele de veiligheid waarborgen.
- ▶ Alleen bij gebruik van originele Miele onderdelen garandeert Miele dat aan de veiligheidseisen wordt voldaan. Defecte onderdelen mogen alleen door originele Miele onderdelen worden vervangen.
- ▶ Miele geeft u na afloop van de serieproductie van de stofzuiger een leveringsgarantie van maximaal 15 jaar en minimaal 10 jaar voor essentiële onderdelen.

### **Transport**

- ▶ De verpakking beschermt de stofzuiger tegen transport schade. Wij raden u aan de verpakking te bewaren voor het geval u de stofzuiger een keer wilt vervoeren.

### Afdanken van de verpakking

De verpakking zorgt ervoor dat u het apparaat gemakkelijk kunt hanteren en beschermt het apparaat tegen transport-schade. Het verpakkingsmateriaal is uitgekozen met het oog op een zo gering mogelijke belasting van het milieu en is in het algemeen recyclebaar.

Door hergebruik van verpakkingsmateriaal wordt er op grondstoffen bespaard. Gebruik materiaalspecifieke inzamelings- en retouropties voor recyclebaar materiaal.

Wij raden u aan de verpakking te bewaren voor het geval u het apparaat een keer wilt vervoeren.

### Afdanken van het apparaat

Verwijder het fijnstoffilter voordat u het af te danken apparaat afvoert en doe het fijnstoffilter bij het gewone huisvuil.

Elektrische en elektronische apparaten bevatten meestal waardevolle materialen. Ze bevatten ook stoffen, mengsels en onderdelen die nodig zijn geweest om de apparaten goed en veilig te laten functioneren. Wanneer u uw af te danken apparaat bij het gewone huisvuil afvoert of er niet goed mee omgaat, kunnen deze stoffen schadelijk zijn voor de gezondheid en het milieu. Voer het af te danken apparaat daarom nooit via het gewone huisvuil af.



Lever het apparaat in bij een gratis, gemeentelijk inzameldepot voor elektrische en elektronische apparaten, bij uw vakhandelaar of bij Miele. U bent wettelijk zelf verantwoordelijk voor het wissen van eventuele persoonlijke gegevens op het af te danken apparaat. U bent wettelijk verplicht om niet compleet ingebouwde gebruikte batterijen en accu's alsmede lampen die onbeschadigd kunnen worden verwijderd, te verwijderen. Breng deze naar een geschikte inzamellocatie, waar u ze gratis kunt inleveren. Het af te danken apparaat moet totdat u het wegbrengt buiten het bereik van kinderen worden bewaard.

### Teruggave van gebruikte batterijen en accu's

Elektrische en elektronische apparaten bevatten vaak batterijen en accu's, die ook na gebruik niet met het huisvuil mogen worden afgevoerd. U bent wettelijk verplicht om niet compleet ingebouwde gebruikte batterijen en accu's te verwijderen en naar een geschikte inzamellocatie (bijv. vakhandel) te brengen, waar u deze gratis kunt inleveren. Isoleer metalen contacten door deze met plakband af te plakken om kortsluiting te voorkomen. Batterijen en accu's bevatten mogelijk stoffen die gevaarlijk kunnen zijn voor mens en milieu.

De aanduiding op de batterij of accu geeft meer informatie. Lithium bevattende batterijen of accu's zijn bijvoorbeeld gemarkeerd met "Li-ion". De doorgestreepte afvalbak betekent dat u de batterijen en accu's in geen geval met het huisvuil mag afvoeren. We moeten ook op het volgende wijzen: als de doorgestreepte afvalbak met één of meerdere van de aangegeven chemische symbolen is gekenmerkt, bevatten ze lood (Pb), cadmium (Cd) en/of kwikzilver (Hg).



Gebruikte batterijen en accu's bevatten belangrijke grondstoffen en kunnen opnieuw worden gebruikt. De gescheiden inzameling van gebruikte batterijen en accu's vereenvoudigt de verwerking en de recycling.

# nl - Introductie

## Beschrijving van het apparaat

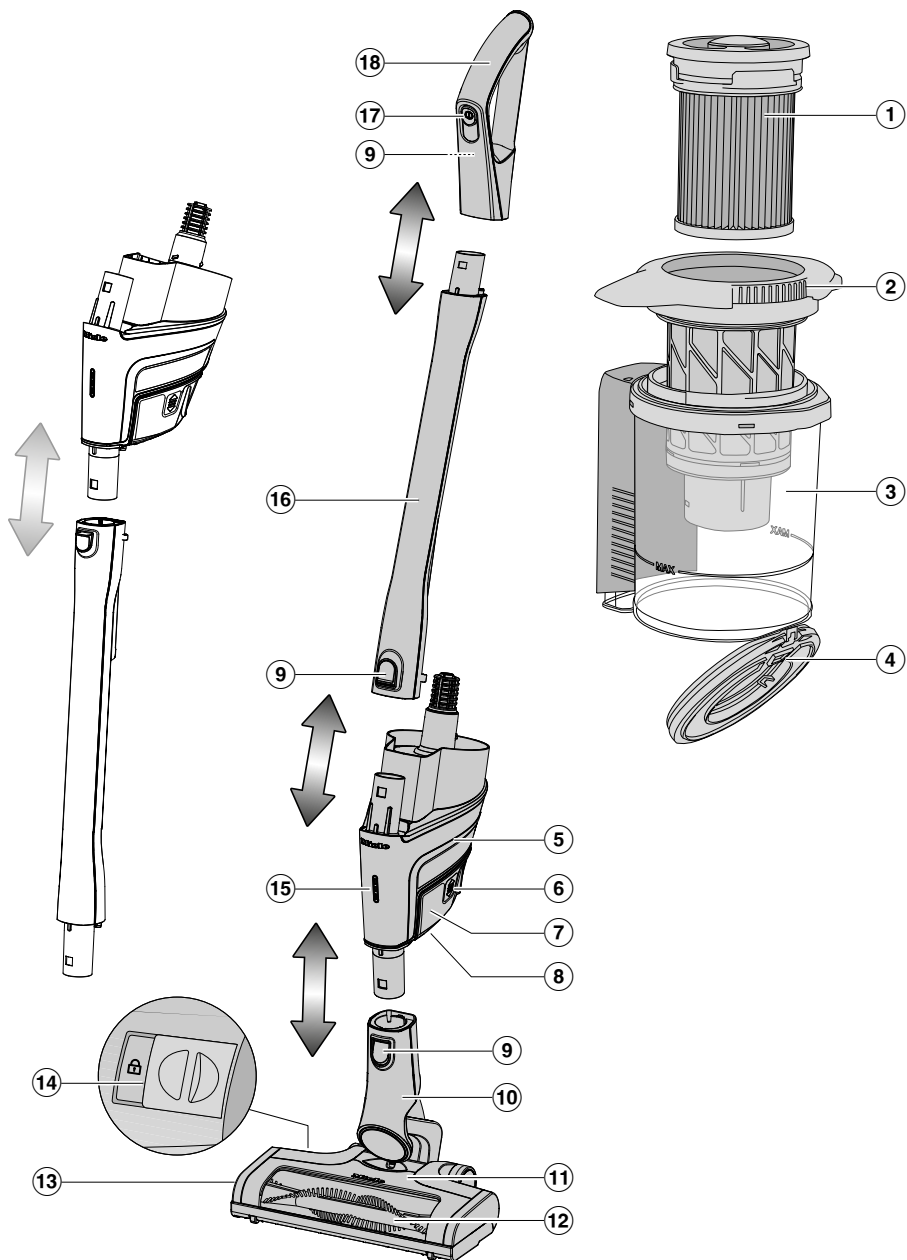

- ① Fijnstoffilter (HX FSF-2)
- ② Voorfilter
- ③ Stofreservoir
- ④ Klep van het stofreservoir
- ⑤ PowerUnit met aansluiting onder voor de accu, aansluitstuk onder voor de zuigbuis en de elektroborstel en aansluitstuk boven voor de zuigbuis en de handgreep
- ⑥ Ontgrendelingsknoppen voor de accu (aan beide kanten van de accu)
- ⑦ Li-ion-accu AP01/AP02/AP03 (HX LA)
- ⑧ Laadbus (aan de onderkant van de accu)
- ⑨ Ontgrendelingsknoppen (op de greep aan de achterkant)
- ⑩ Aansluitstuk van de elektroborstel
- ⑪ Elektrische borstel Multi Floor XXL (afhankelijk van het model met verlichting, BrilliantLight)
- ⑫ Uitneembare borstelas
- ⑬ Klep
- ⑭ Ontgrendeling voor het openen van de elektroborstel
- ⑮ Controlelampje laadniveau accu
- ⑯ Zuigbuis
- ⑰ Aan/Uit-schakelaar met schakelaar zuigvermogen
- ⑱ Greep

## Introductie

Houd u in de eerste plaats aan de reinigings- en onderhoudsinstructies van de fabrikant van de vloerbedekking.

Het Miele assortiment biedt geschikte hulpstukken voor veel speciale toepassingen (zie het hoofdstuk "Bij te bestellen accessoires").

## Verwijzing naar afbeeldingen

De afbeeldingen waarnaar met nummers wordt verwezen, vindt u op de uitklappagina's achter in deze gebruiksaanwijzing.

## Montageopties voor de stofzuiger

U hebt 3 mogelijkheden om de stofzuiger in elkaar te zetten.

Voordelen van de **PowerUnit aan** de onderkant van de stofzuiger, zie hoofdstuk "Beschrijving van het apparaat":

- veilige parkeerfunctie mogelijk (zie hoofdstuk "Bediening", paragraaf "Parkeerfunctie voor korte afzuigpauzes")
- Ergonomie (Ontlasting van de pols)
- comfortabele reiniging van grote oppervlakken

Voordelen van de **PowerUnit boven op** de stofzuiger, zie hoofdstuk "Beschrijving van het apparaat":

- comfortabele reiniging onder vlakke meubels
- snel verwijderen van de PowerUnit mogelijk

Voordelen van de **PowerUnit Solo** op de stofzuiger (afb. 01):

- snel en doelgericht opzuigen van kruismels en pluïsjes

Deze structuur is bijzonder geschikt voor gebruik met de driedelige accessoire.

## Meegeleverde accessoires (afb. 02)

- ① **Meubelzuigmond XL**  
Hulpstuk voor het afzuigen van gestoffeerde meubels, matrassen en kussens.
- ② **Kierenborstel**  
Hulpstuk voor het zuigen van naden, kieren en hoeken.
- ③ **Reliëfborstel**  
Hulpstuk voor het afzuigen van plinten, siervoorwerpen of beelden.  
De borstel kan in elke gewenste stand worden gedraaid.
- ④ **Hulpstukhouder voor de wandhouder**  
Voor het opbergen van de driedelige accessoire.  
U kunt de hulpstukhouder op de wandhouder plaatsen (zie het hoofdstuk "Ingebruikneming", paragraaf "Hulpstukhouder plaatsen").

## Hulpstukhouder voor de zuigbuis (afb. 03)

Op deze hulpstukhouder kunt u 2 van de 3 accessoires tijdens het zuigen meeneemen.

## Elektroborstel Multi Floor XXL (afb. 04)

⚠️ Schade door vastzittend opgezogen vuil.

Er kunnen krassen op de te zuigen ondergrond komen.

Controleer of er geen stenen, scherpen e.d. op de onderkant van de elektroborstel zitten.

De elektrische borstel is geschikt voor het dagelijks zuigen van tapijt, vaste vloerbedekking en robuuste harde vloeren.

## Hardfloor Care Tool (afb. 05)

(afhankelijk van het model)

Met de Hardfloor Care Tool is de elektroborstel geschikt voor het zuigen van gevoelige harde vloeren.

Plaats de Hardfloor Care Tool op de plaats van de borstelas in de elektroborstel (zie hoofdstuk "Reiniging en onderhoud", paragraaf "Borstelas uit de elektroborstel verwijderen").

Bij gebruik van de Hardfloor Care Tool wordt het verbruik van de elektroborstel optimaal ingesteld. Hierdoor kan het geluid tijdens het gebruik veranderen.

## Handborstel Electro Compact (afb. 06)

(afhankelijk van het model)

⚠️ Schade door vastzittend opgezogen vuil.

Er kunnen krassen op de te zuigen ondergrond komen.

Controleer of er op de onderkant van de handborstel geen stenen, scherpen e.d. zitten.

De handborstel is heel geschikt voor het intensief reinigen van autostoelen en traptreden met vloerbedekking.

Het beste reinigingsresultaat op gestoffeerde meubels ontstaat als u de meubelzuigmond XL gebruikt.

## Extra accu (HX LA)

(afhankelijk van het model)

Door een extra accu te gebruiken, kunt u de gebruiksduur van de stofzuiger verdubbelen.

Lees voordat u de accu voor het eerst oplaadt, absoluut het hoofdstuk "Ingebruikneming", paragraaf "Algemene opmerkingen over de accu".

## 3D4U

Met 3D4U biedt Miele u bovendien gratis accessoires voor het downloaden voor de 3D-printer aan ([www.miele.nl](http://www.miele.nl), Service, Onderdelen en Accessoires).

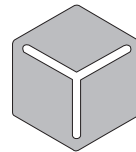

3 D 4 U

## Controlelampje laadniveau accu (tijdens het laden) (afb. 07)

Het laadniveau van de accu wordt op de PowerUnit weergegeven.

Oplaadcapaciteit	Controlelampje
Ca. 0–34%	knippert onderaan langzaam
Ca. 35–69%	brandt onderaan, knippert in het midden langzaam
Ca. 70–90%	brandt onderaan en in het midden, knippert bovenaan langzaam
Ca. 91–99%	brandt onderaan, in het midden en bovenaan
100%	schakelt uit (energiebesparingsmodus)

## Ingebruikneming

### Stofzuiger in elkaar zetten

Zorg ervoor dat de stofzuiger precies wordt gemonteerd zoals aangegeven in de beschrijving van het apparaat totdat deze vastklikt (zie hoofdstuk “Introductie tot het apparaat”, paragraaf “Beschrijving van het apparaat”).

Als u de greep of de zuigbuis bovenop de PowerUnit plaatst, zorg er dan voor dat u deze onderdelen **langs de geleider** op het verbindingsstuk van de PowerUnit (afb. 08) plaatst.

### Afzonderlijke componenten

- Als u componenten van elkaar wilt scheiden, drukt u op de bijbehorende ontgrendelingsknop (zie hoofdstuk “Introductie”, paragraaf “Beschrijving van het apparaat”),

### Algemene opmerkingen over de accu

De accu is bij aflevering niet volledig opgeladen.

Laad de accu vóór het eerste gebruik volledig op. Plan daarvoor ca. 4 uur in.

Om de accu te activeren, moet het opladen de eerste keer in de PowerUnit worden uitgevoerd.

Als de accu vol is, wordt het controlelampje van het acculaadniveau op de PowerUnit uitgeschakeld om energie te besparen.

De maximale capaciteit van de accu wordt pas bereikt na vijf keer opladen en ontladen.

Als u de complete stofzuiger gebruikt en vermogensstand Max. kiest, kunt u maximaal 14 minuten lang zuigen.

Als u echter de PowerUnit Solo gebruikt en vermogensstand Min. kiest, kunt u maximaal 60 minuten zuigen.

Voordat u de accu oplaadt, adviseren wij deze eerst volledig te ontladen. Zo bereikt u het volledige vermogen van de accu.

Als de accu lange tijd niet is gebruikt en leeg is, gaat de accu in de veiligheidsmodus. Het controlelampje van het laadniveau van de accu reageert dan bij het laden in de PowerUnit pas na ca. 30–60 minuten.



### Accu plaatsen (afb. 09)

- Schuif de accu langs de geleidingen in de PowerUnit totdat de accu duidelijk vastklikt.

Om de accu te activeren, moet het opladen de eerste keer in de PowerUnit worden uitgevoerd.

### Accu opladen (zonder wandmontage) (afb. 10)

U kunt de stofzuiger staand opbergen en de accu direct opladen.

Lees voordat u de accu voor het eerst oplaadt absoluut de paragraaf "Algemene opmerkingen over de accu".

- Steek de PowerUnit in de elektroborstel om ervoor te zorgen dat de stofzuiger goed blijft staan.
- Duw de stofzuiger naar voren totdat het aansluitstuk van de elektroborstel duidelijk vastklikt.
- Steek de laadstekker van de bijgevoegde laadkabel in de laadbus aan de onderkant van de accu.
- Steek de oplader in een stopcontact.

Het laden begint.

### Accu opladen (met wandmontage) (afb. 11)

U heeft 2 mogelijkheden om de stofzuiger in de meegeleverde wandhouder op te bergen en op te laden.

Voor wandmontage heeft u een geschikte plek nodig in de buurt van een vrij stopcontact.  
Lees voordat u de accu voor het eerst oplaadt absoluut de paragraaf "Algemene opmerkingen over de accu".

### Wandmontage (afb. 12 + 13)

Op de achterkant van de meegeleverde wandhouder zit een montageplaat met een zakje schroeven.

Voor de wandmontage moet u de montageplaat op de wand van de gewenste plek bevestigen.

- Verwijder het zakje schroeven.
- Druk op de ontgrendelingsknop op de onderkant van de wandhouder (afb. 12).
- Verwijder de montageplaat naar beneden van de wandhouder (afb. 13).

### Montageplaat bevestigen (afb. 14 + 15)

Om de montageplaat tegen de wand te bevestigen, zijn er 2 pluggen en 2 TORX-schroeven T20 in de schroevenzak bijgevoegd.

Verder heeft u een accuschroevendraaier of een boormachine nodig (diameter boortje 6 mm).

Afhankelijk van de gekozen constructie van uw stofzuiger kiest u een afstand van 45 cm of 98 cm van de onderste rand van de montageplaat tot aan de vloer (afb. 14).

Zorg ervoor dat u geen kabels beschadigt die zich in de wand bevinden.

- Bevestig de montageplaat aan de wand (afb. 15).

### Laadkabel in de wandhouder bevestigen (afb. 16, 17 + 18)

Aan de onderkant van de wandhouder zit een kabelvak.

- Druk op de beide ontgrendelingsknoppen op de onderkant van de wandhouder en verwijder het klepje van het kabelvak (afb. 16).

- Steek de laadstekker van de bijgevoegde laadkabel van bovenaf in de opening (afb. 17).
- Plaats de laadkabel in de kabelgeleiding (afb. 17).
- Plaats het klepje terug en vergrendel het kabelvak (afb. 18).

### Hulpstukhouder plaatsen (indien nodig) (afb. 19)

Er wordt een hulpstukhouder meegeleverd voor het opbergen van de driedelige accessoire op de wandhouder (zie hoofdstuk “Introductie”, paragraaf “Meegeleverde accessoires”).

- Steek de hulpstukhouder tot de aanslag op de wandhouder.

### Wandhouder plaatsen (afb. 20 + 21)

- Steek de wandhouder van bovenaf op de montageplaat (afb. 20) totdat deze vastklikt.
- Plaats de stofzuiger met de batterij van bovenaf in de wandhouder (afb. 21).
- Steek de oplader in het stopcontact.

Het laden begint.

### Accu verwijderen (afb. 22)

- Druk tegelijkertijd op de twee ontgrendelingsknoppen aan de zijkant van de batterij en verwijder de batterij.

### Accu in het laadstation accu opladen (afb. 23)

(afhankelijk van het model)

Lees het gedeelte “Algemene informatie over de batterij” voordat u de batterij voor de eerste keer oplaadt.

U dient de accu de eerste keer altijd in de PowerUnit op te laden. Daarna kunt u voor het opladen het laadstation gebruiken.

- Plaats de accu in het laadstation totdat de accu duidelijk vastklikt.
- Steek de stekker in een stopcontact.

Het laden begint. Het controlelampje van het laadniveau van de accu knippert links.

Als u de lege accu direct na gebruik in het laadstation oplaadt, begint het laden pas als de accu is afgekoeld. Het afkoelen kan tot 60 minuten duren. Gedurende deze tijd reageert het controlelampje van het laadniveau van de accu op het laadstation niet.

## Bediening

### In- en uitschakelen (afb. 24)

- Als u de accu in de wandhouder heeft opgeladen, haalt u de stofzuiger uit de wandhouder.
- Als u de accu direct heeft opgeladen, trekt u de laadstekker uit de laadbus aan de onderkant van de accu.

Als u de reinigingsfunctie ComfortClean voor het inschakelen altijd gebruikt, behaalt u het beste reinigingsresultaat (zie hoofdstuk “Reiniging en onderhoud”, paragraaf “ComfortClean gebruiken”).

- Gebruik de Aan/Uit-schakelaar op de Comfort-greep ①.

### Zuigvermogen kiezen (afb. 24)

Als u het zuigvermogen verlaagt, kunt u de elektroborstel gemakkelijker heen en weer bewegen.

U kunt op de Comfort-greep 3 standen kiezen:

Min.	laagste vermogensstand voor lichte vervuiling
Eco	middelste vermogensstand voor normale vervuiling
Max.	hoogste vermogensstand voor sterke vervuiling

Bij elke stand is een herkenning van het soort vloer geactiveerd. Afhankelijk van de ondergrond en van de gebruikte borstelas wordt het verbruik van de elektroborstel optimaal ingesteld. Hierdoor kan het geluid tijdens het gebruik veranderen.

### Controlelampje laadniveau accu (tijdens gebruik) (afb. 07)

Het laadniveau van de accu wordt op de PowerUnit weergegeven.

Oplaadcapaciteit	Controlelampje
Ca. 100–70%	brandt bovenaan, in het midden en onderaan
Ca. 69–35%	brandt in het midden en onderaan
Ca. 34–15%	brandt onderaan
Ca. 14–0%	knippert onderaan langzaam

### Parkeerfunctie voor korte pauzes

 Gevaar voor letsel door vallende stofzuiger.

Gebruik de parkeerfunctie alleen met de PowerUnit aan de onderkant van de stofzuiger.

Gebruik de parkeerfunctie niet als de stofzuiger op een hellende ondergrond staat.

- Duw de stofzuiger naar voren totdat het aansluitstuk van de elektroborstel duidelijk vastklikt.

De stofzuiger staat veilig, de elektrische borstel wordt uitgeschakeld en de accu wordt gespaard.

Als u het aansluitstuk van de elektrische borstel weer ontgrendelt, wordt de elektrische borstel weer ingeschakeld.

### Nuttige tips

#### Schoonmaaktips

**Tip:** Als u traptreden of autostoelen comfortabel wilt afzuigen, laat u de zuigbuis weg.

**Tip:** Als je een grote hoeveelheid grof vuil moet opzuigen, gebruik dan het PowerUnit Solo montageconcept (zie hoofdstuk “Introductie tot de stofzuiger”, paragraaf “Montageopties voor de stofzuiger”).

## Reiniging en onderhoud

### Stofzuiger en accessoires onderhouden

 Kans op letsel door roterende borstelas.

U kunt verwondingen oplopen door de roterende borstelas. Schakel de stofzuiger voor elk onderhoud uit. Gebruik daarvoor de Aan/Uit-schakelaar op de greep.

 Gevaar voor elektrische schok door netspanning.

Als er vocht op de oplader komt, kunt u een elektrische schok krijgen. Dompel de oplader nooit onder in water.

- Volg de speciale reinigingsinstructies voor het stofreservoir, zie het hoofdstuk 'Het stofreservoir reinigen'.
- De buitenkant van de stofzuiger en de kunststof accessoires kunt u reinigen met een normaal reinigingsmiddel voor kunststof.

 Schade als gevolg van ongeschikte reinigingsmiddelen.

Alle oppervlakken zijn krasgevoelig. Alle oppervlakken kunnen verkleuren of aangetast worden als ze met verkeerde reinigingsmiddelen in aanraking komen.

Gebruik geen schuurmiddelen en geen glas- of allesreinigers. Gebruik ook geen oliehoudende onderhoudsmiddelen.

### Filtersysteem (afb. 25)

- ① Fijnstoffilter (HX FSF-2)
- ② Voorfilter
- ③ Stofreservoir
- ④ Klep van het stofreservoir

### Zelfreinigende functie ComfortClean gebruiken (afb. 26)

Voer elke keer als u het stofreservoir leegt en als het zuigvermogen afneemt een tussenreiniging van het fijnstoffilter uit.

Daardoor reinigt de stofzuiger meteen weer optimaal.

- Draai het fijnstoffilter in het deksel van het stofreservoir 3 keer 180° tegen de wijzers van de klok in. Maak daarvoor gebruik van de uitsparingen.

U hoort bij het draaien een geluid, dat hoort bij de normale werking van de zelfreinigende functie ComfortClean.

### Stofreservoir legen (afb. 27–31)

Maak het stofreservoir uiterlijk leeg als het stof de markering **MAX** op het stofreservoir heeft bereikt.

- Draai het deksel van het stofreservoir in de richting van de pijl tot aan de eerste aanslag. Maak daarvoor gebruik van de grijze greepvlakken (afb. 27).
- Trek het stofreservoir naar boven en verwijder het (afb. 28).

Als u alleen normaal huisstof heeft opgezogen, kunt u de inhoud van het reservoir bij het huisvuil doen.

- Houd het stofreservoir vlak boven de afvalemmer, zodat er geen stof opdwarrelt.

- Draai het deksel van het stofreservoir in de richting van de pijl tot aan de volgende aanslag. Maak daarvoor gebruik van de grijze greepvlakken (afb. 29).

Het klepje van het stofreservoir gaat open en het stof valt eruit (afb. 30).

Als stofballen, haren of grover vuil er niet uitvallen, trekt u het voorfilter omhoog en verwijdert u het (zie volgende paragraaf "Voorfilter en fijnstoffilter reinigen").

- Draai het deksel van het stofreservoir terug in de uitgangspositie.
- Sluit het klepje van het stofreservoir totdat dit duidelijk vastklikt.
- Leid de greep van het stofreservoir van bovenaf langs de geleiding op het aansluitstuk van de PowerUnit totdat het stofreservoir duidelijk vastklikt (afb. 31).

### Voorfilter en fijnstoffilter reinigen (afb. 32–35)

Reinig de beide filters ten minste om de 3 maanden grondig.

Houd bij de reiniging altijd de beschreven volgorde aan.

- Verwijder het stofreservoir.
- Leeg het stofreservoir boven een afvalemmer.
- Draai het deksel van het stofreservoir nog door als u al weerstand voelt, totdat de punten van de pijlen aan de bovenkant naar elkaar wijzen ① (afb. 32).
- Trek het voorfilter naar boven en verwijder het ② (afb. 32).

- Draai het fijnstoffilter 10 keer 180° tegen de wijzers van de klok in. Maak daarvoor gebruik van de uitsparingen (afb. 26).

Er ontstaat een geluid, dat hoort bij de normale werking van de reinigingsfunctie ComfortClean.

- Draai het fijnstoffilter met de wijzers van de klok mee. Maak daarvoor gebruik van de uitsparingen (afb. 33).
- Verwijder het fijnstoffilter (afb. 33).

 Schade door fouten bij het reinigen.

Het fijnstoffilter kan beschadigd raken en daardoor niet meer goed werken.

Reinig het fijnstoffilter niet aan de binnenkant en niet met water. Gebruik voor de reiniging geen scherpe of spitse voorwerpen. Borstel het fijnstoffilter niet af.

- Houd het fijnstoffilter boven een afvalemmer.
- Klop het fijnstoffilter met de rubberen onderrand voorzichtig uit.
- Draai het fijnstoffilter daarbij iets, zodat het vuil overal kan worden verwijderd.

 Schade door fouten bij het reinigen.

Het voorfilter kan beschadigd raken en daardoor niet meer goed werken. Reinig het voorfilter niet met water. Gebruik voor de reiniging geen scherpe of spitse voorwerpen.

- Reinig het voorfilter met de meegeleverde reliëfborstel of met een droog schoonmaakdoekje.

- Plaats het gereinigde fijnstoffilter weer in het gereinigde voorfilter, door de ronde dop bovenop het fijnstoffilter omlaag te drukken, totdat u weerstand voelt.

Vervang het fijnstoffilter (HX FSF-2) na circa 3 jaar om het beste reinigingsresultaat te behouden.

- Plaats het voorfilter in het stofreservoir (afb. 34).
- Beweeg de pijlen naar elkaar toe en draai het voorfilter weer in de uitgangspositie (afb. 35).
- Sluit het klepje van het stofreservoir totdat dit duidelijk vastklikt.
- Plaats het stofreservoir weer op het aansluitstuk van de PowerUnit.

### Stofreservoir reinigen

Reinig het stofreservoir indien nodig.

- Reinig het stofreservoir met water en mild afwasmiddel.
- Maak het stofreservoir vervolgens goed droog.

### Elektroborstel/handborstel (afhankelijk van het model) reinigen (afb. 36)

- Haal de elektroborstel/handborstel van de stofzuiger.
- Leg de elektroborstel/handborstel met de onderkant naar boven op een glad en schoon oppervlak.
- Draadjes, haren en dergelijke die zich om de borstelas hebben gewikkeld, kunt u met een schaar doorknippen. De borstelas heeft een speciale groef waarlangs u kunt knippen.

De afgeknipte draadjes en haren kunt u daarna met de stofzuiger opzuigen.

U kunt de kleine loopwieltjes bij een zeer sterke vervuiling of blokkade verwijderen en reinigen (niet noodzakelijk bij de handborstel). Gebruik een sleufschroevendraaier om ze te verwijderen.

### Borstelas uit de elektroborstel verwijderen (afb. 37)

(niet mogelijk bij de handborstel)

U kunt de borstelas uit de elektroborstel halen om hardnekkig vuil te verwijderen en ook de binnenkant van de elektroborstel te reinigen.

- Ontgrendel het klepje aan de zijkant van de elektroborstel zodat het symbool  zichtbaar wordt ①.
- Klap het klepje omhoog, totdat u weerstand voelt ②.
- Verwijder de borstelas ③.
- Verwijder de greep van de borstelas als u hier veel vuil ziet ④.
- Reinig de borstelas en de greep van de borstelas en verwijder alle vastzittende verontreinigingen uit de binnenkant van de elektroborstel.
- Ga in omgekeerde volgorde te werk om de elektroborstel weer in elkaar te zetten.

## Accu vervangen

Zorg ervoor dat u een originele Miele lithium-accu AP01/AP02/AP03 (HX LA) in huis heeft.

Neem de aanwijzingen in acht voor de omgang met en afvoer van de accu. Zie hiervoor de hoofdstukken “Veiligheidsinstructies en waarschuwingen”, “Duurzaamheid en milieubescherming” en “Ingebruikneming” (paragraaf “Algemene aanwijzingen voor de accu”).

## Problemen oplossen

De meeste storingen en problemen kunt u zelf verhelpen. In veel gevallen kunt u tijd en kosten besparen, omdat u de Miele Service niet hoeft in te schakelen.

Ga naar [www.miele.nl/support/customer-assistance](http://www.miele.nl/support/customer-assistance) voor meer informatie over hoe u fouten zelf kunt oplossen. U kunt ook de QR-code scannen.



**⚠** Kans op letsel door roterende borstelas.

U kunt verwondingen oplopen door de roterende borstelas.

Schakel de stofzuiger altijd uit, voordat u een probleem probeert op te lossen.

Gebruik daarvoor de Aan/Uit-schakelaar op de greep.

Foutmeldingen worden weergegeven doordat het controlelampje van het laadniveau van de accu op de PowerUnit snel knippert.

Probleem	Oorzaak en oplossing
<b>Het bovenste controlelampje knippert snel</b>	Storing "Handgreep niet herkend" <ul style="list-style-type: none"> <li>■ Verwijder de greep en sluit hem weer aan tot hij vastklikt.</li> <li>■ Verwijder de accu, wacht 10 seconden en plaats de accu terug.</li> </ul>
<b>Het middelste controlelampje knippert snel</b>	Storing "Oververhitting motor" <ul style="list-style-type: none"> <li>■ Maak het stofreservoir, het voorfilter en het fijnstof-filter leeg en reinig ze.</li> <li>■ Verwijder de accu, wacht 10 seconden en plaats de accu terug.</li> <li>■ Wacht ca. 30 minuten voordat u de stofzuiger weer inschakelt.</li> </ul>
<b>Het middelste en bovenste controlelampje knipperen snel</b>	Storing "Geblokkeerde borstelas" <ul style="list-style-type: none"> <li>■ Kies een lagere vermogensstand.</li> <li>■ Reinig de elektroborstel.</li> <li>■ Verwijder bij hardnekkige vervuiling de borstelas van de elektroborstel. Reinig de borstelas en de binnenkant van de elektroborstel.</li> </ul>



Probleem	Oorzaak en oplossing
<b>Het onderste en middelste controlelampje knipperen snel</b>	Storing “Oververhitting accu” of storing “Accu niet herkend” <ul style="list-style-type: none"> <li>■ Wacht ca. 30 minuten voordat u de stofzuiger weer inschakelt.</li> <li>■ Plaats een originele Miele li-ion-accu AP01/AP02/AP03 (HX LA).</li> </ul>
<b>Het onderste en bovenste controlelampje knipperen snel</b>	Interne systeemfout <ul style="list-style-type: none"> <li>■ Verwijder de accu, wacht 10 seconden, plaats de accu terug en laad deze op.</li> </ul>

## Service

### Contact bij storingen

Voor storingen die u niet zelf kunt verhelpen, waarschuwt u uw Miele vakhandelaar of Miele.

De contactgegevens van de afdeling klantcontacten van Miele vindt u achteraan in dit document.

### Garantie

De garantietermijn voor dit apparaat bedraagt 2 jaar.

Voor meer informatie zie de bijgevoegde garantievoorwaarden.

## Bij te bestellen accessoires

Houd u in de eerste plaats aan de reinigings- en onderhoudsinstructies van de fabrikant van de vloer.

Stringen en beschadigingen aan de stofzuiger die veroorzaakt worden door het gebruik van accessoires zonder Miele logo op de verpakking, vallen niet onder de garantie van de stofzuiger.

Deze en andere producten zijn verkrijgbaar via de Miele webshop, bij Miele Service of bij de Miele vakhandelaar. Sommige modellen zijn standaard al voorzien van een of meer van de volgende accessoires.

### Handborstel Electro Compact (HX-EC 10)

Voor het intensief reinigen van autostoelen en trap treden met vloerbedekking.

### Borstelas Hardfloor Care (HX HC)

Voor de reiniging van gevoelige harde vloeren.

### Universele borstel (HX-UB)

Voor het behoedzaam zuigen van boeken, planken en dergelijke.

### Lamellen-/radiatorborstel (SHB 30)

Met de radiatorborstel kunt u radiatoren, voegen en lamellen schoonzuigen.

### Matraszuigmond (SMD 10)

Voor het zuigen van matrassen en gestoffeerde meubels tot in de naden.

### Kierenzuiger, 300 mm (SFD 10)

Een extra lange kierenzuiger voor het zuigen van naden, kieren, hoeken, etc.

### Kierenzuiger, 560 mm (SFD 20)

Een flexibele kierenzuiger voor het zuigen van moeilijk toegankelijke plekken.

### Uitschuifbare flexibele XL-kierenborstel (HX-CNXL)

Flexibele kierenborstel met een reikwijdte van 60 cm voor het reinigen van moeilijk bereikbare plekken.

### Verlengslang (HX-FSH 10)

Om het zuigbereik met maximaal 120 cm uit te breiden.

### Extra accu AP01/AP02/AP03 (HX LA)

Om de gebruiksduur van de stofzuiger te verdubbelen.

### Laadstation LS03/LS04 (HX LS)

Om de extra accu onafhankelijk van het apparaat en tegelijkertijd op te laden.

<b>Medidas de segurança e precauções</b> .....	<b>173</b>
Indicações de segurança e avisos para bateria AP01/AP02/AP03, carregador LG01/LG02/LG04, base do carregador de bateria LS03/LS04 (dependendo do modelo) .....	177
<b>Sustentabilidade e proteção do ambiente</b> .....	<b>182</b>
<b>Conhecer melhor</b> .....	<b>184</b>
Descrição do aparelho .....	184
<b>Conhecer melhor</b> .....	<b>186</b>
Figuras - Referências .....	186
Possibilidades de montagem do aspirador .....	186
Acessórios fornecidos .....	186
Suporte de acessórios para o tubo de aspiração .....	186
3D4U .....	188
Indicação do estado de carga da bateria (durante o carregamento) .....	188
<b>Colocação em funcionamento</b> .....	<b>188</b>
Montar o aspirador.....	188
Separar os componentes .....	188
Indicações gerais relativas à bateria.....	188
Colocar a bateria .....	189
Carregar a bateria (sem montagem na parede) .....	189
Carregar a bateria (com montagem na parede) .....	189
Montagem na parede .....	189
Retirar a bateria .....	190
Carregar a bateria na base do carregador de bateria .....	190
<b>Utilização</b> .....	<b>191</b>
Ligar e desligar .....	191
Selecionar a potência de sucção .....	191
Indicação do estado de carga da bateria (durante a utilização) .....	191
Função de desativação para pausas de aspiração curtas .....	191
<b>É bom saber</b> .....	<b>192</b>
Dicas de limpeza .....	192
<b>Limpeza e manutenção</b> .....	<b>192</b>
Efetuar a manutenção do aspirador e acessórios.....	192
Sistema de filtragem .....	192
Utilizar a função de autolimpeza ComfortClean .....	192
Esvaziar o compartimento do pó .....	192
Limpeza do pré-filtro e o filtro de pó fino .....	193
Limpar o compartimento do pó.....	194
Limpar a escova elétrica/escova elétrica manual (em função do modelo) .....	194
Substituir a bateria .....	195

## pt - Índice

---

<b>Resolver problemas</b> .....	<b>196</b>
<b>Serviço de assistência técnica</b> .....	<b>197</b>
Contacto no caso de avarias .....	197
Garantia .....	197
<b>Acessórios que podem ser adquiridos</b> .....	<b>198</b>

Este aspirador cumpre as normas de segurança em vigor. Uma utilização inadequada pode causar danos pessoais e materiais.

Leia as instruções de utilização antes de utilizar o aspirador pela primeira vez. As instruções contêm informações importantes sobre a segurança, operação, bem como limpeza e manutenção do aspirador. Desta forma, não só se protege, a si e a outros, como também evita danos.

De acordo com a norma IEC 60335-1, a Miele chama expressamente a atenção para o facto de o capítulo «Colocação em funcionamento», assim como as indicações de segurança e avisos, deverem ser obrigatoriamente lidos e cumpridos.

A Miele não assume responsabilidade por danos ocorridos devido à inobservância destas indicações.

Conserve as instruções de utilização e faculte as mesmas a um eventual futuro proprietário.

Desligue sempre o aspirador após a utilização, antes de qualquer troca de acessórios e antes de efetuar trabalhos de limpeza, manutenção e resolução de problemas e erros. Para isso, utilize o interruptor para ligar/desligar na pega.

### **Utilização adequada**

- ▶ Este aspirador foi concebido para ser utilizado em ambiente doméstico e em espaços similares. Este aspirador não se adequa ao funcionamento em obras.
- ▶ Este aspirador não se destina a ser utilizado no exterior.
- ▶ Este aspirador é adequado para a aspiração diária de tapetes e alcatifas, assim como de pavimentos duros não sensíveis.
- ▶ Este aspirador destina-se à utilização até uma altura de 4000 m acima do nível do mar.

## pt - Medidas de segurança e precauções

---

▶ Utilize o aspirador exclusivamente para aspirar material aspirável seco. As pessoas e os animais não devem ser aspirados com o aspirador. Não é permitido qualquer outro tipo de utilização, conversão e alteração.

▶ As pessoas (incluindo crianças) que, devido às suas capacidades físicas, sensoriais ou psíquicas ou ainda por inexperiência ou desconhecimento, não estejam em condições de utilizar o aspirador com segurança, não o podem utilizar sem serem vigiadas ou orientadas por uma pessoa responsável.

### **Crianças em casa**

▶ As crianças menores de 8 anos devem ser mantidas afastadas do aparelho, a menos que estejam supervisionadas.

▶ As crianças a partir dos 8 anos de idade só podem utilizar o aspirador sem serem vigiadas, se o seu funcionamento lhes tiver sido explicado de forma que o possam utilizar com segurança. As crianças devem ter capacidade para reconhecer e compreender os possíveis perigos de uma utilização incorreta.

▶ As crianças não devem efetuar trabalhos de limpeza ou manutenção no aparelho sem serem vigiadas.

▶ Vigie as crianças que estejam perto do aspirador. Não permita que as crianças brinquem com o aspirador.

▶ Risco de asfixia! As crianças ao brincarem com o material da embalagem (películas, por exemplo) podem correr risco de asfixia caso se envolvam ou se cobrirem a cabeça com esse material. Mantenha o material da embalagem fora do alcance das crianças.

### Segurança técnica

▶ O aspirador funciona a 25,2 V.

É classificado como um aparelho da classe de proteção II  e construtivamente executado na classe de proteção III. É um aparelho, no qual a proteção contra choque elétrico é obtida através da ligação à tensão extra baixa de segurança, e onde não são geradas tensões que sejam mais elevadas do que a tensão extra baixa de segurança. O carregamento do aspirador é efetuado através de um carregador da classe de proteção II .

▶ Compare os dados de ligação indicados na placa de características do carregador (tensão e frequência) com os da rede de alimentação elétrica. Estes dados têm necessariamente de coincidir. O carregador é adequado sem alteração para 50 Hz ou 60 Hz.

▶ A tomada de ligação à corrente tem de estar protegida com um fusível de 16 A ou de 10 A.

▶ A escova elétrica Multi Floor XXL e a escova elétrica manual Electro Compact (em função do modelo) da Miele são aparelhos adicionais motorizados, especiais para este aspirador. Por motivos de segurança, não é permitida a utilização do aspirador com outra escova elétrica/escova elétrica manual da Miele ou uma escova elétrica/escova elétrica manual de outro fabricante.

▶ Antes de cada utilização, controle o aspirador e todos os acessórios, verificando se os mesmos apresentam danos visíveis. Não coloque em funcionamento um aspirador danificado ou acessórios danificados.

▶ Antes de usar e ao aspirar, certifique-se de que a parte inferior da escova elétrica Multi Floor XXL e a parte inferior da escova elétrica manual Electro Compact (em função do modelo) estão livres de partículas grosseiras aderidas.

▶ Armazene o aspirador e todos os acessórios a uma temperatura ambiente de 0 °C a 45 °C.

▶ A reparação do aspirador durante o período de garantia só deve ser executada pelos serviços técnicos Miele ou por técnicos autorizados Miele, caso contrário o fabricante não assume a responsabilidade pelas avarias que possam surgir após a reparação.

▶ As reparações só devem ser executadas por um técnico autorizado Miele. As reparações executadas de forma incorreta podem ter consequências graves para o aparelho e para o utilizador.

### Utilização adequada

▶ Não utilize o aspirador sem o compartimento do pó, o pré-filtro e o filtro de pó fino.

▶ Não aspire objetos incandescentes ou acesos como, p. ex., cigarros, cinza ou carvão, que aparentemente estejam apagados.

▶ Não aspire líquidos nem sujidade húmida. Os tapetes ou alcatifas acabados de limpar a húmido devem estar completamente secos antes de serem aspirados.

▶ Não aspire pó de toner. O toner utilizado, por exemplo, em fotocopiadoras ou impressoras pode ser condutor de corrente elétrica.

▶ Não aspire produtos de inflamação fácil, explosivos ou gases. Não aspire igualmente o local onde estes produtos estão armazenados.

▶ Não toque no rolo da escova da escova elétrica Multi Floor XXL e da escova elétrica manual Electro Compact durante o funcionamento (em função do modelo).

▶ Mantenha a escova elétrica Multi Floor XXL e a escova elétrica manual Electro Compact (em função do modelo) afastada da sua cabeça durante a aspiração.

▶ Evite que a sua cabeça entre em contacto com a corrente de sucção.



### **Indicações de segurança e avisos para bateria AP01/AP02/AP03, carregador LG01/LG02/LG04, base do carregador de bateria LS03/LS04 (dependendo do modelo)**

#### **Crianças em casa**

- ▶ As pessoas (incluindo crianças) que, devido às suas capacidades físicas, sensoriais ou psíquicas ou por inexperiência ou desconhecimento, não estejam em condições de utilizar o carregador LG01/LG02/LG04 ou base do carregador de bateria LS03/LS04 com segurança, não o podem utilizar sem serem vigiadas ou orientadas por uma pessoa responsável.
- ▶ A bateria AP01/AP02/AP03 não deve estar acessível às crianças.
- ▶ As crianças devem ser mantidas afastadas do carregador LG01/LG02/LG04 e da base do carregador de bateria LS03/LS04, exceto se estiverem sob vigilância constante.

#### **Segurança técnica**

- ▶ Para este aspirador HS19 da Miele devem ser utilizadas a bateria AP01/AP02/AP03, o carregador LG01/LG02/LG04 e a base do carregador de bateria LS03/LS04. Por motivos de segurança, não é permitida a utilização do aspirador com uma bateria, carregador ou base do carregador de bateria de outro fabricante.
  - ▶ Para o carregamento da bateria AP01/AP02/AP03 utilize apenas o carregador fornecido LG01/xx, LG02/xx ou LG04/xx e o carregador de bateria fornecido ou adquirido LS03/xx ou LS04/xx.
- xx** representa 01, 02, 03, 04, 05, 06, 07 ou 08 e, portanto, a variante do seu carregador LG01/LG02/LG04 e da sua base do carregador de bateria LS03/LS04.

## pt - Medidas de segurança e precauções

XX	LG01/LS03/LS04	LG02/LG04
01	AT, BE, BG, CH, CL, CZ, DE, DK, EE, ES, FI, FR, GR, HR, HU, IT, KZ, LT, LU, LV, NL, NO, PL, PT, RO, RS, RU, SE, SI, SK, TR, UA, ZA	AT, BE, BG, CH, CL, CZ, DE, DK, EE, ES, FI, FR, GR, HR, HU, IT, KZ, LT, LU, LV, NL, NO, PL, PT, RO, RS, RU, SE, SI, SK, TR, UA, ZA
02	AE, HK, IE, MY, SG, UK	AE, HK, IE, MY, SG
03	BR, CA, MX, US	BR, CA, JP, MX, US
04	AU, NZ	AU, NZ
05	CN	CN
06	KR	KR
07	JP	UK
08	IN	

- ▶ Em caso de utilização de um adaptador de ficha de rede este deve estar certificado para o funcionamento contínuo.
- ▶ É possível um funcionamento temporário ou permanente num sistema de alimentação energética autossuficiente ou não-síncrono de rede (por ex. microrredes, sistemas de reserva). O pré-requisito para o funcionamento é que o sistema de alimentação elétrica esteja em conformidade com as especificações da EN 50160 ou comparável.  
As medidas de proteção previstas na instalação doméstica e neste produto Miele devem também ser asseguradas na sua função e modo de funcionamento em funcionamento isolado ou em funcionamento não-síncrono ou ser substituídas por medidas equivalentes na instalação. Como descrito, por ex., na publicação atual do VDE-AR-E 2510-2.
- ▶ Carregue e utilize a bateria AP01/AP02/AP03 a uma temperatura ambiente de 0 °C a 45 °C.  
Se a bateria AP01/AP02/AP03 for usada fora dessa temperatura ambiente, o desempenho será reduzido.

▶ Não continue a utilizar a bateria AP01/AP02/AP03 de forma alguma se notar que esta emana um odor incomum, derrama líquido, aquece demasiado, se descolora ou se deforma. A bateria AP01/AP02/AP03 deve ser eliminada de imediato (ver indicação de segurança «Eliminação da bateria AP01/AP02/AP03» no fim da seguinte secção «Utilização adequada» e no capítulo «Sustentabilidade e proteção do ambiente», secção «Devolução de baterias e pilhas usadas»).

▶ As baterias podem vaziar. Evite o contacto de líquidos corrosivos com os olhos e a pele. Em caso de contacto, passar de imediato com água e procurar ajuda médica.

▶ A bateria de iões de lítio AP01/AP02/AP03 está sujeita às disposições da lei de mercadorias perigosas. A bateria AP01/AP02/AP03 pode ser transportada em vias públicas pelo utilizador sem quaisquer requisitos adicionais. Contacte o serviço de assistência técnica antes de enviar a bateria AP01/AP02/AP03. Envie apenas uma bateria AP01/AP02/AP03 totalmente descarregada e sem danos. Isole os contactos de metal, colando fita adesiva para evitar curto-circuitos. Embale a bateria AP01/AP02/AP03 de forma que ela não se mova na embalagem.

### **Utilização adequada**

▶ Não deixe a bateria AP01/AP02/AP03 cair e não a atire. Por motivos de segurança, uma bateria AP01/AP02/AP03 danificada não pode ser novamente utilizada.

▶ Não coloque a bateria AP01/AP02/AP03 em contacto com fogo aberto ou outras fontes de calor. Não aqueça a bateria AP01/AP02/AP03. Não exponha a bateria à luz solar direta.

▶ Não desmonte a bateria AP01/AP02/AP03.

## pt - Medidas de segurança e precauções

---

- ▶ Não provoque qualquer curto-circuito da bateria AP01/AP02/AP03, ligando os contactos em ponte acidental ou intencionalmente.
- ▶ Não coloque a bateria AP01/AP02/AP03 em contacto com líquidos.
- ▶ Desligue o carregador LG01/LG02/LG04 e a base do carregador de bateria LS03/LS04 da corrente elétrica se não for necessário utilizar estas peças por um longo período.
- ▶ Eliminação da bateria AP01/AP02/AP03: retire a bateria AP01/AP02/AP03 do aspirador. Isole os contactos de metal, colando fita adesiva para evitar curto-circuitos. Elimine a bateria AP01/AP02/AP03 por intermédio do sistema de recolha local. Não elimine a bateria AP01/AP02/AP03 juntamente com o lixo doméstico.

### Limpeza

- ▶ Nunca mergulhe o aspirador e os acessórios na água.
- ▶ A escova elétrica Multi Floor XXL e a escova elétrica manual Electro Compact (em função do modelo), a PowerUnit, o tubo de aspiração e a pega Comfort contêm fios elétricos. Os contactos da ficha não devem entrar em contacto com a água. Por este motivo, não é permitido efetuar a limpeza destas peças a húmido.
- ▶ Efetue a limpeza do aspirador e dos acessórios a seco ou com um pano ligeiramente húmido. Exceção:
  - Compartimento do pó: esvazie o compartimento do pó e retire o pré-filtro. Apenas lave o compartimento do pó com água e detergente suave. De seguida, seque o compartimento do pó cuidadosamente. Volte a colocar o pré-filtro.

### **Acessórios e peças de substituição**

- ▶ Utilize apenas acessórios com o logótipo da Miele na embalagem. Só assim é que o fabricante pode garantir a segurança.
- ▶ Só com peças sobressalentes de origem é que a Miele garante o cumprimento das Condições de segurança. Os componentes com defeito devem ser substituídos apenas por peças sobressalentes de origem.
- ▶ A Miele oferece-lhe uma garantia de fabricante de até 15 anos, mas não inferior a 10 anos, para peças de substituição funcionais após o final de produção da série do seu aspirador.

### **Transporte**

- ▶ A embalagem protege o aspirador contra danos que possam ocorrer durante o transporte. Recomendamos a conservação da embalagem para fins de transporte.

### Eliminação da embalagem

A embalagem é utilizada para o manuseamento e protege o aparelho contra danos que possam ocorrer durante o transporte. Os materiais da embalagem são selecionados do ponto de vista ecológico e de eliminação e são geralmente recicláveis.

A devolução da embalagem ao ciclo de reciclagem contribui para a economia de matérias-primas. Utilize pontos de recolha de resíduos com triagem de materiais e possibilidades de devolução das embalagens.

Recomendamos a conservação da embalagem para fins de transporte.

### Eliminação do aparelho em fim de vida útil

Antes de se desfazer do seu equipamento em fim de vida útil, retire o filtro de pó fino e deposite-o no contentor de lixo doméstico.

Os equipamentos elétricos e eletrônicos contêm diversos materiais valiosos. Também contêm determinadas substâncias, misturas e componentes necessários para o seu funcionamento e segurança. No lixo doméstico, bem como no caso de tratamento incorreto, estes podem causar danos na saúde das pessoas e no ambiente. Por isso, não coloque o seu equipamento em fim de vida útil, em nenhuma circunstância, no lixo doméstico.



Em vez disso, utilize os pontos oficiais de recolha criados para a entrega e reciclagem gratuita de equipamentos elétricos e eletrônicos da sua junta de freguesia, de distribuidores Miele ou da Miele. A eliminação de eventuais dados pessoais do equipamento em fim de vida útil é um processo, do ponto de vista legal, da sua responsabilidade. Está legalmente obrigado a retirar de forma não destrutiva as pilhas e as baterias usadas não fechadas de forma fixa no aparelho, bem como as lâmpadas que possam ser retiradas de forma não destrutiva. Entregue-as num ponto de recolha adequado onde possam ser entregues de forma gratuita. Mantenha o seu equipamento em fim de vida útil fora do alcance de crianças, até ser transportado.

### Devolução de pilhas e baterias usadas

Os equipamentos elétricos e eletrônicos contêm frequentemente pilhas e baterias que, mesmo depois de utilizadas, não podem ser eliminadas juntamente com o lixo doméstico. Está legalmente obrigado a retirar as pilhas e as baterias usadas não fechadas de forma fixa no aparelho e a entregá-las num local de recolha adequado (por ex., estabelecimento comercial) onde podem ser entregues de forma gratuita. Isole os contactos de metal, colando fita adesiva para evitar curto-circuitos. Possivelmente, as pilhas e as baterias contêm substâncias que podem ser prejudiciais à saúde humana e ao ambiente.

A identificação da pilha ou da bateria fornece mais indicações. As que contêm lítio estão identificadas com «iões de lítio», por exemplo. O caixote do lixo riscado significa que não pode de forma alguma colocar as pilhas e as baterias no lixo doméstico. Temos o dever de alertar para o seguinte: se o caixote do lixo riscado estiver identificado com um ou vários dos símbolos químicos apresentados, estas contêm chumbo (Pb), cádmio (Cd) e/ou mercúrio (Hg).



As pilhas e as baterias usadas contêm matérias-primas importantes e podem ser recicladas. A recolha separada de pilhas e baterias usadas facilita o tratamento e a reciclagem.

## Descrição do aparelho

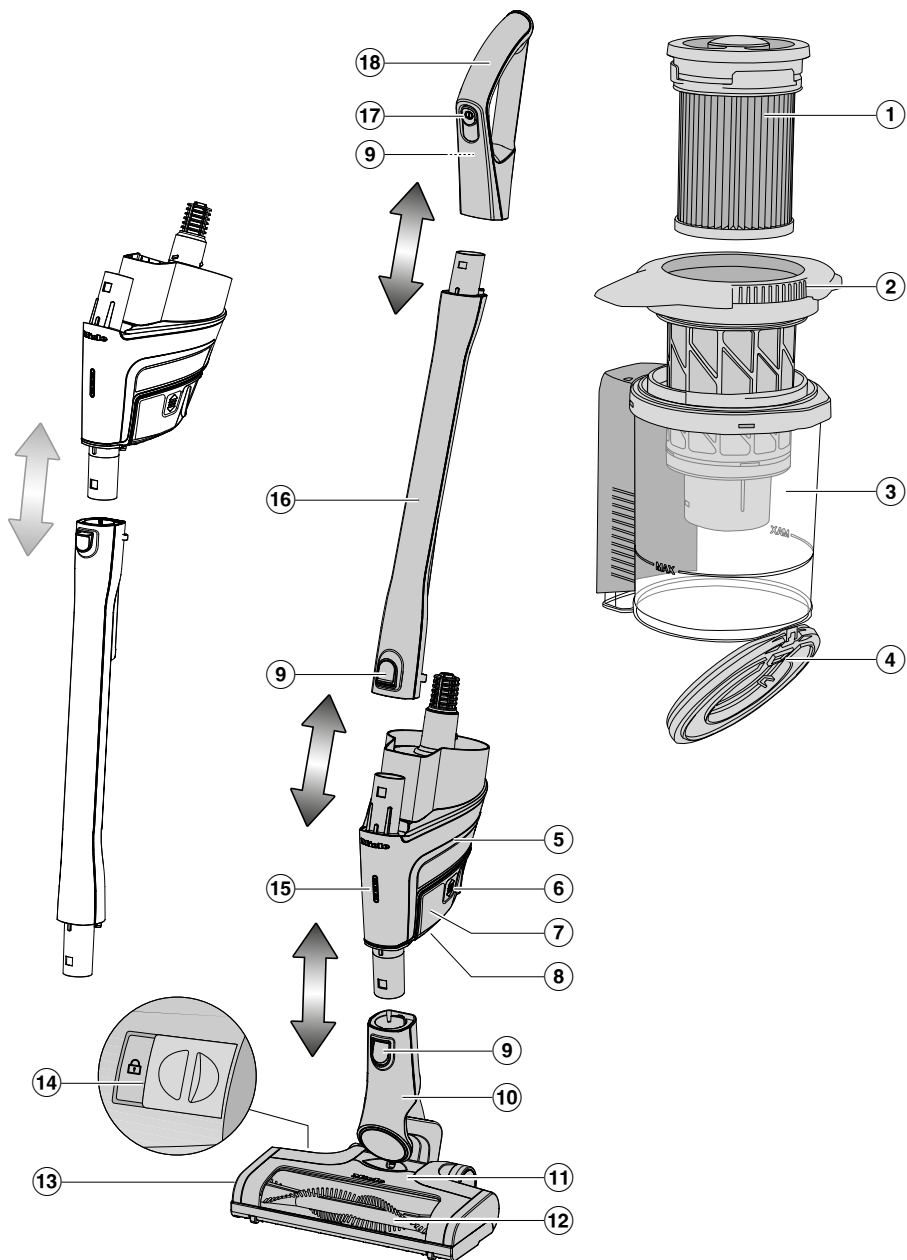



- ① Filtro de pó fino (HX-FSF-2)
- ② Pré-filtro
- ③ Compartimento do pó
- ④ Tampa do compartimento do pó
- ⑤ PowerUnit com ligação inferior para a bateria, bocal inferior para o tubo de aspiração e a escova elétrica e bocal superior para o tubo de aspiração e pega
- ⑥ Tecla de desbloqueio para bateria (em ambos os lados da bateria)
- ⑦ Bateria de iões de lítio AP01/AP02/AP03 (HX-LA)
- ⑧ Tomada de carga (na parte inferior da bateria)
- ⑨ Teclas de desbloqueio (na pega, na parte de trás)
- ⑩ Bocal de ligação da escova elétrica
- ⑪ Escova elétrica Multi Floor XXL (dependendo do modelo com iluminação BrilliantLight)
- ⑫ Rolo da escova amovível
- ⑬ Tampa
- ⑭ Desbloqueio para abertura da escova elétrica
- ⑮ Indicação do estado de carga da bateria
- ⑯ Tubo de aspiração
- ⑰ Interruptor de ligar/desligar com seletor da potência de sucção
- ⑱ Pega

## Conhecer melhor

Observe em primeiro lugar as indicações de limpeza e manutenção do fabricante do seu pavimento.

A gama de limpeza de pisos da Miele disponibiliza peças acessórias adequadas para muitas aplicações especiais (consultar o capítulo «Acessórios que podem ser adquiridos posteriormente»).

## Figuras - Referências

As figuras indicadas nos capítulos encontram-se na página desdobrável no final deste livro de instruções.

### Possibilidades de montagem do aspirador

Tem 3 possibilidades de montar o aspirador.

Vantagens da **PowerUnit em baixo** no aspirador, consulte a secção «Descrição do aparelho»:

- possibilidade de função de desativação segura (consulte o capítulo «Utilização», secção «Função de desativação para pausas de aspiração curtas»)
- ergonomia (alívio do pulso)
- limpeza confortável de grandes áreas

Vantagens da **PowerUnit em cima** no aspirador, consulte a secção «Descrição do aparelho»:

- limpeza confortável por baixo de móveis baixos
- possibilidade de remoção rápida da PowerUnit

Vantagens da **PowerUnit Solo** no aspirador (Fig. 01):

- aspiração rápida e direcionada de migalhas e pelos

Esta estrutura adequa-se especialmente à utilização dos três acessórios.

### Acessórios fornecidos (Fig. 02)

- ① **Escova para estofos XL**  
Peça acessória para aspirar estofos, colchões, almofadas.
- ② **Tubo plano**  
Peça acessória para aspirar dobras, frestas e cantos.
- ③ **Escova para móveis**  
Peça acessória para aspirar rodapés, assim como objetos decorativos ou entalhados.  
A ponta da escova é rotativa facilitando a sua adaptação às diversas situações.
- ④ **Suporte de acessórios para o suporte de parede**  
Para armazenar os três acessórios. Pode encaixar o suporte de acessórios no suporte de parede (consultar o capítulo «Colocação em funcionamento», secção «Encaixar o suporte de acessórios»).

### Suporte de acessórios para o tubo de aspiração (Fig. 03)

Com este suporte de acessórios pode carregar 2 acessórios dos acessórios de três peças durante a aspiração.

### Escova elétrica Multi Floor XXL (Fig. 04)

 Danos causados por material de aspiração aderido.

A superfície a ser aspirada pode ser riscada.

Certifique-se de que a parte inferior da escova elétrica está livre de partículas maiores aderidas, como, p. ex., fragmentos ou pedras.

A escova elétrica é adequada à aspiração diária de tapetes e alcatifas, assim como de pavimentos duros resistentes.

### Rolo macio Hardfloor Care Tool (Fig. 05)

(dependendo do modelo)

A escova elétrica, juntamente com o rolo macio Hardfloor Care Tool, é adequada para aspirar pavimentos duros sensíveis.

Insira o rolo macio Hardfloor Care Tool na escova elétrica em vez do rolo da escova utilizado (consulte o capítulo «Limpeza e manutenção», secção «Retirar o rolo da escova da escova elétrica»).

No uso do rolo macio Hardfloor Care Tool, o consumo de energia da escova elétrica é automaticamente ajustado de maneira ideal, o que pode levar a um ruído operacional diferente.

### Escova elétrica manual Electro Compact (Fig. 06)

(dependendo do modelo)

 Danos causados por material de aspiração aderido.

A superfície a ser aspirada pode ser riscada.

Certifique-se de que a parte inferior da escova elétrica manual está livre de partículas maiores aderidas como, p. ex., fragmentos ou pedras.

A escova elétrica manual é especialmente adequada para a limpeza intensiva de bancos de automóveis e degraus revestidos a alcatifa.

Pode obter os melhores resultados de limpeza em estofos utilizando a escova para estofos XL.

### Bateria adicional (HX-LA)

(dependendo do modelo)

Através da utilização da bateria adicional pode duplicar o tempo de funcionamento do aspirador.

Antes do primeiro processo de carregamento, tenha em atenção o capítulo «Colocação em funcionamento», secção «Indicações gerais relativas à bateria».

## 3D4U

Com o 3D4U, a Miele oferece-lhe acessórios para download gratuito para a impressora 3D ([www.miele.de](http://www.miele.de), serviços, peças de substituição e acessórios).

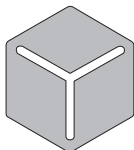

# 3 D 4 U

### Indicação do estado de carga da bateria (durante o carregamento) (Fig. 07)

O estado de carga da bateria é apresentado na PowerUnit.

Capacidade de carga	Indicação
aprox. 0 %–34 %	pisca lentamente em baixo
aprox. 35 %–69 %	acende-se em baixo, pisca lentamente no centro
aprox. 70 %–90 %	acende-se em baixo e no centro, pisca lentamente em cima
aprox. 91 %–99 %	acende-se em baixo, no centro e em cima
100 %	desliga-se (modo de poupança de energia)

## Colocação em funcionamento

### Montar o aspirador

Certifique-se de que o aspirador é montado até encaixar de forma audível exatamente como indicado na descrição do aparelho (consulte o capítulo «Conhecer melhor», secção «Descrição do aparelho»).

Quando posicionar a pega ou o tubo de aspiração em cima na PowerUnit, certifique-se de que encaixa estas peças **ao longo da guia** no bocal da PowerUnit (Fig. 08).

### Separar os componentes

- Se desejar separar os componentes uns dos outros, prima a respetiva tecla de desbloqueio (consulte o capítulo «Conhecer melhor», secção «Descrição do aparelho»).

### Indicações gerais relativas à bateria

A bateria não é fornecida totalmente carregada.

Antes da primeira utilização, carregue a bateria na totalidade. Para isso, planeie aprox. 4 horas.

Execute este primeiro processo de carregamento obrigatoriamente na PowerUnit para ativar a bateria.

Quando a bateria estiver totalmente carregada, a indicação do estado de carga da bateria na PowerUnit desliga-se para poupar energia.

A capacidade máxima de carga da bateria só é alcançada após a quinta carga e descarga.

Se usar o aspirador totalmente montado e selecionar o nível de potência máxima, pode aspirar durante até 14 minutos.

No entanto, se utilizar a PowerUnit Solo e selecionar o nível de potência mínimo, pode aspirar até 60 minutos.

Recomendamos que descarregue completamente a bateria antes de carregá-la. Desta forma, é possível obter a capacidade total da bateria.

Se a bateria não tiver sido utilizada por um longo período e estiver descarregada, entra em modo de segurança. Durante o carregamento na PowerUnit, a indicação do estado de carga da bateria apenas reage após aprox. 30–60 minutos.

### Colocar a bateria (Fig. 09)

- Deslize a bateria ao longo das guias até ao encaixe na PowerUnit.

Execute o primeiro processo de carregamento obrigatoriamente na PowerUnit para ativar a bateria.

### Carregar a bateria (sem montagem na parede) (Fig. 10)

Pode armazenar o aspirador na vertical e carregar diretamente a bateria.

Antes do primeiro processo de carregamento da bateria, leia a secção «Indicações gerais relativas à bateria».

- Encaixe a PowerUnit na escova elétrica para garantir uma posição estável do aspirador.
- Gire o aspirador para a frente até o bocal de ligação da escova elétrica encaixar de forma perceptível.
- Insira a ficha de carregamento do cabo de carregamento fornecido na tomada de carga na parte inferior da bateria.
- Insira o carregador numa tomada de rede.

O processo de carregamento inicia.

### Carregar a bateria (com montagem na parede) (Fig. 11)

Tem 2 possibilidades de guardar e carregar o aspirador no suporte de parede fornecido.

Para a montagem na parede necessita de um local adequado nas proximidades de uma tomada de rede livre. Antes do primeiro processo de carregamento da bateria, leia a secção «Indicações gerais relativas à bateria».

### Montagem na parede (Fig. 12 + 13)

Na parte traseira do suporte de parede fornecido encontra-se colocada uma placa de montagem com um saco de parafusos.

Para a montagem na parede deve fixar a placa de montagem na parede do local selecionado.

- Retire o saco dos parafusos.
- Pressione a tecla de desbloqueio na parte inferior do suporte de parede (Fig. 12).
- Retire a placa de montagem do suporte de parede por baixo (Fig. 13).

### Fixar a placa de montagem (Fig. 14 + 15)

Para a fixação da placa de montagem na parede encontram-se 2 buchas e 2 parafusos TORX T20 no saco de parafusos.

Além disso, necessita de uma aparafusadora sem fios ou de um berbequim elétrico (diâmetro da broca 6 mm).

Dependendo da configuração que escolheu para o seu aspirador, selecione uma distância de 45 cm ou 98 cm desde o rebordo inferior da placa de montagem até ao piso (Fig. 14).

Tenha atenção para não danificar quaisquer fios dispostos na parede.

- Fixe a placa de montagem na parede (Fig. 15).

### **Fixar o cabo de carregamento no suporte de parede (Fig. 16, 17 + 18)**

Na parte inferior do suporte de parede encontra-se um compartimento do cabo.

- Pressione ambas as teclas de desbloqueio na parte inferior do suporte de parede e remova a tampa do compartimento do cabo (Fig. 16).
- Insira, a partir de cima, a ficha de carregamento do cabo de carregamento fornecido na abertura (Fig. 17).
- Disponha o cabo de carregamento na guia do cabo (Fig. 17).
- Coloque a tampa e bloqueie o compartimento do cabo (Fig. 18).

### **Encaixar o suporte de acessórios (se necessário) (Fig. 19)**

Para armazenar os três acessórios no suporte de parede é incluído um suporte de acessórios (consulte o capítulo «Conhecer melhor», secção «Acessórios fornecidos»).

- Encaixe o suporte de acessórios até ao batente no suporte de parede.

### **Encaixar o suporte de parede (Fig. 20 + 21)**

- Encaixe o suporte de parede a partir de cima na placa de montagem até encaixar de forma perceptível (Fig. 20).
- Encaixe o aspirador montado com a bateria colocada a partir de cima no suporte de parede (Fig. 21).
- Insira o carregador na tomada.

O processo de carregamento inicia.

### **Retirar a bateria (Fig. 22)**

- Pressione ambas as teclas de desbloqueio lateralmente na bateria ao mesmo tempo e retire a bateria.

### **Carregar a bateria na base do carregador de bateria (Fig. 23)**

(dependendo do modelo)

Antes do primeiro processo de carregamento, tenha em atenção a secção «Indicações gerais relativas à bateria».

Depois de necessariamente realizar o primeiro processo de carregamento da bateria na PowerUnit, pode utilizar a base do carregador de bateria a partir do segundo processo de carregamento.

- Coloque a bateria na base do carregador de bateria até encaixar de forma audível.
- Insira a ficha de rede numa tomada de rede.

O processo de carregamento inicia. A indicação do estado de carga da bateria pisca à esquerda.

Se carregar a bateria descarregada diretamente após utilização na base do carregador de bateria, o processo de carregamento só é iniciado depois de a bateria arrefecer. O arrefecimento pode durar até 60 minutos. A indicação do estado de carga da bateria na base do carregador de bateria não reage durante esse tempo.

## Utilização

### Ligar e desligar (Fig. 24)

- Se carregou a bateria no suporte de parede, retire o aspirador do suporte de parede.
- Se carregou a bateria diretamente, retire a ficha de carregamento da tomada de carga na parte inferior da bateria.

Se utilizar a função de limpeza ComfortClean antes de cada aspiração, obterá o melhor resultado de limpeza (consulte o capítulo «Limpeza e manutenção», secção «Utilizar a função de limpeza ComfortClean»).

- Acione o interruptor de ligar/desligar na pega ①.

### Selecionar a potência de sucção (Fig. 24)

Diminuir a potência de sucção aumenta a facilidade de deslizamento da escova elétrica.

Na pega são seleccionáveis 3 níveis de potência:

Min.	nível de potência mínimo para sujidade ligeira
Eco	nível de potência médio para sujidade normal
Max.	nível de potência máximo para sujidade intensa

Em todos os níveis de potência está ativada uma deteção de pavimento.

O consumo de energia da escova elétrica é automaticamente ajustado em função da base e do rolo da escova utilizado, o que pode levar a alterações no ruído de funcionamento.

### Indicação do estado de carga da bateria (durante a utilização) (Fig. 07)

O estado de carga da bateria é apresentado na PowerUnit.

Capacidade de carga	Indicação
aprox. 100 %–70 %	acende-se em cima, no centro e em baixo
aprox. 69 %–35 %	acende-se no centro e em baixo
aprox. 34 %–15 %	acende-se em baixo
aprox. 14 %–0 %	pisca lentamente em baixo

### Função de desativação para pausas de aspiração curtas

 Perigo de ferimentos devido ao tombamento do aspirador.  
Utilize a função de desativação apenas com a PowerUnit em baixo no aspirador.  
Não utilize a função de desativação se o aspirador estiver colocado sobre uma superfície inclinada, p. ex., numa rampa.

- Gire o aspirador para a frente até o bocal de ligação da escova elétrica encaixar de forma perceptível.

O aspirador está seguro, a escova elétrica desliga-se e a bateria é poupada. Se voltar a desbloquear o bocal de ligação da escova elétrica, a escova elétrica volta a ligar-se.

## É bom saber

### Dicas de limpeza

**Dica:** Caso pretenda aspirar de forma confortável de degraus revestidos a alcatifa ou bancos de automóveis, não utilize o tubo de aspiração.

**Dica:** Se desejar aspirar uma grande quantidade de partículas maiores, use o conceito de configuração PowerUnit Solo (consulte o capítulo «Conhecer melhor», secção «Possibilidades de montagem do aspirador»).

### Limpeza e manutenção

#### Efetuar a manutenção do aspirador e acessórios

 Perigo de ferimentos devido ao rolo da escova em rotação.

Pode ferir-se no rolo da escova em rotação.

Desligue o aspirador antes de cada manutenção. Para isso, utilize o interruptor para ligar/desligar na pega.

 Perigo de choque elétrico devido a tensão de rede.

Humidade no carregador apresenta perigo de choque elétrico.

Nunca mergulhe o carregador em água.

- Observe as indicações especiais de limpeza para o compartimento do pó, consulte a secção «Limpar o compartimento do pó».
- Limpe o aspirador, assim como todos os acessórios de plástico, com um produto de limpeza para plásticos convencional.

 Danos devido a produtos de limpeza inadequados.

Todas as superfícies são sensíveis a riscos. Todas as superfícies podem descolorar ou sofrer alterações se entrarem em contacto com produtos de limpeza inadequados.

Não utilize produtos abrasivos, produtos de limpeza de vidros ou multiusos, nem produtos de tratamento que contenham óleo.

#### Sistema de filtragem (Fig. 25)

- ① Filtro de pó fino (HX-FSF-2)
- ② Pré-filtro
- ③ Compartimento do pó
- ④ Tampa do compartimento do pó

#### Utilizar a função de autolimpeza ComfortClean (Fig. 26)

Efetue uma limpeza intermédia do filtro de pó fino antes de esvaziar o compartimento do pó e quando a potência de sucção diminuir.

Desse modo, o aspirador obtém de imediato, novamente, os melhores resultados de limpeza.

- Rode o filtro de pó fino na tampa do compartimento do pó 3 vezes em 180° no sentido contrário ao dos ponteiros do relógio. Utilize as reentrâncias para isso.

Ao rodar, é produzido um ruído que faz parte do funcionamento normal da função de autolimpeza ComfortClean.

#### Esvaziar o compartimento do pó (Fig. 27–31)

Esvazie o compartimento do pó, o mais tardar, quando o pó tiver atingido a marca **MAX.** no compartimento do pó.



- Rode a tampa do compartimento do pó no sentido da seta até ao primeiro batente. Para o efeito, use as superfícies da pega cinzenta (Fig. 27).
- Retire o compartimento do pó por cima (Fig. 28).

Se não houver sujidade no compartimento do pó que seja proibida no lixo doméstico, pode eliminar o conteúdo juntamente com o lixo doméstico.

- Mantenha o compartimento do pó próximo de um caixote do lixo e sobre o mesmo, de modo a levantar o menos pó possível.
- Rode a tampa do compartimento do pó no sentido da seta até ao batente seguinte. Para o efeito, use as superfícies da pega cinzenta (Fig. 29).

A tampa do compartimento do pó abre e o pó sai (Fig. 30).

Se bolas de pó, cabelos ou partículas grossas não caírem, remova o pré-filtro por cima (consulte a próxima secção «Limpeza do pré-filtro e filtro de pó fino»).

- Rode a tampa do compartimento do pó para trás para a posição de saída.
- Feche a tampa do compartimento do pó até ouvir o encaixe.
- Passe a pega do compartimento do pó ao longo da guia a partir de cima sobre o bocal da PowerUnit, até o compartimento do pó encaixar de forma audível (Fig. 31).

### Limpeza do pré-filtro e o filtro de pó fino (Fig. 32–35)

Limpe completamente os dois filtros, pelo menos, a cada 3 meses.

É fundamental que siga a sequência descrita para os processos de limpeza.

- Retire o compartimento do pó.
- Esvazie o compartimento do pó num caixote de lixo.
- Rode a tampa do compartimento do pó ainda mais sobre o batente até que as pontas das setas apontem uma para a outra ① (Fig. 32).
- Remova o pré-filtro por cima ② (Fig. 32).
- Rode o filtro de pó fino 10 vezes em 180° no sentido contrário aos dos ponteiros do relógio. Use as ranhuras para isso (Fig. 26).

Ocorre um ruído operacional que faz parte do funcionamento normal da função de limpeza ComfortClean.

- Rode o filtro de pó fino no sentido dos ponteiros do relógio. Use as ranhuras para isso (Fig. 33).
- Remova o filtro de pó fino (Fig. 33).

 Danos causados por limpeza incorreta.

O filtro de pó fino pode ser danificado e perder o seu efeito.

Não limpe o filtro de pó fino por dentro ou com água. Não utilize objetos afiados ou pontiagudos para a limpeza. Não escove o filtro de pó fino.

- Mantenha o filtro de pó fino sobre um caixote do lixo.
- Com cuidado bata com o filtro de pó fino com o rebordo inferior revestido a borracha.
- Rode ligeiramente o filtro de pó fino, de forma que a sujidade se possa soltar de todos os espaços intermédios.

 Danos causados por limpeza incorreta.

O pré-filtro pode ser danificado e perder o seu efeito.

Não limpe o pré-filtro com água. Não utilize objetos afiados ou pontiagudos para a limpeza.

- Limpe o pré-filtro com a escova para móveis fornecida ou com um pano de limpeza seco.
- Coloque o filtro de pó fino limpo de volta no pré-filtro limpo, pressionando a tampa redonda na parte superior do filtro de pó fino até ao batente.

Substitua o filtro de pó fino (HX FSF-2) ao fim de aprox. 3 anos para que continue a obter os melhores resultados de limpeza.

- Coloque o pré-filtro no compartimento do pó (Fig. 34).
- Para isso, encaixe os auxiliares de encaixe (setas) um no outro e rode o pré-filtro novamente na posição original (Fig. 35).
- Feche a tampa do compartimento do pó até ouvir o encaixe.
- Volte a colocar o compartimento do pó sobre o bocal da PowerUnit.

### Limpar o compartimento do pó

Se necessário, limpe o compartimento do pó.

- Limpe o compartimento do pó com água e detergente suave.
- Seque o compartimento do pó cuidadosamente.

### Limpar a escova elétrica/escova elétrica manual (em função do modelo) (Fig. 36)

- Remova a escova elétrica/escova elétrica manual do aspirador.
- Coloque a escova elétrica/escova elétrica manual com a parte inferior virada para cima sobre uma superfície plana e limpa.
- Com uma tesoura, corte os fios e os cabelos que se enrolaram à volta do rolo da escova. Para guiar a tesoura está incorporada no rolo da escova uma ranhura de guia.

Os fios e cabelos cortados serão depois aspirados pelo aspirador.

Pode remover as rodinhas e limpá-las se estiverem muito sujas ou bloqueadas (não necessário na escova elétrica manual). Use uma chave de fendas para a remoção.

### Retirar o rolo da escova da escova elétrica (Fig. 37)

(não é possível na escova elétrica manual)

Pode retirar o rolo da escova elétrica para remover sujidades persistentes e também para limpar o interior da escova elétrica.

- Desbloqueie a tampa na lateral da escova elétrica, de forma que o símbolo  seja visível ①.
- Vire a tampa para cima até ao batente ②.
- Retire o rolo da escova ③.
- Retire a pega do rolo da escova se notar aqui sujidades intensas ④.

- Limpe o rolo da escova e a pega do rolo da escova e retire toda a sujidade que se tenha depositado no interior da escova elétrica.
- Volte a montar a escova elétrica pela ordem inversa.

### **Substituir a bateria**

Tenha uma bateria de íões de lítio APO1/APO2/APO3 (HX-LA) original da Miele preparada.

Tenha em atenção as indicações para manuseamento e eliminação da bateria nos capítulos «Indicações de segurança e avisos», «Sustentabilidade e proteção do ambiente» e «Colocação em funcionamento» (secção «Indicações gerais relativas à bateria»).

## Resolver problemas

A maior parte das anomalias e erros podem ser solucionados por si. Em muitos casos, pode economizar tempo e custos, pois não necessita de contactar a assistência técnica.

Em [www.miele.pt/support/customer-assistance](http://www.miele.pt/support/customer-assistance) pode obter informações adicionais sobre a resolução autónoma de erros. Em alternativa, digitalize o código QR.



**⚠ Perigo de ferimentos devido ao rolo da escova em rotação.**

Pode ferir-se no rolo da escova em rotação.

Desligue o aspirador antes de cada resolução de problemas. Para isso, utilize o interruptor para ligar/desligar na pega.

As mensagens de erro são exibidas através da intermitência rápida da indicação do estado de carga da bateria na PowerUnit.

Problema	Causa e solução
<b>Intermitência rápida da indicação superior</b>	Erro «Pega não detetada» <ul style="list-style-type: none"> <li>■ Retire a pega e volte a encaixá-la de forma precisa até encaixar de forma perceptível.</li> <li>■ Retire a bateria, aguarde 10 segundos e volte a colocar a bateria.</li> </ul>
<b>Intermitência rápida da indicação intermédia</b>	Erro «Sobreaquecimento do motor» <ul style="list-style-type: none"> <li>■ Esvazie e limpe o compartimento do pó, pré-filtro e filtro de pó fino.</li> <li>■ Retire a bateria, aguarde 10 segundos e volte a colocar a bateria.</li> <li>■ Aguarde aprox. 30 minutos antes de voltar a ligar o aspirador.</li> </ul>
<b>Intermitência rápida da indicação intermédia e superior</b>	Erro «Rolo da escova bloqueado» <ul style="list-style-type: none"> <li>■ Selecione um nível de potência mais baixo.</li> <li>■ Limpe a escova elétrica.</li> <li>■ Em caso de sujidade mais difícil, retire o rolo da escova da escova elétrica. Limpe o rolo da escova e o espaço da escova elétrica.</li> </ul>

<b>Problema</b>	<b>Causa e solução</b>
<b>Intermitência rápida do indicador inferior e intermédio</b>	<p>Erro «Sobreaquecimento da bateria» ou erro «Bateria não detetada»</p> <ul style="list-style-type: none"> <li>■ Aguarde aprox. 30 minutos antes de voltar a ligar o aspirador.</li> <li>■ Coloque uma bateria de iões de lítio AP01/AP02/AP03 (HX LA) original da Miele.</li> </ul>
<b>Intermitência rápida da indicação inferior e superior</b>	<p>Erro interno do sistema</p> <ul style="list-style-type: none"> <li>■ Retire a bateria, aguarde 10 segundos, volte a colocar a bateria e carregue-a.</li> </ul>

## Serviço de assistência técnica

### Contacto no caso de avarias

Contacte o seu distribuidor Miele ou serviço de assistência técnica Miele quando não conseguir solucionar a avaria.

Os dados de contacto do serviço de assistência técnica da Miele encontram-se no final do presente documento.

### Garantia

O presente produto está sujeito à garantia legalmente prevista pelo Decreto-lei n.º 84/2021, de 18 de outubro, que regula os direitos do consumidor na compra e venda de bens, conteúdos e serviços digitais, ou por qualquer outra disposição legal que modifique ou substitua aquele diploma.

## **Acessórios que podem ser adquiridos**

Observe em primeiro lugar as instruções de limpeza e manutenção do fabricante do seu pavimento.

Tenha em atenção que as avarias e os danos no aspirador causados por acessórios que não estejam identificados na embalagem com o logótipo da Miele não estão cobertos pela garantia do aspirador.

Estes e muitos outros produtos podem ser adquiridos através da loja online Miele, do serviço de assistência técnica Miele ou dos distribuidores Miele.

Alguns modelos estão equipados de série com um ou mais acessórios indicados a seguir.

### **Escova elétrica manual Electro Compact (HX-EC 10)**

Para a limpeza intensiva de bancos de automóveis e degraus revestidos a alcatifa.

### **Rolo macio Hardfloor Care (HX HC)**

Para limpeza de pavimentos duros sensíveis.

### **Escova universal (HX-UB)**

Para aspirar suavemente livros, prateleiras e semelhantes.

### **Escova para radiadores (SHB 30)**

Para aspirar radiadores, prateleiras estreitas ou juntas.

### **Escova para colchões (SMD 10)**

Para aspirar comodamente colchões, estofos e ranhuras.

### **Tubo plano flexível, 300 mm (SFD 10)**

Tubo plano para aspirar dobras, ranhuras, fendas e cantos.

### **Tubo plano flexível, 560 mm (SFD 20)**

Tubo plano flexível para aspirar espaços de acesso difícil.

### **Tubo plano XL extensível e flexível (HX-CNXL)**

Tubo plano flexível com um alcance de 60 cm para limpar locais de difícil acesso.

### **Prolongamento da mangueira (HX-FSH 10)**

Para aumentar o raio de aspiração até um máximo de 120 cm.

### **Bateria adicional AP01/AP02/AP03 (HX-LA)**

Para duplicar o tempo de funcionamento do aspirador.

### **Base do carregador de bateria LS03/LS04 (HX-LS)**

Para o carregamento simultâneo da bateria adicional independente do aparelho.









## United Kingdom

Miele Co. Ltd., Fairacres, Marcham Road, Abingdon, Oxon, OX14 1TW  
Tel: 0330 160 6600, Internet: [www.miele.co.uk](http://www.miele.co.uk), E-mail: [info@miele.co.uk](mailto:info@miele.co.uk)

## Australia

Miele Australia Pty. Ltd.  
ACN 005 635 398  
ABN 96 005 635 398  
Level 4, 141 Camberwell Road  
Hawthorn East, VIC 3123  
Tel: 1300 464 353  
E-mail: [info@miele.com.au](mailto:info@miele.com.au)  
Internet: [www.miele.com.au](http://www.miele.com.au)

## China Mainland

Miele Electrical Appliances Co. Ltd.  
No. 82, Shimenyi Road, JingAn District  
Shanghai, China, P.R.C  
Post Code: 200040  
Phone: +86 21 6157 3500  
Fax: +86 21 6157 3511  
E-mail: [info@miele.cn](mailto:info@miele.cn)  
Internet: [www.miele.cn](http://www.miele.cn)

## Hong Kong, China

Miele (Hong Kong) Ltd.  
41/F - 4101, Manhattan Place  
23 Wang Tai Road  
Kowloon Bay, Hong Kong  
Tel: (852) 2610 1025  
Fax: (852) 3579 1404  
E-mail:  
[customerservices@miele.com.hk](mailto:customerservices@miele.com.hk)  
Website: [www.miele.hk](http://www.miele.hk)

## India

Miele India Pvt. Ltd.  
1st Floor, Copia Corporate Suites,  
Commercial Plot 9, Mathura Road,  
Jasola, New Delhi - 110025  
E-mail: [customercare@miele.in](mailto:customercare@miele.in)  
Website: [www.miele.in](http://www.miele.in)

## Ireland

Miele Ireland Ltd.  
2024 Bianconi Avenue  
Citywest Business Campus  
Dublin 24  
Tel: (01) 461 07 10  
Fax: (01) 461 07 97  
E-mail: [info@miele.ie](mailto:info@miele.ie)  
Internet: [www.miele.ie](http://www.miele.ie)

## Malaysia

Miele Sdn Bhd  
Suite 12-2, Level 12  
Menara Sapura Kencana  
Petroleum  
Solaris Dutamas No. 1  
Jalan Dutamas 1  
50480 Kuala Lumpur, Malaysia  
Phone: +603-6209-0288  
Fax: +603-6205-3768

## New Zealand

Miele New Zealand Limited  
IRD 98 463 631  
8 College Hill  
Freemans Bay, Auckland 1011  
Tel: 0800 464 353  
E-mail: [customercare@miele.co.nz](mailto:customercare@miele.co.nz)  
Internet: [www.miele.co.nz](http://www.miele.co.nz)

## Singapore

Miele Pte. Ltd.  
29 Media Circle  
#11-04 ALICE@Mediapolis  
Singapore 138565  
Tel: +65 6735 1191  
Fax: +65 6735 1161  
E-mail: [info@miele.com.sg](mailto:info@miele.com.sg)  
Internet: [www.miele.sg](http://www.miele.sg)

## South Africa

Miele (Pty) Ltd.  
63 Peter Place, Bryanston 2194  
P.O. Box 69434, Bryanston 2021  
Tel: (011) 875 9000  
Fax: (011) 875 9035  
E-mail: [info@miele.co.za](mailto:info@miele.co.za)  
Internet: [www.miele.co.za](http://www.miele.co.za)

## Thailand

Miele Appliances Ltd.  
BHIRAJ TOWER at EmQuartier  
43rd Floor Unit 4301-4303  
689 Sukhumvit Road  
North Klongton Sub-District  
Vadhana District  
Bangkok 10110, Thailand

## United Arab Emirates

Miele Appliances Ltd.  
Showroom 1, Eiffel 1 Building  
Sheikh Zayed Road, Umm Al Sheif  
P.O. Box 114782 - Dubai  
Tel. +971 4 3044 999  
Fax. +971 4 3418 852  
800-MIELE (64353)  
E-mail: [info@miele.ae](mailto:info@miele.ae)  
Website: [www.miele.ae](http://www.miele.ae)

**Manufacturer:** Miele & Cie. KG, Carl-Miele-Straße 29, 33332 Gütersloh, Germany

**Danmark:**

Miele A/S  
Erhvervsvej 2  
2600 Glostrup  
Kontakt: miele.dk/service  
www.miele.dk

**Norge:**

Miele AS  
Nesbruveien 71, 1394 NESBRU  
Postboks 194, 1378 NESBRU  
Telefon 67 17 31 00  
E-post:contact@miele-support.no  
www.miele.no

**Suomi:**

Miele Oy  
Porttikaari 6, 01200 Vantaa  
Puhelin: (09) 875 970  
Sähköposti: contact@miele-support.fi  
www.miele.fi

**Sverige:**

Miele AB  
Svetsarvägen 17, 171 41 Solna  
Postadress:  
Miele AB  
Box 1397, 171 27 Solna  
Tel: 08 562 29 000  
E-post: contact@miele-support.se  
www.miele.se

**Chile:**

Miele Electrodomésticos Ltda.  
Av. Nueva Costanera 4055  
Vitacura - Santiago de Chile  
Tel.: +56 (2) 2957 00 00  
Fax: +56 (2) 2957 00 79  
E-Mail: info@miele.cl  
www.miele.cl

**España:**

Miele S.A.U.  
Avda. Bruselas, 31  
28108 Alcobendas (Madrid)  
Internet: www.miele.es  
Servicio Postventa: miele.es/service

**Atención al consumidor**

Teléfono: 916 232 000  
E-mail: contact@miele-support.es

**Atención al Distribuidor**

Teléfono: 916 232 033

**Portugal:**

Miele Portuguesa, Lda.  
Av. do Forte, 5  
2790-073 Carnaxide  
Telf. 21 4248 100  
Apoio ao cliente: info@miele.pt  
Serviço técnico: miele.pt/service  
Website: miele.pt

**Germany:** Miele & Cie. KG, Carl-Miele-Straße 29, 33332 Gütersloh

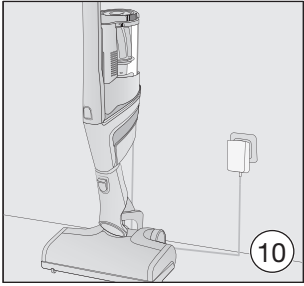
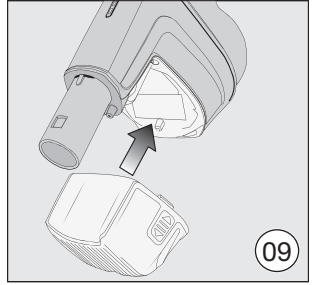
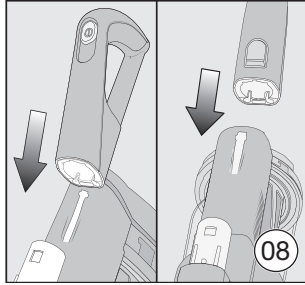
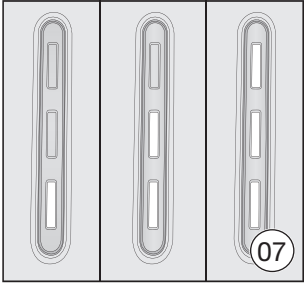
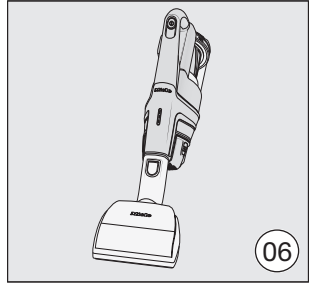
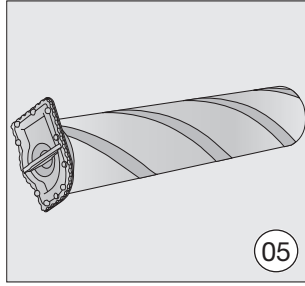
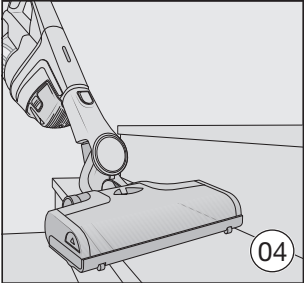
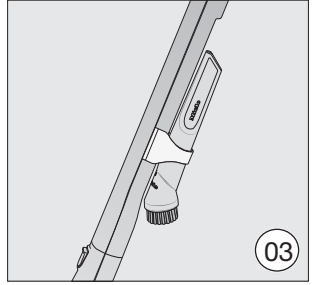
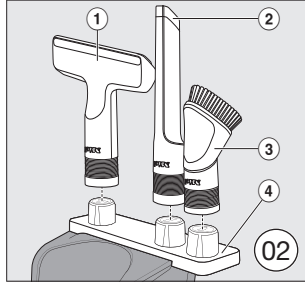
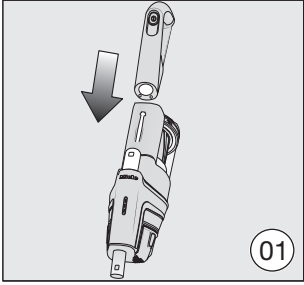

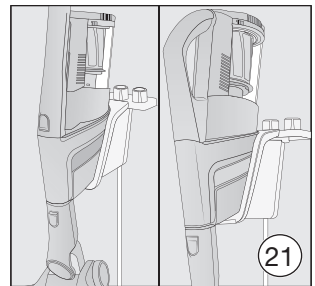
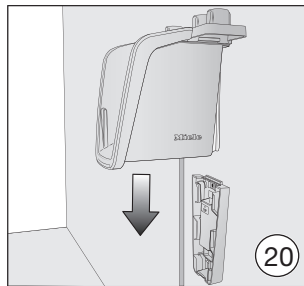
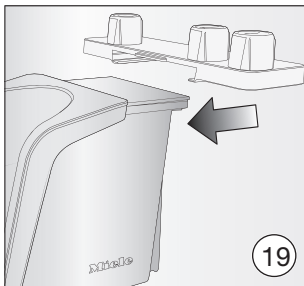
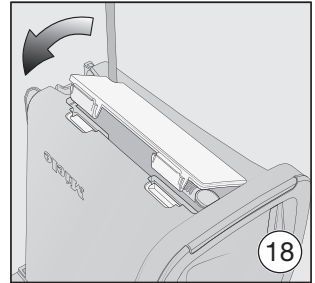
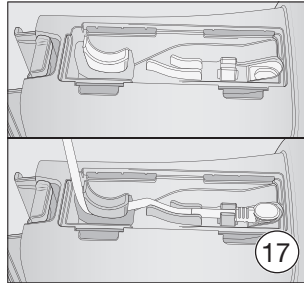
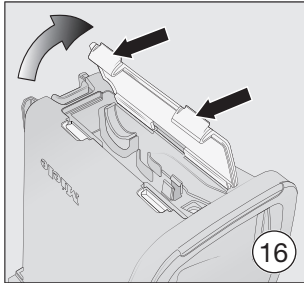
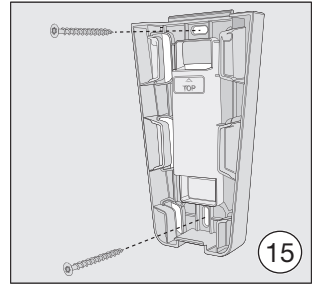
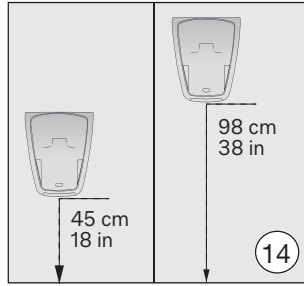
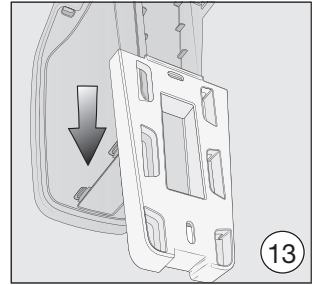
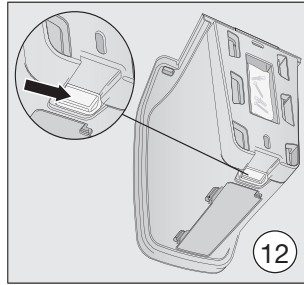
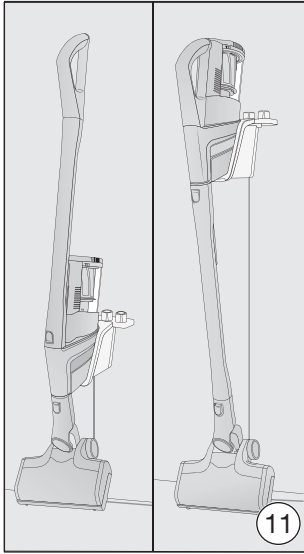

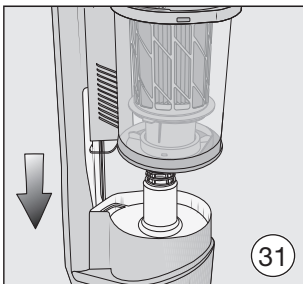
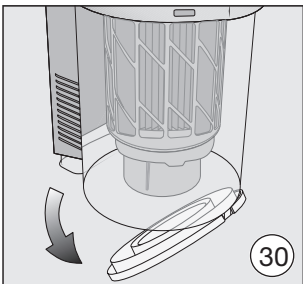
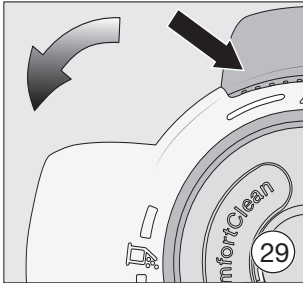
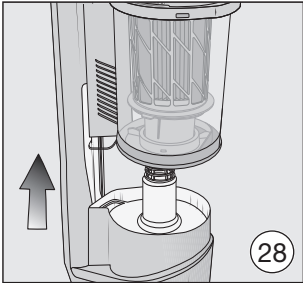
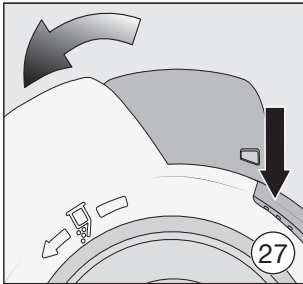
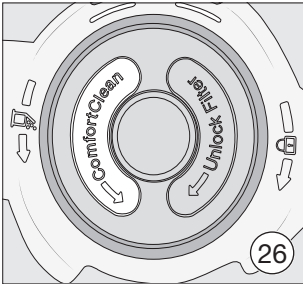
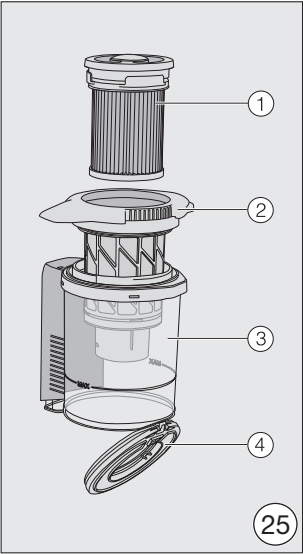
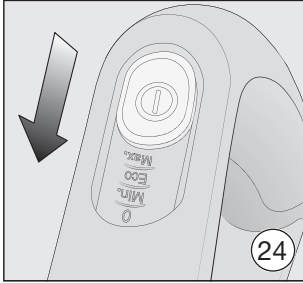
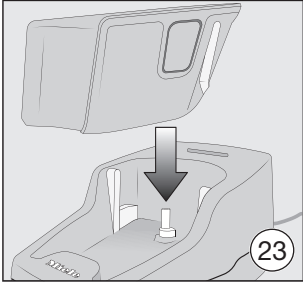
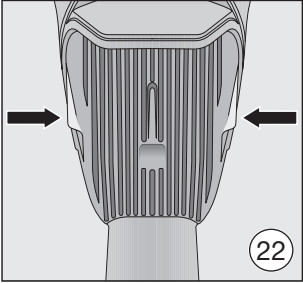

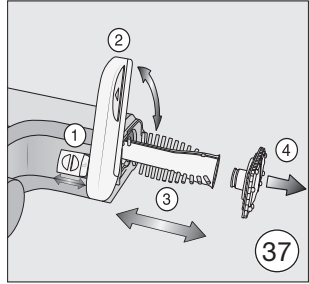
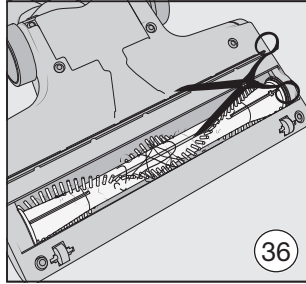
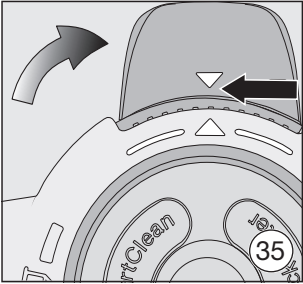
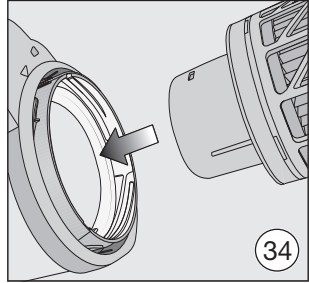
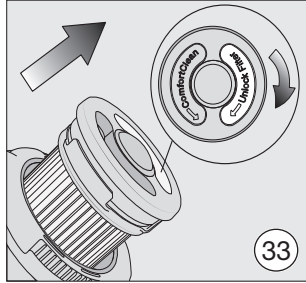
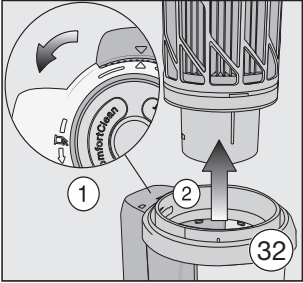

## **Deutschland:**

Miele & Cie. KG Miele Vertriebsgesellschaft  
Carl-Miele-Straße 29 Deutschland KG  
33332 Gütersloh Carl-Miele-Straße 29  
33332 Gütersloh

Telefon: 0800 22 44 666 (kostenfrei)\*

\* unsere Erreichbarkeitszeiten entnehmen

Sie bitte unserer Homepage

E-Mail: [info@miele.de](mailto:info@miele.de)

Internet: [www.miele.de](http://www.miele.de)

## **Österreich:**

Miele Gesellschaft m.b.H.  
Mielestr. 1

5071 Wals bei Salzburg

Telefon: 050 800 800 (Festnetz zum Ortstarif;

Mobilfunkgebühren abweichend)

Mo-Fr 8-17 Uhr

Telefax: 050 800 81219

E-Mail: [info@miele.at](mailto:info@miele.at)

Internet: [www.miele.at](http://www.miele.at)

## **België / Belgique:**

nv Miele België / S.A. Miele Belgique

Z.5 Mollem 480 – 1730 Mollem (Asse)

Herstellngen aan huis en andere inlichtingen /

Réparations à domicile et autres renseignements :

02/451.16.16 (Ma.-Vr. 8u-17u / Lu.-Ven. 8h-17h)

E-mail: [contact@miele-support.be](mailto:contact@miele-support.be)

Internet: [www.miele.be](http://www.miele.be)

## **France :**

### **Siège social**

9 av. Albert Einstein - Z.I. du Coudray

93151 - Le Blanc-Mesnil CEDEX

R.C.S. Bobigny B 708 203 088

Conseils, SAV, accessoires et pièces détachées

Tél. : 09 74 50 1000 (Appel non surtaxé)

E-mail : [contact@miele-support.fr](mailto:contact@miele-support.fr)

Site Internet : [www.miele.fr](http://www.miele.fr)

## **Italia:**

Miele Italia S.r.l.  
Strada di Circonvallazione, 27  
39057 S. Michele-Appiano (BZ)  
E-mail: [contact@miele-support.it](mailto:contact@miele-support.it)  
[www.miele.it](http://www.miele.it)

## **Luxembourg:**

Miele S.à r.l.  
20, rue Christophe Plantin  
Boîte Postale 1011  
L-1010 Luxembourg/Gasperich  
Téléphone: +352 497 11 30  
(Lu.-Jeu. 8h30-17h // Vend. 8h30-16h)  
E-mail: [infolux@miele.lu](mailto:infolux@miele.lu)  
Internet: [www.miele.lu](http://www.miele.lu)

## **Nederland:**

Miele Nederland B.V.  
Postbus 166  
4130 ED Vianen  
Telefoon: (03 47) 37 88 88  
Internet: [www.miele.nl](http://www.miele.nl)

## **Schweiz:**

Miele AG  
Limmatstrasse 4, 8957 Spreitenbach  
Miele SA  
Sous-Riette 23, 1023 Crissier  
Telefon: 0848 848 048  
[www.miele.ch/contact](http://www.miele.ch/contact)  
[www.miele.ch](http://www.miele.ch)