

# Miele

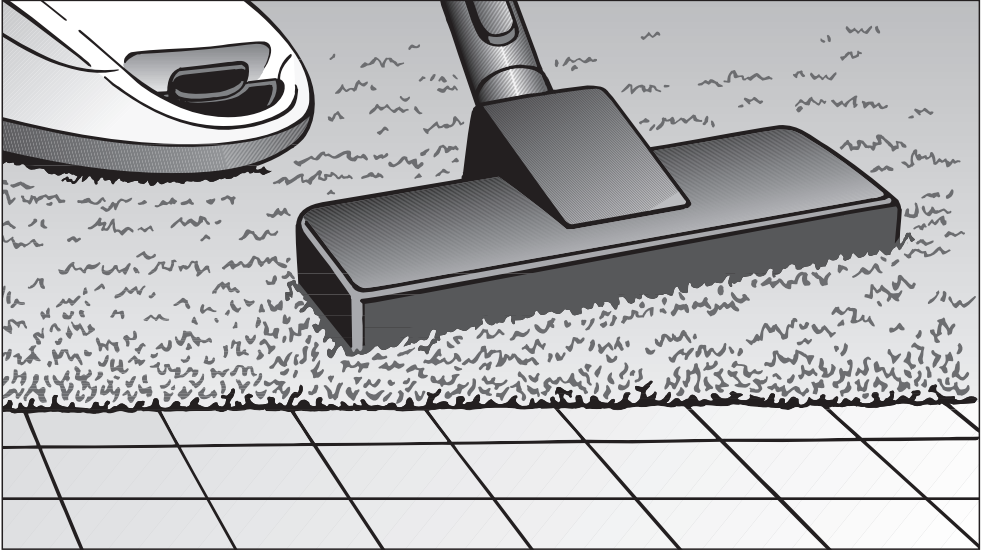

- et** Tolmuimeja kasutusjuhend
- lt** Naudojimo instrukcija Grindų dulkių siurblys
- lv** Lietošanas instrukcija. Grīdas putekļu sūcējs

**HS15**

M.-Nr. 12 661 591

<b>et</b> .....	5
<b>It</b> .....	36
<b>lv</b> .....	67

<b>Ohutusjuhised ja hoiatused</b> .....	<b>5</b>
<b>Seadme kirjeldus</b> .....	<b>10</b>
<b>Jätkusuutlikkus ja keskkonnakaitse</b> .....	<b>12</b>
<b>Märkus Euroopa Komisjoni määruse (EL) nr 666/2013 kohta</b> .....	<b>13</b>
<b>Tutvumine</b> .....	<b>14</b>
Kaasasolevad tarvikud .....	14
3D4U .....	14
Õhufiltri vahetusnäidiku timestrip® tööpõhimõte (sõltuvalt mudelist) .....	15
Tolmuimejakoti vahetusnäidiku talitus .....	15
<b>Kasutuselevõtmine</b> .....	<b>15</b>
Imemisvooliku ühendamine .....	15
Imemisvooliku eemaldamine .....	15
Imemisvooliku ja käepideme ühendamine .....	16
Käepideme ja imemisvooliku ühendamine .....	16
Imemistoru ja ümberlülitatava pörandaotsaku ühendamine .....	16
Õhufiltri vahetusnäidiku timestrip® aktiveerimine (sõltuvalt mudelist).....	16
<b>Kasutamine</b> .....	<b>17</b>
Tarvikuhooidiku paigutamine .....	17
Imemisharja kasutamine EcoComfort-käepidemel (sõltub mudelist) .....	18
Imemisharja kasutamine Comfort-käepidemel 2.0 (sõltuvalt mudelist) .....	18
Teleskoopotoru seadistamine (sõltuvalt mudelist) .....	19
Pörandaotsaku reguleerimine .....	19
Trepiastmete tolmuimu .....	19
Toitejuhtme väljatõmbamine .....	20
Toitejuhtme kokkukerimine .....	20
Sisse- ja väljalülitamine .....	20
Imemisevõimsuse valimine .....	21
Imemisevõimsuse vaheastmed.....	21
<b>Seismajätmine, transportimine ja hoidmine</b> .....	<b>22</b>
Parkimissüsteem tööpausideks .....	22
Parkimissüsteem hoiustamiseks .....	22
<b>Puhastus ja hooldus</b> .....	<b>23</b>
Tarvikute saadavus .....	23
Tolmuimejakoti vahetamine .....	24
Tolmuimejakoti eemaldamine .....	24
Tolmuimejakoti paigaldamine .....	25
Õhufiltri vahetamise aeg .....	25
AirCleani õhufiltri vahetamine .....	26

## et - Sisukord

---

AirClean Plus 50, Silence AirClean 50, Active AirClean 50 ja HEPA AirClean 50 õhufiltri vahetamine .....	27
Õhufiltri muutmise .....	28
Mootorifiltri vahetamine (vajaduse korral) .....	28
Kiutõsturite vahetamine .....	29
Tolmuimeja ja tarvikute puhastamine .....	29
<b>Probleemide lahendamine .....</b>	<b>30</b>
<b>Klienditeenindus .....</b>	<b>31</b>
Garantii .....	31
<b>Juurdeostetavad tarvikud .....</b>	<b>31</b>
Tarvikute saadavus .....	31
<b>Garantii .....</b>	<b>33</b>

## et - Ohutusjuhised ja hoiatused

See tolmuimeja vastab kehtivatele ohutusnõuetele. Oskamatu kasutamine võib vigastada inimesi ja põhjustada materiaalselt kahju.

Lugege kasutusjuhend enne tolmuimeja esimest kasutamist läbi. Sellest leiate olulisi juhiseid tolmuimeja ohutuse, kasutamise ning puhastamise ja hoolduse kohta. Sellega kaitsete ennast ja teisi ning väldite kahju.

Kooskõlas standardiga IEC 60335-1 juhib Miele tähelepanu sellele, et peatükk “Kasutuselevõtmine” ning ohutusjuhised ja hoiatused tuleb läbi lugeda ja neid järgida.

Miele ei vastuta juhiste eiramise tõttu tekkiva kahju eest. Hoidke kasutusjuhend alles ja andke see võimalikule uuele omanikule edasi.

Lülitage tolmuimeja pärast iga kasutamist, enne tarvikute vahetamist, enne puhastamist, hooldust ja probleemide kõrvaldamist välja. Lahutage toitepistik pistikupesast.

### Otstarbekohane kasutamine

- ▶ See tolmuimeja on ette nähtud kasutamiseks majapidamises ja sellesarnastes tingimustes. See tolmuimeja ei sobi kasutamiseks ehitusel.
- ▶ Tolmuimeja on mõeldud vaipade, vaipkatete ja kulumiskindlate põrandate igapäevaseks puhastamiseks.
- ▶ Tolmuimeja ei ole ette nähtud kasutamiseks välistingimustes.
- ▶ See tolmuimeja on mõeldud kasutamiseks kõrgusel kuni 4000 m üle merepinna.
- ▶ Kasutage tolmuimejat üksnes kuiva mustuse imemiseks. Tolmu ei tohi imeda inimestelt ega loomadelt. Mis tahes muul viisil kasutamine, ümberehitamine ja modifitseerimine on keelatud.
- ▶ Isikud (sh lapsed), kes oma füüsilise, meelelise või vaimse seisundi või oma kogenematusse või teadmatuse tõttu ei ole võimelised tolmuimejat ohutult kasutama, ei tohi tolmuimejat kasutada ilma vastutava isiku järelevalve või juhendamiseta.

### Lapsed ja majapidamine

- ▶ Lämmisoht! Lapsed võivad mängimisel pakkematerjali (nt kilesse) kinni jääda või selle endale üle pea tõmmata ja lämbuda. Hoidke pakkematerjali lastele kättesaamatus kohas.
- ▶ Nooremad kui kaheksa-aastased lapsed tohivad tolmuimejat kasutada vaid pideva järelevalve all.
- ▶ Lapsed alates kaheksandast eluaastast tohivad kasutada tolmuimejat järelevalveta vaid juhul, kui neile on tolmuimeja kasutamine nii selgeks õpetatud, et nad saavad sellega ohutult hakkama. Lapsed peavad oskama märgata ja mõista valest kasutamisest tulenevaid ohte.

- ▶ Lapsed ei tohi tolmuimejat järelevalveta puhastada ega hooldada.
- ▶ Jälgige lapsi, kes viibivad tolmuimeja läheduses. Ärge mitte kunagi lubage lastel tolmuimejaga mängida.

### **Tehniline ohutus**

- ▶ Enne kasutamist kontrollige, ega tolmuimejal ja ühelgi tarvikul ei ole nähtavaid kahjustusi. Ärge kasutage kahjustunud tolmuimejat ega kahjustunud tarvikuid.
- ▶ Võrrelge tolmuimeja tüübisildil olevaid andmeid (pinge ja sagedus) oma toitevõrgu vastavate andmetega. Need andmed peavad kindlasti kokku langema. Tolmuimeja sobib ilma seda muutmata sagedusele 50 Hz või 60 Hz.
- ▶ Pistikupesal peab olema 16 A kaitse või 10 A sulavkaitse.
- ▶ Võimalik on ajutine või pidev kasutamine autonoomse või võrguga mittesünkroonse energiavarustussüsteemiga (nt minivõrgud, varusüsteemid). Kasutamise eeltingimus on, et energiavarustussüsteem vastab standardi EN 50160 või võrreldava standardi nõuetele. Elektrisüsteemi ja selles Miele seadmes ette nähtud kaitsemeetmete funktsioon ja tööviis peavad ka minivõrgus või võrguga mittesünkroonse kasutamise korral olema tagatud või need tuleb paigaldises asendada võrreldavate meetmetega. Seda kirjeldatakse näiteks VDE-AR-E 2510-2 ajakohases väljaandes.
- ▶ Garantiiajal võib tolmuimejat remontida vaid Miele volitatud klienditeenindus, vastasel korral kaotab garantii kahjustuste esinemisel kehtivuse.
- ▶ Ärge kasutage tolmuimejat, kui toitekaabel on kahjustunud. Laske kahjustunud toitekaabel välja vahetada ainult koos juhtmetrumliga. Ohutuse huvides tohib vahetustöid teha ainult Miele volitatud spetsialist või Miele klienditeenindus.

## et - Ohutusjuhised ja hoiatused

---

- ▶ Ärge kandke tolmuimejat ega tõmmake pistikut kontaktist välja juhtmest hoides. Ärge tõmmake toitejuhet üle teravate nurkade ega jätke seda millegi vahele. Vältige liigset tolmuimejaga sõitmist üle toitejuhtme. See võib kahjustada toitejuhet, pistikut ja pistikupesa ning ohustada teie turvalisust.
- ▶ Laske remonttöid teha vaid Miele volitatud spetsialistidel. Asjatundmatu remondi tagajärjel võib seade kasutajale ohtlikuks muutuda.

### Otstarbekohane kasutamine

- ▶ Ärge kasutage tolmuimejat ilma tolmuimejakoti, mootorifiltri ega õhufiltrita.
- ▶ Kui tolmuimejakotti ei ole paigaldatud, ei saa tolmu-kambri kaant sulgeda. Ärge rakendage jõudu.
- ▶ Veenduge enne tolmu-kambri kaane igakordset sulgemist, et tolmuimejakott oleks kindlalt fikseerunud.
- ▶ Ärge imege põlevaid ega hõõguvaid esemeid, nt sigarette või näiliselt kustunud tuhka või sütt.
- ▶ Ärge imege tooneripulbrit. Printerites või koopiamasina-tes kasutatav tooneripulber võib juhtida elektrit.
- ▶ Ärge imege vedelikke ega märga mustust. Laske märgpuhastatud või šampoonitud vaipadel ja vaipkatetel enne tolmuimu korralikult kuivada.
- ▶ Ärge imege tolmuimejasse kergsüttivaid või plahvatusohtlikke aineid ega gaase ja ärge imege kohtades, kus selliseid aineid hoitakse.
- ▶ Jälgige, et imemisvool ei satuks pea lähedusse.

### Puhastamine

- ▶ Tolmuimejat ega tarvikuid ei tohi mingil juhul vette kasta. Puhastage tolmuimejat ja tarvikuid ainult kuiva või õrnalt niiske lapiga.



### Tarvikud ja varuosad

- ▶ Kui imete käepidemega tolmuimejaga nii, et käepidemele ei ole paigaldatud ühtegi tarvikut, hoolitsege selle eest, et käepide ei oleks kahjustunud.
- ▶ Kasutage ainult selliseid tolmuimejakotte, filtreid ja originaaltarvikuid, mille pakendil on Miele logo. Ainult nende puhul saab tootja tagada ohutuse.
- ▶ Ainult originaalvaruosade puhul tagab Miele nende vastavuse ohutusnõuetele. Asendage defektsed komponendid üksnes Miele originaalvaruosadega.
- ▶ Miele annab pärast teie nõudepesumasina seeriatootmise lõppu kuni 15-aastase, kuid mitte lühema kui 10-aastase tarnegarantii talitlust säilitavatele varuosadele.

### Transport

- ▶ Pakend kaitseb tolmuimejat transpordikahjustuste eest. Soovitame pakendi transpordi jaoks alles hoida.

# et - Seadme kirjeldus

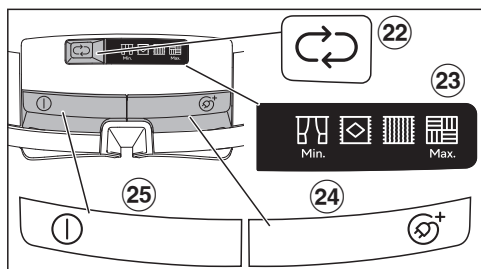
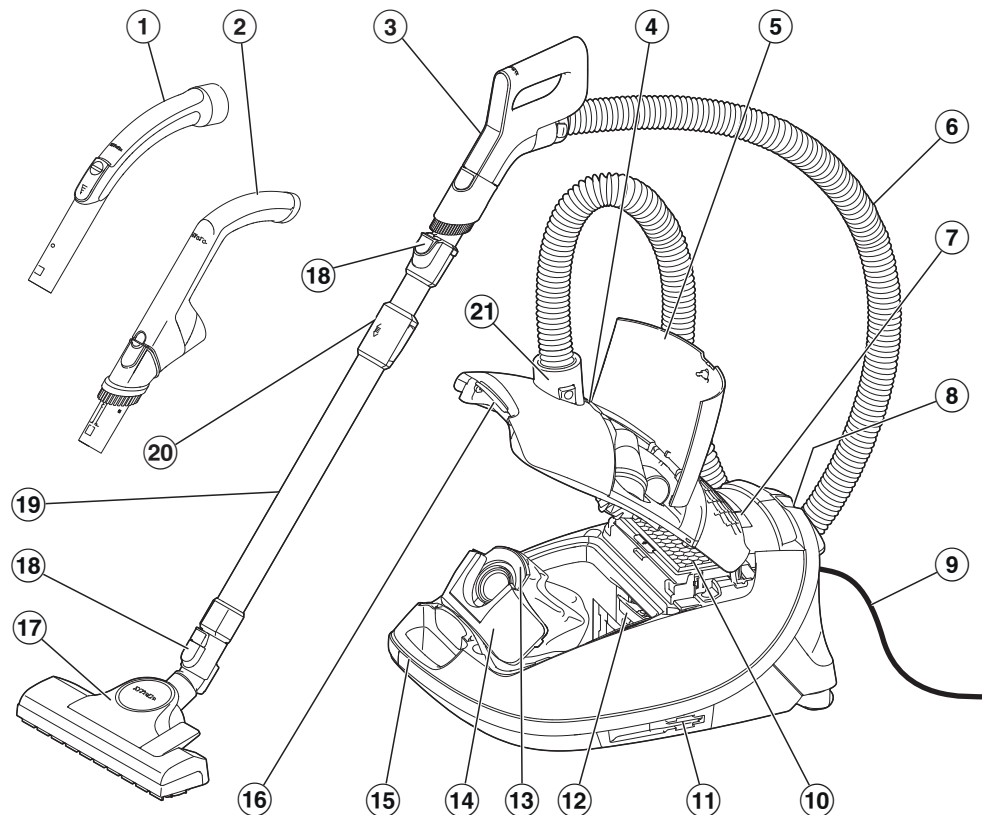

- ① Käepide
- ② EcoComfort-käepide\*
- ③ Comfort-käepide\*
- ④ Tolmuimejakoti vahetusnäidik
- ⑤ Tarvikusahtel
- ⑥ Imemisvoolik
- ⑦ Näidik
- ⑧ Parkimissüsteem tööpausideks
- ⑨ Toitejuhe
- ⑩ Miele originaalõhufilter\*
- ⑪ Parkimissüsteem seadme hoiulepanekuks (tolmuimeja mõlemal küljel)
- ⑫ Mootorifilter
- ⑬ Miele originaaltolmuimejakott
- ⑭ Põrklink
- ⑮ Käepide
- ⑯ Tolmukambri kaane vabastusnupp
- ⑰ Põrandaotsak\*
- ⑱ Vabastusnupud
- ⑲ Teleskoopтору\*
- ⑳ Teleskoopтору lukustus
- ㉑ Imemisotsak
- ㉒ Nupp imemisvõimsuse reguleerimiseks ↻
- ㉓ Imemisvõimsuse astmete näidik
- ㉔ Automaatse juhtmekerija pedaal Ⓢ<sup>+</sup>
- ㉕ Sisse- / väljalülituspedaal ①

\* Sõltuvalt mudelist võib seadme varustus erineda või puududa.

# et - Jätksuutlikkus ja keskkonnakaitse

---

## Pakendi suunamine jäätmekäitlusesse

Pakend on ette nähtud käitlemiseks ja kaitseb seadet transpordikahjustuste eest. Pakendimaterjalid on valitud keskkonnakaitsealastest ja käitlemistehnilistest seisukohtadest lähtudes ja on üldiselt korduskasutatavad.

Pakendi tagastamine materjaliringlusse säästab toorainet. Kasutage materjalipõhiseid väärtuslike materjalide kogumispunkte ja tagastusvõimalusi.

Soovitame pakendi transpordi jaoks alles hoida.

## Tolmuimejakottide ja filtrite jäätmekäitlus

Tolmuimejakotid ja filtrid on toodetud keskkonnasäästlikest materjalidest. Filtrid võite visata tavaliste olmejäätmete hulka. See kehtib ka tolmuimejakoti kohta, kui see ei sisalda olmeprügis keelatud jäätmeid.

## Vana seadme utiliseerimine

Elektri- ja elektroonikaseadmed sisaldavad mitmesuguseid väärtuslikke materjale. Samuti sisaldavad need teatud aineid, segusid ja detaile, mis olid vajalikud seadme toimimiseks ja ohutuse tagamiseks. Olmeprügi hulgas ja vale käitlemise korral võivad need kahjustada inimese tervist ja keskkonda. Seetõttu ärge visake oma vana seadet olmeprügi hulka.



Selle asemel kasutage elektri- ja elektroonikaseadmete tasuta äraandmiseks ja taaskasutusse suunamiseks ametlike kogumis- ja tagastuspunkte

kohaliku omavalitsuse, edasimüüja või Miele juures. Võimalike isikuandmete kustutamise eest äravisatavast seadme vastutate seaduse järgi teie. Seaduse järgi olete kohustatud eemaldama patareid ja akud, mis ei ole seadmesse püsivalt integreeritud, samuti lambid, mida saab ilma lõhkumata eemaldada. Viige need sobivasse kogumiskohta, kus need saab tasuta ära anda. Hoolitsege selle eest, et vana seade oleks kuni ära viimiseni laste eest kaitstud.

## Märkus Euroopa Komisjoni määruse (EL) nr 666/2013 kohta

See tolmuimeja on laiatarbetolmuimeja ning ülalnimetatud määruse kohaselt on tegemist üldotstarbelise tolmuimejaga.

Selle kasutusjuhendi ja lisaandmed saab alla laadida Miele veebilehelt aadressil [www.miele.com](http://www.miele.com).

Määruse alusel tuvastatud aastane energiatarbimine kirjeldab aastase energiatarbimise võrdlusnäitu (kWh aastas), mis põhineb 50 puhastuskorral. Tolmuimeja tegelik energiatarbimine oleneb selle kasutamisest.

Kõik ülalnimetatud määruse kohased kontrollid ja arvutused tehti kooskõlas järgmiste kehtivas versioonis ühtlustatud standarditega, võttes arvesse määruse kohta 2014. aasta septembris avaldatud Euroopa Komisjoni juhendit:

- a) EN 60312-1 Vacuum cleaners for household use - Part 1: Dry vacuum cleaners - Methods for measuring the performance
- b) EN 60704-2-1 Household and similar electrical appliances - Test code for the determination of airborne acoustical noise - Part 2-1: Particular requirements for vacuum cleaners
- c) EN 60335-2-2 Household and similar electrical appliances - Safety - Part 2-2: Particular requirements for vacuum cleaner and water suction appliances

Kõik tolmuimejaga kaasas olevad pörandotsakud ja imutarvikud ei ole mõeldud kasutamiseks määruses kirjeldatud viisil vaipade või kõva pörandapinna intensiivseks puhastamiseks. Väärtuste väljaselgitamiseks kasutati järgmist pörandotsakut ja seadistust:

Vaibal ja kõval pörandapinnal energiatarbimise ja puhastusklasside, samuti vaibal mürataseme jaoks kasutati ümberlülitatavat pörandotsakut sissetõmmatud harjastega (vajutage pedaali )

Määruse kohaselt väljaselgitatud andmed põhinevad üksnes siin toodud pörandotsaku kombinatsioonidel ja seadistustel mitmesugustel pörandakatetel.

Kõigi mõõtmiste jaoks kasutati eranditult Miele originaaltolmuimejakotti, -mootorifiltrit ja -õhufiltrit.

## Tutvumine

Tolmuimeja on mõeldud vaipade, vaipkatete ja kulumiskindlate põrandate igapäevaseks puhastamiseks.

Miele põrandahooldustoodete valik pakub paljude eriliste rakenduste jaoks sobivaid tarvikuid (vt peatükki “Juurdeostetavad tarvikud”).

Üksikutel mudelitel on standardvarustuses turbohari, mida pole joonistel. Sellel turboharijal on kaasas eraldi kasutusjuhend.

### Kaasasolevad tarvikud

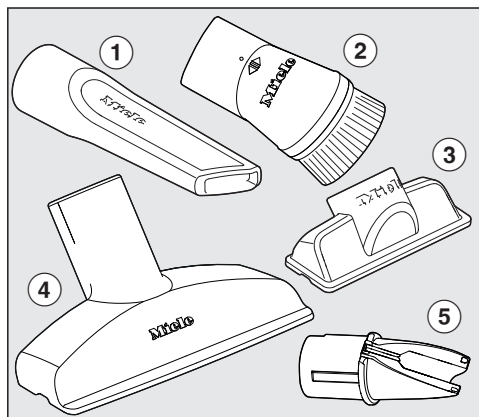

- ① **Vuugiotsak**  
Tarvik voltide, vuukide ja nurkade puhastamiseks.
- ② **Puhastuspintsel**  
Tarvik profiilliistude ning kaunistatud või nikerdatud esemete puhastamiseks. Harjapea on pööratav ja selle saab sobivasse asendisse keerata.
- Imemishari käepidemel (sõltub mudelist)**  
Tarvik sobib tugevate pindade imemiseks, nt klaviatuuri puhastamiseks või puru imemiseks.
- ③ **Polstriotsak (sõltuvalt mudelist)**  
Tarvik pehme mööbli, madratsite ja patjade puhastamiseks.
- ④ **Polstriotsak, lahtiselt kaasas (sõltuvalt mudelist)**  
Pehme mööbli, madratsite, patjade, kardinade jne puhastamiseks.
- ⑤ **Tarvikuhoidik polstriotsaku jaoks (sõltuvalt mudelist)**  
Tarvik lahtiselt kaasas oleva polstriotsaku hoiustamiseks

### 3D4U

3D4U abil pakub Miele 3D-printeri jaoks allalaadimiseks tasuta tarvikuid ([www.miele.ee](http://www.miele.ee), Teenindus, Varuosad ja lisatarvikud).

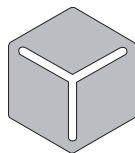

3 D 4 U

## Õhufiltri vahetusnäidiku timestrip® tööpõhimõte (sõltuvalt mudelist)

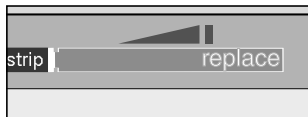

Õhufiltri vahetusnäidik timestrip® näitab õhufiltri kasutuskestust. Pärast u 50 töötundi möödumist on õhufiltril olev näidikuväli üleni punane, õhufiltri peab siis välja vahetama. 50 töötundi vastab keskmiselt umbes ühe aasta pikusele kasutamisele.

## Tolmuimejakoti vahetusnäidiku talitlus

Näidiku tööpõhimõte on seadistatud segatolmule: tolmu, karvad, niidid, vaibakiud, liiv jne.

Kui imete aga peentolmu, nt puurimis- tolmu, liiva, kipsi või jahu, ummistuvad tolmuimejakoti augud väga kiiresti.

Sellisel juhul näitab näidik täitumist isegi siis, kui tolmuimejakott ei ole veel täis. Tolmuimejakott tuleb sellisel juhul välja vahetada.

Kui imete palju karvu, vaiba- ja villakiudusid jms, reageerib näidik alles siis, kui tolmuimejakott on täiesti täis.

## Kasutuselevõtmine

### Imemisvooliku ühendamine

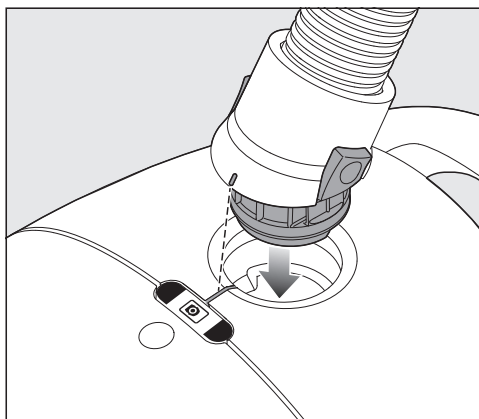

- Lükake imemisotsak kuni asendisse lukustumiseni tolmuimeja imemisavasse. Selleks suunake mõlema detaili sisestusabid vastamisi.

### Imemisvooliku eemaldamine

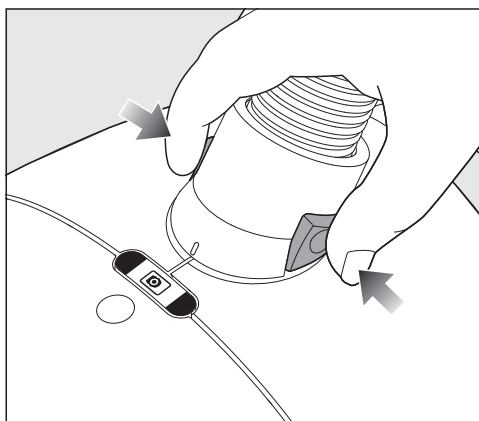

- Vajutage imemisotsaku küljel asuvatele vabastusnuppudele ja tõmmake otsak imemisavast välja.

### Imemisvooliku ja käepideme ühendamine

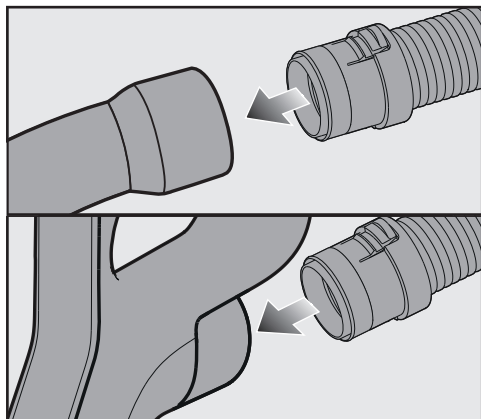

- Ühendage imemisvooliku liitmik kuni tuntava fikseerumiseni käepidemesse.

### Käepideme ja imemisvooliku ühendamine

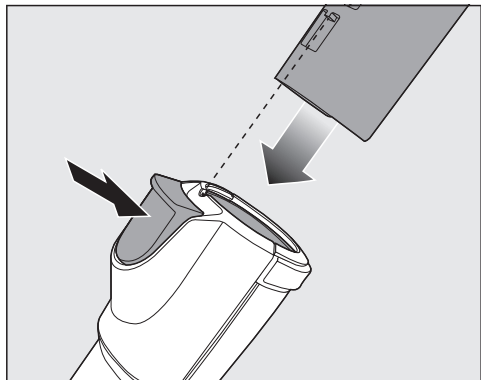

- Lükake käepide tolmuimeja imemistorusse, kuni käepide on kindlalt fikseerunud. Selleks suunake mõlema detaili sisestusabid vastamisi.
- Vajutage detailide üksteisest eraldamiseks vabastusnupule ja tõmmake käepide kergelt keerates imemistorust.

### Imemistoru ja ümberlülitatava põrandotsaku ühendamine

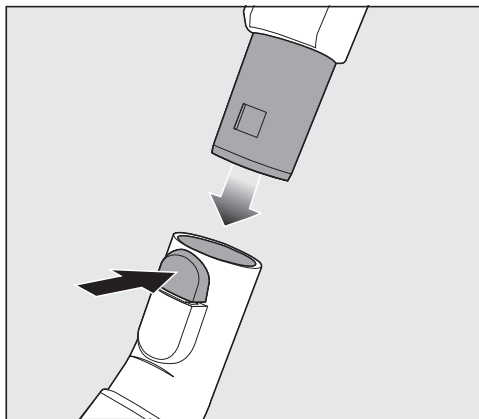

- Asetage teleskooptoru seda vasakule ja paremale keerates põrandotsaku otsa, kuni lukustus tuntavalt fikseerub.
- Vajutage detailide üksteisest eraldamiseks vabastusnupule ja tõmmake imemistoru kergelt keerates põrandotsakust.

### Õhufiltri vahetusnäidiku timestrip® aktiveerimine (sõltuvalt mudelist)

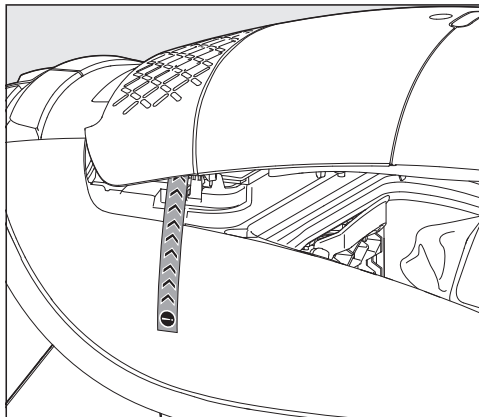

Kui tolmuimeja küljel ripub tolmu kambri välja juhisega riba, peate aktiveerima õhufiltri vahetusnäidiku timestrip®.



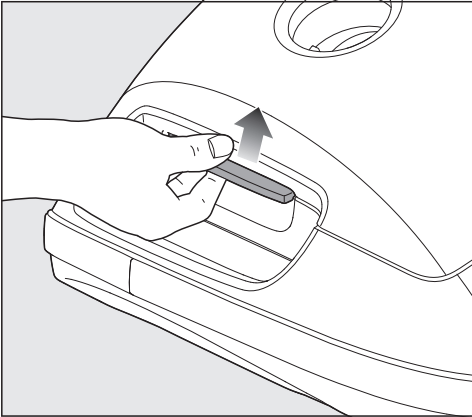

- Vajutage käepideme soones olevat vabastusnuppu ja pöörake tolmu-kambri kaas üles, nii et see fikseeruks.

- Eemaldage juhisega riba.

- Vajutage õhufiltri vahetusnäidikule ti-mestrip®.

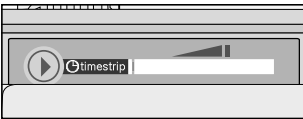

10–15 sekundi möödumisel ilmub näidi-ku vasakule äärel peenike punane riba.

**⚠** Kahjustused tolmu-kambri määr-dumise tõttu.

Fikseerumata tolmuimejakoti tõttu võib tolmu-kambrisse sattuda suur ko-gus tolmu ja kahjustada detaile.

Veenduge enne tolmu-kambri kaane igakordset sulgemist, et tolmuimeja-kott oleks paigaldatud ja pörklink su-letud.

- Sulgege tolmu-kambri kaas kuni lukus-tuse fikseerumiseni ja jälgige seejuu-res, et tolmuimejakott kuskile vahele ei kiiluks.

## Kasutamine

### Tarvikute väljavõtmine

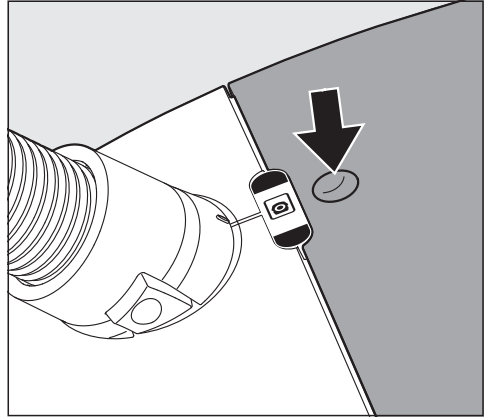

- Vajutage vabastusnuppu.

Tarvikusahtel avaneb.

- Võtke soovitud tarvik välja.

- Sulgege tarvikusahtel, vajutades katte kinni.

### Tarvikuhoidiku paigutamine

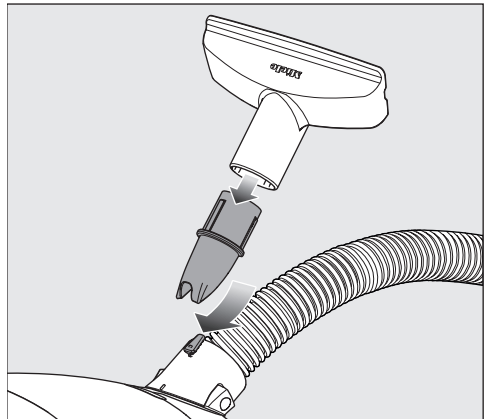

- Ühendage lisatarvik vajaduse korral kuni tuntava fikseerumiseni tolmuime-ja imemisotsakusse.

### Imemisharja kasutamine EcoComfort-käepidemel (sõltub mudelist)

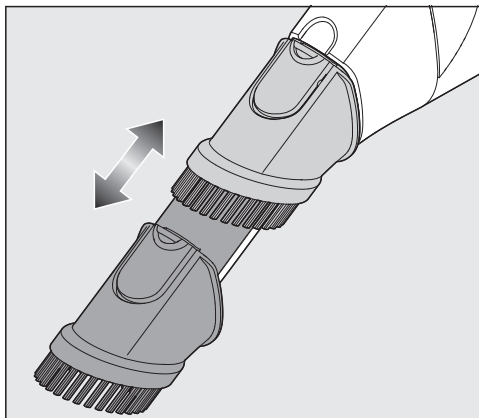

- Vajutage imemisharja lukustusnuppu ja lükake imemisharja üle juhiku, kuni see tuntuvalt fikseerub.
- Pärast imemist vajutage lukustusnuppu ja lükake imemishari tagasi esialgsesse asendisse, kuni imemishari tuntuvalt fikseerub.

### Imemisharja kasutamine Comfort-käepidemel 2.0 (sõltuvalt mudelist)

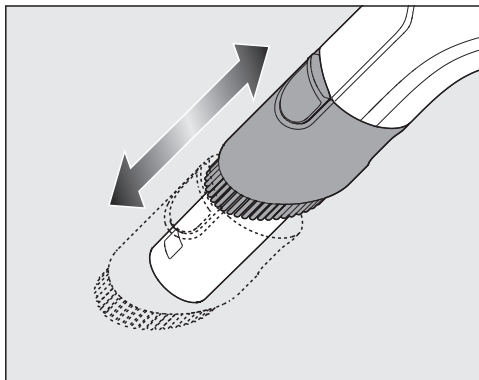

- Vajutage imemisharja lukustusnuppu ja lükake imemisharja üle juhiku, kuni see tuntuvalt fikseerub.

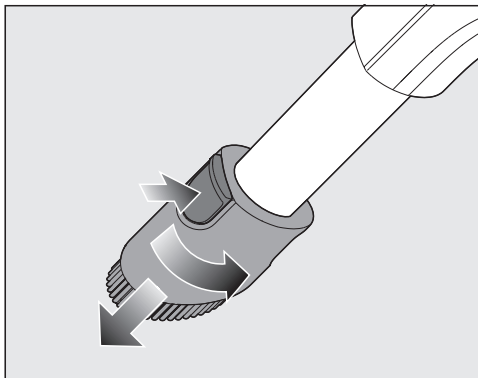

- Vajutage vabastusnuppu ja keerake imemishari küljele.
- Lükake imemishari üle juhiku alla, kuni imemishari tuleb käepidemelt lahti.

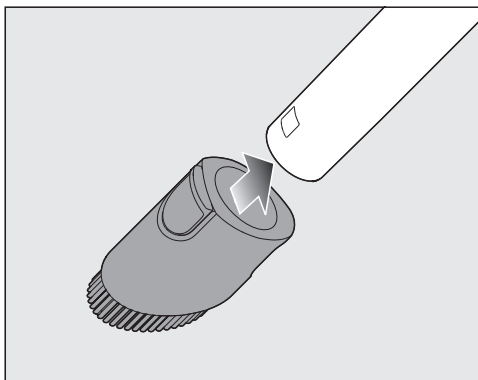

- Torgake imemishari imemistorule, kuni imemistoru tuntuvalt fikseerub.

### Pärast tolmuimemise lõpetamist

- Vajutage vabastusnuppu ja tõmmake imemishari imemistorult ära.
- Lükake imemishari tagasi Comfort-käepidemele 2.0, kuni imemishari tuntuvalt fikseerub.
- Lükake imemishari lähteasendisse, et saaksite käepideme jälle imemistorusse panna.

## Teleskooporu seadistamine (sõltuvalt mudelist)

Teleskooporu koosneb kahest üksteise sisse asetatud toruosast, mille saate tolmumiuks mugavaima pikkuse jaoks üksteise seest välja tõmmata.

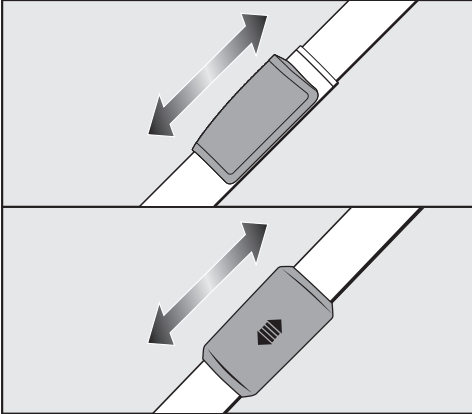

- Võtke lukustuse ümbert kinni ja seadke teleskooporu pikkus sobivaks.

## Põrandaotsaku reguleerimine

Sõltuvalt mudelist on teie tolmuimejal üks kujutatud põrandaotsakutest.

Järgige eelkõige põrandakatte valmistaja puhastus- ja hooldusjuhiseid.

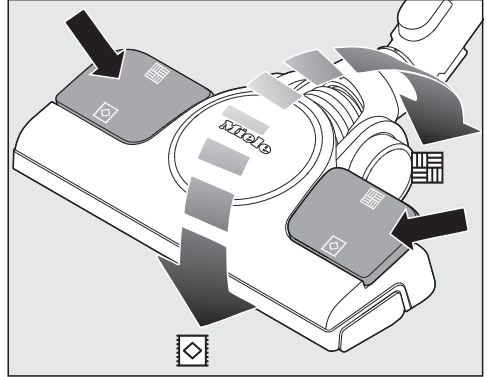
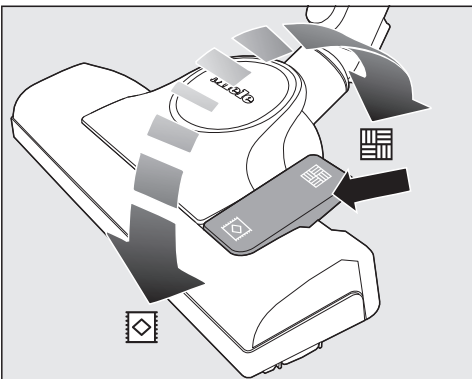

Imege kulumiskindlaid tasaseid põrandaid ja vuukidega põrandaid väljalükatud harjastega:

- Vajutage pedaali .

Imege vaipu ja vaipkatteid sissetõmmatud harjastega:

- Vajutage pedaali .

Kui teile tundub, et põrandaotsaku lükkamiseks on vaja liiga suurt jõudu, vähendage imemisvõimsust, kuni põrandaotsakut on kerge lükata (vt jaotist “Imemisvõimsuse valimine”).

## Trepiastmete tolmuimu

 Allakukkuv tolmuimeja põhjustab vigastusohtu.

Trepi alla kukkuv tolmuimeja võib teid või teisi vigastada.

Liikuge treppide imemisel alati alt üles.

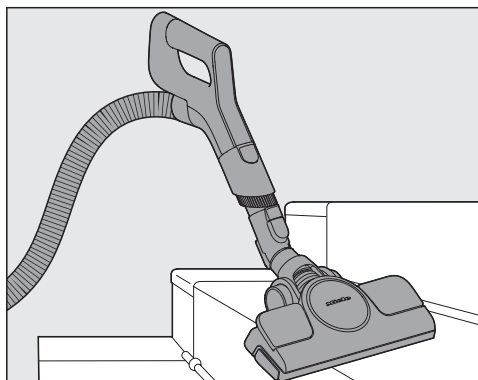

Ümberlülitatav pörandaotsak sobib ka trepiastmetelt tolmu imemiseks.

### Toitejuhtme väljatõmbamine

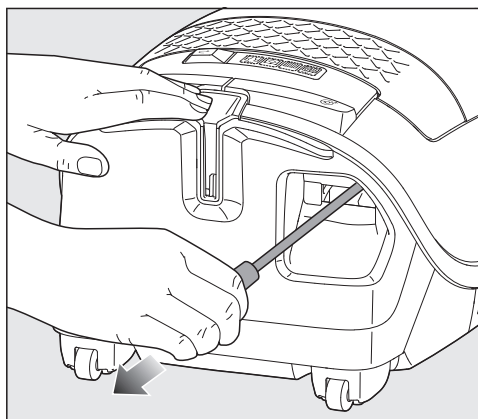

- Tõmmake toitejuhe vajalikus pikkuses välja.
- Ühendage toitepistik pistikupesassa.

**⚠ Ülekuumenemisest põhjustatud kahjustuste oht.**

Pikemal kasutamisel võib toitejuhe üle kuumeneda.

Pikema kui 30-minutilise kasutamise korral tõmmake toitejuhe täiesti välja.

### Toitejuhtme kokkukerimine

- Lahutage toitepistik pistikupesast.

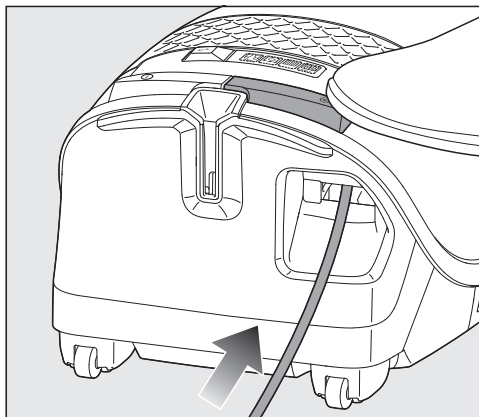

- Vajutage lühidalt automaatse juhtme-kerija pedaalile.

Toitejuhe kerib täiesti kokku.

Kaabli kerimise saab igal ajal katkestada.

- Tõmmake kokkukerimise ajal korraks kaablist.

### Sisse- ja väljalülitamine

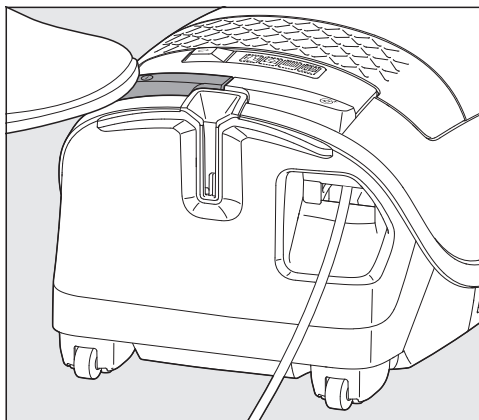





- Vajutage sisse- / väljalülituspedaali ①.

## Imemisvõimsuse valimine

Tolmuimeja imemisvõimsust saab kohandada parajasti kehtivale puhastus-olukorrale. Imemisvõimsuse alandamisel väheneb põrandaotsaku nihkejõud tunduvalt.

Kui teile tundub, et peate ümberlülitava põrandaotsaku kasutamisel rakedama selle lükkamiseks liiga suurt jõudu, siis vähendage imemisvõimsust, kuni põrandaotsakut on kerge lükata.

Tolmuimejal on võimsusastmed tähistatud sümbolitega, mis näitavad vastava võimsusastme soovitatavat kasutamist.

-  kardinad, tekstiilid
-  kvaliteetsed veluurvaibad, ka lühikesed ja piklikud
-  vaibad ja silmustehnikas vaipkatted
-  kõvad põrandapinnad, tugevalt määrdunud vaibad ja vaipkatted

Kui võtate tolmuimeja kasutusele, lülitub see sisse maksimaalsel võimsusastmel.

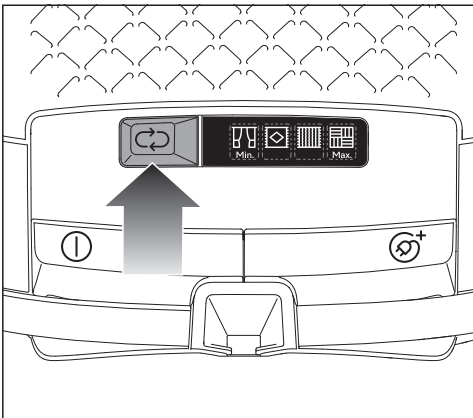

- Vajutage nuppu  nii kaua, kuni on saavutatud soovitud võimsusaste.





Valitud võimsusaste põleb kollaselt.

Tolmuimeja lülitub järgmisel kasutamisel viimati valitud võimsusastmel sisse.

## Imemisvõimsuse vaheastmed

Saate tolmuimeja imemisvõimsust individuaalselt kohandada soovitud imemisvõimsusele, mis erineb määratud võimsusastmetest.

Imemisvõimsuse oma vajadustele kohandamiseks toimige järgmiselt.

- Vajutage pedaali , kuni on saavutatud minimaalne võimsusaste .
- Hoidke pedaali  all, kuni vilkuma hakkab suurema võimsusastme sümbol.
- Laske pedaal lahti.
- Vajutage pedaali  nii kaua, kuni on saavutatud soovitud võimsusaste.

30 minuti möödumisel ilma ühtegi nuppu vajutamata salvestatakse imemisvõimsuse vaheaste lähima kõrgema etteantud võimsusastmeni. Vilkumine kustub.

Järgmisel kasutamisel lülitub tolmuimeja sisse salvestatud imemisvõimsuse vaheastmel.

Kui valite etteantud võimsusastmete hulgast, kustub salvestis.

## Lisaõhuava avamine

(puudub EcoComfort-käepideme või Comfort-käepidemega 2.0 mudelitel)  
Imemisvõimsust saab lühiajaliselt vähendada, nt tekstiilist põrandakatete kinniimemise takistamiseks.

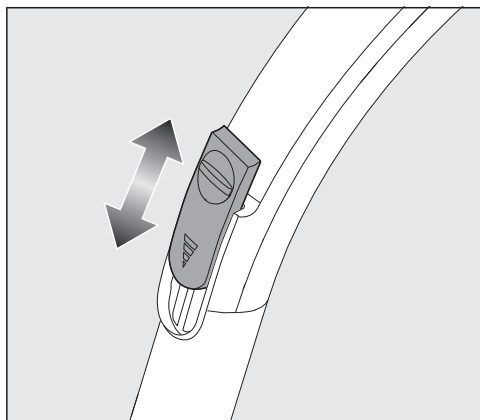

- Avage lisaõhuava käepidemel ainult nii palju, kuni imemisotsakut saab kergelt liigutada.

See vähendab hetkel kasutuses oleva imemisotsaku lükkamiseks vajaminevat jõudu.

## Seismajätmine, transportimine ja hoidmine

### Parkimissüsteem tööpausideks

Lühikeste tööpauside ajal saab imemistoru koos imiotsakuga mugavalt tolmuimeja külge hoiule panna.

⚠ Ümberkukkuv tolmuimeja põhjustab vigastusohtu.

Kui tolmuimeja asub kaldpinnal, nt kaldteel, ärge kasutage parkimissüsteemi.

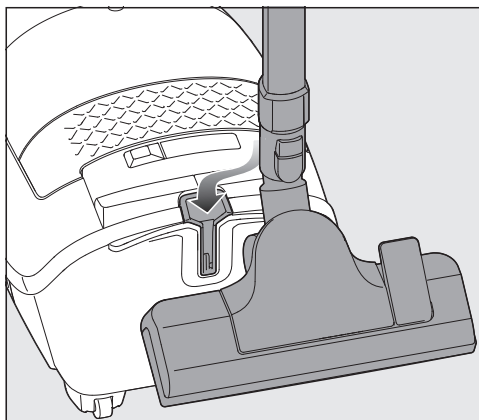

- Suruge imiotsaku parkimisnukk parkimissüsteemi.

### Parkimissüsteem hoiustamiseks

Transportimiseks või hoiulepanekuks saate imemistoru koos imiotsakuga tolmuimeja külge hoiule panna.

⚠ Toitepinge võib tekitada elektrilöögi ohtu.

Väljalülitatud tolmuimejas on endiselt pinge.

Lülitage tolmuimeja pärast iga kasutamist välja. Lahutage toitepistik pistikupesast.

- Seadke tolmuimeja püstiasendisse.
- Lükake teleskooptoru osad täielikult kokku.

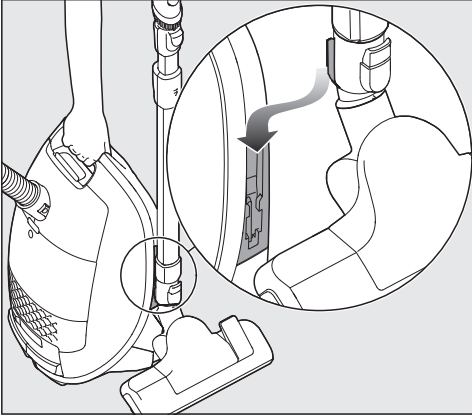

- Ühendage pörandaotsak kinnitusnukki pidi ülevalt ühte kahest imitoru hoidikust.

Nii saate tolmuimejat kanda või hoiule panna.

## Puhastus ja hooldus



Toitepinge võib tekitada elektrilöögi ohtu.

Väljalülitatud tolmuimejas on endiselt pinge.

Lülitage tolmuimeja enne igakordset puhastamist ja hooldust välja. Lahutage toitepistik pistikupesast.

Miele filtrisüsteem koosneb kolmest tarvikuosast:

- Miele originaaltolmuimejakott (tüüp **CO**)
- Miele originaalõhufilter
- mootorifilter

Tolmuimeja laitmatu imemisvõimsuse tagamiseks peate tolmuimejakotti ja õhufiltrit aeg-ajalt vahetama.

Soovitame kasutada pakendil oleva Miele logoga originaaltarvikuid. Nii saate tolmuimeja imemisvõimet optimaalselt ära kasutada ja saavutada parima võimaliku puhastustulemuse.

Pakendil Miele logoga tolmuimejakotte ei valmistata paberist ega sarnasest materjalist, samuti ei ole neil papist kinnitusplaati. Sellega saavutatakse eriti tugev vastupidavus ja turvalisus.

Arvestage, et tolmuimeja tõrgete ja kahjude korral, mis on põhjustatud selliste tarvikute kasutamisest, mille pakendil ei ole Miele logo, ei kehti tolmuimeja garantii.

## Tarvikute saadavus

Miele originaaltarvikuid saate tellida Miele veebipoest, Miele klienditeenindusest või Miele edasimüüjalt.

Miele originaaltarvikud tunnete ära pakendil oleva Miele logo järgi.

Iga pakend Miele originaaltolmuimejakotte sisaldab nelja tolmuimejakotti ja ühte AirCleani õhufiltrit. Miele originaalhulgipakendid sisaldavad 16 tolmuimejakotti ja nelja AirCleani õhufiltrit.

Miele originaalõhufiltrite juurde ostmiseks leiate müüginimetused peatüki "Juurdeostetavad tarvikud" jaotisest "Filtrid".

## Tolmuimejakoti vahetamine

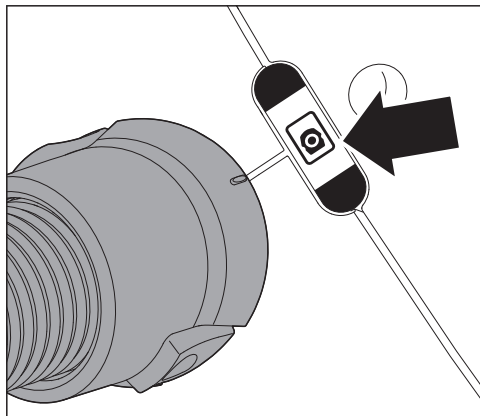

Kui tolmuimejakoti vahetamise näidiku vaateakna värviskaala on üleni punane, vahetage tolmuimejakott välja.

Langenud imemisvõimsus tolmuimejakoti ummistunud pooride tõttu. Ärge kasutage tolmuimejakotte korraldult.

### Kontrollimine

- Pange ümberlülitatav pörandaotsak peale.
- Lülitage tolmuimeja sisse ja seadke maksimaalne imemisvõimsus.
- Tõstke pörandaotsak pörandast veidi kõrgemale.

## Tolmuimejakoti eemaldamine

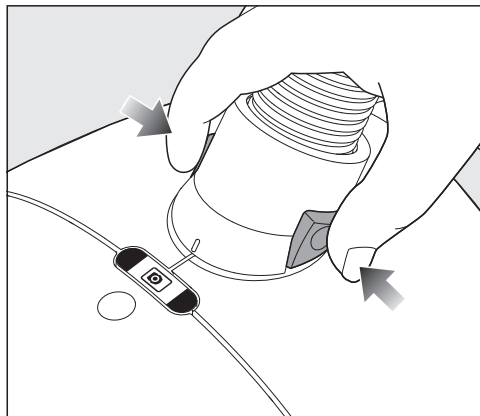

- Vajutage imemisotsaku küljel asuvatele vabastusnuppudele ja tõmmake imemisotsak imemisavast välja.

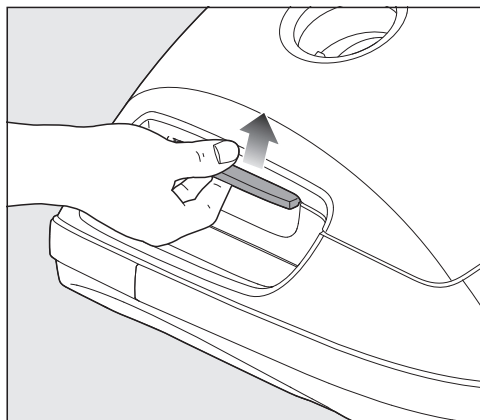

- Vajutage käepideme soones olevat vabastusnuppu ja pöörake tolmu-kambri kaas üles, nii et see fikseeruks.

Tolmukambri kaane avamise ajal tõuseb automaatselt pruun pörklint, nii et saate tolmuimejakoti välja võtta.



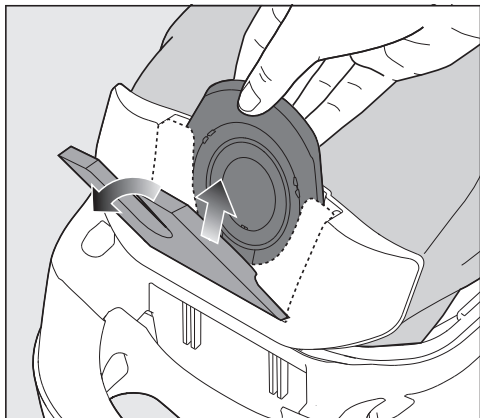

- Tõmmake tolmuimejakott aasast hoides tolmuimejakoti pesast välja.

Pruun põrklink takistab tolmu karbi kaane sulgemist, kui tolmuimejakotti ei ole sisestatud. Ärge rakendage jõudu.

### Tolmuimejakoti paigaldamine

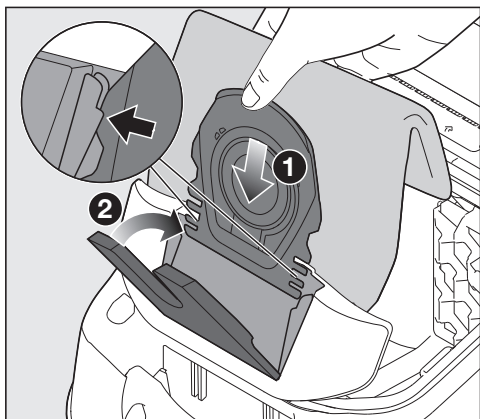

- Lükake uus tolmuimejakott kuni piiriki üles pööratud tolmuimejakoti pesa. Jätke tolmuimejakott seejuures samamoodi kokkuvoldituks, nagu see pakendist võttes oli.

Jälgige, et tolmuimejakoti kinnitusplaat jookseks mõlemalt küljelt täielikult juhkikusse.

Pruun põrklink sulgub tuntava fikseerumiseni.

- Sulgege tolmu kambri kaas kuni lukustuse fikseerumiseni ja jälgige seejuures, et tolmuimejakott kuskile vahele ei kiiluks.

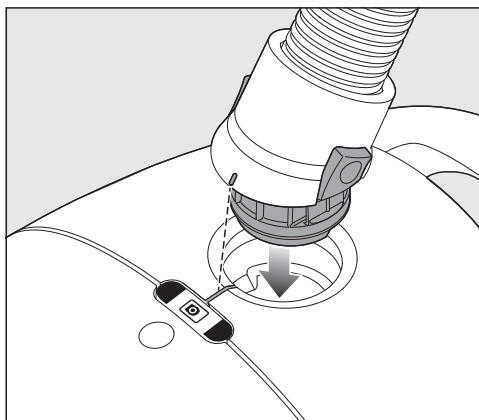

- Lükake imemisotsak kuni asendisse lukustumiseni tolmuimeja imemisavasse. Selleks suunake mõlema detaili sisestusabid vastamisi.

### Õhufiltri vahetamise aeg

Sõltuvalt mudelist on standardvarustusena paigaldatud üks järgmistest õhufiltritest:

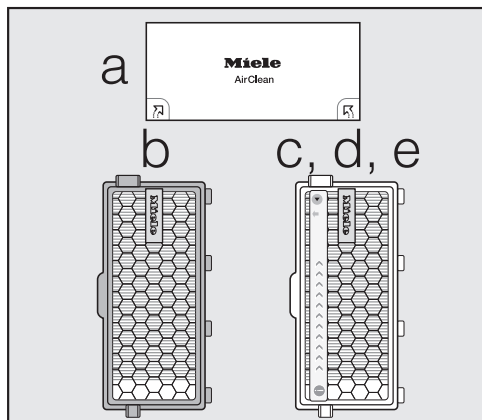

**a** AirClean

Vahetage see õhufilter välja siis, kui olete tolmuimejakottide uue pakendi lahti teinud. Igas Miele originaaltolmuimejakottide pakendis on üks AirCleani õhufilter, igas hulgpakendis neli AirCleani õhufiltrit.

**b** AirClean Plus 50i (helesinine)

Vahetage see õhufilter välja umbes ühe aasta möödumisel. Paigaldamise aja võite märkida õhufiltrile.

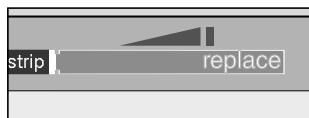

**c** Silence AirClean 50 (hall)

**d** Active AirClean 50 (must)

**e** HEPA AirClean 50 (valge)

Vahetage see õhufilter välja, kui õhufiltri vahetusnäidik timestrip® on punasega täitunud. Tolmuimemist saab jätkata. Siiski peate arvestama, et tolmuimeja imemis- ja filtreerimisvõimsus väheneb.

**AirCleani õhufiltri vahetamine**

Jälgige, et paigaldatud oleks alati ainult üks õhufilter.

- Avage tolmu kambri kaas.

Kui tahate paigaldada AirClean Plus 50, Silence AirClean 50, Active AirClean 50 või HEPA AirClean 50 õhufiltri, siis järgige jaotises “Õhufiltri muutmise” toodud juhiseid.

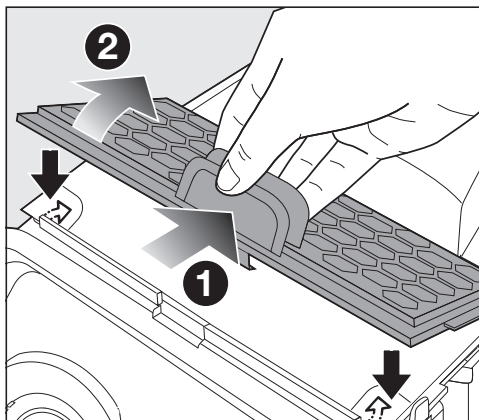

- Suruge filtrivõre vabastus kokku ja avage filtrivõre.

- Eemaldage kasutatud AirCleani õhufilter, hoides kinni puhtast hügieenipinnast.

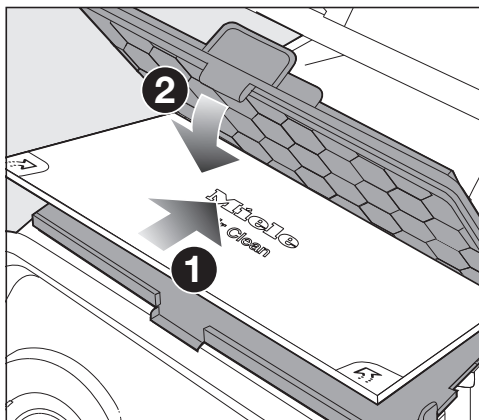

- Pange uus AirCleani õhufilter täpselt oma kohale.

- Sulgege filtrivõre.

⚠ Kahjustused tolmukambri määrdumise tõttu.

Fikseerumata tolmuimejakoti tõttu võib tolmukambrisse sattuda suur kogus tolmu ja kahjustada detaile.

Veenduge enne tolmukambri kaane igakordset sulgemist, et tolmuimejakott oleks paigaldatud ja pörklink on suletud.

- Sulgege tolmukambri kaas kuni lukustuse fikseerumiseni ja jälgige seejuures, et tolmuimejakott kuskile vahele ei kiiluks.

### AirClean Plus 50, Silence AirClean 50, Active AirClean 50 ja HEPA AirClean 50 õhufiltri vahetamine

Jälgige, et paigaldatud oleks alati ainult üks õhufilter.

- Avage tolmukambri kaas.

Kui tahate paigaldada AirCleani õhufiltri, siis järgige jaotises “Õhufiltri muutmise” toodud juhiseid.

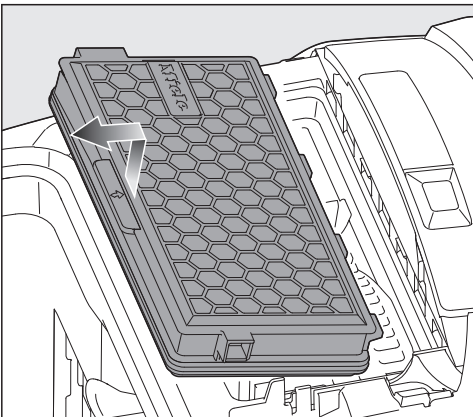

- Tõstke õhufilter üles ja võtke välja.

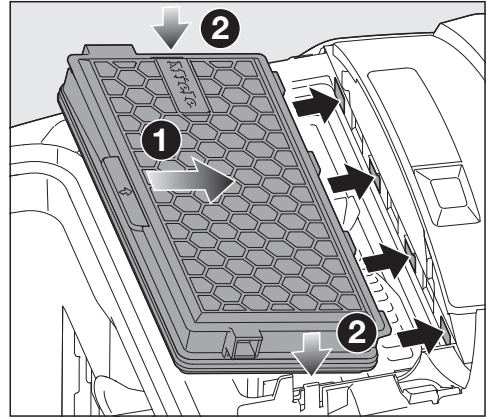

- Asetage uus õhufilter täpselt kohale ja vajutage alla.
- Vajutage õhufiltri **c**, **d** või **e** kasutamisel õhufiltri vahetusnäidikut timestrip®.

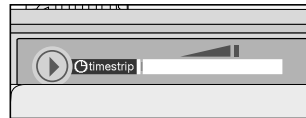

10–15 sekundi möödumisel ilmub näidiku vasakule äärel peenike punane riba.

⚠ Kahjustused tolmukambri määrdumise tõttu.

Fikseerumata tolmuimejakoti tõttu võib tolmukambrisse sattuda suur kogus tolmu ja kahjustada detaile.

Veenduge enne tolmukambri kaane igakordset sulgemist, et tolmuimejakott oleks paigaldatud ja pörklink on suletud.

- Sulgege tolmukambri kaas kuni lukustuse fikseerumiseni ja jälgige seejuures, et tolmuimejakott kuskile vahele ei kiiluks.

## Õhufiltri muutmine

Jälgige, et paigaldatud oleks alati ainult üks õhufilter.

Sõltuvalt mudelist on standardvarustusena paigaldatud üks järgmistest õhufiltritest:

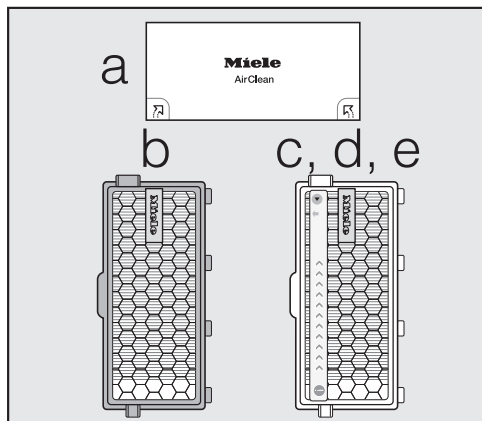

- a AirClean
- b AirClean Plus 50 (helesinine)
- c Silence AirClean 50(hall)
- d Active AirClean 50 (must)
- e HEPA AirClean 50 (valge)

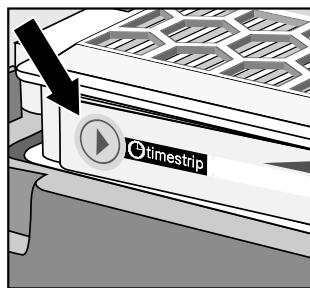

1. Kui kasutate õhufiltri **a** asemel õhufiltrit **b, c, d** või **e**, tuleb ka filtrivõre eemaldada ja paigaldada vastav uus õhufilter.

Lisaks peate õhufiltri **c, d** või **e** kasutamisel aktiveerima õhufiltri vahetusnäidiku timestrip®.

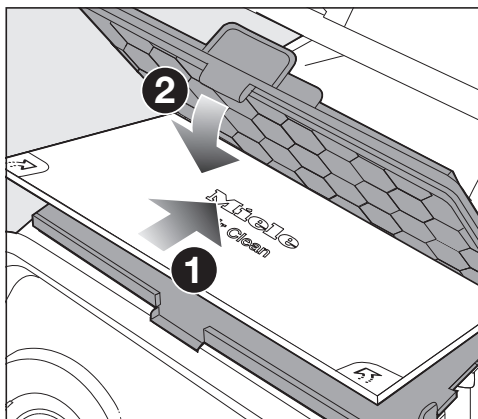

2. Kui kasutate õhufiltri **b, c, d** või **e** asemel õhufiltrit **a**, peate selle õhufiltri kindlasti paigaldama filtrivõresse.\*

\* filtrivõre – vt peatüki “Juurdeostetavad tarvikud” jaotist “Filtrid”

## Mootorifiltri vahetamine (vajaduse korral)

- Avage tolmu kambri kaas.
- Tõmmake tolmuimejakott aasast hoides pesast välja.

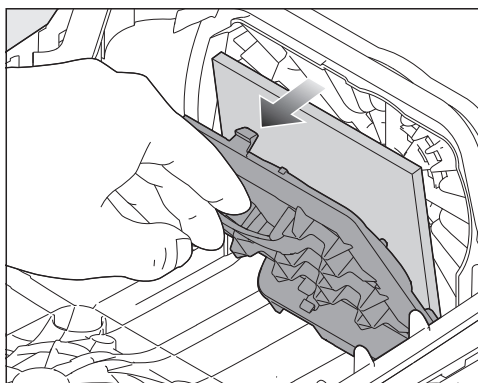

- Avage filtriraam ja võtke kasutatud mootorifilter välja.

- Paigaldage uus mootorifilter.
- Sulgege filtriraam.
- Pange tolmuimejakott pesasse, kuni pörklink on lõplikult suletud.

⚠ Kahjustused tolmu kambri määrdumise tõttu.

Fikseerumata tolmuimejakoti tõttu võib tolmu kambrisse sattuda suur kogus tolmu ja kahjustada detaile.

Veenduge enne tolmu kambri kaane igakordset sulgemist, et tolmuimejakott oleks paigaldatud ja pörklink suletud.

- Sulgege tolmu kambri kaas kuni lukustuse fikseerumiseni ja jälgige seejuures, et tolmuimejakott kuskile vahele ei kiiluks.

Varuosasid saate Miele müügiesindusest või Miele klienditeenindusest.

### Kiutõsturite vahetamine

Põrandaotsaku imemisava juures olevaid kiutõstureid saab vahetada. Vahetage kiutõsturid välja, kui nende riie on kulunud.

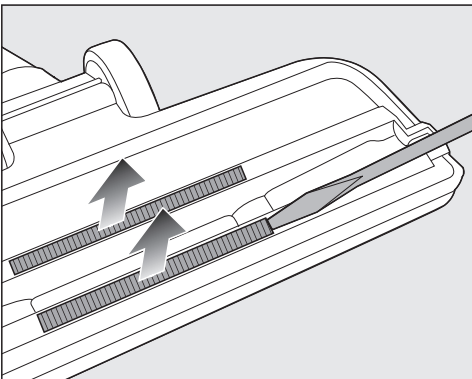

- Eemaldage kiutõsturid pilust. Kasutage selleks nt lapikut kruvikeerajat.

- Vahetage kiutõsturid uute kiutõsurite vastu.

### Tolmuimeja ja tarvikute puhastamine

⚠ Toitepinge võib tekitada elektrilöögi ohtu.

Väljalülitatud tolmuimejas on endiselt pinge.

Lahutage enne igakordset puhastamist toitepistik pistikupesast.

⚠ Toitepinge võib tekitada elektrilöögi ohtu.

Tolmuimejasse sattunud niiskus võib põhjustada elektrilöögi.

Tolmuimejat ei tohi mingil juhul vette kasta.

Hooldage tolmuimejat ja plastist tarvikuid tavalise plastpindadele mõeldud puhastusvahendiga.

⚠ Sobimatud puhastusvahendid võivad põhjustada kahjustusi.

Kõik pealispinnad on kriimustustundlikud. Kõik pinnad võivad värvi muuta või muutuda, kui need puutuvad kokku sobimatute puhastusvahenditega.

Ärge kasutage abrasiivseid puhastusvahendeid, klaasi- või universaalseid puhastusvahendeid ega õli sisaldavaid hooldusvahendeid.

### Tolmu kambri puhastamine

Imege tolmu kambrit tolmu teise tolmuimeja abil või puhastage tolmu kambrit kuiva tolmulapi või tolmuharjaga.

## Probleemide lahendamine

Enamikku igapäevase töö käigus esineda võivatest tõrgetest ja vigadest saate ise kõrvaldada. Paljudel juhtudel hoiate sellega kokku nii aega kui ka raha, kuna te ei pea kutsuma klienditeenindust.

Aadressilt [www.miele.com/service](http://www.miele.com/service) leiате teavet, kuidas tõrkeid ise kõrvaldada.

Allolevad tabelid on abiks tõrke või vea põhjuste väljaselgitamisel ja kõrvaldamisel.

 Toitepinge võib tekitada elektrilöögi ohtu.

Väljalülitatud tolmuimejas on endiselt pinge.

Tõmmake enne igakordset probleemi kõrvaldamist toitepistik pistikupesast.

Probleem	Põhjus ja selle kõrvaldamine
<b>Tolmuimeja lülitub ise välja.</b>	<p>Kui tolmuimeja muutub liiga kuumaks, lülitab temperatuuripiirik tolmuimeja välja.</p> <p>Tõrge võib tekkida, kui nt suuremõõtmeline mustus ummistab imuteed, tolmuimejakott on täis või ummistunud peentolmuga või on mootorifilter / õhufilter tugevalt märdunud.</p> <ul style="list-style-type: none"> <li>■ Lülitage tolmuimeja sisse- / väljalülituspedaali  abil välja ja tõmmake toitepistik pistikupesast välja.</li> </ul> <p>Pärast rikke põhjuse kõrvaldamist ja 20–30 minuti pikkust ooteaega on tolmuimeja nii palju jahtunud, et selle tohib kasutamiseks uuesti sisse lülitada.</p>

## Klienditeenindus

Aadressilt [www.miele.com/service](http://www.miele.com/service) leiata teavet tõrgete ise kõrvaldamise ja Miele varuosade kohta.

### Kontakt tõrgete korral

Tõrgete korral, mida te ise ei saa kõrvaldada, teavitage Miele müügiesindajat või Miele klienditeenindust.

Miele klienditeeninduse kontaktandmed leiata selle dokumendi lõpust.

### Garantii

Garantiaeg on 2 aastat.

Lisateavet leiata kaasasolevast garantiitingimuste kirjeldusest.

### Juurdeostetavad tarvikud

Järgige eelkõige põrandakatte valmistaja puhastus- ja hooldusjuhiseid.

Soovitame kasutada pakendil oleva Miele logoga originaaltarvikuid. Nii saate tolmuimeja imemisvõimet optimaalselt ära kasutada ja saavutada parima võimaliku puhastustulemuse.

Arvestage, et tolmuimeja tõrgete ja kahjude korral, mis on põhjustatud seliste tarvikute kasutamisest, mille pakendil ei ole Miele logo, ei kehti tolmuimeja garantii.

### Tarvikute saadavus

Miele originaaltarvikuid saate tellida Miele veebipoest, Miele klienditeenindustest või Miele edasimüüjalt.

Miele originaaltarvikud tunnete ära pakendil oleva Miele logo järgi.

Mõnel mudelil on standardina üks või mitu alljärgnevat tarvikut.

## Põrandaotsak / -harjad

### Põrandaotsak AllFloor (SBD AF)

Lame põrandaotsak väga lameda mööbli alt imemiseks. See on lisaks vaikne ja kerge ning paistab silma suure mustuse väga hea eemaldamise poolest.

### Turbohari TurboTeQ (STB 305-3)

Kiudude ja karvade eemaldamiseks lühikesel karvaga tekstiilist põrandakatetelt.

### Pööratav põrandahari Parquet Twister (SBB 300-3)

Looduslike harjastega, suurte tasaste kõvade põrandapindade ja väikeste nišside kiireks puhastamiseks.

### Pööratav põrandahari Parquet Twister XL (SBB 400-3)

Looduslike harjastega, suurte tasaste kõvade põrandapindade ja väikeste nišside kiireks puhastamiseks.

### Muud tarvikud

#### Käsiturbohari Turbo Mini (STB 101)

Pehme mööbli, madratsite või autoistmete puhastamiseks.

#### Universaalhari (SUB 20)

Raamatute, riulite jms puhastamiseks.

#### Lamelli- / radiaatorihari (SHB 30)

Radiaatoriribide, kitsaste riulite või vaukide puhastamiseks.

#### Madratsiotsak (SMD 10)

Madratsite ja pehme mööbli ning nende vahede mugavaks puhastamiseks.

#### Vuugiotsak 300 mm (SFD 10)

Eriti pikk vuugiotsak voltide, vuukide ja nurkade puhastamiseks.

## **Vuugiotsak 560 mm (SFD 20)**

Paindub vuugiotsak raskesti ligipääsetavate kohtade puhastamiseks.

## **XL-polstriotsak (SPD-20)**

Lai polstriotsak pehme mööbli, madratsite ja patjade puhastamiseks.

## **Valgustiga mugavuskäepide (SGC 20)**

Tööala valgustamiseks.

## **Filter**

### **AirClean Plus 50 õhufilter (SF-AP 50)**

Tõhusaks filtreerimiseks eriti puhta ruumiõhu heaks.

### **Õhufilter Silence AirClean 50 (SF-SA 50)**

Tolmuimeja müra oluliseks vähendamiseks.

### **Active AirClean 50 õhufilter (SF-AA 50)**

Häirivate ebameeldivate lõhnade oluliseks vähendamiseks. Ideaalne lemmikloomadega ja suitsetavatele inimestele.

### **HEPA AirClean 50 õhufilter (SF-HA 50)**

Peentolmu ja allergeenide tõhusaks filtreerimiseks. Ideaalne kodutolmuallergikutele.

## **Filtrivõre**

Filtrivõre on vajalik, kui soovite AirClean Plusi 50, Silence AirCleani50, Active AirCleani50 või HEPAAirCleani50 õhufiltri asemel kasutada AirCleani õhufiltrit.



Miele Eesti tagab ostjale – lisaks tema seaduslikele garantiikohustusnõuetele müüja suhtes ning neid piiramata – nõude järgmisele garantiikohustusele uute seadmete osas:

## I Garantii kestus ja algus

1. Garantii antakse järgmiseks ajaks:
  - a) 24 kuud majapidamisseadmetele nende otstarbekohase kasutamise korral
  - b) 12 kuud professionaalsetele seadmetele nende otstarbekohase kasutamise korral
2. Garantii periood algab seadme müügikviitungil olevast kuupäevast.

Garantiitoimingud ja garantiist tulenevad asendustarned ei pikenda garantiiaega.

## II Garantii tingimused

1. Seade osteti volitatud edasimüüjalt või otse liikmesriigis, Šveitsis või Norras ning seda kasutatakse samuti nimetatud piirkonnas.
2. Klienditeeninduse tehnika nõudmisel esitatakse garantiitõend (müügikviitung või täidetud garantiikaart).

## III Garantii sisu ja ulatus

1. Seadmel esinevad puudused kõrvaldatakse sobiva aja jooksul asjassepuutuvate osade tasuta remondi või asendamise teel. Selleks vajalikud kulud, nagu transpordi-, saatmis-, töö- ja varuosade kulud kannab Miele Eesti. Asendatud osad või seadmed antakse Miele Eesti omandusse.
2. Garantii ei hõlma selle alla mittekuuluvaid kahjunõudeid Miele Eesti vastu, välja arvatud juhul, kui Miele Eesti lepinguline volitatud klienditeenindus tegutseb ettekatsetult või selgelt hooletult.
3. Garantii ei hõlma kulutarvikute ja lisatarvikute tarnet.

## IV Garantii piirangud

Garantii ei hõlma puudusi või rikkeid, mis on põhjustatud järgmistel asjaoludel.

1. Puudulik ülesseadmine või paigaldamine, nt kehtivate ettevaatusabinõude või kirjalike kasutus-, paigaldus- ja montaažijuhiste mittejärgimine.
2. Mitteotstarbekohane kasutamine ja asjatundmatu kasutamine või koormamine, nt sobimatute pesu- või loputusvahendite või kemikaalide kasutamine.
3. Mõnes muus liikmesriigis, Šveitsis või Norras ostetud seadet ei ole erinevate tehniliste andmete tõttu võimalik kasutada või on seda võimalik kasutada ainult piirangutega.
4. Välismõjud, nt transpordikahjud, löögi või kukkumise tagajärjel tekkinud kahju, ilmastiku või muude loodusjõudude põhjustatud kahjud.
5. Remonttöid ja muudatusi on teinud isikud, keda ei ole Miele nendeks teenindustöödeks koolitanud ja volitanud.
6. Kasutatud on varuosi, mis ei ole Miele originaalvaruosad ega Miele lubatud tarvikud.
7. Klaasi purunemine või defektsed hõõglambid.
8. Voolu- ja pingekõikumised, mis jäävad väljapoole tootja lubatud vahemikku.
9. Kasutusjuhendis kirjeldatud hooldus- ja puhastustoimingute eiramine.

## V Andmekaitse

Isikuandmeid kasutatakse ainult lepingupõhiseks menetluseks ning võimalikeks garantiitoiminguteks vastavalt andmekaitse seadusega sätestatud nõuetele.

# It - Turinys

---

<b>Saugos nurodymai ir įspėjimai</b> .....	<b>36</b>
<b>Tvarumas ir aplinkos apsauga</b> .....	<b>41</b>
<b>Prietaiso aprašymas</b> .....	<b>42</b>
<b>Europos reglamento (ES) Nr. 666 / 2013 pastaba</b> .....	<b>44</b>
<b>Susipažinimas</b> .....	<b>44</b>
Kartu pristatomi priedai .....	45
3D4U .....	45
Išeinančiojo oro valymo filtro keitimo indikatoriaus “TimeStrip®” funkcija (atsi- žvelgiant į modelį) .....	45
Dulkių maišelio keitimo indikatoriaus funkcija.....	45
<b>Pirmasis paleidimas</b> .....	<b>46</b>
Siurbimo žarnos prijungimas .....	46
Siurbimo žarnos nuėmimas .....	46
Siurbimo žarnos ir rankenos sujungimas .....	46
Rankenos ir siurbimo vamzdžio sujungimas .....	46
Siurbimo vamzdžio ir perjungiamo grindų siurbimo antgalio sujungimas .....	47
Išeinančiojo oro valymo filtro keitimo indikatoriaus “TimeStrip”® aktyvinimas (atsižvelgiant į modelį) .....	47
<b>Valdymas</b> .....	<b>48</b>
Priedų išdėstymas .....	48
Siurbimo šepetėlio ant “EcoComfort” rankenos naudojimas (atsižvelgiant į mo- delį) .....	48
Siurbimo šepetėlio ant “EcoComfort 2.0” rankenos naudojimas (atsižvelgiant į modelį) .....	48
Teleskopinio vamzdžio nustatymas (atsižvelgiant į modelį) .....	49
Grindų siurbimo antgalio nustatymas .....	49
Laiptų pakopų siurbimas .....	50
Maitinimo laido ištraukimas .....	50
Maitinimo laido suvyniojimas .....	51
Įjungimas ir išjungimas .....	51
Siurbimo galios pasirinkimas .....	51
Tarpinės siurbimo galios pakopos .....	52
<b>Pastatymas, transportavimas ir laikymas</b> .....	<b>53</b>
Statymo sistema siurbimo pertraukėlėms .....	53
Statymo sistema laikymui .....	53
<b>Valymas ir priežiūra</b> .....	<b>53</b>
Priedų įsigijimo vietos.....	54
Dulkių siurblio maišelių keitimas .....	54
Dulkių siurblio maišelio išėmimas .....	55
Dulkių maišelio įdėjimas .....	55

---

Išeinančiojo oro valymo filtro keitimo laikas .....	56
Išeinančiojo oro valymo filtro "AirClean" keitimas .....	56
Pakeiskite išeinančiojo oro valymo filtrus "AirClean Plus 50", "Silence AirClean 50", "Active AirClean 50" ir "HEPA AirClean 50" .....	57
Išeinančiojo oro valymo filtro keitimas .....	58
Apsauginio variklio filtro keitimas (jeigu reikia) .....	59
Pluošto surinkiklio keitimas .....	59
Dulkių siurblio ir priedų valymas.....	60
<b>Problemų šalinimas .....</b>	<b>61</b>
<b>Garantinio aptarnavimo skyrius .....</b>	<b>62</b>
Sutrikus prietaiso veikimui, susisiekite.....	62
Garantija .....	62
<b>Papildomai įsigijami priedai .....</b>	<b>62</b>
Priedų įsigijimo vietos .....	62
<b>Garantijos sąlygos.....</b>	<b>64</b>

## It - Saugos nurodymai ir įspėjimai

---

Šis dulkių siurblys atitinka nustatytus saugos reikalavimus. Netinkamai naudojant, kyla pavojus susižaloti ir patirti materialinę žalą.

Prieš naudodami pirmą kartą perskaitykite dulkių siurblio naudojimo instrukciją. Joje pateikti svarbūs dulkių siurblio saugos, naudojimo ir techninės priežiūros nurodymai. Taip apsisaugosite patys, apsaugosite kitus asmenis ir išvengsite prietaiso pažeidimų.

“Miele” rekomenduoja perskaityti skyrių “Pirmasis paleidimas” bei Saugos nurodymus ir įspėjimus ir jais vadovautis, kaip nurodyta standarte IEC 60335-1.

“Miele” neatsako už žalą, atsiradusią dėl šių nurodymų nepaisymo.

Naudojimo instrukciją išsaugokite ir perduokite kitam galimam savininkui.

Baigę naudoti ir kiekvieną kartą prieš keisdami priedus, valydami ar vykdydami techninę priežiūrą, išjunkite dulkių siurblij. Ištraukite iš kištukinio lizdo tinklo kištuką.

### Tinkamas naudojimas

- ▶ Šis dulkių siurblys skirtas naudoti buityje ir panašioje aplinkoje. Prietaisas nėra skirtas naudoti statybų aikštelėse.
- ▶ Dulkių siurbliu galima kasdien siurbti kilimus, kiliminę dangą ir nejautrią kietą grindų dangą.
- ▶ Šis siurblys nėra skirtas naudoti lauke.
- ▶ Šis dulkių siurblys tinkamas naudoti aukštyje iki 4000 m virš jūros lygio.
- ▶ Dulkių siurblij naudokite tik sausiems nešvarumams siurbti. Negalima siurbti nuo žmonių ir gyvūnų. Bet koks kitoks naudojimas, permontavimas ir keitimas yra draudžiamas.
- ▶ Asmenims (taip pat vaikams), kurie siurblio negali saugiai valdyti dėl nepakankamų fizinių, jutiminių ar protinių gebėjimų, nepatyrimo ar nežinojimo, draudžiama jį naudoti be atsakingo asmens priežiūros arba mokymo.

### Vaikai buityje

- ▶ Pavojus uždusti! Vaikai žaisdami gali įsivynioti į pakavimo medžiagą (pavyzdžiui, plėvelę) arba ją užsimauti ant galvos ir uždusti. Pakavimo medžiagą laikykite vaikams nepasiekiamoje vietoje.
- ▶ Jaunesni nei aštuonerių metų vaikai negali naudotis grindų dulkių siurbliu, nebent jie nuolat prižiūrimi.
- ▶ Vaikai nuo aštuonerių metų gali be priežiūros naudoti prietaisą tik jeigu jie yra supažindinti su saugiu dulkių siurblio naudojimu. Vaikai turi gebėti atpažinti ir suprasti galimus netinkamo naudojimo pavojus.
- ▶ Neprižiūrimi vaikai negali valyti arba prižiūrėti dulkių siurblio.
- ▶ Prižiūrėkite vaikus, kurie yra netoli dulkių siurblio. Jiems niekada neleiskite žaisti su dulkių siurbliu.

### Techninė sauga

- ▶ Prieš naudodami patikrinkite, ar nėra matomų dulkių siurblio pažeidimų. Nenaudokite dulkių siurblio, jeigu jis yra pažeistas, taip pat nenaudokite pažeistų dalių.
  - ▶ Specifikacijų lentelėje nurodytus dulkių siurblio prijungimo duomenis (įtampą ir dažnį) palyginkite su elektros tinklo duomenimis. Šie duomenys būtina turi sutapti. Neatliekant modifikacijų, dulkių siurblys pritaikytas naudoti 50 Hz arba 60 Hz tinkle.
  - ▶ Tinklo lizdas turi būti apsaugotas 16 arba 10 A saugikliu.
  - ▶ Galimas epizodinis arba nepertraukiamas eksploatavimas su autonomine arba tinklo sinchronine elektros tiekimo sistema (pavyzdžiui, autonominiais elektros tinklais, rezervinėmis sistemomis). Eksploatavimo sąlyga, kad elektros tiekimo sistema atitiktų EN 50160 arba panašių standartų nustatytąsias vertes.
- Buitinėje instaliacijoje ir šiame “Miele” produkte numatytų saugos priemonių funkcijos ir veikimo principas turi būti užtikrinti veikiant autonominiu ir ne tinklo sinchroniniu režimu arba pakeisti lygiavertėmis įrengimo priemonėmis. Kaip, pavyzdžiui, aprašyta naujausios redakcijos VDE-AR-E 2510-2.
- ▶ Garantiniu laikotarpiu dulkių siurblių gali remontuoti tik “Miele” įgalioti techninės priežiūros specialistai, antraip nebus galima teikti garantinių pretenzijų dėl gedimų.
  - ▶ Nenaudokite dulkių siurblio, jeigu pažeistas maitinimo laidas. Pažeistą maitinimo laidą keiskite tik kartu su kabelio būgnu. Keitimą gali atlikti tik “Miele” įgaliotas specialistas arba “Miele” garantinio aptarnavimo skyrius.
  - ▶ Neneškite dulkių siurblio už elektros laido ir netempkite už jo, norėdami ištraukti iš lizdo kištuką. Netraukite elektros laido per aštrias briaunas ir nesuspaukite. Stenkitės nepervažiuoti elektros laido. Taip galite pažeisti elektros laidą, kištuką, lizdą ir sukelti pavojų savo saugai.

▶ Remonto darbus patikėkite tik “Miele” įgaliotam specialistui. Dėl netinkamai atliktų remonto darbų gali kilti didelis pavojus naudotojui.

### **Tinkamas naudojimas**

▶ Nenaudokite dulkių siurblio, jeigu jame nėra dulkių maišelio, apsauginio variklio filtro ir išeinančiojo oro valymo filtro.

▶ Jeigu nėra įdėto dulkių maišelio, negalėsite uždaryti dulkių kameros dangtelio. Nenaudokite jėgos!

▶ Kas kartą prieš uždarydami dulkių kameros dangtelį, įsitinkinkite, kad dulkių maišelis yra tinkamai įdėtas ir užfiksuotas.

▶ Nesiurbkite degančių, rusenančių daiktų (pavyzdžiui, cigarečių) arba tokių daiktų, kurie atrodo užgesę – pelenų arba anglių.

▶ Nesiurbkite spausdintuvo kasečių dulkių. Dažomieji milteliai, naudojami spausdintuvuose arba kopijuokliuose, gali būti elektriškai laidūs.

▶ Nesiurbkite skysčių ir drėgno purvo. Prieš siurbdami drėgnai valytus arba išmuilintus kilimus ir kiliminę dangą, palaukite, kol visiškai išdžius.

▶ Nesiurbkite lengvai užsidegančių, sprogių medžiagų arba dujų; nesiurbkite vietose, kuriose tokios medžiagos laikomos.

▶ Siurbdami venkite siurbimo srovės arti galvos.

### **Valymas**

▶ Dulkių siurblio ir jo priedų nenardinkite į vandenį. Dulkių siurblių ir jo priedus valykite tik sausa arba lengvai sudrėkinta šluoste.

### Priedai ir atsarginės dalys

- ▶ Siurbdami su rankena be priedo, saugokite rankeną, kad nepažeistumėte.
- ▶ Naudokite tik tuos dulkių maišelius, filtrus ir originalius priedus, kurių pakuotė pažymėta “Miele” logotipu. Tik tokiu atveju gamintojas galės užtikrinti saugų prietaiso naudojimą.
- ▶ Tik originalios “Miele” atsarginės dalys atitinka visus saugos reikalavimus. Sugedusias dalis galima keisti tik originaliomis atsarginėmis “Miele” dalimis.
- ▶ “Miele” suteikia iki 15 metų arba mažiausiai 10 metų garantiją atsarginėms dalims, kurios reikalingos prietaiso funkcijoms užtikrinti, atsižvelgiant į Jūsų indaplovės gamybos seriją.

### Transportavimas

- ▶ Pakuotė apsaugo dulkių siurblį nuo pažeidimų transportuojant. Rekomenduojame išsaugoti pakuotę kitam galimam prietaiso transportavimui.



## Pakuotės utilizavimas

Pakuotė, skirta prietaiso gabenimui, apsaugo jį nuo pažeidimų gabenant. Pakavimo medžiagos pasirinktos atsižvelgiant į ekologinį tvarumą ir techninius utilizavimo veiksnius, jas galima perdirbti.

Grąžinant pakuotę perdirbimui, taupomos žaliavos. Pasinaudokite konkrečių medžiagų surinkimo punktais ir grąžinimo galimybėmis.

Rekomenduojame išsaugoti pakuotę kitam galimam prietaiso pervežimui.

## Dulkių maišelių ir filtro šalimas

Dulkių maišeliai ir filtras pagaminti iš aplinkai nekenkiančio plastiko. Panaudotą filtrą galite išmesti kartu su buitinėmis atliekomis. Tai taip pat galioja ir dulkių maišeliams, jeigu juose nėra buitinių atliekomis nelaikomų atliekų.

## Seno prietaiso utilizavimas

Elektros ir elektroniniuose prietaisuose naudojamos vertingos medžiagos. Juose taip pat yra medžiagų, mišinių ir konstrukcinių elementų, kurie reikalingi neprikaištingam įrangos veikimui bei saugumui užtikrinti. Patekusios į buitines atliekas arba naudojamos netinkamai, šios medžiagos gali pakenkti žmonių sveikatai ir aplinkai. Senos įrangos jokiū būdu nemeskite kartu su buitinėmis atliekomis.



Pristatykite prietaisą į artimiausią nenaudojamos elektros ir elektroninės įrangos nemokamo surinkimo punktą perdirbimui ir utilizavimui, grąžinkite par-

davėjui arba "Miele". Prieš pristatydami seną prietaisą utilizuoti, ištrinkite visus asmeninius duomenis. Įstatymuose numatyta tvarka esate įpareigotas išimti iš prietaiso senas baterijas ir akumuliatorius, kurių nereikia išardyti. Taip pat galima išimti ir nepažeisti lempas. Pristatykite juos į specializuotą surinkimo punktą, kur šie yra neatlygintinai surenkami. Pasirūpinkite, kad išvežti skirta sena įranga būtų laikoma vaikams nepasiekiamoje vietoje.

# It - Prietaiso aprašymas

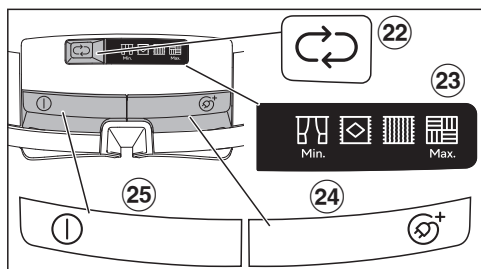
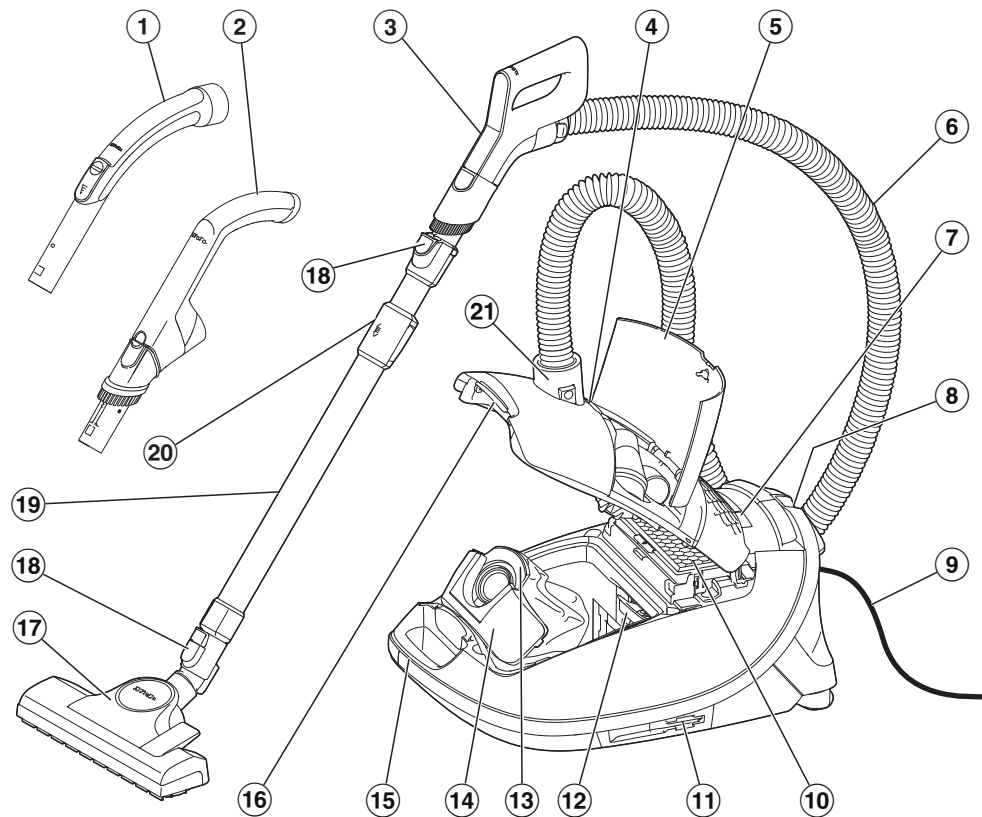

- ① Rankena \*
- ② “EcoComfort” rankena\*
- ③ “Comfort” rankena\*
- ④ Dulkių maišelio keitimo rodmuo
- ⑤ Priedų skyrius
- ⑥ Siurbimo žarna
- ⑦ Rodmenų laukelis
- ⑧ Statymo sistema siurbimo pertraukėlėms
- ⑨ Jungimo laidas
- ⑩ Originalus “Miele” išeinančiojo oro valymo filtras\*
- ⑪ Statymo sistema prietaisui laikyti (abiejose dulkių siurblio pusėse)
- ⑫ Apsauginis variklio filtras
- ⑬ Originalūs “Miele” dulkių siurblių maišeliai
- ⑭ Fiksatorius
- ⑮ Rankena
- ⑯ Dulkių kameros dangtelio atrakinimo mygtukas
- ⑰ Grindų siurbimo antgalis\*
- ⑱ Atrakinimo mygtukai
- ⑲ Teleskopinis vamzdis \*
- ⑳ Teleskopinio vamzdžio atrakinimas
- ㉑ Siurbimo atvamzdis
- ㉒ Siurbimo galios nustatymo mygtukas ↻
- ㉓ Siurbimo galios pakopų indikatorius
- ㉔ Kojinis automatinio kabelio suvyniojimo mygtukas Ⓢ<sup>+</sup>
- ㉕ Kojinis įjungimo / išjungimo mygtukas ①

\* atsižvelgiant į modelį, kai kurios įrangos gali ir nebūti arba ji gali skirtis.

## Europos reglamento (ES) Nr. 666 / 2013 pastaba

Kaip minėta pirmiau nurodytame reglamente, šis buitinis dulkių siurblys priskiriamas universaliųjų dulkių siurblių kategorijai.

Šią naudojimo instrukciją ir kitus susijusių duomenis galite atsisiųsti iš “Miele” interneto svetainės [www.miele.com](http://www.miele.com).

Pagal reglamentą nustatytas metinis suvartojamos energijos kiekis apibūdina numatomą metinį energijos suvartojimą (kWh per metus) ir atitinka 50 siurbimo procesų. Faktinis energijos suvartojimas priklauso nuo dulkių siurblio naudojimo intensyvumo.

Visi anksčiau nurodytame reglamente atlikti tyrimai ir apskaičiavimai buvo atlikti pagal šiuos galiojančius darniuosius standartus, atsižvelgiant į 2014 m. rugšėjo mėn. paskelbtas Europos Komisijos rekomendacijas dėl reglamento:

- a) EN 60312-1 Buitiniai dulkių siurbLIAI. 1 dalis: sausojo valymo dulkių siurbLIAI – eksploatacinių charakteristikų matavimo metodai
- b) EN 60704-2-1 Buitiniai ir panašios paskirties elektriniai prietaisai – sklaidžio akustinio oro triukšmo nustatymo taisyklės – 2–1 dalis: ypatingieji reikalavimai, keliami dulkių siurbLIAMS
- c) EN 60335-2-2 Buitiniai ir panašios paskirties elektriniai prietaisai – saugumas – 2–2 dalis: ypatingieji reikalavimai, keliami dulkių siurbLIAMS ir vandens siurbLIAMS.

Ne visi pridėti siurbimo antgaliai ir siurbimo priedai skirti reglamente nurodytam intensyviu kilimų ir kietosios grindų dangos priežiūrai. Nustatant vertes, buvo naudojami šie siurbimo antgaliai ir nustatymai:

Nustatant energijos sąnaudas, valymo efektyvumo klasę ir triukšmo lygį, buvo naudojamas reguliuojamas kietųjų grindų ir kilimų siurbimo antgalis su įtrauktai šereliais (paspauskite kojinių mygtuką ).

Reglamentu nustatyti duomenys taikomi tik čia nurodytoms grindų siurbimo antgalių kombinacijoms ir nustatymams, naudojant ant skirtingos grindų dangos.

Visi apskaičiavimai buvo atlikti naudojant tik originalius “Miele” dulkių maišelius ir apsauginius variklio bei išeinančio oro valymo filtrus.

### Susipažinimas

Šis dulkių siurblys skirtas kasdieniam kilimų, kiliminių dangų ir nejudrių kietų grindų siurbimui.

“Miele” grindų priežiūros priemonių asortimente yra ir kitokiai grindų dangai arba specialiam naudojimui skirtų grindų siurbimo antgalių, šepečių ir rinkinių (žr. skyrių “Papildomai įsigijami priedai”).

Kai kurių modelių įprastame pristatymo rinkinyje yra turbošepečys, kuris čia nėra parodytas.

Prie šio turbošepečio pridėta atskira naudojimo instrukcija.

## Kartu pristatomi priedai

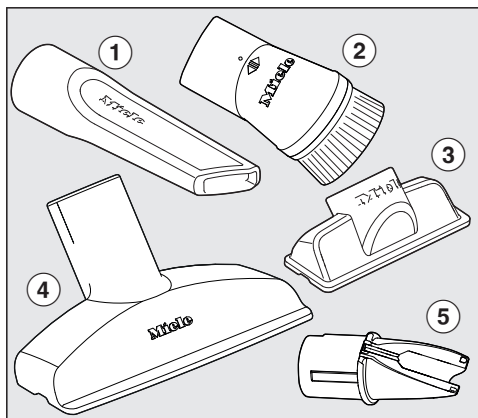

- ① **Antgalis plyšiams**  
Siūlių, plyšių ir kampų siurbimo priedas.
- ② **Siurbimo šepetėlis**  
Profilių, dekoruotų arba išraižytų daiktų siurbimo priedas. Lanksčią šepetėlio galvutę galima pasukti į patogią siurbimo padėtį.  
**Siurbimo šepetėlis ant rankenos (atsižvelgiant į modelį)**  
Priedai, skirti siurbti nuo įbrėžimams nejautrių paviršių, pvz., nuo klaviatūrų, arba trupiniams išsiurbti.
- ③ **Antgalis apmušalams (atsižvelgiant į modelį)**  
Minkštų baldų, čiužinių, pagalvių ir pan. siurbimo priedas.
- ④ **Antgalis apmušalams, pridėtas atskirai (atsižvelgiant į modelį)**  
Minkštų baldų, čiužinių, pagalvių, užuolaidų ir pan. siurbimo priedas.
- ⑤ **Priedų laikiklis, skirtas antgaliui apmušalams (atsižvelgiant į modelį)**  
Priedas, skirtas atskirai pridėtam antgaliui apmušalams laikyti.

## 3D4U

Su “3D4U” “Miele” siūlo nemokamus priedus, kuriuos galite atsisiųsti 3D spausdintuvui ([www.miele.de](http://www.miele.de), priežiūra, atsarginės dalys ir priedai).

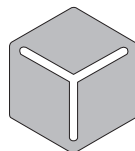

3 D 4 U

## Išeinančiojo oro valymo filtro keitimo indikatorius “TimeStrip®” funkcija (atsižvelgiant į modelį)

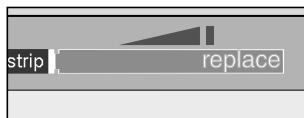

Išeinančiojo oro valymo filtro keitimo indikatorius “Timestrip®” rodo filtro naudojimo trukmę. Maždaug po 50 naudojimo valandų išeinančiojo oro valymo filtro indikatorius laukelis užsipildo raudonai. Išeinančiojo oro valymo filtrą reikia pakeisti. 50 veikimo valandų apytiksliai atitinka naudojimo intensyvumą vienerius metus.

## Dulkių maišelio keitimo indikatorius funkcija

Indikatoriaus veikimas nustatytas pagal mišrias dulkes: dulkes, plaukus, siūlus, kilimų plaušus, smėlį ir t. t.

Jeigu siurbiate daug smulkių dulkių, pavyzdžiui, gręžimo dulkes, smėlį arba gipsą, miltus, dulkių maišelio poros labai greitai užsikemša.

Indikatorius tada rodo, kad dulkių maišelis pilnas, nors taip nėra. Tokiu atveju maišelį būtina pakeisti.

Jeigu daug siurbiate plaukų, kilimus, vilnos pūkus ir pan., indikatorius pradeda šviesti tik kai dulkių maišelis prisipildo.

## Pirmasis paleidimas

### Siurbimo žarnos prijungimas

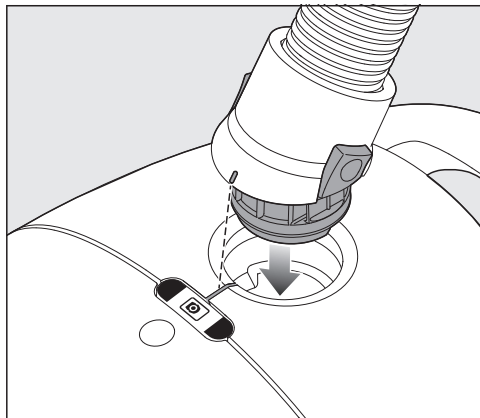

- Siurbimo atvamzdį įstatykite į dulkių siurblio siurbimo angą ir girdimai užfiksuokite. Prieš tai sujunkite abiejų dalių pagalbinius jungimo elementus.

### Siurbimo žarnos nuėmimas

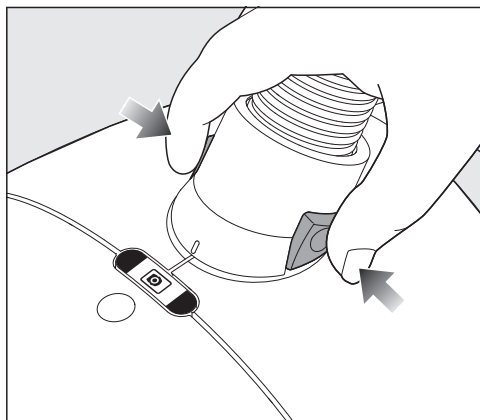

- Paspauskite abu prijungimo atvamzdžio šonuose esančius atrakinimo mygtukus ir išimkite siurbimo žarną iš angos.

### Siurbimo žarnos ir rankenos sujungimas

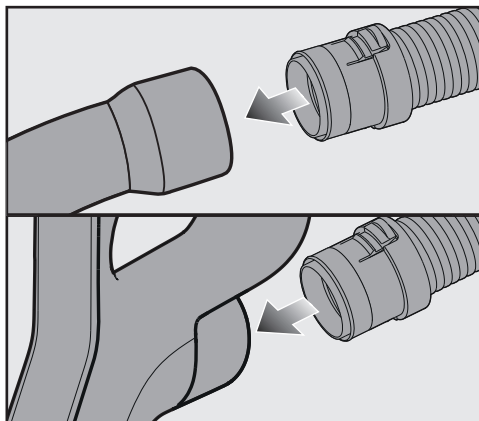

- Siurbimo žarnos prijungimo atvamzdį įstatykite į rankeną ir užfiksuokite.

### Rankenos ir siurbimo vamzdžio sujungimas

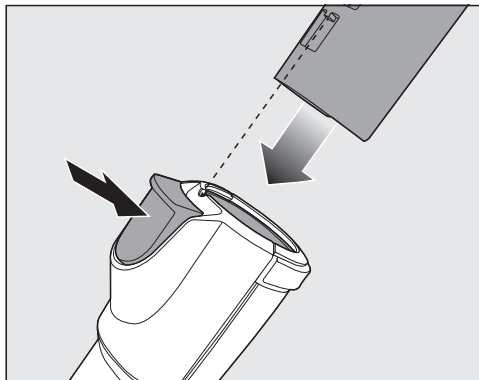

- Įstatykite rankeną į siurbimo vamzdį ir užfiksuokite. Prieš tai sujunkite abiejų dalių pagalbinius jungimo elementus.
- Norėdami atskirti dalis, paspauskite atrakinimo mygtuką ir lengvai sukdami ištraukite rankeną iš siurbimo vamzdžio.

## Siurbimo vamzdžio ir perjungiamo grindų siurbimo antgalio sujungimas

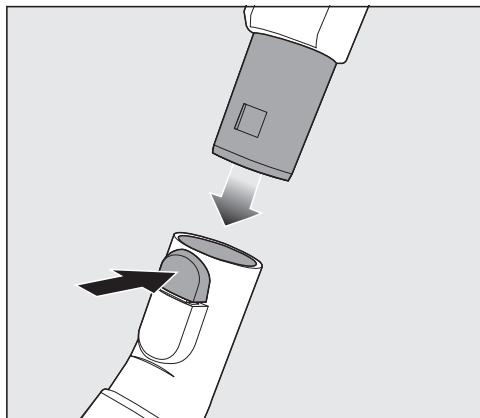

- Siurbimo vamzdį įsukite į antgalį, kol girdimai užsifiksuos.
- Norėdami atskirti dalis, paspauskite atrakinimo mygtuką, lengvai sukdami iš grindų siurbimo antgalio ištraukite siurbimo vamzdį.

## Išeinančiojo oro valymo filtro keitimo indikatorius “TimeStrip”® aktyvinimas (atsižvelgiant į modelį)

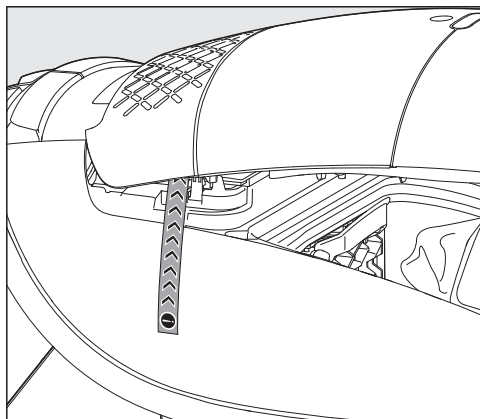

Jeigu jūsų dulkių siurblio šone iš dulkių kameros kyšo indikatorius juostelė, turite suaktyvinti “TimeStrip”® filtro keitimo indikatorius.

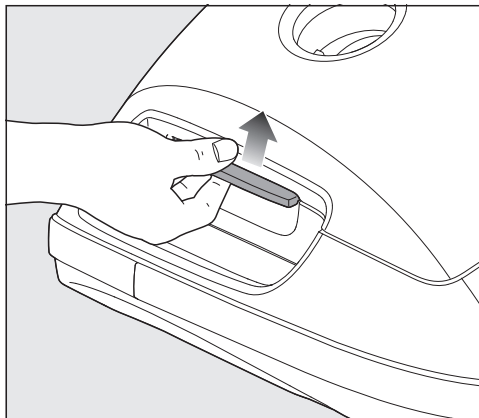

- Paspauskite rankenos įduboje esantį atrakinimo mygtuką, pakelkite dulkių kameros dangtelį ir užsifiksuokite.
- Nuimkite indikatorius juosteles.
- Paspauskite “TimeStrip”® išeinančiojo oro valymo filtro keitimo indikatorius mygtuką.

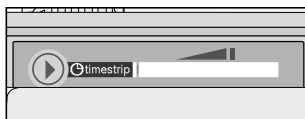

Maždaug po 10–15 sekundžių indikatorius laukelio kairiajame krašte pasirodys siaura raudona juostelė.

**⚠** Pažeidimai dėl dulkių kameroje susikaupusių nešvarumų.

Dėl vieno neužfiksuoto dulkių siurblio maišelio į dulkių kamerą patekęs didelis dulkių kiekis gali pažeisti konstrukcines dalis.

Kas kartą prieš uždarydami dulkių kameros dangtelį įsitikinkite, kad dulkių maišelis yra tinkamai įdėtas ir užfiksuotas fiksiatoriumi.

- Uždarykite ir užfiksuokite dulkių kameros dangtelį, stenkitės nepripausti dulkių maišelio.

## Valdymas

### Priedo išėmimas

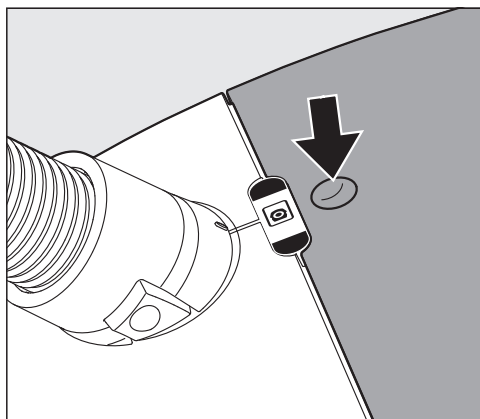

- Paspauskite atrakinimo mygtuką.

Priedų skyrius atsidaro.

- Išimkite norimą priedą.
- Paspauskite dangtelį ir uždarykite priedų skyrių.

### Priedų išdėstymas

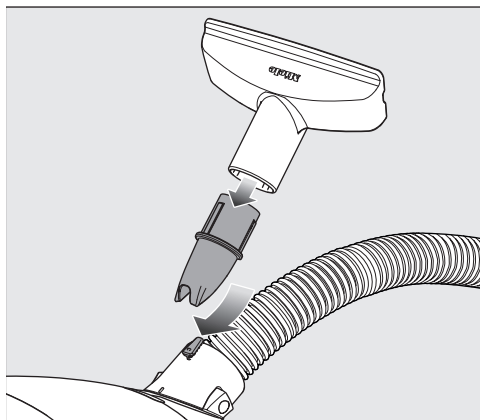

- Prireikus priedų laikiklį įstatykite į dulkių siurblio siurbimo atvamzdį ir užfiksuokite.

### Siurbimo šepetėlio ant “EcoComfort” rankenos naudojimas (atsižvelgiant į modelį)

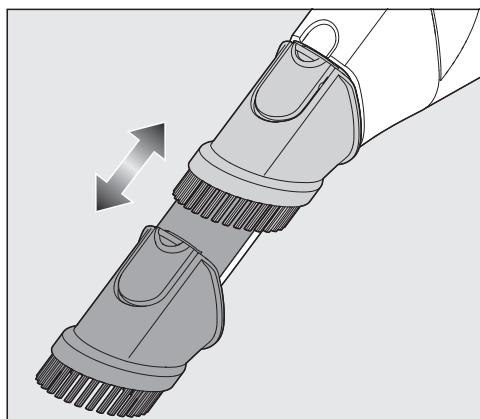

- Paspauskite siurbimo šepetėlio atrakinimo mygtuką, stumkite siurbimo šepetėlį per kreiptuvą ir užsifikuokite.
- Baigę siurbti, paspauskite atrakinimo mygtuką, o siurbimo šepetėlį įstatykite į pradinę padėtį ir užsifikuokite.

### Siurbimo šepetėlio ant “EcoComfort 2.0” rankenos naudojimas (atsižvelgiant į modelį)

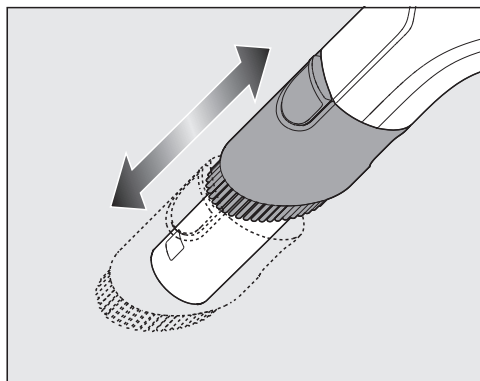

- Paspauskite siurbimo šepetėlio atrakinimo mygtuką, stumkite siurbimo šepetėlį per kreiptuvą ir užsifikuokite.



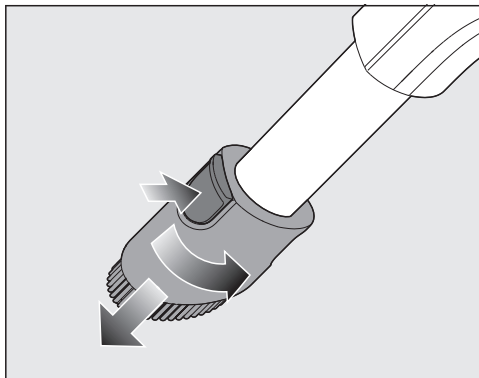

- Paspauskite atrakinimo mygtuką ir siurbimo šepetėlį pasukite į šoną.
- Siurbimo šepetėlį per kreiptuvąstumkite žemyn, kol siurbimo šepetėlis atsilaisvins nuo rankenos.

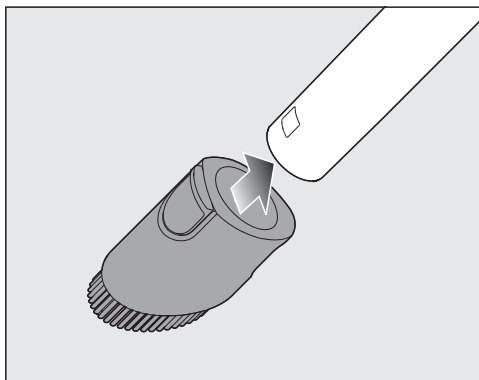

- Siurbimo šepetėlį įstatykite į siurbimo vamzdį, kol siurbimo šepetėlis girdimai užsifiksuos.

### Siurbimo proceso pabaigoje

- Spauskite atrakinimo mygtuką ir siurbimo šepetėlį nuimkite nuo siurbimo vamzdžio.
- Siurbimo šepetėlį įstatykite atgal į "Comfort 2.0" rankeną, kol siurbimo šepetėlis girdimai užsifiksuos.

- Siurbimo šepetėlį įstatykite į pradinę padėtį, kad rankeną dar kartą galėtumėte įstatyti į siurbimo vamzdį.

### Teleskopinio vamzdžio nustatymas (atsižvelgiant į modelį)

Teleskopinį vamzdį sudaro 2 viena į kitą sumaunamos vamzdžio dalys, kurios išsitraukia iki siurbimui patogaus ilgio.

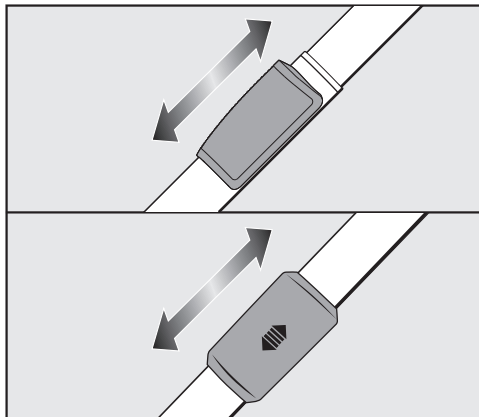

- Paspauskite atrakinimo mygtuką ir nustatykite norimą teleskopinio vamzdžio ilgį.

### Grindų siurbimo antgalio nustatymas

Atsižvelgiant į modelį, dulkių siurblys gali būti komplektuojamas su vienu iš pavažduotų siurbimo šepetėlių.

Atkreipkite dėmesį į grindų dangos gamintojo pateiktas valymo ir priežiūros instrukcijas.

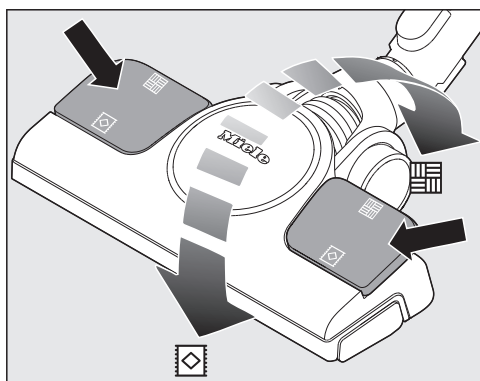
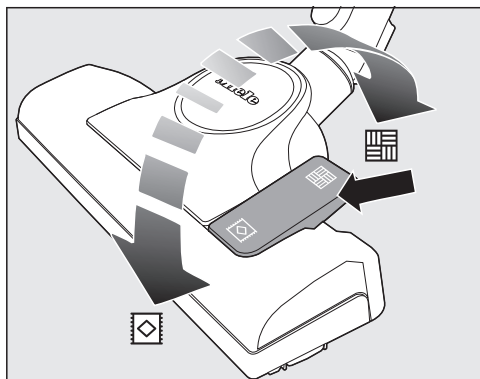

Nejautrias lygias kietas grindis ir pagrindus, kuriuose yra siūlių, siurbkite išleidę šerelius:

- Paspauskite kojinių mygtuką .

Kilimus ir kiliminę dangą siurbkite su žemyn nuleistais šereliais:

- Paspauskite kojinių mygtuką .

Jeigu per sunku stumdyti grindų siurbimo antgalį, mažinkite siurbimo galią, kol tai daryti taps lengviau (žr. poskyrį "Siurbimo galios pasirinkimas").

## Laiptų pakopų siurbimas

 Žemyn krentantis dulkių siurblys gali sužaloti!

Nuo laiptų krentantis dulkių siurblys gali sužaloti jus ir šalia esančius asmenis.

Laiptus siurbkite iš apačios į viršų.

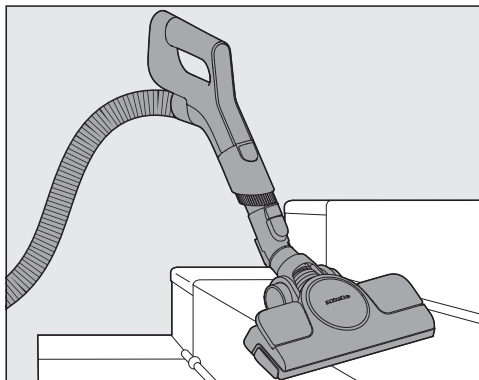

Perjungiamas grindų siurbimo antgalis skirtas laiptų pakopoms siurbti.

## Maitinimo laido ištraukimas

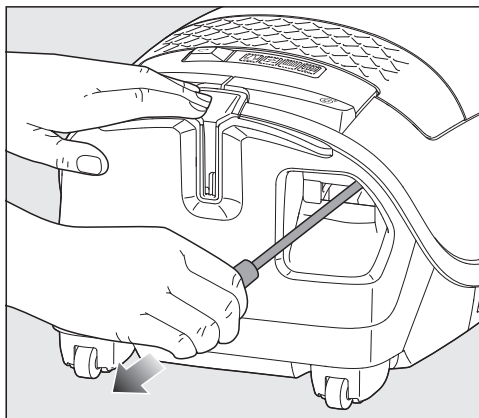

- Maitinimo laidą ištraukite iki norimo ilgio.
- Įstatykite kištuką į lizdą.

 Gaisro pavojus dėl perkaitimo. Ilgiau naudojant gali įkaisti jungimo laidas.

Jeigu naudojate prietaisą ilgiau negu 30 minučių, iki galo ištraukite jungimo kabelį.

### Maitinimo laido suvyniojimas

- Ištraukite iš kištukinio lizdo tinklo kištuką.

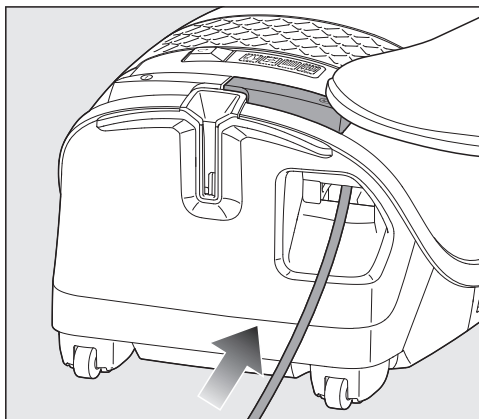

- Paspauskite kabelio suvyniojimo kojį mygtuką.

Elektros laidas visiškai susivynioja.

Kabelio vyniojimą galite sustabdyti norimame ilgyje.

- Kol vyniojate, kabelį trumpai patraukite.

### Įjungimas ir išjungimas

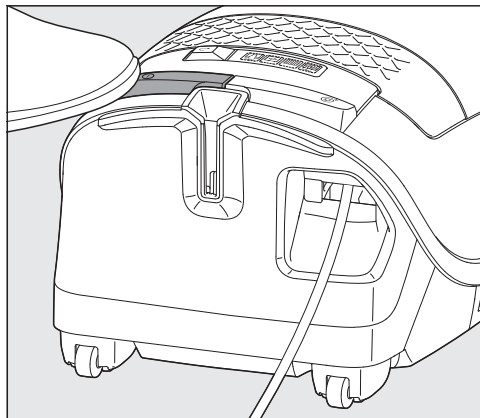





- Nuspauskite kojį įjungimo / išjungimo mygtuką ①.

### Siurbimo galios pasirinkimas

Dulkių siurblio siurbimo galią galite priderinti prie konkrečios situacijos. Sumažinę siurbimo galią, antgalį grindimis taip pat stumkite mažesne jėga.

Jeigu naudojate perjungiamą grindų siurbimo antgalį ir jį stumdyti per sunku, mažinkite siurbimo galią, kol tai daryti taps lengviau.

Ant dulkių siurblio yra galios lygiams priskirti simboliai, kurie rodo, kam rekomenduojamas konkretus galios lygis.

-  Užulaidos, tekstilė
-  Aukštos kokybės veliūro kilimai, kilimėliai ir patiesalai
-  Kilpiniai kilimai ir kiliminė danga
-  Kietosios grindys, labai ištepti kilimai ir kiliminės dangos

Įjungus dulkių siurbli, įsijungia aukščiausia galios pakopa.

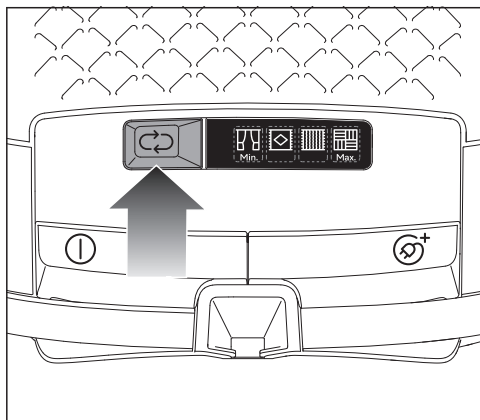

- Spauskite mygtuką , kol bus pasiekta norima galios pakopa.





Pasirinkta galios pakopa šviečia geltonai.

Kitą kartą įjungus dulkių siurbį nustatomas paskutinį kartą pasirinktas galios lygis.

### Tarpinės siurbimo galios pakopos

Galite asmeniškai reguliuoti savo dulkių siurblio siurbimo galią, neatsižvelgiant į nurodytas galios pakopas, pritaikydami pagal savo poreikius.

Norėdami pritaikyti siurbimo galią prie savo poreikių, atlikite toliau nurodytus veiksmus:

- Spauskite “” kojinių mygtuką, kol pasieksite mažiausią galios pakopą .
- “” kojinių mygtuką laikykite nuspausta, kol pradės mirksėti aukštesnės galios pakopos simbolis.
- Atleiskite kojinių mygtuką.
- Kojinių mygtuką  spauskite tol, kol bus pasiekta didžiausia galios pakopa.

Per 30 sek. nepalietus nei vieno mygtuko, tarpinė siurbimo galios pakopa perjungiama į artimiausią žemesnę arba aukštesnę galios pakopą. Simbolis nu-stoja mirksėti.

Kitą kartą naudojant, dulkių siurblys nau-dos išsaugotą tarpinio siurbimo galios pakopą.

Pasirinkę vieną iš nurodytų galios pako-pų, ištrinsite išsaugotąją.

### Papildomo oro reguliatoriaus atidary-mas

(nėra modeliuose su “EcoComfort” ran-kena arba “Comfort 2.0” rankena)

Galite trumpam sumažinti siurbimo ga-lią, pvz., kad nepritrauktumėte tekstili-nės grindų dangos.

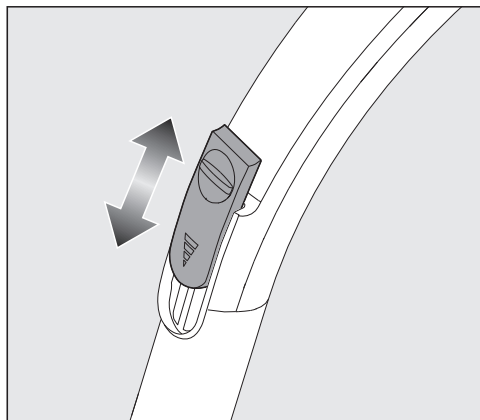

- Papildomo oro reguliatorių ant ranke-nos atidarykite tiek, kad galėtumėte lengvai stumti siurbimo antgalį.

Taip sumažės siurbimo antgalio stūmi-mo jėga.

## Pastatymas, transportavimas ir laikymas

### Statymo sistema siurbimo pertraukė-lėms

Per trumpas siurbimo pertraukėles siurbimo vamzdį su siurbimo antgaliu galite patogiai pastatyti prie dulkių siurblio.

⚠ Virstantis dulkių siurblys gali su-  
žaloti!

Jei dulkių siurblys yra ant nuožulnaus paviršiaus, pvz., ant rampos, statymo sistemos nenaudokite.

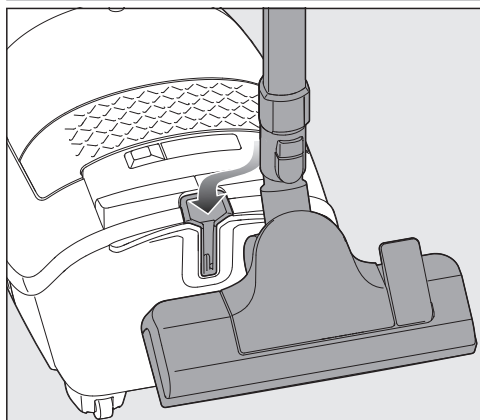

- Antgalį su statymo kumšteliu įstatykite į pastatymo sistemą.

### Statymo sistema laikymui

Norėdami transportuoti arba padėti laikymui, siurbimo vamzdį su siurbimo priedais galite patogiai pastatyti prie dulkių siurblio.

⚠ Elektros smūgio pavojus dėl tinklo įtampos.

Net kai dulkių siurblys išjungtas, teka elektros srovė.

Baigę naudoti kiekvieną kartą išjunkite dulkių siurblį. Ištraukite iš kištukinio lizdo tinklo kištuką.

- Pastatykite dulkių siurblį vertikaliai.
- Sustumkite visas teleskopinio vamzdžio dalis.

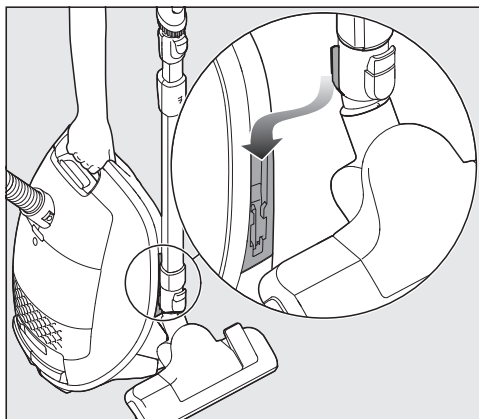

- Grindų siurbimo antgalio statymo kumštelį iš viršaus įstatykite į vieną iš dviejų siurbimo vamzdžio laikiklių.

Dulkių siurblį galite nešti arba pastatyti laikymui.

## Valymas ir priežiūra

⚠ Elektros smūgio pavojus dėl tinklo įtampos.

Net kai dulkių siurblys išjungtas, teka elektros srovė.

Kiekvieną kartą prieš valydami ir prižiūrėdami dulkių siurblį jį išjunkite. Ištraukite iš kištukinio lizdo tinklo kištuką.

“Miele” filtrų sistemą sudaro 3 atskiros priedų dalys:

- “Miele” originalūs dulkių siurblių maišeliai (tipas **CO**)
- Originalus “Miele” išeinančiojo oro valymo filtras
- Apsauginis variklio filtras

Norėdami užtikrinti nepriekaištingą dulkių siurblio siurbimo galią, turite reguliariai keisti dulkių siurblio maišelį ir išeinančiojo oro valymo filtrą.

Mes rekomenduojame naudoti tik originalias priedų dalis, kurių pakuotė pažymėta “Miele” logotipu. Tik taip galėsite optimaliai išnaudoti dulkių siurblio galią ir užsitikrinti geriausią siurbimo rezultatą.

Dulkių siurblio maišeliai su “Miele” logotipu ant pakuotės pagaminti ne iš popieriaus arba į popierių panašios medžiagos, juose taip pat nėra kartoninės laikomosios plokštės. Taip užtikrinamas prietaiso ilgaamžiškumas ir saugus veikimas.

Atkreipkite dėmesį, kad naudodami priedus, kurie nėra pažymėti “Miele” logotipu, prarandate teisę į garantiją, o atsiradę prietaiso gedimai ir veikimo sutrikimai nėra suprantami kaip garantiniai.

### Priedų įsigijimo vietos

Originalių “Miele” priedų galite įsigyti “Miele” internetinėje parduotuvėje, “Miele” klientų aptarnavimo skyriuje arba specializuotose “Miele” pardavimo vietose.

Originalius “Miele” priedus atpažinsite iš “Miele” logotipo ant pakuotės.

Kiekvienoje originalioje “Miele” dulkių maišelių pakuotėje yra 4 dulkių maišeliai ir išeinančiojo oro valymo filtras

“AirClean”. Originalioje didelėje “Miele” dulkių maišelių pakuotėje yra 16 dulkių maišelių ir 4 išeinančiojo oro valymo filtri “AirClean”.

Norėdami įsigyti naujų originalių “Miele” išeinančiojo oro valymo filtrų, pavadinimus rasite skyriaus “Papildomai įsigijami priedai” poskyryje “Filtrai”.

### Dulkių siurblio maišelių keitimas

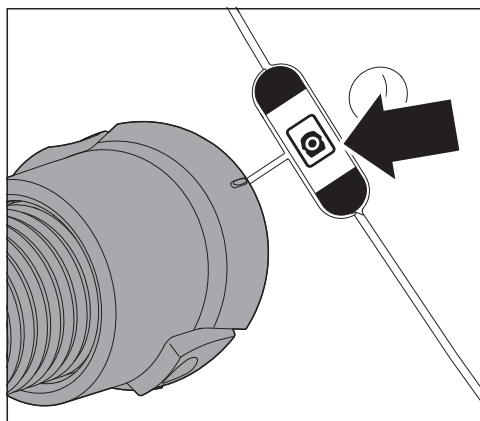

Kai dulkių maišelio keitimo indikatorius kontrolinio langelio spalvų skalė pasidaro raudona, pakeiskite dulkių maišelį.

Dėl užsikimšusių dulkių maišelių porų sumažėja dulkių siurblio siurbimo galia.

Dulkių siurblio maišelių nenaudokite pakartotinai.

### Patikrinimui

- Prijunkite keičiamą grindų siurbimo antgalį.
- Įjunkite dulkių siurbį ir nustatykite didžiausią siurbimo galią.
- Šiek tiek pakelkite grindų siurbimo antgalį nuo grindų.

## Dulkių siurblio maišelio išėmimas

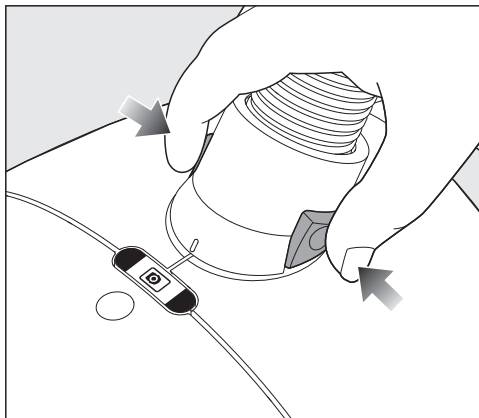

- Paspauskite abu atrakinimo mygtukus prijungimo atvamzdžio šonuose ir siurbimo atvamzdį išimkite iš siurbimo angos.

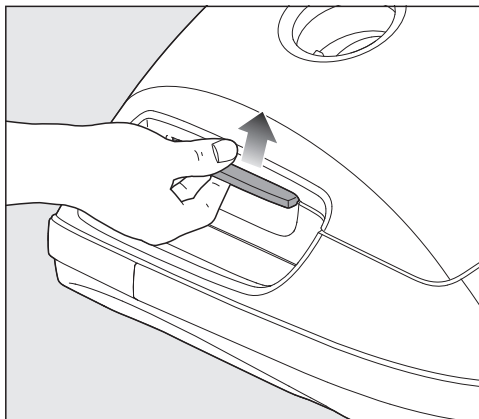

- Paspauskite rankenos įduboje esantį atrakinimo mygtuką, pakelkite dulkių kameros dangtelį ir užsifiksuokite.

Atidarant dulkių kameros dangtelį, rudos spalvos fiksatorius automatiškai pakyla, kad galėtumėte išimti dulkių siurblio maišelį.

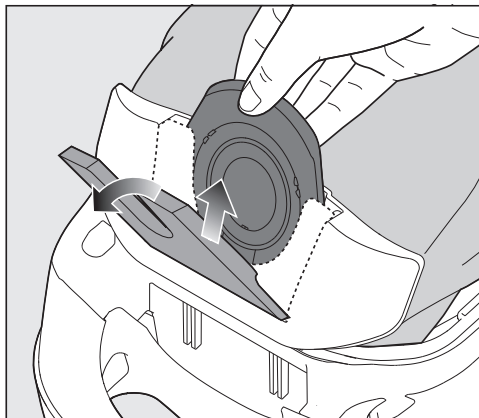

- Dulkių maišelį už suėmimo plokštelės išimkite iš dulkių maišelio laikiklio.

Rudos spalvos fiksatorius apsaugo, kad dulkių kameros dangtelis būtų uždarytas, jeigu nėra įdėto dulkių maišelio. Nenaudokite jėgos!

## Dulkių maišelio įdėjimas

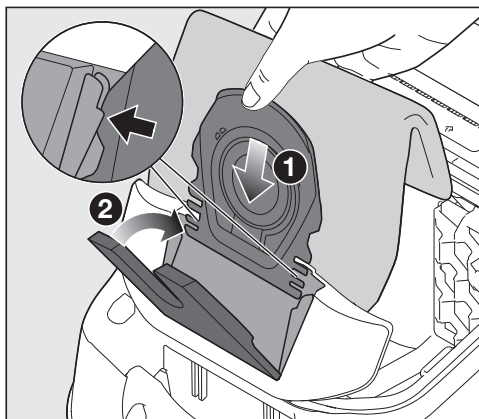

- Naują dulkių maišelį įdėkite į pakeltą dulkių siurblio maišelio laikiklį ir užfiksuokite. Dulkių maišelį įdėkite su lankstyta, kaip išėmėte iš pakuotės.

Patikrinkite, ar dulkių siurblio maišelio laikančioji plokštė abiejose pusėse visiškai įeina į kreipiklį.

Rudos spalvos fiksatorius užsidaro ir girdimai užsifiksuoja.

- Uždarykite ir užfiksuokite dulkių kameros dangtelį, stenkitės neprispausti dulkių maišelio.

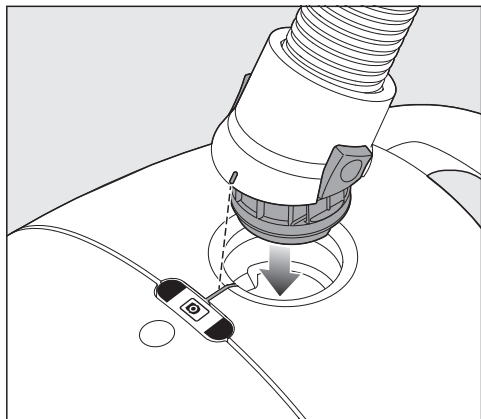

- Siurbimo atvamzdį įstatykite į dulkių siurblio siurbimo angą ir girdimai užfiksuokite. Prieš tai sujunkite abiejų dalių pagalbinus jungimo elementus.

### Išeinančiojo oro valymo filtro keitimo laikas

Atsižvelgiant į modelį, įprastai naudojamas vienas šių išeinančiojo oro valymo filtrų:

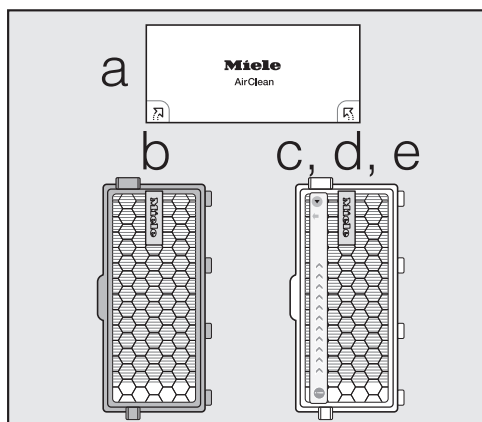

#### a "AirClean"

Išeinančiojo oro valymo filtrą pakeiskite pradėję naują dulkių maišelių pakuotę. Kiekvienoje originalioje "Miele" dulkių maišelių pakuotėje yra vienas išeinančiojo oro valymo filtras "AirClean", kiekvienoje didelėje pakuotėje – 4 išeinančiojo oro valymo filtri "AirClean".

b "AirClean Plus 50" (šviesiai mėlynas)  
Maždaug po metų pakeiskite filtrą. Keitimo datą galite pasižymėti ant išeinančiojo oro valymo filtro.

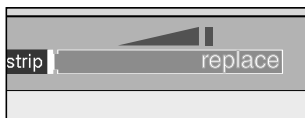

c "Silence AirClean 50" (pilkas)

d "Active AirClean 50" (juodas)

e "HEPA AirClean 50" (baltas)

Išeinančiojo oro valymo filtrą pakeiskite, kai filtro keitimo indikatorius "time-strip®" nusidažys raudonai. Ir toliau galite naudoti prietaisą. Tik turėkite omenyje, kad sumažės siurbimo galia ir filtro veiksmingumas.

### Išeinančiojo oro valymo filtro "AirClean" keitimas

Turėkite omenyje, kad naudojamas tik vienas išeinančiojo oro valymo filtras.

- Atidarykite dulkių kameros dangtelį. ""

Jeigu norite įdėti "AirClean Plus 50", "Silence AirClean 50", "Active AirClean 50" arba "HEPA AirClean 50" išeinančiojo oro valymo filtrą, vadovaukitės skyriuje "Išeinančiojo oro filtro keitimas" pateikta informacija.



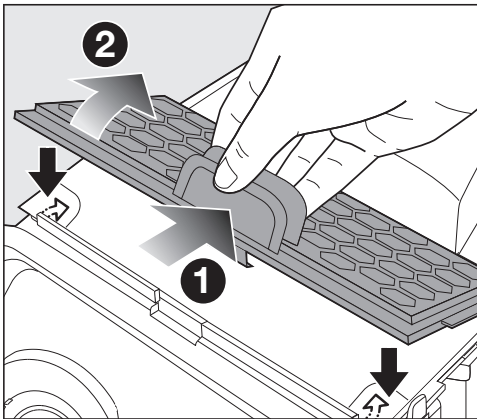

- Kartu paspauskite filtro grotelių atrakinimo mygtuką ir atidarykite filtro grotelles.
- Panaudotą išeinančiojo oro valymo filtrą “AirClean” suimkite už švorių vietų ir išimkite.

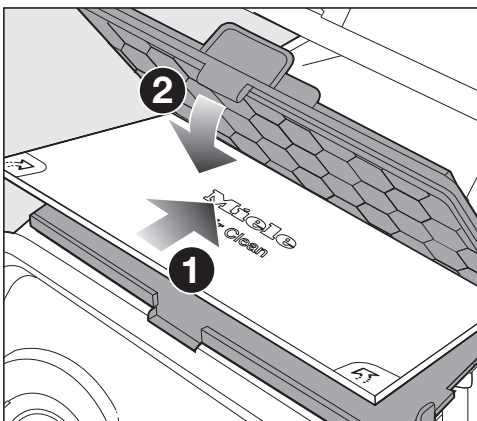

- Lygiai taip pat įdėkite naują išeinančiojo oro valymo filtrą AirClean.
- Uždarykite filtro grotelles.



Pažeidimai dėl dulkių kameroje susikaupusių nešvarumų.

Dėl vieno neužfiksuoto dulkių siurblio maišelio į dulkių kamerą patekęs didelis dulkių kiekis gali pažeisti konstrukcines dalis.

Kas kartą prieš uždarydami dulkių kameros dangtelį įsitikinkite, kad dulkių maišelis yra tinkamai įdėtas ir užfiksuotas fiksiatoriumi.

- Uždarykite ir užfiksuokite dulkių kameros dangtelį, stenkitės neprispausti dulkių maišelio.

**Pakeiskite išeinančiojo oro valymo filtrus “AirClean Plus 50”, “Silence AirClean 50”, “Active AirClean 50” ir “HEPA AirClean 50”**

Turėkite omenyje, kad naudojamas tik vienas išeinančiojo oro valymo filtras.

- Atidarykite dulkių kameros dangtelį.

Jeigu norite įdėti “AirClean” išeinančiojo oro valymo filtrą, vadovaukitės skyriuje “Išeinančiojo oro filtro keitimas” pateikta informacija.

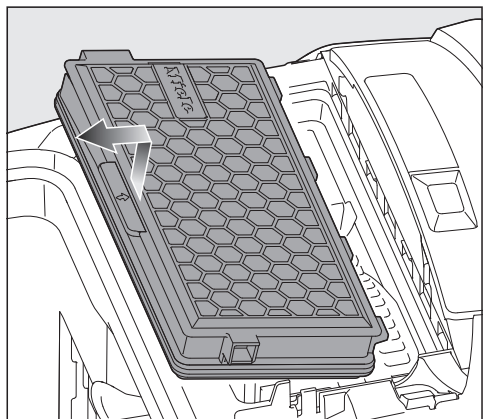

- Pakelkite išeinančiojo oro valymo filtrą ir jį išimkite.

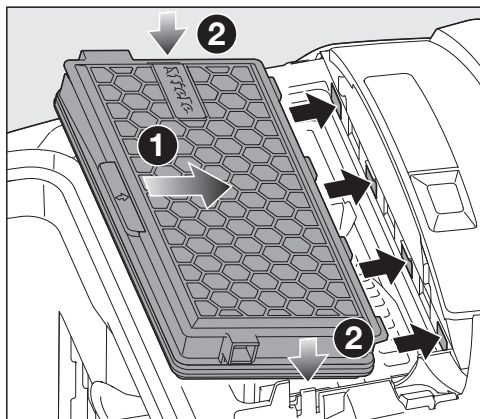

- Įdėkite naują išeinančiojo oro filtrą ir paspauskite jį žemyn.
- Jeigu naudojate išeinančiojo oro valymo filtrą **c**, **d** arba **e**, paspauskite filtro keitimo indikatorių "TimeStrip®".



Maždaug po 10–15 sekundžių indikatoriaus laukelio kairiajame krašte pasirodys siaura raudona juostelė.

⚠ Pažeidimai dėl dulkių kameroje susikaupusių nešvarumų.

Dėl vieno neužfiksuoto dulkių siurblio maišelio į dulkių kamerą patekęs didelis dulkių kiekis gali pažeisti konstrukcines dalis.

Kas kartą prieš uždarydami dulkių kameros dangtelį įsitikinkite, kad dulkių maišelis yra tinkamai įdėtas ir užfiksuotas fiksiatoriumi.

- Uždarykite ir užfiksuokite dulkių kameros dangtelį, stenkitės neprispausti dulkių maišelio.

## Išeinančiojo oro valymo filtro keitimas

Turėkite omenyje, kad naudojamas tik vienas išeinančiojo oro valymo filtras.

Atsižvelgiant į modelį, įprastai naudojamas vienas šių išeinančiojo oro valymo filtrų:

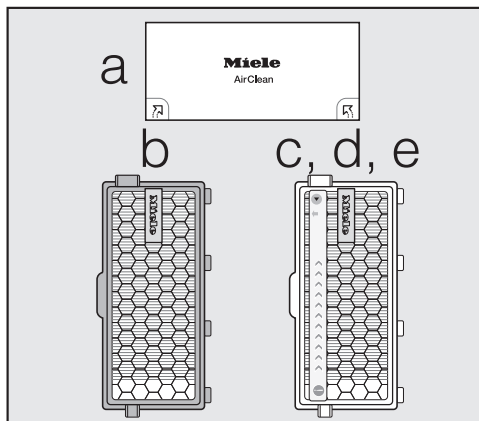

- a "AirClean"
- b "AirClean Plus 50" (šviesiai mėlynas)
- c "Silence AirClean 50" (pilkas)
- d "Active AirClean 50" (juodas)
- e "HEPA AirClean 50" (poliarinio ledo)

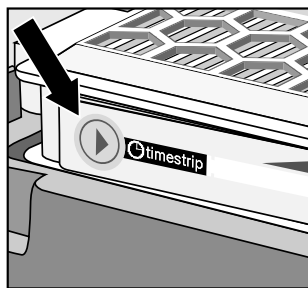

1. Jeigu vietoje išeinančiojo oro valymo filtro **a** įdėsite filtrą **b**, **c**, **d** arba **e**, turėsite išimti filtro groteles ir jų vietoje įstatyti naują išeinančiojo oro valymo filtrą.

Jeigu naudojate **c**, **d** arba **e** išeinančiojo oro valymo filtrą, suaktyvinkite “timestrip®” filtro keitimo indikatorius.

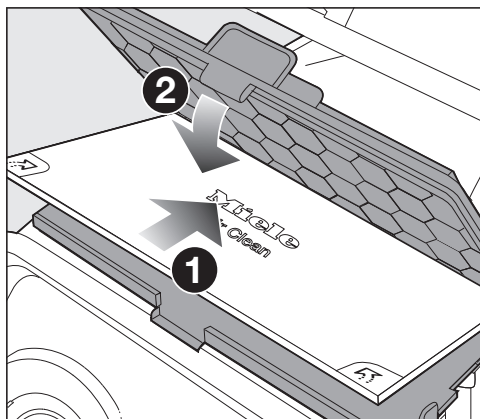

2. Jeigu vietoje išeinančiojo oro valymo filtro **b**, **c**, **d** arba **e** naudosite filtrą **a**, šį filtrą būtina įdėti į filtro groteles\*.

\* Filtro groteles – žr. skyriaus “Papildomi priedai” poskyrį “Filtrai”.

### Apsauginio variklio filtro keitimas (jei reikia)

- Atidarykite dulkių kameros dangtelį.
- Dulkių maišelį už suėmimo plokštelės išimkite iš laikiklio.

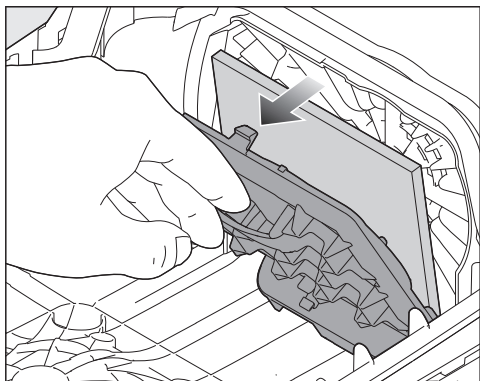

- Atverskite filtro rėmą ir išimkite panaudotą apsauginį variklio filtrą.

- Įdėkite naują apsauginį variklio filtrą.
- Uždarykite filtro rėmą.
- Dulkių maišelį įdėkite į laikiklį ir užfiksuokite.

⚠ Pažeidimai dėl dulkių kameroje susikaupusių nešvarumų.

Dėl vieno neužfiksuoto dulkių siurblio maišelio į dulkių kamerą patekęs didelis dulkių kiekis gali pažeisti konstrukcines dalis.

Kas kartą prieš uždarydami dulkių kameros dangtelį įsitikinkite, kad dulkių maišelis yra tinkamai įdėtas ir užfiksuotas fiksuojamais.

- Uždarykite ir užfiksuokite dulkių kameros dangtelį, stenkitės nepripausti dulkių maišelio.

Atsarginių dalių galite įsigyti specializuotose “Miele” parduotuvėse arba “Miele” garantinio aptarnavimo skyriuje.

### Pluošto surinkiklio keitimas

Prie grindų siurbimo antgalio angos esantį pluošto surinkiklį galima pakeisti. Pluošto surinkiklį pakeiskite, jei susidėvėjusi juostelė.

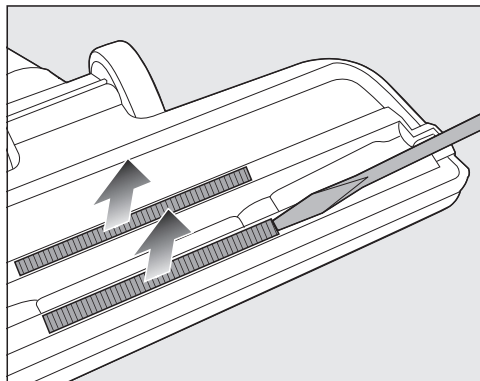

- Siūly surinkimo juosteles išimkite iš fiksavimo kiaurymių. Jeigu reikia, galite pasinaudoti, pvz., atsuktuvu.
- Pakeiskite pluošto surinkimo juosteles naujomis.

## Dulkių siurblio ir priedų valymas

 Elektros smūgio pavojus dėl tinklo įtampos.

Net kai dulkių siurblys išjungtas, teka elektros srovė.

Kas kartą prieš valydami prietaisą, atjunkite jį nuo maitinimo tinklo.

 Elektros smūgio pavojus dėl tinklo įtampos.

Dėl drėgmės dulkių siurblyje kyla elektros šoko pavojus.

Dulkių siurblio niekada nenardinkite į vandenį.

Dulkių siurbį ir visas plastikines dalis valykite įprastu plastikui skirtu valikliu.

 Pažeidimai naudojant netinkamas plovimo priemones.

Visi paviršiai jautrūs įbrėžimams. Visi paviršiai gali nusidažyti arba deformuotis, jeigu juos plausite netinkamomis plovimo priemonėmis.

Nenaudokite jokių šveitimo priemonių, stiklo ar universaliųjų valiklių arba valiklių, kuriuose yra riebalų.

## Dulkių kamera

Kitu dulkių siurbliu išsiurbkite dulkių kamerą arba išvalykite ją sausa valymo šluoste ar dulkių valymo šepetėliu.

## Problemų šalinimas

Didžiąją dalį veikimo sutrikimų ir klaidų, kurios atsiranda kasdien naudojant, galima pašalinti savarankiškai. Tai padeda sutaupyti laiko ir pinigų, nes nereikės kreiptis į garantinio aptarnavimo skyrių.

Daugiau informacijos apie savarankišką sutrikimų šalinimą ieškokite: [www.miele.com/service](http://www.miele.com/service).

Toliau pateiktos lentelės padės rasti prietaiso veikimo sutrikimo arba klaidos priežastį ir saugiai ją pašalinti.



Elektros smūgio pavojus dėl tekančios tinklo įtampos.

Net kai dulkių siurblys išjungtas, teka elektros srovė.

Prieš šalindami problemą atjunkite prietaisą nuo maitinimo tinklo.

Problema	Priežastis ir šalinimas
<p><b>Dulkių siurblys išsijungia automatiškai.</b></p>	<p>Dulkių siurbliui per daug įkaitus, temperatūros ribotuvas jį išjungia.</p> <p>Prietaiso veikimas gali sutrikti, jeigu, pvz., į siurbimo žarną patekęs kietas daiktas užkimšo žarną, dulkių maišelis prisipildęs ar užsikimšęs dėl įtrauktų smulkiųjų dulkių, arba labai užterštas apsauginis variklio ar išeinančiojo oro valymo filtras.</p> <p>■ Išjunkite dulkių siurbį kojiniu įjungimo / išjungimo mygtuku  ir ištraukite iš lizdo kištuką.</p> <p>Pašalinę gedimo priežastį, palaukite maždaug 20–30 minučių, kol dulkių siurblys atvės, tada vėl galėsite jį naudoti.</p>

## Garantinio aptarnavimo skyrius

Užėję į [www.miele.com/service](http://www.miele.com/service) rasite informacijos apie savarankišką sutrikimų šalinimą, taip pat apie atsargines "Miele" dalis.

### Sutrikus prietaiso veikimui, susisiekite

Jeigu sutrikimų nepavyksta pašalinti savarankiškai, informuokite jums prietaisą pardavusį pardavėją arba kreipkitės į "Miele" garantinio aptarnavimo skyrių.

"Miele" garantinio aptarnavimo skyriaus kontaktinė informacija nurodyta šios naudojimo instrukcijos pabaigoje.

### Garantija

Garantinis laikotarpis yra 2 metai.

Daugiau informacijos nurodyta pridėtoje garantinio aptarnavimo sąlygose.

### Papildomai įsigijami priedai

Atkreipkite dėmesį į grindų dangos gamintojo pateiktas valymo ir priežiūros instrukcijas.

Mes rekomenduojame naudoti tik originalias priedų dalis, kurių pakuotė pažymėta "Miele" logotipu. Tik taip galėsite optimaliai išnaudoti dulkių siurblio galią ir užsitikrinti geriausią siurbimo rezultatą.

Atkreipkite dėmesį, kad naudodami priedus, kurie nėra pažymėti "Miele" logotipu, prarandate teisę į garantiją, o atsiradę prietaiso gedimai ir veikimo sutrikimai nėra suprantami kaip garantiniai.

### Priedų įsigijimo vietos

Originalių "Miele" priedų galite įsigyti "Miele" internetinėje parduotuvėje, "Miele" klientų aptarnavimo skyriuje arba specializuotose "Miele" pardavimo vietose.

Originalius "Miele" priedus atpažinsite iš "Miele" logotipo ant pakuotės.

Atskirų modelių pristatymo rinkinyje įprastai yra vienas arba keletas iš toliau nurodytų priedų.

### Grindų siurbimo antgaliai ir šepėčiai

#### Grindų siurbimo antgalis "AllFloor" (SBD AF)

Plokščias grindų siurbimo antgalis labiausiai tinka siurbti po labai plokščiais baldais. Be to, jis veikia tyliai, yra lengvas ir tobulai surenka stambius nešvarumus.

#### Turbo šepetys "TurboTeQ" (STB 305-3)

Naudojamas plaušų ir plaukų rinkimui nuo trumpo pluošto tekstilinės grindų dangos.

#### Antgalis grindims "Parquet Twister" su sukamuoju lankstu (SBB 300-3)

Su natūraliu šepėčiu lygių kietų grindų paviršiumi ir mažoms nišoms valyti.

#### Antgalis grindims "Parquet Twister XL" su sukamuoju lankstu (SBB 400-3)

Su natūraliu šepėčiu greitam didelių lygių kietų grindų paviršiumi ir mažoms nišoms valyti.

## Kiti priedai

### Rankinis turbošepetys "Mini" (STB 101)

Minkštų baldų, čiužinių arba automobilių sėdynių siurbimui.

### Universalus šepetys (SUB 20)

Dulkėms nuo knygų, lentynų ir pan. valyti.

### Šepetys plokštelėms ir radiatoriams valyti (SHB 30)

Dulkėms iš radiatorių, siaurų lentynų arba siūlių valyti.

### Čiužinių valymo antgalis (SMD 10)

Čiužiniams, minkštiesiems baldams ir jų siūlėms patogiai valyti.

### Siūlių siurbimo antgalis, 300 mm (SFD 10)

Labai ilgas antgalis, skirtas klostėms, siūlėms ir kampams siurbti.

### Siūlių siurbimo antgalis, 560 mm (SFD 20)

Lankstus antgalis siūlėms ir sunkiai prieinamoms vietoms siurbti.

### Antgalis apmušalams valyti XL (SPD 20)

Platus antgalis apmušalams, naudojamas minkštiems baldams, čiužiniams ir pagalvėms valyti.

### Rankena "Comfort" su apšvietimu (SGC 20)

Skirta darbinės zonos apšvietimui.

## Filtrai

### Išeinančiojo oro valymo filtras "AirClean Plus 50" (SF-AP 50)

Veiksmingai filtruoja ir užtikrina ypatingai švarų patalpos orą.

### Išeinančiojo oro valymo filtras "Silence AirClean 50" (SF-SA 50)

Juntamai sumažins dulkių siurblio keliamą triukšmą.

### Išeinančiojo oro valymo filtras "Active AirClean 50" (SF-AA 50)

Juntamai sumažina erzinančius kvapus. Idealiai tinka, jeigu rūkote ar turite naminių gyvūnų.

### Išeinančiojo oro valymo filtras "HEPA AirClean 50" (SF-HA 50)

Veiksmingai filtruoja smulkias dulkes ir alergenų. Tinka alergiškiems namų dulkėms.

## Filtro grotelės

Būtina naudoti, jeigu vietoje išeinančiojo oro valymo filtro "AirClean Plus 50", "Silence AirClean 50", "Active AirClean 50" arba "HEPA AirClean 50" norite naudoti "AirClean" išeinančiojo oro valymo filtrą.

# It - Garantijos sąlygos

---

“Miele” Lietuva pirkėjui suteikia – papildomai prie pardavėjo pagal įstatymus suteikiamos garantijos ir jos neapribojant – teisę į garantiją naujiems prietaisams pagal toliau pateiktus garantinius įsipareigojimus:

## I Garantijos trukmė ir pradžia

1. Garantija suteikiama šiam laikotarpiui:
  - a) 24 mėnesiai buitiniams prietaisams, naudojamiems pagal paskirtį;
  - b) 12 mėnesių profesionaliems prietaisams, naudojamiems pagal paskirtį.
2. Garantijos galiojimo terminas pradedamas skaičiuoti nuo datos, nurodytos ant prietaiso pirkimo sąskaitos.

Dėl suteiktų garantinių paslaugų ir pristatytų atsarginių dalių garantijos galiojimo terminas nepratęsimas.

## II Garantijos suteikimo sąlygos

1. Prietaisas buvo įsigytas specializuotoje parduotuvėje arba tiesiogiai iš “Miele” ES šalyje, Šveicarijoje arba Norvegijoje ir ten buvo naudojamas.
2. Klientų aptarnavimo tarnybos technikui pareikalavus, pateikiamas garantijos patvirtinimas (pirkimo sąskaita arba užpildyta garantijos kortelė).

## III Garantijos turinys ir suteikiamos paslaugos

1. Prietaiso trūkumai pašalinami per numatytą terminą jį pataisant arba pakeičiant atitinkamą dalį. Susijusias išlaidas, pavyzdžiui, už transportavimą, naudojimąsi keliais, darbą ir atsargines dalis, padengia “Miele” Lietuva. Pakeistos dalys arba prietaisai tampa “Miele” Lietuva nuosavybe.
2. Remiantis šia garantija, bendrovei “Miele” Lietuva negalima pateikti pretenzijų dėl žalos atlyginimo, nebent “Miele” Lietuva paskirtos ir įgaliotos klientų aptarnavimo tarnybos darbuotojai žalą padarė tyčia arba dėl šiurkštaus aplaidumo.
3. Neteikiamos eksploatacinių medžiagų ir priedų pristatymo paslaugos.

## IV Garantijos suteikimo apribojimai

Garantija netaikoma trūkumams arba trikdams, kurių priežastys yra šios:

1. Netinkamas pastatymas arba įrengimas, pvz., galiojančių saugos potvarkių arba raštiškų naudojimo, įrengimo ir montavimo instrukcijų nepaisymas.
2. Naudojimas ne pagal paskirtį, netinkamas valdymas arba netinkamų medžiagų naudojimas, pvz., netinkamų skalbimo priemonių, ploviklių arba chemikalų naudojimas.
3. Kitoje ES šalyje, Šveicarijoje arba Norvegijoje įsigytas prietaisas dėl ypatingų techninių specifikacijų negali būti naudojamas arba naudojamas taikant tam tikrus apribojimus.
4. Išoriniai veiksniai, pvz., transportuojant padaryta žala, pažeidimas dėl smūgio arba sutrenkimo, žala dėl nepalankių oro sąlygų arba kitų gamtos veiksnių.
5. Remonto darbai ir pakeitimai, kuriuos atliko “Miele” nemokyti ir neįgalioti klientų aptarnavimo tarnybos darbuotojai.
6. Ne “Miele” originaliųjų atsarginių dalių ir ne “Miele” patvirtintų priedų naudojimas.
7. Sudužęs stiklas ir perdegusios kaitinamosios lemputės.
8. Elektros srovės ir įtampos svyravimai, kai nepasiekiamos arba viršijamos gamintojo nurodytos paklaidos ribos.
9. Neatliekami naudojimo instrukcijoje nurodyti priežiūros ir valymo darbai.

## V Duomenų apsauga

Asmeniniai duomenys naudojami tik vykdant užsakymą ir suteikiant garantiją, jei prireiks, atsižvelgiant į pagrindines duomenų apsaugos sąlygas.



<b>Drošības norādījumi un brīdinājumi</b> .....	<b>67</b>
<b>Iekārtas apraksts</b> .....	<b>72</b>
<b>Ilgspējība un vides aizsardzība</b> .....	<b>74</b>
<b>Piezīme pie Eiropas Regulas (ES) Nr. 666 / 2013</b> .....	<b>75</b>
<b>Iepazīšanās</b> .....	<b>76</b>
Komplektā iekļautie piederumi .....	76
3D4U .....	76
Gaisa izplūdes filtra nomaiņas rādītāja timestrip® darbība (atkarībā no modeļa) .....	77
Putekļu maisa maiņas rādītāja darbība.....	77
<b>Ekspluatācijas uzsākšana</b> .....	<b>77</b>
Iesūkšanas šļūtenes pievienošana .....	77
Iesūkšanas šļūtenes noņemšana .....	77
Iesūkšanas šļūtenes un roktura savienošana .....	78
Roktura un iesūkšanas caurules savienošana .....	78
Iesūkšanas caurules un pārslēdzamā grīdas uzgaļa savienošana .....	78
Gaisa izplūdes filtra nomaiņas rādītāja timestrip® iespējošana (atkarībā no modeļa) .....	78
<b>Vadība</b> .....	<b>79</b>
Piederumu turētāja novietošana .....	79
Izmantojiet otveida uzgali pie EcoComfort roktura (atkarībā no modeļa) .....	80
Izmantojiet otveida uzgali pie Comfort roktura 2.0 (atkarībā no modeļa) .....	80
Teleskopiskās caurules iestatīšana (atkarībā no modeļa) .....	81
Grīdas uzkopšanas uzgaļa regulēšana .....	81
Kāpņu pakāpienu tīrīšana .....	81
Barošanas kabeļa izvilkšana .....	82
Barošanas kabeļa uztišana .....	82
Ieslēgšana un izslēgšana .....	82
Sūkšanas jaudas izvēle .....	83
Sūkšanas jaudas starppakāpes .....	83
<b>Novietošana, transportēšana un uzglabāšana</b> .....	<b>84</b>
Sistēma novietošanai pārtraukuma laikā .....	84
Novietošanas sistēma uzglabāšanai .....	84
<b>Tīrīšana un kopšana</b> .....	<b>85</b>
Piederumu iegādes iespējas .....	85
Putekļu maisa maiņa .....	86
Putekļu maisa izņemšana .....	86
Putekļu maisa ievietošana .....	87
Gaisa izplūdes filtra nomaiņas laiks.....	87
AirClean gaisa izplūdes filtra nomaiņa .....	88

## Iv - Saturs

---

AirClean Plus 50, Silence AirClean 50, Active AirClean 50 un HEPA AirClean 50 gaisa izplūdes filtra nomaiņa .....	89
Pāreja uz citu gaisa izplūdes filtra veidu .....	90
Motora aizsardzības filtra maiņa (pēc vajadzības) .....	90
Pavedienu pacēlāju nomaiņa .....	91
Putekļu sūcēja un piederumu tīrīšana .....	92
<b>Problēmu novēršana.....</b>	<b>93</b>
<b>Klientu apkalpošanas dienests .....</b>	<b>94</b>
Kontaktinformācija traucējumu gadījumā .....	94
Garantija .....	94
<b>Papildu piederumi .....</b>	<b>94</b>
Piederumu iegādes iespējas .....	94
<b>Garantijas noteikumi .....</b>	<b>96</b>

## Iv - Drošības norādījumi un brīdinājumi

Šis putekļu sūcējs atbilst visiem obligātajiem drošības noteikumiem. Nepareiza lietošana var radīt traumas personām un materiālus zaudējumus.

Pirms putekļu sūcēja lietošanas uzsākšanas izlasiet lietošanas instrukciju. Tajā ir sniegti svarīgi norādījumi par putekļu sūcēja drošību, lietošanu, kā arī tīrīšanu un apkopi. Tādējādi pasargāsi sevi un citus un nepieļausi zaudējumus.

Saskaņā ar standartu IEC 60335-1 Miele īpaši norāda, ka nodaļa "Ekspluatācijas uzsākšana", kā arī norādījumi par drošību un brīdinājumi ir obligāti jāizlasa un jāievēro.

Miele nevar uzņemties atbildību par zaudējumiem, kas ir radušies šo norādījumu neievērošanas dēļ.

Saglabājiet lietošanas instrukciju un nododiet to kopā ar iekārtu tās iespējamajam nākamajam īpašniekam.

Vienmēr izslēdziet putekļu sūcēju pēc katras lietošanas reizes, pirms katras piederumu maiņas, pirms katras tīrīšanas, apkopes un problēmu novēršanas reizes. Izvelciet kontaktdakšu no kontaktligzdas.

### Paredzētais lietojums

- ▶ Šis putekļu sūcējs ir paredzēts lietošanai mājāsaimniecībā un mājāsaimniecībai pielīdzināmos apstākļos. Šis putekļu sūcējs nav piemērots izmantošanai būvlaukumos.
- ▶ Tas ir paredzēts paklāju, mīksto grīdas segumu un izturīgu cieto grīdas segumu tīrīšanai ikdienā.
- ▶ Putekļu sūcējs nav paredzēts lietošanai ārpus telpām.
- ▶ Šis putekļu sūcējs ir paredzēts lietošanai vietās, kas atrodas ne augstāk kā 4000 m virs jūras līmeņa.
- ▶ Izmantojiet putekļu sūcēju tikai sausu netīrumu iesūkšanai. Nedrīkst tīrīt cilvēkus un dzīvniekus. Nav pieļaujami nekādi citi izmantošanas veidi, pārbūves un izmaiņas.
- ▶ Personas (tostarp bērni), kuras ierobežotu fizisko, uztveres vai garīgo spēju vai pieredzes trūkuma un nezināšanas dēļ nevar droši lietot putekļu sūcēju, nedrīkst darboties ar to, ja blakus nav atbildīgās personas, kura uzrauga situāciju un sniedz nepieciešamos norādījumus.

### Bērni mājāsaimniecībā

- ▶ Nosmakšanas risks! Bērni, spēlējoties ar iepakojuma materiālu (piemēram, plēvi), var tajā ietīties vai pārvilkēt to sev pār galvu un nosmakt. Glabājiet iepakojuma materiālu bērniem nepieejamā vietā.
- ▶ Bērņus līdz 8 gadu vecumam nedrīkst atstāt putekļu sūcēja tuvumā bez pieaugušo uzraudzības.
- ▶ Bērni no 8 gadu vecuma drīkst lietot putekļu sūcēju bez pieaugušo uzraudzības, ja viņiem ir izskaidrota putekļu sūcēja darbība tā, lai lietošana būtu droša. Bērniem ir jāzina un jāsaprot, kādu bīstamību var radīt nepareiza lietošana.
- ▶ Bērni nedrīkst bez uzraudzības tīrīt putekļu sūcēju vai veikt tā apkopi.
- ▶ Uzraugiet bērnus, ja viņi atrodas putekļu sūcēja tuvumā. Nekad neļaujiet bērniem spēlēt ar putekļu sūcēju.

### Tehniskā drošība

- ▶ Pirms lietošanas pārliecinieties, ka putekļu sūcējam un visiem piederumiem nav redzamu ārēju bojājumu. Nesāciet bojāta putekļu sūcēja un bojātu piederumu ekspluatāciju.
- ▶ Salīdziniet uz putekļu sūcēja identifikācijas datu plāksnītes norādītos pieslēguma datus (tīkla spriegumu un frekvenci) ar elektrotīkla parametriem. Šiem datiem ir obligāti jāsakrīt. Putekļu sūcējs bez izmaiņām ir paredzēts 50 vai 60 Hz strāvas frekvencei.
- ▶ Tīkla kontaktligzdai jābūt aprīkotai ar 16 vai 10 A inertaļiem drošinātājiem.
- ▶ Ir iespējama pagaidu vai ilglaicīga darbība no autonomas vai nesinhronizētas energoapgādes iekārtas (piemēram, autonomajiem tīkliem, dublējošajām sistēmām). Šādas darbības priekšnoteikums ir energoapgādes iekārtas atbilstība EN 50160 vai līdzīga standarta prasībām. Ēkas instalācijā un šajā Miele iekārtā paredzēto aizsardzības pasākumu funkcijas un darbības veids ir jānodrošina arī autonomā vai nesinhronā režīmā vai arī tie ir jāaizstāj ar līdzvērtīgiem pasākumiem attiecībā uz instalāciju. Tas ir aprakstīts, piemēram, jaunākajā VDE-AR\_E 2510-2 laidienā.
- ▶ Garantijas laikā putekļu sūcēja remontu drīkst veikt tikai uzņēmuma Miele pilnvarotā klientu apkalpošanas dienestā, pretējā gadījumā turpmākā garantija tiek anulēta.
- ▶ Nelietojiet putekļu sūcēju, ja tā barošanas kabelis ir bojāts. Bojātu barošanas kabeli mainiet tikai komplektā ar kabeļa uztīšanas spoli. Drošības apsvērumu dēļ kabeļa nomaiņu drīkst veikt tikai uzņēmuma Miele pilnvarots speciālists vai Miele Klientu apkalpošanas dienests.

## Iv - Drošības norādījumi un brīdinājumi

---

▶ Nelietojiet barošanas kabeli putekļu sūcēja pārvietošanai un kontaktdakšu izņemiet no kontaktlīdzda, satverot aiz kontaktdakšas korpusa, nevis aiz barošanas kabeļa. Barošanas kabeli nedrīkst vilkt pāri asām malām vai iespiest. Centieties nepieļaut barošanas kabeļa pakļūšanu zem putekļu sūcēja riteņiem. Tas var izraisīt barošanas kabeļa, kontaktdakšas un kontaktlīdzda bojājumus un apdraudēt jūsu drošību.

▶ Uz dodiet veikt remontu tikai Miele pilnvarotiem speciālistiem. Neatbilstoši veikti remontdarbi var nopietni apdraudēt putekļu sūcēja lietotāju.

### Pareiza lietošana

▶ Nelietojiet putekļu sūcēju bez putekļu maisa, motora aizsardzības filtra un gaisa izplūdes filtra.

▶ Ja nav ievietots putekļu maiss, putekļu nodalījuma vāku nevar aizvērt. Neaizveriet vāku ar spēku.

▶ Pirms katras putekļu nodalījuma vāka aizvēršanas reizes pārlicinieties, ka putekļu maiss ir ievietots un stingri nofiksēts.

▶ Putekļu sūcējā nedrīkst iesūkt degošus vai kvēlojošus priekšmetus, piemēram, cigarešu izsmēķus vai šķietami apdzisušus pelnus un ogles.

▶ Neuzsūciet toneru putekļus. Toneriem, kas tiek izmantoti drukāšanai un kopēšanai, var piemist elektrovadītspēja.

▶ Neuzsūciet šķidrumus un mitrus netīrumus. Pirms netīrumu uzsūkšanas no paklājiem un citiem mīkstiem grīdas segumiem, kas mazgāti ar šampūnu vai citu šķīdumu, tiem jāļauj izžūt.

▶ Nelietojiet putekļu sūcēju viegli uzliesmojošu vai sprādzienbīstamu vielu vai gāzu uzsūkšanai un vietās, kur šādas vielas tiek uzglabātas.

▶ Nepieļaujiet strāvas nokļūšanu galvas tuvumā.

### Tīrīšana

▶ Nemērciet putekļu sūcēju un tā piederumus ūdenī. Putekļu sūcēju un tā piederumus tīriet tikai ar sausu vai nedaudz samitrinātu drānu.

### Piederumi un rezerves daļas

▶ Lietojot netīrumu uzsūkšanai rokturi bez pievienota papildu aprīkojuma, pārbaudiet, vai rokturis nav bojāts.

▶ Lietojiet putekļu maisus, filtrus un oriģinālos piederumus tikai ar Miele logotipu uz iesaiņojuma. Tikai tādā gadījumā ražotājs var garantēt drošību.

▶ Tikai tad, ja lietojat oriģinālās rezerves daļas, Miele var garantēt drošības prasību izpildi. Bojātās daļas drīkst aizstāt tikai ar oriģinālajām rezerves daļām.

▶ Miele garantē funkcijas nodrošinošo rezerves daļu piegādi līdz 15 gadiem, bet vismaz 10 gadus pēc jūsu trauku mašīnas sērijas ražošanas pārtraukšanas.

### Pārvadāšana

▶ Iepakojums pasargā putekļu sūcēju no bojājumiem transportēšanas laikā. Ieteicams iepakojumu saglabāt iespējamai transportēšanai.

# Iv - Iekārtas apraksts

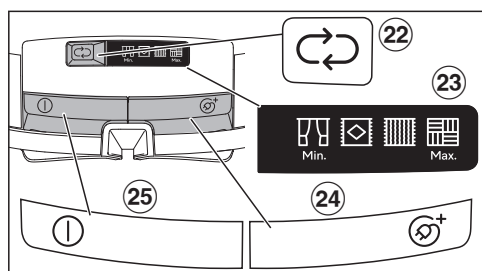
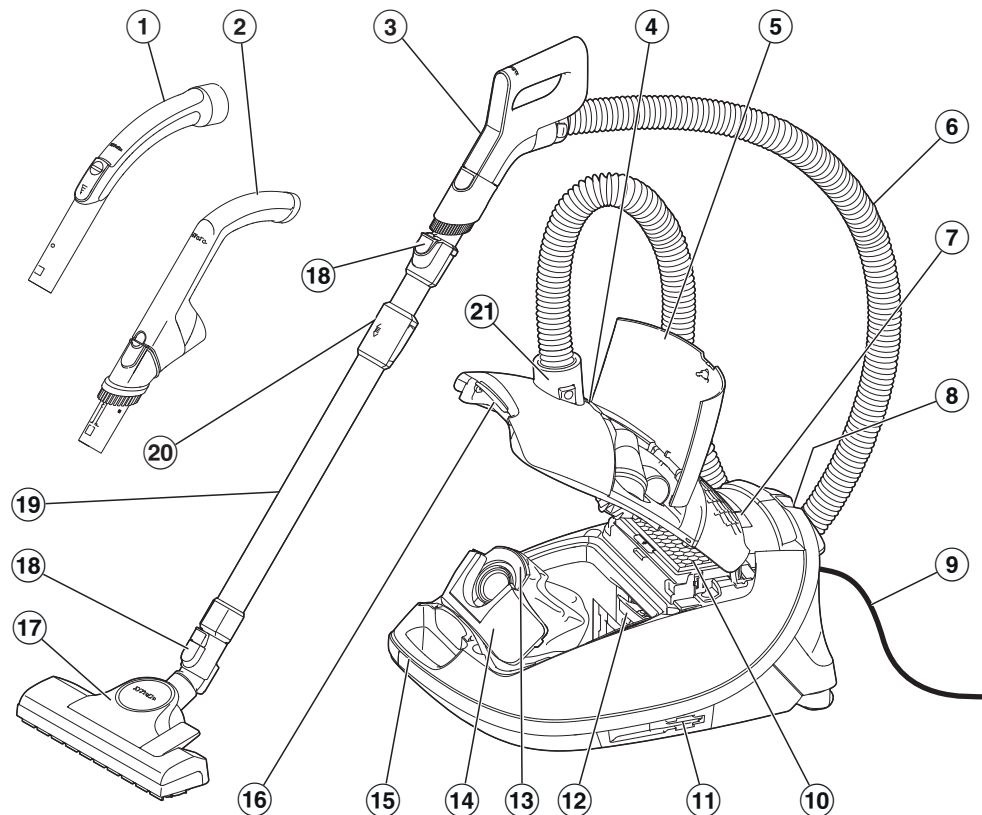



- ① Rokturis
- ② EcoComfort rokturis\*
- ③ Comfort rokturis\*
- ④ Paziņojums par putekļu maisa maiņu
- ⑤ Piederumu nodalījums
- ⑥ Iesūkšanas šļūtene
- ⑦ Displejs
- ⑧ Sistēma putekļu sūcēja novietošanai pārtraukuma laikā
- ⑨ Barošanas kabelis
- ⑩ Miele oriģinālais gaisa izplūdes filtrs\*
- ⑪ Novietošanas sistēma daļu uzglabāšanai (abās putekļu sūcēja pusēs)
- ⑫ Motora aizsardzības filtrs
- ⑬ Oriģinālais Miele putekļu maiss
- ⑭ Sprūds
- ⑮ Rokturis
- ⑯ Putekļu nodalījuma vāka atbloķēšanas taustiņš
- ⑰ Grīdas uzkopšanas uzgalis\*
- ⑱ Atbloķēšanas taustiņi
- ⑲ Teleskopiskā iesūkšanas caurule\*
- ⑳ Iesūkšanas caurules atbloķētājs
- ㉑ Iesūkšanas īscaurule
- ㉒ Taustiņš sūkšanas jaudas iestatīšanai ↻
- ㉓ Sūkšanas jaudas pakāpju rādījums
- ㉔ Kājas slēdzis automātiskai kabeļa uztīšanai Ⓞ<sup>+</sup>
- ㉕ Kājas slēdzis Ieslēgt / Izslēgt ①

\* Atkarībā no modeļa šīs aprīkojuma daļas komplektācijā var atšķirties vai nebūt iekļautas.

## Iepakojuma utilizācija

Iepakojums kalpo pārvietošanai un pargā iekārtu no bojājumiem pārvadāšanas laikā. Iepakojuma materiāli ir izraudzīti, ņemot vērā vides aizsardzības un materiālu utilizācijas prasības, tāpēc tos kopumā var atkārtoti pārstrādāt.

Iepakojuma atkārtota iekļaušana materiālu apritē ļauj taupīt izejvielas. Atkarībā no materiāla izmantojiet īpašas izejvielu krātuves un nodošanas iespējas.

Ieteicams iepakojumu saglabāt iespējami transportēšanai.

## Putekļu maisa un filtru utilizācija

Putekļu maiss un filtri ir izgatavoti no videi draudzīgiem materiāliem. Filtrus var utilizēt parastajos sadzīves atkritumos. Tas attiecas arī uz putekļu maisu, ja vien tajā nav netīrumu, kurus ir aizliegts izmest sadzīves atkritumos.

## Nolietotās iekārtas utilizācija

Elektriskās un elektroniskās ierīces bieži satur vērtīgus materiālus. Tās satur arī noteiktas vielas, maisījumus un detaļas, kas bija nepieciešamas to darbībai un drošībai. Ja šie materiāli nokļūst sadzīves atkritumos vai ar tiem rīkojas neatbilstoši, tie var kaitēt cilvēku veselībai un videi. Tāpēc nekādā gadījumā nepieļaujiet nolietotās iekārtas nokļūšanu sadzīves atkritumos.



Nododiet to utilizācijai vietējās pašvaldības, specializētā tirgotāja vai Miele ierīkotajā oficiālajā elektrisko un elektronisko ierīču bezmaksas savākšanas un pieņemšanas punktā. Saskaņā ar likumu jūs atbildat par iespējamo personas datu

dzēšanu no utilizācijai paredzētās likvidējamās iekārtas. Atbilstoši likumdošanas aktiem jūsu pienākums ir izņemt nolietotās baterijas un akumulatorus, kas nav nedalāmi savienoti ar iekārtu, kā arī lampas, kuras ir iespējams izņemt, nebojājot tās. Nododiet šīs detaļas atbilstošā savākšanas vietā, kur tās var nodot bez atlīdzības. Lūdzu, nodrošiniet, lai likvidējamā iekārta līdz aiztransportēšanas brīdim tiktu uzglabāta bērniem nepieejamā vietā.

## Piezīme pie Eiropas Regulas (ES) Nr. 666 / 2013

Šis ir sadzīves putekļu sūcējs un atbilstoši iepriekšminētajai regulai ir klasificēts kā universāls putekļu sūcējs.

Šo lietošanas instrukciju un citus datus var lejupielādēt no Miele tīmekļvietnes [www.miele.com](http://www.miele.com).

Saskaņā ar regulu noteiktais gada elektroenerģijas patēriņš ir aptuvenais gada elektroenerģijas patēriņš (kWh gadā), kas ir noteikts, pamatojoties uz 50 tīrīšanas reizēm. Faktiskais elektroenerģijas patēriņš ir atkarīgs no putekļu sūcēja izmantošanas intensitātes.

Visas iepriekšminētajā regulā paredzētās pārbaudes un aprēķini tika veikti saskaņā ar šādiem spēkā esošajiem saskaņotajiem standartiem, ņemot vērā kopā ar regulu 2014. gada septembrī publicētās Eiropas Komisijas vadlīnijas:

- a) EN 60312-1 Vacuum cleaners for household use - Part 1: Dry vacuum cleaners - Methods for measuring the performance;
- b) EN 60704-2-1 Household and similar electrical appliances - Test code for the determination of airborne acoustical noise - Part 2-1: Particular requirements for vacuum cleaners;
- c) EN 60335-2-2 Household and similar electrical appliances - Safety - Part 2-2: Particular requirements for vacuum cleaner and water suction appliances.

Ne visi putekļu sūcēja komplektācijā iekļautie grīdas uzkopšanas uzgaļi un sūkšanas piederumi ir paredzēti regulā aprakstītajai intensīvajai paklāju un cieto grīdas segumu tīrīšanai. Vērtību noteikšanai tika izmantots turpmāk minētais grīdas uzkopšanas uzgalis un iestatījums:

lai noteiktu elektroenerģijas patēriņu un tīrīšanas klases, uzkopjot paklājus un cietos grīdas segumus, kā arī trokšņa vērtību, uzkopjot paklājus, tika izmantots pārslēdzamais grīdas uzkopšanas uzgalis ar iebīdītām birstēm (nospiediet kājas taustiņu );

saskaņā ar regulu noteiktie dati attiecas tikai uz šeit minētajām kombinācijām un grīdas uzkopšanas uzgaļa iestatījumiem uz dažādiem grīdas segumiem.

Visiem mērījumiem tika izmantoti tikai Miele oriģinālie putekļu maiši, motora aizsardzības filtri un gaisa izplūdes filtri.

## Iepazīšanās

Šis putekļu sūcējs ir paredzēts paklāju, mīksto grīdas segumu un izturīgu cieto grīdas segumu ikdienas tīrīšanai.

Miele grīdas kopšanas iekārtu klāstā pieejami piemēroti papildpiederumi daudziem īpašiem lietojumiem (skatiet nodaļu "Papildus iegādājami piederumi").

Dažu modeļu standartaprīkojumā ir iekļauta turbobirste, kas nav redzama šeit ievietotajos attēlos.

Šai turbobirstei ir pievienota atsevišķa lietošanas instrukcija.

### Komplektā iekļautie piederumi

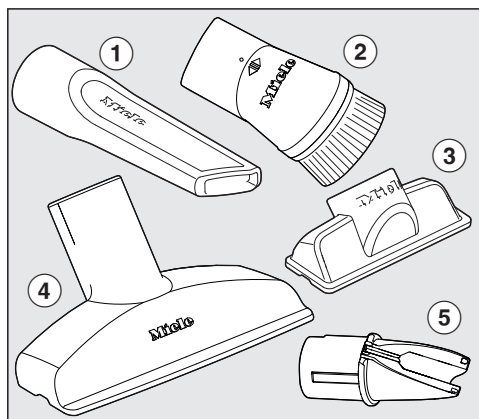

- ① **Spraugu tīrīšanas uzgalis**  
Papildpiederums locījuma vietu, spraugu un stūru izsūkšanai.
- ② **Otveida uzgalis**  
Papildpiederums profila līstu, dekorētu vai grieztu priekšmetu tīrīšanai.  
Uzgaļa galva ir grozāma un to var pagriezt katrai tīrāmajai vietai piemērotākajā stāvoklī.
- Otveida uzgalis pie roktura (atkarībā no modeļa)**  
Piederums ir piemērots izturīgu virsmu, piemēram, tastatūras, tīrīšanai vai drupaču uzsūkšanai.
- ③ **Mīksto mēbeļu tīrīšanas uzgalis (atkarībā no modeļa)**  
Papildpiederums mīksto mēbeļu, matraču un spilvenu tīrīšanai.
- ④ **Mīksto mēbeļu tīrīšanas uzgalis, atsevišķi (atkarībā no modeļa)**  
Mīksto mēbeļu, matraču, spilvenu, aizkaru un līdzīgu priekšmetu tīrīšanai.
- ⑤ **Mīksto mēbeļu tīrīšanas uzgaļa turētājs (atkarībā no modeļa)**  
Piederums atsevišķi pievienotā mīksto mēbeļu tīrīšanas uzgaļa uzglabāšanai

### 3D4U

Ar 3D4U Miele piedāvā bezmaksas piederumu lejupielādi 3D drukas iekārtai ([www.miele.de](http://www.miele.de), Service, Ersatzteile & Zubehör).

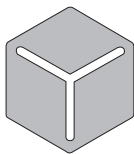

3 D 4 U

## Gaisa izplūdes filtra nomaiņas rādītāja timestrip® darbība (atkarībā no modeļa)

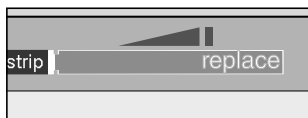

Gaisa izplūdes filtra nomaiņas rādītājs timestrip® rāda gaisa izplūdes filtra lietošanas laiku. Pēc aptuveni 50 darbības stundām gaisa izplūdes filtra rādītāja lauciņš iekrāsojas sarkanā krāsā, tad gaisa izplūdes filtrs ir jāmaina. 50 darbības stundas aptuveni atbilst gadu ilgai vidēji intensīvai izmantošanai.

## Putekļu maisa maiņas rādītāja darbība

Rādītāja darbība ir iestatīta atbilstoši jauktam putekļu sastāvam – putekļiem, matiem, pavedieniem, paklāju šķiedrām, smiltīm utt.

Sūcot daudz smalku putekļu, piemēram, urbšanas putekļus, smiltis, iespējams, arī ģipsi vai miltus, putekļu maisa poras aizsērē ļoti drīz.

Šādā gadījumā rādītāja rādījums atbildīs stāvoklim “pilns”, kaut gan putekļu maiss vēl nebūs pilns. Tad putekļu maiss ir jānomaina.

Ja iesūktie netīrumi galvenokārt ir mati, paklāju vai vilnas izstrādājumu šķiedras u. c., putekļu maisa maiņas rādītājs izgaismosies tikai tad, kad maiss jau būs pārblīvēts.

## Ekspluatācijas uzsākšana

### Iesūkšanas šļūtenes pievienošana

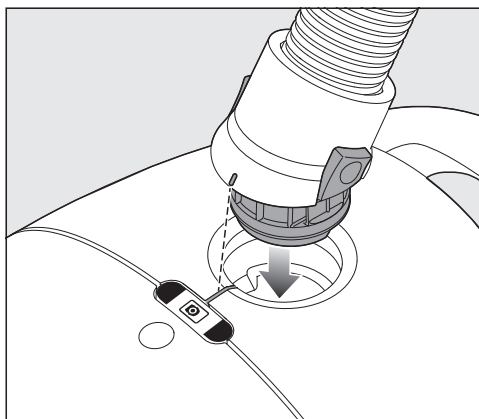

- Ievietojiet iesūkšanas īscauruli putekļu sūcēja iesūkšanas atverē, līdz tā tiek jūtami fiksēta. Šim nolūkam sabīdīet kopā abu daļu ievietošanas palīgelementus.

### Iesūkšanas šļūtenes noņemšana

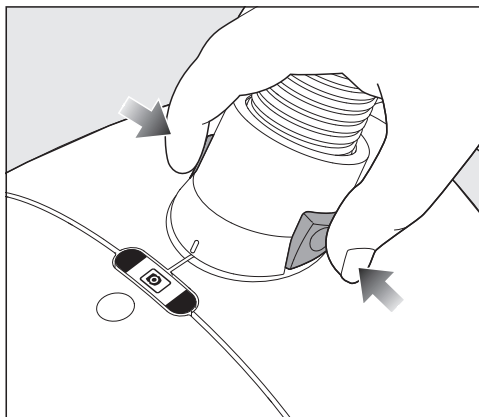

- Nospiediet atbloķēšanas taustiņus iesūkšanas īscaurules sānos un izvelciet to no iesūkšanas atveres.

## Iesūkšanas šļūtenes un roktura savienošana

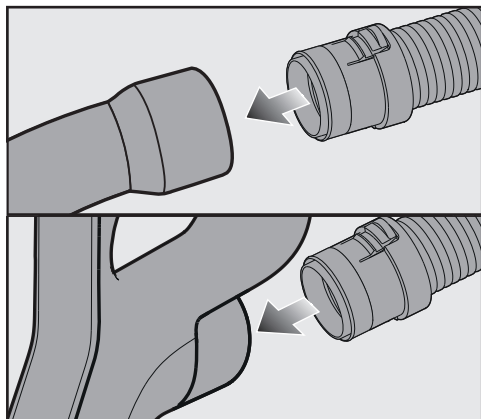

- Ievietojiet iesūkšanas šļūtenes savienojuma īscauruli rokturī, līdz tā tiek jūtami fiksēta.

## Roktura un iesūkšanas caurules savienošana

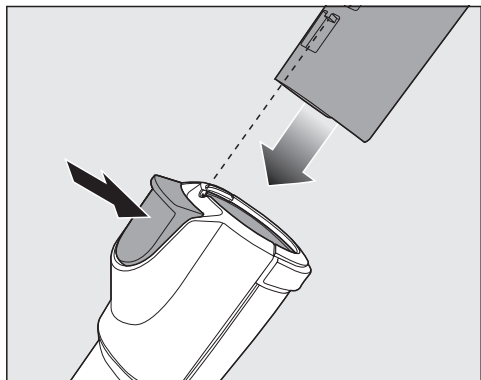

- Ievietojiet rokturi iesūkšanas caurulē, līdz tas tiek jūtami fiksēts. Šim nolūkam sabīdīet kopā abu daļu ievietošanas palīgelementus.
- Lai šīs daļas atdalītu, nospiediet atbloķēšanas taustiņu un, viegli pagriežot, izvelciet rokturi no iesūkšanas caurules.

## Iesūkšanas caurules un pārslēdzamā grīdas uzgaļa savienošana

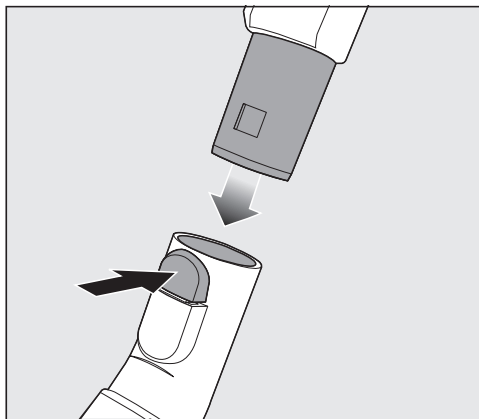

- Grozot pa labi un pa kreisi, iespraudiet grīdas uzgali iesūkšanas caurulē, līdz tas tiek jūtami fiksēts.
- Lai šīs daļas atdalītu, nospiediet atbloķēšanas taustiņu un, viegli pagriežot, izvelciet iesūkšanas cauruli no grīdas uzkopšanas uzgaļa.

## Gaisa izplūdes filtra nomaiņas rādītāja timestrip® iespējošana (atkarībā no modeļa)

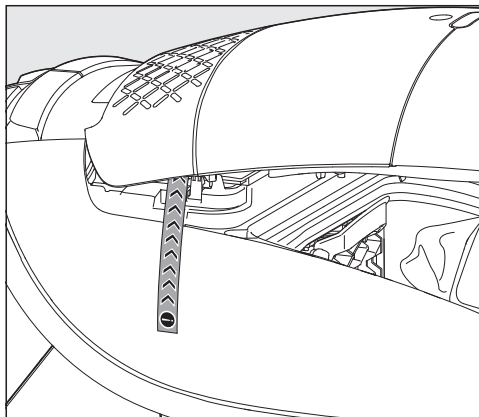

Ja putekļu sūcēja sānos pie putekļu nodalījuma ir redzama brīdinājuma lente, ir jāespējo gaisa izplūdes filtra nomaiņas rādītājs timestrip®.

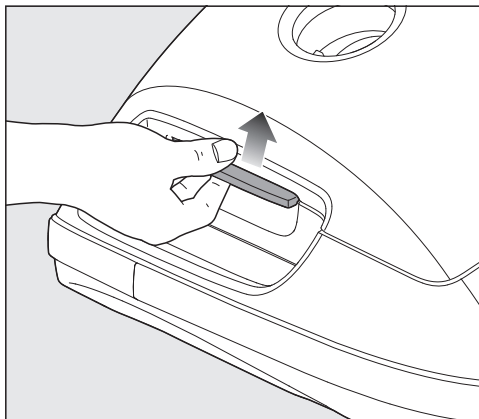

- Nospiediet roktura iedobē esošo atbloķēšanas taustiņu un atveriet putekļu nodalījuma vāku uz augšu, līdz tas tiek fiksēts.
- Noņemiet brīdinājuma lenti.
- Nospiediet gaisa izplūdes filtra nomaiņas rādītāju timestrip®.



Pēc aptuveni 10–15 sekundēm displeja kreisajā malā būs redzama šaura sarkana līnija.

**!** Netīrs putekļu nodalījums var radīt bojājumus.

Ja putekļu maiss nav fiksēts, putekļu nodalījumā var iekļūt liels daudzums putekļu un sabojāt detaļas.

Pirms katras putekļu nodalījuma vāka aizvēršanas reizes pārlicinieties, ka putekļu maiss ir ievietots un sprūds aizvērts.

- Aizveriet putekļu nodalījuma vāku, līdz bloķētājs tiek fiksēts, un pārlicinieties, ka putekļu maiss netiek iespiests.

## Vadība

### Piederumu izņemšana

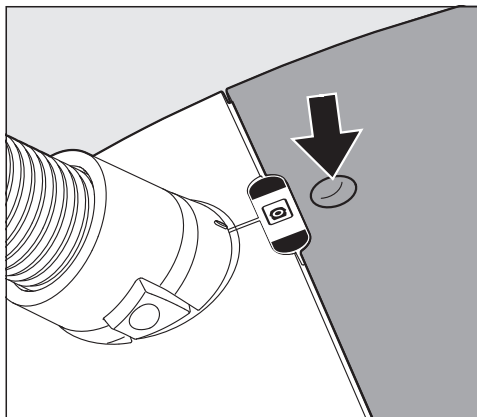

- Nospiediet atbloķēšanas taustiņu. Piederumu nodalījums atveras.
- Izņemiet nepieciešamo piederumu.
- Aizveriet piederumu nodalījumu, aizspiežot vāciņu.

### Piederumu turētāja novietošana

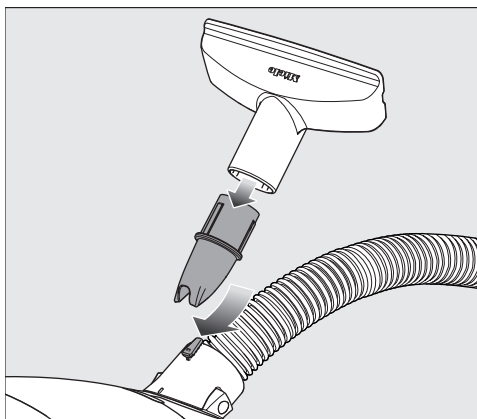

- Ja nepieciešams, uzlieciet piederumu turētāju uz putekļu sūcēja iesūkšanas īscaurules tā, lai tas tiktu fiksēts.

### Izmantojiet otveida uzgali pie Eco-Comfort roktura (atkarībā no modeļa)

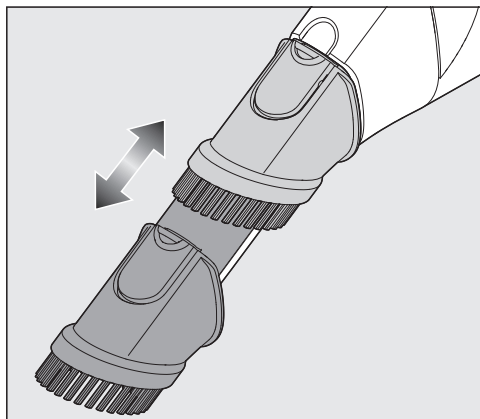

- Nospiediet otveida uzgali atbloķēšanas taustiņu un bīdiet to pa vadotni, līdz tas tiek fiksēts.
- Pēc sūkšanas atbloķējiet otveida uzgali un atbīdiet to sākotnējā pozīcijā, līdz tas tiek fiksēts.

### Izmantojiet otveida uzgali pie Comfort roktura 2.0 (atkarībā no modeļa)

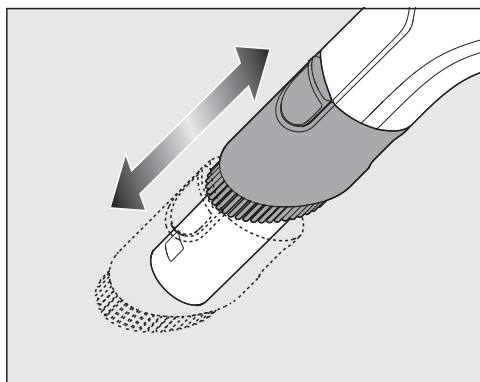

- Nospiediet otveida uzgali atbloķēšanas taustiņu un bīdiet to pa vadotni, līdz tas tiek fiksēts.

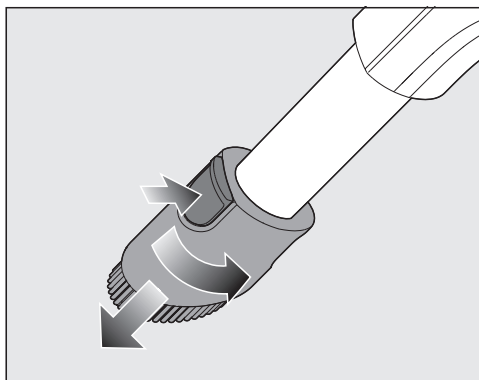

- Nospiediet atbloķēšanas taustiņu un pagrieziet otveida uzgali uz sāniem.
- Bīdiet otveida uzgali pa vadotnēm uz leju, līdz tas nonāk no roktura.

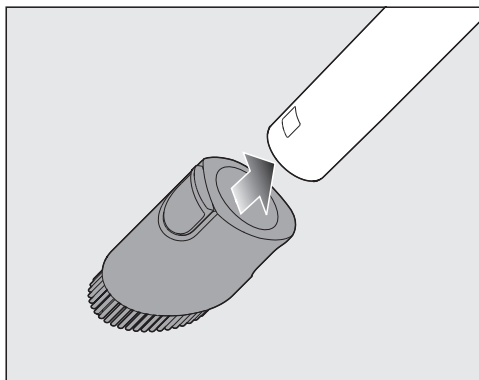

- Bīdiet otveida uzgali uz sūkšanas caurules, līdz tas tiek jūtami fiksēts.

### Pēc sūkšanas procesa beigām

- Nospiediet atbloķēšanas taustiņu un noņemiet otveida uzgali no sūkšanas caurules.
- Bīdiet otveida uzgali uz Comfort roktura 2.0, līdz tas tiek jūtami fiksēts.
- Bīdiet otveida uzgali sākotnējā pozīcijā, lai rokturi varētu atkal iespraust sūkšanas caurulē.



## Teleskopiskās caurules iestatīšana (atkarībā no modeļa)

Iesūkšanas cauruli veido 2 daļas, kuras var iebīdīt vienu otrā un tīrot izvilkt ārā piemērotākajā garumā.

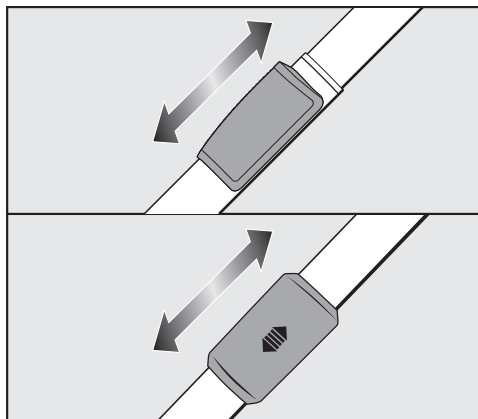

- Aptveriet fiksatoru un noregulējiet iesūkšanas cauruli nepieciešamajā garumā.

## Grīdas uzkopšanas uzgaļa regulēšana

Atkarībā no modeļa putekļu sūcējs ir aprīkots ar kādu no attēlotajiem grīdas uzkopšanas uzgaļiem.

Pirmām kārtām ņemiet vērā grīdas seguma ražotāja sniegtos tīrīšanas un kopšanas norādījumus.

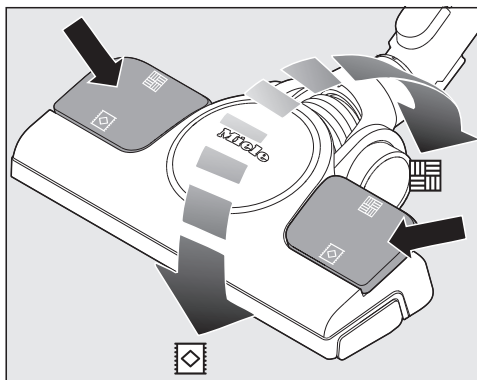
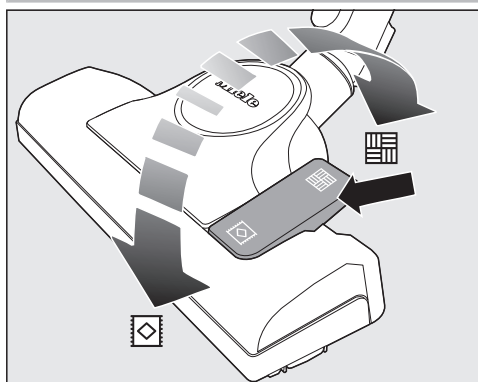

Tīriet izturīgus līdzenus cietos grīdas segumus un grīdas segumus ar salaidumiem ar izvīzītiem birstes sariem.

- Nospiediet kājas slēdzi

Tīriet paklājus un mīkstos grīdas segumus ar ievilktiem birstes sariem.

- Nospiediet kājas slēdzi

Ja spēks, ar kādu ir jābīda grīdas uzkopšanas uzgalis, ir pārāk liels, samaziniet sūkšanas jaudu, līdz uzkopšanas uzgalis ir viegli pārvietojams (skatiet nodaļu “Sūkšanas jaudas izvēle”).

## Kāpņu pakāpienu tīrīšana

Krītošs putekļu sūcējs var radīt traumas.

No kāpnēm krītošs putekļu sūcējs var savainot jūs vai citas personas.

Kāpņu tīrīšana vienmēr ir jāveic no apakšas uz augšu.

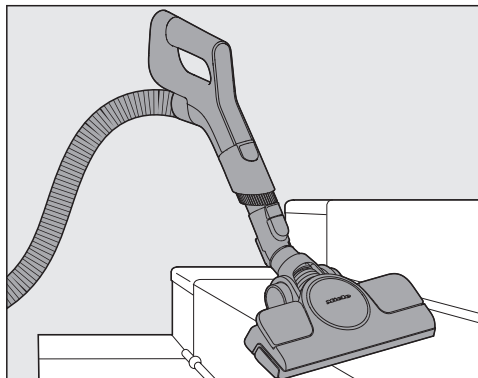

Pārslēdzamais grīdas uzkopšanas uzgālis ir piemērots arī kāpņu pakāpienu tīrīšanai.

### Barošanas kabeļa izvilkšana

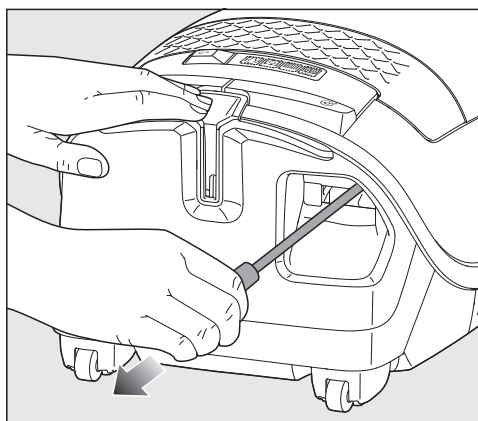

- Izvelciet barošanas kabeli vēlamajā garumā.
- Iespraudiet kontaktdakšu kontaktligzdā.

**⚠ Pārkaršana var izraisīt bojājumus.**

Ilgākas darbības laikā barošanas kabelis var pārkarst.

Ja darbības laiks ir ilgāks nekā 30 minūtes, pilnībā izvelciet barošanas kabeli.

### Barošanas kabeļa uztīšana

- Izvelciet kontaktdakšu no kontaktligzdas.

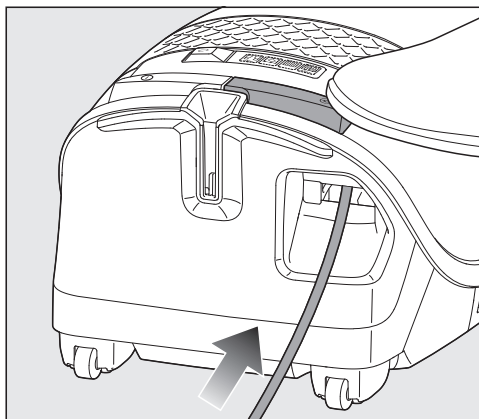

- Īsi nospiediet kājas slēdzi, lai uztītu kabeli.

Barošanas kabelis tiek uztīts pilnībā.

Kabeļa uztīšanu var pārtraukt jebkurā brīdī.

- Uztīšanas laikā īsi pavelciet aiz kabeļa.

### Ieslēgšana un izslēgšana

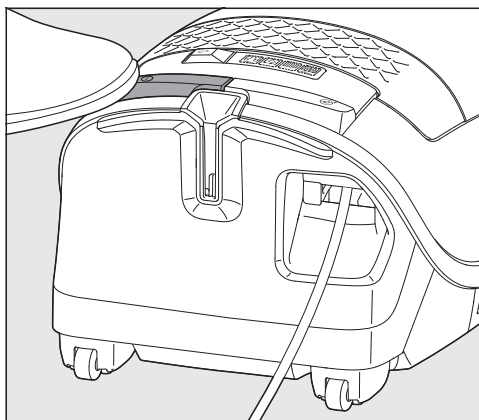





- Nospiediet kājas slēdzi "Ieslēgt / Izslēgt" .

## Sūkšanas jaudas izvēle

Putekļu sūcēja sūkšanas jaudu var mainīt atbilstoši nepieciešamībai. Samazinot sūkšanas jaudu, ievērojami mazinās spēks, ar kādu ir jābīda grīdas uzkopšanas uzgalis.

Ja izmantojat pārslēdzamo grīdas uzgali un tā pārvietošanai nepieciešamais spēks šķiet pārāk liels, samaziniet sūkšanas jaudu, līdz grīdas uzgali var viegli bīdīt.

Uz putekļu sūcēja ir attēloti jaudas pakāpju simboli, kas norāda darbību, kurai attiecīgā jaudas pakāpe ir paredzēta.

-  Aizkari, tekstilizstrādājumi
-  Augstas kvalitātes velūra paklāji, grīdceļiņi un kājslauķi
-  Paklāji un mīkstie grīdas segumi no pīta materiāla
-  Cietie grīdas segumi, stipri netīri paklāji un mīkstie grīdas segumi

Ieslēdzot putekļu sūcēju, tas sāk darboties ar augstākās pakāpes jaudu.

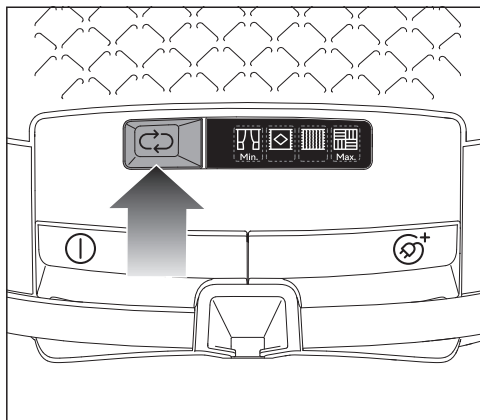

- Nospiediet taustiņu , līdz ir sasniegta vēlamā jaudas pakāpe.





Izvēlētā jaudas pakāpe izgaismojas dzeltenā krāsā.

Nākamajā lietošanas reizē putekļu sūcējs sāk darboties ar pēdējās iestatītās pakāpes jaudu.

## Sūkšanas jaudas starppakāpes

Neņemot vērā iepriekš iestatītās jaudas pakāpes, putekļu sūcēja sūkšanas jaudu pēc vēlēšanās var pielāgot individuāli.

Lai pielāgotu sūkšanas jaudu savām vajadzībām, rīkojieties šādi.

- Spiediet kājas slēdzi , līdz ir sasniegta minimālā jaudas pakāpe .
- Turiet nospiestu kājas slēdzi , līdz sāk mirgot augstākās jaudas pakāpes simbols.
- Atlaidiet kājas slēdzi.
- Spiediet kājas slēdzi , līdz ir sasniegta vēlamā jaudas pakāpe.

Kad pēc slēdža atlaišanas būs pagājušas 30 sekundes, tiks saglabāta sūkšanas jaudas starppakāpe blakus tuvākajai iepriekš iestatītajai augstākajai jaudas pakāpei. Mirgošana beidzas.

Nākamajā lietošanas reizē putekļu sūcējs sāks darboties ar saglabāto sūkšanas starppakāpes jaudu.

Izvēloties kādu no iepriekš iestatītajām jaudas pakāpēm, saglabātās starppakāpes tiek dzēstas.

## Sānu gaisa plūsmas atveres atvēršana

(Nav pieejams modeļiem ar EcoComfort vai Comfort rokturi 2.0.)

Sūkšanas jaudu var īslaicīgi mazināt, piemēram, lai nepieļautu uzgaļa piesūkšanos tekstilmateriāla grīdas segumam.

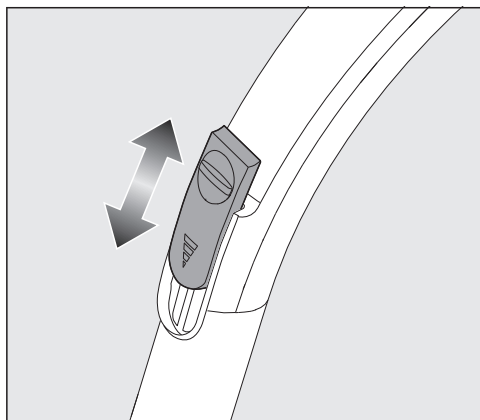

- Pie roktura esošo sānu gaisa plūsmas atveri atveriet tikai tik daudz, lai varētu viegli pārvietot sūkšanas uzgali.

Tādējādi mazinās spēks, ar kādu ir jābīda izmantojamais sūkšanas uzgali.

## Novietošana, transportēšana un uzglabāšana

### Sistēma novietošanai pārtraukuma laikā

Īsu darba pārtraukumu laikā iesūkšanas cauruli ar uzgali var ērti novietot, nostiprinot pie putekļu sūcēja.

**⚠** Krītošs putekļu sūcējs var radīt traumas.

Neizmantojiet novietošanas sistēmu, ja putekļu sūcējs atrodas uz slīpas virsmas, piemēram, rampas.

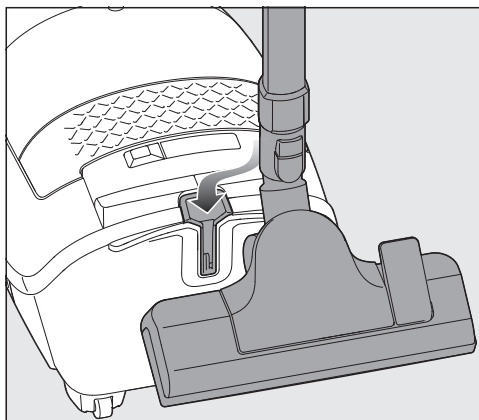

- Ar fiksatoru iestipriniet sūkšanas uzgali novietošanas sistēmā.

### Novietošanas sistēma uzglabāšanai

Transportēšanas vai uzglabāšanas laikā iesūkšanas cauruli ar uzgali var nostiprināt pie putekļu sūcēja.

**⚠** Tīkla spriegums var izraisīt elektriskās strāvas triecienu.

Izslēgts putekļu sūcējs joprojām atrodas zem sprieguma.

Pēc katras lietošanas reizes izslēdziet putekļu sūcēju. Izvelciet kontaktdakšu no kontaktlīdzdas.

- Novietojiet putekļu sūcēju vertikāli.
- Pilnībā sabīdīet visas teleskopiskās iesūkšanas caurules daļas.

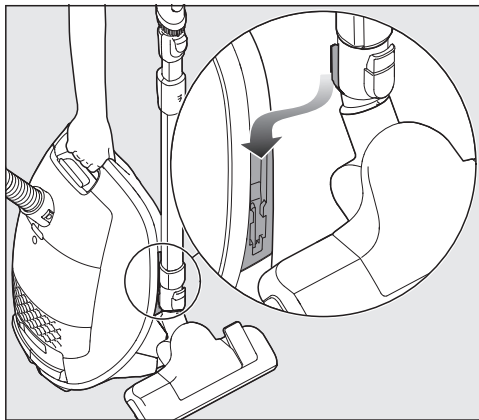

- Ievietojiet grīdas uzkopšanas uzgali ar fiksatoru vienā no abiem iesūkšanas caurules turētājiem.

Tā putekļu sūcēju var ērti pārnēsāt vai novietot uzglabāšanai.

## Tīrīšana un kopšana

**⚠** Tīkla spriegums var izraisīt elektriskās strāvas triecienu.

Izslēgts putekļu sūcējs joprojām atrodas zem sprieguma.

Izslēdziet putekļu sūcēju pirms katras tīrīšanas un apkopes reizes. Izvelciet kontaktdakšu no kontaktligzdas.

Miele filtru sistēmu veido 3 daļas:

- Miele oriģinālais putekļu maiss (**CO tips**);
- Miele oriģinālais gaisa izplūdes filtrs;
- motora aizsardzības filtrs.

Lai nodrošinātu nevainojamu putekļu sūcēja darbību, putekļu maiss un gaisa izplūdes filtrs laiku pa laikam ir jānomaina.

Ieteicams lietot oriģinālos piederumus ar Miele logotipu uz iepakojuma. Tādā gadījumā varēsiet būt pārliecināti, ka tiek optimāli izmantota putekļu sūcēja jauda un sasniegts vislabākais tīrīšanas rezultāts.

Putekļu maisi ar logotipu Miele uz iepakojuma nav izgatavoti no papīra vai papīram līdzīga materiāla un arī to turētāja plāksne nav no kartona. Tādējādi tiek sasniegta īpaši augsta izturība un drošums.

Lūdzu, ņemiet vērā, ka putekļu sūcēja garantija neattiecas uz traucējumiem putekļu sūcēja darbībā un putekļu sūcēja bojājumiem, kas ir radušies, izmantojot piederumus, kas nav marķēti ar Miele logotipu uz iepakojuma.

## Piederumu iegādes iespējas

Miele oriģinālos piederumus var iegādāties Miele tīmekļa veikalā, Miele Klientu apkalpošanas dienestā vai Miele specializētajā veikalā.

Miele oriģinālos piederumus var pazīt pēc Miele logotipa uz iepakojuma.

Katrā Miele oriģinālo putekļu maisu iepakojumā ir 4 putekļu maisi un viens AirClean gaisa izplūdes filtrs. Miele oriģinālo piederumu lielajā iepakojumā ir 16 putekļu maisi un 4 AirClean gaisa izplūdes filtri.

Lai vēlāk iegādātos oriģinālos Miele gaisa izplūdes filtrus, ir nepieciešami preču apzīmējumi, kas ir sniegti nodaļas "Papildu piederumi" sadaļā "Filtri".

## Putekļu maisa maiņa

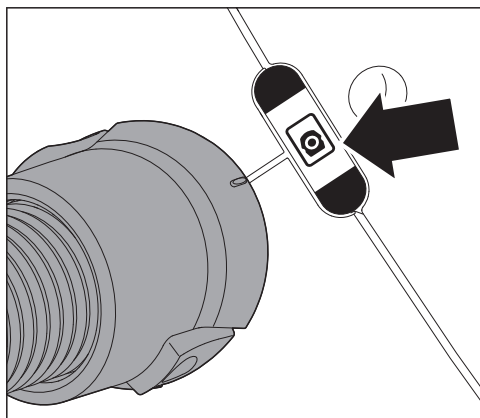

Ja putekļu maisa maiņas rādītāja lodziņā redzamā skala ir sarkanā krāsā, nomainiet putekļu maisu.

Aizsērējušas putekļu maisa poras mazina sūkšanas veikspēju. Neizmantojiet putekļu maisus atkārtoti.

## Pārbaudes veikšana

- Uzspaudiet pārslēdzamo grīdas uzgali.
- Ieslēdziet putekļu sūcēju un iestatiet maksimālo sūkšanas jaudu.
- Nedaudz paceliet grīdas uzgali no grīdas.

## Putekļu maisa izņemšana

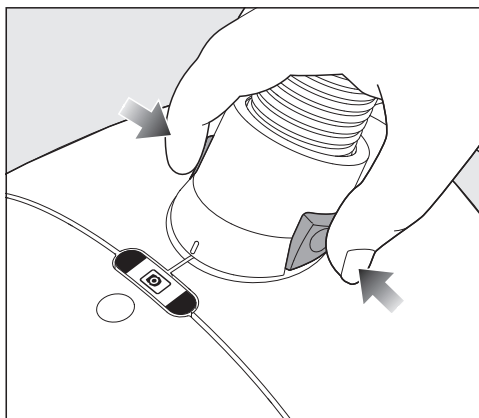

- Nospiediet atbloķēšanas taustiņus iesūkšanas īscaurules sānos un izvelciet īscauruli no iesūkšanas atveres.

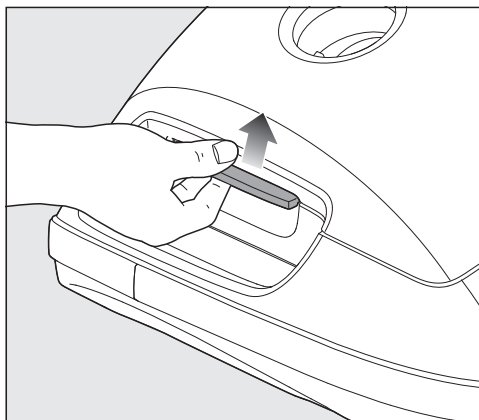

- Nospiediet roktura iedobē esošo atbloķēšanas taustiņu un atveriet putekļu nodalījuma vāku uz augšu, līdz tas tiek fiksēts.

Kamēr putekļu nodalījuma vāks tiek atvērts, automātiski paceļas brūnas krāsas sprūds, lai varētu izņemt putekļu maisu.

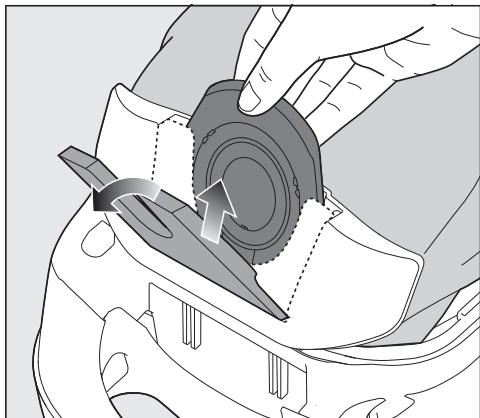

- Satveriet putekļu maisu aiz roktura cilpas un izvelciet to no turētāja.

Brūnās krāsas sprūds nepieļauj putekļu nodalījuma vāka aizvēršanos, ja nav ievietots putekļu maiss. Neaizveriet vāku ar spēku.

### Putekļu maisa ievietošana

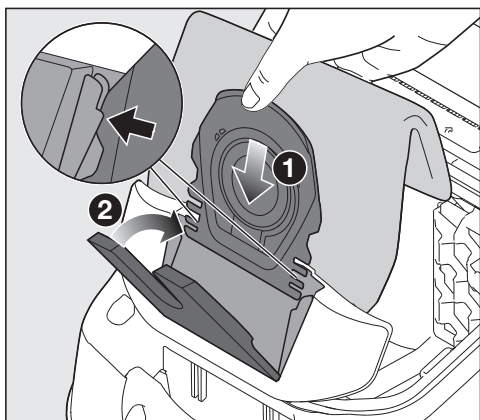

- Ievietojiet jauno putekļu maisu atvērtajā maisu turētājā līdz galam. Ievietošanas laikā atstājiet putekļu maisu salocītu, tā, kā tas atradās iepakojumā.

Pie tam pievērsiet uzmanību tam, lai putekļu maisa turētājpļākne abās pusēs pilnībā ieietu vadotnēs.

Brūnās krāsas sprūds aizveras un tiek jūtami fiksēts.

- Aizveriet putekļu nodalījuma vāku, līdz bloķētājs tiek fiksēts, un pārliecinieties, ka putekļu maiss netiek iespiests.

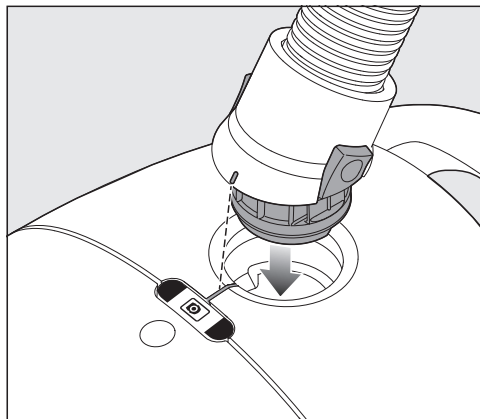

- Ievietojiet iesūkšanas īscauruli putekļu sūcēja iesūkšanas atverē, līdz tā tiek jūtami fiksēta. Šajā nolūkā sabīdīet kopā abu daļu ievietošanas palīgelementus.

### Gaisa izplūdes filtra nomaiņas laiks

Atkarībā no modeļa sērijveida aprīkojumā ir iekļauts kāds no turpmāk minētajiem gaisa izplūdes filtriem.

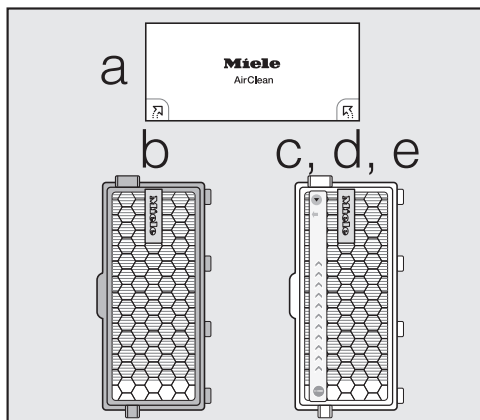

**a AirClean**

Nomainiet šo gaisa izplūdes filtru ikreiz, kad atverat jaunu putekļu maisu iepakojumu. Katrā Miele oriģinālo putekļu maisu iepakojumā ir viens AirClean gaisa izplūdes filtrs, katrā lielajā iepakojumā – 4 AirClean gaisa izplūdes filtri.

**b AirClean Plus 50 (gaiši zils)**

Nomainiet šo gaisa izplūdes filtru pēc aptuveni gada. Nomaiņas laiku varat uzrakstīt uz gaisa izplūdes filtra.

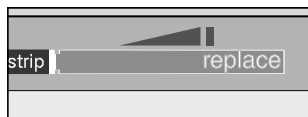
**c Silence AirClean 50 (pelēks)****d Active AirClean 50 (melns)****e HEPA AirClean 50 (balts)**

Nomainiet šos gaisa izplūdes filtrus, ja gaisa izplūdes filtra nomaiņas rādītāja timestrip® lauciņš ir iekrāsojis sarkanā krāsā. Tad darbību vēl varat turpināt. Tomēr ir jāņem vērā, ka putekļu sūcēja sūkšanas veiktspēja un filtra efektivitāte mazinās.

**AirClean gaisa izplūdes filtra nomaiņa**

Ņemiet vērā, ka putekļu sūcējā vienmēr ir jābūt tikai 1 gaisa izplūdes filteram.

- Atveriet putekļu nodalījuma vāku.

Ja vēlaties turpmāk izmantot AirClean Plus 50, Silence AirClean 50, Active AirClean 50 vai HEPA AirClean 50 gaisa izplūdes filtru, ņemiet vērā nodaļā "Pāreja uz citu gaisa izplūdes filtra veidu" sniegtos norādījumus.

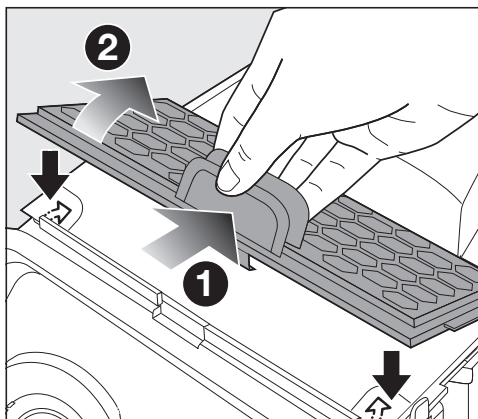

- Nospiediet filtra režģa atbloķēšanas mehānismu un atveriet filtra režģi.
- Izņemiet nolietoto AirClean gaisa izplūdes filtru, satverot to aiz vienas no abām tīrajām virsmām.

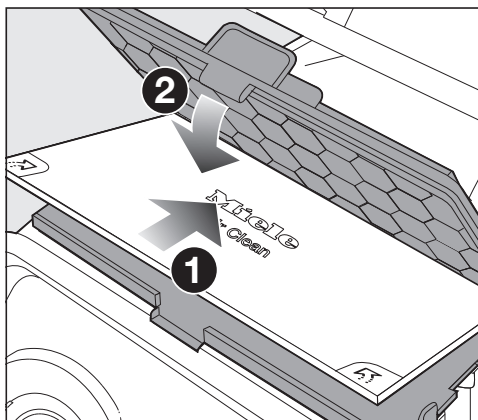

- Pareizi ievietojiet jauno AirClean gaisa izplūdes filtru.
- Aizveriet filtra režģi.



⚠ Netīrs putekļu nodalījums var radīt bojājumus.

Ja putekļu maiss nav fiksēts, putekļu nodalījumā var iekļūt liels daudzums putekļu un sabojāt detaļas.

Pirms katras putekļu nodalījuma vāka aizvēršanas reizes pārliedcinieties, ka putekļu maiss ir ievietots un sprūds aizvērts.

- Aizveriet putekļu nodalījuma vāku, līdz bloķētājs tiek fiksēts, un pārliedcinieties, ka putekļu maiss netiek iespiests.

### **AirClean Plus 50, Silence AirClean 50, Active AirClean 50 un HEPA AirClean 50 gaisa izplūdes filtra nomaiņa**

Nemiet vērā, ka putekļu sūcējā vienmēr ir jābūt tikai 1 gaisa izplūdes filtram.

- Atveriet putekļu nodalījuma vāku.

Ja vēlaties izmantot AirClean gaisa izplūdes filtru, ņemiet vērā nodaļā “Pārēja uz citu gaisa izplūdes filtra veidu” sniegtos norādījumus.

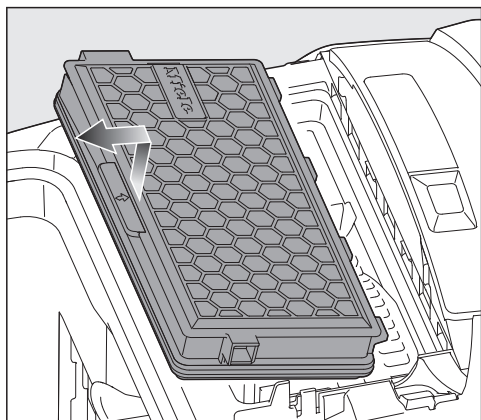

- Paceliet gaisa izplūdes filtru uz augšu un izņemiet to no putekļu sūcēja.

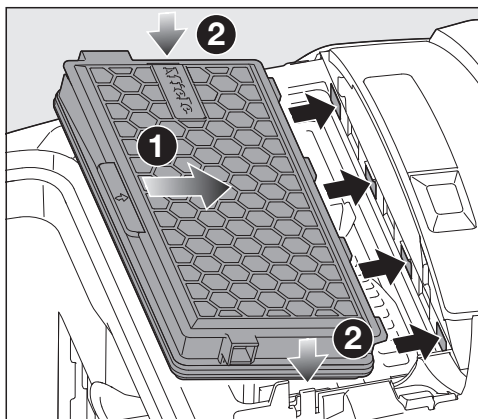

- Precīzi ievietojiet jauno gaisa izplūdes filtru un nospiediet to uz leju.
- Ja izmantojat **c**, **d** vai **e** gaisa izplūdes filtru, nospiediet gaisa izplūdes filtra maiņas rādītāju timestrip®.

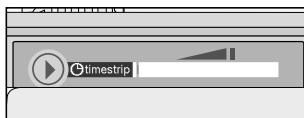

Pēc aptuveni 10–15 sekundēm displeja kreisajā malā būs redzama šaura sarkana līnija.

⚠ Netīrs putekļu nodalījums var radīt bojājumus.

Ja putekļu maiss nav fiksēts, putekļu nodalījumā var iekļūt liels daudzums putekļu un sabojāt detaļas.

Pirms katras putekļu nodalījuma vāka aizvēršanas reizes pārliedcinieties, ka putekļu maiss ir ievietots un sprūds aizvērts.

- Aizveriet putekļu nodalījuma vāku, līdz bloķētājs tiek fiksēts, un pārliedcinieties, ka putekļu maiss netiek iespiests.

## Pāreja uz citu gaisa izplūdes filtra veidu

Nemiet vērā, ka putekļu sūcējā vienmēr ir jābūt tikai vienam gaisa izplūdes filteram.

Atkarībā no modeļa sērijveida aprīkojumā ir iekļauts kāds no turpmāk minētajiem gaisa izplūdes filtriem.

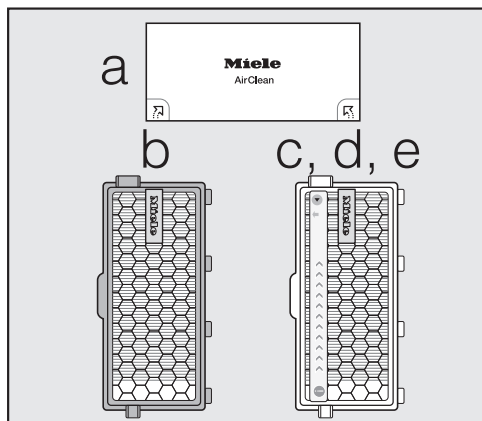

- a AirClean
- b AirClean Plus 50 (gaiši zils)
- c Silence AirClean 50 (pelēks)
- d Active AirClean 50 (melns)
- e HEPA AirClean 50 (balts)

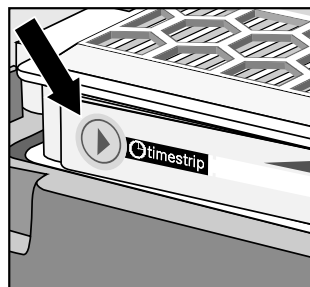

1. Ja nomaināt **a** gaisa izplūdes filtru ar **b**, **c**, **d** vai **e** gaisa izplūdes filtru, izņemiet arī filtra režģi un tā vietā ievietojiet attiecīgo jauno gaisa izplūdes filtru.

Turklāt, ja izmantojat **c**, **d** vai **e** gaisa izplūdes filtru, ir jāiespējo gaisa izplūdes filtra nomaiņas rādītājs timestrip®.

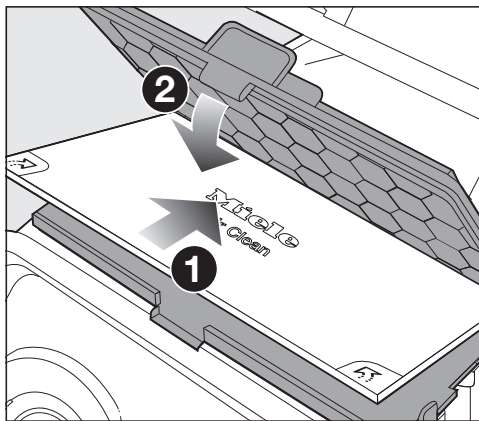

2. Ja **b**, **c**, **d** vai **e** gaisa izplūdes filtra vietā turpmāk vēlaties lietot **a** gaisa izplūdes filtru, noteikti ievietojiet šo filtru filtra režģī\*.

\* Filtra režģis – skatiet nodaļas “Papildus pasūtāmie piederumi” sadaļu “Filtri”

## Motora aizsardzības filtra maiņa (pēc vajadzības)

- Atveriet putekļu nodaļuma vāku.
- Satveriet putekļu maisu aiz roktura cilpas un izvelciet no turētāja.

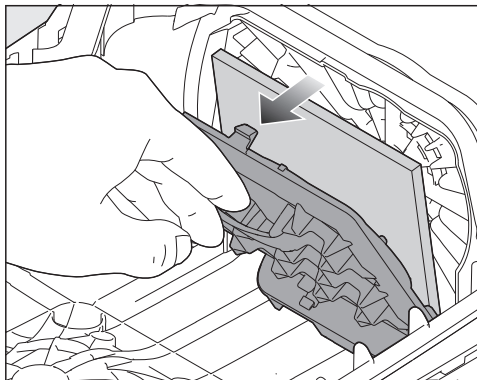

- Atvāziet filtra rāmi un izņemiet nolietoto motora aizsardzības filtru.
- Ievietojiet jaunu motora aizsardzības filtru.
- Aizveriet filtra rāmi.
- Iespraudiet jauno putekļu maisu turētājā, līdz sprūds tiek pilnībā fiksēts.

**⚠** Netīrs putekļu nodalījums var radīt bojājumus.

Ja putekļu maiss nav fiksēts, putekļu nodalījumā var iekļūt liels daudzums putekļu un sabojāt detaļas.

Pirms katras putekļu nodalījuma vāka aizvēršanas reizes pārliedcinieties, ka putekļu maiss ir ievietots un sprūds aizvērts.

- Aizveriet putekļu nodalījuma vāku, līdz bloķētājs tiek fiksēts, un pārliedcinieties, ka putekļu maiss netiek iespiests.

Rezerves daļas var iegādāties pie Miele specializētā tirgotāja vai Miele Klientu apkalpošanas dienestā.

## Pavedienu pacēlāju nomaiņa

Pavedienu pacēlāji pie grīdas uzkopšanas uzgaļa iesūkšanas atverēm ir maināmi. Nomainiet pavedienu pacēlājus, ja sari ir nodiluši.

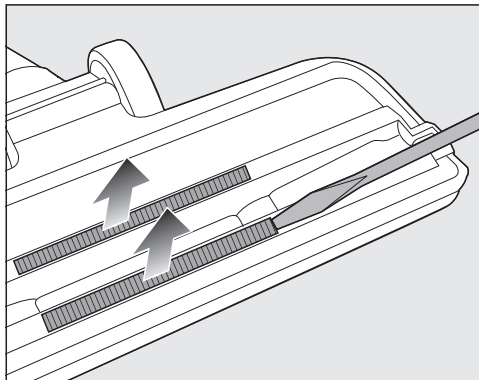

- Izceliet pavedienu pacēlājus no stiprinājuma rievās. Šim nolūkam izmantojiet, piemēram, plakano skrūvgriezi.
- Nomainiet pavedienu pacēlājus ar jauniem pacēlājiem.

## Putekļu sūcēja un piederumu tīrīšana

 Tīkla spriegums var izraisīt elektriskās strāvas triecienu.  
Izslēgts putekļu sūcējs joprojām atrodas zem sprieguma.  
Pirms katras tīrīšanas reizes izvelciet kontaktdakšu no kontaktligzdas.

 Tīkla spriegums var izraisīt elektriskās strāvas triecienu.  
Mitruma iekļūšana putekļu sūcējā var izraisīt elektriskās strāvas triecienu.  
Nekad nemērciet putekļu sūcēju ūdenī.

Tīriet putekļu sūcēju un visus tā plastmasas piederumus ar tirdzniecībā pieejamajiem plastmasas tīrīšanas līdzekļiem.

 Nepiemērotu tīrīšanas līdzekļu radīti bojājumi.  
Visas virsmas ir neizturīgas pret skrāpējumiem. Visas virsmas var nokrāsoties vai mainīties, ja tās nonāk saskarē ar nepiemērotiem tīrīšanas līdzekļiem.  
Nelietojiet abrazīvus tīrīšanas līdzekļus, stikla vai universālos tīrītājus un eļļu saturošus kopšanas līdzekļus.

## Putekļu nodalījuma tīrīšana

Izsūciet putekļu nodalījumu ar otru putekļu sūcēju vai iztīriet putekļu nodalījumu ar sausu putekļu drānu vai putekļu birsti.

## Problēmu novēršana

Lielāko daļu traucējumu un kļūdu, kas var rasties ikdienas lietošanas laikā, varat novērst patstāvīgi. Daudzos gadījumos varat ietaupīt laiku un izmaksas, jo nebūs jāvērsas klientu apkalpošanas dienestā.

Vietnē [www.miele.com/service](http://www.miele.com/service) var iegūt informāciju, kā patstāvīgi novērst traucējumus.

Turpmākajās tabulās ir sniegti ieteikumi, kā konstatēt un novērst traucējuma vai kļūdas cēloni.



Tīkla spriegums var izraisīt elektriskās strāvas triecienu.

Izslēgts putekļu sūcējs joprojām ir zem sprieguma.

Pirms ikviena mēģinājuma novērst problēmu izvelciet kontaktdakšu no kontaktligzdas.

Problēma	Cēlonis un novēršana
<b>Putekļu sūcējs automātiski izslēdzas.</b>	<p>Ja putekļu sūcējs pārmērīgi sasilst, temperatūras ierobežotājs to izslēdz.</p> <p>Traucējums var rasties, ja, piemēram, lieli netīrumi ir nosprostojuši sūkšanas kanālus, putekļu maiss ir pilns vai tā poras ir aizsērējušas ar smalkiem putekļiem vai motora aizsardzības filtrs / gaisa izplūdes filtrs ir ļoti netīrs.</p> <p>■ Izslēdziet putekļu sūcēju ar kājas slēdzi Ieslēgt / Izslēgt  un atvienojiet kontaktdakšu no kontaktligzdas.</p> <p>Pēc traucējuma cēloņa likvidēšanas un aptuveni 20–30 minūšu ilgā nogaidīšanas putekļu sūcējs ir tiktāl atdzisis, ka to var atkal ieslēgt un turpināt lietot.</p>

## Klientu apkalpošanas dienests

Vietnē [www.miele.com/service](http://www.miele.com/service) var iegūt informāciju par patstāvīgu traucējumu novēršanu un Miele rezerves daļām.

### Kontaktinformācija traucējumu gadījumā

Traucējumu gadījumā, kurus nevarat novērst patstāvīgi, sazinieties ar savu Miele specializēto tirgotāju vai Miele Klientu apkalpošanas dienestu.

Miele Klientu apkalpošanas dienesta kontaktinformācija ir norādīta šī dokumenta beigās.

### Garantija

Garantijas termiņš ir 2 gadi.

Papildinformāciju skatiet pievienotajos garantijas noteikumos.

### Papildu piederumi

Pirmām kārtām ievērojiet grīdas seguma ražotāja sniegtos tīrīšanas un kopšanas norādījumus.

Ieteicams lietot oriģinālos piederumus ar Miele logotipu uz iepakojuma. Tādā gadījumā varēsiet būt pārliecināti, ka tiek optimāli izmantota putekļu sūcēja jauda un sasniegts vislabākais tīrīšanas rezultāts.

Lūdzu, ņemiet vērā, ka putekļu sūcēja garantija neattiecas uz traucējumiem putekļu sūcēja darbībā un putekļu sūcēja bojājumiem, kas ir radušies, izmantojot piederumus, kas nav marķēti ar Miele logotipu uz iepakojuma.

### Piederumu iegādes iespējas

Miele oriģinālos piederumus var iegādāties Miele tīmekļa veikalā, Miele Klientu apkalpošanas dienestā vai Miele specializētajā veikalā.

Miele oriģinālos piederumus var pazīt pēc Miele logotipa uz iepakojuma.

Viens vai vairāki no turpmāk minētajiem piederumiem jau ir iekļauti dažu modeļu standarta aprīkojumā.

### Grīdas uzkopšanas uzgali / birstes

#### Grīdas uzgalis AllFloor (SBD AF)

Plakans grīdas uzgalis tīrīšanai zem ļoti zemām mēbelēm. Turklāt tas ir kluss, viegls un izceļas ar ļoti labu rupjo netīrumu tīrīšanas spēju.

#### TurboTeQ turbobirste (STB 305-3)

Šķiedru un matu savākšanai no īsšķiedru tekstilmateriāla grīdas segumiem.

#### Grīdas birste Parquet Twister ar grozāmu šarnīru (SBB 300-3)

Ar dabiskiem sariem, piemērota līdzenu cieto grīdas segumu un nelielu nišu tīrīšanai.

#### Grīdas birste Parquet Twister XL ar grozāmu šarnīru (SBB 400-3)

Ar dabiskiem sariem, piemērota ātrai lielas platības līdzenu cieto grīdas segumu un nelielu nišu tīrīšanai.

### Citi piederumi

#### Rokas turbobirste Turbo Mini (STB 101)

Mīksto mēbeļu, matraču vai automobiļu sēdekļu tīrīšanai un sūkšanai.

**Universālā birste (SUB 20)**

Grāmatu, plauktu un līdzīgu virsmu kopšanai.

**Lameļu / radiatoru tīrīšanas birste (SHB 30)**

Putekļu izsūkšanai no radiatoriem, šauriem plauktiem un salaidumiem.

**Matraču tīrīšanas uzgalis (SMD 10)**

Ērtai matraču, mīksto mēbeļu virsmu un mēbeļu šuvju tīrīšanai.

**Salaiduma vietu tīrīšanas uzgalis, 300 mm (SFD 10)**

Īpaši garš salaidumu tīrīšanas uzgalis locījuma vietu, spraugu un stūru tīrīšanai.

**Salaiduma vietu tīrīšanas uzgalis, 560 mm (SFD 20)**

Lokans šuvju tīrīšanas uzgalis grūti pieejamu vietu uzkopšanai.

**Mīksto mēbeļu tīrīšanas uzgalis XL (SPD 20)**

Plats mīksto mēbeļu tīrīšanas uzgalis mīksto mēbeļu, matraču un spilvenu tīrīšanai.

**Ērts rokturis ar apgaismojumu (SGC 20)**

Darba zonas apgaismošanai.

**Filtri****AirClean Plus 50 gaisa izplūdes filtrs (SF-AP 50)**

Efektīvi filtrē un nodrošina īpaši tīru gaisu iekštelpās.

**Gaisa izplūdes filtrs Silence AirClean 50 (SF-SA 50)**

Putekļu sūcēja radīto trokšņu ievērojamai mazināšanai.

**Active AirClean 50 gaisa izplūdes filtrs (SF-AA 50)**

Ievērojami mazina traucējošus aromātus. Piemērots mājsaimniecībām, kurās tur mājdzīvniekus vai smēķē.

**HEPA AirClean 50 gaisa izplūdes filtrs (SF-HA 50)**

Efektīvi filtrē smalkus putekļus un alerģenus. Piemērots cilvēkiem ar alerģiju pret mājas putekļiem.

**Filtra režģis**

Filtra režģis ir nepieciešams, ja AirClean Plus 50, Silence AirClean50, Active AirClean50 vai HEPA AirClean50 gaisa izplūdes filtra vietā vēlaties uzstādīt AirClean gaisa izplūdes filtru.

## Iv - Garantijas noteikumi

---

Uzņēmums Miele Latvijā papildus likumā noteiktajām garantijas prasībām pret pārdevēju, tās neierobežojot, piešķir pircējam prasības pret šādām garantijas saistībām, ja tiek iegādāta jauna iekārta.

### I Garantijas ilgums un garantijas perioda sākums

1. Garantija tiek piešķirta šādam laika periodam:
  - a) 24 mēneši sadzīves tehnikas iekārtām, kas paredzētas regulārai lietošanai;
  - b) 12 mēneši profesionālām iekārtām, kas paredzētas regulārai lietošanai.
2. Garantijas periods sākas no dienas, kad ir izrakstīts rēķins par iekārtas iegādi.

Garantijas periods nevar tikt pagarināts, ja ir veikti garantijas pakalpojumi un piegāde saistībā ar garantiju.

### II Garantijas priekšnoteikumi

1. Iekārta ir iegādāta pie specializētā tirgotāja vai tieši uzņēmumā Miele kādā no ES dalībvalstīm, Šveicē vai Norvēģijā un tur arī uzstādīta.
2. Pēc klientu apkalpošanas dienesta darbinieka pieprasījuma tiek uzrādīts garantijas apliecinājums (pirkuma čeks vai aizpildīta garantijas karte).

### III Garantijas saturs un apjoms

1. Iekārtas defekti tiek novērsti noteiktā termiņā bez maksas, salabojot vai nomainot bojātās daļas. Šim nolūkam nepieciešamos izdevumus, piemēram, transporta, ceļa, darbspēka un rezerves daļu izmaksas, sedz uzņēmums Miele Latvijā. Nomainītās daļas vai iekārtas kļūst par uzņēmuma Miele Latvijā īpašumu.
2. Garantija neattiecas uz bojājumiem, ko uzņēmums Miele Latvijā jau novērsis, ja vien tie nav radušies Miele Latvijā klientu apkalpošanas dienesta darbinieku tīšas nevēlēšanās vai neuzmanības dēļ.
3. Izmantoto materiālu un piederumu piegāde pakalpojumā nav iekļauta.

### IV Garantijas ierobežojumi

Garantija neattiecas uz iekārtas bojājumiem vai darbības traucējumiem, kas radušies šādu apstākļu ietekmē.

1. Nepareiza uzstādīšana vai pievienošana, piemēram, spēkā esošo drošības tehnikas noteikumu vai lietošanas, pievienošanas un montāžas instrukciju neievērošana.
2. Paredzētajam nolūkam neatbilstoša lietošana, kā arī neprasmiņa lietošana vai apstrāde, piemēram, ar nepiemērotiem mazgāšanas līdzekļiem vai ķīmikālijām.
3. Ja iekārta ir iegādāta kādā citā ES valstī, Šveicē vai Norvēģijā, tās īpašo tehnisko specifikāciju dēļ tā ir izmantojama vai nu bez ierobežojumiem, vai tikai ar ierobežojumiem.
4. Ārējas iedarbības ietekmē, piemēram, transportēšanas laikā radušies bojājumi, precīzi pagrūžot vai tai nokrītot, laikapstākļu vai citu dabas parādību ietekmē radušies bojājumi.
5. Ja remontu un daļu nomaiņu neveic uzņēmuma Miele apkalpošanas dienesta darbinieki, kas ir pilnvaroti un sertificēti šo pakalpojumu sniegšanai.
6. Ja netiek izmantotas uzņēmuma Miele oriģinālās rezerves daļas, kā arī Miele piederumi.
7. Stikla plīsumi un bojātas kvēlspuldzes.
8. Elektriskās strāvas un sprieguma svārstības, kas pārsniedz ražotāja norādīto pieļaujamo robežu vai ir zem tās.
9. Lietošanas instrukcijā sniegto apkopes un tīrīšanas noteikumu neievērošana.

### V Datu drošība

Personas dati tiek izmantoti tikai un vienīgi pasūtījuma izpildes vai garantijas pakalpojumu veikšanas vajadzībām, ņemot vērā datu aizsardzības tiesiskos nosacījumus.









**Miele**



[www.miele.ee](http://www.miele.ee)



[www.miele.lt](http://www.miele.lt)



[www.miele.lv](http://www.miele.lv)

**Saksamaa, Vokietija, Vācija:**

Miele & Cie. KG, Carl-Miele-Straße 29, 33332 Gütersloh