

Miele



- da** Brugsanvisning Støvsuger
- fi** Käyttöohje Pölynimuri
- no** Bruksanvisning støvsuger
- sv** Bruksanvisning dammsugare

HS22

M.-Nr. 12 580 341

da - Indhold

Råd om sikkerhed og advarsler	3	Anvendelse af afstøvningsbørsten på Comfort-griberøret 2.0 (afhængig af model)	15
Lær dit produkt at kende	8	Parkeringsystem til pauser i støvsugningen	15
Beskrivelse af støvsugeren	8	Parkeringsystem til opbevaring	15
Miljøbeskyttelse	10	Rengøring og vedligeholdelse	15
Bemærkning til det europæiske direktiv (EU) Nr. 666/2013	11	Støvsuger og tilbehør rengøres	15
Illustrationshenvisninger	11	Filtersystem	16
Lær dit produkt at kende	11	Indikator til udskiftning af støvsugerpose	16
Medfølgende tilbehør	11	Støvsugerpose tages ud	16
3D4U	12	Støvsugerpose sættes i	16
Symboler på betjeningspanelet.....	12	Indikator for udskiftning af udblæsningsluftfilter	17
Indikator til udskiftning af støvsugerpose	12	Udblæsningsluftfilter AirClean udskiftes	17
Sådan fungerer indikatoren for udskiftning af udblæsningsluftfilter.....	12	Udblæsningsluftfilter AirClean Plus 50, Silence AirClean 50, Active AirClean 50 og HEPA AirClean 50 udskiftes	17
Motorbeskyttelsesfilter	12	Alternativt udblæsningsluftfilter	18
Ibrugtagning	13	Motorbeskyttelsesfilter rengøres	18
Slangen sættes på	13	Trådfang udskiftes	18
Støvsugerslange tages af	13	Ekstra tilbehør	19
Slangen og griberøret sættes sammen	13	Hvor kan tilbehøret købes	19
Griberør og støvsugerrør sættes sammen	13	Småfejl udbedres	21
Støvsugerrøret og det omstillelige gulvmundstykke sættes sammen ..	13	Service / Garanti	21
Betjening	13	Kontakt i tilfælde af fejl.....	21
Teleskoprøret indstilles	13	Garanti	21
Indstilling af gulvmundstykke	13		
Støvsugning af trapper	13		
Ledningen trækkes ud	13		
Oprulning af ledning	14		
Tænd/sluk	14		
Sugestyrke vælges	14		
Sugestyrke-mellemtrin	14		
Tilbehøret tages ud	14		
2-i-1 møbel- og fugemundstykket indstilles.....	14		
Anvendelse af afstøvningsbørsten på EcoComfort-griberøret (afhængig af model)	15		

Denne støvsuger opfylder de foreskrevne sikkerhedsbestemmelser. U hensigtsmæssig brug kan medføre skader på personer og ting.

Læs brugsanvisningen, inden støvsugeren tages i brug. Den giver vigtige oplysninger om sikkerhed, betjening samt rengøring og vedligeholdelse af støvsugeren. Derved undgås skader på personer og ting.

I overensstemmelse med norm IEC 60335-1 gør Miele udtrykkeligt opmærksom på, at afsnittet Ibrugtagning samt Råd om sikkerhed og advarsler skal læses og overholdes.

Miele kan ikke gøres ansvarlig for skader, der er opstået, fordi disse anvisninger ikke er blevet fulgt.

Gem venligst brugsanvisningen, og giv den videre til en eventuel senere ejer.

Sluk altid for støvsugeren efter brug, inden skift af tilbehør, før vedligeholdelse og udbedring af problemer. Træk stikket ud af stikkontakten.

Retningslinjer vedrørende brugen

- ▶ Denne støvsuger er beregnet til anvendelse i private husholdninger eller på lignende steder. Denne støvsuger er ikke beregnet til brug på byggepladser.
- ▶ Denne støvsuger er velegnet til daglig støvsugning af små tæpper, væg til væg-tæpper og hårde gulve.
- ▶ Denne støvsuger er ikke beregnet til udendørs brug.
- ▶ Denne støvsuger er beregnet til anvendelse i en højde på op til 4000 m over havets overflade.
- ▶ Anvend udelukkende støvsugeren til støvsugning af tørt snavs. Den må ikke anvendes til at støvsuge på mennesker eller dyr. Al anden anvendelse, ombygninger og ændringer er ikke tilladt.

da - Råd om sikkerhed og advarsler

▶ Personer (også børn), der på grund af begrænsninger i fysisk eller psykisk formåen eller på grund af manglende erfaring eller uvidenhed ikke er i stand til at betjene støvsugeren sikkert, må ikke anvende denne støvsuger uden opsyn eller vejledning fra en ansvarlig person.

Børn i huset

▶ Risiko for kvælning! Børn kan under leg vikle sig ind i emballagemateriale (fx folier) eller trække det over hovedet og blive kvalt. Opbevar derfor emballagedele uden for børns rækkevidde.

▶ Børn under 8 år må ikke komme i nærheden af støvsugeren, medmindre der holdes konstant opsyn med dem.

▶ Børn på 8 år eller derover må kun bruge støvsugeren uden opsyn, hvis de er informeret om dens funktioner, så de kan betjene den sikkert. Børn skal kunne forstå de farer, der kan opstå ved forkert betjening.

▶ Børn må ikke rengøre eller vedligeholde støvsugeren uden opsyn.

▶ Hold altid øje med børn, der opholder sig i nærheden af støvsugeren. Lad dem aldrig lege med støvsugeren.

Teknisk sikkerhed

▶ Kontroller støvsugeren og alt tilbehør for synlige skader, før den tages i brug. Tag aldrig en beskadiget støvsuger og beskadiget tilbehør i brug.

▶ Sammenlign tilslutningsdataene på støvsugerens typeskilt (netspænding og frekvens) med tilslutningsforholdene i huset. Disse data skal stemme overens. Støvsugeren er uden ændring egnet til 50 Hz eller 60 Hz.

▶ Sikringen skal være 16 A eller 10 A.

- ▶ Midlertidig eller permanent tilslutning til et selvforsynende eller ikke-netværkssynkront energiforsyningsssystem (såsom stand-alone netværkssystemer, backup-systemer) er mulig. Forudsætning for tilslutning er, at energiforsyningsystemet opfylder kravene i EN 50160 eller tilsvarende. Beskyttelsesforanstaltningerne i husinstallationen og i Miele-produktet skal også sikres med hensyn til deres funktion og driftsform ved tilslutning til stand-alone netværkssystemer eller ved ikke-netværkssynkron drift, eller de skal erstattes af tilsvarende foranstaltninger i installationen. Som eksempelvis beskrevet i den aktuelle version af VDE-AR-E 2510-2.
- ▶ Reparation af støvsugeren i garantiperioden må kun udføres af en uddannet fagmand eller af Miele Service, da eventuelle efterfølgende skader ellers ikke er omfattet af Mieles garanti.
- ▶ Brug aldrig støvsugeren, hvis ledningen er beskadiget. En beskadiget tilslutningsledning må kun udskiftes sammen med kabeltromlen (kan købes i Mieles webshop eller hos Miele Service). Af sikkerhedsmæssige grunde må ledningen kun udskiftes af Miele Service eller en anden uddannet fagmand.
- ▶ Løft aldrig støvsugeren i ledningen, og træk ikke i ledningen, men i stikket, når det skal tages ud af stikkontakten. Ledningen må ikke trækkes over skarpe kanter eller komme i klemme. Undgå så vidt muligt at køre over ledningen med støvsugeren. Ledning, stik og stikkontakt kan blive beskadiget og dermed være til fare for brugeren.
- ▶ Reparationer må kun udføres af en uddannet fagmand eller af Miele Service. Reparationer foretaget af ukyndige kan medføre betydelig fare for brugeren.

da - Råd om sikkerhed og advarsler

Den daglige brug

- ▶ Brug ikke støvsugeren uden støvsugerpose, motorbeskyttelsesfilter og udblæsningsluftfilter.
- ▶ Hvis der ikke er sat en støvsugerpose i, kan støvrumslåget ikke lukke. Undlad at anvende magt.
- ▶ Kontroller hver gang, støvrumslåget lukkes, at støvsugerposen er sat helt på plads.
- ▶ Brug aldrig støvsugeren til brændende eller glødende genstande, som fx cigaretter, aske eller kul.
- ▶ Brug aldrig støvsugeren til tonerstøv. Toner fra fx printere og kopimaskiner kan være elektrisk ledende.
- ▶ Brug aldrig støvsugeren til at støvsuge væske eller fugtigt snavs op. Rensede og vaskede små tæpper og væg til vægtæpper skal være helt tørre, før de støvsuges.
- ▶ Brug ikke støvsugeren til letantændelige eller eksplosive stoffer eller gasser og ikke på steder, hvor sådanne stoffer opbevares.
- ▶ Undgå, at sugestrømmen kommer i nærheden af hovedet.

Rengøring

- ▶ Støvsugeren og tilbehørsdelene må aldrig komme i vand. Rengør kun støvsugeren og tilbehørsdelene med en tør eller let fugtig klud.

Tilbehør og reservedele

► Brug af Miele's turbobørste/håndturbobørste:

- Tag ikke fat i børstevalsen, mens den kører.
- Støvsug ikke stærkt strukturerede eller ujævne gulve.
- Støvsug ikke hårde overflader som møbler, træ- eller stengulve.
- Støvsug ikke håndknyttede tæpper af høj kvalitet, f.eks. berbertæpper eller persiske tæpper, eller tæpper med meget lang luv.
- Støvsug ikke overflader, hvor der er risiko for at genstande kan blive suget ind eller viklet op. Hold ting som f.eks. gardiner, tøj og tørklæder på afstand.

► Ved støvsugning med griberøret uden tilbehør skal man sikre sig, at røret ikke er beskadiget.

► Vi anbefaler at anvende støvsugerpose, filter og originalt tilbehør med Miele-logo på emballagen. Kun ved brug af originale dele kan producenten garantere for sikkerheden.

► Kun ved brug af originale reservedele kan Miele garantere, at sikkerhedskravene er opfyldt. Vi anbefaler at udskifte defekte komponenter med originale reservedele.

► Miele yder op til 15 års leveringsgaranti, men min. 10 år på funktionsbærende reservedele efter produktionsophør af støvsugeren.

Transport

► Emballagen beskytter støvsugeren mod transportskader. Vi anbefaler, at man gemmer emballagen til transportformål.

da - Lær dit produkt at kende

Beskrivelse af støvsuger

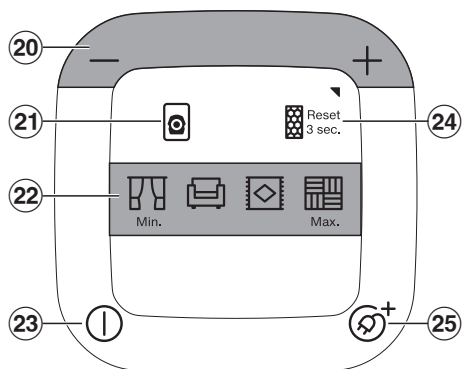
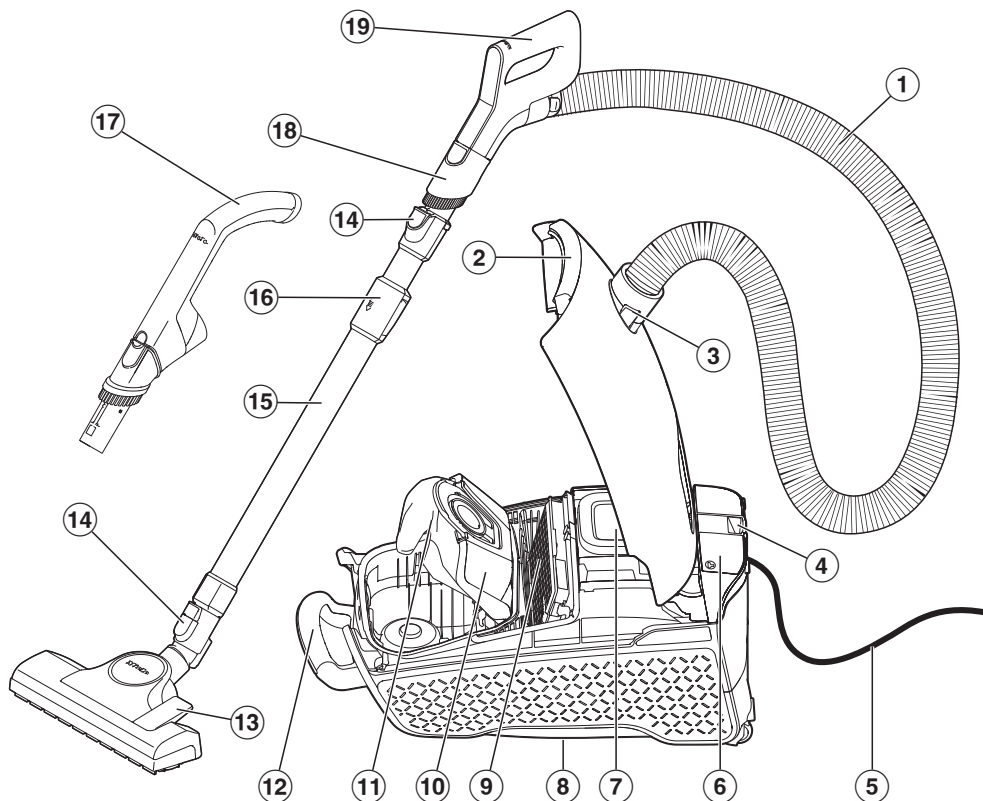

- ① Støvsugerslange*
- ② Låseknop til støvrumslåg
- ③ Tilslutningsstuds
- ④ Parkeringsystem til pauser i støvsugningen
- ⑤ Tilslutningsledning med netstik
- ⑥ Tilbehørsrum til 2-i-1 møbel- og fugemundstykke
- ⑦ Betjeningspanel
- ⑧ Parkeringsystem til opbevaring (på støvsugerens underside)
- ⑨ Originalt Miele-udblæsningsluftfilter*
- ⑩ Støvsugerpose-holder
- ⑪ Original Miele-støvsugerpose
- ⑫ Håndtag
- ⑬ Gulvmundstykke*
- ⑭ Låseknapper*
- ⑮ Teleskoprør*
- ⑯ Låseknop til teleskoprør*
- ⑰ EcoComfort-griberør*
- ⑱ aftagelig afstøvningsbørste
- ⑲ Comfort-griberør 2.0*
- ⑳ Fodkontakter +/- til indstilling af sugestyrken
- ㉑ Indikator til udskiftning af støvsugerpose
- ㉒ Sugetrin
- ㉓ Fodkontakt Tænd/Sluk ①
- ㉔ Indikator for udskiftning af udblæsningsluftfilter
- ㉕ Fodkontakt til automatisk ledningsoprul ⓧ*

* Alt efter model er støvsugeren udstyret med mere eller mindre af dette udstyr.

Bortskaffelse af emballagen

Emballagen er udformet til håndtering af produktet og beskytter det mod transportskader. Emballagematerialerne er valgt ud fra miljø- og affaldstekniske hensyn og kan generelt genbruges.

Genbrug af emballagematerialerne sparer råstoffer og mindsker affaldsproblemerne. Brug materialespecifikke indsamlings- og returneringsmuligheder for genbrugsmaterialer.

Vi anbefaler, at man gemmer emballagen til transportformål.

Bortskaffelse af støvsugerposer og filtre

Støvsugerposer og filtre er fremstillet af miljøvenlige materialer. Filteret kan kasseres sammen med almindeligt husholdningsaffald. Dette gælder også for støvsugerposen, såfremt den ikke indeholder smuds, der ikke må kasseres sammen med husholdningsaffald.

Bortskaffelse af det gamle produkt

Gamle elektriske og elektroniske produkter indeholder stadig værdifulde materialer. De indeholder imidlertid også bestemte stoffer, blandinger og komponenter, som er nødvendige for deres funktion og sikkerhed. Hvis disse bortskaffes sammen med husholdningsaffaldet eller behandles forkert, kan de skade den menneskelige sundhed og miljøet. Bortskaf derfor ikke det gamle produkt med husholdningsaffaldet.



Aflever i stedet for det gamle produkt på nærmeste officielle opsamlingssted for elektriske og elektroniske produkter eller på kommunens genbrugsstation. Det er kundens eget ansvar at sørge for at fjerne eventuelle personrelaterede data fra det produkt, der skal bortskaffes. Du er lovmæssigt forpligtet til at fjerne brugte batterier og akkumulatorer, der ikke er fast indkapslet i produktet, samt pærer, der kan fjernes uden at blive ødelagt. Aflever disse på et opsamlingssted/genbrugsstationen, hvor de kan indleveres uden omkostninger. Sørg for, at det gamle produkt opbevares utilgængeligt for børn, indtil det fjernes.

Bemærkning til det europæiske direktiv (EU) Nr. 666/2013

Denne støvsuger er en husholdningsstøvsuger og defineres iht. ovennævnte forordning som en universalstøvsuger.

Denne brugsanvisning og yderligere data kan downloades på Miele's hjemmeside.

Det årlige energiforbrug, der er angivet i direktivet og på energilabelen, er det indikative årlige energiforbrug (kWh/år) beregnet ud fra 50 støvsugninger. Det faktiske energiforbrug afhænger af anvendelsen af støvsugeren.

Alle tests og beregninger, der skal udføres i henhold til ovennævnte forordning, blev udført i overensstemmelse med følgende gældende harmoniserede standarder under hensyntagen til de retningslinjer, som Europa-Kommissionen offentliggjorde for forordningen i september 2014:

- a) EN 60312-1 Vacuum cleaners for household use - Part 1: Dry vacuum cleaners - Methods for measuring the performance
- b) EN 60704-2-1 Household and similar electrical appliances - Test code for the determination of airborne acoustical noise - Part 2-1: Particular requirements for vacuum cleaners
- c) EN 60335-2-2 Household and similar electrical appliances - Safety - Part 2-2: Particular requirements for vacuum cleaner and water suction appliances

Ikke alle gulvmundstykker og sugetilbehørsdele, der følger med støvsugeren, er beregnet til den i forordningen beskrevne brug til intensiv rengøring af tæppebelægninger og hårde gulve. Følgende gulvmundstykke og indstilling er anvendt til beregningen.

Til beregning af energiforbrug og rengøringsklasser på tæpper og hårde gulve og af støjniveaue på tæpper blev det omstillelige gulvmundstykke anvendt med hævede børster (tryk på fodtasten ).

De oplyste data gælder udelukkende for de her angivne kombinationer og indstillinger for gulvmundstykket på forskellige gulvbelægninger.

Der blev kun anvendt originale Miele-støvsugerposer, støvrumsfiltre og udblæsningsluftfiltre til alle målinger.

Illustrationshenvisninger

De illustrationer, der henvises til, findes på folde-ud-siderne sidst i brugsanvisningen.

Lær dit produkt at kende

Denne støvsuger er velegnet til daglig støvsugning af små tæpper, væg til væg-tæpper og hårde gulve.

Miele gulvplejesortimentet omfatter også passende tilbehørsdele til mange specialanvendelser (se afsnittet Ekstra tilbehør).

Medfølgende tilbehør (ill. 01)

- ① **Afstøvningsbørste**
Til støvsugning af ikke-sarte overflader, fx afstøvning af tastaturer eller opsugning af krummer.
- ② **2-i-1 møbel- og fugemundstykke**
Til støvsugning af folder, fuger og hjørner samt til støvsugning af polstrede møbler, madrasser, hovedpuder, gardiner osv.

3D4U

Med 3D4U tilbyder Miele desuden gratis tilbehør til download til 3D-printer på (www.miele.dk, Services, Reservedele og tilbehør).

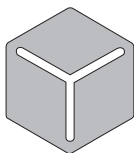

3 D 4 U

Symboler på betjeningspanelet

Symbolerne på støvsugeren viser, hvad de forskellige sugetrin er velegnet til.

	Gardiner, tekstiler
	Polstrede møbler, puder
	Velourtæpper af høj kvalitet, små tæpper og løbere
	Hårde gulve, stærkt tilsmudsede tæpper og gulvtæpper

Yderligere symboler til betjening og funktion:

-	Reduktion af sugeevne
+	Øget sugeevne
	Indikator til udskiftning af støvsugerpose
	Indikator for udskiftning af udblæsningsluftfilter
	Aktivering/Deaktivering
	Automatisk ledningsoprul

Indikator til udskiftning af støvsugerpose

Indikatoren for udskiftning af støvsugerpose er indstillet til almindeligt husholdningsstøv: støv, hår, tråde, tæppefnuller, sand osv.

Hvis der støvsuges meget finstøv, som fx borestøv, sand, gips eller mel, stopper porerne i støvsugerposen meget hurtigt til.

Indikatoren kan så vise "fuld pose", selv om støvsugerposen endnu ikke er fuld. Støvsugerposen skal da udskiftes.

Hvis der støvsuges mange hår, tæppe- og uldfnuller osv., kan det ske, at indikatoren til støvsugerposen først reagerer, når posen er stopfuld.

Sådan fungerer indikatoren for udskiftning af udblæsningsluftfilter

Indikatoren lyser efter ca. 50 driftstimer, hvilket ved gennemsnitlig brug af støvsugeren svarer til ca. et år. Udskift udblæsningsluftfilteret, når indikatoren på støvsugeren lyser. Kontroller også samtidig motorbeskyttelsesfilterets tilsmudsingsgrad.

Du skal nulstille indikatoren ved udskiftning af udblæsningsluftfilteret og rengøring af motorbeskyttelsesfilteret. Se afsnittet Rengøring og vedligeholdelse, Indikator for udskiftning af udlæsningsluftfilter.

Motorbeskyttelsesfilter

Din støvsuger er som standard udstyret med et Lifetime-motorbeskyttelsesfilter. Den behøver ikke at blive udskiftet i hele støvsugerens levetid.

Ibrugtagning

Slangen sættes på (ill. 02)

- Tryk tilslutningsstudsens ind i støvsugerens sugeåbning, indtil den tydeligt går i hak. Før hullerne/tapperne mod hinanden.

Støvsugerslange tages af (ill. 03)

- Tryk knapperne på siderne af tilslutningsstudsens ind, og træk studsens ud af sugeåbningen.

Slangen og griberøret sættes sammen (ill. 04)

- Stik slangens anden tilslutningsstuds ind i griberøret, indtil den tydeligt går i hak.

Griberør og støvsugerrør sættes sammen (ill. 05)

- Før griberøret ind, så det tydeligt går i hak i støvsugerrøret. Før hullerne/tapperne mod hinanden.
- Delene skilles ad ved at trykke på låseknappen og dreje griberøret ud af støvsugerrøret med en let drejning.

Støvsugerrøret og det omstillelige gulvmundstykke sættes sammen (ill. 06)

- Sæt støvsugerrøret fast i gulvmundstykket ved at dreje det mod venstre og højre, indtil det tydeligt går i hak.
- Delene skilles ad ved at trykke på låseknappen og trække støvsugerrøret ud af gulvmundstykket med en let drejning.

Betjening

Teleskoprøret indstilles (ill. 07)

Teleskoprøret består af 2 rørdeler stukket ind i hinanden, der kan trækkes ud til den mest bekvemme længde til støvsugning.

- Grib om reguleringsknappen, og indstil teleskoprøret i den ønskede længde.

Indstilling af gulvmundstykke (ill. 08 + 09)

Afhængig af model er støvsugeren understyret med en af de illustrerede gulvmundstykker.

Først og fremmest bør rengørings- og plejeanvisningerne fra producenten af gulvbelægningen overholdes.

Hårde, jævne gulve og gulve med fuger støvsuges med sænkede børster:

- Træd på fodkontakten .

Små tæpper og væg til væg-tæpper støvsuges med hævede børster:

- Træd på fodkontakten .

Hvis modstanden ved det omstillelige gulvmundstykke føles for stor, bør sugestykken reduceres, indtil mundstykket glider let (se afsnittet Sugestykke vælges).

Støvsugning af trapper (ill. 10)

 Fare for at komme til skade, hvis støvsugeren falder ned.

Hvis støvsugeren falder ned af trappen, kan den beskadige personen, der betjener støvsugeren, eller andre. Støvsug af sikkerhedsmæssige grunde altid trapper nedefra og opad.

Det omstillelige gulvmundstykke er også velegnet til støvsugning af trappetrin.

Ledningen trækkes ud (ill. 11)

- Træk ledningen ud til den ønskede længde.
- Sæt stikket i stikkontakten.

 Skader på grund af overopvarmning.

Tilslutningsledningen kan blive overopvarmet ved længere tids anvendelse.

Træk tilslutningsledningen helt ud, hvis støvsugeren er i brug i mere end 30 minutter.

Oprulning af ledning (ill. 12)

- Træk stikket ud af stikkontakten.
- Træd kortvarigt på fodkontakten til ledningsoprul.

Ledningen ruller helt ind.

Ledningsoprulningen kan afbrydes når som helst.

- Træk kortvarigt i ledningen under oprulningen.

Tænd/sluk (ill. 13)

- Træd på fodkontakten Tænd/sluk .

Sugestyrke vælges (ill. 14)

Støvsugerens sugestyrke kan tilpasses ethvert rengøringsbehov. Ved reducere af sugestyrken reduceres gulvmundstykkets modstandskraft betydeligt.

Det valgte sugetrin lyser.

Første gang støvsugeren tages i brug, tænder den på højeste sugetrin.

Næste gang støvsugeren tages i brug, tænder den på det sidst valgte sugetrin.

- Tryk på tasten +, hvis sugestyrken skal øges.
- Tryk på tasten -, hvis sugestyrken skal reduceres.

Sugestyrke-mellemtrin

Støvsugerens sugestyrke kan justeres individuelt og afvige fra de forudindstillede sugetrin.

Gør som følger for at justere sugestyrken til dine behov:

- Tryk på fodkontakt + eller - og hold den nede.

Symbolet for det valgte sugetrin begynder at blinke.

- Hold fodkontakt + eller - nede, til den ønskede sugestyrke er nået. Symbolet for den forindstillede sugestyrke, der kommer sugestyrke-mellemtrinnet nærmest, blinker.
- Slip fodkontakten.

Efter 5 sek. uden tryk på nogen taster gemmes sugestyrke-mellemtrinnet for næsthøjeste/næstlaveste forindstillede sugetrin.

Næste gang, støvsugeren tages i brug, tænder støvsugeren på det gemte sugestyrke-mellemtrin. Ved valg af et af de forindstillede 4 sugetrin slettes mellemtrinnet.

Tilbehøret tages ud (ill. 15)

- Tryk på markeringen for tilbehørsrummet

Tilbehørsrummet åbner sig.

- Tag det kombinerede møbel- og fugemundstykke ud.

- Luk låget, og tryk det i.

2-i-1 møbel- og fugemundstykket indstilles

Din støvsuger er som standard leveret med et kombineret møbel- og fugemundstykke.

Fugemundstykke (ill. 16)

2-i-1 møbel- og fugemundstykket er egnet til støvsugning af folder, fuger og hjørner.

Møbelmundstykke (ill. 16)

- Tryk på udløserknappen på 2 i 1-møbel- og fugemundstykket, og drej møbelmundstykket over føringen, indtil møbelmundstykket tydeligt går i hak.
- Tryk på låseknappen efter afslutning af støvsugningsprocessen, og skub møbelmundstykket tilbage til udgangspositionen, til den går i hak. Drej 2-i-1 møbel- og fugemundstykket, indtil udløserknappen tydeligt går i hak.

Anvendelse af afstøvningsbørsten på EcoComfort-griberøret (afhængig af model) (ill. 17)

- Tryk på låseknappen på afstøvningsbørsten, og skub afstøvningsbørsten ind over røret, indtil den går i hak.
- Tryk på låseknappen efter afslutning af støvsugningen, og skub afstøvningsbørsten tilbage til udgangspositionen, til den går i hak.

Anvendelse af afstøvningsbørsten på Comfort-griberøret 2.0 (afhængig af model)

- Tryk på låseknappen på afstøvningsbørsten, og skub afstøvningsbørsten ind over røret, indtil den går i hak. (ill. 18)
- Tryk på låseknappen, og drej afstøvningsbørsten til siden. (ill. 19)
- Skub afstøvningsbørsten ned over skinnen, indtil afstøvningsbørsten løsner sig fra griberøret. (ill. 19)
- Sæt afstøvningsbørsten på støvsugerrøret. Sørg for, den tydeligt går i hak. (ill. 20)

Efter støvsugningen

- Tryk på låseknappen, og træk afstøvningsbørsten af støvsugerrøret.
- Skub afstøvningsbørsten tilbage på Comfort-griberøret 2.0, til afstøvningsbørsten går i hak.

- Skub afstøvningsbørsten til udgangspositionen for at kunne sætte griberøret på støvsugerrøret igen.

Parkeringsystem til pauser i støvsugningen (ill. 21)

 Fare for at komme til skade, hvis støvsugeren falder ned.
Brug ikke parkeringssystemet, når støvsugeren står på en flade med hældning, fx på en rampe.

- Sæt mundstykkets parkeringstap ind i parkeringssystemet.

Parkeringsystem til opbevaring (ill. 22)

 Risiko for elektrisk stød på grund af netspænding.
Der er også netspænding på en slukket støvsuger.
Sluk støvsugeren efter brug. Træk stikket ud af stikkontakten.

- Stil støvsugeren på højkant.
- Skub teleskoprørets rørdele helt ind.
- Stik mundstykkets parkeringstap oppefra ned i rørholderen på støvsugerens underside.

Rengøring og vedligeholdelse

Støvsuger og tilbehør rengøres

 Risiko for elektrisk stød på grund af netspænding.
Der er også netspænding på en slukket støvsuger.
Træk stikket ud af stikkontakten inden rengøring.

 Risiko for elektrisk stød på grund af netspænding.

Fugt kan forårsage elektrisk stød.
Støvsugerens må aldrig komme i vand.

- Støvsug tekstiloverflader med en støvsuger med påsat børste på laveste effektivniveau.
- Rengør støvsugerens og alle tilbehørsdele af plast med et almindeligt rengøringsmiddel til plast.

Statiske elektricitet kan få støv til at samle sig på støvsugerens plastdele. Fjern disse med en blød og tør klud.

 Skader på grund af uegnede rengøringsmidler.

Alle overflader kan få ridser. Der kan opstå misfarvninger eller ændringer på alle overflader, hvis der anvendes uegnede rengøringsmidler.

Brug aldrig skurepulver, glas- eller universalrengøringsmidler eller olieholdige plejemidler.

Støvrums rengøres

Støvsug støvrummet med en anden støvsuger, eller rengør det med en tør støvklud eller afstøvningskost.

Rengør undersiden af støvrumslåget.

Filtersystem

Miele filtersystem består af 3 tilbehørsdele:

- Original Miele-støvsugerpose (type TU)
- Originalt Miele-udblæsningsluftfilter
- Motorbeskyttelsesfilter

For at sikre at støvsugerens arbejder med optimal sugestyrke, skal støvsugerens og udblæsningsluftfilteret af og til udskiftes.

Indikator til udskiftning af støvsugerpose (ill. 23)

Udskift støvsugerposen, når hele den lille rude i indikatoren for udskiftning af støvsugerposen lyser.

Tilstoppede porer i posematerialet reducerer støvsugerens sugestyrke. Kasser den fyldte støvsugerpose. Genanvend ikke støvsugerposer.

Kontrol

- Sæt det omstillelige gulvmundstykke på.
- Tænd støvsugerens, og indstil den på maksimal sugestyrke.
- Løft gulvmundstykket lidt fra gulvet.

Støvsugerpose tages ud (ill. 25)

- Tryk låseknapperne på siderne af tilslutningsstudsens ind, og træk sugestudsens ud af sugeåbningen. (ill. 03)
- Tryk på låseknappen i grebet til støvrumslåget, og klap låget helt op. (ill. 24)
- Løft støvsugerposeholderen med den ene hånd.
- Tag fat i gribepladen med den anden hånd, og træk støvsugerposen ud af holderen. (ill. 25)

Den turkise pal løftes.

Den turkise pal forhindrer, at støvrumslåget lukkes uden isat støvsugerpose. Undlad at anvende magt.

Støvsugerpose sættes i (ill. 26)

- Løft støvsugerposeholderen med den ene hånd.
- Sæt den nye støvsugerpose helt ind i den opklappede støvsugerposeholder med den anden hånd. Undlad at folde støvsugerposen ud.

Sørg for, at støvsugerposepladen føres ind i holderen i begge sider (se detaljebilledet).

Den turkise pal lukker, indtil den tydeligt går i hak.

- Luk låget til støvrummet helt, og sørg for, at støvsugerposen ikke sidder i klemme.
- Tryk tilslutningsstudsens ind i støvsugerens sugeåbning, indtil den tydeligt går i hak. Før hullerne/tapperne mod hinanden. (ill. 02)

Indikator for udskiftning af udblæsningsluftfilter (ill. 27)

Udskift udblæsningsluftfiltere, når indikatoren for udskiftning af udblæsningsluftfilter lyser. Motorbeskyttelsesfilteret bør samtidig også kontrolleres for tilsmudsning, se afsnittet "Rengøring af motorbeskyttelsesfilteret".

Indikatoren skal nulstilles, hver gang disse udblæsningsluftfiltere er blevet udskiftet. Støvsugeren skal være tændt imens.

- Træd på fodkontakten + i 3 sek.

Serviceindikatoren slukker og er nulstillet.

Indikatoren kan først nulstilles, når den lyser, ikke ind i mellem.

Udblæsningsluftfilter AirClean udskiftes (ill. 28 – 30)

Sørg for, at der altid kun anvendes ét udblæsningsluftfilter.

- Åbn låget til støvrummet. (ill. 24)

Se afsnittet Alternativt udblæsningsluftfilter, hvis der ønskes anvendt et udblæsningsluftfilter AirClean Plus 50, Silence AirClean 50, Active AirClean 50 eller HEPA AirClean 50.

- Åbn filterholderen fremad og fjern filterholderen opad. (ill. 28)
- Tryk låseanordningen til filterholderen sammen, og åbn filterholderen helt. (ill. 29)
- Tag det brugte AirClean-udblæsningsluftfilter ud ved at tage fat i en af de rene hygiejneflader.
- Læg det nye AirClean-udblæsningsluftfilter præcist i. (ill. 29)
- Luk filterholderen. Den skal gå helt i hak.
- Luk filterholderen præcist til.
- Tryk på begge sider af filterholderen, det det klikker tydeligt til.

 Risiko for skader på grund af snavs i støvrummet.

Hvis en støvsugerpose ikke er sat korrekt i, kan der komme store mængder støv ind i støvrummet og beskadige komponenter i støvsugeren.

Kontroller hver gang, støvrumslåget lukkes, at støvsugerposen er sat helt på plads, og at palen er lukket.

- Luk låget til støvrummet helt, og sørg for, at støvsugerposen ikke sidder i klemme.

Udblæsningsluftfilter AirClean Plus 50, Silence AirClean 50, Active AirClean 50 og HEPA AirClean 50 udskiftes (ill. 31 + 32)

Sørg for, at der altid kun anvendes ét udblæsningsluftfilter.

- Åbn låget til støvrummet. (ill. 24)

Se afsnittet Alternativt udblæsningsluftfilter, hvis der ønskes anvendt et udblæsningsluftfilter AirClean.

- Træk udblæsningsluftfilteret lidt fremad, og tag det ud opad. (ill. 31)
- Sæt det nye udblæsningsluftfilter i, så det sidder tæt i bunden, og tryk udblæsningsluftfilteret bagud på begge sider, indtil det klikker på plads. (ill. 32)

 Risiko for skader på grund af snavs i støvrummet.

Hvis en støvsugerpose ikke er sat korrekt i, kan der komme store mængder støv ind i støvrummet og beskadige komponenter i støvsugeren.

Kontroller hver gang, støvrumslåget lukkes, at støvsugerposen er sat helt på plads, og at palen er lukket.

- Luk låget til støvrummet helt, og sørg for, at støvsugerposen ikke sidder i klemme.

Alternativt udblæsningsluftfilter (ill. 33)

Sørg for, at der altid kun anvendes ét udblæsningsluftfilter.

Afhængig af model er støvsugeren udstyret med et af følgende udblæsningsluftfiltre:

- a AirClean
- b AirClean Plus 50 (lyseblåt)
- c Silence AirClean 50 (gråt)
- d Active AirClean 50 (sort)
- e HEPA AirClean 50 (hvidt)

Bemærk ved ændring

1. Hvis der i stedet for et udblæsningsluftfilter **a** skal bruges et udblæsningsluftfilter af typen **b, c, d** eller **e**, skal filterholderen tages ud. Det nye udblæsningsluftfilter sættes i i stedet.

2. Hvis der i stedet for udblæsningsluftfilter **b, c, d** eller **e** skal anvendes et udblæsningsluftfilter af typen **a**, skal det altid lægges i en filterholder (ill. 29), se afsnittet Ekstratilbehør, Filter.

Motorbeskyttelsesfilter rengøres (ill. 34 + 35)

- Åbn låget til støvrummet. (ill. 24)
- Støvsugerpose tages ud (ill. 25)
- Lås motorbeskyttelsesfilteret op fremad og fjern det opad fra støvsugerrummet. (ill. 34)

 Skader på grund af forkert håndtering ved rengøring.

Motorbeskyttelsesfilteret kan blive beskadiget og miste sin virkning.

Rengør ikke motorbeskyttelsesfilteret med vand. Brug aldrig skarpe eller spidse genstande til rengøringen.

- Rengør motorbeskyttelsesfilteret med en tør stovklud eller afstøvningskost.
- Sæt hængslerne på motorbeskyttelsesfilteret præcist ind i hængseludsparingerne i støvrummet, og lås motorbeskyttelsesfilteret, indtil det klikker på plads. (ill. 35)
- Sæt støvsugerposen ind i støvsugerposeholderen, til palen er lukket helt til. (ill. 26)
- Luk låget til støvrummet helt, og sørg for, at støvsugerposen ikke sidder i klemme.

Trådfang udskiftes (ill. 36)

(ikke muligt på modeller med gulvmundstykke FlexTeQ/AllFloor)

Udskift trådfanget, når luven er slidt.

- Løft trådfangene ud af slidserne, Anvend fx en stjerneskruetrækker.
- Sæt nye trådfang i.

Reservedele kan købes via vores webshop, hos Miele-forhandlere eller ved henvendelse til vores kundecenter (kontaktinformation findes på omslaget).

Ekstra tilbehør

Først og fremmest bør rengørings- og plejeanvisningerne fra producenten af gulvbelægningen overholdes.

Vi anbefaler, at der kun anvendes originalt tilbehør med Miele-logoet på emballagen. Herved sikres det, at man udnytter støvsugerens sugestykke optimalt og opnår det bedst mulige rengøringsresultat.

Vær opmærksom på, at fejl og skader på støvsugeren, der skyldes brug af tilbehør uden Miele-logo på emballagen, ikke er omfattet af Miele's garanti på støvsugeren.

Hvor kan tilbehøret købes

Originalt Miele-tilbehør kan bestilles via Miele's webshop, i vores Miele Experience Centre, ved henvendelse til vores kundecenter eller hos Miele-forhandlere.

Originalt Miele-tilbehør er mærket med et Miele-logo på emballagen.

Nogle modeller har som standardudstyr allerede en eller flere af de nævnte tilbehørsdele.

Gulvmundstykker/-børster

Gulvmundstykke AllFloor (SBD 380-3)

Fladt gulvmundstykke til støvsugning under meget flade møbler. Det er desuden støjsvagt, let og er velegnet til opsamling af groft snavs.

Turbobørste TurboTeQ (STB 305-3)

Til opsugning af tråde og hår fra kort-luvede tæppebelægninger.

Gulvmundstykke Parquet Twister med drejeled (SBB 300-3)

Med naturbørster, til støvsugning af jævne, hårde overflader og små nicher.

Gulvmundstykke Parquet Twister XL med drejeled (SBB 400-3)

Med naturbørster, til hurtig støvsugning af store jævne, hårde overflader og små nicher.

Andet tilbehør

Håndturbobørste Turbo Mini (STB 101)

Til støvsugning af polstrede møbler, madrasser og bilsæder.

Universalbørste (SUB 20)

Til støvsugning af bøger, hylder og lignende.

Lamel-/radiatorbørste (SHB 30)

Til støvsugning af radiatorribber, smalle hylder eller fuger.

Madrasmundstykke (SMD 10)

Til nem støvsugning af madrasser og polstrede møbler og fuger i disse.

Fugemundstykke, 300 mm (SFD 10)

Ekstra langt fugemundstykke til støvsugning af folder, fuger og hjørner.

Fugemundstykke, 560 mm (SFD 20)

Fleksibelt fugemundstykke til støvsugning af svært tilgængelige steder.

Møbelmundstykke XL (SPD 20)

Bredt møbelmundstykke til støvsugning af polstrede møbler, madrasser og puder.

Filtre

Udblæsningsluftfilter AirClean Plus 50 (SF-AP 50)

Til effektiv filtrering til opnåelse af særligt ren rumluft.

Udblæsningsluftfilter Silence AirClean 50 (SF-SA 50)

Til tydelig reduktion af støvsugerens lyd-niveau.

Udblæsningsluftfilter Active AirClean 50 (SF-AA 50)

Til betydelig reduktion af generende lugte. Ideelt til husdyrejere og rygerhjem.

Udblæsningsluftfilter HEPA AirClean 50 (SF-HA 50)

Til effektiv filtrering af finstøv og allergener. Ideel til husstøvsallergikere.

Filterholder

Filterholderen skal bruges, hvis der i stedet for et udblæsningsluftfilter af typen AirClean Plus 50, Silence AirClean 50, Active AirClean 50 eller HEPA AirClean 50 skal anvendes et udblæsningsluftfilter AirClean.

Småfejl udbedres

De fleste funktionsforstyrrelser og fejl, der måtte opstå i den daglige drift, vil man selv kunne udbedre. I mange tilfælde kan man spare tid og penge, da det ikke er nødvendigt at kontakte Miele Service.

Besøg www.miele.dk/support/customer-assistance for at få yderligere oplysninger om, hvordan du selv kan udbedre fejl.



⚠ Risiko for elektrisk stød på grund af netspænding.

Der er også netspænding på en slukket støvsuger.

Træk stikket ud af stikkontakten inden udbedring af fejl.

Fejl	Årsag og udbedring
Støvsugeren slukker af sig selv.	<p>En termostat slukker for støvsugeren, hvis den bliver for varm.</p> <p>Fejlen kan forekomme, hvis sugevejene er spærret af genstande, støvsugerposen er fuld eller tilstoppet af finstøv, eller motorbeskyttelsesfilteret/udblæsningsluftfilteret er meget snavset.</p> <ul style="list-style-type: none"> ■ Sluk i så fald støvsugeren med fodkontakten Tænd/Sluk , og træk stikket ud af stikkontakten. <p>Når fejlen er udbedret, vil støvsugeren efter ca. 20-30 minutter være afkølet så meget, at den kan tændes og benyttes igen.</p>

Service / Garanti

Kontakt i tilfælde af fejl

Kontakt forhandleren eller Miele Kundecenter, hvis det ikke er muligt selv at udbedre fejlen.

Kontaktinformation til Miele Kundecenter fremgår af omslaget til denne dokumentation.

Garanti

Garantien er gældende i 2 år.

Yderligere informationer fremgår af de medfølgende garantibetingelser.

fi - Sisältö

Tärkeitä turvallisuusohjeita	23	Kannatinpidike säilytystä varten	35
Tutustuminen laitteeseen.....	28	Puhdistus ja hoito	36
Laitteen osat.....	28	Pölynimurin ja varusteiden puhdistus.....	36
Ympäristönsuojelu ja kestävä tulevaisuus	30	Suodatinjärjestelmä.....	36
Komission asetusta EU 666/2013 koskeva huomautus.....	31	Pölypussin vaihdon merkkivalo	36
Kuvaviittaukset	31	Pölypussin irrotus	36
Tutustuminen laitteeseen.....	31	Pölypussin asettaminen paikalleen	37
Mukana toimitettavat varusteet	32	Kun poistoilmansuodattimen vaihdon merkkivalo syttyy	37
3D4U	32	AirClean-poistoilmansuodattimen vaihto	37
Ohjaustaulun symbolit.....	32	Poistoilmansuodattimien AirClean Plus 50, Silence AirClean 50, Active AirClean 50 ja HEPA AirClean 50 vaihto	38
Pölymäärän osoittimen toiminta.....	32	Poistoilmansuodattimen tyyppin vaihtaminen	38
Poistoilmansuodattimen vaihdon osoittimen toiminta.....	32	Moottorinsuojasuodattimen puhdistus	39
Moottorinsuojasuodatin.....	33	Imuaukon tarranauhojen vaihto	39
Käyttöönotto	33	Erikseen ostettavat lisävarusteet ..	39
Imuletkun kiinnitys	33	Mistä voit ostaa varusteita ja varaosia.....	39
Imuletkun irrotus	33	Vianetsintä ja ongelmien ratkaisu ..	41
Kahvan ja imuletkun yhdistäminen	33	Huolto.....	41
Kahvan ja imuputken yhdistäminen	33	Yhteydenotto häiriötilanteissa.....	41
Imuputken ja kaksiasentoisen lattiasuulakkeen liittäminen toisiinsa ..	33	Takuu.....	41
Käyttö	33		
Teleskooppiputken säätäminen	33		
Lattiasuulakkeen säätäminen	33		
Portaiden imurointi	34		
Liitäntäjohdon vetäminen ulos	34		
Liitäntäjohdon sisäänkelaus	34		
Kytkeminen päälle ja pois päältä	34		
Imutehon säätö	34		
Väli-imutehot.....	34		
Varusteiden ottaminen esiin	35		
2-in-1 tekstiili- ja rakosuulakkeen säätäminen	35		
EcoComfort-kahvan pölysuuttimen käyttö (ei kaikissa malleissa)	35		
Comfort-kahvan 2.0 pölysuuttimen käyttö (ei kaikissa malleissa)	35		
Kannatinpidike imurointitaukoja varten	35		

Tämä pölynimuri täyttää asetetut turvallisuusmääräykset. Laitteen asiaton käyttö voi aiheuttaa henkilö- tai esinevahinkoja.

Lue tämä käyttöohje ennen kuin alat käyttää pölynimuria. Käyttöohje sisältää tärkeää tietoa imurin turvallisuudesta, käytöstä sekä puhdistuksesta ja hoidosta. Perehtymällä käyttöohjeeseen vältät mahdolliset vahingot ja laitteen rikkoutumisen.

Standardin IEC 60335-1 vaatimusten mukaisesti Miele kehottaa sinua lukemaan kappaleet Käyttöönotto ja Tärkeitä turvallisuusohjeita ja noudattamaan niitä.

Miele ei vastaa vahingoista, jotka aiheutuvat näiden ohjeiden noudattamatta jättämisestä.

Säilytä käyttöohje! Jos luovutat laitteen uudelle omistajalle, muista antaa käyttöohje sen mukana.

Kytke pölynimuri pois päältä aina käytön jälkeen tai kun ryhdyt vaihtamaan varusteita sekä aina ennen laitteen puhdistusta, hoitoa ja vianetsintää. Irrota laitteen pistotulppa pistorasiasta.

Määräystenmukainen käyttö

- ▶ Tämä imuri on tarkoitettu käytettäväksi kotitalouksissa ja kotitalouksien kaltaisissa ympäristöissä. Tätä imuria ei ole tarkoitettu käytettäväksi rakennustyömailla.
- ▶ Tämä pölynimuri on tarkoitettu päivittäiseen mattojen, kokolattiamattojen sekä kovien lattiapintojen imurointiin.
- ▶ Tätä pölynimuria ei ole tarkoitettu käytettäväksi ulko-tiloissa.
- ▶ Tätä pölynimuria ei saa käyttää vuoristoseuduilla yli 4000 metrin korkeudessa.
- ▶ Käytä imuria vain kuivan pölyn ja kuivien roskien imurointiin. Älä imuroi ihmisiä ja eläimiä. Kaikenlainen muu käyttö ja muuntaminen toiseen käyttötarkoitukseen on kiellettyä.

fi - Tärkeitä turvallisuusohjeita

► Henkilöt (myös lapset), jotka eivät pysty käyttämään pölynimuria turvallisesti fyysisten, aistillisten tai henkisten kykyjensä puutteellisuuden vuoksi tai jotka ovat kokemattomia ja tietämättömiä laitteen toiminnasta, eivät saa käyttää tätä pölynimuria ilman vastuullisen henkilön valvontaa tai opastusta.

Jos kotonasi on lapsia

- Tukehtumisvaara! Jos lapset saavat leikkiä pakkausmateriaaleilla, he saattavat vetää esim. pakkausmuoveja pänsä yli ja tukehtua niihin. Pidä siksi lapset loitolla pakkausmateriaaleista.
- Älä päästä alle 8-vuotiaita lapsia pölynimurin lähelle, ellet pidä heitä jatkuvasti silmällä.
- Yli 8-vuotiaat saavat käyttää pölynimuria ilman valvontaa vain, kun heille on opetettu, miten sitä käytetään turvallisesti ja kun he ymmärtävät, mitä vaaratilanteita sen käyttöön saattaa liittyä. Lasten on tunnistettava ja ymmärrettävä vääränlaiseseen käyttöön liittyvät vaaratilanteet.
- Lapset eivät saa puhdistaa pölynimuria eivätkä vaihtaa pölypusseja, suodattimia tms. ilman valvontaa.
- Valvo pölynimurin läheisyydessä oleskelevien lasten toimintaa. Älä koskaan anna lasten leikkiä laitteella.

Tekninen turvallisuus

- Tarkasta pölynimuri ja kaikki sen varusteet näkyvien vaurioiden varalta ennen jokaista käyttökertaa. Älä koskaan käytä vahingoittunutta pölynimuria tai varusteita.
- Varmista, että sähköverkon jännite ja taajuus vastaavat pölynimurin arvokilvessä ilmoitettuja jännitettä ja taajuutta, ennen kuin liität pistotulpan pistorasiaan. Näiden tietojen on ehdottomasti vastattava toisiaan, muuten imuri saattaa vahingoittua. Imurin voi ilman muutoksia liittää sähköverkkoon, jonka taajuus on 50 Hz tai 60 Hz.

- ▶ Pistorasian on oltava suojattu joko 16 A:n tai 10 A:n hiitaalla sulakkeella.
- ▶ Ajoittainen tai jatkuva käyttö itsenäisten tai verkon kanssa synkronoimattomien energiajärjestelmien (kuten erillisten verkkojen, varavoimajärjestelmien) kanssa on mahdollista. Edellytyksenä on, että käytettävä energiajärjestelmä on standardin EN 50160 tai muun vastaavan standardin mukainen.
Asennus täytyy myös saarekekäytössä ja ei synkronoidussa käytössä varustaa suojalaitteilla, joita edellytetään tavanomaisen sähköasennuksen ja tämän Miele-tuotteen käytön yhteydessä, ja niiden asianmukainen toiminta on varmistettava, tai vaihtoehtoisesti asennus on varustettava muunlaisilla vastaavan suojaustason takaavilla suojalaitteilla. Tämä voidaan tehdä esimerkiksi VDE-AR-E 2510-2:n nykyisissä soveltamissäännöissä kuvatulla tavalla.
- ▶ Pölynimuriin takuuajana tehtävät korjaukset on aina annettava valtuutetun huoltoliikkeen tai Miele-huollon tehtäväksi, muuten takuu ei korvaa korjausten jälkeen ilmeneviä vikoja.
- ▶ Älä käytä pölynimuria, jos sen liitântäjohto on vaurioitunut. Vaurioitunut liitântäjohto ja koko johtokela on vaihdettava uuteen (saatavana Mielen verkkokaupasta tai Mielehuollosta). Turvallisuuden vuoksi liitântäjohdon saa vaihtaa vain valtuutettu sähköasentaja tai Miele-huolto.
- ▶ Älä vedä tai kanna pölynimuria verkkoliitântäjohdosta. Älä myöskään irrota pistotulppaa pistorasiasta vetämällä liitântäjohdosta. Älä vedä liitântäjohtoa terävien reunojen yli ja varo, ettei johto jää puristuksiin esim. oven väliin. Älä myöskään aja toistuvasti imurilla liitântäjohdon päälle, sillä johto voi ajan myötä vaurioitua! Liitântäjohto, pistotulppa ja pistorasia voivat vahingoittua ja vaarantaa turvallisuutesi.

fi - Tärkeitä turvallisuusohjeita

▶ Jätä kaikki korjaustyöt valtuutetun huoltoliikkeen tai Miele-huollon tehtäviksi. Asiattomista korjauksista voi aiheutua vaaratilanteita laitteen käyttäjälle.

Asianmukainen käyttö

- ▶ Älä käytä pölynimuria ilman pölypussia, moottorinsuoja-suodatinta ja poistoilmansuodatinta.
- ▶ Pölyimurin kansi ei sulkeudu, kun imurissa ei ole pölypussia. Älä yritä sulkea kantta väkisin.
- ▶ Varmista aina ennen pölysäiliön kannen sulkemista, että pölypussi on napsahtanut kunnolla paikalleen.
- ▶ Älä imuroi hehkuvaa tuhkaa ja hiiltä tai edes sammunutta tuhkaa tai hiiltä. Ne saattavat sytyttää pölynimurin tuleen.
- ▶ Älä imuroi värikasettien värijauhetta. Värijauhe, jota käytetään esimerkiksi lasertulostimissa tai kopiokoneissa, voi johtaa sähköä.
- ▶ Älä imuroi nesteitä tai märkää likaa. Kun imuroit kosteita mattoja tai kun puhdistat kokolattiamattoja vaahtopesuaineella, anna pesuaineen kuivua täysin ennen imurointia.
- ▶ Älä imuroi helposti syttyviä tai räjähtäviä nesteitä tai kaasuja. Älä myöskään imuroi tiloissa, jossa säilytetään tällaisia aineita.
- ▶ Älä vie käynnissä olevan imurin imuputken päätä tai suulaketta lähelle päätäsi ja hiuksiasi.

Puhdistus

- ▶ Älä missään tapauksessa upota pölynimuria tai sen varusteita veteen. Puhdista imuri ja sen varusteet ainoastaan kuivalla tai kevyesti kostutetulla rievulla.

Varusteet ja varaosat

► Miele-turboharjan / kädessä pidettävän turboharjan käyttö:

- Älä koske pyörivään harjatelään.
- Älä imuroi voimakkaasti pintakuvioituja tai epätasaisia lattioita.
- Älä imuroi kovia pintoja, kuten huonekaluja, puu- tai kivilattioita.
- Älä imuroi laadukkaita, käsin solmittuja mattoja, kuten berberi- tai persialaisia mattoja, tai erittäin pitkänukkaisia mattoja.
- Älä imuroi sellaisia pintoja, jotka voisivat imeytyä imuriin tai purkautua. Älä imuroi verhojen, vaatteiden, torkkupeittojen yms. läheltä.

► Kun imuroit pelkkää kahvaa käyttäen, ilman mitään suulakkeita, varo ettet loukkaa itseäsi erittäin voimakkaan imutehon vuoksi.

► Käytä vain pölypusseja, suodattimia ja varusteita, joiden pakkauksessa on Mielen logo. Vain näin valmistaja voi taata imurin turvallisuuden.

► Rikkinäiset osat saa turvallisuussyistä vaihtaa vain alkuperäisiin varaosiin, vain näin Miele voi taata laitteen turvallisen toiminnan. Suosittelemme, että korvaat rikkinäiset osat aina alkuperäisillä varaosilla.

► Miele antaa toiminnallisille varaosille jopa 15 ja vähintään 10 vuoden toimitustakuun imurimallisi valmistuksen päättymisen jälkeen.

Laitteen kuljetus

► Pakkaus suojaa imuria vaurioilta kuljetuksen aikana. Pakkaus kannattaa säilyttää siltä varalta, että joudut kuljetta-
maan imuria myöhemmin.

- ① Imuletku*
- ② Pölysäiliön kannen aukaisin
- ③ Imuletkun liitoskappale
- ④ Taukoteline
- ⑤ Liitäntäjohto ja pistotulppa
- ⑥ Varustelokero 2-in-1 tekstiili- ja rakosuulakkeelle
- ⑦ Ohjaustaulu
- ⑧ Kannatinpidike imurin säilytystä varten (imurin alapinnassa)
- ⑨ Original Miele -poistoilmansuodatin*
- ⑩ Pölypussin pidike
- ⑪ Original Miele -pölypussi
- ⑫ Kantokahva
- ⑬ Lattiasulake*
- ⑭ Irrotuspainikkeet*
- ⑮ Teleskooppiputki*
- ⑯ Teleskooppiputken säätöpainike*
- ⑰ EcoComfort-kahva*
- ⑱ Irrotettava pölysuutin*
- ⑲ Comfort-kahva 2.0*
- ⑳ Jalkapainikkeet +/- imutehon säätöön
- ㉑ Pölypussin vaihdon merkkivalo
- ㉒ Tehot
- ㉓ Jalkapainike Käynnistys/pysäytys ①
- ㉔ Poistoilmansuodattimen vaihdon osoitin
- ㉕ Jalkapainike verkkoliitäntäjohdon kelaukseen ㉔*

* nämä osat vaihtelevat malleittain eikä kaikkia osia välttämättä ole kaikissa malleissa.

Pakkauksen hävittäminen

Pakkaus helpottaa laitteen käsittelyä ja suojaa sitä vaurioilta kuljetuksen aikana. Pakkausmateriaalit on valmistettu luonnossa hajoavista ja useimmiten uusio- käyttöön soveltuvista materiaaleista.

Pakkausmateriaalin palauttaminen kiertoon säästää raaka-aineita. Lajittele pakkausmateriaalit asianmukaisesti keräysastioihin.

Pakkaus kannattaa säilyttää siltä varalta, että joudut kuljettamaan laitetta myöhemmin.

Pölypussien ja suodatinten hävittäminen

Pölypussit ja suodattimet ovat ympäristöä saastuttamatonta materiaalia. Voit hävittää käytetyt suodattimet tavanomaisen sekajätteen mukana. Sama koskee pölypusseja edellyttäen, ettet ole imuroinut mitään aineita, joita ei saa hävittää sekajätteen mukana.

Vanhan koneen käytöstä poistaminen

Sähkö- ja elektroniikkalaitteet sisältävät monenlaisia arvokkaita materiaaleja. Ne sisältävät kuitenkin myös aineita, seoksia ja osia, jotka ovat laitteiden toiminnan ja turvallisuuden kannalta välttämättömiä. Tavallisen kuiva- tai sekajätteen joukossa tai muuten asiattomasti käsiteltyinä tällaiset aineet voivat aiheuttaa haittaa terveydelle ja vahingoittaa ympäristöä. Älä siksi missään tapauksessa hävitä vanhaa laitetta kuiva- tai sekajätteen mukana.



Vie käytöstä poistettava laite kotikuntasi järjestämään ilmaiseen sähkö- ja elektroniikkaromun keräyspisteeseen tai kierrätyskeskukseen. Voit myös palauttaa sen kodinkoneliikkeeseen tai Mielelle. Lain mukaan olet itse vastuussa mahdollisten laitteessa olevien henkilötietojen poistamisesta. Laki velvoittaa sinua poistamaan ehjinä laitteesta kaikki vanhat paristot ja irrotettavat käytöstä poistettavat akut ja lamput, jotka voi poistaa rakenteita rikkomatta. Toimita ne asianmukaisesti ilmaisiin keräyspisteisiin. Muista aina säilyttää vanha laite poissa lasten ulottuvilta, kunnes viet sen keräyspisteeseen.

Komission asetusta EU 666/2013 koskeva huomautus

Tämä pölynimuri on kotitalouspölynimuri ja se luokitellaan edellä mainitun asetuksen mukaisesti yleiskäyttöön tarkoitetuksi pölynimuriksi.

Tämän käyttöohjeen ja muita tietoja voit ladata Mielen verkkosivuilta osoitteesta www.miele.com.

Asetuksen mukaisesti määritetty vuosittainen energiankulutus kuvaa oletettua vuosittaista energiankulutusta (kWh/vuosi), joka on laskettu 50 imurointikeran perusteella. Pölynimurin todellinen energiankulutus vaihtelee sen käytön mukaan.

Kaikki edellä mainitun asetuksen edellyttämät testit ja mittaukset on suoritettu seuraavien, kulloinkin voimassa olevien yhdenmukaistettujen normien mukaisesti ja asetuksen rinnalla annettu komission ohjeistus syyskuulta 2014 huomioiden:

- a) EN 60312-1 Vacuum cleaners for household use – Part 1: Dry vacuum cleaners – Methods for measuring the performance
- b) EN 60704-2-1 Household and similar electrical appliances – Test code for the determination of airborne acoustical noise – Part 2-1: Particular requirements for vacuum cleaners
- c) EN 60335-2-2 Household and similar electrical appliances – Safety – Part 2-2: Particular requirements for vacuum cleaner and water suction appliances

Kaikkia pölynimurin mukana toimitettuja suulakkeita ja varusteita ei ole tarkoitettu asetuksissa määritettyyn mattojen ja

kovien lattiapintojen puhdistukseen. Kulutusarvojen mittaauksessa on käytetty seuraavaa lattiasuulaketta ja asentoa:

Energiankulutus ja pölynimukyky mattoja ja kovia lattiaita imuroitaessa sekä äänitaso mattoja imuroitaessa on mitattu kaksiasentoisen lattiasuulakkeen ollessa sisäänvedettynä (paina korkeudensäätöpainiketta ).

Asetuksen mukaisesti määritetyt arvot koskevat vain tässä mainittuja laite-varusteyhdistelmiä ja lattiasuulakkeen asentoja erilaisilla lattiapinnoilla.

Kaikissa mittauksissa on käytetty Original Miele -pölypusseja, -moottorinsuojasuodattimia ja -poistoilmansuodattimia.

Kuvaviittaukset

Kuvat, joihin tekstissä viitataan, löytyvät käyttöohjeen lopussa olevilta auki taitettavilta sivuilta.

Tutustuminen laitteeseen

Tämä pölynimuri on tarkoitettu päivittäiseen mattojen, kokolattiamattojen sekä kulutusta kestävien kovien lattiapintojen imurointiin.

Mielen pölynimurien lisävarustevalikoimasta löydät varusteita moniin käyttö-tarkoituksiin (ks. kappale Erikseen ostettavat lisävarusteet).

Mukana toimitettavat varusteet (kuva O1)

- ① **Pölysuutin**
Pölysuutin sopii imurointia kestävien pintojen, kuten näppäimistöjen imurointiin ja ruoanmurujen poistamiseen.
- ② **2-in-1 tekstiili- ja rakosuulake**
Urien, saumojen ja nurkkien sekä pehmustettujen huonekalujen, patjojen, tynnyjen, verhojen yms. imurointiin.

3D4U

Mielen 3D4U-palvelusta voit ladata ilmaiseksi varusteita tulostettavaksi 3D-tulostimella (www.miele.de, Service, Ersatzteile & Zubehör).

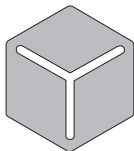

3 D 4 U

Ohjaustaulun symbolit

Imutehon säätimen symbolit osoittavat, minkälaisiin kohteisiin mikin imuteho sopii parhaiten.

	Verhot, tekstiilit
	Pehmustetut huonekalut, tynnyt
	Arvokkaat veluurimatot, kylpyhuoneen matot
	Kovat lattiapinnat, likaiset matot ja kokolattiamatot

Muut käyttöä ja toimintoja kuvaavat symbolit:

-	Imutehon vähentäminen
+	Imutehon lisääminen
	Pölypussin vaihdon merkkivalo
	Poistoilmansuodattimen vaihdon osoitin
	Virtakytkin
	Automaattinen johdon kelaus

Pölymäärän osoittimen toiminta

Pölymäärän osoitin on säädetty mittamaan sekapölyä: pölyä, hiuksia, mattojen nukkaa, langanpätkiä, hiekkaa jne.

Jos kuitenkin imuroit paljon hienojakoista pölyä, kuten porauspölyä, hiekkaa ja mahdollisesti myös kipsipölyä tai jauhoja, pölypussin huokokset tukkeutuvat erittäin nopeasti.

Tällöin pölymäärän osoitin näyttää täytettyä, vaikka pussi ei vielä olisikaan täynnä. Tästä huolimatta pölypussi tulee vaihtaa.

Jos toisaalta imuroit paljon hiuksia ja matto- tai villanukkaa tms., pölymäärän osoitin alkaa näyttää punaista vasta, kun pölypussi on täpötäynnä.

Poistoilmansuodattimen vaihdon osoittimen toiminta

Poistoilmansuodattimen vaihdon osoitin muuttuu kokonaan punaiseksi noin 50 käyttötunnin jälkeen, mikä vastaa keskimääräistä vuoden käyttöä. Vaihda poistoilmansuodatin, kun vaihdon osoittimen merkkivalo palaa. Tarkasta samalla myös moottorinsuojasuodatin.

Muista nollata osoitin aina poistoilmansuodattimen vaihdon ja moottorinsuojasuodattimen mahdollisen puhdistuksen jälkeen. Noudata kappaleen Puhdistus ja hoito – Kun poistoilmansuodattimen vaihdon merkkivalo syttyy ohjeita.

Moottorinsuojasuodatin

Pölynimurissa on Lifetime-moottorinsuojasuodatin. Sitä ei tarvitse vaihtaa imurin koko käyttöiän aikana.

Käyttöönotto

Imuletkun kiinnitys (kuva 02)

- Työnnä imuletkun liitoskappale pölynimurin imuaukkoon niin, että se napsahtaa kuuluvasti paikalleen. Tarkista samalla, että molempien osien kohdistuspisteet tulevat vastakkain.

Imuletkun irrotus (kuva 03)

- Paina liitoskappaleen sivussa olevia kiinnityssalpoja ja vedä liitoskappale pois imuaukosta.

Kahvan ja imuletkun yhdistäminen (kuva 04)

- Työnnä kahva imuletkun toiseen liitoskappaleeseen siten, että se napsahtaa kuuluvasti paikalleen.

Kahvan ja imuputken yhdistäminen (kuva 05)

- Työnnä kahva imuputkeen niin, että se napsahtaa kuuluvasti paikalleen. Tarkista samalla, että molempien osien kohdistuspisteet tulevat vastakkain.
- Kun haluat irrottaa osat toisistaan, paina irrotuspainiketta ja vedä kahva irti imuputkesta kevyesti kiertämällä.

Imuputken ja kaksiasentoisen lattiasuulakkeen liittäminen toisiinsa (kuva 06)

- Työnnä teleskooppiputki lattiasuulakkeeseen edestakaisin kiertämällä niin, että osat napsahtavat kuuluvasti paikoilleen.

- Kun haluat irrottaa osat toisistaan, paina irrotuspainiketta ja vedä imuputki irti suulakkeesta kevyesti kiertämällä.

Käyttö

Teleskooppiputken säätäminen (kuva 07)

Teleskooppiputki koostuu kahdesta sisäkkäisestä putkesta, joiden avulla sen pituus on helppo säätää jokaista imurin käyttäjää varten erikseen.

- Ota kiinni säätöpainikkeesta ja säädä teleskooppiputki haluamaasi pituuteen.

Lattiasuulakkeen säätäminen (kuvat 08 + 09)

Pölynimurissasi on jokin kuvissa näkyvä lattiasuulake.

Noudata ensisijaisesti imuroitavan pinnan valmistajan puhdistus- ja hoito-ohjeita.

Imuroi harjakset esillä kaikki kulutusta kestävätkä kovat lattiapinnat sekä lattiat, joissa on saumoja:

- Paina jalkakytkin asentoon .

Imuroi matot ja kokolattiamatot harjakset sisään painettuna:

- Paina jalkakytkin asentoon .

Jos lattiasuulakkeen imuvoima tuntuu joskus liian voimakkaalta, pienennä imurin imutehoa sen verran, että suulaketta on helpompi liikutella (ks. kohta Imutehon säätäminen).

Portaiden imurointi (kuva 10)



Putoavan imurin aiheuttama loukkaantumisvaara.

Portaita alas putoava imuri voi aiheuttaa loukkaantumisia imuroijalle tai muille.

Imuroi portaat turvallisuussyistä aina alhaalta ylös.

Kaksiasentoinen lattiasuulake sopii myös porrasaskelmien imurointiin.

Liitäntäjohdon vetäminen ulos (kuva 11)

- Vedä haluamasi määrä johtoa ulos.
- Työnnä pistotulppa pistorasiaan.



Ylikuumentamisen aiheuttama vaurioiden vaara.

Liitäntäjohto voi kuumentua, kun imuria käytetään pitkään.

Jos aiot käyttää imuria yhtäjaksoisesti yli 30 minuuttia, vedä liitäntäjohto kokonaan ulos.

Liitäntäjohdon sisäänkelaus (kuva 12)

- Irrota pistotulppa pistorasiasta.
- Paina lyhyesti johdon kelauspainiketta.

Johto kelautuu automaattisesti kokonaan sisään.

Voit keskeyttää automaattisen kelauksen milloin vain.

- Vedä tätä varten lyhyesti liitäntäjohdosta.

Kytkeminen päälle ja pois päältä (kuva 13)

- Paina käynnistys-/pysäytyspainiketta ①.

Imutehon säätö (kuva 14)

Imurin imutehoa voi säätää kulloiseenkin imurointitilanteeseen sopivaksi. Imutehoa vähentämällä lattia-mattosuuttimen imuvoima alenee huomattavasti. Valittuna oleva teho palaa keltaisena.

Kun käytät pölynimuria ensimmäistä kertaa, imuri käynnistyy suurimmalla imuteholla.

Seuraavilla käyttökerroilla pölynimuri käynnistyy aina viimeksi käyttämälläsi teholla.

- Paina jalkapainiketta +, kun haluat lisätä imutehoa.
- Paina jalkapainiketta -, kun haluat vähentää imutehoa.

Väli-imutehot

Voit tarpeen mukaan säätää pölynimurin imutehoa symbolein merkittyjä imutehoja tarkemmin.

Kun haluat valita väli-imutehoja, toimi seuraavasti:

- Pidä jalkapainiketta + tai - painettuna. Valittuna olevan tehon symboli alkaa vilkkua.
- Pidä jalkapainiketta + tai - painettuna, kunnes imuri saavuttaa haluamasi tehon. Väli-imutehoa seuraavan esiasetetun tehon symboli vilkkuu.
- Vapauta jalkapainike.

Väli-imuteho tallentuu viiden sekunnin kuluttua seuraavaksi suuremman/pienemmän merkityn tehon yhteyteen, ellei paina mitään painiketta.

Kun käynnistät imurin seuraavan kerran, se kytkeytyy päälle tallentamallasi väli-imuteholla. Tallennettu väli-imuteho häviää muistista, kun seuraavan kerran valitset jonkin neljästä symbolilla merkitystä tehosta.

Varusteiden ottaminen esiin (kuva 15)

- Paina varustelokeron kantta merkin-
nän kohdalta

Varustelokeron kansi avautuu.

- Ota tekstiili- ja rakosuulake esiin.
- Sulje varustelokeron kansi painamalla
se kiinni.

2-in-1 tekstiili- ja rakosuulakkeen sää- täminen

Pölynimurin mukana toimitetaan tekstiili- ja rakosuulake.

Rakosuulake (kuva 16)

Kun otat 2-in-1 tekstiili- ja rakosuulak-
keen esiin varustelokerosta, se on urien,
saumojen ja nurkkien imurointiasennos-
sa.

Tekstiilisuulake (kuva 16)

- Paina 2-in-1 tekstiili- ja rakosuulak-
keen vapautuspainiketta ja käännä
tekstiilisuulaketta ohjaimen yli, kunnes
se napsahtaa paikalleen.
- Paina käytön jälkeen vapautuspaini-
kettä ja käännä tekstiilisuulake takai-
sin alkuasentoon. Käännä 2-in-1 teks-
tiili- ja rakosuulaketta niin pitkälle, että
vapautuspainike napsahtaa paikalleen.

EcoComfort-kahvan pölysuuttimen käyttö (ei kaikissa malleissa) (kuva 17)

- Paina pölysuuttimen irrotuspainiketta
ja työnnä suutinta ohjaimen yli, kun-
nes se napsahtaa selvästi paikalleen.
- Paina pölysuuttimen irrotuspainiketta
käytön jälkeen ja työnnä suutin takai-
sin lähtöasentoonsa niin, että se nap-
sahtaa selvästi paikalleen.

Comfort-kahvan 2.0 pölysuuttimen käyttö (ei kaikissa malleissa)

- Paina pölysuuttimen irrotuspainiketta
ja työnnä suutinta ohjaimen yli, kun-
nes se napsahtaa selvästi paikalleen.
(kuva 18)
- Paina irrotuspainiketta ja käännä pöly-
suutin sivulle. (kuva 19)
- Työnnä pölysuutinta ohjaimen yli alas-
päin, kunnes se irtoaa kahvasta. (ku-
va 19)
- Työnnä pölysuutin takaisin imuput-
keen niin, että se napsahtaa selvästi
paikalleen. (kuva 20)

Imuroinnin päätteeksi

- Paina irrotuspainiketta ja vedä pöly-
suutin pois imuputkesta.
- Työnnä pölysuutin takaisin Comfort-
kahvaan 2.0 niin, että se napsahtaa
selvästi paikalleen.
- Työnnä pölysuutin lähtöasentoonsa,
jotta voit taas liittää kahvan imuput-
keen.

Kannatinpidike imurointitaukoja varten (kuva 21)

 Kaatuvan imurin aiheuttama louk-
kaantumisvaara.

Älä käytä taukotelinettä, jos imuri on
kaltevilla alustalla, kuten rampilla.

- Ripusta käyttämäsi suulakkeen kann-
tin imurin taukotelineeseen.

Kannatinpidike säilytystä varten (kuva 22)

 Sähköiskuvaara.

Imuri on jännitteellinen myös olles-
saan pois päältä.

Kytke pölynimuri pois päältä aina käy-
tön jälkeen. Irrota pistotulppa pisto-
rasiasta.

- Nosta imuri pystyasentoon.
- Työnnä teleskooppiputken osat kokonaan sisäkkäin.
- Työnnä suulakkeen kannatin ylhäältäpäin imurin alapinnassa olevaan imuputken pidikkeeseen.

Puhdistus ja hoito

Pölynimurin ja varusteiden puhdistus



Sähköiskuvaara.

Imuri on jännitteellinen myös ollessaan pois päältä.

Irrota pistotulppa pistorasiasta aina ennen kuin ryhdyt puhdistamaan laitetta.



Sähköiskuvaara.

Laitteen sisään päässyt kosteus aiheuttaa sähköiskuvaaran.

Älä missään tapauksessa upota pölynimuria veteen.

- Imuroi imurin tekstiilipinnat toisella pölynimurilla pienimmällä teholla ja käyttämällä pölysuutinta.
- Puhdista pölynimuri ja kaikki muoviset varusteet muovin puhdistukseen tarkoitettulla puhdistusaineella ja pehmeällä liinalla.

Staattisen latauksen vuoksi imurin muoviin pintoihin voi kertyä pölyä. Pyyhi se pois pehmeällä kuivalla liinalla.



Epäsopivat puhdistusaineet ja -välineet aiheuttavat vaurioiden vaaran.

Kaikki pinnat naarmuuntuvat herkästi. Kaikki pinnat voivat värjäytyä pysyvästi, jos ne joutuvat kosketuksiin sopimattomien puhdistusaineiden kanssa.

Älä koskaan käytä hankausaineita, lasinpesu- tai yleispuhdistusaineita äläkä öljypitoisia hoitoaineita.

Pölysäiliön puhdistus

Imuroi pölysäiliö toisella pölynimurilla tai puhdista se kuivalla liinalla tai pölyhiskulla.

Puhdista myös pölysäiliön kannen alapinta.

Suodatinjärjestelmä

Mielen suodatinjärjestelmään sisältyy kolme erilaista varustetta:

- Original Miele -pölypussi (Tyyppi **TU**)
- Original Miele -poistoilmansuodatin
- Moottorinsuojasuodatin

Pölynimurin moitteettoman imutehon ylläpitämiseksi pölypussi ja poistoilmansuodatin tulee vaihtaa aika ajoin.

Pölypussin vaihdon merkkivalo (kuva 23)

Vaihda pölypussi, kun pölypussin vaihdon merkkivalo syttyy.

Pussin tukkiutuneet huokokset heikentävät imurin imutehoa.

Hävitä täysi pölypussi. Älä käytä kerätyllään käytettyjä pölypusseja uudelleen.

Tarkista pölymäärä seuraavasti

- Kiinnitä kaksiasentoinen lattiasuulake imuputken päähän.
- Kytke pölynimuri päälle ja valitse maksimiteho.
- Nosta lattiasuulaketta vähän matkaa irti lattiapinnasta.

Pölypussin irrotus (kuva 25)

- Paina liitoskappaleen sivussa olevia kiinnityssalpoja ja vedä liitoskappale pois imuaukosta. (kuva 03)
- Paina pölysäiliön kannen aukkaisinta ja avaa kansi ylös vasteeseen asti. (kuva 24)

- Nosta pölypussin pidikettä yhdellä kädellä.
- Tartu toisella kädellä pölypussin kiinnityslevyn lenkkiin ja vedä pölypussi irti. (kuva 25)

Turkoosi telki nousee ylös.

Turkoosi telki estää pölysäiliön kannen sulkemisen, kun laitteessa ei ole pölypussia.
Älä yritä sulkea kantta väkisin.

Pölypussin asettaminen paikalleen (kuva 26)

- Nosta pölypussin pidikettä yhdellä kädellä.
- Työnnä uusi pölypussi toisella kädellä pystyssä olevaan pölypussin pidikkeeseen niin, että se napsahtaa kunnolla paikalleen. Aseta pölypussi paikalleen sellaisena kuin otat sen pakkauksesta, levittämättä sitä auki millään lailla.

Varmista, että pölypussin kiinnityslevy menee kummastakin reunasta kunnolla paikalleen pidikkeeseen (ks. yksityiskohtakuva).

Turkoosi telki sulkeutuu napsahtamalla kuuluvasti paikalleen.

- Sulje pölysäiliön kansi niin, että se napsahtaa kuuluvasti kiinni, ja varmista, ettei pölypussi jää pölysäiliön kannen väliin.
- Työnnä imuletkun liitoskappale pölynimurin imuaukkoon niin, että se napsahtaa kuuluvasti paikalleen. Tarkista samalla, että molempien osien kohdistuspisteet tulevat vastakkain. (kuva 02)

Kun poistoilmansuodattimen vaihdon merkkivalo syttyy (kuva 27)

Vaihda poistoilmansuodatin, kun poistoilmansuodattimen vaihdon merkkivalo syttyy. Tarkasta tällöin myös moottorinsuojasuodattimen likaisuusaste, ks. kohta Moottorinsuojasuodattimen puhdistus.

Muista nollata osoitin aina poistoilmansuodattimen vaihtamisen jälkeen. Tällöin pölynimurin on oltava kytkettynä päälle.

- Paina jalkapainiketta + kolmen sekunnin ajan.
- Merkkivalo sammuu ja laskuri on palautunut aloitustilaan.

Vaihdon osoittimen voi nollata vain, kun sen merkkivalo palaa, ei muulloin.

AirClean-poistoilmansuodattimen vaihto (kuvat 28–30)

Käytä kerrallaan vain yhtä poistoilmansuodatinta.

- Avaa pölysäiliön kansi. (kuva 24)

Jos kuitenkin haluat käyttää AirClean Plus 50-, Silence AirClean 50-, Active AirClean 50- tai HEPA AirClean 50 -poistoilmansuodatinta, katso ehdottomasti lisätietoja kohdasta Poistoilmansuodattimen tyyppin vaihtaminen.

- Vapauta suodattimen ritilä eteenpäin ja nosta se ylöspäin pois paikaltaan. (kuva 28)
- Paina suodattimen ritilän lukitsimia yhteen ja avaa ritilä. (kuva 29)
- Ota käytetty AirClean-poistoilmansuodatin pois paikaltaan tarttumalla sen jompaankumpaan puhtaaseen kohtaan.
- Aseta uusi AirClean-poistoilmansuodatin tarkasti paikalleen ritilään. (kuva 29)

- Sulje suodattimen ritilä niin, että se napsahtaa kuuluvasti kiinni.
- Aseta suodattimen ritilä alaspäin paikalleen. (kuva 30)
- Paina suodattimen ritilää taaksepäin kummastakin reunasta, kunnes se napsahtaa paikalleen. (kuva 30)

 Pölysäiliön likaantuminen aiheuttaa vaurioiden vaaran.

Jos pölypussi ei ole napsahtanut kunnolla paikalleen, pölysäiliöön voi päätyä suuria määriä pölyä, mikä voi aiheuttaa laitteeseen vaurioita.

Varmista aina ennen pölysäiliön kannen sulkemista, että pölypussi on napsahtanut kunnolla paikalleen ja että telki on kiinni.

- Sulje pölysäiliön kansi niin, että se napsahtaa kuuluvasti kiinni, ja varmista, ettei pölypussi jää pölysäiliön kannen väliin.

Poistoilmansuodattimien AirClean Plus 50, Silence AirClean 50, Active AirClean 50 ja HEPA AirClean 50 vaihto (kuvat 31 + 32)

Käytä kerrallaan vain yhtä poistoilmansuodatinta.

- Avaa pölysäiliön kansi. (kuva 24)

Jos haluat käyttää AirClean-poistoilmansuodatinta, katso ehdottomasti lisätietoja kohdasta Poistoilmansuodattimen tyyppin vaihtaminen.

- Vedä poistoilmansuodatinta eteenpäin ja nosta se ylöspäin pois paikaltaan. (kuva 31)
- Aseta uusi poistoilmansuodatin alaspäin tarkasti paikalleen ja paina sitä taaksepäin kummastakin reunasta, kunnes se napsahtaa paikalleen. (kuva 32)

 Pölysäiliön likaantuminen aiheuttaa vaurioiden vaaran.

Jos pölypussi ei ole napsahtanut kunnolla paikalleen, pölysäiliöön voi päätyä suuria määriä pölyä, mikä voi aiheuttaa laitteeseen vaurioita.

Varmista aina ennen pölysäiliön kannen sulkemista, että pölypussi on napsahtanut kunnolla paikalleen ja että telki on kiinni.

- Sulje pölysäiliön kansi niin, että se napsahtaa kuuluvasti kiinni, ja varmista, ettei pölypussi jää pölysäiliön kannen väliin.

Poistoilmansuodattimen tyyppin vaihtaminen (kuva 33)

Käytä kerrallaan vain yhtä poistoilmansuodatinta.

Pölynimurissasi on vakiovarusteena jokin seuraavista poistoilmansuodattimista:

- a AirClean
- b AirClean Plus 50 (vaaleansininen)
- c Silence AirClean 50 (harmaa)
- d Active AirClean 50 (musta)
- e HEPA AirClean 50 (valkoinen)

Huomaa suodatintyyppiä vaihtaessasi

1. Kun haluat vaihtaa suodatintyyppistä **a** suodattimeen **b**, **c**, **d** tai **e**, sinun on ensin irrotettava suodattimen ritilä ja asetettava haluamasi uusi poistoilmansuodatin sen tilalle.
2. Kun haluat vaihtaa suodatintyyppistä **b**, **c**, **d** tai **e** suodattimeen **a**, se on ehdottomasti asennettava ritilään (kuva 29), ks. kappale Erikseen osattavat lisävarusteet – Suodattimet.

Moottorinsuojasuodattimen puhdistus (kuvat 34 + 35)

- Avaa pölysäiliön kansi. (kuva 24)
- Ota pölypussi pois paikaltaan. (kuva 25)
- Vapauta moottorinsuojasuodatin eteenpäin vetämällä ja nosta se ylöspäin ulos pölysäiliöstä. (kuva 34)

⚠ Vääränlaisen puhdistuksen aiheuttama vaurioiden vaara.

Moottorinsuojasuodatin voi vaurioitua, jolloin sen suodatusteho heikkenee.

Älä puhdistaa moottorinsuojasuodatinta vedellä. Älä käytä puhdistukseen mitään teräviä tai teräväreunaisia välineitä.

- Puhdistaa moottorinsuojasuodatin kuivalla pölyrätillä tai pölyhuiskulla.
- Aseta moottorinsuojasuodattimen sarrat tarkasti paikalleen pölysäiliön vastaaviin kouruihin ja paina poistoilmansuodatinta, kunnes se napsahtaa kuuluvasti paikalleen. (kuva 35)
- Työnnä pölypussia pidikkeeseensä, kunnes telki sulkeutuu. (kuva 26)
- Sulje pölysäiliön kansi niin, että se napsahtaa kuuluvasti kiinni, ja varmista, ettei pölypussi jää pölysäiliön kannen väliin.

Imuaukon tarranauhojen vaihto (kuva 36)

(ei mahdollista malleissa, joissa on FlexTeQ/AllFloor-lattiasuulake)

Vaihda imuaukon tarranauhat uusiin, kun niiden nukka on kulunut.

- Irrota tarranauhat nostamalla ne pois urastaan. Käytä apuna esim. uraruuvitalttaa.

- Asenna tilalle uudet tarranauhat.

Kaikki varaosat voit ostaa Miele-kauppiaaltsi tai Miele-huollosta.

Erikseen ostettavat lisävarusteet

Noudata ensisijaisesti imuroitavan pinnan valmistajan antamia hoito-ohjeita.

Suosittellemme, että käytät vain varusteita, joissa on Original Miele -logo. Vain tällä tavoin voit hyödyntää imurisi koko imutehon ja saavuttaa parhaan mahdollisen puhdistustuloksen.

Huomaa, että pölynimurin takuu ei kata imurissa esiintyviä vikoja ja vaurioita, jotka johtuvat sellaisten varusteiden ja tarvikkeiden käytöstä, joiden pakkauksessa ei ole Original Miele -logoa.

Mistä voit ostaa varusteita ja varaosia

Original Miele -varusteita voit tilata Miele- verkkokaupasta, Miele-asiakaspalvelusta tai Miele-kauppiaaltsi.

Tunnistat ne pakkauksen Original Miele -logosta.

Osa seuraavista lisävarusteista voi olla jo valmiiksi vakiovarusteena joissakin imurimalleissa.

Lattiasuulakkeet/-harjat

Lattiasuulake AllFloor (SBD 380-3)

Matala suulake matalien huonekalujen alta imurointiin. Se on lisäksi hiljainen ja kevyt ja kerää karkean lian erinomaisesti.

Turboharja TurboTeQ (STB 305-3)

Irrottaa erityisen hyvin roskat ja hiukset lyhytnukkaisista matoista.

Nivelletty parkettisuulake Parquet Twister (SBB 300-3)

Luonnonkuituharjakset. Sileiden, kovien lattiapintojen ja ahtaiden nurkkien imurointiin.

Nivelletty parkettisuulake Parquet Twister XL (SBB 400-3)

Luonnonkuituharjakset. Sileiden, suurien lattiapintojen ja ahtaiden nurkkien nopeaan imurointiin.

Muut lisävarusteet

Käsiturboharja Turbo Mini (STB 101)

Pehmustettujen huonekalujen, patjojen ja autonistuimien imurointiin.

Yleisharja (SUB 20)

Yleisharjalla puhdistat kätevästi niin kirjat, huonekalut kuin verhotangotkin.

Patteriharja (SHB 30)

Käytä patteriharjaa lämpöpatterien, kaapeiden välien ja rakojen imurointiin.

Patjasuulake (SMD 10)

Helpottaa patjojen ja topattujen huonekalujen sekä niiden saumojen imurointia.

Rakosuulake, 300 mm (SFD 10)

Erikoispitkä rakosuulake erilaisten urien, kolojen, saumojen ja nurkkien imurointiin.

Rakosuulake, 560 mm (SFD 20)

Joustava rakosuulake vaikeasti ulottuvilla olevien, pölyä keräävien paikkojen imurointiin.

Tekstiilisuulake, XL (SPD 20)

Leveä tekstiilisuulake sohvien, patjojen ja tyynyjen imurointiin.

Suodattimet

Poistoilmansuodatin AirClean Plus 50 (SF-AP 50)

Erittäin tehokas suodatuskyky takaa erittäin puhtaan huoneilman.

Poistoilmansuodatin Silence AirClean 50 (SF-SA 50)

Hiljentää pölynimurin ääntä huomattavasti.

Poistoilmansuodatin Active AirClean 50 (SF-AA 50)

Vähentää häiritseviä hajuja huomattavasti. Ihanteellinen kotieläimien omistajille ja tupakoitsijoille.

Poistoilmansuodatin HEPA AirClean 50 (SF-HA 50)

Hienoimmankin pölyn ja allergeenia suodattukseen. Ihanteellinen pölyallergikoille.

Poistoilmansuodattimen ritilä

Ritilää tarvitaan, jos haluat asentaa AirClean Plus 50-, Silence AirClean 50-, Active AirClean 50- tai HEPA AirClean 50 -poistoilmansuodattimen tilalle AirClean-poistoilmansuodattimen.

Vianetsintä ja ongelmien ratkaisu

Useimmat toimintahäiriöt ja virheet voit poistaa itse. Monissa tapauksissa säästät sekä aikaa että rahaa, kun sinun ei tarvitse kutsua huoltoa paikalle.

Osoitteesta www.miele.fi/support/customer-assistance löydät lisätietoa siitä, miten poistat häiriöitä itse.



⚠ Sähköiskuvaara.

Imuri on jännitteellinen myös ollessaan pois päältä.

Irrota pistotulppa pistorasiasta aina ennen kuin ryhdyt selvittämään toimintahäiriön syytä.

Ongelma	Syy ja toimenpide
Pölynimuri sammuu itsestään.	<p>Jos imuri kuumenee liikaa, lämpötilanrajoitin kytkee sen automaattisesti pois päältä.</p> <p>Näin voi käydä esimerkiksi, jos jokin suuri esine tukkii ilmakehän, pölypussi on täysi tai se ei läpäise ilmaa, koska imuroitu hienopöly on tukkinut sen huokokset, tai jos moottorinsuojasuodatin tai poistoilmansuodatin on erittäin likainen.</p> <ul style="list-style-type: none"> ■ Kytke tällaisessa tapauksessa pölynimuri pois päältä jalkapainikkeella käynnistys/pysäytys Ⓛ ja irrota pistotulppa pistorasiasta. <p>Poistettuasi ylikuumenemisen syyt anna imurin jäähtyä n. 20–30 minuuttia ennen kuin käynnistät sen uudelleen.</p>

Huolto

Yhteydenotto häiriötilanteissa

Ellet saa itse poistetuksi toimintahäiriötä, ota yhteys Miele-kauppiaseen tai Miele-huoltoon.

Miele-huollon puhelinnumero löytyy tämän vihkosen takakannesta.

Takuu

Tälle laitteelle on myönnetty kahden (2) vuoden takuu.

Lisätietoja takuehdoista löydät laitteen mukana toimitetusta erillisestä takuuvihkosesta.

no - Innhold

Sikkerhetsregler	43	Bruk av sugebørsten på Comfort-håndtaket 2.0 (avhengig av modell)	55
Oversikt	48	Parkeringsystem for pauser	55
Beskrivelse av støvsugeren	48	Parkeringsystem for oppbevaring	55
Bærekraft og miljøvern	50	Rengjøring og stell	55
Anmerkning til de europeiske forordningene (EU) nr. 666/2013	51	Rengjøre støvsuger og utstyr	55
Henvisninger til bilder	51	Filtersystem	56
Oversikt	51	Indikator for bytte av støvsugerpose	56
Tilbehør som følger med	51	Ta ut støvsugerposen	56
3D4U	52	Sette inn støvsugerpose	56
Symboler på betjeningspanelet	52	Indikator for bytte av utblåsningsfilter lyser	57
Funksjonen til indikatoren for bytte av støvsugerpose	52	Bytte av AirClean-utblåsningsfilteret	57
Funksjonen til indikatoren for bytte av utblåsningsfilter	52	Utblåsningsfilter AirClean Plus 50, Silence AirClean 50, Active AirClean 50 og HEPA AirClean 50 skiftes ut	58
Motorbeskyttelsesfilter	52	Innsetting av et annet utblåsningsfilter	58
Igangsetting	53	Rengjøring av motorbeskyttelsesfilteret	58
Tilkobling av sugeslangen	53	Utskiftning av trådløfter	59
Ta av sugeslangen	53	Ekstraustyr	59
Sugeslange og håndtak settes sammen	53	Steder hvor du kan kjøpe tilbehørsdeler	59
Sammensetting av håndtak og støvsugerrør	53	Feilretting	61
Sett sammen sugerøret og gulvmunnstykket	53	Kundeservice	61
Betjening	53	Kontakt ved feil	61
Innstilling av teleskopør	53	Garanti	61
Innstilling av gulvmunnstykket	53		
Støvsuging av trappetrinn	53		
Uttrekk av nettkabelen	54		
Innrulling av nettkabel	54		
Inn- og utkobling	54		
Valg av sugeeffekt	54		
Mellomtrinn av sugeeffekt	54		
Ta ut tilbehør	54		
Innstilling av 2 i 1 møbel- og fugemunnstykke	54		
Bruk av sugebørsten på EcoComfort-håndtaket (avhengig av modell)	55		

Denne støvsugeren oppfyller de påbudte sikkerhetskravene. Ikke-forskriftsmessig bruk kan føre til skader på personer og gjenstander.

Les bruksanvisningen før du tar støvsugeren i bruk første gang. Den gir viktig informasjon om sikkerhet, betjening samt rengjøring og stell av støvsugeren. På denne måten beskytter du deg selv og andre, og unngår skader.

I henhold til internasjonal standard IEC 60335-1 gjør Miele uttrykkelig oppmerksom på at kapittelet «Igangsetting» samt sikkerhetsreglene og advarslene må leses nøye og følges.

Miele kan ikke gjøres ansvarlig for skader som skyldes at disse henvisningene ikke blir fulgt.

Ta vare på bruksanvisningen og gi den videre til en eventuell senere eier.

Slå alltid av støvsugeren etter at du har brukt den, før du skifter tilbehør og før rengjøring, stell og problemløsning. Trekk støpselet ut av stikkontakten.

Forskriftsmessig bruk

- ▶ Denne støvsugeren er bestemt for bruk i husholdningen og husholdningsliknende steder. Denne støvsugeren er ikke egnet for bruk på byggeplass.
- ▶ Denne støvsugeren er egnet for daglig støvsugning av tepper, teppegulv og slitesterke, harde gulv.
- ▶ Denne støvsugeren er ikke beregnet for utendørs bruk.
- ▶ Denne støvsugeren er bestemt for bruk inntil 4000 m over havet.
- ▶ Støvsugeren skal kun brukes til støvsugning av tørt støv. Mennesker og dyr må ikke støvsuges. Andre bruksmåter, ombygginger og forandringer er ikke tillatt.

no - Sikkerhetsregler

▶ Personer (inkludert barn), som på grunn av sin psykiske eller fysiske tilstand, eller på grunn av sin uerfarenhet eller uvitenhet, ikke er i stand til å betjene støvsugeren på en sikker måte, må ikke bruke denne støvsugeren uten tilsyn eller veiledning fra en ansvarlig person.

Barn i husholdningen

▶ Fare for kvelning! Hvis barn leker med forpakkingsmaterialer, kan de vikle seg inn i f.eks. folie eller trekke den over hodet og kveles. Hold forpakkingsmaterialene vekk fra barn.

▶ Barn under 8 år må holdes vekk fra støvsugeren, med mindre de er under konstant tilsyn.

▶ Barn over 8 år, får bare betjene støvsugeren uten tilsyn, dersom støvsugerens funksjon er forklart slik at de kan betjene den på en sikker måte. Barn må kunne se og forstå mulige farer ved feil betjening.

▶ Barn må ikke rengjøre eller vedlikeholde støvsugeren uten tilsyn.

▶ Hold øye med barn som befinner seg i nærheten av støvsugeren. Ikke la barn leke med støvsugeren.

Teknisk sikkerhet

▶ Kontroller at støvsugeren og alle tilbehørsdeler ikke har ytre, synlige skader før de tas i bruk. En skadet støvsuger og skadet tilbehør må ikke tas i bruk.

▶ Sammenlign tilkoblingsdataene på typeskiltet til støvsugeren (nettspenning og frekvens) med dem som gjelder for strømmettet. Det er viktig at disse dataene stemmer overens. Uten endring er støvsugeren egnet for 50 Hz eller 60 Hz.

▶ Sikringen skal være 16 A eller 10 A.

► Midlertidig eller permanent drift på et selvforsynt energiforsyningssystem eller et energiforsyningssystem som ikke er synkronisert med strømforsyningen (som f.eks. øynettverk, backup-systemer), er mulig. Forutsetning for drift er at energiforsyningssystemet overholder retningslinjene i NEK EN 50160 eller tilsvarende.

Funksjon og drift av sikkerhetstiltakene i husinstallasjonen og i dette produktet fra Miele må også sikres ved drift av øynettverk, eller ved drift som ikke er synkronisert med strømforsyningen, eventuelt erstattes av likeverdige tiltak i installasjonen. Eksempelvis som beskrevet i den aktuelle publiseringen av NEK EN 5272-2 / VDE-AR-E 2510-2.

► Reparasjoner på støvsugeren i garantitiden må kun utføres av kvalifiserte fagfolk eller av Mieleles serviceavdeling, da det ellers ikke vil foreligge garantikrav ved senere skader.

► Støvsugeren må ikke brukes hvis nettkabelen er skadet. En skadet nettkabel kan bare skiftes ut sammen med kabeltrommelen (tilgjengelig i Mieleles nettbutikk eller hos Mieleles serviceavdeling). Av sikkerhetsgrunner skal den kun skiftes ut av kvalifiserte fagfolk eller Mieleles serviceavdeling.

► Ikke bruk tilkoblingskabelen til å bære støvsugeren og ikke ta tak i kabelen for å trekke støpselet ut av stikkkontakten. Ikke trekk tilkoblingskabelen over skarpe kanter og ikke klem den fast. Unngå å kjøre over kabelen ofte med støvsugeren. Tilkoblingskabel, støpsel og stikkontakt kan bli skadet og sette din sikkerhet i fare.

► Reparasjoner skal kun utføres av kvalifiserte fagfolk eller av Mieleles serviceavdeling. Reparasjoner som ikke er fagmessig utført, kan føre til betydelig fare for brukeren.

Bruk

- ▶ Ikke bruk støvsugeren uten støvsugerpose, motorbeskyttelsesfilter og utblåsningsfilter.
- ▶ Dersom det ikke er satt inn noen støvsugerpose, kan ikke støvromsdekselet lukkes. Ikke bruk makt.
- ▶ Kontroller alltid at støvsugerposen er satt inn, slik at den merkbart smekker på plass før du lukker støvromsdekselet .
- ▶ Ikke støvsug brennende eller glødende gjenstander, f.eks. sigaretter eller tilsynelatende sloknet aske eller kull.
- ▶ Tonerstøv må ikke støvsuges! Toner som brukes f.eks. til skrivere eller kopimaskiner, kan ha elektrisk ledeevne.
- ▶ Ikke støvsug opp væske eller fuktig smuss. Tepper og teppegulv som er våtrenset eller behandlet med sjampo, må tørke helt før de støvsuges.
- ▶ Ikke støvsug lettantennelige eller eksplosive stoffer eller gasser og ikke støvsug på steder hvor slike stoffer oppbevares.
- ▶ Unngå å komme i nærheten av hodet med støvsugerøret eller munnstykket når du støvsuger.

Rengjøring

- ▶ Støvsugeren og tilbehøret må aldri dyppes i vann. Rengjør støvsugeren og tilbehøret kun med en tørr eller litt fuktig klut.

Tilbehør og reservedeler

- ▶ Bruk av en Miele turbobørste/håndturbobørste:
 - Ikke berør den roterende børstevalsen når du støvsuger.
 - Ikke støvsug sterkt strukturerte eller ujevne gulv.
 - Ikke støvsug harde overflater som møbler, tre- eller steingulv.
 - Ikke støvsug håndknyttede tepper av høy kvalitet, for eksempel berber- eller persiske tepper, eller tepper med svært lang luv.
 - Ikke støvsug overflater der det er fare for at ting blir sugd inn eller viklet opp. Hold gjenstander som gardiner, klær og skjerf unna.
- ▶ Pass på når du støvsuger med håndtaket uten påsatt tilbehør, at håndtaket ikke er skadet.
- ▶ Vi anbefaler å kun bruke støvsugerposer, filtre og originalt tilbehør med Miele's logo på emballasjen. Produsenten kan bare garantere sikkerheten for disse.
- ▶ Kun ved bruk av originale reservedeler garanterer Miele at de sikkerhetskravene som stilles til produktene, blir oppfylt. Vi anbefaler at defekte komponenter erstattes med originale reservedeler.
- ▶ Miele gir opp til 15 år, men minst 10 år leveringsgaranti for viktige reservedeler etter endt produksjon av støvsugeren.

Transport

- ▶ Forpakningen beskytter støvsugeren mot transport-skader. Vi anbefaler at du oppbevarer emballasjen for transportbehov.

no - Oversikt

Beskrivelse av støvsugeren

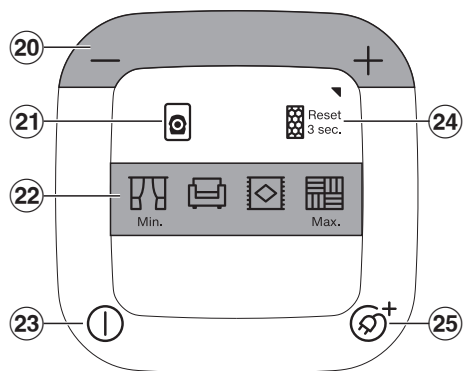
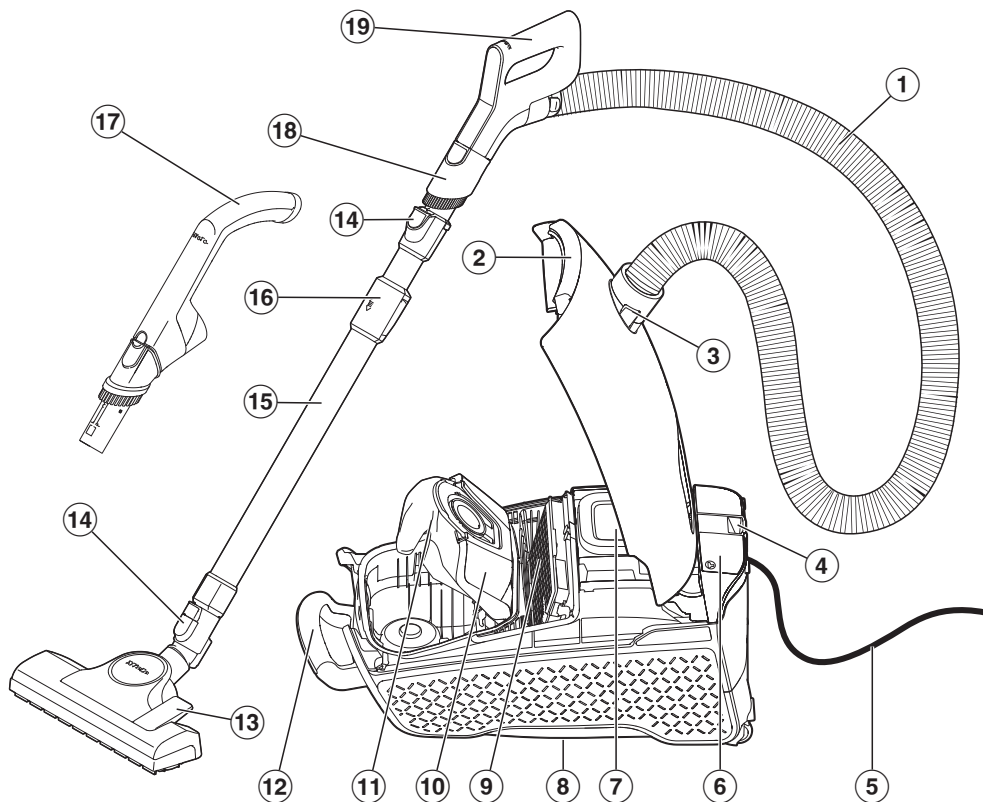

- ① Sugelange*
- ② Utløsertast for støvromsdeksel
- ③ Sugestuss
- ④ Parkeringsystem for pauser
- ⑤ Nettkabel med støpsel
- ⑥ Tilbehørsrom for 2 i 1 møbel- og fugemunnstykke
- ⑦ Betjeningspanel
- ⑧ Parkeringsystem for oppbevaring (undersiden av støvsugeren)
- ⑨ Originalt Miele utblåsningsfilter*
- ⑩ Holder til støvsugerpose
- ⑪ Original Miele støvsugerpose
- ⑫ Bærehåndtak
- ⑬ Gulvmunnstykke*
- ⑭ Utløsertaster*
- ⑮ Teleskoprør*
- ⑯ Utløser for teleskoprør*
- ⑰ EcoComfort-håndtak*
- ⑱ Avtakbar sugebørste*
- ⑲ Comfort-håndtak 2.0*
- ⑳ Fottastene +/- for innstilling av sugeeffekten
- ㉑ Indikator for bytte av støvsugerpose
- ㉒ Effektrinn
- ㉓ Fottast på/av ①
- ㉔ Indikator for bytte av utblåsningsfilter
- ㉕ Fottast for automatisk kabelinntrekk Ⓞ*

* Det merkede utstyret kan variere avhengig av modell, eller er ikke tilgjengelig.

Retur og gjenvinning av emballasjen

Emballasjen benyttes til håndtering og beskytter produktet mot transport-skader. Emballasjematerialene er valgt med sikte på miljøvennlighet og avfallsbehandling og kan derfor generelt gjenvinnes.

Gjenvinning av emballasjen til materialkretsløpet medfører besparelser av råstoffer. Benytt deg av materialspesifikke gjenvinningsstasjoner og returmøstigheter.

Vi anbefaler at du oppbevarer emballasjen for transportbehov.

Avhending av støvsugerposer og filtre

Støvsugerposer og filtre er fremstilt av miljøvennlige materialer. Filtrene kan kastes med det vanlige restavfallet. Det gjelder også for støvsugerposene, dersom de ikke inneholder forbudte avfallstoffer.

Retur og gjenvinning av det gamle produktet

Elektriske og elektroniske produkter inneholder ofte verdifulle materialer. De inneholder imidlertid også skadelige stoffer, blandinger og komponenter, som har vært nødvendige for produktets funksjon og sikkerhet. I restavfallet eller ved feil behandling kan disse stoffene være helseskadelige og skade miljøet. Kast derfor aldri produktene som restavfall.



Benytt i stedet de offentlige returpunktene for innlevering og gjenvinning av slike produkter. Produktene kan leveres gratis til kommunale gjenvinningsstasjoner, forhandlere av tilsvarende produkter eller til Miele. For mer informasjon, se www.miele.no. Du er selv juridisk ansvarlig for å slette personlige data som måtte befinne seg i de gamle produktene. Du er rettslig forpliktet til å ta ut gamle batterier, akkumulatører og lamper som ikke sitter fast i produktet, og som kan tas ut uten at de blir ødelagt. Ta dem med til et egnet returpunkt, der de kan leveres gratis. Sørg for at produktet oppbevares utilgjengelig for barn til det kjøres bort.

Anmerkning til de europeiske forordningene (EU) nr. 666/2013

Denne støvsugeren er en husholdningsstøvsuger, og er iht. ovennevnte forordninger definert som en universalstøvsuger.

Denne bruksanvisningen og flere data er tilgjengelige for nedlasting på Miele's hjemmeside under www.miele.com.

Det årlige energiforbruket som er oppgitt i forordningen beskriver det antatte, årlige energiforbruket (kWh per år), basert på 50 rengjøringsomganger. Det faktiske årlige energiforbruket er avhengig av hvordan støvsugeren brukes.

Alle kontroller og beregninger som skal utføres i henhold til den ovennevnte forordningen, ble utført i henhold til følgende og til enhver tid gjeldende, harmoniserte standarder. Det er tatt hensyn til EU-kommisjonens retningslinje for forordningen fra september 2014:

- a) EN 60312-1 Vacuum cleaners for household use – Part 1: Dry vacuum cleaners – Methods for measuring the performance
- b) EN 60704-2-1 Household and similar electrical appliances – Test code for the determination of airborne acoustical noise – Part 2-1: Particular requirements for vacuum cleaners
- c) EN 60335-2-2 Household and similar electrical appliances – Safety – Part 2-2: Particular requirements for vacuum cleaner and water suction appliances

Ikke alle gulvmunnstykker og tilbehør som er vedlagt støvsugeren, er bestemt for intensiv rengjøring av tepper eller harde gulv, slik det står beskrevet i forordningen. Følgende gulvmunnstykker og innstilling er brukt ved beregning av verdiene:

For energiforbruk og rengjøringsklasse på tepper og harde gulv samt støynivå, ble gulvmunnstykket brukt med hevet børstekrans (trykk på fottasten ).

Opplysningene i forordningen er utelukkende basert på de ovennevnte kombinasjonene og innstillingene til gulvmunnstykkene på forskjellige gulvbelegg.

Ved alle målinger ble det kun benyttet originale Miele støvsugerposer, motorbeskyttelsesfiltre og utblåsningsfiltre.

Henvisninger til bilder

Bildene det henvises til i de enkelte kapitlene finner du på utbrettsidene bak i bruksanvisningen.

Oversikt

Denne støvsugeren er egnet for daglig støvsuging av tepper, teppebelagte gulv og slitesterke, harde gulv.

Miele tilbyr passende gulvmunnstykker, -børster og annet tilbehør for mange bruksområder (se kapittel «Ekstrautstyr»).

Tilbehør som følger med (Bilde 01)

- ① **Sugebørste**
Egner seg til støvsuging av ømfintlige overflater, f.eks. til støvsuging av tastaturer eller til støvsuging av brødsmler.
- ② **2 i 1 møbel- og fugemunnstykke**
For støvsuging av folder, fuger og hjørner samt stoppede møbler, madrasser, puter, gardiner osv.

3D4U

Med 3D4U tilbyr Miele gratis tilbehør som kan lastes ned til 3D-skriveren (www.miele.de, service, reservedeler & tilbehør).

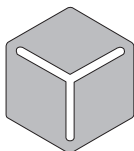

3 D 4 U

Symboler på betjeningspanelet

Effektrinnene på støvsugeren har tilhørende symboler, som viser hva som anbefales å støvsuge med de enkelte effektrinnene.

	Gardiner, tekstiler
	Polstrede møbler, puter
	Finere velourtepper, ryer og løpere
	Harde gulv, meget skitne tepper og teppebelagte gulv

Andre symboler for drift og funksjon:

-	Reduksjon i sugeeffekt
+	Økning i sugeeffekt
	Indikator for bytte av støvsugerpose
	Indikator for bytte av utblåsningsfilter
	Slå på/av
	Automatisk kabelinntrekk

Funksjonen til indikatoren for bytte av støvsugerpose

Indikatorens funksjon er tilpasset blandingsstøv, slik som det vanligvis forekommer i husholdningen: Støv, hår, teppelo, tråder, sand osv.

Hvis du støvsuger mye finstøv, f.eks. borestøv, sand, eventuelt også gips eller mel, tilstoppes porene i støvsugerposen meget raskt.

Støvindikatoren vil da vise «full», selv om støvsugerposen ikke er full. Støvsugerposen må da byttes.

Dersom du støvsuger mye hår, teppelo og ull, vil visningen først reagere når støvsugerposen allerede er helt full.

Funksjonen til indikatoren for bytte av utblåsningsfilter

Indikatorfeltet for bytte av utblåsningsfilter lyser etter ca. 50 driftstimer, noe som tilsvarer ca. ett år med gjennomsnittlig bruk. Skift utblåsningsfilteret når indikatoren på støvsugeren lyser. På dette tidspunktet må du også kontrollere om motorbeskyttelsesfilteret er tilsmusset.

Du må nullstille indikatoren hver gang du bytter utblåsningsfilteret og når det har vært nødvendig å rengjøre motorbeskyttelsesfilteret. Se avsnittet «Indikatoren for utskiftning av utblåsningsfilteret starter å lyse » i kapittelet «Rengjøring og stell».

Motorbeskyttelsesfilter

Støvsugeren er som standard utstyrt med et motorbeskyttelsesfilter. Det trenger ikke å byttes ut i løpet av støvsugerenes levetid.

Igangsetting

Tilkobling av sugeslangen (Bilde 02)

- Sett sugestussen inn i sugeåpningen til den knepper på plass. Innførings-sporene på begge delene skal settes mot hverandre.

Ta av sugeslangen (Bilde 03)

- Trykk inn utløsertastene på siden av sugestussen og trekk den ut av sugeåpningen.

Sugeslange og håndtak settes sammen (Bilde 04)

- Sett tilkoblingsstussen til sugeslangen inn til den knepper på plass i håndtaket.

Sammensetting av håndtak og støvsugerrør (Bilde 05)

- Stikk håndtaket inn i støvsugerrøret til det knepper på plass. Innførings-sporene på begge delene skal settes mot hverandre.
- Trykk på utløsertasten for å ta delene fra hverandre og trekk håndtaket ut av støvsugerrøret med en lett dreiebevegelse.

Sett sammen sugerøret og gulvmunnstykket (Bilde 06)

- Fest sugerøret på gulvmunnstykket; vri mot venstre og høyre til det knepper på plass.
- Trykk på utløsertasten for å ta delene fra hverandre og trekk sugerøret ut av gulvmunnstykket med en lett dreiebevegelse.

Betjening

Innstilling av teleskoprør (Bilde 07)

Teleskoprøret består av 2 rør som er stukket inn i hverandre. Rørene kan trekkes ut til ønsket lengde.

- Hold rundt utløseren og still inn teleskoprøret til ønsket lengde.

Innstilling av gulvmunnstykket (Bilde 08 + 09)

Avhengig av modell er støvsugeren din utstyrt med en av de avbildede gulvmunnstykkene.

Følg i første rekke gulvbeleggprodu-sentens råd angående rengjøring og stell.

Robuste og jevne harde gulv og gulv med fuger eller sprekker støvsuges med senket børstekrans:

- Trykk ned fottasten .

Tepper og teppebelagte gulv støvsuges med hevet børstekrans:

- Trykk ned fottasten .

Hvis du synes det er tungt å skyve gulvmunnstykket, reduser sugekraften til gulvmunnstykket glir lett (se avsnitt «Valg av sugeeffekt»).

Støvsuging av trappetrinn (Bilde 10)

 Fare for å skade seg hvis støvsugeren faller ned.

En støvsuger som faller ned trappen, kan skade både deg og andre.

Støvsug alltid trapper nedenfra og oppover.

Gulvmunnstykket egner seg også for støvsuging av trappetrinn.

Uttrekk av nettkabelen (Bilde 11)

- Trekk nettkabelen ut til ønsket lengde.
- Sett støpselet inn i stikkkontakten.

 Skader pga. overoppheting.

Nettkabelen kan overopphetes ved langvarig bruk.

Hvis støvsugeren skal brukes lenger enn 30 minutter, må nettkabelen trekkes helt ut.

Innrulling av nettkabel (Bilde 12)

- Trekk støpselet ut av stikkkontakten.
- Trå kort på fottasten for kabelinntrekk.

Nettkabelen trekkes helt inn.

Du kan avbryte kabelinntrekk når som helst.

- Dra kjapt i nettkabelen mens den rulles opp.

Inn- og utkobling (Bilde 13)

- Trå på fottasten på/av .

Valg av sugeeffekt (Bilde 14)

Du kan tilpasse sugeeffekten etter hva du skal støvsuge. Ved å redusere sugeeffekten blir det lettere å skyve gulvmunnstykket.

Det valgte effekttrinnet lyser.

Ved første igangsetting kobles støvsugeren inn med høyeste effekttrinnet.

Neste gang du tar den i bruk kobles den inn med det effekttrinnet som sist var stilt inn.

- Trykk på fottasten + hvis du vil ha høyere sugeeffekt.
- Trykk på fottasten - hvis du ønsker lavere sugeeffekt.

Mellomtrinn av sugeeffekt

Du kan selv justere støvsugerens sugeeffekt til den sugeeffekten du foretrekker, og gjøre et unntak fra de forhåndsinnstilte effekttrinnene.

For å tilpasse sugeeffekten til dine behov går du frem på følgende måte:

- Trykk på fottasten + eller - og hold den inne.

Symbolet for det valgte effekttrinnet begynner å blinke.

- Hold fottasten + eller - nede til ønsket sugeeffekt er nådd. Symbolet til det forhåndsinnstilte effekttrinnet som ligger nærmest sugeeffektnivået, blinker tilsvarende.

- Slipp fottasten.

Etter 5 sekunder uten å røre tastene er mellomtrinnet for sugeeffekten lagret på nærmest laveste/høyeste effekttrinnet.

Neste gang støvsugeren skal brukes, kobles den inn på det lagrede mellomtrinnet. Ved å velge en av de 4 standard effekttrinnene, slettes den lagrede innstillingen.

Ta ut tilbehør (Bilde 15)

- Trykk på markeringen på tilbehørsrommet

Tilbehørsrommet åpner seg.

- Ta ut det kombinerte møbel- og fugemunnstykket.
- Lukk tilbehørsrommet, ved å trykke ned dekselet.

Innstilling av 2 i 1 møbel- og fugemunnstykke

Støvsugeren er som standard utstyrt med et kombinert møbel- og fugemunnstykke.

Fugemunnstykke (Bilde 16)

Når 2 i 1-munnstykket er tatt ut av tilbehørsrommet, kan det brukes til å støvsuge folder, fuger og hjørner.

Møbelmunnstykke (Bilde 16)

- Trykk på utløsertasten på 2 i 1-møbel og fugemunnstykket, og sving møbelmunnstykket over føringen til møbelmunnstykket tydelig knepper på plass.
- Trykk på utløsertasten når du er ferdig å støvsuge, og sving møbelmunnstykket tilbake til utgangsposisjonen. Sving 2 i 1-møbel- og fugemunnstykket helt til utløsertasten tydelig napper på plass.

Bruk av sugebørsten på EcoComfort-håndtaket (avhengig av modell) (Bilde 17)

- Trykk på utløsertasten til sugebørsten og skyv den langs føringen til den klikker på plass.
- Trykk på utløsertasten etter støvsugingen og skyv sugebørsten tilbake til utgangsposisjonen, til den tydelig fester seg.

Bruk av sugebørsten på Comfort-håndtaket 2.0 (avhengig av modell)

- Trykk på utløsertasten til sugebørsten og skyv den langs føringen til den klikker på plass. (Bilde 18)
- Trykk på utløsertasten og drei sugebørsten til siden. (Bilde 19)
- Skyv sugebørsten ned langs føringen til den løsner fra håndtaket. (Bilde 19)
- Sett sugebørsten på støvsugerrøret, til den tydelig fester seg. (Bilde 20)

Når du er ferdig

- Trykk på utløsertasten og dra sugebørsten av støvsugerrøret.

- Skyv sugebørsten tilbake på Comfort-håndtaket 2.0, til den tydelig fester seg.
- Skyv sugebørsten tilbake i utgangsposisjonen for å kunne sette håndtaket inn i støvsugerrøret igjen.

Parkeringsystem for pauser (Bilde 21)

 Fare for å skade seg hvis støvsugeren velter.

Ikke bruk parkeringssystemet hvis støvsugeren befinner seg på en skrå flate, f.eks. en rampe.

- Stikk gulvmunnstykket med parkknasten inn i parkeringssystemet.

Parkeringsystem for oppbevaring (Bilde 22)

 Fare for elektrisk støt pga. nettspenning.

Støvsugeren har fortsatt nettspenning selv om den er slått av.

Slå av støvsugeren etter hver bruk. Trekk støpselet ut av stikkkontakten.

- Plasser støvsugeren på høykant.
- Skyv rørdelene til teleskoprøret helt inn.
- Sett gulvmunnstykket med parkknast ovenfra inn i rørholderen på undersiden av støvsugeren.

Rengjøring og stell

Rengjøre støvsuger og utstyr

 Fare for elektrisk støt pga. nettspenning.

Støvsugeren har fortsatt nettspenning selv om den er slått av.

Trekk støpselet ut av stikkkontakten før rengjøring.

 Fare for elektrisk støt pga. nettspenning.

Fuktighet i støvsugeren innebærer fare for elektrisk støt.

Støvsugeren må aldri dyppes i vann.

- Støvsug tekstiloverflater med en støvsuger med påmontert sugebørste på laveste effektrinns.
- Støvsugeren og alle utstyrsdeler av kunststoff kan rengjøres med et vanlig rengjøringsmiddel for kunststoff.

Statiske ladninger kan føre til at det samler seg støv på støvsugerens plastdeler. Fjern disse med en myk og tørr klut.

 Skader pga. uegnede rengjøringsmidler.

Alle overflater er ømfintlige for riper. Alle overflater kan bli misfarget eller forandret hvis de kommer i kontakt med uegnede rengjøringsmidler.

Ikke bruk skuremidler, glass- eller universalrengjøringsmidler og heller ikke pleiemidler som inneholder olje.

Rengjøre støvrom

Støvrommet kan ved behov rengjøres med enn annen støvsuger eller rengjøres med en tørr støvklut eller støvkost.

Rengjør også undersiden av støvromsdekselet.

Filtersystem

Miele filtersystem består av 3 tilbehørsdeler:

- Original Miele støvsugerpose (type **TU**)
- Originalt Miele utblåsningsfilter
- Motorbeskyttelsesfilter

For å sikre at støvsugeren har en perfekt sugestyrke må du iblant bytte støvsugerpose og utblåsningsfilter.

Indikator for bytte av støvsugerpose (Bilde 23)

Skift ut støvsugerposen når indikatoren for bytte av støvsugerpose lyser.

Tilstoppede porer reduserer sugeeffekten til støvsugeren.

Kast fulle støvsugerposer. Ikke bruk støvsugerposer flere ganger.

Test

- Sett på gulvmunnstykket.
- Slå på støvsugeren og velg maksimal sugeeffekt.
- Løft gulvmunnstykket litt fra gulvet.

Ta ut støvsugerposen (Bilde 25)

- Trykk inn utløsertastene på siden av sugestussen og trekk sugestussen ut av sugeåpningen. (Bilde 03)
- Trykk inn utløsertasten i håndtaket og løft støvromsdekselet helt opp til det knepper på plass. (Bilde 24)
- Løft holderen til støvsugerposen med én hånd.
- Trekk ut støvsugerposen med den andre hånden ved hjelp av festeplaten. (Bilde 25)

Den turkise sperrehaken løftes.

Den turkise sperrehaken forhindrer at støvromsdekselet lukkes når det ikke er satt inn noen støvsugerpose. Ikke bruk makt.

Sette inn støvsugerpose (Bilde 26)

- Løft holderen til støvsugerposen med én hånd.

- Sett inn den nye støvsugerposen med den andre hånden i holderen som er vippet opp, til den stopper. La støvsugerposen være sammenbrettet, slik som den var i forpakningen.

Sørg for at holdeplaten til støvsugerposen går helt inn i føringen på begge sider (se lupe).

Den turkise sperrehaken lukkes til den merkbart knepper på plass.

- Lukk støvromsdekselet til låsen knepper på plass og pass på at støvsugerposen ikke blir klemt fast.
- Sett sugestussen inn i sugeåpningen til den knepper på plass. Innførings-sporene på begge delene skal settes mot hverandre. (Bilde 02)

Indikator for bytte av utblåsningsfilter lyser (Bilde 27)

Skift ut utblåsningsfilteret når indikatoren for bytte av utblåsningsfilter på støvsugeren lyser. Motorbeskyttelsesfilteret bør også kontrolleres for forurensning på dette tidspunktet, se avsnittet «Rengjøring av motorbeskyttelsesfilteret».

Du må tilbake stille indikatoren hver gang du bytter utblåsningsfilteret. Da må støvsugeren være slått på.

- Trakk på pedalen + i 3 sekunder.

Serviceindikatoren slukker og befinner seg i utgangsposisjonen igjen.

Det er bare mulig å nullstille indikatoren hvis den allerede lyser, ikke før.

Bytte av AirClean-utblåsningsfilteret (Bilde 28–30)

Pass på at det alltid brukes kun ett utblåsningsfilter.

- Åpne støvromsdekselet. (Bilde 24)

Hvis du vil sette inn et utblåsningsfilter AirClean Plus 50, Silence AirClean 50, Active AirClean 50 eller HEPA AirClean 50, følg henvisningene i avsnittet «Innsetting av et annet utblåsningsfilter».

- Lås opp filtergitteret forover og ta ut filtergitteret oppover. (Bilde 28)
- Trykk sammen utløseren på filtergitteret og åpne filtergitteret. (Bilde 29)
- Ta ut det brukte AirClean-utblåsningsfilteret ved å ta tak i en av de rene hygieneflatene.
- Legg det nye utblåsningsfilteret AirClean nøyaktig inn. (Bilde 29)
- Lukk filtergitteret til det tydelig fester seg.
- Sett filtergitteret nedover slik at det passer nøyaktig. (Bilde 30)
- Trykk filtergitteret bakover på begge sider til det klikker på plass. (Bilde 30)

⚠ Skader grunnet tilsmussing av støvrommet.

Dersom en støvsugerpose ikke kneppet på plass, kan betydelige støvmengder havne i støvrommet og skade komponenter.

Sørg for at støvsugerposen er satt inn og at sperrehaken er lukket før du lukker støvromsdekselet.

- Lukk støvromsdekselet til låsen knepper på plass og pass på at støvsugerposen ikke blir klemt fast.

Utblåsningsfilter AirClean Plus 50, Silence AirClean 50, Active AirClean 50 og HEPA AirClean 50 skiftes ut (Bilde 31 + 32)

Pass på at det alltid brukes kun ett utblåsningsfilter.

- Åpne støvromsdekselet. (Bilde 24)

Hvis du imidlertid vil sette inn et AirClean-filter, følg henvisningene i avsnittet «Innsetting av et annet utblåsningsfilter».

- Trekk utblåsningsfilteret forover og ta ut utblåsningsfilteret oppover. (Bilde 31)
- Sett inn det nye utblåsningsfilteret slik at det sitter nøyaktig i bunnen, og trykk utblåsningsfilteret bakover på begge sider til det klikker på plass. (Bilde 32)

 Skader grunnet tilsmussing av støvrommet.

Dersom en støvsugerpose ikke knepet på plass, kan betydelige støvmengder havne i støvrommet og skade komponenter.

Sørg for at støvsugerposen er satt inn og at sperrehaken er lukket før du lukker støvromsdekselet.

- Lukk støvromsdekselet til låsen knepper på plass og pass på at støvsugerposen ikke blir klemt fast.

Innsetting av et annet utblåsningsfilter (Bilde 33)

Pass på at det alltid brukes kun ett utblåsningsfilter.

Avhengig av modell er ett av følgende utblåsningsfiltre standardutstyr:

- AirClean
- AirClean Plus 50 (lyseblått)
- Silence AirClean 50 (grått)
- Active AirClean 50 (sort)
- HEPA AirClean 50 (hvitt)

Pass på ved utskiftning

1. Hvis du i stedet for utblåsningsfilteret **a** vil sette inn utblåsningsfilter **b**, **c**, **d** eller **e**, må du ta ut filtergitteret og i stedet sette inn det nye utblåsningsfilteret.
2. Hvis du i stedet for utblåsningsfilter **b**, **c**, **d** eller **e** vil sette inn utblåsningsfilter **a**, må du sette dette utblåsningsfilteret inn i et filtergitter (Bilde 29), se kapittel «Tilgjengelig tilbehør», avsnitt «Filter».

Rengjøring av motorbeskyttelsesfilteret (Bilde 34 + 35)

- Åpne støvromsdekselet. (Bilde 24)

- Ta ut støvsugerposen. (Bilde 25)

- Lås opp motorbeskyttelsesfilteret forover og fjern det oppover fra støvrommet. (Bilde 34)

 Skader pga. feil håndtering under rengjøringen.

Motorbeskyttelsesfilteret kan bli skadet og miste virkningen sin.

Ikke rengjør motorbeskyttelsesfilteret med vann. Ikke bruk spisse eller skarpe gjenstander ved rengjøringen.

- Rengjør motorbeskyttelsesfilteret med en tørr støvklut eller støvbørste.

- Sett hengslene på motorbeskyttelsesfilteret nøyaktig inn i hengselutsparringen i støvrommet, og lås motorbeskyttelsesfilteret til det klikker på plass. (Bilde 35)
- Sett støvsugerposen inn i holderen til støvsugerposen inntil sperrehaken er helt lukket. (Bilde 26)
- Lukk støvromsdekselet til låsen knepper på plass og pass på at støvsugerposen ikke blir klemt fast.

Utskiftning av trådløfter (Bilde 36)

(ikke mulig på modeller med FlexTeQ/AllFloor gulvmunnstykker)

Skift trådløfterne hvis flossen er slitt.

- Ta trådløfterne ut av spaltene. Bruk f.eks. en skrutrekker.
- Sett inn nye trådløftere.

Reservedeler får du kjøpt hos en Miele-forhandler eller hos Miele's serviceavdeling.

Ekstraustyr

Du må først og fremst følge rådene vedrørende rengjøring og stell fra produsenten av gulvbelegget.

Vi anbefaler at du kun bruker originale tilbehørsdeler med Miele-logoen på pakken. Da kan du være sikker på at støvsugerens sugestykke utnyttes optimalt og best mulig rengjøringseffekt oppnås.

Vær oppmerksom på at feil og skader på støvsugeren, som skyldes bruk av tilbehørsdeler som ikke er merket med Miele-logoen ikke dekkes av støvsugerens garanti.

Steder hvor du kan kjøpe tilbehørsdeler

Du kan kjøpe originale Miele tilbehørsdeler i Miele's nettbutikk eller hos Miele's serviceavdeling eller Miele-forhandlere.

Du gjenkjenner originale Miele tilbehørsdeler på pakkens Miele-logo.

Noen støvsugermodeller har allerede noe av dette tilbehøret som standardutstyr.

Gulvmunnstykker / -børster

Gulvmunnstykke AllFloor (SBD 380-3)

Flatt gulvmunnstykke for støvsuging under svært lave møbler. Den er dessuten stillegående, lett og kjennetegnes ved ekstra god oppsamling av grovt smuss.

Turbobørste TurboTeQ (STB 305-3)

For støvsuging av kortflossede tepper.

Gulvbørste Parquet Twister med dreieledd (SBB 300-3)

Med naturbørste, for støvsuging av jevne og harde gulvflater og små nisjer.

Gulvbørste Parquet Twister XL med dreieledd (SBB 400-3)

Med naturbørste, for rask støvsuging av store jevne og harde gulvflater og små nisjer.

Annet tilbehør

Håndturbobørste Turbo Mini (STB 101)

For støvsuging av stoppede møbler, madrasser, bilseter.

Universalbørste (SUB 20)

For støvsuging av bøker, bokhyller og lignende.

Radiatorbørste (SHB 30)

For støvsuging av radiatorer, smale hyl-ler eller fuger.

Madrassmunnstykke (SMD 10)

For bekvem støvsuging av madrasser og stoppede møbler – også fugene.

Fugemunnstykke, 300 mm (SFD 10)

Ekstra langt fugemunnstykke for støvsuging av folder, fuger og hjørner.

Fugemunnstykke, 560 mm (SFD 20)

Fleksibelt fugemunnstykke for støvsuging av steder som er vanskelige å nå.

Møbelmunnstykke XL (SPD 20)

Bredt møbelmunnstykke for støvsuging av stoppede møbler, madrasser og puter.

Filtre

Utblåsningsfilter AirClean Plus 50 (SF-AP 50)

For effektiv filtrering for utrolig ren luft i rommet.

Utblåsningsfilter Silence AirClean 50 (SF-SA 50)

For betydelig reduksjon av lydene fra støvsugeren.

Utblåsningsfilter Active AirClean 50 (SF-AA 50)

For betydelig reduksjon av plagsom lukt. Perfekt for kjøledyreiere og røykere

Utblåsningsfilter HEPA AirClean 50 (SF-HA 50)

For effektiv filtrering av finstøv og allergener. Ideell for husstøvallergikere.

Filtergitter

Filtergitteret behøves når du vil sette inn et AirClean utblåsningsfilter i stedet for AirClean Pluss 50, Silence AirClean 50, Active AirClean 50 eller HEPA AirClean 50.

Feilretting

De fleste feil kan du rette på selv. I mange tilfeller kan du spare både tid og penger, siden du slipper å kontakte serviceavdelingen.

Besøk www.miele.no/support/customer-assistance for mer informasjon om hvordan du selv kan utbedre feil.



 Fare for elektrisk støt pga. nettspenning.
Støvsugeren har fortsatt nettspenning selv om den er slått av.
Trekk støpselet ut av stikkkontakten før hver problemløsning.

Problem	Årsak og retting
<p>Støvsugeren kobler seg ut av seg selv.</p>	<p>En temperaturbegrenser kobler ut støvsugeren hvis den blir for varm. Feilen kan f.eks. oppstå dersom store gjenstander blokkerer sugekanalene, støvsugerposen er full eller tilstoppet av finstøv, eller motorbeskyttelsesfilteret/ utblåsningsfilteret er svært skittent.</p> <ul style="list-style-type: none"> ■ Slå av støvsugeren med fottasten på/av  og trekk støpselet ut av stikkkontakten. <p>Etter at feilen er utbedret, vil støvsugeren være så avkjølt at du kan slå den på og bruke den igjen etter ca. 20–30 minutter.</p>

Kundeservice

Kontakt ved feil

Hvis det oppstår feil som du ikke kan rette på selv, kontakt en Miele-forhandler eller Miele's serviceavdeling.

Kontaktdataene til Miele's serviceavdeling finner du på slutten av dette dokumentet.

Garanti

Garantitiden er 2 år.

Nærmere opplysninger finner du i de vedlagte garantibetingelsene.

sv - Innehåll

Säkerhetsanvisningar och varningar	63	Använda sugpenseln på Comfort-handtaget 2.0 (beroende på modell)	75
Beskrivning av dammsugaren	68	Parkeringshållare för pauser under dammsugningen	75
Beskrivning av dammsugaren	68	Parkeringshållare för förvaring	75
Hållbarhet och miljöskydd	70	Rengöring och skötsel	75
Anmärkning till den europeiska förordningen (EU) nr 666/2013	71	Rengöra dammsugaren och tillbehör	75
Bildhänvisningar	71	Filtersystem	76
Beskrivning av dammsugaren	71	Indikator för byte av dammpåse	76
Medföljande tillbehör	71	Ta ut dammsugarpåsen	76
3D4U	72	Sätta in dammsugarpåsen	76
Symboler på manöverpanelen	72	Indikatorn för byte av utblåsningsfilter tänds	77
Indikator för byte av dammpåse – funktion	72	Byta utblåsningsfilter AirClean	77
Filterindikatorns funktion	72	Byta utblåsningsfilter AirClean Plus 50, Silence AirClean 50, Active AirClean 50 och HEPA AirClean 50	77
Motorfilter	72	Sätta i annat utblåsningsfilter	78
Idrifttagning	72	Rengöra motorfiltret	78
Ansluta dammsugarslangen	72	Byta ut trådlyft	78
Ta loss dammsugarslangen	72	Extra tillbehör	79
Sätta ihop dammsugarslang och handtag	73	Köpa tillbehör	79
Sätta ihop handtag och dammsugarrör	73	Åtgärda problem	81
Sätta ihop dammsugarrör och omkopplingsbart golvmunstycke	73	Miele service	81
Användning	73	Få hjälp vid eventuella störningar	81
Ställa in teleskoprör	73	Mieles garanti	81
Ställa in golvmunstycket	73		
Dammsuga trappsteg	73		
Dra ut sladden	73		
Rulla ihop sladden	73		
Starta och stänga av	74		
Välja sugeffekt	74		
Sugeffektsmellanlägen	74		
Ta ut tillbehör	74		
2 i 1 möbel- och fogmunstycke	74		
Använda sugpenseln på EcoComfort-handtaget (beroende på modell)	74		

Denna dammsugare uppfyller gällande säkerhetskrav. En felaktig användning kan medföra person- och saksador. Läs bruksanvisningen innan du använder dammsugaren första gången. Den innehåller viktig information om säkerhet, användning, rengöring och underhåll. På så vis undviker du personsador samt skador på dammsugaren.

I enlighet med normen IEC 60335-1 påpekar Miele att det är viktigt att läsa och följa avsnittet "Idrifttagning" samt säkerhetsanvisningarna och varningarna.

Miele tar inget ansvar för skador som har uppstått på grund av att säkerhetsanvisningarna och varningarna inte har följts.

Spara bruksanvisningen och överlämna den vid eventuellt ägarbyte.

Stäng alltid av dammsugaren efter dammsugning, innan du byter tillbehör och före rengöring, underhåll och innan du utför felåtgärder. Dra ut stickproppen ur vägguttaget.

Användningsområde

- ▶ Denna dammsugare är avsedd att användas i hushåll och hushållsliknande miljöer. Dammsugaren är inte avsedd för användning på byggarbetsplatser.
- ▶ Denna dammsugare är lämplig för daglig dammsugning av mattor, heltäckningsmattor och hårda golv.
- ▶ Dammsugaren är inte avsedd att användas utomhus.
- ▶ Den här dammsugaren får inte användas på en höjd som är högre än 4000 m över havet.
- ▶ Dammsug endast torrt damm/torr smuts med dammsugaren. Det är inte tillåtet att dammsuga på människor och djur. Alla andra användningsområden samt ombyggnader och ändringar av dammsugarens konstruktion är inte tillåtna.

sv - Säkerhetsanvisningar och varningar

▶ Personer (inklusive barn), som på grund av sina fysiska, sensoriska eller psykiska förmågor eller på grund av oerfarenhet eller okunskap inte kan använda dammsugaren på ett säkert sätt, får endast använda den under uppsikt eller anvisning av en ansvarig person.

Om det finns barn i hemmet

▶ Risk för kvävning! Barn kan under lek linda in sig i förpackningsmaterial (till exempel plastfolie) eller dra det över huvudet och kvävas. Håll därför barn borta från förpackningsmaterial.

▶ Barn under 8 år bör hållas borta från dammsugaren. De får endast använda den under uppsikt.

▶ Barn från 8 år och uppåt får endast använda dammsugaren utan uppsikt under förutsättning att de känner till hur man använder den på ett säkert sätt. Barn måste kunna se och förstå riskerna med en felaktig användning.

▶ Barn får inte rengöra eller göra underhåll på dammsugaren utan uppsikt.

▶ Håll uppsikt över barn som befinner sig i närheten av dammsugaren. Låt inga barn leka med den.

Teknisk säkerhet

▶ Kontrollera dammsugaren och alla tillbehörsdelar med avseende på synliga yttre skador innan du använder den. Använd aldrig dammsugaren om den eller dess komponenter är skadade.

▶ Jämför anslutningsuppgifterna (nätspänning och frekvens) på dammsugarens typskylt med dem som gäller för elnätet. Dessa data måste överensstämja. Utan ändring är dammsugaren avsedd för 50 Hz eller 60 Hz.

▶ Eluttaget måste ha en säkring av typen 16 A eller 10 A.

► Det är möjligt att tidvis eller permanent använda en fristående eller icke nätsynkron energiförsörjningsenhet (till exempel fristående elnätverk, backupsystem). Driften förutsätter att energiförsörjningsenheten följer föreskrifterna enligt EN 50160 eller liknande.

De skyddsåtgärder som ska tas på uppställningsplatsen och i denna Miele-produkt vad gäller funktion och arbetsätt måste även säkerställas i fristående respektive icke nätsynkron drift. Vid behov ska åtgärderna ersättas med likvärdiga åtgärder i installationen. Exempelvis enligt det som står i aktuell publicering från VDE-AR-E 2510-2.

► Reparationer av dammsugaren får endast utföras av en behörig fackman eller av Miele service, annars kan inga garantianspråk göras gällande vid en eventuell följdskada.

► Använd inte dammsugaren om kabeln är skadad. En skadad anslutningskabel får endast bytas ut tillsammans med kabeltrumman (finns på Miele's hemsida eller hos Miele service). Av säkerhetsskäl får kabeln bara bytas av en behörig fackman eller av Miele service.

► Använd inte sladden för att bära dammsugaren och dra inte ut stickproppen ur vägguttaget med hjälp av kabeln. Dra inte sladden över vassa kanter eller kläm den, till exempel under dörrar. Undvik att köra över sladden med dammsugaren. Sladden, stickproppen och vägguttaget kan skadas och därmed utgöra en säkerhetsfara.

► Reparationer får endast utföras av en behörig fackman eller av Miele service. Felaktiga reparationer kan medföra betydande risker för användaren.

Användning

- ▶ Använd inte dammsugaren utan dammpåse, motorskyddsfiler och utblåsningsfiler.
- ▶ Det går inte att stänga locket till dammutrymmet om ingen dammpåse har satts in. Använd inte våld.
- ▶ Kontrollera alltid att dammpåsen är ordentligt insatt innan du stänger locket till dammutrymmet.
- ▶ Dammsug aldrig glödande föremål som till exempel cigaretter eller aska och kol som ser ut att ha slocknat.
- ▶ Dammsug inte tonerpulver. Tonerpulver som används i exempelvis skrivare eller kopiatorer kan leda ström.
- ▶ Dammsug inte vätskor eller annan fuktig smuts. Låt våta eller schamponerade mattor torka helt innan du dammsuger dem.
- ▶ Dammsug aldrig lättantändligt eller explosivt material eller gaser. Dammsug inte heller på platser där sådana ämnen finns.
- ▶ Kom inte i närheten av huvudet med dammsugarröret.

Rengöring

- ▶ Doppa aldrig dammsugaren och tillhörande delar i vatten. Rengör dammsugaren och tillhörande delar endast med en torr eller lätt fuktig trasa.

Tillbehör och reservdelar

- ▶ Använda Miele's turboborste/handturboborste:
 - Rör inte den roterande borstvalsen när du dammsuger.
 - Dammsug inte kraftigt strukturerade eller ojämna golv.
 - Dammsug inte hårda ytor som möbler, trä- eller stengolv.
 - Dammsug inte handknutna mattor av hög kvalitet, till exempel Berber- eller persiska mattor, eller mattor med extremt lång lugg.
 - Dammsug inte ytor där det finns risk för att något sugts in eller lindas upp. Håll undan föremål som gardiner, kläder och schalar.
- ▶ Se till att handtaget inte skadas vid dammsugning utan munstycke.
- ▶ Vi rekommenderar endast användning av dammpåsar, filter och originaltillbehör med Miele-logotypen på förpackningen. Endast med dessa kan tillverkaren garantera säkerheten.
- ▶ Endast om originalreservdelar används garanterar Miele att alla säkerhetskrav uppfylls. Vi rekommenderar att trasiga komponenter byts ut mot originalreservdelar.
- ▶ Miele garanterar tillgängligheten av reservdelar till din fläkt i upp till 15 år (minst 10 år) efter att dammsugaren har utgått ur sortimentet.

Transport

- ▶ Förpackningen skyddar dammsugaren mot transportskador. Vi rekommenderar att förpackningen sparas, så att den kan användas om dammsugaren ska transporteras.

sv - Beskrivning av dammsugaren

Beskrivning av dammsugaren

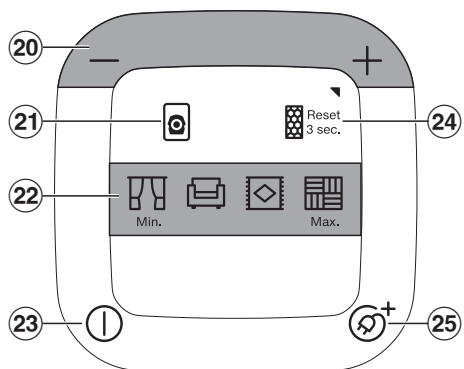
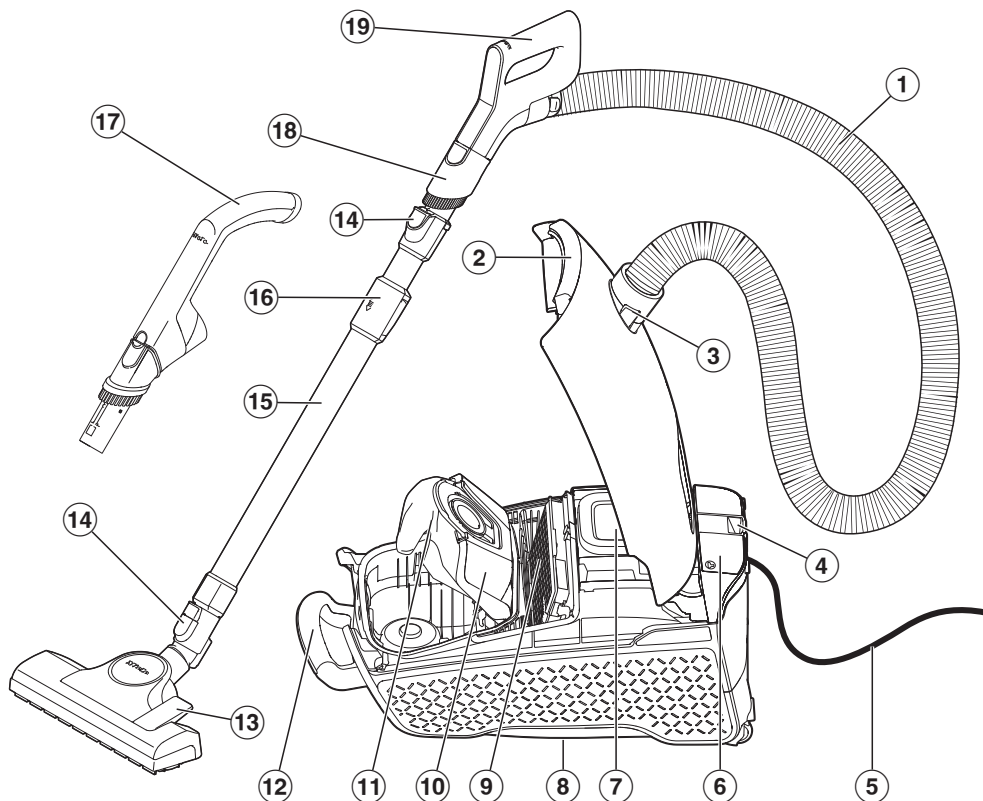

sv - Beskrivning av dammsugaren

- ① Dammsugarslang*
- ② Låsknapp för locket till dammutrymmet
- ③ Slanganslutning
- ④ Parkeringshållare för pauser under dammsugningen
- ⑤ Anslutningskabel med stickpropp
- ⑥ Tillbehörsfack för 2 i 1 möbel- och fogmunstycke
- ⑦ Manöverpanel
- ⑧ Parkeringsystem för förvaring (undersidan av dammsugaren)
- ⑨ Miele originalutblåsningsfilter*
- ⑩ Hållare dammsugarpåse
- ⑪ Original Miele dammpåsar
- ⑫ Bärhandtag
- ⑬ Golvmunstycke*
- ⑭ Låsknappar*
- ⑮ Teleskoprör*
- ⑯ Låsknapp för teleskoprör*
- ⑰ EcoComfort-handtag*
- ⑱ Löstagbar sugborste*
- ⑲ Comfort-handtag 2.0*
- ⑳ Fotknapparna +/- för justering av sugeffekten
- ㉑ Indikator för byte av dammpåse
- ㉒ Effektlägen
- ㉓ Fotknapp På/Av ①
- ㉔ Indikator för byte av utblåsningsfilter
- ㉕ Fotknapp för automatisk kabelvinda ②*

* Beroende på modell kan utrustning märkt med asterisk ha ett annat utförande, alternativt inte ingå i dammsugarens utrustning.

Transportförpackning

Förpackningen skyddar maskinen mot transportskador. Förpackningsmaterialen är valda med hänsyn till miljön och är därför återvinningsbara.

Förpackning/emballage som återförs till materialkretsloppet innebär minskad råvaruförbrukning. Lämna till materialspecifika återvinningscentraler om möjligt.

Vi rekommenderar att förpackningen sparas, så att den kan användas om produkten ska transporteras.

Avfallshantera dammsugarpåsar och filter

Dampåsar och filtren är tillverkade av miljövänliga material. Förbrukade filter kan kastas i hushållssoporna. Du kan även slänga dammpåsar i hushållssoporna under förutsättning att de inte innehåller något som inte får slängas där.

Hantering av uttjänt maskin

Uttjänade elektriska och elektroniska produkter innehåller i många fall material som kan återanvändas. Men de innehåller även skadliga ämnen som är nödvändiga beståndsdelar för produkternas funktion och säkerhet. Om sådana ämnen hamnar i hushållsavfallet eller hanteras på fel sätt kan det medföra skador på människors hälsa och på miljön. Kasta därför på inga villkor den uttjänade produkten i hushållsavfallet.



Lämna in uttjänade elektriska och elektroniska produkter till en återvinningsstation. Du är själv ansvarig för att radera eventuella personliga uppgifter som kan stå på maskinen. Du har en lagstadgad skyldighet att plocka ur gamla batterier och lampor som inte sitter fast i produkten. Ta dem till ett lämpligt uppsamlingsställe, där de kan lämnas in. Se till att den uttjänade produkten förvaras barnsäkert tills den lämnas in för omhändertagande.

Anmärkning till den europeiska förordningen (EU) nr 666/2013

Denna dammsugare är en hushålls-dammsugare och är enligt ovan nämnda förordning klassad som en universal-dammsugare.

Denna bruksanvisning, och ytterligare uppgifter, kan laddas ner på Miele's hemsida, www.miele.se

Den angivna årsförbrukningen enligt förordningen beskriver den indikativa, årliga energiförbrukningen (kWh per år), baserat på 50 rengöringsomgångar med dammsugaren. Den faktiska energiförbrukningen beror på hur man använder dammsugaren.

Alla tester och beräkningar som anges i ovan nämnda förordning genomfördes enligt följande, respektive gällande harmoniserade normer under beaktande av aktuella föreskrifter från EU-kommissionen från september 2014:

- a) EN 60312-1 Vacuum cleaners for household use – Part 1: Dry vacuum cleaners – Methods for measuring the performance
- b) EN 60704-2-1 Household and similar electrical appliances - Test code for the determination of airborne acoustical noise – Part 2-1: Particular requirements for vacuum cleaners
- c) EN 60335-2-2 Household and similar electrical appliances – Safety – Part 2-2: Particular requirements for vacuum cleaner and water suction appliances

Inte alla medföljande golvmunstycken och dammsugartillbehör är avsedda för intensiv rengöring av mattor och hårda golv såsom beskrivs i förordningen. Följande golvmunstycke och inställning har använts för att beräkna värdena:

För energiförbrukning och rengöringsklasser på mattor och hårda golv samt ljudvärden på mattor har det omkopplingsbara golvmunstycket använts med infälld borst (tryck på fotknappen .

Uppgifterna enligt förordningen refererar uteslutande till de här angivna kombinationerna och inställningarna av golvmunstycket på de olika typerna av golv.

För alla mätningar användes Miele's originaldampmpåsar, motorfilter och utblåsningsfilter.

Bildhänvisningar

Bilderna som vi hänvisar till i de olika avsnitten finns på de utvikbara sidorna i slutet av bruksanvisningen.

Beskrivning av dammsugaren

Denna dammsugare är lämplig för daglig dammsugning av mattor, heltäckningsmattor och hårda golv som inte är känsliga.

I Miele's golvvårdssortiment finns passande tillbehör för många olika speciella ändamål (se avsnittet "Extra tillbehör").

Medföljande tillbehör (bild 01)

- ① **Sugpensel**
Passar för att dammsuga ytor som inte är ömtåliga som till exempel tangentbord eller att dammsuga smulor.
- ② **2 i 1 möbel- och fogmunstycke**
För dammsugning av veck, skarvar och hörn samt stoppade möbler, madrasser, kuddar, gardiner etc.

3D4U

Med 3D4U erbjuder Miele dessutom kostnadsfria tillbehör för nerladdning till 3D-skrivaren (www.miele.se, Service, Reservdelar & Tillbehör).

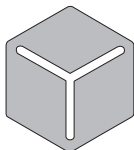

3 D 4 U

Symboler på manöverpanelen

Effektlägena på dammsugaren är försedda med symboler som visar exempel på vad som är lämpligt att dammsuga med respektive effektläge.

	Gardiner, textilier
	Stoppade möbler, kuddar
	Äkta velourmattor, mattor och löpare
	Hårda golv, hårt smutsade mattor och heltäckningsmattor

Andra symboler för drift och funktion:

-	Minskad sugeffekt
+	Ökad sugeffekt
	Indikator för byte av dammpåse
	Indikator för byte av utblåsningsfilter
	Aktivera/avaktivera
	Automatisk kabelvinda

Indikator för byte av dammpåse – funktion

Indikatorns funktion är inställd på blandad smuts som damm, hår, trådar, mattludd, sand och så vidare.

Om du dammsuger mycket fint damm som till exempel borrdamm, sand, gips och mjöl, täpps porerna i dammpåsen igen väldigt snabbt.

Dammindikatorn visar då "full" dammpåse trots att den ännu inte är det. Den måste då bytas.

Om du dammsuger mycket hårstrån, mattludd eller ludd av ull med mera, så reagerar dammindikatorn först när dammpåsen är helt full.

Filterindikatorns funktion

Efter cirka 50 drifttimmar, vilket ungefär motsvarar en genomsnittlig användning på ett år, visas indikeringen för filterbyte av utblåsningsfiltret. Byt utblåsningsfilter när indikatorn på dammsugaren tänds. Vid denna tidpunkt ska även motorfiltrets föroreningsstatus kontrolleras.

Du måste återställa displayen varje gång du byter utblåsningsfilter och vid behov rengör motorfiltret. Se avsnittet "Indikatorn för byte av utblåsningsfilter tänds" i avsnittet "Rengöring och skötsel".

Motorfilter

Dammsugaren är som standard utrustad med ett motorfilter. Det behöver inte bytas ut under dammsugarens hela livslängd.

Idrifttagning

Ansluta dammsugarsslagen (bild 02)

- Sätt i slanganslutningen så att den snäpper fast ordentligt i dammsugarens sugöppning. Skjut in de båda delarnas insättningsanordningar i varandra.

Ta loss dammsugarsslagen (bild 03)

- Tryck in slanganslutningens låsknappar, som sitter på sidorna och dra ut slanganslutningen ur sugöppningen.

Sätta ihop dammsugarslang och handtag (bild 04)

- Sätt in slanganslutningen i dammsugarröret tills du hör att den snäpper fast.

Sätta ihop handtag och dammsugarrör (bild 05)

- Stick in handtaget tills du hör att det snäpper fast i dammsugarröret. Skjut in de båda delarnas insättningsanordningar i varandra.
- Tryck på låsknappen när du vill ta isär delarna från varandra och dra handtaget med en lätt vridning ur dammsugarröret.

Sätta ihop dammsugarrör och omkopplingsbart golvmunstycke (bild 06)

- Sätt sugröret på golvmunstycket genom att vrida röret åt höger och vänster tills låsmekanismen snäpper fast.
- Tryck på låsknappen när du vill ta isär delarna och dra dammsugarröret med en lätt vridning ur golvmunstycket.

Användning

Ställa in teleskoprör (bild 07)

Teleskopröret består av två rör som är instoppade i varandra och kan dras isär till bekväm längd.

- Tryck in låsknappen och ställ in teleskopröret på önskad längd.

Ställa in golvmunstycket (bild 08 + 09)

Beroende på modell är dammsugaren utrustad med ett av de avbildade golvmunstyckena.

Beakta i första hand rengörings- och skötselansvisningarna från tillverkaren av golvet eller underlaget som ska dammsugas.

Dammsug tåliga och jämna hårda golv samt golv med fogar eller djup struktur med utfälld borst:

- Tryck på fotknappen .

Dammsug mattor och heltäckningsmattor med infälld borst:

- Tryck på fotknappen .

Om du tycker att det går trögt att dammsuga med munstycket, reducera sugeffekten tills det glider lättare över underlaget (se avsnittet "Välja sug-effekt").

Dammsuga trappsteg (bild 10)

 Risk för skador om dammsugaren ramlar ner.

Om dammsugaren ramlar ner för trappan kan den orsaka skador på dig eller andra personer.

Dammsug alltid trappor nerifrån och upp.

Det omkopplingsbara golvmunstycket är även lämpligt för att dammsuga trappsteg.

Dra ut sladden (bild 11)

- Dra ut sladden till önskad längd.
- Sätt i stickproppen i vägguttaget.

 Skada på grund av överhettning. Sladden kan överhettas om dammsugaren används en längre tid. Dra ut sladden helt om du dammsuger i mer än 30 minuter.

Rulla ihop sladden (bild 12)

- Dra ut stickproppen ur vägguttaget.
- Trampa kort på knappen för kabelvindan.

Sladden rullas ihop.

Du kan stanna kabelvindan i valfritt läge.

- Dra lite i kabeln när den dras in.

Starta och stänga av (bild 13)

- Tryck på fotknappen På/Av ①.

Välja sugeffekt (bild 14)

Du kan anpassa sugeffekten till det som ska dammsugas. Genom att reducera sugeffekten glider munstycket lättare över underlaget.

Det valda effektläget lyser.

När du använder dammsugaren första gången kopplas den in på högsta effektläge.

Nästa gång du dammsuger kopplas dammsugaren in på det senast valda effektläget.

- Tryck på fotknappen + om du vill ha en högre sugeffekt.
- Tryck på fotknappen -, om du vill ha en lägre sugeffekt.

Sugeffektsmellanlägen

Utöver de förinställda effektlägena kan du anpassa dammsugarens sugeffekt individuellt efter dina egna önskemål.

Gör på följande sätt för att anpassa sugeffekten efter dina enskilda behov:

- Tryck och håll in fotknappen + eller -.

Symbolen för det aktuella effektläget börjar blinka.

- Håll fotknappen + eller - intryckt tills önskad sugeffekt har uppnåtts. Symbolen för det förinställda effektläge som ligger närmast sugeffektens sugläge blinkar i enlighet med detta.
- Släpp fotknappen.

Efter 5 sekunder, om ingen knapp trycks, sparas sugeffektens mellanläge till det nästa högre/lägre angivna effektläget.

Vid nästa användning startar dammsugaren på sugeffektens mellanläge. Genom att välja ett av de fyra angivna effektlägena raderar du sparningen.

Ta ut tillbehör (bild 15)

- Tryck på markeringen på tillbehörsfacket

Tillbehörsfacket öppnas.

- Ta bort det kombinerade möbel- och fogmunstycket.
- Stäng tillbehörsfacket genom att trycka ner locket.

2 i 1 möbel- och fogmunstycke

Dammsugaren är som standard utrustad med ett kombinerat möbel- och fogmunstycke.

Fogmunstycke (bild 16)

När 2 i 1 möbel- och fogmunstycket har tagits ut ur tillbehörsfacket kan det användas för dammsugning av fogar, skarvar och hörn.

Möbelmunstycke (bild 16)

- Tryck på låsknappen på 2 i 1 möbel- och fogmunstycket och vrid munstycket över handtaget tills munstycket snäpper fast.
- Tryck på låsknappen när du är färdig och skjut tillbaka möbelmunstycket i utgångsläget. Vrid 2 i 1 möbel- och fogmunstycket tills låsknappen tydligt snäpper fast.

Använda sugpenseln på EcoComfort-handtaget (beroende på modell) (bild 17)

- Tryck på sugpenselns låsknapp och skjut in den på handtaget tills den snäpper fast.
- Tryck på låsknappen när du är färdig och skjut tillbaka sugpenseln i utgångsläget tills du tydligt hör att den snäpper fast.

Använda sugpenseln på Comfort-handtaget 2.0 (beroende på modell)

- Tryck på sugpenselns låsknapp och skjut in den i spåret tills den snäpper fast. (bild 18)
- Tryck på låsknappen och vrid sugpenseln åt sidan. (bild 19)
- Skjut in sugpenseln neråt över spåret tills den lossnar från handtaget. (bild 19)
- Sätt tillbaka sugpenseln på dammsugarröret tills du tydligt hör att den snäpper fast. (bild 20)

När dammsugningen är avslutad

- Tryck på låsknappen och dra loss sugpenseln från dammsugarröret.
- Skjut tillbaka sugpenseln på Comfort-handtaget 2.0 tills du tydligt hör att den snäpper fast.
- Skjut tillbaka sugpenseln till sin utgångsposition för att kunna sätta tillbaka handtaget i dammsugarröret.

Parkeringshållare för pauser under dammsugningen (bild 21)

 Risk för skador om dammsugaren ramlar ner.

Använd inte parkeringssystemet om dammsugaren står på ett lutande underlag, till exempel på en ramp.

- Tryck ner dammsugarrörets hållare i parkeringshållaren.

Parkeringshållare för förvaring (bild 22)

 Risk för elektriska stötar till följd av nätspänning.

Även när dammsugaren är avstängd kan komponenter vara strömförande. Stäng av dammsugaren när du har använt den. Dra ut stickproppen ur vägguttaget.

- Ställ dammsugaren upprätt.
- Skjut in teleskoprörets rördelar helt.
- Tryck ner munstyckets hållare uppifrån i rörhållaren på dammsugarens undersida.

Rengöring och skötsel

Rengöra dammsugaren och tillbehör

 Risk för elektriska stötar till följd av nätspänning.

Även när dammsugaren är avstängd kan komponenter vara strömförande. Dra ut stickproppen ur vägguttaget före varje rengöring.

 Risk för elektriska stötar till följd av nätspänning.

Fukt i dammsugaren kan orsaka elektriska stötar.

Doppa aldrig dammsugaren i vatten.

- Dammsug textilytor med dammsugare med påmonterad sugpensel och på lägsta effektläge.
- Du kan rengöra dammsugaren och alla tillbehör av plast med ett vanligt rengöringsmedel för plast.

Statiska laddningar kan leda till att damm ansamlas på dammsugarens plastdelar. Avlägsna det med en mjuk och torr trasa.

 Risk för skador på grund av olämpliga rengöringsmedel. Alla ytor är repkänsliga. Alla ytor kan missfärgas eller förändras om de kommer i kontakt med olämpliga rengöringsmedel. Använd inga skur-, fönsterputs- eller allrengöringsmedel, och inte heller rengöringsmedel som innehåller olja.

Rengöra dammutrymmet

Dammsug dammutrymmet med en annan dammsugare eller rengör dammkammaren med en torr dammtrasa eller dammvippa.

Rengör även undersidan av locket till dammutrymmet.

Filtersystem

Mieles filtersystem består av tre komponenter:

- Original Miele dammpåsar (modell **TU**)
- Mieles originalutblåsningsfilter
- Motorfilter

För att dammsugaren ska fungera felfritt måste du byta ut dammpåsen och utblåsningsfiltret med jämna mellanrum.

Indikator för byte av dammpåse (bild 23)

Byt dammsugarpåse när indikatorn för byte av dammsugarpåse tänds.

Dammpåsens igentäppta porer reducerar sugeffekten. Släng den fulla dammsugarpåsen. Använd inte dammpåsen flera gånger.

Kontrollera så här

- Sätt fast det omkopplingsbara golvmunstycket.
- Koppla in dammsugaren och ställ in maximal sugeffekt.
- Lyft golvmunstycket en bit från golvet.

Ta ut dammsugarpåsen (bild 25)

- Tryck in slanganslutningens låsknappar som sitter på sidorna och dra ut slanganslutningen ur sugöppningen. (bild 03)
- Tryck på låsknappen i greppkanten och fäll upp locket till dammutrymmet. (bild 24)
- Lyft hållaren för dammsugarpåsen med en hand.
- Dra ut dammsugarpåsen med den andra handen med hjälp av greppfliken. (bild 25)

Den turkosa spärrhaken lyfts.

Den turkosa spärrhaken förhindrar att locket till dammutrymmet kan stängas om ingen dammpåse har satts in. Använd inte våld.

Sätta in dammsugarpåsen (bild 26)

- Lyft hållaren för dammsugarpåsen med en hand.
- Använd den andra handen och sätt i dammpåsen i den uppfällda hållaren tills det tar stopp. Låt dammpåsen vara hopveklad på samma sätt som den ser ut när du tar ut den ur förpackningen.

Se till att dammsugarpåsens fästplatta sitter ordentligt i spåren på båda sidor (se förstoringsglasat).

Du hör när den turkosa spärren snäpper fast.

- Stäng locket till dammutrymmet. Se till att det snäpper fast och att dammpåsen inte kläms.
- Sätt i slanganslutningen så att den snäpper fast ordentligt i dammsugarens sugöppning. Skjut in de båda delarnas insättningsanordningar i varandra. (bild 02)

Indikatorn för byte av utblåsningsfilter tänds (bild 27)

Byt utblåsningsfiltret när indikatorn för byte av utblåsningsfilter på dammsugaren tänds. Vid detta tillfälle bör även motorfiltret kontrolleras med avseende på smuts, se avsnittet "Rengöra motorfiltret".

Du måste återställa indikeringen varje gång du har bytt utblåsningsfilter. När du gör detta måste dammsugaren vara inkopplad.

- Tryck på fotknappen + i 3 sekunder.

Serviceindikeringen släcks och är åter i utgångsläge.

Återställning av indikeringen är endast möjlig om indikeringen redan är tänd, men inte under tiden.

Byta utblåsningsfilter AirClean (bild 28–30)

Kontrollera att endast ett utblåsningsfilter är isatt.

- Öppna locket till dammutrymmet. (bild 24)

Om du vill sätta in ett utblåsningsfilter AirClean Plus 50, Silence AirClean 50, Active AirClean 50 eller HEPA AirClean 50 ska du läsa avsnittet "Sätta i annat utblåsningsfilter".

- Lås upp filterramen framåt och ta bort filterramen uppåt. (bild 28)
- Tryck ihop filterramens spärr och öppna filterramen. (bild 29)
- Ta ut det förbrukade AirClean-utblåsningsfiltret genom att ta tag i en av de båda rena hygienytorna.
- Sätt i det nya AirClean-utblåsningsfiltret i rätt position. (bild 29)

- Stäng filterramen tills du hör att den snäpper till.
- Sätt i filterramen nedåt med exakt passform. (bild 30)
- Tryck filterramen bakåt på båda sidor tills den klickar på plats. (bild 30)

 Risk för skador orsakade av smuts i dammutrymmet. Om inte dammpåsen sitter fast ordentligt kan det hamna en stor mängd smuts i dammutrymmet, vilket kan skada dammsugarens komponenter. Kontrollera alltid att dammpåsen är ordentligt insatt och att spärren är stängd innan du stänger locket till dammutrymmet.

- Stäng locket till dammutrymmet. Se till att det snäpper fast och att dammpåsen inte kläms.

Byta utblåsningsfilter AirClean Plus 50, Silence AirClean 50, Active AirClean 50 och HEPA AirClean 50 (bild 31 + 32)

Kontrollera att endast ett utblåsningsfilter är isatt.

- Öppna locket till dammutrymmet. (bild 24)

Om du vill sätta in ett utblåsningsfilter AirClean ska du läsa avsnittet "Sätta i annat utblåsningsfilter".

- Dra utblåsningsfiltret framåt och ta bort utblåsningsfiltret uppåt. (bild 31)
- Sätt i det nya utblåsningsfiltret så att det sitter tätt nertill och tryck utblåsningsfiltret bakåt på båda sidor tills det klickar på plats. (bild 32)

 Risk för skador orsakade av smuts i dammutrymmet. Om inte dammpåsen sitter fast ordentligt kan det hamna en stor mängd smuts i dammutrymmet, vilket kan skada dammsugarens komponenter. Kontrollera alltid att dammpåsen är ordentligt insatt och att spärren är stängd innan du stänger locket till dammutrymmet.

- Stäng locket till dammutrymmet. Se till att det snäpper fast och att dammpåsen inte kläms.

Sätta i annat utblåsningsfilter (bild 33)

Kontrollera att endast ett utblåsningsfilter är isatt.

Beroende på modell är dammsugaren standardutrustad med ett av nedanstående utblåsningsfilter:

- AirClean
- AirClean Plus 50 (ljusblått)
- Silence AirClean 50 (grå)
- Active AirClean 50 (svart)
- HEPA AirClean 50 (vitt)

Att tänka på vid filterbyte till annat utblåsningsfilter

1. Om du istället för utblåsningsfilter **a** sätter i ett utblåsningsfilter **b**, **c**, **d** eller **e** måste du ta ut filterramen och sätta i det nya utblåsningsfiltret utan den.
2. Om du istället för utblåsningsfilter **b**, **c**, **d** eller **e** sätter in utblåsningsfilter **a** måste du lägga in detta utblåsningsfilter i en filterram (bild 29), se avsnittet "Extra tillbehör, Filter".

Rengöra motorfiltret (bild 34 + 35)

- Öppna locket till dammutrymmet. (bild 24)
- Ta ut dammsugarpåsen. (bild 25)
- Lås upp motorfiltret framåt och ta ut det uppåt från dammutrymmet. (bild 34)

 Skador på grund av rengöringsfel. Motorfiltret kan skadas och förlora sin effekt.

Rengör inte motorfiltret med vatten. Använd inga spetsiga eller kantiga föremål under rengöringen.

- Rengör motorfiltret med en torr dammtrasa eller dammvippa.
- För in motorfiltrets gångjärn exakt i dammutrymmets gångjärnshål och lås motorfiltret tills det snäpper fast. (bild 35)
- Sätt in dammsugarpåsen i hållaren tills spärren är helt stängd. (bild 26)
- Stäng locket till dammutrymmet. Se till att det snäpper fast och att dammpåsen inte kläms.

Byta ut trådlyft (bild 36)

(inte möjligt för modeller med golvmunstycken av typen FlexTeQ/AllFloor)

När luggen har blivit utnött så byter du ut trådlyftarna.

- Lyft trådlyftarna på sidorna ur slitsen. Använd till exempel en spårskruvmejsel.
- Byt ut de gamla trådlyftarna mot nya.

Reservdelar finns att köpa hos Miele's återförsäljare eller reservdelsavdelning.

Extra tillbehör

Beakta i första hand rengörings- och skötselansvisningarna från tillverkaren av de ytor som ska dammsugas.

Vi rekommenderar att endast använda originaltillbehör med Miele's logotyp på förpackningen. Endast på så vis kan dammsugarens optimala sugeffekt utnyttjas och bästa möjliga rengöringsresultat uppnås.

Beakta att störningar och skador på dammsugaren, som beror på att tillbehör utan Miele's logotyp på förpackningen har använts, inte omfattas av garantin.

Köpa tillbehör

Du kan beställa Miele's originaltillbehör från Miele's hemsida, Miele service, eller din återförsäljare.

Miele's originaltillbehör har Miele's logotyp på förpackningen.

Vissa modeller är standardutrustade med ett eller flera av följande tillbehör.

Munstycken och borstar

Golvmunstycke AllFloor (SBD 380-3)

Platt golvmunstycke för dammsugning under mycket platta möbler. Den är dessutom mycket tyst, lätt och utmärker sig med en mycket bra upptagning av grov smuts.

Turboborste TurboTeQ (STB 305-3)

För dammsugning av textila golvytor med kort lugg.

Golvmunstycke Parquet Twister med vridbar länk (SBB 300-3)

Med naturborstar, för dammsugning av hårda golv och mindre nischer.

Golvmunstycke Parquet Twister XL med vridbar länk (SBB 400-3)

Med naturborste, för snabb dammsugning av större golvytor med hårda golv och mindre nischer.

Övriga tillbehör

Handturboborste Turbo Mini (STB 101)

För dammsugning av stoppade möbler, madrasser och bilstolar.

Universalborste (SUB 20)

För dammsugning av böcker, hyllor och liknande.

Lamell- och elementborste (SHB 30)

För dammsugning av element, smala hyllor, fogar och skarvar.

Madrassmunstycke (SMD 10)

För bekväm dammsugning av madrasser, stoppade möbler och dess fogar.

Fogmunstycke, 300 mm (SFD 10)

Extra långt fogmunstycke för dammsugning av fogar, skarvar och hörn.

Fogmunstycke, 560 mm (SFD 20)

Flexibelt fogmunstycke för att lättare kunna dammsuga svåråtkomliga ställen.

Möbelmunstycke XL (SPD 20)

Brett munstycke som används för att dammsuga stoppade möbler, madrasser och kuddar.

Filter

Utblåsningsfilter AirClean Plus 50 (SF-AP 50)

För en effektiv filtrering - för extra ren luft.

Utblåsningsfilter Silence AirClean 50 (SF-SA 50)

För en tydlig reduktion av ljud från dammsugaren.

Utblåsningsfilter Active AirClean 50 (SF-AA 50)

För en tydlig reduktion av störande lukter. Perfekt för den som har husdjur eller är rökare

Utblåsningsfilter HEPA AirClean 50 (SF-HA 50)

För en effektiv filtrering av fint damm och allergener. Perfekt för dammallergiker.

Filterram

Filterramen behövs om du istället för utblåsningsfiltret AirClean Plus 50, Silence AirClean 50, Active AirClean 50 eller HEPA AirClean 50 vill sätta i ett AirClean-utblåsningsfilter.

Åtgärda problem

Du kan själv åtgärda de flesta fel. I många fall kan du då spara tid och kostnader eftersom du inte behöver kontakta Miele service.

På www.miele.se/support/customer-assistance finns ytterligare information om hur du själv kan åtgärda fel.



⚠ Risk för elektriska stötar till följd av nätspänning.

Även när dammsugaren är avstängd kan komponenter vara strömförande.

Dra ut stickproppen ur vägguttaget före varje problemåtgärd.

Problem	Orsak och åtgärd
Dammsugaren stänger av sig själv.	<p>Ett överhettningsskydd stänger av dammsugaren när den blir för varm.</p> <p>Störningen kan uppstå när det är stopp i dammsugarröret, när dammpåsen är full eller när dammpåsens porer är igentäppta av fint damm. Orsaken kan även vara ett mycket smutsigt motor- eller utblåsningsfilter.</p> <ul style="list-style-type: none"> ■ Stäng av dammsugaren direkt med fotknappen På/Av  och dra ut stickproppen ur vägguttaget. <p>När orsaken är åtgärdad och dammsugaren har varit avstängd i cirka 20–30 minuter har den svalnat så pass mycket att du kan använda den igen.</p>

Miele service

Få hjälp vid eventuella störningar

Om det uppstår fel som du själv inte kan åtgärda, var god kontakta din Miele återförsäljare eller Miele service.

Du hittar kontaktuppgifterna på baksidan av den här anvisningen.

Mieles garanti

Garantitiden för produkten är två år.

Du hittar mer detaljerad information om garantivillkoren i garantihäftet.

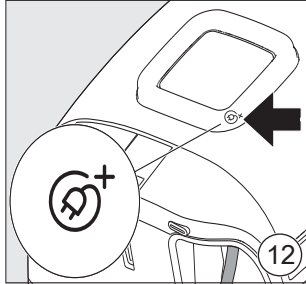
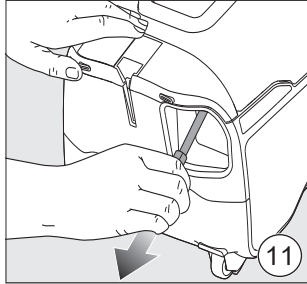
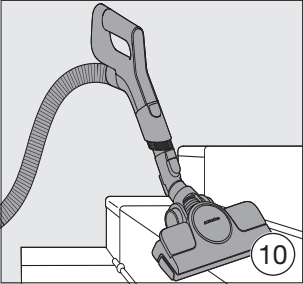
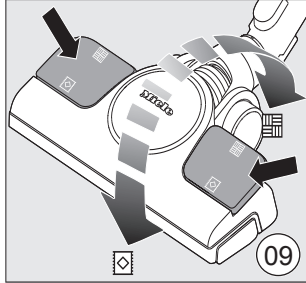
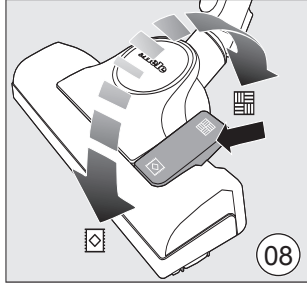
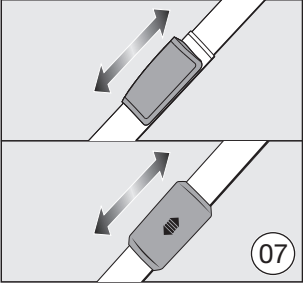
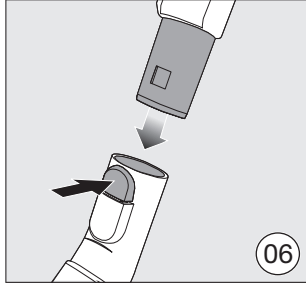
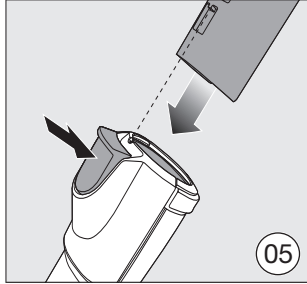
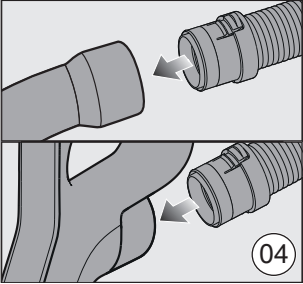
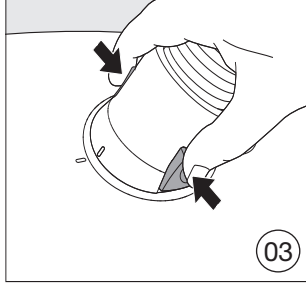
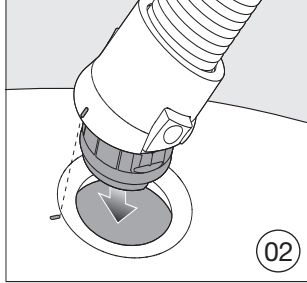
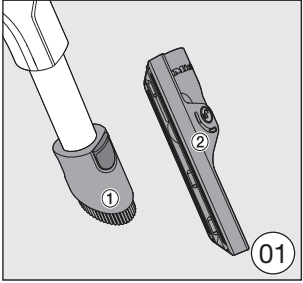

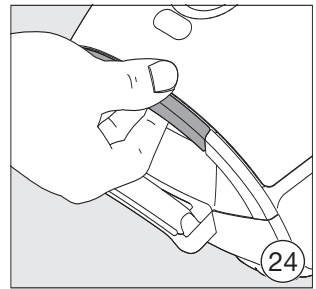
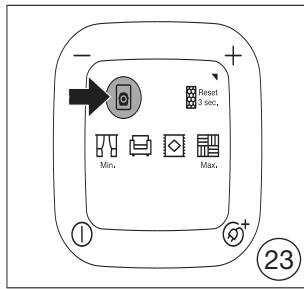
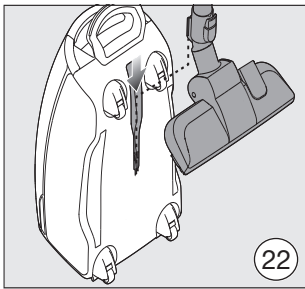
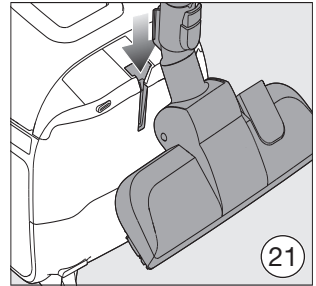
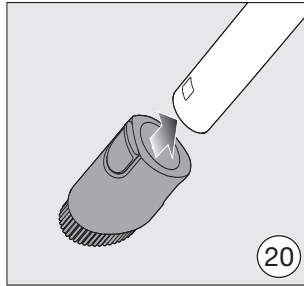
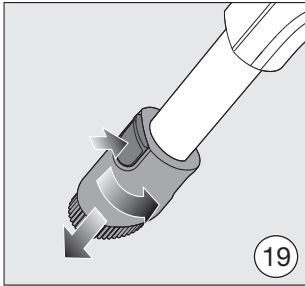
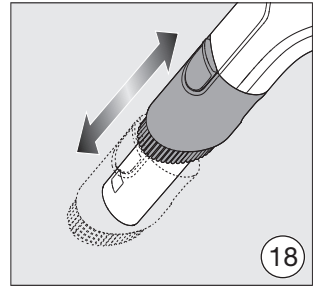
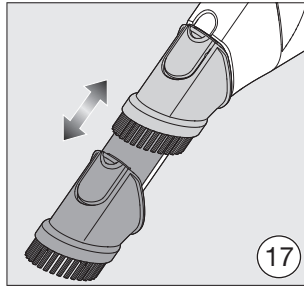
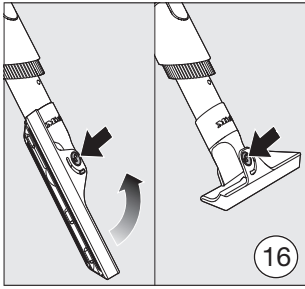
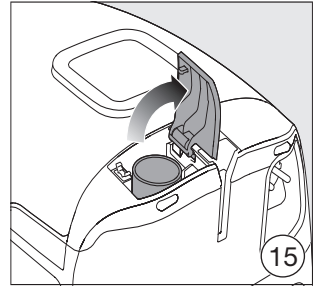
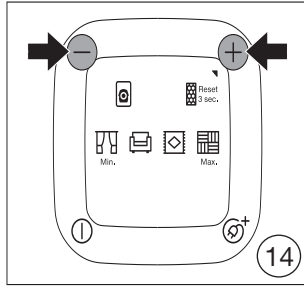
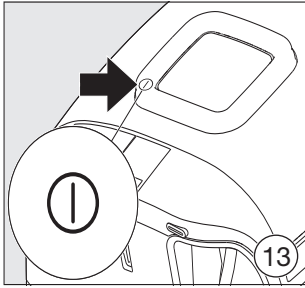

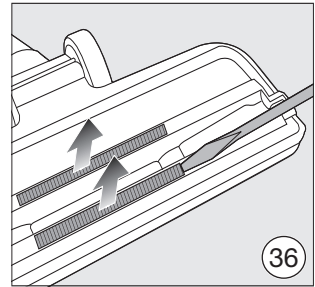
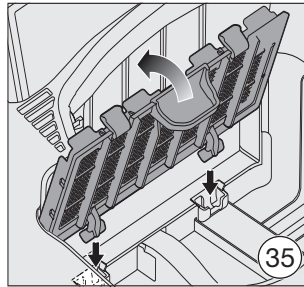
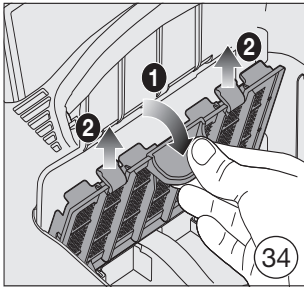
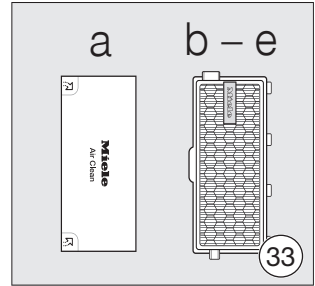
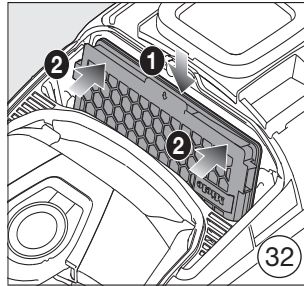
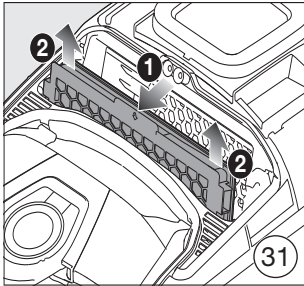
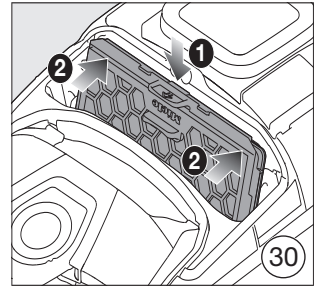
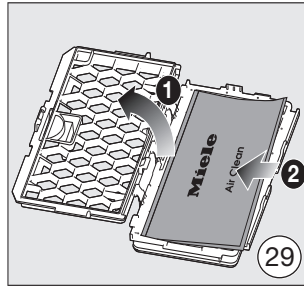
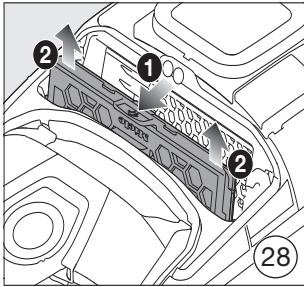
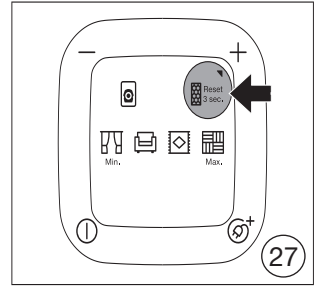
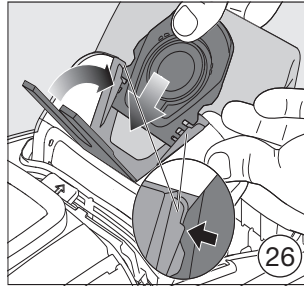
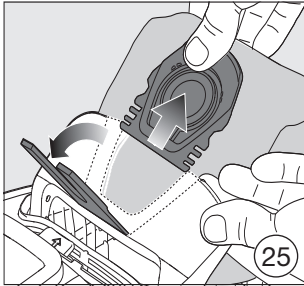

Danmark:

Miele A/S
Erhvervsvej 2
2600 Glostrup
Kontakt: miele.dk/service
www.miele.dk

Norge:

Miele AS
Nesbruveien 71, 1394 NESBRU
Postboks 194, 1378 NESBRU
Telefon 67 17 31 00
E-post: contact@miele-support.no
www.miele.no

Suomi:

Miele Oy
Porttikaari 6, 01200 Vantaa
Puhelin: (09) 875 970
Sähköposti: contact@miele-support.fi
www.miele.fi

Sverige:

Miele AB
Svetsarvägen 17, 171 41 Solna
Postadress:
Miele AB
Box 1397, 171 27 Solna
Tel: 08 562 29 000
E-post: contact@miele-support.se
www.miele.se

Germany: Miele & Cie. KG, Carl-Miele-Straße 29, 33332 Gütersloh