

Οδηγίες χρήσης και τοποθέτησης Στεγνωτήριο με αντλία θερμότητας



Διαβάστε **οπωσδήποτε** τις οδηγίες χρήσης πριν από την τοποθέτηση - σύνδεση - αρχική λειτουργία. Έτσι προστατεύετε τον εαυτό σας αλλά και τη συσκευή από οποιαδήποτε βλάβη.

Πίνακας περιεχομένων

Προστασία περιβάλλοντος	7
Απόρριψη χνουδιών ή αξεσουάρ	7
Υποδείξεις ασφαλείας και προειδοποιήσεις	9
Χειρισμός του στεγνωτηρίου	20
Πίνακας χειρισμού	20
Σύμβολα στον πίνακα χειρισμού	21
Σύμβολα στην οθόνη	22
Πλήκτρα αφής και οθόνη αφής με πλήκτρα αφής	23
Βασικό μενού	23
Παραδείγματα για τον χειρισμό	24
Λίστα επιλογών	24
Απλή επιλογή	24
Ρύθμιση αριθμητικών τιμών	24
Έξοδος από ένα υπομενού	24
Αρχική λειτουργία	25
Ενεργοποίηση στεγνωτηρίου	25
Ρύθμιση της γλώσσας στην οθόνη	25
Υπόδειξη για εξωτερικές συσκευές	26
Ρύθμιση φωτεινότητας της οθόνης	26
Επιβεβαιώστε τη ζήτηση της ώρας	26
Ρύθμιση ώρας	26
Επιλογή πακέτων προγραμμάτων	27
Διαμόρφωση κερματοδέκτη	27
Ολοκλήρωση θέσης σε λειτουργία	28
1. Λάβετε υπόψη σας τη σωστή φροντίδα ρούχων	30
Πλύση	30
Στέγνωμα	30
Λάβετε υπόψη σας τα σύμβολα ετικέτας ρούχων	30
2. Τοποθετείτε τα ρούχα στο στεγνωτήριο	31
3. Επιλογή προγράμματος	32
Ενεργοποίηση στεγνωτηρίου	32
Επιλογή προγράμματος	32
Επιλογή των στάνταρ προγραμμάτων μέσω του επιλογέα προγραμμάτων	32
Επιλογή ειδικών προγραμμάτων μέσω της θέσης του επιλογέα προγράμματος ☆	32
4. Επιλογή ρύθμισης προγράμματος	33
Βασικό μενού ενός προγράμματος	33
Επιλογή βαθμίδας στεγνώματος	33
Επιλογή διάρκειας (προγράμματα ελεγχόμενα με το χρόνο)	33

Επιλογή πρόσθετων λειτουργιών.....	34
Προστατευτικό plus	34
Προστασία από το τσαλάκωμα.....	34
Επιλογή προεπιλογής έναρξης.....	35
5. Έναρξη προγράμματος.....	36
Ξεκινάτε το πρόγραμμα	36
6. Λήξη προγράμματος - Αφαιρείτε τα ρούχα.....	37
Λήξη προγράμματος	37
Αφαιρείτε τα ρούχα	37
Τήρηση των υποδείξεων περιποίησης.....	37
Πίνακας προγραμμάτων	38
Βασικά προγράμματα	38
☆ Ειδικά προγράμματα	40
Πακέτα προγραμμάτων.....	44
Αλλαγή διεξαγωγής προγράμματος.....	47
Αλλαγή τρέχοντος προγράμματος.....	47
Διακοπή προγράμματος.....	47
Επιλέγετε εκ νέου το πρόγραμμα που διακόπηκε.....	47
Προσθήκη ρούχων.....	47
Αρωματικό	49
Τοποθέτηση του αρωματικού.....	49
Άνοιγμα του αρωματικού	51
Κλείσιμο του αρωματικού	51
Αφαίρεση/αντικατάσταση αρωματικού	52
Καθαρισμός και περιποίηση	53
Διάστημα καθαρισμού.....	53
1. Διάστημα καθαρισμού φίλτρου χνουδιών	53
2. Διάστημα καθαρισμού φίλτρου στο σοβατεπί	53
3. Διάστημα καθαρισμού του πλέγματος κάτω δεξιά / εναλλάκτη θερμότη- τας για την απαγωγή θερμότητας.....	54
Καθαρισμός φίλτρων χνουδιών.....	54
Αφαίρεση αρωματικού	54
Αφαίρεση χνουδιών που είναι εμφανή.....	55
Καθαρίζετε καλά τα φίλτρα χνουδιών και την περιοχή εξόδου αέρα.....	55
Καθαρισμός του φίλτρου βάσης.....	57
Αφαίρεση φίλτρου βάσης.....	57
Καθαρισμός του φίλτρου βάσης.....	58
Αντικατάσταση φίλτρου βάσης.....	59

Πίνακας περιεχομένων

Καθαρίζετε τη θήκη του φίλτρου (στη βάση)	61
Αφαίρεση θήκης φίλτρου.....	61
Ελέγχετε τα πτερύγια ψύξης του συμπυκνωτή.....	62
Επανατοποθέτηση της θήκης φίλτρου (στη βάση).....	62
Επανατοποθέτηση του φίλτρου χνουδιών (στη βάση)	63
Καθαρισμός και κλείσιμο του καπακιού του φίλτρου χνουδιών.	64
Καθαρισμός του πλέγματος κάτω δεξιά/εναλλάκτη θερμότητας	64
Αφαίρεση πλέγματος	64
Καθαρισμός πτερυγίων ψύξης	65
Επανατοποθέτηση του πλέγματος	65
Καθαρισμός στεγνωτηρίου.....	65
Τι πρέπει να κάνετε, όταν.....	67
Η οθόνη εμφανίζει τις εξής οδηγίες ή σφάλματα	67
Μη ικανοποιητικό αποτέλεσμα στεγνώματος	71
Η διαδικασία στεγνώματος διαρκεί για μεγάλο χρονικό διάστημα.....	72
Γενικά προβλήματα με το στεγνωτήριο	73
Αναγέννηση φίλτρου βάσης.....	74
Service.....	75
Επικοινωνία σε περίπτωση βλάβης	75
Πρόσθετα εξαρτήματα.....	75
Συντήρηση	75
Βάση δεδομένων EPREL.....	75
Εγκατάσταση	76
Πρόσοψη συσκευής	76
Όψη πίσω επιφάνειας.....	77
Δυνατότητες τοποθέτησης.....	78
Κολώνα πλυντήριο-στεγνωτήριο	78
Κολώνα στεγνωτήριο με 2 στεγνωτήρια.....	78
Βάση από ατσάλι.....	79
Πλαϊνή όψη.....	79
Κάτοψη	80
Μεταφορά του στεγνωτηρίου στον χώρο τοποθέτησης.....	80
Τοποθέτηση συσκευής.....	82
Χρονικό διάστημα ηρεμίας μετά την τοποθέτηση	82
Ευθυγράμμιση συσκευής	82
Εξαερισμός του χώρου τοποθέτησης	83
Εξωτερικές διατάξεις ελέγχου.....	83
Σωλήνας αποχέτευσης νερού συμπύκνωσης.....	84
Ηλεκτρική σύνδεση	86
Στοιχεία καταναλώσεων	87

Τεχνικά χαρακτηριστικά	89
Τεχνικά χαρακτηριστικά για στεγνωτήρια οικιακής χρήσης	90
Δήλωση πιστότητας.....	91
Προγραμματισμοί ιδιοκτήτη	92
Προγραμμ. ιδιοκτήτη άνοιγμα	92
πρόσβαση με κωδικό.....	92
αλλαγή κωδικού.....	92
Πρόγραμμα Demo	92
Άνοιγμα προγραμματισμών ιδιοκτήτη	92
Έξοδος από τους προγραμματισμούς ιδιοκτήτη.....	93
Γλώσσα.....	93
Φωτεινότητα	93
Ώρα.....	93
Ένταση βομβητή.....	93
Ένταση ήχου πλήκτρων.....	93
Ένταση ήχου χαιρετισμού	93
Βομβητής βλάβης	93
Μνήμη	94
Προστασία από το τσαλάκ.....	94
Διευρυμένη φάση κρυώματος	94
Θερμοκρασία φάσης κρυώμ	94
Απενεργοποίηση «ενδείξεις»	94
Προεπιλογή έναρξης	94
Ονομασία προγράμματος	95
Παράμετρος ορατότητα	95
Βαθμίδ. στεγνώμ. Ανθεκτ./χρωματ.	95
Βαθμίδες Ευαίσθητα.....	95
Βαθμίδ στεγνώμ Αυτόματο plus	95
Βαθμίδ στεγνώμ στεγνά σιδερωτ.....	96
καθαρίστε περιοχ εξαερισμού	96
Πακέτα προγραμμάτων.....	96
Επιλ μονάδ επικοινων	96
Περιβάλλον εφαρμογής	97
Διαθεσιμότητα ψηφιακών προϊόντων Miele.....	97
WLAN / LAN	97
Σύνδεση στο δίκτυο	98
Remote.....	98
Remote Update	98
SmartGrid.....	99
Νομικές πληροφορίες	99

Πίνακας περιεχομένων

Κερματοδέκτης	99
Ρύθμιση για κερματοδέκτες	99
Εξωτερική φραγή προγράμματος.....	100
Χρόνος / παλμός.....	100
Σήμα στον κερματοδέκτη	100
Κλείδωμα κερματοδέκτη.....	100
Σβήσιμο σήματος εξόφλησης	101
χρόν αποκλυδων κερματοδέκτη.....	101
Χρόνος ασφαλ. κερματοδέκτη	101
διάρκεια Κρύος αέρας.....	101
Διάρκεια Ζεστός αέρας.....	101
Δωρεάν προγράμματα.....	101

Απόρριψη της συσκευασίας

Η συσκευασία χρησιμεύει στον χειρισμό και προστατεύει τη συσκευή από ζημιές κατά τη μεταφορά. Τα υλικά συσκευασίας έχουν επιλεγεί με οικολογικά κριτήρια και με βάση τη δυνατότητα ορθής διαχείρισης των απορριμμάτων, και είναι σε γενικές γραμμές ανακυκλώσιμα.

Η επαναχρησιμοποίηση των υλικών συσκευασίας συμβάλλει στην εξοικονόμηση πρώτων υλών. Αξιοποιήστε τα διαθέσιμα σημεία συλλογής πρώτων υλών με βάση το είδος του υλικού, καθώς και τις δυνατότητες αποκομιδής. Οι συσκευασίες μεταφοράς παραλαμβάνονται από τον εμπορικό αντιπρόσωπο της Miele.

Απόρριψη της παλιάς συσκευής

Οι ηλεκτρικές και ηλεκτρονικές συσκευές περιέχουν διάφορες πολύτιμες πρώτες ύλες. Περιέχουν επίσης συγκεκριμένα υλικά, μείγματα και εξαρτήματα, τα οποία ήταν απαραίτητα για τη λειτουργία και την ασφάλειά τους. Η παρουσία τους στα οικιακά απορρίμματα, καθώς και η ακατάλληλη μεταχείρισή τους μπορεί να αποτελέσουν κίνδυνο για τη δημόσια υγεία και το περιβάλλον. Για τον λόγο αυτό, μην απορρίπτετε σε καμία περίπτωση την παλιά συσκευή σας μαζί με τα οικιακά απορρίμματα.



Προσέχετε, ώστε οι σωληνώσεις και ο εναλλάκτης θερμότητας του στεγνωτηρίου σας να μην υποστούν ζημιά, μέχρι να απορριφθούν με τον προβλεπόμενο και φιλικό προς το περιβάλλον τρόπο. Έτσι μπορείτε να διασφαλίσετε ότι το ψυκτικό μέσο που υπάρχει στο στεγνω-

τήριο και το λάδι που υπάρχει στον συμπιεστή δεν θα διαφύγουν ανεξέλεγκτα στο περιβάλλον.

Αντί αυτού, χρησιμοποιήστε τους ειδικά διαμορφωμένους χώρους συλλογής και αποκομιδής για τη δωρεάν παράδοση και αξιοποίηση των ηλεκτρικών και ηλεκτρονικών συσκευών, που διατίθενται από τον δήμο ή την κοινότητα, από τα εμπορικά καταστήματα ή από την εταιρεία Miele. Για τη διαγραφή δεδομένων προσωπικού χαρακτήρα, που ενδεχομένως υπάρχουν στη συσκευή που απορρίπτετε, ευθύνεστε νομικά οι ίδιοι. Από τον νόμο υποχρεούστε να αφαιρέσετε, χωρίς να τα καταστρέψετε, τα εξαρτήματα που δεν είναι ενσωματωμένα στη συσκευή και των οποίων η αφαίρεση είναι εφικτή χωρίς να υποστούν ζημιά, όπως παλιές μπαταρίες, μίας χρήσης είτε επαναφορτιζόμενες, καθώς και λυχνίες. Παραδώστε τα εξαρτήματα αυτά σε κατάλληλο σημείο συλλογής, όπου η αποκομιδή τους δεν σας επιβαρύνει με κάποιο κόστος. Φροντίστε η παλιά συσκευή σας να φυλάσσεται μακριά από παιδιά μέχρι την αποκομιδή της.

Απόρριψη χνουδιών ή αξεσουάρ

Η τριβή προκαλεί την απελευθέρωση περιβαλλοντικά επιβλαβών μικροπλαστικών σωματιδίων από τα ρούχα που περιέχουν συνθετικές ίνες, τα οποία παραμένουν στα ρούχα μετά το πλύσιμο. Πετάξτε τα χνούδια που συλλέγονται από τα φίλτρα χνουδιών στον κάδο οικιακών απορριμμάτων. Για να αποφευχθεί η διασπορά μικροπλαστικών στο αποχετευτικό σύστημα, τα χνούδια δεν πρέπει να καταλήγουν στην αποχέτευση. Τα άχρηστα αξεσουάρ, όπως μια άδεια αρωματική κάψουλα ή ένα φθαρμένο

Προστασία περιβάλλοντος

φίλτρο βάσης, μπορούν επίσης να απορριφθούν μαζί με τα οικιακά απορρίμματα.

Υποδείξεις ασφαλείας και προειδοποιήσεις

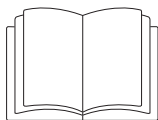

Διαβάστε οπωσδήποτε αυτές τις οδηγίες χρήσης.



Αυτό το στεγνωτήριο περιέχει ένα εύφλεκτο ψυκτικό μέσο που μπορεί να προκαλέσει έκρηξη.

Αυτό το στεγνωτήριο ανταποκρίνεται πλήρως στις ισχύουσες προδιαγραφές ασφαλείας. Η παραβίαση της σωστής χρήσης της συσκευής είναι επικίνδυνη και για το χειριστή και για τη συσκευή.

Διαβάστε προσεκτικά τις οδηγίες χρήσης, πρίν να θέσετε σε λειτουργία το στεγνωτήριο. Μέσα σ' αυτές υπάρχουν σημαντικές υποδείξεις για την τοποθέτηση, την ασφάλεια, τον χειρισμό και τη συντήρηση της συσκευής. Έτσι προστατεύετε τον εαυτό σας αλλά και τη συσκευή από οποιαδήποτε βλάβη.

Σύμφωνα με τις προδιαγραφές IEC 60335-1 η εταιρεία Miele τονίζει κατηγορηματικά, ότι θα πρέπει οπωσδήποτε να διαβάζετε και να ακολουθείτε το κεφάλαιο για την τοποθέτηση του στεγνωτηρίου καθώς και τις υποδείξεις ασφαλείας.

Ο κατασκευαστής δεν μπορεί να θεωρηθεί υπεύθυνος για βλάβες που προκύπτουν από λανθασμένη χρήση ή αμέλεια αυτών των υποδείξεων.

Φυλάξτε αυτές τις οδηγίες χρήσης και σε περίπτωση που η συσκευή αλλάξει ιδιοκτήτη μην παραλείψετε να του παραδώσετε και τις οδηγίες χρήσης.

Αν στο χειρισμό της συσκευής συμμετέχουν και άλλα άτομα, θα πρέπει να τα ενημερώσετε σχετικά ή να τους δώσετε να διαβάσουν λεπτομερώς τις υποδείξεις ασφαλείας και τις προειδοποιήσεις.

Υποδείξεις ασφαλείας και προειδοποιήσεις

Χρήση σύμφωνα με τους κανονισμούς

- ▶ Η χρήση του στεγνωτηρίου είναι αποκλειστικά και μόνο για το στέγνωμα πλυμένων ρούχων, που στην ετικέτα σύνθεσής τους αναφέρεται ότι είναι κατάλληλα για στεγνωτήριο. Οποιαδήποτε άλλη χρήση δεν επιτρέπεται και είναι πιθανόν επικίνδυνη. Ο κατασκευαστής δεν ευθύνεται για βλάβες που προκύπτουν από λανθασμένους χειρισμούς ή αμέλεια των υποδείξεων ασφαλείας.
- ▶ Αυτό το στεγνωτήριο προορίζεται για χρήση σε έως και 4.000 m ύψος πάνω από την επιφάνεια της θάλασσας.
- ▶ Η λειτουργία αυτού του στεγνωτηρίου επιτρέπεται και σε δημόσιους χώρους.
- ▶ Η συσκευή δεν προορίζεται για χρήση σε εξωτερικούς χώρους.
- ▶ Δεν επιτρέπεται η χρήση της συσκευής από άτομα, τα οποία λόγω της ψυχικής ή διανοητικής τους κατάστασης, της έλλειψης εμπειρίας ή λόγω άγνοιας δεν είναι σε θέση να τη χειριστούν με ασφάλεια. Επιτρέπεται μόνο υπό την επιτήρηση ή τις οδηγίες ενός άλλου υπεύθυνου ατόμου.
- ▶ Πρέπει να κρατάτε μακριά από το στεγνωτήριο παιδιά κάτω των οκτώ ετών, εκτός εάν βρίσκονται διαρκώς υπό την επιτήρησή σας.
- ▶ Παιδιά άνω των οκτώ ετών επιτρέπεται να χρησιμοποιήσουν το στεγνωτήριο χωρίς επιτήρηση, μόνο όταν τους δοθούν οι κατάλληλες οδηγίες σχετικά με το στεγνωτήριο, ώστε να μπορούν να το χρησιμοποιήσουν με ασφάλεια. Πρέπει να αναγνωρίζουν και να καταλαβαίνουν τους πιθανούς κινδύνους ενός λάθους χειρισμού.
- ▶ Τα παιδιά δεν επιτρέπεται να καθαρίζουν τη συσκευή και να κάνουν εργασίες συντήρησης σε αυτή χωρίς επιτήρηση.
- ▶ Επιτηρείτε πάντα τα παιδιά που παίζουν κοντά στη συσκευή. Μην τα αφήνετε ποτέ να παίζουν με αυτή.

Τεχνική ασφάλεια

- ▶ Πριν από την τοποθέτηση της συσκευής, ελέγχετε, αν υπάρχουν ορατές εξωτερικές ζημιές. Αν συμβαίνει αυτό, δεν επιτρέπεται να προχωρήσετε στην τοποθέτηση ή στη λειτουργία της συσκευής.
- ▶ Μην επιχειρήσετε να κάνετε αλλαγές στη συσκευή, αν αυτό δεν επιτρέπεται ρητά από την εταιρεία Miele.

Υποδείξεις ασφαλείας και προειδοποιήσεις

► Είναι δυνατή η προσωρινή ή μόνιμη λειτουργία σε ένα αυτόνομο ή μη δικτυακό σύστημα παροχής ηλεκτρικής ενέργειας (όπως αυτόνομα δίκτυα, εφεδρικά συστήματα). Απαραίτητη προϋπόθεση για τη λειτουργία είναι το σύστημα τροφοδοσίας να συμμορφώνεται με τις προδιαγραφές του προτύπου EN 50160 ή συγκρίσιμων προδιαγραφών.

Τα μέτρα προστασίας που προβλέπονται στην οικιακή εγκατάσταση και σε αυτό το προϊόν της Miele πρέπει επίσης να διασφαλίζουν τη λειτουργία τους σε απομονωμένη λειτουργία ή σε μη δικτυακή λειτουργία ή να αντικαθίστανται από ισοδύναμα μέτρα στην εγκατάσταση. Όπως περιγράφεται, για παράδειγμα, στην τρέχουσα έκδοση του VDE-AR-E 2510-2.

► Για λόγους ασφαλείας μη χρησιμοποιείτε μπαλαντέζα (κίνδυνος πυρκαγιάς από υπερθέρμανση).

► Αν το καλώδιο παρουσιάσει βλάβη, φροντίστε άμεσα για την αντικατάστασή του με το κατάλληλο καλώδιο από έναν τεχνικό εκπαιδευμένο από τον κατασκευαστή, για να αποφύγετε κάθε κίνδυνο για τον χειριστή.

► Η συσκευή αυτή σας εγγυάται ηλεκτρική ασφάλεια, εφόσον συνδεθεί με σύστημα γείωσης σύμφωνα προς τις ισχύουσες προδιαγραφές. Είναι πολύ σημαντικό να ελεγχθεί αυτή η βασική προϋπόθεση ασφαλείας, και μάλιστα να ελεγχθεί σε περίπτωση αμφιβολίας η οικιακή εγκατάσταση από έναν ειδικό. Η εταιρεία Miele δεν ευθύνεται για βλάβες που μπορεί να προκύψουν από έλλειψη ή διακοπή γείωσης.

► Εξαιτίας λανθασμένων επισκευών μπορεί να προκύψει σοβαρός κίνδυνος για το χειριστή, για τον οποίο καμία ευθύνη δεν φέρει η εταιρεία Miele. Οι επισκευές πρέπει να γίνονται μόνο από ειδικό τεχνικό ή τεχνικό εξουσιοδοτημένο από την εταιρεία Miele, διαφορετικά για βλάβες που θα προκύψουν αργότερα δεν θα ισχύει η εγγύηση.

► Διάφορα μέρη της συσκευής που έχουν υποστεί βλάβη, θα πρέπει να αντικατασταθούν μόνο με γνήσια ανταλλακτικά της εταιρείας Miele. Μόνο έτσι, μπορεί να εγγυηθεί η Miele ότι η συσκευή θα ανταποκρίνεται πλήρως στις προδιαγραφές ασφαλείας με τις οποίες έχει κατασκευαστεί.

► Όταν δεν γίνονται έγκαιρα και από έμπειρα άτομα οι εργασίες συντήρησης, πιθανόν να προκύψει απώλεια στην απόδοση της συσκευής, ανωμαλίες στη λειτουργία της ή ακόμη και φωτιά.

Υποδείξεις ασφαλείας και προειδοποιήσεις

► Σε περίπτωση βλάβης ή κατά τον καθαρισμό και τη συντήρηση, η συσκευή αποσυνδέεται τελείως από το ηλεκτρικό δίκτυο, τότε μόνο, όταν:

- έχετε βγάλει το φικς από την πρίζα,
- έχετε κλείσει τη γενική ασφάλεια/τις ασφάλειες στον ηλεκτρικό πίνακα, ή
- έχετε αφαιρέσει τη βιδωτή ασφάλεια/τις βιδωτές ασφάλειες από τον ηλεκτρικό πίνακα.

Βλέπε επίσης κεφ. «Εγκατάσταση», παράγραφος «Ηλεκτρική σύνδεση».

► Η συσκευή αυτή δεν επιτρέπεται να τοποθετείται και να λειτουργεί σε χώρους που βρίσκονται εν κινήσει (π.χ. πλοία).

► Λάβετε υπόψη σας τις υποδείξεις στο κεφ. «Εγκατάσταση» καθώς και το κεφ. «Τεχνικά χαρακτηριστικά».

► Πρέπει να έχετε πάντα πρόσβαση στο φικς του καλωδίου της συσκευής, έτσι ώστε να μπορείτε να αποσυνδέσετε οποιαδήποτε στιγμή τη συσκευή από το ηλεκτρικό δίκτυο.

► Αν έχει γίνει πρόβλεψη για μόνιμη σύνδεση, τότε θα πρέπει το σύστημα διαχωρισμού για κάθε πόλο στην εγκατάσταση να είναι πάντα προσβάσιμο, για να μπορείτε να αποσυνδέσετε το στεγνωτήριο από το ηλεκτρικό ρεύμα.

► Το άνοιγμα εξαερισμού που βρίσκεται μεταξύ του κάτω μέρους του στεγνωτηρίου και του δαπέδου δεν επιτρέπεται να καλύπτεται από σοβατεπί, χαλιά με μεγάλο πέλος, κ.λπ. Έτσι δεν εξασφαλίζεται επαρκής εισροή αέρα.

► Στην περιοχή ανοίγματος πόρτας της συσκευής δεν επιτρέπεται η εγκατάσταση τυχόν άλλης πόρτας που κλείνει ή συρόμενης πόρτας ή απέναντι τοποθετημένης πόρτας.

► Το στεγνωτήριο εξαιτίας ιδιαίτερων απαιτήσεων (π.χ. αναφορικά με τη θερμοκρασία, την υγρασία, τη χημική ανθεκτικότητα, την αντοχή στην τριβή και την ταλάντωση) είναι εξοπλισμένος με μια ειδική λυχνία. Αυτή η ειδική λυχνία επιτρέπεται να χρησιμοποιηθεί μόνο για την προβλεπόμενη χρήση. Δεν είναι κατάλληλη για φωτισμό του χώρου. Η αντικατάσταση πρέπει να εκτελεστεί μόνο από τεχνικό της Miele ή από εξουσιοδοτημένο συνεργείο επισκευών Miele.



► Το ψυκτικό μέσο που περιέχεται σε αυτό το στεγνωτήριο R290 είναι ευφλεκτο και μπορεί να προκαλέσει έκρηξη. Όταν το στεγνωτήριο έχει πάθει ζημιά, τότε ακολουθείτε αυτά τα μέτρα:

- Αποφεύγετε ανοιχτή φωτιά και πηγές καύσης.
- Αποσυνδέετε το στεγνωτήριο από το ηλεκτρικό ρεύμα.
- Αερίζετε τον χώρο τοποθέτησης του στεγνωτηρίου.
- Ειδοποιείτε το Miele Service.

⚠ Κίνδυνος πυρκαγιάς και έκρηξης, αν πάθει ζημιά το στεγνωτήριο.

Το ψυκτικό μέσο είναι εύφλεκτο και προκαλεί έκρηξη, σε περίπτωση που διαφύγει.

Προσέχετε να μην πάθει ζημιά το στεγνωτήριο. Μην κάνετε αλλαγές στο στεγνωτήριο.

► Αυτό το στεγνωτήριο χρησιμοποιεί ένα ψυκτικό μέσο, το οποίο συμπυκνώνει ένας συμπιεστής. Αυτό το ψυκτικό μέσο το οποίο μεταφέρεται μέσω της συμπύκνωσης σε ένα υψηλότερο επίπεδο θερμοκρασίας διαπερνά ένα κλειστό κύκλωμα ψυκτικού μέσου. Η θερμότητα που δημιουργείται μεταδίδεται από τον εναλλάκτη θερμότητας στον διερχόμενο αέρα στεγνώματος.

- Το βουητό που ακούγεται κατά τη διάρκεια του στεγνώματος είναι φυσιολογικό λόγω της τεχνικής της αντλίας θερμότητας. Δεν επηρεάζεται από αυτό η άψογη λειτουργία του στεγνωτηρίου.
- Το ψυκτικό μέσο είναι φιλικό προς το περιβάλλον και δεν βλάπτει τη στιβάδα του όζοντος.

⚠ Μπορεί να προκληθεί ζημιά στο στεγνωτήριο, αν διεξαχθεί πολύ νωρίς η αρχική λειτουργία.

Επίσης μπορεί να πάθει ζημιά η αντλία θερμότητας.

Μετά την τοποθέτηση περιμένετε μία ώρα, πριν ξεκινήσετε ένα πρόγραμμα στεγνώματος.

Υποδείξεις ασφαλείας και προειδοποιήσεις

Σωστή χρήση

- ▶ Η μέγιστη ποσότητα φορτίου ανέρχεται σε 8 kg στεγνά ρούχα. Για τις εν μέρη περιορισμένες ποσότητες φορτίου για μεμονωμένα προγράμματα μπορείτε να ενημερωθείτε στο κεφάλαιο «Ανάλυση προγραμμάτων».
- ▶ Μη στηρίζετε ή ακουμπάτε στην πόρτα της συσκευής. Υπάρχει κίνδυνος να γείρει και να ανατραπεί η συσκευή. Κίνδυνος τραυματισμού!
- ▶ Κλείνετε την πόρτα μετά από κάθε στέγνωμα. Έτσι μπορείτε να αποφύγετε
 - να προσπαθήσουν τα παιδιά, παίζοντας, να σκαρφαλώσουν στη συσκευή ή να κρύψουν διάφορα αντικείμενα μέσα στον κάδο,
 - να προσπαθήσουν μικρά κατοικίδια ζώα να ανέβουν πάνω στη συσκευή.
- ▶ Για τον καθαρισμό του στεγνωτηρίου δεν επιτρέπεται να χρησιμοποιείτε συσκευές υψηλής πίεσης ούτε να το βρέχετε με νερό από λάστιχο ποτίσματος.
- ▶ Φροντίζετε να μην υπάρχουν σκόνες και χνούδια στον χώρο όπου βρίσκεται η συσκευή. Τα μόρια χνουδιών και σκόνης στον ψυχρό αέρα που απορροφάται μπορούν να προκαλέσουν μπλοκαρίσματα. Μπορεί να εμφανιστεί βλάβη και υπάρχει κίνδυνος πυρκαγιάς.
- ▶ Η συσκευή αυτή δεν επιτρέπεται
 - να λειτουργήσει ποτέ χωρίς φίλτρα χνουδιών και χωρίς φίλτρο (στη βάση).
 - να λειτουργήσει ποτέ με κατεστραμμένα φίλτρα χνουδιών και φίλτρο (στη βάση). Σε περίπτωση ζημιών τα φίλτρα χνουδιών και τα φίλτρα πρέπει να αντικαθίστανται αμέσως.

Το στεγνωτήριο θα γέμιζε υπερβολικά με χνούδια, με αποτέλεσμα να προκληθεί βλάβη.

Υποδείξεις ασφαλείας και προειδοποιήσεις

- ▶ Για να μην προκληθούν δυσλειτουργίες κατά το στέγνωμα:
 - Μετά από κάθε στέγνωμα καθαρίζετε την επιφάνεια των φίλτρων χνουδιών.
 - Τα φίλτρα χνουδιών και το φίλτρο (στη βάση) πρέπει να στεγνώσουν μετά τον υγρό καθαρισμό. Τα υγρά φίλτρα χνουδιών/φίλτρα μπορεί να προκαλέσουν δυσλειτουργίες κατά το στέγνωμα.
 - Τα φίλτρα χνουδιών καθώς και οι αεραγωγοί πρέπει πάντα να καθαρίζονται επιπρόσθετα, όταν στην οθόνη ανάψει μια προτροπή.
- ▶ Μην τοποθετείτε το στεγνωτήριο σε χώρους που απειλούνται από πολύ χαμηλές θερμοκρασίες. Θερμοκρασίες γύρω στο μηδέν επηρεάζουν τη λειτουργία του στεγνωτηρίου. Αν το νερό συμπύκνωσης παγώσει μέσα στην αντλία ή στο σωλήνα αποχέτευσης, προκαλεί διάφορες βλάβες.
Η επιτρεπόμενη θερμοκρασία περιβάλλοντος μπορεί να βρίσκεται μεταξύ 2 °C και 35 °C.
- ▶ Αν το νερό συμπύκνωσης οδηγείται εξωτερικά, τότε σταθεροποιείτε το σωλήνα εξαγωγής, ώστε να μη γλιστρήσει, π.χ. όταν κρεμάτε τη άκρη του σε νιπτήρα.
Αλλιώς μπορεί ο σωλήνας να γλιστρήσει από τη θέση του και να προκληθούν βλάβες από τη διαρροή του νερού.
- ▶ Το νερό συμπύκνωσης δεν είναι πόσιμο.
Αν το νερό συμπύκνωσης καταποθεί, μπορεί να επιφέρει βλάβες στην υγεία είτε των ανθρώπων είτε των ζώων.
- ▶ Επειδή υπάρχει κίνδυνος πυρκαγιάς, δεν επιτρέπεται να στεγνώσετε στο στεγνωτήριο ρούχα που
 - δεν έχουν πλυθεί.
 - ρούχα που δεν έχουν καθαριστεί επαρκώς και έχουν πάνω τους υπολείμματα από λάδι φαγητού, λίπος, λάδι, κρέμες και άλλα παρόμοια (π.χ. ματισμός κουζίνας, ποδιές αισθητικών). Αν τα ρούχα

Υποδείξεις ασφαλείας και προειδοποιήσεις

δεν έχουν καθαριστεί τελείως, υπάρχει κίνδυνος αυτανάφλεξης, ακόμη και μετά τη λήξη του προγράμματος στεγνώματος, επίσης και εκτός της συσκευής.

- έχουν πάνω τους υπολείμματα από εύφλεκτα καθαριστικά ή υπολείμματα από ασετόν, οινόπνευμα, βενζίνη, πετρέλαιο, κηροζίνη, υλικά καθαρισμού λεκέδων, ρητίνη, κερί, υλικά καθαρισμού λεκέδων από κερί ή χημικές ουσίες (π.χ. σφουγγαρίστρες και πανιά οικιακού καθαρισμού όπως και καθαρισμού αυτοκινήτου).
- ρούχα που έχουν πάνω τους υπολείμματα από λακ ή σπρέι μαλλιών, ξεβαφτικό νυχιών και άλλα παρόμοια.

Καθαρίζετε τα ιδιαίτερα έντονα λερωμένα ρούχα λεπτομερώς: Χρησιμοποιείτε πρόσθετη ποσότητα απορρυπαντικού και επιλέγετε υψηλή θερμοκρασία. Σε περίπτωση αμφιβολίας, τα καθαρίζετε ακόμη μια φορά.

▶ Αφαιρείτε από τις τσέπες όλα τα αντικείμενα που τυχόν υπάρχουν (όπως π.χ. αναπτήρες, σπύρτα).

▶ **Προειδοποίηση:** Μη διακόπτετε ποτέ τη λειτουργία του στεγνωτηρίου, πριν τελειώσει το πρόγραμμα στεγνώματος. Εκτός αν βγάλετε αμέσως όλα τα ρούχα και τα απλώσετε έτσι, ώστε να μπορεί να διαχέεται η θερμότητα.

▶ Κίνδυνος πυρκαγιάς!

Αυτό το στεγνωτήριο δεν επιτρέπεται να λειτουργήσει σε μια ελεγχόμενη πρίζα (π.χ. μέσω ενός ρολογιού λειτουργίας ή σε μια ηλεκτρική εγκατάσταση με διακοπή λειτουργίας κυκλώματος λόγω φορτίου αιχμής).

Αν το πρόγραμμα στεγνώματος διακοπεί πριν ολοκληρωθεί η φάση κρυώματος, υπάρχει ο κίνδυνος αυτανάφλεξης των ρούχων.

▶ Επειδή υπάρχει κίνδυνος πυρκαγιάς, δεν επιτρέπεται να στεγνώσετε ποτέ στο στεγνωτήριο

- ρούχα για τον καθαρισμό των οποίων έχουν χρησιμοποιηθεί χημικά καθαριστικά (π.χ. σε στεγνό καθάρισμα).
- ρούχα που έχουν αφρολέξ, λάστιχο ή παρόμοιο με το λάστιχο υλικό. Αυτά είναι π.χ. υλικά από λάτεξ αφρολέξ, πλαστικά σκουφάκια μπάνιου, αδιάβροχος ρουχισμός, λαστιχένια αντικείμενα και είδη ρουχισμού, μαξιλάρια γεμισμένα με αφρολέξ.
- ρούχα τα οποία διαθέτουν γέμιση και έχουν φθαρεί (π.χ. μαξιλάρια ή μπουφάν). Η γέμιση που πέφτει μπορεί να προκαλέσει πυρκαγιά.

Υποδείξεις ασφαλείας και προειδοποιήσεις

- ▶ Το πρόγραμμα λήγει με την είσοδο στη φάση κρυώματος. Η φάση κρυώματος πραγματοποιείται σε πολλά προγράμματα, έτσι ώστε να εξασφαλιστεί ότι τα ρούχα θα παραμείνουν σε μια θερμοκρασία η οποία δεν θα τα βλάψει (π.χ. αποφυγή αυτανάφλεξης των ρούχων). Αφαιρείτε όλα τα ρούχα αμέσως μετά το τέλος του προγράμματος.
- ▶ Το μαλακτικό και άλλα παρόμοια προϊόντα θα πρέπει να χρησιμοποιούνται σύμφωνα με τις οδηγίες για τη χρήση τους.
- ▶ Αποφεύγετε να αποθηκεύετε ή να χρησιμοποιείτε κοντά στη συσκευή βενζίνη, πετρέλαιο ή άλλα εύφλεκτα υλικά. Κίνδυνος φωτιάς και έκρηξης!
- ▶ Αυτό το στεγνωτήριο αναπτύσσει πάρα πολλή θερμότητα μέσω της λειτουργίας με την αντλία θερμότητας μέσα στο περίβλημά του. Αυτή η θερμότητα πρέπει να μπορεί να απομακρύνεται καλά. Διαφορετικά η διάρκεια στεγνώματος μπορεί να αυξηθεί ή αν συνεχιστεί μπορεί να προκαλέσει ζημιά στο στεγνωτήριο.

Γι' αυτό πρέπει να είναι εγγυημένα τα εξής:

- Ένας διαρκής εξαερισμός του χώρου κατά τη διάρκεια ολόκληρης της διαδικασίας στεγνώματος.
 - Ένα άνοιγμα εξαερισμού ανάμεσα στο δάπεδο και την κάτω πλευρά του στεγνωτηρίου, το οποίο δεν επιτρέπεται να εμποδίζεται ούτε να μικρύνει.
- ▶ Μην τροφοδοτείτε τη συσκευή με ατμούς από κλώριο, φθόριο ή άλλους παρόμοιους διαλύτες. Κίνδυνος πυρκαγιάς!
- ▶ Για μέρη της συσκευής από ανοξείδωτο ατσάλι ισχύει:
Οι ανοξείδωτες επιφάνειες δεν πρέπει να έρθουν σε επαφή με υγρά απολυμαντικά ή απορρυπαντικά που περιέχουν κλώριο ή υποχλωριώδες νάτριο. Τα υλικά αυτά μπορεί να προκαλέσουν διάβρωση στις ανοξείδωτες επιφάνειες.
Επίσης διάβρωση μπορεί να προκαλέσουν και οι έντονοι υδρατμοί από σαπουνόνερο που περιέχει κλώριο.
Για αυτό απαγορεύεται να τοποθετείτε κοντά στη συσκευή ανοιγμένα δοχεία με αυτού του είδους περιεχόμενο.

Χρήση του αρωματικού (πρόσθετο εξάρτημα)

- ▶ Πρέπει να χρησιμοποιείτε μόνο το γνήσιο αρωματικό της Miele.
- ▶ Αποθηκεύετε το αρωματικό μόνο μέσα στη συσκευασία που το αγοράσατε, για τον λόγο αυτόν θα πρέπει να την φυλάξετε.

Υποδείξεις ασφαλείας και προειδοποιήσεις

- ▶ Κρατάτε το αρωματικό ή το φίλτρο χνουδιών με το τοποθετημένο αρωματικό σε ίσια θέση και πότε μην το ξαπλώνετε ή το γέρνετε. Η αρωματική ουσία μπορεί να διαρρεύσει.
- ▶ Σκουπίζετε αμέσως την αρωματική ύλη που έχει τρέξει έξω με ένα απορροφητικό πανί: από το δάπεδο, από το στεγνωτήριο, από τα μέρη του στεγνωτηρίου (π.χ. φίλτρο χνουδιών).
- ▶ Αν η αρωματική ύλη που έτρεξε έξω έρθει σε επαφή με το σώμα: καθαρίζετε το **δέρμα** καλά με νερό και σαπούνι. Ξεπλένετε τα **μάτια** για 15 λεπτά τουλάχιστον με καθαρό νερό. Σε περίπτωση κατάποσης ξεπλένετε το **στόμα** καλά με καθαρό νερό. Σε περίπτωση επαφής με τα μάτια ή κατάποσης επισκευθείτε γιατρό!
- ▶ Ρούχα που έρχονται σε επαφή με την αρωματική ύλη, αλλάζετε τα αμέσως. Πλένετε καλά ρούχα και πετσέτες με άφθονο νερό και απορρυπαντικό.
- ▶ Υπάρχει κίνδυνος πυρκαγιάς ή κίνδυνος πρόκλησης ζημιάς στο στεγνωτήριο αν δεν ληφθούν υπόψη αυτές οι υποδείξεις:
 - Ποτέ μην ξαναγεμίζετε με αρωματική ύλη το αρωματικό.
 - Μη χρησιμοποιείτε ποτέ ένα ελαττωματικό αρωματικό.
- ▶ Πετάτε το άδειο αρωματικό μαζί με τα οικιακά απορρίμματα και ποτέ μην το χρησιμοποιείτε για άλλο σκοπό.
- ▶ Λάβετε υπόψη σας επιπλέον τις πληροφορίες που συνοδεύουν το αρωματικό.

Εξαρτήματα

► Η τοποθέτηση εξαρτημάτων, επιτρέπεται να γίνει, μόνον όταν αυτά φέρουν την σφραγίδα της Miele ή όταν η ίδια η εταιρεία επιτρέπει την τοποθέτησή τους.

Αν χρησιμοποιήσετε εξαρτήματα άλλης μάρκας, χάνετε κάθε δικαίωμα να απαιτήσετε την προστασία και τα πλεονεκτήματα που περιέχονται μέσα στην εγγύηση.

► Τα στεγνωτήρια και πλυντήρια ρούχων της Miele μπορούν να τοποθετηθούν ως κολόνα πλυντήριο-στεγνωτήριο. Για να γίνει αυτό είναι απαραίτητο ως πρόσθετο εξάρτημα ένα συνδετικό σετ για κολώνα πλυντήριο-στεγνωτήριο της Miele. Πρέπει να προσέξετε, αν το συνδετικό σετ για κολώνα πλυντήριο-στεγνωτήριο ταιριάζει στα στεγνωτήρια και πλυντήρια ρούχων Miele.

► Προσέχετε, ώστε η βάση της Miele που διατίθεται ως πρόσθετο εξάρτημα να ταιριάζει σ' αυτό το στεγνωτήριο.



► Η Miele σάς παρέχει εγγύηση παράδοσης για λειτουργικά ανταλλακτικά για έως και 15 χρόνια, τουλάχιστον όμως για 10 χρόνια, μετά τη διακοπή της παραγωγής του στεγνωτηρίου σας.

 Ο κατασκευαστής δεν μπορεί να θεωρηθεί υπεύθυνος για βλάβες που προκύπτουν από λανθασμένη χρήση ή αμέλεια των υποδείξεων ασφαλείας.

Χειρισμός του στεγνωτηρίου

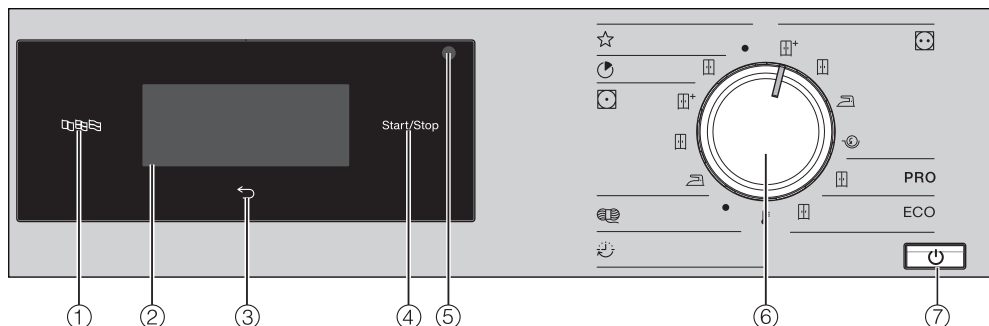
Πίνακας χειρισμού



- ① **Πλήκτρο αφής γλώσσας** 
Για την επιλογή της τρέχουσας γλώσσας χειριστή στην οθόνη. Μετά την απενεργοποίηση και ενεργοποίηση εμφανίζεται πάλι η γλώσσα ιδιοκτήτη.
- ② **Οθόνη αφής με πλήκτρα αφής**
Εμφανίζει το επιλεγμένο πρόγραμμα. Με τα πλήκτρα αφής στην οθόνη αφής επιλέγονται οι ρυθμίσεις προγράμματος.
- ③ **Πλήκτρο αφής πίσω** 
Πηγαίνει ένα επίπεδο πίσω στο μενού.
- ④ **Πλήκτρο αφής έναρξη/στοπ**
Ξεκινά το επιλεγμένο πρόγραμμα και διακόπτει ένα πρόγραμμα που έχει ξεκινήσει.
- ⑤ **Οπτική θύρα επικοινωνίας**
Σημείο ελέγχου για το Miele Service.
- ⑥ **Επιλογέας προγραμμάτων**
Για την επιλογή των προγραμμάτων στεγνώματος. Ο επιλογέας περιστρέφεται και προς τα δεξιά και προς τα αριστερά.
- ⑦ **Πλήκτρο** 
Για την ενεργοποίηση και απενεργοποίηση του στεγνωτηρίου. Το στεγνωτήριο απενεργοποιείται αυτόματα, για οικονομία ηλεκτρικού ρεύματος. Η απενεργοποίηση γίνεται 15 λεπτά μετά τη λήξη του προγράμματος/μετά την προστασία από το τσαλάκωμα ή μετά την έναρξη λειτουργίας, αν δεν ακολουθήσει κατέναντας περαιτέρω χειρισμός.

Χειρισμός του στεγνωτηρίου

Σύμβολα στην οθόνη



Πρόσθετες λειτουργίες (Extras): Με το πλήκτρο αφής *Extras* μπορείτε να επιλέξετε περαιτέρω πρόσθετες λειτουργίες σε ένα πρόγραμμα στεγνώματος.



Προστατευτικό: Με το πλήκτρο αφής *Προστατευτικό* μπορείτε να μειώσετε τη μηχανική φθορά των υφασμάτων κατά το στέγνωμα.



Προστασία από το τσαλάκωμα: Με το πλήκτρο αφής *Προστασία από το τσαλάκωμα* μπορείτε να μειώσετε το τσαλάκωμα εάν δεν βγάλετε αμέσως τα ρούχα μετά την λήξη του προγράμματος.



Προεπιλογή έναρξης: Με το πλήκτρο αισθητήρα *Προεπιλογή έναρξης* μπορείτε να ρυθμίσετε τον χρόνο έναρξης ...



... ή το χρόνο λήξης



... ή το χρόνο μέχρι την έναρξη προγράμματος.



Πρόγραμμα χρόνου: Με το πλήκτρο αφής επιλέγετε τη διάρκεια ενός προγράμματος χρόνου.





Προγραμματισμοί ιδιοκτήτη: Με το πλήκτρο αφής *Προγραμματισμοί ιδιοκτήτη* μπορείτε να αλλάξετε τις ρυθμίσεις του στεγνωτηρίου.



Πληροφορία: Στο τρέχον πρόγραμμα μπορείτε να εμφανίσετε τις επιλεγμένες δυνατότητες.

Πλήκτρα αφής και οθόνη αφής με πλήκτρα αφής

Τα πλήκτρα αφής , , *έναρξη/στοπ* καθώς και τα πλήκτρα αφής στη οθόνη αντιδρούν στο άγγιγμα με τα ακροδάχτυλα. Κάθε άγγιγμα επιβεβαιώνεται με έναν ήχο πλήκτρων. Μπορείτε να απενεργοποιήσετε αυτόν τον ήχο πλήκτρων (βλέπε κεφάλαιο «Προγραμματισμοί ιδιοκτήτη»).

Ο πίνακας χειρισμού με τα πλήκτρα αφής και την οθόνη αφής μπορεί να γρατζουνιστεί από μυτερά ή αιχμηρά αντικείμενα, όπως π.χ. μολύβια ή στυλό.

Αγγίζετε τον πίνακα χειρισμού μόνο με τα δάχτυλα.

Βασικό μενού



Η βασική οθόνη ενός προγράμματος στεγνώματος δείχνει ανάλογα με το πρόγραμμα διαφορετικές τιμές:

- Το όνομα του επιλεγμένου προγράμματος με τη ρυθμισμένη βαθμίδα στεγνώματος.
- Διάρκεια προγράμματος.
 - Η διάρκεια προγράμματος, η οποία στα προγράμματα βαθμίδας στεγνώματος (π.χ. Ανθεκτικά/Χρωματιστά) εξαρτάται από την επιλεγμένη βαθμίδα στεγνώματος και το φορτίο.
 - Μπορείτε να επιλέξετε τη διάρκεια προγράμματος σε ένα πρόγραμμα χρόνου με άγγιγμα του πλήκτρου αφής .
- Επιλεγμένες πρόσθετες λειτουργίες (Extras)
- Περαιτέρω δυνατότητες που μπορείτε να επιλέξετε και οι ρυθμίσεις των προγραμματισμών ιδιοκτήτη.

Χειρισμός του στεγνωτηρίου

Παραδείγματα για τον χειρισμό

Λίστα επιλογών

Από τα τόξα \wedge και \vee δεξιά στην οθόνη αναγνωρίζετε ότι είναι διαθέσιμη μια λίστα επιλογών.

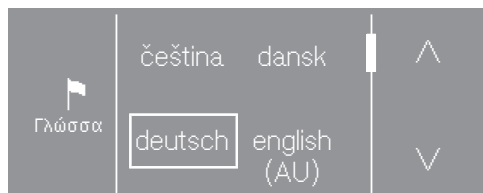

Αγγίζοντας το πλήκτρο αφής \vee η λίστα επιλογών μετακινείται προς τα κάτω. Αγγίζοντας το πλήκτρο αφής \wedge η λίστα επιλογών μετακινείται προς τα πάνω.

Η μπάρα κύλισης δείχνει, ότι ακολουθούν περαιτέρω δυνατότητες επιλογής.

Η τρέχουσα, επιλεγμένη γλώσσα επισημαίνεται με ένα πλαίσιο.

Αγγίζετε την επιλεγμένη γλώσσα για να την επιλέξετε.

Απλή επιλογή

Εάν δεν υπάρχουν βέλη τότε η επιλογή περιορίζεται στις τιμές που εμφανίζονται.

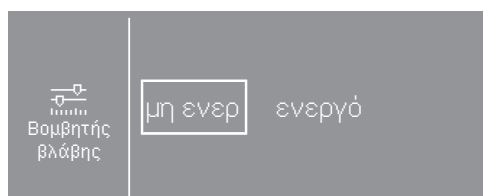

Η τρέχουσα, επιλεγμένη τιμή επισημαίνεται με ένα πλαίσιο.

Αγγίζετε την επιθυμητή τιμή για να την επιλέξετε.

Ή μπορείτε να αλλάξετε την τιμή με + και -.



Μετά την αλλαγή αγγίζετε OK.

Ρύθμιση αριθμητικών τιμών

Για να αλλάξετε μία αριθμητική τιμή, χρησιμοποιείτε τα βέλη \wedge και \vee πάνω ή κάτω από τα ψηφία που πρόκειται να αλλάξετε.



Αγγίζετε τα βέλη \wedge και \vee και επιβεβαιώνετε με το πλήκτρο αφής OK.

Έξοδος από ένα υπομενού

Αφήνετε το υπομενού με την επιλογή του πλήκτρου αφής πίσω \leftarrow .

Εάν σε ένα υπομενού επιλεχθεί μία τιμή και δεν επιβεβαιωθεί με OK, τότε με επιλογή του πλήκτρου αφής \leftarrow απορρίπτεται αυτή η τιμή.

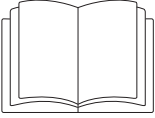

⚠ Σωματικές ή υλικές βλάβες λόγω της μη ορθής τοποθέτησης.

Η λανθασμένη τοποθέτηση του στεγνωτηρίου μπορεί να οδηγήσει σε σωματικές ή υλικές ζημιές.

Τοποθετήστε σωστά το στεγνωτήριο πριν την αρχική θέση σε λειτουργία και συνδέστε το κανονικά. Λάβετε υπόψη σας το κεφ. «Εγκατάσταση».

⚠ Ζημιές λόγω θέσης σε λειτουργία πολύ νωρίς.

Τότε μπορεί να πάθει ζημιά η αντλία θερμότητας στο στεγνωτήριο.

Μετά την τοποθέτηση περιμένετε μία ώρα, πριν θέσετε το στεγνωτήριο σε λειτουργία.

Εκτελέστε πλήρως την αρχική θέση σε λειτουργία.

Κατά την πρώτη θέση σε λειτουργία καθορίζετε ρυθμίσεις για την καθημερινή λειτουργία του στεγνωτηρίου. Μερικές ρυθμίσεις μπορείτε να τις αλλάξετε μόνο κατά την αρχική θέση σε λειτουργία. Στη συνέχεια οι ρυθμίσεις μπορούν να αλλάξουν μόνο από το Miele Service.

Οι ρυθμίσεις περιγράφονται επιπρόσθετα στο κεφάλαιο «Προγραμματισμοί ιδιοκτήτη».

Ενεργοποίηση στεγνωτηρίου

- Πατήστε το πλήκτρο .

Η οθόνη υποδοχής ανάβει.



Χρήσιμη συμβουλή: Κατά την πρώτη θέση σε λειτουργία μπορείτε να επιστρέψετε στην προηγούμενη οθόνη, εάν θέλετε να διορθώσετε κάποια προηγούμενη καταχώριση.

- Για να επιστρέψετε στην προηγούμενη οθόνη, πατήστε το πλήκτρο αφής .

Ρύθμιση της γλώσσας στην οθόνη

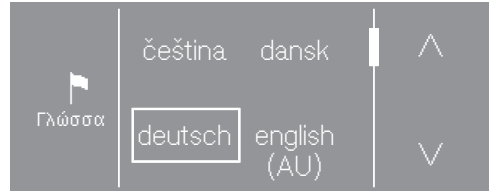
Θα κληθείτε να ρυθμίσετε την επιθυμητή γλώσσα οθόνης (γλώσσα ιδιοκτήτη). Μια αλλαγή της γλώσσας μπορεί να γίνει οποιαδήποτε στιγμή εκ των υστέρων μέσω του μενού «Προγραμματισμοί ιδιοκτήτη».



- Αγγίζετε το πλήκτρο αφής  ή , μέχρι να εμφανιστεί στην οθόνη η επιθυμητή γλώσσα.
- Αγγίζετε το πλήκτρο αφής της επιθυμητής γλώσσας.

Η επιλεγμένη γλώσσα έχει επισημανθεί με ένα πλαίσιο και η οθόνη αλλάζει στην επόμενη ρύθμιση.

Αρχική λειτουργία

Υπόδειξη για εξωτερικές συσκευές

Πραγματοποιείται υπόδειξη για εξωτερικό υλισμικό.

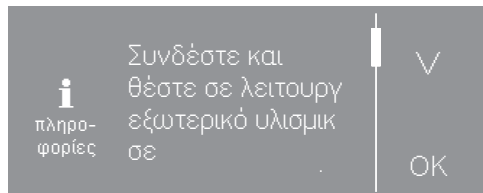

- Αγγίζετε το πλήκτρο αφής V, για να μπορείτε να διαβάσετε ολόκληρο το κείμενο.
- Επιβεβαιώνετε με το πλήκτρο αφής OK.

Συνδέστε πριν από την πρώτη θέση σε λειτουργία το κουτί XCI-Box ή τοποθετήστε μία μονάδα επικοινωνίας στο κουτί μονάδας στην πίσω πλευρά του στεγνωτηρίου. Για αυτό πρέπει να αποσυνδεθεί το στεγνωτήριο από το δίκτυο παροχής. Ξεκινήστε μόνο μετά με τη θέση σε λειτουργία.

Ρύθμιση φωτεινότητας της οθόνης

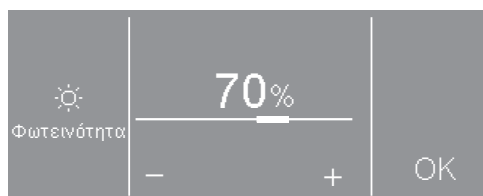

- Ρυθμίζετε με τα πλήκτρα αφής – και + την επιθυμητή φωτεινότητα και επιβεβαιώνετε με το πλήκτρο αφής OK.

Η οθόνη αλλάζει και μεταβαίνει στην επόμενη ρύθμιση.

Επιβεβαιώστε τη ζήτηση της ώρας

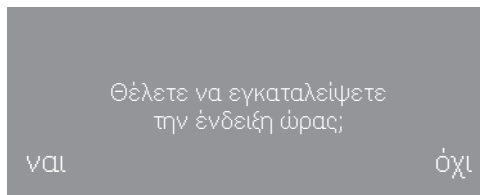

- Αγγίζετε το πλήκτρο αφής ναι ή όχι.

Αν έχετε επιλέξει ναι, η ρύθμιση ώρας παραλείπεται.

Αν έχετε επιλέξει όχι, η οθόνη μεταβαίνει στη ρύθμιση ώρας.

Ρύθμιση ώρας

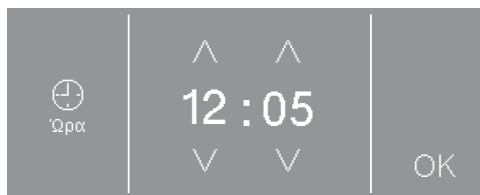

- Ρυθμίζετε με τα πλήκτρα αφής V και ^ την ώρα και επιβεβαιώνετε με το πλήκτρο αφής OK.

Η οθόνη αλλάζει και μεταβαίνει στην επόμενη ρύθμιση.

Επιλογή πακέτων προγραμμάτων

Μπορείτε να επιλέξετε διαφορετικά πακέτα προγράμματος.

Τα εκάστοτε επιλεγμένα προγράμματα από τα πακέτα προγραμμάτων εμφανίζονται τότε στο μενού ☆ *Ειδικά προγράμματα*.

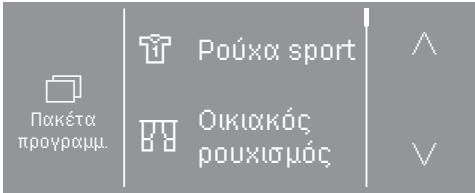

- Αγγίζετε το πλήκτρο αφής \wedge ή \vee , μέχρι να εμφανιστεί στην οθόνη το επιθυμητό πακέτο προγραμμάτων.
- Αγγίζετε το πλήκτρο αφής του πακέτου προγραμμάτων.

Η οθόνη εμφανίζει τα αντίστοιχα προγράμματα.

Τα ενεργοποιημένα προγράμματα επισημαίνονται με ένα πλαίσιο.

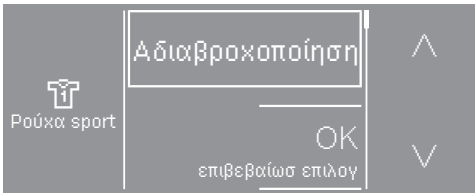

- Αγγίζετε το πλήκτρο αφής των προγραμμάτων.

Τα προγράμματα ενεργοποιούνται (πλαίσιο) ή απενεργοποιούνται (κανένα πλαίσιο).

- Επιβεβαιώνετε με το πλήκτρο αφής OK Επιβεβαίωση επιλογής.

Η οθόνη επιστρέφει στην ένδειξη των πακέτων προγράμματος.

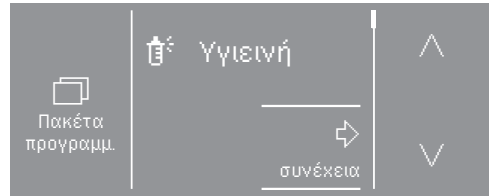

- Επιλέγετε περαιτέρω πακέτα προγραμμάτων ή επιβεβαιώνετε την επιλογή με το πλήκτρο αφής *Συνέχεια*.

Η οθόνη αλλάζει και μεταβαίνει στην επόμενη ρύθμιση.

Διαμόρφωση κερματοδέκτη

Εδώ μπορείτε να τοποθετήσετε ένα υφιστάμενο σύστημα κερματοδέκτη.

Εάν δεν θέλετε να τοποθετήσετε ένα σύστημα κερματοδέκτη:

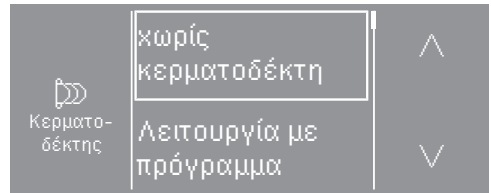

- Αγγίζετε το πλήκτρο αφής χωρίς κερματοδέκτη.
- Διαβάστε παρακάτω από το κεφάλαιο «Αρχική λειτουργία», ενότητα «Τερματισμός της θέσης λειτουργίας».

Εάν επιθυμείτε να τοποθετήσετε ένα σύστημα κερματοδέκτη: Μπορείτε να πραγματοποιήσετε αυτές τις ρυθμίσεις μόνο την πρώτη φορά θέσης σε λειτουργία. Ενημερωθείτε για μία μεταγενέστερη επιθυμία αλλαγής από το Miele Service.

- Αγγίζετε το πλήκτρο αφής \vee , μέχρι να εμφανιστεί η επιθυμητή ρύθμιση.
- Αγγίζετε το πλήκτρο αφής της επιθυμητής ρύθμισης.

Αρχική λειτουργία

Η τοποθέτηση του κερματοδέκτη περιγράφεται στο κεφάλαιο «Προγραμματισμοί ιδιοκτήτη», ενότητα «Κερματοδέκτης».

Επιλογή μονάδας επικοινωνίας

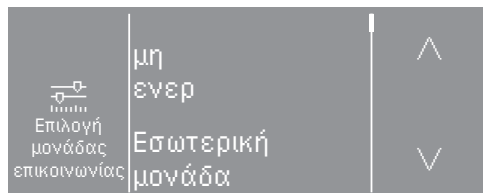

- Πατήστε το πλήκτρο αφής \wedge ή \vee , μέχρι να εμφανιστεί στην οθόνη η επιθυμητή επιλογή.
- Πατήστε το πλήκτρο αφής Εσωτερική μονάδα, αν θέλετε να χρησιμοποιήσετε την εσωτερική μονάδα επικοινωνίας.
- Πατήστε το πλήκτρο αφής Εξωτερική μονάδα, εάν θέλετε να χρησιμοποιήσετε την εξωτερική μονάδα επικοινωνίας.

Η οθόνη μεταβαίνει στην επόμενη ρύθμιση.

Επιλογή περιβάλλοντος εφαρμογής

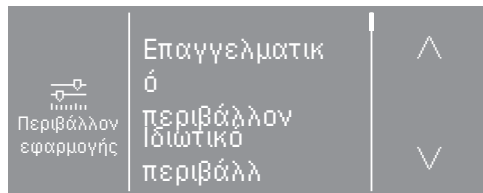

- Πατήστε το πλήκτρο αφής Επαγγελματικό περιβάλλον, αν θέλετε να συνδεθείτε στο Miele MOVE.
- Πατήστε το πλήκτρο αφής Ιδιωτικό περιβάλλον, αν θέλετε να συνδεθείτε στην εφαρμογή Miele.

Στην οθόνη εμφανίζεται το μήνυμα: Η ρύθμιση έγινε επιτυχώς αποδεκτή

- Επιβεβαιώστε το μήνυμα με το πλήκτρο αφής OK.

Η οθόνη μεταβαίνει στην επόμενη ρύθμιση.

Ολοκλήρωση θέσης σε λειτουργία

Η θέση σε λειτουργία έχει ολοκληρωθεί, όταν στη συνέχεια εκτελεστεί πλήρως το πρόγραμμα Λειτουργία.

Το πρόγραμμα έχει διάρκεια 20 λεπτά και πρέπει να εκτελεστεί με άδειο κάδο.

Σε περίπτωση διακοπής ρεύματος (ή απενεργοποίησης με το πλήκτρο) πριν από την εκτέλεση του προγράμματος Λειτουργία ή κατά τη διάρκειά του, η θέση σε λειτουργία ακυρώνεται. Σε αυτήν την περίπτωση, η αρχική θέση σε λειτουργία πρέπει να πραγματοποιηθεί ξανά.

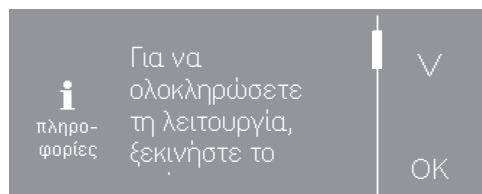

- Επιβεβαιώστε με το πλήκτρο αφής OK.



- Πατήστε το πλήκτρο αφής Έναρξη/ Διακοπή που αναβοσβήνει.
- Όταν εμφανίζεται η ένδειξη Λειτουργία λήξη, απενεργοποιήστε το στεγνωτήριο και επανενεργοποιήστε το μετά από σύντομο χρονικό διάστημα.

Η πρώτη θέση σε λειτουργία έχει ολοκληρωθεί και το στεγνωτήριο είναι έτοιμο για στέγνωμα.

1. Λάβετε υπόψη σας τη σωστή φροντίδα ρούχων

Πλύση

- Να πλένετε τα πολύ λερωμένα ρούχα ιδιαίτερα καλά! Να χρησιμοποιείτε αρκετό απορρυπαντικό και να επιλέγετε υψηλή θερμοκρασία. Σε περίπτωση αμφιβολιών να πλένετε αυτά τα ρούχα πολλές φορές.
- Να πλένετε τα καινούργια χρωματιστά ρούχα ιδιαίτερα διεξοδικά και χωριστά. Μη στεγνώνετε αυτά τα υφάσματα μαζί με ανοιχτόχρωμα ρούχα. Αυτά τα ρούχα μπορεί να ξεβάψουν κατά το στέγνωμα (ακόμη και σε πλαστικά μέρη της συσκευής). Επίσης μπορεί να επικάθονται σε αυτά τα ρούχα κνούδια άλλου χρώματος.

Στέγνωμα

 Ζημιές εξαιτίας ξένων σωμάτων που δεν έχουν αφαιρεθεί.

Ξένα σώματα που παραμένουν στα ρούχα ενδέχεται να λιώσουν, να καούν ή να εκραγούν.

Αφαιρείτε από τα ρούχα όλα τα ξένα σώματα (π.χ. πλαστικές θήκες δοσολογίας απορρυπαντικού, αναπτήρες κ.λπ.).







 Κίνδυνος πυρκαγιάς λόγω λανθασμένης χρήσης και λανθασμένου χειρισμού.

Τα ρούχα μπορεί να καούν και να καταστρέψουν το στεγνωτήριο και τον περιβάλλοντα χώρο.

Διαβάστε και ακολουθήστε το κεφάλαιο «Υποδείξεις ασφαλείας και προειδοποιήσεις».

- Ελέγχετε τα υφάσματα/ρούχα για να βεβαιωθείτε ότι τα ρεβέρ και οι ραφές είναι σε άψογη κατάσταση. Έτσι μπορείτε να αποφύγετε τον κίνδυνο πυρκαγιάς που θα μπορούσε να προκληθεί αν βγει το υλικό γεμίματος.
- Ράβετε ή αφαιρείτε τις μπανέλες που τυχόν ξεφεύγουν από στηθόδεσμούς.
- Εάν είναι δυνατόν, στεγνώνετε πάντα το μέγιστο καθορισμένο φορτίο για το αντίστοιχο πρόγραμμα. Ένας γεμάτος κάδος συμβάλλει στην εξοικονόμηση ενέργειας, επειδή δεν χρειάζεται να ξεκινήσετε άλλο πρόγραμμα στεγνώματος. Η κατανάλωση ρεύματος, σε σχέση με τη συνολική ποσότητα ρούχων, είναι σε αυτές τις περιπτώσεις η μικρότερη.

Λάβετε υπόψη σας τα σύμβολα ετικέτας ρούχων

Στέγνωμα	
	Κανονική/Υψηλή θερμοκρασία
	Χαμηλή θερμοκρασία*
* Σε αυτό το στεγνωτήριο μπορούν, βάσει ενός προστατευτικού στεγνώματος, να στεγνώσουν μαζί ρούχα με αυτά τα σύμβολα.	
	Ακατάλληλο για στεγνωτήριο
Σίδερο και σιδερωτήριο	
	Υψηλή θερμοκρασία
	Κανονική θερμοκρασία
	Ζεστό
	Όχι σίδερο / σιδερωτήριο

2. Τοποθετείτε τα ρούχα στο στεγνωτήριο

Βάζετε τα ρούχα στον κάδο.

Τα ρούχα μπορεί να καταστραφούν. Πριν τοποθετήσετε τα ρούχα, διαβάστε το κεφάλαιο «1. Λάβετε υπόψη σας τη σωστή φροντίδα ρούχων».

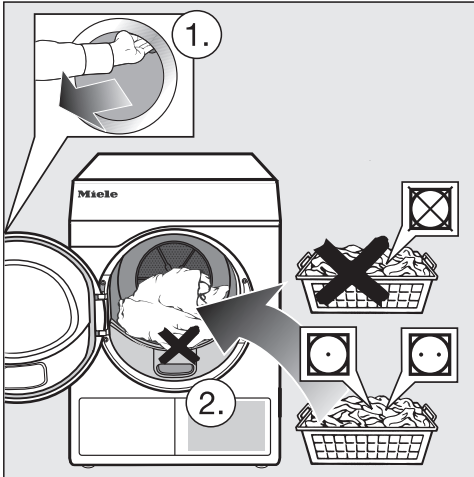

- Ανοίγετε την πόρτα.
- Γεμίζετε τα ρούχα.

Τα ρούχα μπορεί να καταστραφούν. Όταν κλείνετε την πόρτα προσέχετε να μην μαγκώσετε ρούχα στο άνοιγμα της πόρτας.

Μην υπερφορτώνετε ποτέ τον κάδο. Τα ρούχα μπορεί να βγουν τλαιπωρημένα και το στέγνωμα δεν θα έχει γίνει σωστά. Και τα ρούχα θα είναι πολύ τσαλακωμένα.

Θέση τοποθέτησης για το αρωματικό

Ο χειρισμός του αρωματικού περιγράφεται αναλυτικά στο κεφάλαιο «Αρωματικό».

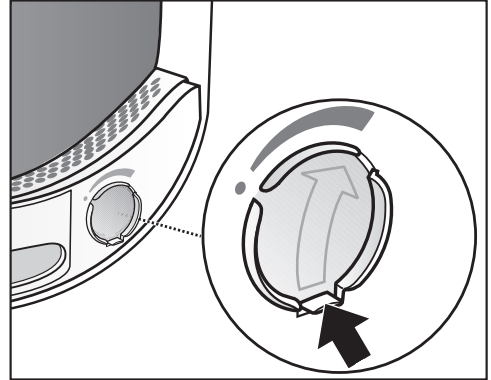

Αν τα ρούχα στεγνώνουν χωρίς αρωματικό: Σπρώχνετε τον συνδετήρα στο σύρτη εντελώς προς τα κάτω (βέλος), έτσι ώστε να κλείσει η υποδοχή. Διαφορετικά αποθηκεύονται εκεί χνούδια.

Κλείσιμο πόρτας

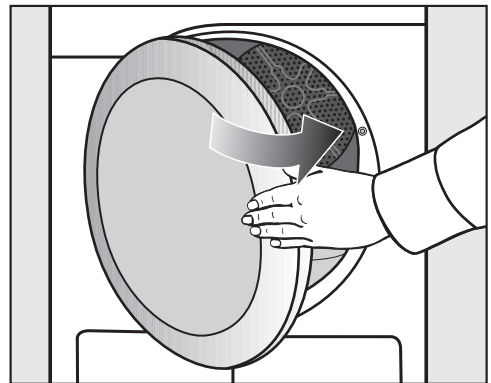

- Κλείνετε την πόρτα με μια ελαφριά κίνηση.

3. Επιλογή προγράμματος

Ενεργοποίηση στεγνωτηρίου

- Πατήστε το πλήκτρο .

Ο φωτισμός κάδου ενεργοποιείται.

Ο φωτισμός του κάδου σβήνει αυτόματα μετά από μερικά λεπτά καθώς και μετά την έναρξη προγράμματος (οικονομία ηλεκτρικού ρεύματος).

Επιλογή προγράμματος

Επιλογή των στάνταρ προγραμμάτων μέσω του επιλογέα προγραμμάτων

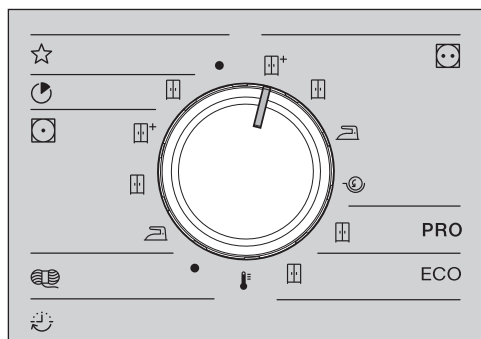

- Στρέψτε τον επιλογέα προγραμμάτων στο επιθυμητό πρόγραμμα.

Στην οθόνη εμφανίζεται το βασικό μενού του προγράμματος.

Επιλογή ειδικών προγραμμάτων μέσω της θέσης του επιλογέα προγράμματος ☆

- Στρέψτε τον επιλογέα προγράμματος στη θέση ☆.

Στην οθόνη μπορείτε να επιλέξετε το επιθυμητό πρόγραμμα.

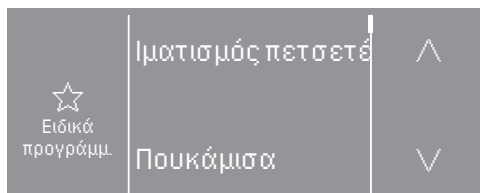

- Κρατήστε πατημένα τα πλήκτρα αφής ^ ή v, μέχρι να εμφανιστεί στην οθόνη το επιθυμητό πρόγραμμα.
- Αγγίξτε το πλήκτρο αφής του προγράμματος.

Στην οθόνη εμφανίζεται το βασικό μενού του προγράμματος.

4. Επιλογή ρύθμισης προγράμματος



Βασικό μενού ενός προγράμματος

Επιλογή βαθμίδας στεγνώματος

Σε πολλά προγράμματα μπορείτε να αλλάξετε την προρυθμισμένη βαθμίδα στεγνώματος. Ανάλογα με το πρόγραμμα μπορείτε να επιλέξετε διαφορετικές βαθμίδες στεγνώματος.

- Στα στάνταρ προγράμματα επιλέγετε τη βαθμίδα στεγνώματος απευθείας με τον επιλογέα προγραμμάτων.
 - Σε μερικά προγράμματα στο μενού ☆ *Ειδικά προγράμματα* μπορείτε να αλλάξετε τη βαθμίδα στεγνώματος μέσω της οθόνης.
- Επιλέγετε ένα πρόγραμμα από τον τομέα ☆ *Ειδικά προγράμματα*.



Στο σύμβολο  εμφανίζεται με ένα σύμβολο η προρυθμισμένη βαθμίδα στεγνώματος (στο παράδειγμα  *Μέτρια στεγνά*).

- Αγγίζετε το πλήκτρο αφής .



- Αγγίστε το πλήκτρο αφής - ή +, για να αλλάξετε τη βαθμίδα στεγνώματος.
- Αγγίζετε το πλήκτρο αφής OK.

Επιλογή διάρκειας (προγράμματα ελεγχόμενα με το χρόνο)

Μπορείτε να επιλέξετε οι ίδιοι τη διάρκεια του προγράμματος.*

* Το χρονικό πλαίσιο για την επιλογή της διάρκειας μπορεί να περιοριστεί από το Miele Service.

- Πρόγραμμα χρόνου, ζεστό = 0:20-2:00 ώρες
- Πρόγραμμα χρόνου, κρύο = 0:10-2:00 ώρες
- Πρόγραμμα για καλάθι = 0:20-1:30 ώρες
- Πρόγραμμα χρόνου, ζεστό Υγιεινή = 0:50-2:00 ώρες

- Επιλέγετε ένα από αυτά τα προγράμματα.



Στο σύμβολο  εμφανίζεται η προρυθμισμένη διάρκεια (σε αυτό το παράδειγμα 0:20 λεπτά).

- Αγγίζετε το πλήκτρο αφής .



- Αγγίζετε τα πλήκτρα αφής ^ ή v, για να επιλέξετε την ώρα και/ή τα λεπτά.
- Αγγίζετε το πλήκτρο αφής OK.

4. Επιλογή ρύθμισης προγράμματος

Επιλογή πρόσθετων λειτουργιών

Τα προγράμματα στεγνώματος μπορούν να συμπληρωθούν με διάφορες πρόσθετες λειτουργίες (Extra).



- Πατήστε το πλήκτρο αφής $\uparrow \equiv$.

Εάν μπορεί να επιλεγεί μόνο μία πρόσθετη λειτουργία, τότε αυτή εμφανίζεται μέσω ενός συμβόλου (⊗) ή (⊗). Μετά το πάτημα του συμβόλου εμφανίζεται επιπλέον η ένδειξη ενεργό.

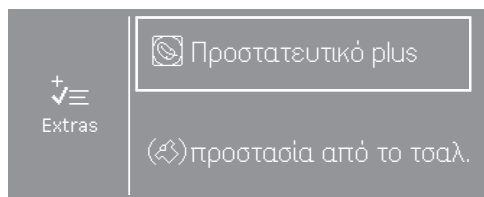

- Πατήστε το πλήκτρο αφής για την επιθυμητή πρόσθετη λειτουργία.



Το σύμβολο για την επιθυμητή πρόσθετη λειτουργία ανάβει κάτω από το σύμβολο $\uparrow \equiv$.

Δεν είναι όλες οι πρόσθετες λειτουργίες επιλέξιμες σε όλα τα προγράμματα, αλλά μόνο σε αυτά που είναι εύλογο.

Προστατευτικό plus

Τα ευαίσθητα ρούχα στεγνώνουν με λιγότερη μηχανική κίνηση (λιγότερες περιστροφές κάδου).



Προστασία από το τσαλάκωμα

Ο κάδος περιστρέφεται μετά τη λήξη του προγράμματος, ανάλογα με το επιλεγμένο πρόγραμμα, σε έναν ειδικό ρυθμό. Αυτό βοηθά να μειωθούν οι τσακίσεις μετά τη λήξη του προγράμματος.

Από το εργοστάσιο η προστασία από το τσαλάκωμα είναι απενεργοποιημένη. Αυτή μπορεί να ενεργοποιηθεί στους προγραμματισμούς ιδιοκτήτη με μεταβλητή διάρκεια έως και 12 ώρες.

4. Επιλογή ρύθμισης προγράμματος

Επιλογή προεπιλογής έναρξης

Η προεπιλογή έναρξης πρέπει να είναι ενεργοποιημένη μέσω τους προγραμματισμούς ιδιοκτήτη, ώστε να μπορεί να επιλεγθεί. Σε αυτή την περίπτωση ανάβει επιπρόσθετα στην οθόνη ένα από αυτά τα 3 σύμβολα: , , .

Ανθεκτ./χρωματιστά



Μέτρια στεγνά

1:43 ώρ



- Αγγίζετε το πλήκτρο αφής με το σύμβολο ρολογιού.

Σε συνάρτηση με τη ρύθμιση της προεπιλογής έναρξης στους προγραμματισμούς ιδιοκτήτη μπορούν να επιλεγθούν διαφορετικοί χρόνοι σε βήματα 15 λεπτών:



- η ώρα για τη λήξη του προγράμματος:  λήξη στις
- η ώρα για την αρχή του προγράμματος:  έναρξη στις
- ο χρόνος, που πρέπει να παρέλθει μέχρι την έναρξη:  έναρξη σε

Ο χρόνος της προεπιλογής έναρξης ανέρχεται σε 24 ώρες στο μέγιστο. Αυτό που μπορείτε να καταχωρίσετε, εμφανίζεται αριστερά στην οθόνη.



- Αγγίζετε τα πλήκτρα αφής \wedge ή \vee , για να επιλέξετε την ώρα και/ή τα λεπτά.

- Αγγίζετε το πλήκτρο αφής OK.

Εάν η προεπιλογή έναρξης ρυθμίζεται σε  λήξη στις ή  έναρξη στις, εμφανίζονται σε εσάς οι τρέχοντες χρόνοι.

- Αγγίζετε το πλήκτρο αφής OK.

Η προεπιλογή έναρξης ξεκινά με την έναρξη προγράμματος.

Αλλαγή/Διακοπή προεπιλογής έναρξης

Πριν την έναρξη προγράμματος

- Αγγίζετε το πλήκτρο αφής με το σύμβολο ρολογιού.
- Μπορείτε να αλλάξετε ή να διαγράψετε το χρόνο.

Μετά την έναρξη προγράμματος

- Αγγίζετε το πλήκτρο αφής *έναρξη/στοπ*.
- Τώρα μπορείτε να διακόψετε ή να ξεκινήσετε άμεσα.

5. Έναρξη προγράμματος

Κερματοδέκτης

Χρήσιμη συμβουλή: Αν είναι διαθέσιμος κερματοδέκτης, λάβετε υπόψη σας την προτροπή πληρωμής που εμφανίζεται στην οθόνη.

Μην ανοίγετε ή μη διακόπτετε το πρόγραμμα μετά την έναρξη του προγράμματος.

Ανάλογα με τη ρύθμιση μπορεί να πραγματοποιηθεί μία απώλεια τιμής σε έναν κερματοδέκτη.

Ξεκινάτε το πρόγραμμα

Μόλις μπορεί να ξεκινήσει ένα πρόγραμμα, αναβοσβήνει το πλήκτρο αφής *έναρξη/στοπ*.

■ Αγγίζετε το πλήκτρο αφής *έναρξη/στοπ*.

Το πρόγραμμα στεγνώματος ξεκινά. Το πλήκτρο αφής *έναρξη/στοπ* ανάβει σταθερά.

Σε περίπτωση προηγούμενης επιλογής της προεπιλογής έναρξης, αυτή ξεκινά να λειτουργεί, πριν αρχίσει το πρόγραμμα στεγνώματος αυτόματα.

Το **III** στέγνωμα και ο υπόλοιπος χρόνος για το πρόγραμμα στεγνώματος εμφανίζονται στην οθόνη.

Σε ένα πρόγραμμα βαθμίδων στεγνώματος εμφανίζεται η κάθε φορά επιτευχθείσα βαθμίδα στεγνώματος.

Χρήσιμη συμβουλή: Εάν αγγίζετε το πλήκτρο αφής **i**, μπορείτε να εμφανίζετε τις επιλεγμένες δυνατότητες.

Διάρκεια προγράμματος / πρόγνωση υπόλοιπου χρόνου

Η διάρκεια προγράμματος εξαρτάται από την ποσότητα, το είδος και το υπόλοιπο υγρασίας των ρούχων ή ακόμα και από την σκληρότητα νερού. Για αυτό το λόγο μπορεί η διάρκεια προγράμματος των προγραμμάτων με βαθμίδες στεγνώματος, να ποικίλει ή να «μεταπηδά». Το ηλεκτρονικό στεγνωτηρίου, το οποίο διαθέτει δυνατότητα εκμάθησης, προσαρμόζεται σε αυτό το γεγονός και η διάρκεια προγράμματος που εμφανίζεται γίνεται όλο και πιο ακριβής.

6. Λήξη προγράμματος - Αφαιρείτε τα ρούχα

Λήξη προγράμματος

Λίγο πριν τη λήξη του προγράμματος τα ρούχα κρυώνουν. Μπορείτε να βγάλετε τα ρούχα.

Όταν στην οθόνη εμφανίζεται μόνο  Τέλος, τότε έχει λήξει το πρόγραμμα.

Εάν επιλέχθηκε η προστασία από το τσαλάκωμα (S)*, τότε περιστρέφεται ο κάδος κατά διαστήματα. Έτσι ελαχιστοποιούνται τα τσαλακώματα εάν δε μπορούν να βγουν αμέσως τα ρούχα από τον κάδο.

* Από το εργοστάσιο η προστασία από το τσαλάκωμα είναι απενεργοποιημένη.

Το στεγνωτήριο απενεργοποιείται αυτόματα 15 λεπτά μετά τη λήξη του προγράμματος.

Αφαιρείτε τα ρούχα

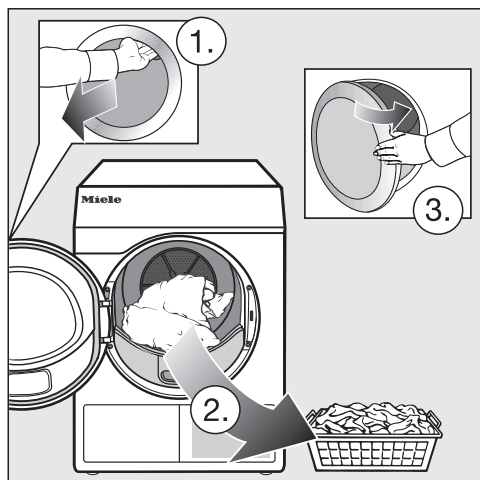

- Ανοίγετε την πόρτα.
- Αδειάζετε πάντα όλα τα ρούχα από τον κάδο.

Αν παραμείνουν ρούχα, ενδέχεται στο επόμενο στέγνωμα να φθαρούν από το υπερβολικό στέγνωμα.

Αφαιρείτε πάντα όλα τα ρούχα από τον κάδο.

- Διακόπτετε τη λειτουργία του στεγνωτηρίου.

Τήρηση των υποδείξεων περιποίησης





Το στεγνωτήριο αυτό χρειάζεται τακτική συντήρηση, ιδιαίτερα σε περίπτωση μόνιμης λειτουργίας.

Χρήσιμη συμβουλή: Συμβουλευτείτε το κεφάλαιο «Καθαρισμός και περιποίηση». Και διαβάστε εκεί πρώτα την ενότητα «Παρακολούθηση των διαστημάτων καθαρισμού».







Πίνακας προγραμμάτων

Όλες οι τιμές βάρους που επισημαίνονται με το * αναφέρονται στο βάρος των στεγνών ρούχων.



Βασικά προγράμματα

 Βαμβακερά/Χρωματιστά μέγιστο 8 κιλ.*	
 + Στεγνά ,  μέτρια στεγνά	
Είδος ρούχου	- Για ρούχα βαμβακερά από λεπτότερο και χονδρότερο ύφασμα. - Πετσέτες χεριών/πετσέτες μπάνιου/πετσέτε μπουρνούζια, μακό μπλουζάκια, εσώρουχα, σεντόνια πετσέτε, μωρουδικά. - Επαγγελματικές φόρμες, σακάκια, καλύμματα, ποδιές, πετσέτες λινές / βαμβακερές, σεντόνια, πετσέτες χεριών, πετσέτες μπάνιου, ανθεκτικά τραπεζομάντιλα ή ρόμπες.
Υπόδειξη	Μην στεγνώνετε πολύ τα πλεκτά ρούχα (π.χ. μακό, εσώρουχα, μωρουδικά), γιατί μπορεί να στενέψουν.
 Στεγνά σίδερο ,  στεγνά σιδερωτήριο	
Είδος ρούχου	- Για ρούχα βαμβακερά ή λινά. - Τραπεζομάντιλα, σεντόνια, κολλαρισμένα ρούχα
Συμβουλή	Για να μείνουν τα ρούχα υγρά μέχρι το σιδέρωμα, τα τυλίγετε σε ρολό.
Βαμβακερά PRO έως 8 kg*	
Είδος ρούχου	Κανονικά βρεγμένα βαμβακερά ρούχα, όπως περιγράφεται στην ενότητα <i>Ανθεκτικά/Χρωματιστά Κανονικά στεγνά</i> .
Υπόδειξη	Σε αυτό το πρόγραμμα επιτυγχάνεται αποκλειστικά η βαθμίδα στεγνώματος <i>μέτρια στεγνά</i> .

Πίνακας προγραμμάτων

ECO		έως 8 kg*
Είδος ρούχου	Κανονικά βρεγμένα βαμβακερά ρούχα, όπως περιγράφεται στο <i>Βαμβακερά Μέτρια στεγνά</i> .	
Υπόδειξη	<ul style="list-style-type: none"> - Στο πρόγραμμα <i>ECO</i> επιτυγχάνεται ο βαθμός στεγνώματος <i>Μέτρια στεγνά</i>. - Το πρόγραμμα <i>ECO</i> είναι το πιο αποτελεσματικό ως προς την κατανάλωση ενέργειας για το στέγνωμα κανονικά βρεγμένων βαμβακερών ρούχων. 	
Υπόδειξη για τα Ινστιτούτα ελέγχου	<p>Ισχύει έως τις 30/06/2025</p> <p>Το πρόγραμμα <i>ECO</i> είναι το πρόγραμμα δοκιμών σύμφωνα με τους κανονισμούς 932/2012/ΕΕ και 392/2012/ΕΕ (για το πρόγραμμα <i>Βαμβακερά</i> ) με μέτρηση κατά EN 61121. Το πρόγραμμα αυτό χρησιμοποιείται για την αξιολόγηση της συμμόρφωσης με τη νομοθεσία της ΕΕ για τον οικολογικό σχεδιασμό.</p>	
Υπόδειξη για τα Ινστιτούτα ελέγχου	<p>Ισχύει από 01/07/2025</p> <p>Το πρόγραμμα <i>ECO</i> είναι το πρόγραμμα δοκιμών σύμφωνα με τους κανονισμούς (ΕΕ) 2023/2533 και (ΕΕ) 2023/2534 για την ενεργειακή ετικέτα, με μέτρηση κατά EN 61121. Το πρόγραμμα αυτό χρησιμοποιείται για την αξιολόγηση της συμμόρφωσης με τη νομοθεσία της ΕΕ για τον οικολογικό σχεδιασμό.</p>	
 Express		μέγιστο 4 κιλά*
Είδος ρούχου	Μη ευαίσθητα υφάσματα για το πρόγραμμα <i>Ανθεκτικά/Χρωματιστά</i> στη βαθμίδα στεγνώματος <i>μέτρια στεγνά</i> .	
Υπόδειξη	Αυτό το πρόγραμμα σε σχέση με το πρόγραμμα <i>Ανθεκτικά/Χρωματιστά</i> έχει μικρότερη διάρκεια προγράμματος.	
 Ευαίσθητα		μέγιστο 4 κιλά*
 + Στεγνά ,  μέτρια στεγνά ,  στεγνά σίδερο		
Είδος ρούχου	<ul style="list-style-type: none"> - Για ρούχα συνθετικά, βαμβακερά ή με μικτή ύφανση. - Φόρμες εργασίας, γυναικείες ρόμπες, πουλόβερ, φορέματα, παντελόνια, τραπεζομάντιλα, κάλτσες. 	

Πίνακας προγραμμάτων

 Μάλλινα μέγιστο 2 κιλά*	
Είδος ρούχου	Μάλλινα ρούχα καθώς και σύμμεικτα με μαλλί: πουλόβερ, πλεκτές ζακέτες, κάλτσες
Υπόδειξη	<ul style="list-style-type: none">- Οι ίνες απελευθερώνονται γρήγορα και τα ρούχα γίνονται αφράτα, όμως σε αυτό το πρόγραμμα δεν στεγνώνουν τελείως.- Αμέσως μετά τη λήξη του προγράμματος, τα βγάζετε από το στεγνωτήριο και τα αφήνετε να στεγνώσουν σε φυσικό περιβάλλον.
 Πρόγραμμα χρόνου, ζεστό μέγιστο 8 κιλά.*	
Είδος ρούχου	<ul style="list-style-type: none">- Ζακέτες, μαξιλάρια, υπνόσακοι και άλλα ογκώδη ρούχα- Χοντρά υφάσματα, όπως π.χ. βαριά βαμβακερά τραπεζομάντηλα.- Μεμονωμένα ρούχα, όπως π.χ. πετσέτες, μαγιό, πετσέτες για τα πιάτα.
Υπόδειξη	<ul style="list-style-type: none">- Για το στέγνωμα χοντρών ή ογκωδών ρούχων, που λόγω ποιότητας δεν στεγνώνουν ομοιόμορφα.- Για στέγνωμα λεπτότερων ή μεμονωμένων ρούχων.- Αρχικά μην επιλέγετε τον μεγαλύτερο χρόνο. Δοκιμάζετε πρώτα μερικές φορές, ποιος χρόνος αποδεικνύεται καλύτερος.

☆ Ειδικά προγράμματα

Πετσέτες μέγιστο 8 κιλά*	
Είδος ρούχου	Για μεγάλες ποσότητες ρούχων πετσετέ από λεπτότερο και χονδρότερο ύφασμα. Αυτά είναι π.χ. πετσέτες χεριών, πετσέτες μπάνιου, σκουφάκια μπάνιου, μπουρνούζια, πανάκια πλυσίματος ή σεντόνια πετσετέ.
Υπόδειξη	Σε αυτό το πρόγραμμα τα ρούχα στεγνώνουν και γίνονται αποκλειστικά <i>στεγνά</i> .
Πουκάμισα μέγιστο 2 κιλά*	
Μέτρια στεγνά, στεγνά σίδερο plus	
Είδος ρούχου	Για πουκάμισα ανδρικά και γυναικεία.

Πίνακας προγραμμάτων

Λεπτά ρούχα		μέγιστο 4 κιλά*
Στεγνά, μέτρια στεγνά, στεγνά σίδερο plus		
Είδος ρούχου	<ul style="list-style-type: none"> - Ρούχα ευαίσθητα συνθετικά, βαμβακερά ή σύμμεικτα. - Λεπτά πουλόβερ, φορέματα, παντελόνια, ποδιές, τραπεζομάντιλα, πουκάμισα γυναικεία και ανδρικά - Μεταξωτά εσώρουχα, και κεντήματα 	
Υπόδειξη	Σε αυτό το πρόγραμμα είναι λίγο το τσαλάκωμα.	
Συμβουλή	Για στέγνωμα με ιδιαίτερα μειωμένο τσαλάκωμα ελαττώνετε την ποσότητα ρούχων.	
Προστατευτική αφαίρεση τσαλακώματος		μέγιστο 1 κιλό*
Μέτρια στεγνά, στεγνά σίδερο plus		
Είδος ρούχου	<ul style="list-style-type: none"> - Ρούχα βαμβακερά ή λινά. - Επεξεργασμένα βαμβακερά, σύμμεικτα ή συνθετικά: βαμβακερά παντελόνια, άνορακ, πουκάμισα. 	
Υπόδειξη	<ul style="list-style-type: none"> - Πρόγραμμα για μείωση του τσαλακώματος των ρούχων που έχουν συτυφεί μετά την πλύση στο πλυντήριο ρούχων. - Τα υφάσματα δεν στεγνώνουν εντελώς. Αμέσως μετά τη λήξη του προγράμματος, τα βγάζετε από το στεγνωτήριο και τα αφήνετε να στεγνώσουν σε φυσικό περιβάλλον. - Επίσης κατάλληλο για στεγνά ρούχα, από τα οποία αφαιρείται το τσαλάκωμα σε ένα σταθερό χρονικό διάστημα. 	
Τζην		μέγιστο 3,5 κιλά*
Μέτρια στεγνά, στεγνά σίδερο plus		
Είδος ρούχου	Παντελόνια, μπουφάν, φούστες, πουκάμισα από τζην.	
Μεταξωτά		μέγιστο 1 κιλό*
Είδος ρούχου	Μεταξωτά ρούχα που είναι κατάλληλα για στέγνωμα σε στεγνωτήριο: μπλούζες, πουκάμισα	
Υπόδειξη	<ul style="list-style-type: none"> - Πρόγραμμα για μείωση του τσαλακώματος των ρούχων. - Τα ρούχα δεν στεγνώνουν καλά. - Αμέσως μετά τη λήξη προγράμματος, τα βγάζετε από το στεγνωτήριο. 	

Πίνακας προγραμμάτων

Αυτόματο plus		μέγιστο 5 κιλά*
Στεγνά, μέτρια στεγνά, στεγνά σίδερο plus		
Είδος ρούχου	Μικτό φορτίο από ρούχα που μπορούν να στεγνώσουν και στα προγράμματα <i>Ανθεκτικά/Χρωματιστά</i> και <i>Ευαίσθητα</i> .	
Μικροΐνες		μέγιστο 7 κιλά*
στεγνά, μέτρια στεγνά		
Είδος ρούχου	Σφουγγαρίστρες και πανιά καθαρισμού από μικροΐνες.	
Πρόγραμμα χρόνου, κρύο		μέγιστο 8 κιλ.*
Είδος ρούχου	Για όλα τα ρούχα, που θέλετε μόνο να φρεσκάρετε.	
Πρόγραμμα για καλάθι		Μέγιστο φορτίο καλάθιού 3,5 kg
Είδος ρούχων/προϊόντων	<ul style="list-style-type: none">- Θα πρέπει να ληφθούν υπόψη οι υποδείξεις που υπάρχουν στις οδηγίες χρήσης για το ειδικό καλάθι στεγνώματος.- Χρησιμοποιείτε αυτό το πρόγραμμα μόνο για το στέγνωμα ή τον αερισμό ρούχων κατάλληλων για στεγνωτήριο που δεν επιδέχονται όμως μηχανική επιβάρυνση.	
Υπόδειξη	<ul style="list-style-type: none">- Αυτό το πρόγραμμα επιτρέπεται να επιλεγεί μόνο σε συνδυασμό με το ειδικό καλάθι στεγνωτηρίου της Miele (πρόσθετο εξάρτημα).- Σε αυτό το πρόγραμμα δεν πραγματοποιείται περιστροφή του κάδου στεγνωτηρίου.- Χωρίς το ειδικό καλάθι στεγνωτηρίου της Miele το αποτέλεσμα του στεγνώματος δεν θα είναι ικανοποιητικό.- Θα πρέπει να ληφθούν υπόψη οι οδηγίες χρήσης για το ειδικό καλάθι στεγνωτηρίου.	

Πίνακας προγραμμάτων

Βαμβακερά <input type="checkbox"/>		έως 8 kg*
Είδος ρούχου	Κανονικά βρεγμένα βαμβακερά ρούχα, όπως περιγράφεται στην ενότητα <i>Ανθεκτικά/Χρωματιστά Κανονικά στεγνά</i> .	
Υπόδειξη	<ul style="list-style-type: none"> - Σε αυτό το πρόγραμμα επιτυγχάνεται η βαθμίδα στεγνώματος <i>Μέτρια στεγνά</i>. - Το πρόγραμμα <i>Βαμβακερά</i> <input type="checkbox"/> είναι το πιο αποτελεσματικό ως προς την κατανάλωση ηλεκτρικού ρεύματος για το στέγνωμα κανονικά βρεγμένων βαμβακερών ρούχων. 	
Υπόδειξη για τα ινστιτούτα ελέγχου	<p>Για τις χώρες (εκτός ΕΕ) στις οποίες εξακολουθεί να ισχύει ο εν λόγω κανονισμός:</p> <p>Πρόγραμμα ελέγχου σύμφωνα με τον κανονισμό 392/2012/ΕΕ, μέτρηση κατά EN 61121.</p>	

Πίνακας προγραμμάτων

Πακέτα προγραμμάτων

Μπορείτε να επιλέξετε διαφορετικά πακέτα προγράμματος.

Τα εκάστοτε επιλεγμένα προγράμματα από τα πακέτα προγραμμάτων εμφανίζονται τότε στο μενού ☆ *Ειδικά προγράμματα*.

Σπορ

Ρούχα sport		μέγιστο 3 κιλά*
Είδος ρούχου	Ρούχα αθλητικά από υλικό κατάλληλο για στεγνωτήριο.	
Υπόδειξη	Σε αυτό το πρόγραμμα τα ρούχα στεγνώνουν και γίνονται αποκλειστικά <i>μέτρια στεγνά</i> .	
Ρούχα outdoor		μέγιστο 2,5 κιλά*
Μέτρια στεγνά, στεγνά σίδερο plus		
Είδος ρούχου	Για ρούχα κυρίως εκδρομικά, από υλικό κατάλληλο για στεγνωτήριο.	
Αδιαβροχοποίηση		μέγιστο 2,5 κιλά*
Είδος ρούχων	Για το στέγνωμα ρούχων από υλικό κατάλληλο για στεγνωτήριο, όπως υφάσματα από μικροΐνες, στολές σκι, εκδρομικά ρούχα, λεπτά βαμβακερά με πυκνή ύφανση, τραπεζομάντιλα.	
Υπόδειξη	<ul style="list-style-type: none">- Αυτό το πρόγραμμα περιλαμβάνει μία πρόσθετη φάση σταθεροποίησης για την αδιαβροχοποίηση.- Η επεξεργασία των αδιαβροχοποιημένων υφασμάτων επιτρέπεται να γίνεται αποκλειστικά και μόνο με υλικά αδιαβροχοποίησης που φέρουν την ένδειξη «κατάλληλο για υφάσματα με μεμβράνη». Τα υλικά αυτά βασίζονται σε φθοριούχες χημικές ενώσεις.- Μην στεγνώνετε ρούχα που έχουν υποστεί αδιαβροχοποίηση με υλικά που περιέχουν παραφίνη. Λόγω αυτών των υλικών υφίσταται κίνδυνος πυρκαγιάς.- Σε αυτό το πρόγραμμα τα ρούχα στεγνώνουν και γίνονται αποκλειστικά <i>μέτρια στεγνά</i>.	

Πίνακας προγραμμάτων

Υφάσματα οικιακής χρήσης

Κλινοσκεπάσματα πουπουλένια		μέγιστο 2 κιλά*
Είδος ρούχου	Κλινοσκεπάσματα κατάλληλα για στεγνωτήριο (παπλώματα ή μαξιλάρια με γέμιση από πούπουλα).	
Υπόδειξη	Σε αυτό το πρόγραμμα τα ρούχα στεγνώνουν και γίνονται αποκλειστικά <i>μέτρια στεγνά</i> .	
Συμβουλή	Τα φτερά όταν θερμανθούν, έχουν την ιδιότητα να αναπτύσσουν τη δική τους μυρωδιά. Αφήνετε τα κλινοσκεπάσματα μετά το στέγνωμα έξω από το στεγνωτήριο για να αεριστούν.	
Κλινοσκεπάσματα συνθετικά		μέγιστο 2 κιλά*
Είδος ρούχου	Κλινοσκεπάσματα κατάλληλα για στεγνωτήριο (παπλώματα ή μαξιλάρια με γέμιση από συνθετικό υλικό).	
Υπόδειξη	Σε αυτό το πρόγραμμα τα ρούχα στεγνώνουν και γίνονται αποκλειστικά <i>μέτρια στεγνά</i> .	
Μεγάλα υφάσματα		μέγιστο 4 κιλά*
Στεγνά, μέτρια στεγνά, στεγνά σίδερο, στεγνά σιδερωτήριο		
Είδος ρούχου	Μη ευαίσθητα, μεγάλα υφάσματα για το πρόγραμμα <i>Ανθεκτικά/Χρωματιστά</i> . Αυτά είναι π.χ. καλύμματα, χοντρές κουβέρτες, μεγάλα ογκώδη υφάσματα.	

Πίνακας προγραμμάτων

Υγιεινή

Στα προγράμματα υγιεινής τα ρούχα στεγνώνουν με μια θερμοκρασία που παραμένει ίδια για ένα μεγαλύτερο χρονικό διάστημα (μεγαλύτερος χρόνος διατήρησης θερμοκρασίας). Κατά αυτόν τον τρόπο σκοτώνονται οι μικροοργανισμοί, όπως μικρόβια ή ακάρεα οικιακής σκόνης και μειώνονται τα αλλεργιογόνα στα ρούχα.

Εάν διακοπεί ένα πρόγραμμα υγιεινής πρόωρα, τότε δεν σκοτώνονται οι μικροοργανισμοί.

Μην διακόπτετε το πρόγραμμα.

Υγιεινή-Βαμβακερά		μέγιστο 4 κιλά*
Είδος ρούχου	Ρούχα από βαμβάκι ή λινό, τα οποία έρχονται σε άμεση επαφή με το δέρμα. Αυτά είναι π.χ. εσώρουχα, μωρουδιακά, κλινοσκεπάσματα, πετσέτες, μπουρνούζια, πετσέτες σάουνας ή πανάκια πλυσίματος.	
Υπόδειξη	Σε αυτό το πρόγραμμα τα ρούχα στεγνώνουν και γίνονται αποκλειστικά <i>μέτρια στεγνά</i> .	
Ευαίσθητα – Υγιεινή		έως 4 kg*
Είδος ρούχου	- Για ρούχα συνθετικά, βαμβακερά ή σύμμεικτα Easy Care. - Φόρμες εργασίας, γυναικείες ρόμπες, πουλόβερ, φορέματα, παντελόνια, τραπεζομάντιλα, κάλτσες.	
Υπόδειξη	Σε αυτό το πρόγραμμα τα ρούχα στεγνώνουν στη βαθμίδα στεγνώματος <i>Στεγνά plus</i> .	
Πρόγραμμα χρόνου, ζεστό - Υγιεινή		μέγιστο 4 κιλά*
Είδος ρούχου	- Ζακέτες, μαξιλάρια, υπνόσακοι και άλλα ογκώδη ρούχα - Βαριά, χοντρά βαμβακερά υφάσματα, όπως π.χ. τραπεζομάντηλα ή κουβέρτες.	
Υπόδειξη	- Για το στέγνωμα χοντρών ή ογκωδών ρούχων, που λόγω ποιότητας δεν στεγνώνουν ομοιόμορφα. - Για στέγνωμα λεπτότερων ή μεμονωμένων ρούχων. - Αρχικά μην επιλέγετε τον μεγαλύτερο χρόνο. Δοκιμάζετε πρώτα μερικές φορές, ποιος χρόνος αποδεικνύεται καλύτερος.	

Κερματοδέκτης

Αν μετά την έναρξη προγράμματος ανοίξει η πόρτα ή διακοπεί το πρόγραμμα, τότε μπορεί (ανάλογα με τη ρύθμιση*) να χαθούν οι τιμές!

* Κατά την αρχική θέση σε λειτουργία ή μεταγενέστερα από το Service της Miele μπορεί να ρυθμιστεί ένα χρονικό περιθώριο πραγματοποίησης αλλαγών, εντός του οποίου θα είναι δυνατή μια αλλαγή προγράμματος.

Αλλαγή τρέχοντος προγράμματος

Δεν είναι πλέον δυνατή μια επιλογή προγράμματος (προστασία από ακούσια αλλαγή). Εάν επιθυμείτε να επιλέξετε ένα καινούργιο πρόγραμμα, πρέπει πρώτα να διακόψετε το τρέχον πρόγραμμα.

 Κίνδυνος πυρκαγιάς λόγω λανθασμένης χρήσης και λανθασμένου χειρισμού.

Τα ρούχα μπορεί να καούν και να καταστρέψουν το στεγνωτήριο και τον περιβάλλοντα χώρο.

Διαβάστε και ακολουθήστε το κεφάλαιο «Υποδείξεις ασφαλείας».

Εάν απορυθμιστεί ο επιλογέας προγράμματος, εμφανίζεται δεν είναι δυνατή η αλλαγή προγράμματος. Εάν ο επιλογέας προγραμμάτων ρυθμιστεί στο αρχικό πρόγραμμα, τότε σβήνει αυτό το κείμενο.

Διακοπή προγράμματος

■ Αγγίζετε το πλήκτρο αφής *έναρξη/στοπ*.

Στην οθόνη εμφανίζεται η ερώτηση, εάν επιθυμείτε να διακόψετε το πρόγραμμα.

■ Αγγίζετε το πλήκτρο αφής *ναι*.

Επιλέγεται εκ νέου το πρόγραμμα που διακόπηκε

■ Ανοίγεται και κλείνεται την πόρτα.

■ Επιλέγεται και ξεκινάτε ένα νέο πρόγραμμα.

Προσθήκη ρούχων

■ Ανοίγεται την πόρτα.

 Κίνδυνος εγκαύματος με άγγιγμα καυτών ρούχων ή του κάδου του στεγνωτηρίου.

Υπάρχει κίνδυνος να καείτε.

Αφήνετε τα ρούχα να κρυώσουν και τα αφαιρείτε προσεκτικά.

■ Προσθέστε ρούχα.

■ Κλείστε την πόρτα.

■ Ξεκινήστε το πρόγραμμα.

Αλλαγή διεξαγωγής προγράμματος

Διακοπή ρεύματος

Εάν προκλήθηκε διακοπή ρεύματος μέσω απενεργοποίησης του στεγνωτηρίου με το πλήκτρο :

- Θέστε σε λειτουργία το στεγνωτήριο.
- Πατήστε το πλήκτρο αφής *Έναρξη/ Διακοπή*.

Εάν προκλήθηκε διακοπή ρεύματος:

- Μετά την ανάκτηση του ηλεκτρικού ρεύματος πρέπει να επιβεβαιώσετε με ΟΚ.
- Αγγίζετε το πλήκτρο αφής *έναρξη/ στοπ*.

Υπόλοιπο χρόνου

Αλλαγές στη διεξαγωγή προγράμματος μπορεί να οδηγήσουν σε άλματα χρόνου στην οθόνη.

Τοποθέτηση του αρωματικού

Με το αρωματικό (πρόσθετο εξάρτημα) μπορείτε να δώσετε στα ρούχα σας ένα ιδιαίτερο άρωμα καθώς αυτά στεγνώνουν.

⚠ Επιβλαβείς συνέπειες για την υγεία και κίνδυνος πυρκαγιάς λόγω εσφαλμένου χειρισμού του αρωματικού.

Σε περίπτωση επαφής με το σώμα μπορεί η αρωματική ουσία που έχει διαρρεύσει να βλάψει την υγεία σας. Η αρωματική ουσία που έχει διαρρεύσει μπορεί να προκαλέσει πυρκαγιά.

Διαβάζετε πρώτα το κεφάλαιο «Υποδείξεις ασφαλείας», παράγραφος «Χρήση του αρωματικού (πρόσθετο εξάρτημα)».

Κρατάτε το αρωματικό μόνο όπως εμφανίζεται στην εικόνα. Μην το κρατάτε λοξά και μην το γέρνετε, διαφορετικά θα διαρρεύσει η αρωματική ουσία.

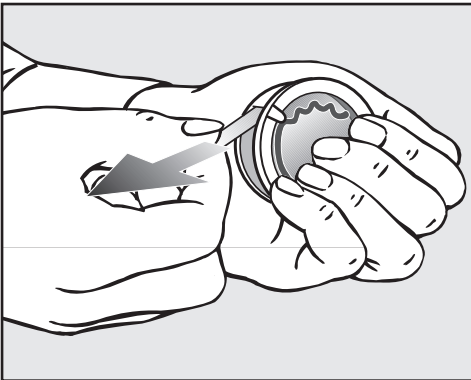

- Πιάνετε καλά το αρωματικό, έτσι ώστε αυτό να μην ανοίξει κατά λάθος.
- Αφαιρείτε τη σφραγίδα ασφαλείας.

- Ανοίξτε την πόρτα του στεγνωτηρίου.

Το αρωματικό τοποθετείται στο ανώτερο φίλτρο χνουδιού. Η θέση υποδοχής βρίσκεται δίπλα στην εσοχή λαβής.

Εάν δεν χρησιμοποιείται αρωματικό πρέπει η συρόμενη ασφάλεια της υποδοχής να παραμένει κλειστή, για να μην συγκεντρώνονται χνουδία. Σπρώχνετε τον συνδετήρα στο σύρτη εντελώς προς τα κάτω (βέλος).

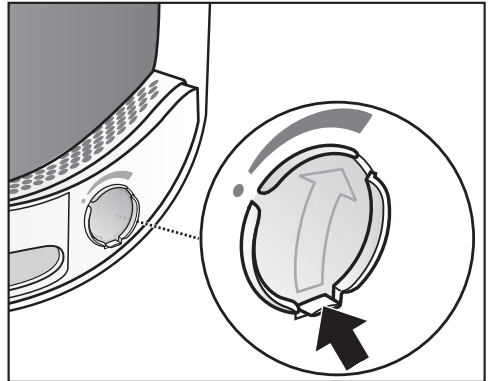

- Ανοίγετε τον σύρτη από το συνδετήρα του, μέχρι αυτός να βρίσκεται εντελώς επάνω.

Αρωματικό

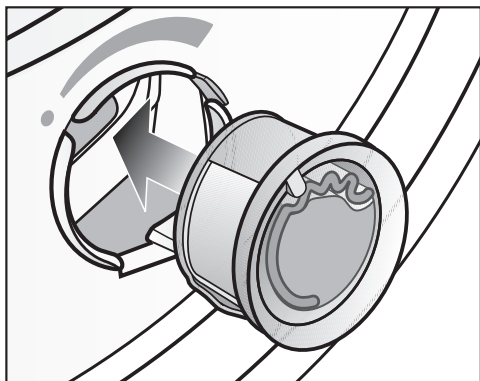

- Τοποθετείτε το αρωματικό στην υποδοχή μέχρι το σημείο που σταματά.

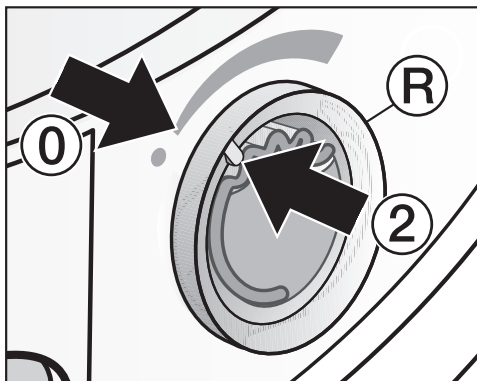

- Στρέψετε τον εξωτερικό δακτύλιο **®** λίγο προς τα δεξιά.

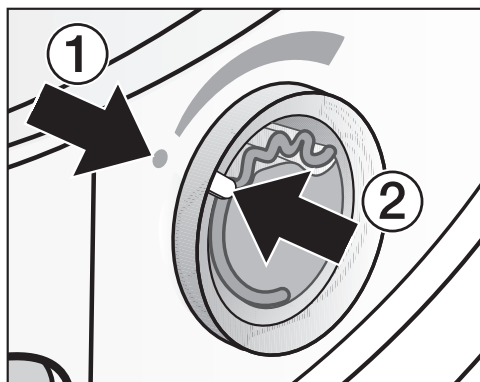

Τα μαρκαρίσματα ① και ② πρέπει να βρίσκονται το ένα απέναντι στο άλλο.

Το αρωματικό μπορεί να γλιστρήσει και να βγει.
Στρέψετε τον εξωτερικό δακτύλιο έτσι ώστε τα μαρκαρίσματα ② και ① να είναι το ένα απέναντι στο άλλο.

Άνοιγμα του αρωματικού

Πριν από το στεγνώμα μπορεί να ρυθμιστεί η ένταση του αρώματος.

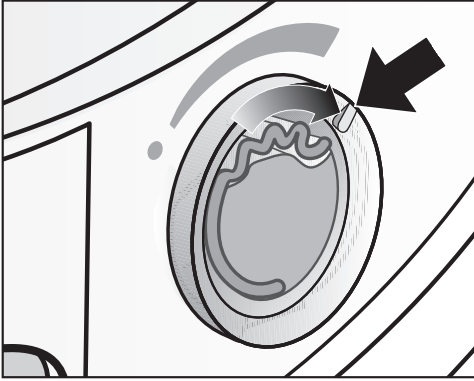

- Στρέψετε τον εξωτερικό δακτύλιο προς τα δεξιά: όσο περισσότερο ανοίγει το αρωματικό, τόσο πιο δυνατή μπορεί να ρυθμιστεί η ένταση του αρώματος.

Μια ικανοποιητική μεταφορά αρώματος επιτυγχάνεται μόνο σε υγρά ρούχα και μεγαλύτερους χρόνους στεγνώματος με επαρκή μεταφορά θερμότητας. Επιπλέον το άρωμα γίνεται αντιληπτό και στον χώρο τοποθέτησης του στεγνωτηρίου. Καμία μεταφορά αρώματος στο πρόγραμμα *Επιλογή χρόνου κρύου αέρα*.

Κλείσιμο του αρωματικού

Το αρωματικό πρέπει να κλείνει μετά το στεγνώμα, για να μη διαρρέει η αρωματική ουσία χωρίς λόγο.

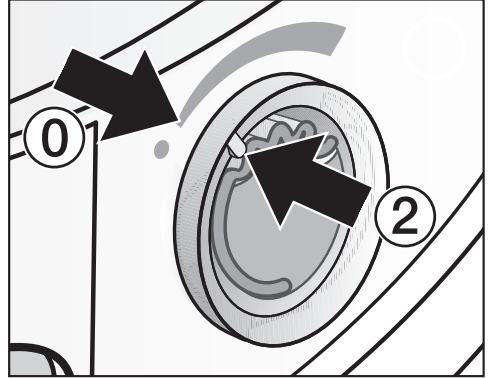

- Στρέψετε τον εξωτερικό δακτύλιο προς τα αριστερά, μέχρι το μαρκάρισμα ② να βρίσκεται στη θέση ①.

Όταν στεγνώνετε που και που χωρίς άρωμα: Αφαιρείτε το αρωματικό και το αποθηκεύετε στα μεσοδιαστήματα στη συσκευασία αγοράς του.

Όταν η ένταση του αρώματος δεν είναι επαρκής, τότε αντικαθιστάτε το αρωματικό με ένα καινούριο.

Αρωματικό

Αφαίρεση/αντικατάσταση αρωματικού

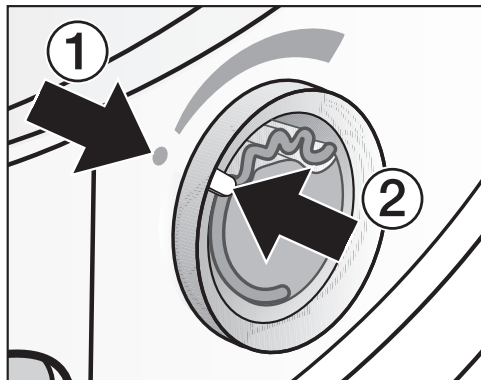

- Στρέψετε τον εξωτερικό δακτύλιο προς τα αριστερά, μέχρι τα μαρκαρίσματα ① και ② να είναι το ένα απέναντι στο άλλο.

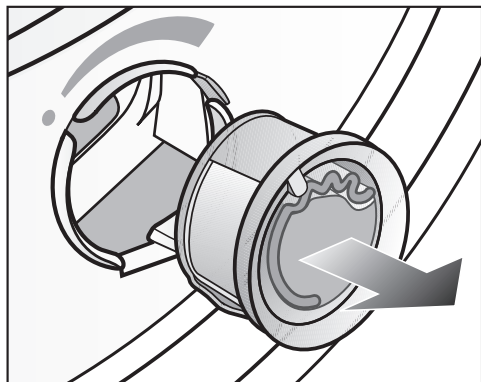

- Αλλάζετε το αρωματικό.

Μπορεί να αποθηκεύσετε το αρωματικό στα μεσοδιαστήματα μόνο στη συσκευασία αγοράς.

Μπορείτε να παραγγείλετε το αρωματικό από τα καταστήματα πώλησης προϊόντων Miele, από το τμήμα ανταλλακτικών της Miele ή μέσω Internet στη διεύθυνση www.miele-shop.gr.

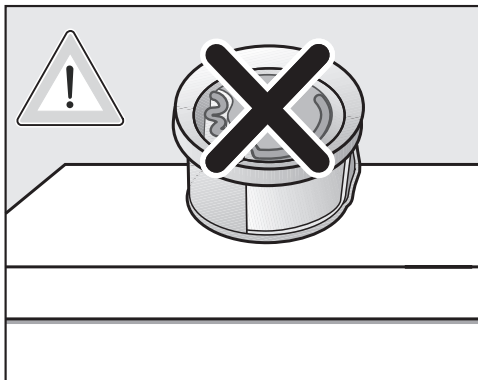

Η αρωματική ουσία μπορεί να διαρρεύσει. Μην τοποθετείτε ξαπλωτά το αρωματικό.

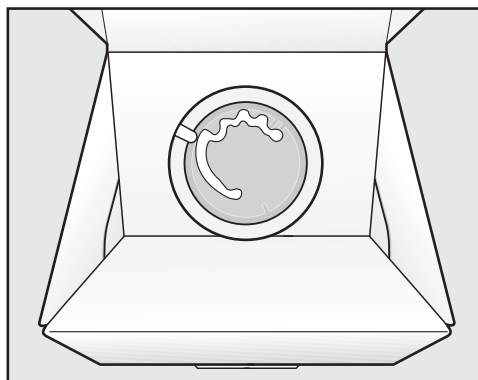

- Μην αποθηκεύετε τη συσκευασία αγοράς με το τοποθετημένο στο μεσοδιαστήμα αρωματικό σε όρθια θέση ή ανάποδα. Διαφορετικά θα διαρρεύσει η αρωματική ουσία προς τα έξω.
- Να το αποθηκεύετε πάντα σε δροσερό και ξηρό μέρος και μην το αφήνετε εκτεθειμένο στο φως του ήλιου.
- Κατά την πρώτη αγορά: Αφαιρείτε τη σφραγίδα προστασίας λίγο πριν τη χρήση

Διάστημα καθαρισμού

Το στεγνωτήριο αυτό διαθέτει ένα πολυεπίπεδο σύστημα φίλτρων, το οποίο αποτελείται από φίλτρα χνουδιών (1.) και ένα φίλτρο (στο σοβατεπί) (2.). Αυτό το σύστημα φίλτρων συγκεντρώνει κατά τη διαδικασία στεγνώματος τα χνούδια που πέφτουν.

Με μη τακτικό καθαρισμό μπορεί να παραταθεί ο χρόνος στεγνώματος.

⚠ Κίνδυνος πυρκαγιάς λόγω μη τακτικής συντήρησης.

Αν βρίσκονται πολλά κατάλοιπα χνουδιών στο σύστημα φίλτρων και στο στεγνωτήριο, υφίσταται κίνδυνος πυρκαγιάς.

Ελέγχετε τακτικά το σύστημα φίλτρων και την περιοχή αερισμού. Καθαρίζετε πάντα τυχόν κατάλοιπα χνουδιών.

⚠ Ζημιές λόγω ανύπαρκτου ή κατεστραμμένου συστήματος φίλτρων.

Αν βρίσκονται πολλά κατάλοιπα χνουδιών στο σύστημα φίλτρων και στο στεγνωτήριο, υφίσταται κίνδυνος βλάβης της συσκευής και πυρκαγιάς. Μην στεγνώνετε ποτέ χωρίς σύστημα φίλτρων. Αντικαταστήστε άμεσα ένα σύστημα φίλτρων, που έχει υποστεί ζημιά, με ένα καινούργιο.

1. Διάστημα καθαρισμού φίλτρου χνουδιών

Τα φίλτρα χνουδιών βρίσκονται στην περιοχή πλήρωσης του κάδου του στεγνωτηρίου.

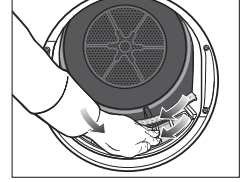
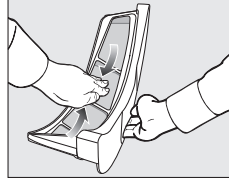
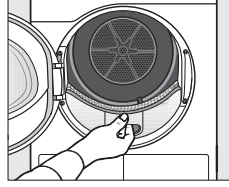

Na καθαρίζετε μετά από κάθε διεξαγωγή προγράμματος και πάντα όταν αυτή η προτροπή ανάβει στην οθόνη: Καθαρίστε το φίλτρο χνουδιών και το φίλτρο στη βάση..

■ Διαγραφή μηνύματος: Αγγίζετε το πλήκτρο αφής OK.

2. Διάστημα καθαρισμού φίλτρου στο σοβατεπί

Το φίλτρο (στο σοβατεπί) βρίσκεται κάτω αριστερά, πίσω από το καπάκι του φίλτρου χνουδιών.

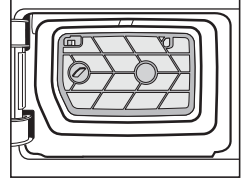
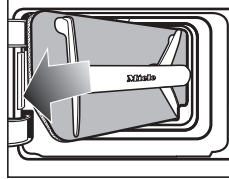
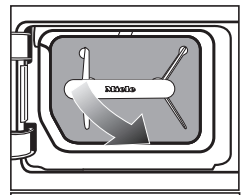
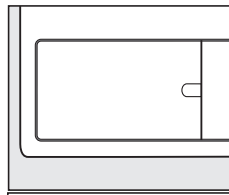

Με κανονική χρήση του στεγνωτηρίου
Na καθαρίζετε όταν αυτή η προτροπή ανάβει στην οθόνη: Καθαρίστε το φίλτρο χνουδιών και το φίλτρο στη βάση..

Καθαρισμός και περιποίηση

Με μόνιμη χρήση του στεγνωτηρίου Καθαρίζετε μια φορά την ημέρα και επιπρόσθετα μετά την προτροπή στην οθόνη.

Αφού αφαιρέσετε το φίλτρο χνουδιών, βλέπετε την επιφάνεια της θήκης φίλτρου. Ακόμα και αυτή η επιφάνεια φίλτρου πρέπει να καθαρίζεται.

- Διαγραφή μηνύματος: Αγγίζετε το πλήκτρο αφής OK.

⚠ Ζημιές λόγω ανεπαρκούς καθαρισμού ή λόγω της λειτουργίας με φίλτρο στο σοβατεπί που έχει υποστεί φθορές ή ζημιές.

Η σωστή εναλλαγή αέρα και θερμότητας στον εναλλάκτη θερμότητας δεν είναι πλέον δεδομένη, επειδή αυτός είναι βουλωμένος. Λόγω αυτού θα είναι αναγκαία η κλήση του Miele Service.

Αυτό μπορείτε να το αποφύγετε, αν ακολουθείτε τις υποδείξεις στις παρούσες οδηγίες χρήσης.

3. Διάστημα καθαρισμού του πλέγματος κάτω δεξιά / εναλλάκτη θερμότητας για την απαγωγή θερμότητας

Να καθαρίζετε, όταν αυτή η προτροπή ανοίξει πλέγμα κάτω δεξιά, καθαρίστε τον εναλλάκτη θερμότητας ανάβει.

Το πλέγμα κάτω δεξιά μπορεί να αφαιρεθεί. Πίσω από αυτό βρίσκεται ο εναλλάκτης θερμότητας για την απαγωγή θερμότητας.

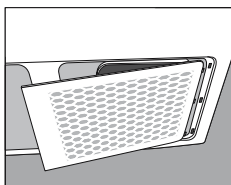

- Φροντίζετε πάντα, ώστε ο αέρας του δωματίου που βρίσκεται η συσκευή να είναι καθαρός από σκόνες και χνούδια. Τότε αυτός ο καθαρισμός αποκλείεται.
- Βλέπε ενότητα «Πλέγμα κάτω δεξιά/εναλλάκτης θερμότητας».
- Ελέγχετε και καθαρίζετε επιπρόσθετα το φίλτρο (στο σοβατεπί) και τις επιφάνειες των φίλτρων χνουδιών.
- Διαγραφή μηνύματος: Αγγίζετε το πλήκτρο αφής OK.

Καθαρισμός φίλτρων χνουδιών

Αυτό το στεγνωτήριο διαθέτει 2 φίλτρα χνουδιών στην περιοχή πλήρωσης. Το πάνω και το κάτω φίλτρο χνουδιών συγκεντρώνουν κατά τη διαδικασία στεγνώματος τα χνούδια που πέφτουν.

Ρύπανση του περιβάλλοντος λόγω λανθασμένης απόρριψης χνουδιών. Για να αποφευχθεί η διασπορά μικροπλαστικών στο αποχετευτικό σύστημα, τα χνούδια δεν πρέπει να καταλήγουν στην αποχέτευση. Πετάξτε τα χνούδια που συλλέγονται από τα φίλτρα χνουδιών στον κάδο οικιακών απορριμμάτων.

Αφαίρεση αρωματικού

Αν τα φίλτρα χνουδιών και το φίλτρο βάσης δεν καθαριστούν, τότε η ένταση του αρώματος μειώνεται.

- Αφαιρείτε το αρωματικό όπως περιγράφεται στο κεφάλαιο «Αρωματικό», ενότητα «Αφαίρεση/αντικατάσταση αρωματικού».

Αφαίρεση χνουδιών που είναι εμφανή

Αφαιρείτε μετά από κάθε πρόγραμμα στεγνώματος τα χνούδια που βγαίνουν από τα υφάσματα.

Χρήσιμη συμβουλή: Μπορείτε να καθαρίσετε τα χνούδια χωρίς να έρθετε σε επαφή με αυτά με μια ηλεκτρική σκούπα.

- Ανοίγετε την πόρτα.

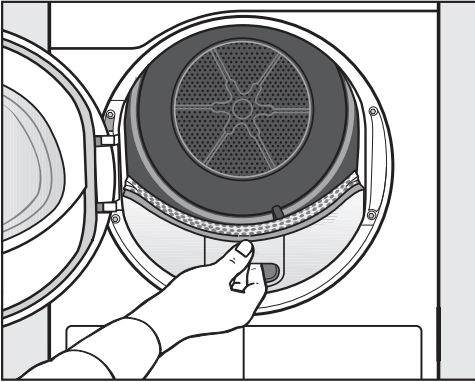

- Τραβάτε το επάνω φίλτρο χνουδιών προς τα εμπρός και το αφαιρείτε.

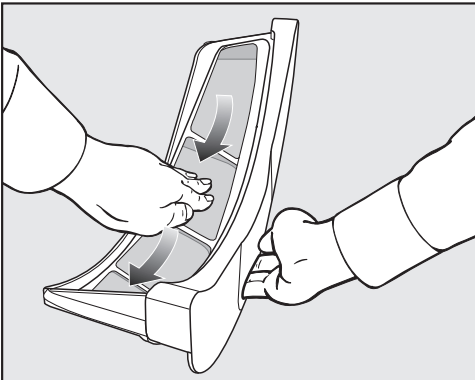

- Αφαιρείτε τα χνούδια (βλέπε βέλη).

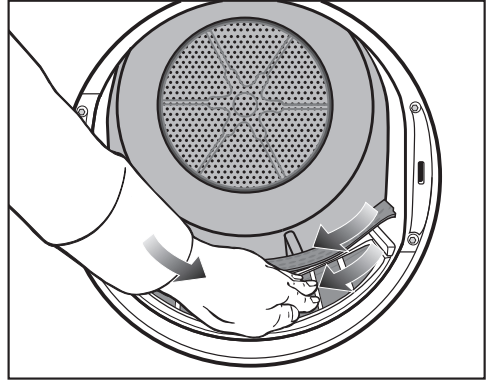

- Αφαιρείτε τα χνούδια (βλέπε βέλη) από την επιφάνεια όλων των φίλτρων χνουδιών και από την τρυπητή πλάκα απώθησης ρούχων.
- Σπρώχνετε προς τα μέσα το επάνω φίλτρο χνουδιών, μέχρι να βεβαιωθείτε ακουστικά ότι έπιασε.
- Κλείστε την πόρτα.

Καθαρίζετε καλά τα φίλτρα χνουδιών και την περιοχή εξόδου αέρα

Καθαρίζετε καλά, όταν ο χρόνος στεγνώματος έχει παραταθεί ή οι επιφάνειες των φίλτρων χνουδιών είναι πολύ φορτωμένες ή βουλωμένες.

Στεγνός καθαρισμός φίλτρων χνουδιών

- Τραβάτε το επάνω φίλτρο χνουδιών προς τα εμπρός και το αφαιρείτε.

Καθαρισμός και περιποίηση

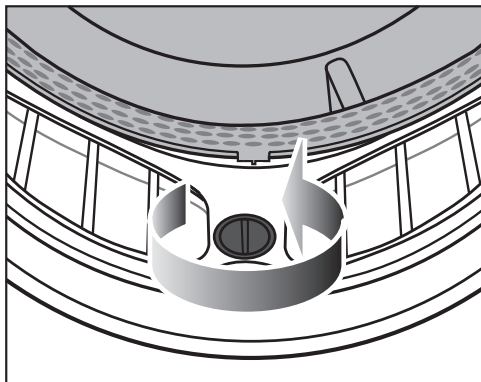

- Αφαιρείτε εμφανή χνούδια με την ηλεκτρική σκούπα και το μακρύ ακροφύσιο της σκούπας από την επάνω περιοχὴ ἐξόδου ἀέρα (ανοίγματα).

Υγρὸς καθαρισμὸς φίλτρων χνουδιῶν

- Ξεπλένετε καλὰ τις ἐπιφάνειες των φίλτρων χνουδιῶν με τρεχούμενο ζεστό νερό.
- Καθαρίζετε τις λείες ἐπιφάνειες ἀπὸ πλαστικὸ και των δύο φίλτρων χνουδιῶν με ἓνα νωπὸ πανί.

- Στρέφεται τον κίτρινο διακόπτη μέχρι να ασφαλίσει σαφώς.

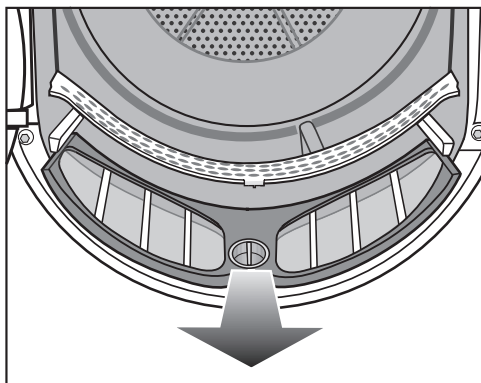

- Τραβάτε το φίλτρο χνουδιῶν πρὸς τα εμπρὸς και το ἀφαιρείτε.

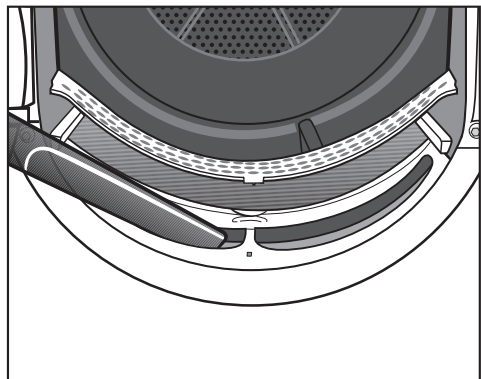

Προβλήματα κατά το στέγνωμα λόγω υγρῶν φίλτρων χνουδιῶν.

Το στεγνωτήριο μπορεί να παρουσιάσει δυσλειτουργία.

Τινάζετε καλὰ τα φίλτρα χνουδιῶν και τα στεγνώνετε προσεκτικὰ.

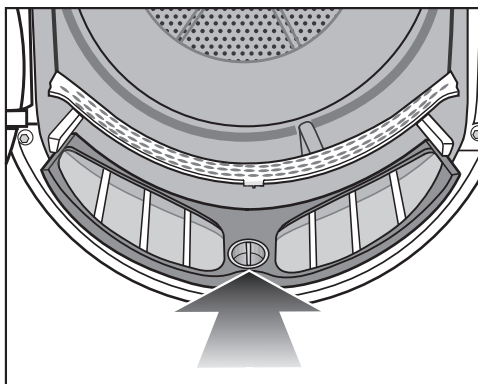

- Σπρώξετε το κάτω φίλτρο χνουδιῶν εντελῶς πρὸς τα μέσα και ασφαλίστε το κίτρινο κούμπωμα.

Καθαρισμός και περιποίηση

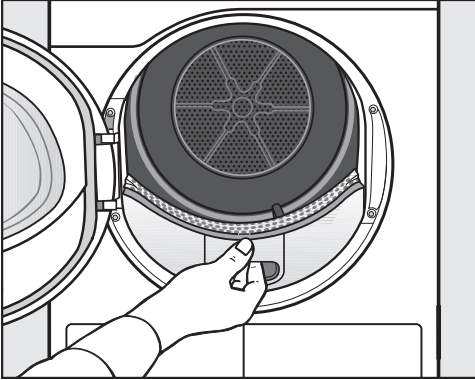

- Σπρώξτε το επάνω φίλτρο χνουδιών μέχρι να μπει εντελώς μέσα.
- Κλείστε την πόρτα.

Καθαρισμός του φίλτρου βάσης

Το φίλτρο βάσης συλλέγει λεπτά χνούδια, τρίχες και υπολείμματα απορρυπαντικού, που μπορούν να διαπεράσουν τα φίλτρα χνουδιών.

Ρύπανση του περιβάλλοντος λόγω λανθασμένης απόρριψης χνουδιών. Για να αποφευχθεί η διασπορά μικροπλαστικών στο αποχετευτικό σύστημα, τα χνούδια δεν πρέπει να καταλήγουν στην αποχέτευση. Για να συλλέξετε το νερό πλύσης, καθαρίστε το φίλτρο βάσης μέσα σε ένα δοχείο (λεκάνη ή κουβά).

Αφαίρεση φίλτρου βάσης

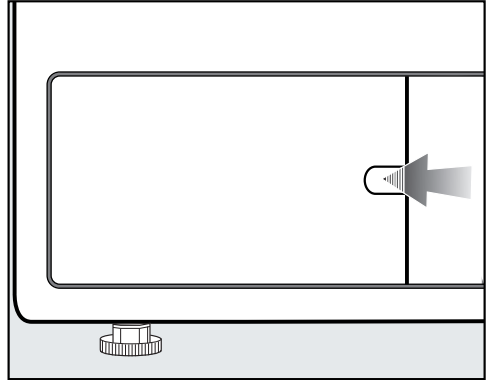

- Πιάστε με το δάκτυλο πίσω από το κλειστό.
- Ανοίξετε το καπάκι του φίλτρου βάσης.

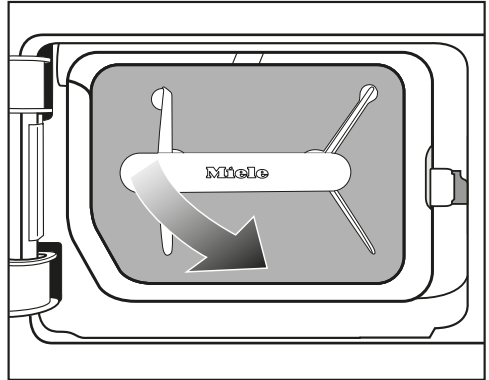

- 1 Τραβήξτε το φίλτρο βάσης από τη λαβή του λοξά προς τα δεξιά εμπρός.

Καθαρισμός και περιποίηση

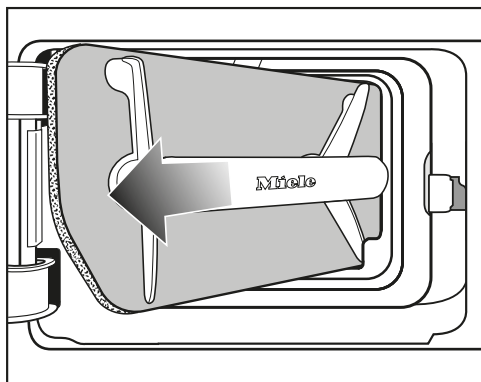

- 2 Τραβήξτε και αφαιρέστε το φίλτρο βάσης λοξά.

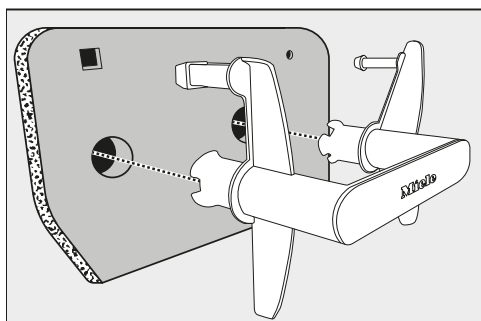

- Τραβήξτε τη λαβή έξω από το φίλτρο βάσης.

Καθαρισμός του φίλτρου βάσης

- Πλύντε προσεκτικά και σχολαστικά το φίλτρο βάσης κάτω από τρεχούμενο νερό.

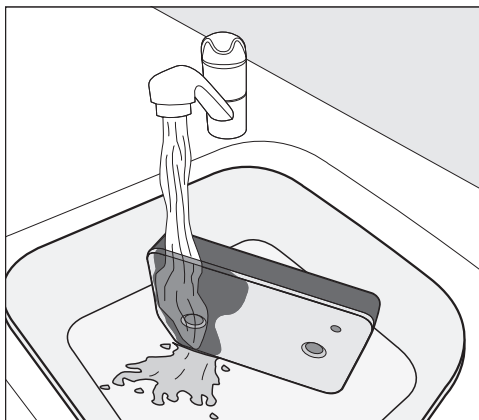

Χρήσιμη συμβουλή: Για να ξεκολλήσουν πιο γρήγορα τυχόν υπολείμματα από την επιφάνεια, αφήστε το νερό να τρέξει κάθετα επάνω στο μπροστινό μέρος του φίλτρου βάσης.

- Ενδιάμεσα πιέστε προσεκτικά το φίλτρο βάσης μερικές φορές.

Χρήσιμη συμβουλή: Τοποθετήστε το φίλτρο βάσης επίπεδα στη λεκάνη ή στον κουβά.

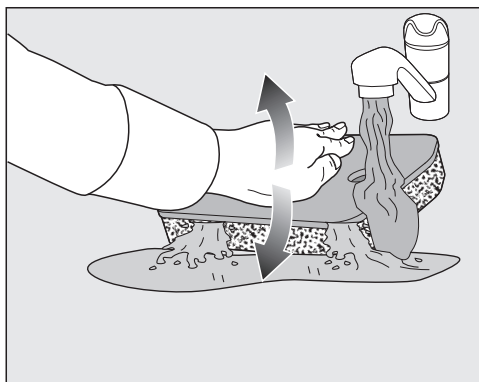

- Για να ξεκολλήσουν αποτελεσματικά τα υπολείμματα που βρίσκονται βαθύτερα μέσα στο φίλτρο, πιέστε απαλά και επανειλημμένα το φίλτρο με την παλάμη σας.

- Πλύντε/ξεβγάλτε ολόκληρο το φίλτρο βάσης μέχρι να μην υπάρχουν πλέον ορατά υπολείμματα.
- Στραγγίστε προσεκτικά το φίλτρο βάσης με την παλάμη σας μέχρι να μην στάζει πλέον νερό.

Χρήσιμη συμβουλή: Για να απορροφήσετε το νερό, τοποθετήστε το υγρό φίλτρο βάσης ανάμεσα σε δύο πετσέτες. Σε μια επίπεδη επιφάνεια, πιέστε απαλά και επανειλημμένα το φίλτρο με την παλάμη σας. Το φίλτρο βάσης στεγνώνει έτσι γρηγορότερα.

Το φίλτρο βάσης πρέπει να είναι καλά στραγγισμένο πριν από την επανατοποθέτησή του.

Διαφορετικά, θα προκύψει δυσλειτουργία.

Στραγγίστε προσεκτικά το φίλτρο βάσης.

Αν ένα πρόγραμμα στεγνώματος διακοπεί με μήνυμα σφάλματος μετά την τοποθέτηση του καθαρισμένου φίλτρο βάσης, αυτό σημαίνει ότι το φίλτρο βάσης τοποθετήθηκε πολύ υγρό. Πιέστε ξανά προσεκτικά το φίλτρο βάσης. Αφήστε το φίλτρο βάσης να στεγνώσει στον αέρα. Αν εμφανιστεί ξανά δυσλειτουργία, η αιτία μπορεί να είναι τα επίμονα υπολείμματα προϊόντων πλύσης. Εκτελέστε αναγέννηση του φίλτρο βάσης, πλένοντάς το στο πλυντήριο ρούχων. Εφαρμόστε τις οδηγίες στην ενότητα «Αναγέννηση φίλτρο βάσης», στο κεφάλαιο «Τι πρέπει να κάνετε, όταν...».

 Ζημιές λόγω φίλτρο βάσης που δεν έχει καθαριστεί επαρκώς ή είναι φθαρμένο.

Αν το φίλτρο βάσης δεν καθαριστεί επαρκώς ή έχει υποστεί ζημιές, τότε βουλώνει ο εναλλάκτης θερμότητας. Η επαρκής εναλλαγή αέρα και θερμότητας στον εναλλάκτη θερμότητας δεν θα διασφαλίζεται πλέον. Σε αυτή την περίπτωση θα πρέπει οπωσδήποτε να καλέσετε το Miele Service.

Πριν και μετά τον καθαρισμό ελέγχετε το φίλτρο βάσης σύμφωνα με την περιγραφή στο κεφάλαιο «Αντικατάσταση φίλτρο βάσης». Το φίλτρο βάσης πρέπει μετά τον καθαρισμό να λειτουργεί άψογα και να μην έχει υποστεί φθορές.

- Αφαιρέστε με ένα νωπό πανί τυχόν χνούδια από τη λαβή.

Άδειασμα νερού πλύσης

- Για να διαχωρίσετε τυχόν σωματίδια ή χνούδια, περάστε το περιεχόμενο του δοχείου από ένα φίλτρο (π.χ. φίλτρο καφέ).
- Πετάξτε το φίλτρο στον κάδο οικιακών απορριμμάτων.

Αντικατάσταση φίλτρο βάσης

 Φθορά φίλτρο λόγω συνεχούς λειτουργίας του στεγνωτηρίου.

Η συνεχής λειτουργία και ο συχνός καθαρισμός μπορεί να προκαλέσουν ταχύτερη φθορά του φίλτρο βάσης, με συνέπεια να φράξει ο εναλλάκτης θερμότητας.

Αν αναγνωρίσετε τα σημάδια φθοράς που περιγράφονται παρακάτω, τότε αντικαταστήστε άμεσα το φίλτρο (πρόσθετα εξαρτήματα).

Καθαρισμός και περιποίηση

Μη ακριβής εφαρμογή

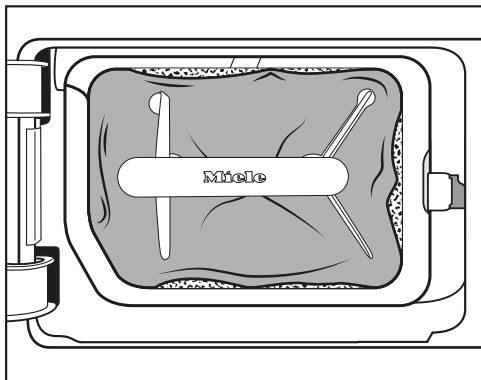

Τα άκρα του φίλτρου δεν εφάπτονται και το φίλτρο έχει παραμορφωθεί. Στα άκρα που δεν εφάπτονται σωστά θα προωθηθούν χνούδια στον εναλλάκτη θερμότητας χωρίς να έχουν φιλτραριστεί. Κατά αυτόν τον τρόπο ο εναλλάκτης θερμότητας βουλώνει με τη χρήση.

Παραμορφώσεις

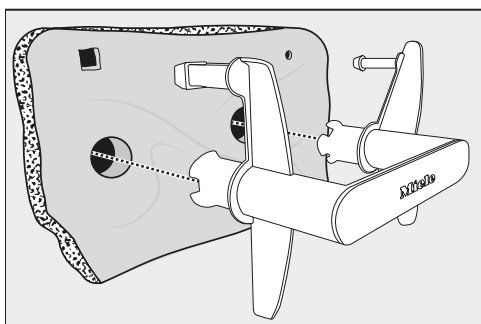

Οι παραμορφώσεις υποδεικνύουν, ότι το φίλτρο είναι βουλωμένο και έτσι έχει υποστεί φθορές λόγω της συνεχούς χρήσης.

Κενά, σχισμές, αποτυπώματα

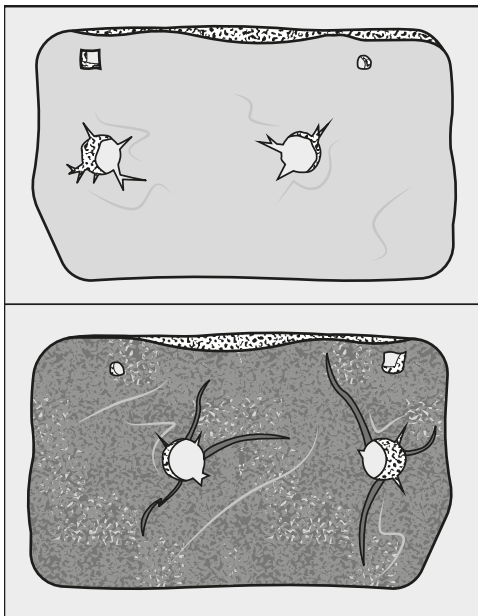

Μέσω σχισμών και κενών περνούν χνούδια αφιλτράριστα στον εναλλάκτη θερμότητας και προκαλούν μπλοκαρίσματα.

Τα αποτυπώματα υποδεικνύουν, ότι το φίλτρο είναι βουλωμένο και έτσι έχει υποστεί φθορές λόγω της συνεχούς χρήσης.

Λευκά ή άλλου χρώματος υπολείμματα

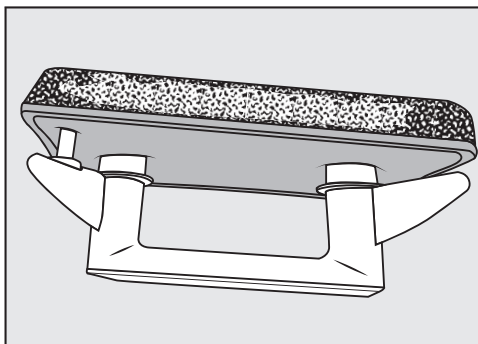

Καθαρισμός και περιποίηση

Τα υπολείμματα οφείλονται σε υπολείμματα ινών από τα ρούχα και κατάλοιπα απορρυπαντικού, τα οποία βουλώνουν το φίλτρο. Κατάλοιπα θα βρείτε στην μπροστινή πλευρά καθώς και στα πλαϊνά άκρα του φίλτρου. Σε ακραίες περιπτώσεις αυτά τα κατάλοιπα δημιουργούν έντονη κρούστα.

Τα κατάλοιπα είναι ένα σημάδι για το ότι το φίλτρο δεν εφάπτεται πλέον ακριβώς στα πλαϊνά άκρα ακόμα και αν φαίνεται χωρίς πρόβλημα: Στα άκρα διέρχονται χνούδια αφιτράριστα.

Σε περίπτωση που παρά τον καθαρισμό, το φίλτρο εμφανίζει σύντομα πάλι αυτά τα κατάλοιπα, θα πρέπει το φίλτρο να αντικατασταθεί.

Καθαρίζετε τη θήκη του φίλτρου (στη βάση)

Αφού αφαιρέσετε το φίλτρο χνουδιών (στο σοβατεπί) βλέπετε την επιφάνεια της θήκης φίλτρου. Αυτή η επιφάνεια πρέπει να καθαριστεί τότε μόνο, όταν έχουν μαζευτεί εκεί χνούδια και είναι εμφανή.

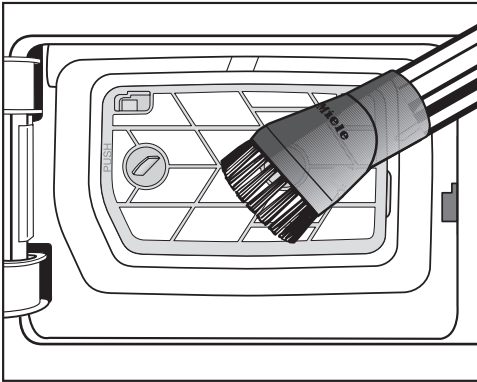

- Απορροφάτε εμφανείς βρωμιές προσεκτικά με την ηλεκτρική σκούπα. Χρησιμοποιείτε μία βούρτσα σκαλιστών επιφανειών ή ένα λεπτό ρύγχος για γωνίες και πτυχές.

Αν μετά τον καθαρισμό έχουν παραμείνει εμφανή σημάδια βουλώματος και άλλα υπολείμματα: Η θήκη του φίλτρου πρέπει να αφαιρεθεί και να καθαριστεί με νερό. Όταν η δύσκολη βρωμιά δεν απομακρύνεται, τότε μπορεί να προκαλέσει κάποια ανωμαλία αν παραμείνει αρκετό χρονικό διάστημα.

Αφαίρεση θήκης φίλτρου

Όταν η θήκη φίλτρου κολλάει ή έχει βουλώσει, πρέπει να την βγάλετε και να την καθαρίσετε με νερό.

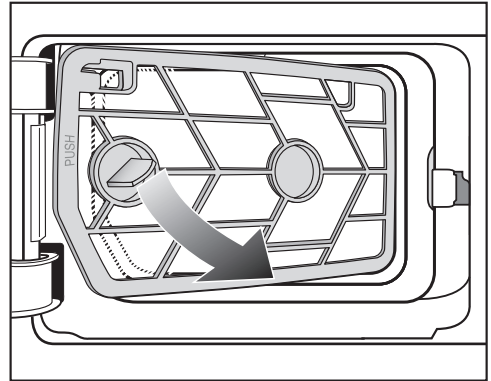

- 1 Τραβάτε τη θήκη φίλτρου από τη λαβή του λοξά προς τα δεξιά εμπρός.

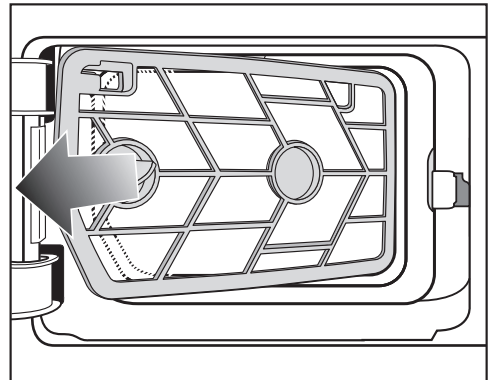

- 2 Τραβάτε και αφαιρείτε λοξά τη θήκη φίλτρου.

Καθαρισμός και περιποίηση

- Ξεπλένετε την επιφάνεια της θήκης φίλτρου με τρεχούμενο ζεστό νερό.

Από τα υγρά φίλτρα χνουδιών μπορεί να προκύψουν ανωμαλίες λειτουργίας κατά το στέγνωμα.

Τινάζετε καλά τη θήκη φίλτρου και τη στεγνώνετε προσεκτικά.

Ελέγχετε τα πτερύγια ψύξης του συμπυκνωτή

⚠ Κίνδυνος τραυματισμού αν αγγίξετε τα πτερύγια.

Ενδέχεται να κοπείτε.

Μην αγγίζετε τα πτερύγια ψύξης με τα χέρια.

Αφού αφαιρέσετε τη θήκη φίλτρου βλέπετε τα πτερύγια ψύξης του συμπυκνωτή. Ελέγχετε, αν εκεί έχουν μαζευτεί χνούδια.

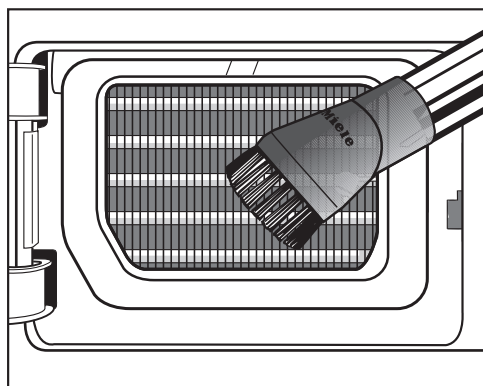

- Εάν υπάρχουν εμφανείς ακαθαρσίες, τότε τις απορροφάτε προσεκτικά με την ηλεκτρική σκούπα. Χρησιμοποιείτε μία βούρτσα σκαλιστών επιφανειών ή ένα λεπτό ρύγχος για γωνίες και πτυχές.

⚠ Ζημιές λόγω λανθασμένου καθαρισμού των πτερυγίων ψύξης.

Τα πτερύγια ψύξης μπορεί να πάθουν ζημιά ή να λυγίσουν. Η λειτουργία του στεγνωτηρίου περιορίζεται.

Καθαρίζετε με ηλεκτρική σκούπα και βούρτσα σκαλιστών επιφανειών. Περνάτε τη βούρτσα σκαλιστών επιφανειών μόνο ελαφριά και χωρίς πίεση από τα πτερύγια ψύξης του συμπυκνωτή.

Επανατοποθέτηση της θήκης φίλτρου (στη βάση)

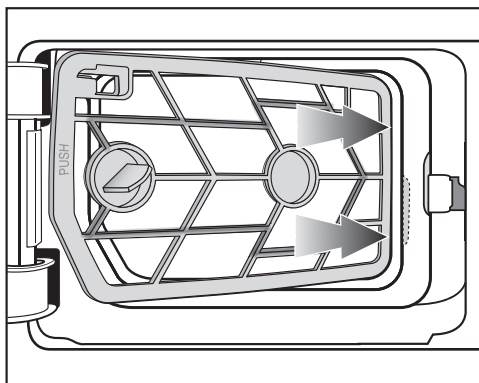

- 1 Σπρώχνετε τη θήκη φίλτρου στη λαβή δεξιά λοξά πίσω από το περιθώριο προς τα μέσα.

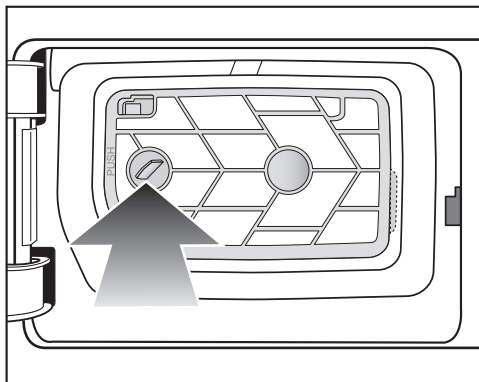

Καθαρισμός και περιποίηση

- ② Πατάτα τη λαβή αριστερά έτσι ώστε να εφαρμόζει σωστά η θήκη φίλτρου.

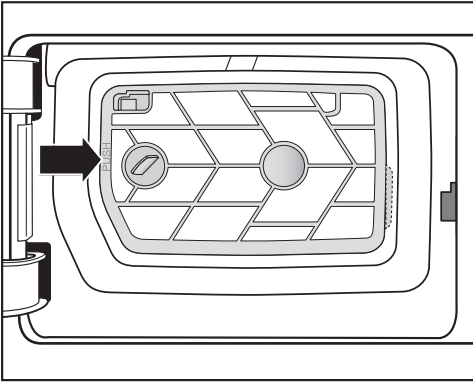

- ③ Πιέζετε καλά το πλαίσιο της θήκης φίλτρου στο μαρκαρισμένο σημείο (PUSH), μέχρι να βεβαιωθείτε ακουστικά ότι έπιασε.

Επανατοποθέτηση του φίλτρου χνουδιών (στη βάση)

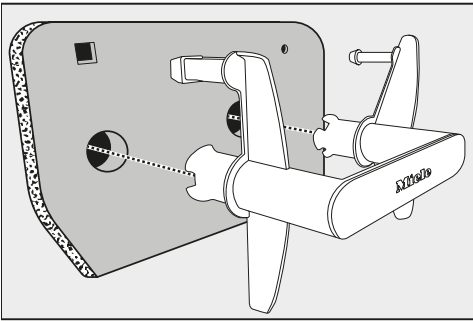

- Τοποθετείτε το φίλτρο χνουδιών σωστά επάνω στη λαβή.

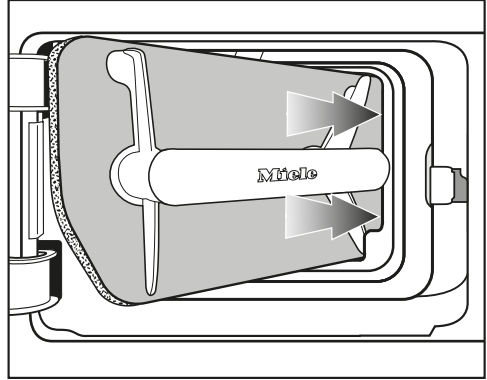

- ① Σπρώχνετε φίλτρο χνουδιών στη λαβή δεξιά λοξά πίσω από το περιθώριο προς τα μέσα.

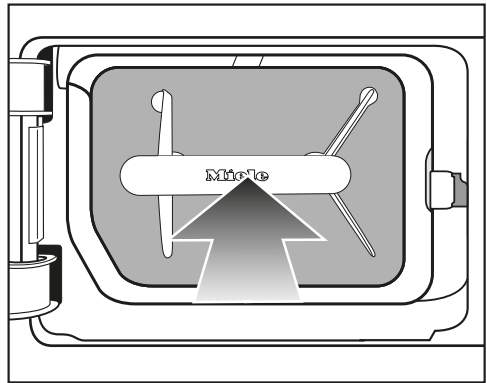

- ② Πιέζετε τη λαβή, ώστε το φίλτρο χνουδιών να τοποθετηθεί σταθερά.

Καθαρισμός και περιποίηση

Καθαρισμός και κλείσιμο του καπακιού του φίλτρου χνουδιών.

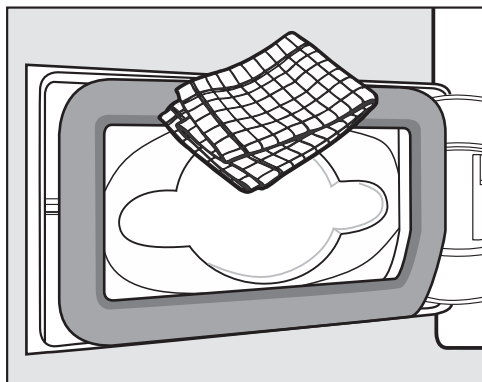

- Αφαιρείτε με ένα νωπό πανί χνούδια που πιθανώς υπάρχουν. Ταυτόχρονα μην προκαλέσετε ζημιά στο λάστιχο στεγανοποίησης.

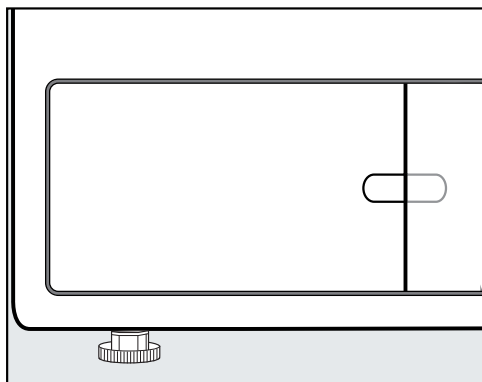

- Κλείνετε το καπάκι του φίλτρου χνουδιών.

Μόνο το σωστά τοποθετημένο φίλτρο του σοβατεπί και το κλειστό καπάκι φίλτρου χνουδιών εγγυώνται τη στεγανότητα του συστήματος και την απρόσκοπτη λειτουργία αυτού του στεγνωτηρίου.

Καθαρισμός του πλέγματος κάτω δεξιά/εναλλάκτη θερμότητας

Τα πτερύγια ψύξης του εναλλάκτη θερμότητας πίσω από το πλέγμα μπορεί να βουλώσουν λόγω της απορρόφησης σωματιδίων χνούδιού και σκόνης από τον χώρο τοποθέτησης.

Αφαίρεση πλέγματος

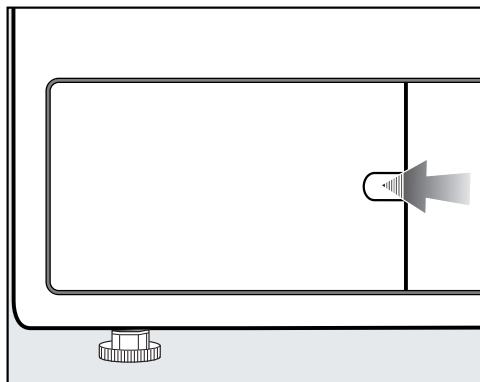

- Ανοίγετε το καπάκι του φίλτρου χνουδιών.

Ανοίγετε το πλέγμα κάτω δεξιά π.χ. με τη λαβή ενός κουταλιού.

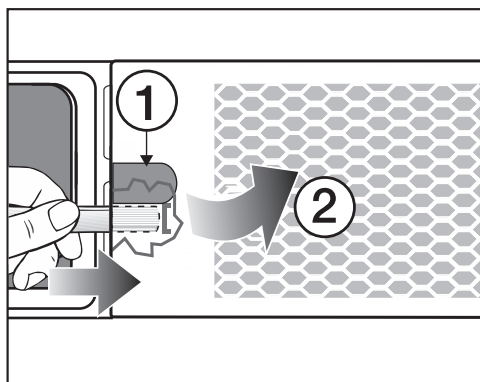

Καθαρισμός και περιποίηση

- Τοποθετείτε τη λαβή του κουταλιού (κάτω από την κοιλότητα ①) πίσω από το πλέγμα.
- Πιέζετε και ανασηκώνετε ελαφρώς μέχρι να ανοίξει το πλέγμα στην αριστερή πλευρά ②.
- Ανοίγετε το πλέγμα από αριστερά προς τα δεξιά και το αφαιρείτε λοξά προς τα εμπρός.

Καθαρισμός πτερυγίων ψύξης

- Ελέγχετε, αν είναι μπλοκαρισμένα τα πτερύγια ψύξης.

⚠ Κίνδυνος τραυματισμού αν αγγίξετε τα πτερύγια.
Ενδέχεται να κοπείτε.
Μην αγγίζετε τα πτερύγια ψύξης με τα χέρια.

Σε περίπτωση εμφανούς βρωμιάς:

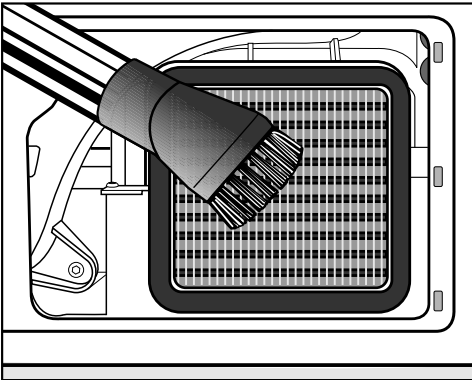

- Απορροφάτε εμφανείς βρωμιές προσεκτικά με την ηλεκτρική σκούπα. Χρησιμοποιείτε μία βούρτσα σκαλιστών επιφανειών ή ένα λεπτό ρύγχος για γωνίες και πτυχές.

⚠ Ζημιές λόγω λανθασμένου καθαρισμού των πτερυγίων ψύξης.
Τα πτερύγια ψύξης μπορεί να πάθουν ζημιά ή να λυγίσουν. Η λειτουργία του στεγνωτηρίου περιορίζεται.
Καθαρίζετε με ηλεκτρική σκούπα και βούρτσα σκαλιστών επιφανειών.
Περνάτε τη βούρτσα σκαλιστών επιφανειών μόνο ελαφριά και χωρίς πίεση από τα πτερύγια ψύξης του συμπυκνωτή.

Επανατοποθέτηση του πλέγματος

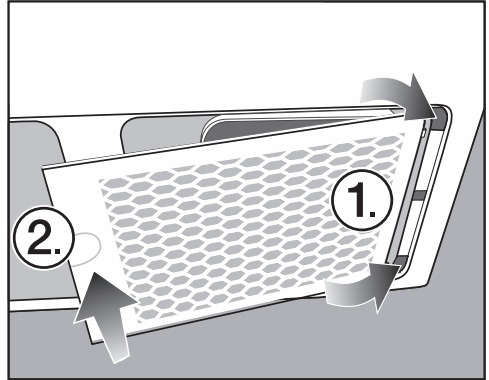

- Τοποθετείτε το πλέγμα από τη δεξιά πλευρά.
- Πιέζετε το πλέγμα, ώστε να πιάσει καλά στην αριστερή πλευρά.

Καθαρισμός στεγνωτηρίου

Αποσυνδέετε το στεγνωτήριο από το ηλεκτρικό ρεύμα.

Καθαρισμός και περιποίηση

⚠ Ζημιές από τη χρήση ακατάλληλων μέσων φροντίδας.
Τα ακατάλληλα μέσα φροντίδας καταστρέφουν πλαστικές επιφάνειες και άλλα μέρη της συσκευής.
Μην χρησιμοποιείτε σκληρά απορρυπαντικά και άλλα καυστικά προϊόντα ή καθαριστικά γενικής χρήσης.

⚠ Κίνδυνος ηλεκτροπληξίας λόγω νερού.
Εάν ρέει νερό από πάνω ή μέσα στο στεγνωτήριο, υφίσταται ο κίνδυνος ηλεκτροπληξίας.
Μην ψεκάζεται ποτέ το στεγνωτήριο μέχρι να είναι υγρό. Να το καθαρίζετε μόνο με ένα νωπό, μαλακό πανί.

Σύσταση καθαρισμού: Καθαρίστε μία ή δύο φορές το χρόνο και ανάλογα με τις ανάγκες.

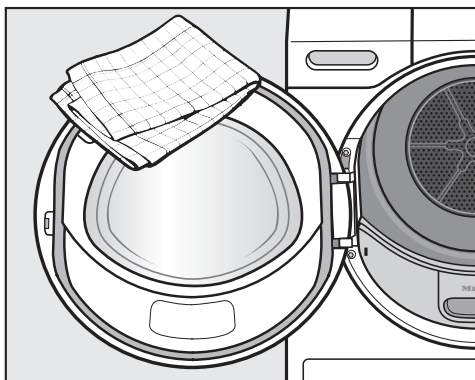

- Καθαρίζετε το στεγνωτήριο και το λάστιχο στεγανοποίησης στο εσωτερικό της πόρτας μόνο με ένα ελαφρά νωπό, μαλακό πανί και ένα απαλό υγρό καθαρισμού ή με σαπουνόνερο.
- Στεγνώστε με μαλακό πανί όλα τα μέρη που καθαρίσατε.

- Καθαρίζετε τα άλλα ανοξείδωτα μέρη (π.χ. τον κάδο) με ένα κατάλληλο καθαριστικό για ανοξείδωτα μέταλλα.

Τι πρέπει να κάνετε, όταν...

Τις περισσότερες βλάβες και τα σφάλματα, που μπορεί να παρουσιαστούν κατά την καθημερινή χρήση, μπορείτε να τα αντιμετωπίσετε μόνοι σας. Σε πολλές περιπτώσεις εξοικονομείτε χρόνο και χρήμα, επειδή δεν χρειάζεται να καλέσετε το Miele Service.

Στην ενότητα www.miele.com/service θα βρείτε πληροφορίες για το πώς μπορείτε να αντιμετωπίσετε τις βλάβες/τα σφάλματα μόνοι σας.

Οι παρακάτω πίνακες αποτελούν ένα βοήθημα για να εντοπίσετε την αιτία μιας βλάβης ή ενός σφάλματος και να την εξαλείψετε.

Η οθόνη εμφανίζει τις εξής οδηγίες ή σφάλματα

Μήνυμα	Αιτία και διόρθωση
 Ο κάδος είναι άδειος ή τα ρούχα πολύ στεγνά. ανάβει μετά από μια διακοπή προγράμματος.	Αυτό δεν είναι βλάβη. Σε μερικά προγράμματα το ηλεκτρονικό της συσκευής αναγνωρίζει ότι δεν υπάρχουν ρούχα στον κάδο και διακόπτει το πρόγραμμα. Επίσης το πρόγραμμα μπορεί να διακοπεί, αν τοποθετήσετε ήδη στεγνά ρούχα στον κάδο. <ul style="list-style-type: none">■ Ανοίγετε την πόρτα και ελέγχετε τα ρούχα.■ Προσθέτετε ενδεχομένως ρούχα.■ Κλείνετε την πόρτα, για να μπορέσει να συνεχιστεί το στέγνωμα. Στεγνώνετε μεμονωμένα ρούχα με το πρόγραμμα <i>Ζεστός αέρας</i> .
i Διακοπή ρεύματος το πρόγραμμα στάμπαση	Υπήρξε διακοπή ρεύματος. <ul style="list-style-type: none">■ Μετά την ανάκτηση του ηλεκτρικού ρεύματος πρέπει να επιβεβαιώσετε με OK.■ Αγγίζετε το πλήκτρο αφής <i>έναρξη/στοπ</i>.
i ανοίξετε πλέγμα κάτω δεξιά, καθαρίστε τον εναλλάκτη θερμότητας ανάβει μετά τη λήξη του προγράμματος.	Τα πτερύγια ψύξης του εναλλάκτη θερμότητας που βρίσκονται πίσω από το πλέγμα μπορεί να βουλώσουν λόγω της απορρόφησης σωματιδίων χνουδιού και σκόνης από τον χώρο τοποθέτησης και οι αεραγωγοί μπορεί να είναι βουλωμένοι λόγω χνουδιών. <ul style="list-style-type: none">■ Καθαρίζετε όπως περιγράφεται στο κεφάλαιο «Καθαρισμός και περιποίηση», ενότητα "Πλέγμα κάτω δεξιά/εναλλάκτης θερμότητας».■ Ελέγχετε και καθαρίζετε επιπρόσθετα το φίλτρο στην περιοχή πλήρωσης και στο σοβατεπί.■ Διαγραφή μηνύματος: Αγγίζετε το πλήκτρο αφής OK.





Τι πρέπει να κάνετε, όταν...

Μήνυμα	Αιτία και διόρθωση
<p>i Καθαρίστε το φίλτρο χνουδιών και το φίλτρο στη βάση. ανάβει μετά τη λήξη του προγράμματος.</p>	<p>Το στεγνωτήριο δεν λειτουργεί με τον ιδανικό τρόπο ή δεν λειτουργεί οικονομικά. Πιθανές αιτίες μπορεί να είναι βουλωμένα σημεία λόγω χνουδιών ή καταλοίπων απορρυπαντικού.</p> <ul style="list-style-type: none">■ Κατά κανόνα αρκεί να καθαρίζετε τα φίλτρα χνουδιών.■ Ελέγχετε επίσης το φίλτρο στο σοβατεπί και το καθαρίζετε και αυτό εάν απαιτείται.■ Εάν έχετε αφαιρέσει το φίλτρο του σοβατεπί, τότε ελέγχετε επίσης τη θήκη φίλτρου που βρίσκεται πίσω από αυτό. Το καθαρίζετε, αν χρειάζεται. <p>Συμβουλευτείτε τις υποδείξεις καθαρισμού στο κεφάλαιο «Καθαρισμός και περιποίηση».</p> <ul style="list-style-type: none">■ Διαγραφή μηνύματος: Αγγίζετε το πλήκτρο αφής OK.
<p> λήξη/φάση κρυώματος ανάβει και η διαδικασία στεγνώματος δεν έχει λήξει ακόμα.</p>	<p>Αυτό δεν είναι βλάβη. Τα ρούχα κρυώνουν περισσότερο. Το πρόγραμμα βρίσκεται λίγο πριν τη λήξη.</p> <ul style="list-style-type: none">■ Μπορείτε να αφαιρέσετε τα ρούχα από τον κάδο και να τα απλώσετε ή να τα αφήσετε να συνεχίσουν να κρυώνουν στο στεγνωτήριο.

Τι πρέπει να κάνετε, όταν...

Μήνυμα	Αιτία και διόρθωση
<p>Το  Καθαρίστε το φίλτρο χνουδιών και το φίλτρο στη βάση. Ελέγξτε την περιοχή εξαερισμού. ανάβει μετά από μια διακοπή προγράμματος.</p>	<p>Στεγνώσατε λίγα υφάσματα διαφορετικού μεγέθους. Ένα μικρότερο κομμάτι υφάσματος απορροφήθηκε στην περιοχή πλήρωσης της πόρτας και βούλωσε εκεί την τρυπητή πλάκα απώθησης ρούχων.</p> <ul style="list-style-type: none">■ Διαγραφή μηνύματος: Αγγίζετε το πλήκτρο αφής OK.■ Ανοίγετε την πόρτα του στεγνωτηρίου.■ Αφαιρείτε το ενοχλητικό κομμάτι υφάσματος.■ Στεγνώνετε μεμονωμένα και μικρά κομμάτια υφάσματος μόνο μαζί με μεγαλύτερα κομμάτια υφάσματος. <p>Αν μπορείτε να τα αποκλείσετε όλα αυτά, τότε υπάρχει μία μεγαλύτερη βλάβη. Βλέπε στη συνέχεια.</p> <p>Υπάρχουν βουλωμένα σημεία λόγω χνουδιών και υπολειμμάτων απορρυπαντικού.</p> <ul style="list-style-type: none">■ Καθαρίζετε όλα τα φίλτρα χνουδιών και τους αεραγωγούς.■ Ελέγχετε εάν τα φίλτρα χνουδιών στο άνοιγμα πλήρωσης και στο σοβατεπί είναι ακέραια και ακόμα σε καλή κατάσταση.■ Εάν έχετε αφαιρέσει το φίλτρο του σοβατεπί, τότε ελέγχετε επίσης τη θήκη φίλτρου που βρίσκεται πίσω από αυτό. Το καθαρίζετε, αν χρειάζεται.■ Εάν έχετε αφαιρέσει τη θήκη του φίλτρου, τότε ελέγχετε επίσης τον εναλλάκτη θερμότητας που βρίσκεται πίσω από αυτή. Το καθαρίζετε, αν χρειάζεται. <p>Συμβουλευτείτε τις υποδείξεις καθαρισμού στο κεφάλαιο «Καθαρισμός και περιποίηση». Φίλτρα χνουδιών που έχουν υποστεί ζημιές, παραμορφώσεις ή δεν μπορούν πλέον να καθαριστούν πρέπει να αντικατασταθούν από καινούργια.</p> <ul style="list-style-type: none">■ Διαγραφή μηνύματος: Αγγίζετε το πλήκτρο αφής OK.

Τι πρέπει να κάνετε, όταν...

Μήνυμα	Αιτία και διόρθωση
<p>Το  Καθαρίστε το φίλτρο χνουδιών και το φίλτρο στη βάση. Ελέγξτε την περιοχή εξαερισμού. συνεχίζει να ανάβει μετά από μια διακοπή προγράμματος παρά τον εκτενή καθαρισμό.</p>	<p>Μετά από εκτενή καθαρισμό το φίλτρο βάσης φαίνεται καθαρό. Ωστόσο γίνεται πάλι διακοπή προγράμματος και εμφανίζεται το μήνυμα σφάλματος. Πιθανόν να υπάρχουν υπολείμματα στο βάθος που δεν μπόρεσαν να αφαιρεθούν.</p> <ul style="list-style-type: none"> ■ Διαγραφή μηνύματος: Αγγίζετε το πλήκτρο αφής OK. ■ Αντικαταστήστε το φίλτρο του σοβατεπί με ένα καινούργιο. ■ Το «παλιό» φίλτρο βάσης που αφαιρέσατε, μπορείτε να το πλύνετε στο πλυντήριο. Ακολουθήστε τις οδηγίες στην ενότητα «Αναγέννηση φίλτρου βάσης» στο κεφάλαιο «Τι πρέπει να κάνετε, όταν ...».
<p>Το  Ελέγξτε την αποχέτευση νερού. ανάβει μετά από μια διακοπή προγράμματος.</p>	<p>Η αποχέτευση νερού συμπύκνωσης παρουσιάζει πρόβλημα.</p> <ul style="list-style-type: none"> ■ Ελέγχετε εάν ο εύκαμπτος σωλήνας αποχέτευσης είναι σε καλή κατάσταση και δεν έχει τσακίσει. ■ Σβήνετε το μήνυμα: Ανοίγετε και κλείνετε την πόρτα ενώ το στεγνωτήριο είναι σε λειτουργία.
<p> Το φίλτρο στη βάση δεν έχει τοποθετηθεί. Τοποθετήστε το φίλτρο.</p>	<p>Το φίλτρο στο σοβατεπί δεν έχει τοποθετηθεί.</p> <ul style="list-style-type: none"> ■ Ελέγχετε το φίλτρο (στο σοβατεπί). <p>Η αφαίρεση του φίλτρου κατά τη διαδικασία στεγνώματος προκαλεί τη διακοπή του προγράμματος.</p>
<p>Το  Βλάβη F . Αν η επανεκκίνηση συσκευής είναι ανεπιτυχής, καλέστε το Miele Service. ανάβει μετά από μια διακοπή προγράμματος.</p>	<p>Δεν μπορείτε να διαπιστώσετε άμεσα την πιθανή αιτία.</p> <ul style="list-style-type: none"> ■ Λάβετε υπόψη την προτροπή στην οθόνη. ■ Αγγίζετε το πλήκτρο αφής OK. <p>Αν εξακολουθεί πάλι η διακοπή προγράμματος και η ένδειξη βλάβης, υπάρχει τεχνική βλάβη. Απευθυνθείτε στο Miele Service.</p>
<p>Το  Αναγνωρίστηκε μπλοκάρισμα. Χαλαρώνετε τα ρούχα και ξεκινάτε εκ νέου. ανάβει μετά από μια διακοπή προγράμματος.</p>	<p>Τα ρούχα δεν μοιράστηκαν σωστά ή έχουν τυλιχτεί.</p> <ul style="list-style-type: none"> ■ Ανοίγετε την πόρτα και χαλαρώνετε τα ρούχα. Αφαιρέστε εφόσον απαιτείται ένα μέρος από τα ρούχα. ■ Κλείστε την πόρτα. ■ Ξεκινήστε κάποιο πρόγραμμα.

Μη ικανοποιητικό αποτέλεσμα στεγνώματος

Πρόβλημα	Αιτία και διόρθωση
Τα ρούχα δεν στέγνωσαν αρκετά.	<p>Τοποθετήσατε στον κάδο ρούχα πολύ διαφορετικά ως προς την ποιότητα.</p> <ul style="list-style-type: none"> ■ Στεγνώνετε μεταγενέστερα στο πρόγραμμα <i>Πρόγραμμα χρόνου, ζεστό</i>.
Τα μεγάλα υφάσματα έχουν περιστραφεί με λάθος τρόπο. Τα υφάσματα που έχουν τυλιχτεί μέσα τους δεν έχουν στεγνώσει καλά.	<p>Στο πρόγραμμα που επιλέξατε δεν ήταν εφικτή η χαλάρωση των ρούχων. Για αυτόν τον λόγο τα μικρότερα υφάσματα τυλίχτηκαν μέσα σε ένα μεγαλύτερο.</p> <ul style="list-style-type: none"> ■ Ξεχωρίστε τα ρούχα. ■ Επιλέξτε το πρόγραμμα <i>Μεγάλα υφάσματα</i>.
Τα ρούχα ή τα μαξιλάρια με γέμιση από φτερά δημιουργούν μια δυσάρεστη μυρωδιά με το στέγνωμα.	<p>Τα ρούχα πλύθηκαν με πολύ λίγο απορρυπαντικό. Τα φτερά όταν θερμανθούν, έχουν την ιδιότητα να αναπτύσσουν τη δική τους μυρωδιά.</p> <ul style="list-style-type: none"> ■ Ρούχα: κατά το πλύσιμο χρησιμοποιείτε αρκετό απορρυπαντικό ■ Μαξιλάρια: τα αφήνετε να αεριστούν έξω από το στεγνωτήριο
Τα ρούχα από συνθετικές ίνες έχουν μετά το στέγνωμα στατικό ηλεκτρισμό.	<p>Τα συνθετικά ρούχα έχουν την τάση να αποκτούν εύκολα στατικό ηλεκτρισμό.</p> <ul style="list-style-type: none"> ■ Για να μειωθεί ο στατικός ηλεκτρισμός των ρούχων, στο επόμενο πλύσιμο προσθέτετε μαλακτικό στο τελευταίο ξέβγαλμά τους.
Δημιουργούνται χνούδια.	<p>Χνούδια έρχονται στην επιφάνεια των ρούχων, τα οποία έχουν δημιουργηθεί κυρίως από φθορά, όταν τα φοράτε ή τα πλένετε. Η επίδραση του στεγνωτηρίου είναι ελάχιστη και δεν έχει επίπτωση στη φθορά των ρούχων.</p> <p>Τα χνούδια που δημιουργούνται συγκρατούνται από τα φίλτρα χνουδιών και το λεπτό φίλτρο και αφαιρούνται εύκολα.</p> <ul style="list-style-type: none"> ■ Βλέπε κεφ. «Καθαρισμός και περιποίηση».

Τι πρέπει να κάνετε, όταν...

Η διαδικασία στεγνώματος διαρκεί για μεγάλο χρονικό διάστημα

Πρόβλημα	Αιτία και διόρθωση
Η διαδικασία στεγνώματος διαρκεί πάρα πολύ ή συχνά ακυρώνεται*.	Στον χώρο τοποθέτησης υπάρχει πολλή ζέστη. ■ Αερίζετε καλά τον χώρο.
	Διάφορα υπολείμματα απορρυπαντικού, τρίχες και λεπτά χνούδια μπορούν να δημιουργήσουν μπλοκάρισμα. ■ Καθαρίζετε φίλτρο χνουδιών και το φίλτρο (στο σοβατεπί). Θα βρείτε την αναλυτική περιγραφή στο κεφάλαιο «Καθαρισμός και περιποίηση». ■ Εάν έχετε αφαιρέσει το φίλτρο του σοβατεπί, ελέγξτε επίσης το στοιχείο φίλτρου που βρίσκεται από πίσω. Καθαρίστε το, αν χρειάζεται. ■ Εάν έχετε αφαιρέσει το στοιχείο φίλτρου, ελέγξτε επίσης τον εναλλάκτη θερμότητας που βρίσκεται από πίσω. Καθαρίστε το, αν χρειάζεται.
	Τα πτερύγια ψύξης πίσω από το πλέγμα κάτω δεξιά είναι βρώμικα. ■ Καθαρίζετε όπως περιγράφεται στο κεφάλαιο «Καθαρισμός και περιποίηση», ενότητα «Πλέγμα κάτω δεξιά/αεραγωγοί».
	Τα ρούχα είναι πολύ υγρά. ■ Στύβετε τα ρούχα στο πλυντήριο ρούχων με μεγαλύτερο αριθμό στροφών.
	Ο κάδος είναι υπερπλήρης. ■ Μην τοποθετείτε περισσότερα ρούχα από όσα επιτρέπονται για το πρόγραμμα.
	Λόγω μεταλλικών φερμουάρ, ο βαθμός υγρασίας των ρούχων δεν μπόρεσε να μετρηθεί σωστά. ■ Την επόμενη φορά ανοίγετε τα φερμουάρ. ■ Αν το πρόβλημα εμφανιστεί εκ νέου, στεγνώνετε τα ρούχα με το πρόγραμμα <i>Πρόγραμμα χρόνου ζεστό</i> .

* Διακόπτετε τη λειτουργία του στεγνωτηρίου και θέτετε πάλι σε λειτουργία τη συσκευή μετά από μικρή αναμονή, πριν ξεκινήσετε ένα νέο πρόγραμμα.

Γενικά προβλήματα με το στεγνωτήριο

Πρόβλημα	Αιτία και διόρθωση
Ακούγονται θόρυβοι λειτουργίας (σφύριγμα / βουητό)	Αυτό δεν είναι βλάβη! Ο συμπιεστής είναι σε λειτουργία. Αυτοί είναι φυσιολογικοί θόρυβοι, οι οποίοι προκαλούνται από τη λειτουργία του συμπιεστή.
Ο φωτισμός κάδου δεν ανάβει.	Ο φωτισμός κάδου απενεργοποιείται αυτόματα (εξοικονόμηση ενέργειας) μετά από κάποιο χρονικό διάστημα και μετά την έναρξη του προγράμματος. ■ Απενεργοποιήστε και επανενεργοποιήστε τη συσκευή. ■ Για να ενεργοποιήσετε τον φωτισμό κάδου, ανοίξτε την πόρτα του στεγνωτηρίου.
	Ο φωτισμός κάδου παρουσιάζει πρόβλημα. Ο φωτισμός κάδου έχει σχεδιαστεί για να διαρκεί για μεγάλο χρονικό διάστημα και επομένως δεν χρειάζεται συνήθως αντικατάσταση. ■ Αν ο φωτισμός κάδου παρόλες τις προσπάθειες δεν ανάβει, ενημερώστε το Miele Service.
Στην οθόνη εμφανίζεται μια ξένη γλώσσα.	Η ρύθμιση γλώσσας άλλαξε. ■ Αλλάζετε τη ρύθμιση γλώσσας. Το σύμβολο σημαίας σας καθοδηγεί.

Αναγέννηση φίλτρου βάσης

Μπορείτε να πλύνετε στο πλυντήριο ένα ή περισσότερα βρόμικα φίλτρα βάσης. Με τον τρόπο αυτό το φίλτρο βάσης μπορεί να ξαναχρησιμοποιηθεί για εύλογο χρονικό διάστημα.

- Πλύνετε ένα ή περισσότερα φίλτρα βάσης χωριστά, χωρίς ρούχα. Μην χρησιμοποιήσετε απορρυπαντικό.

Χρήσιμη συμβουλή: Επιλέξτε ένα πρόγραμμα σύντομης πλύσης με μέγιστη θερμοκρασία 40°C και μέγ. ταχύτητα στροφών 600 σ.α.λ.

- Επιλέξτε το π.χ. το πρόγραμμα *Πρόσθετο ξέβγαλμα*.

Μετά την πλύση και το στύψιμο μπορείτε να ξαναχρησιμοποιήσετε το φίλτρο βάσης. Μπορείτε να συνεχίσετε να χρησιμοποιείτε ένα πλυμένο φίλτρο βάσης όσο δεν υπάρχουν ίχνη φθοράς.

Δεν επιτρέπεται να χρησιμοποιείτε πλέον ένα φίλτρο βάσης, όταν αυτό εμφανίζει ίχνη φθοράς ή παραμορφώσεις.

Συμβουλευτείτε στο κεφάλαιο «Καθαρισμός και περιποίηση» την ενότητα «Αντικατάσταση φίλτρου βάσης».

Επικοινωνία σε περίπτωση βλάβης

Για να επισκευαστούν οι βλάβες στη συσκευή σας, τις οποίες δεν μπορείτε να διορθώσετε μόνοι σας, απευθυνθείτε π.χ. στο κατάστημα από το οποίο αγοράσατε τη συσκευή ή στο Miele Service.

Μπορείτε να επικοινωνήσετε με το Miele Service μέσω διαδικτύου στην παρακάτω ιστοσελίδα www.miele.com/service.

Στην τελευταία σελίδα του παρόντος βιβλίου, θα βρείτε τα τηλέφωνα με τα οποία μπορείτε να επικοινωνήσετε για θέματα Service.

Όταν πρόκειται να καλέσετε το Miele Service, θα χρειαστεί να αναφέρετε τον τύπο και τον αριθμό της παραγωγής (αριθμός παραγωγής/αριθμός κατασκευής SN). Τα δύο αυτά στοιχεία βρίσκονται στην πινακίδα τύπου.

Την πινακίδα τύπου θα βρείτε, αν ανοίξετε την πόρτα του στεγνωτηρίου σας:

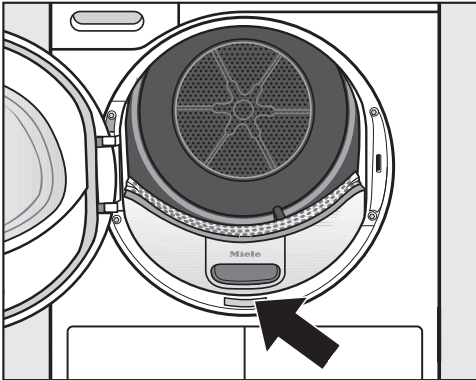

Πρόσθετα εξαρτήματα

Για αυτό το στεγνωτήριο ρούχων διατίθενται διάφορα πρόσθετα εξαρτήματα, τα οποία μπορείτε να αγοράσετε από τα

καταστήματα πώλησης προϊόντων Miele ή από το τμήμα ανταλλακτικών της Miele.

Συντήρηση

Η προληπτική συντήρηση συμβάλλει στην απρόσκοπτη λειτουργία και αποτρέπει τις περιττές επισκευές.

Η Miele συνιστά την τακτική συντήρηση από το Miele Service.

Βάση δεδομένων EPREL

Οι πληροφορίες για την επισήμανση της κατανάλωσης ενέργειας και τις απαιτήσεις οικολογικού σχεδιασμού διατίθενται στην ευρωπαϊκή βάση δεδομένων προϊόντων (EPREL). Μπορείτε να βρείτε τη βάση δεδομένων προϊόντων στον σύνδεσμο <https://eprel.ec.europa.eu/>. Εδώ θα σας ζητηθεί να καταχωρίσετε τον τύπο της συσκευής σας.

Ο τύπος της συσκευής αναγράφεται στην πινακίδα τύπου.



Εγκατάσταση

Πρόσοψη συσκευής

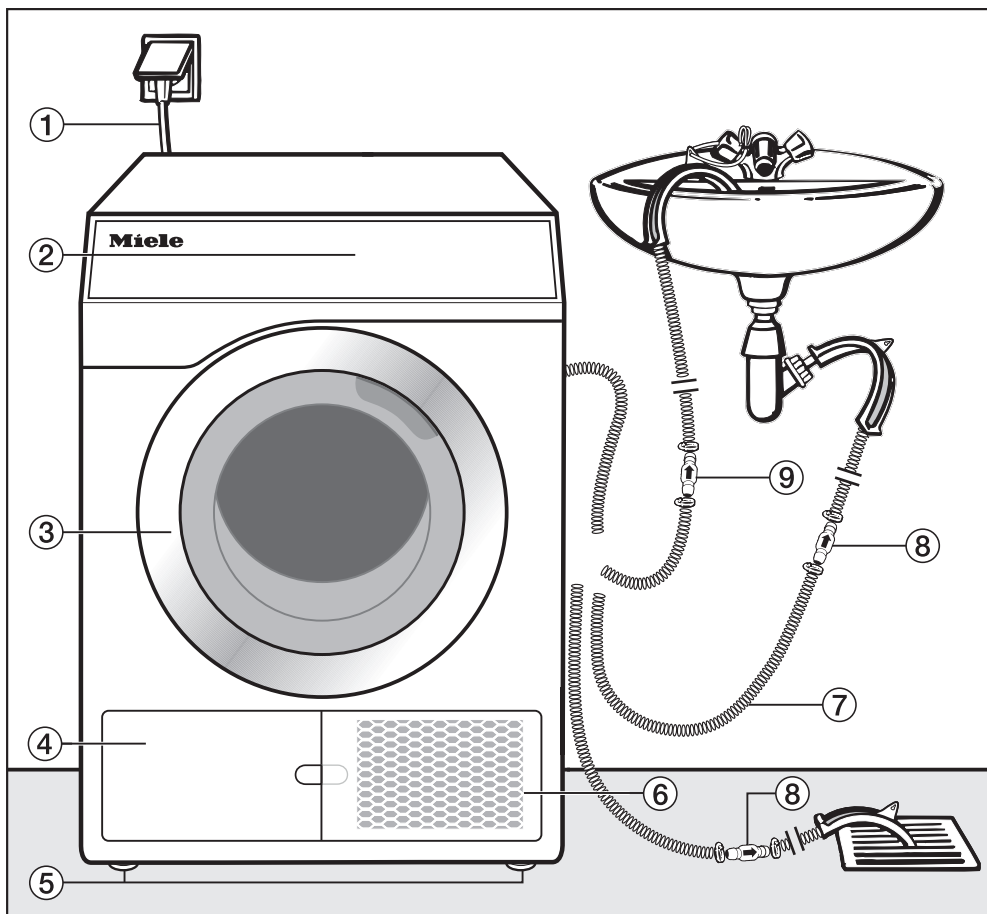

- ① Καλώδιο ηλεκτρικής σύνδεσης
- ② Πίνακας χειρισμού
- ③ Πόρτα
- ④ Καπάκι φίλτρου χνουδιών για το φίλτρο (στο σοβατεπί)
 - ανοίγετε μόνο, όταν υπάρχει υπόδειξη στην οθόνη
- ⑤ 4 βιδωτά πόδια με ρυθμιζόμενο ύψος
- ⑥ Πλέγμα κάτω δεξιά = Άνοιγμα για την ψύξη αέρα
 - ανοίγετε μόνο, όταν υπάρχει υπόδειξη στην οθόνη
- ⑦ Σωλήνας αποχέτευσης νερού συμπύκνωσης
- ⑧ Βαλβίδα αντεπιστροφής, απαραίτητη
- ⑨ Βαλβίδα αντεπιστροφής, συνιστάται

Όψη πίσω επιφάνειας

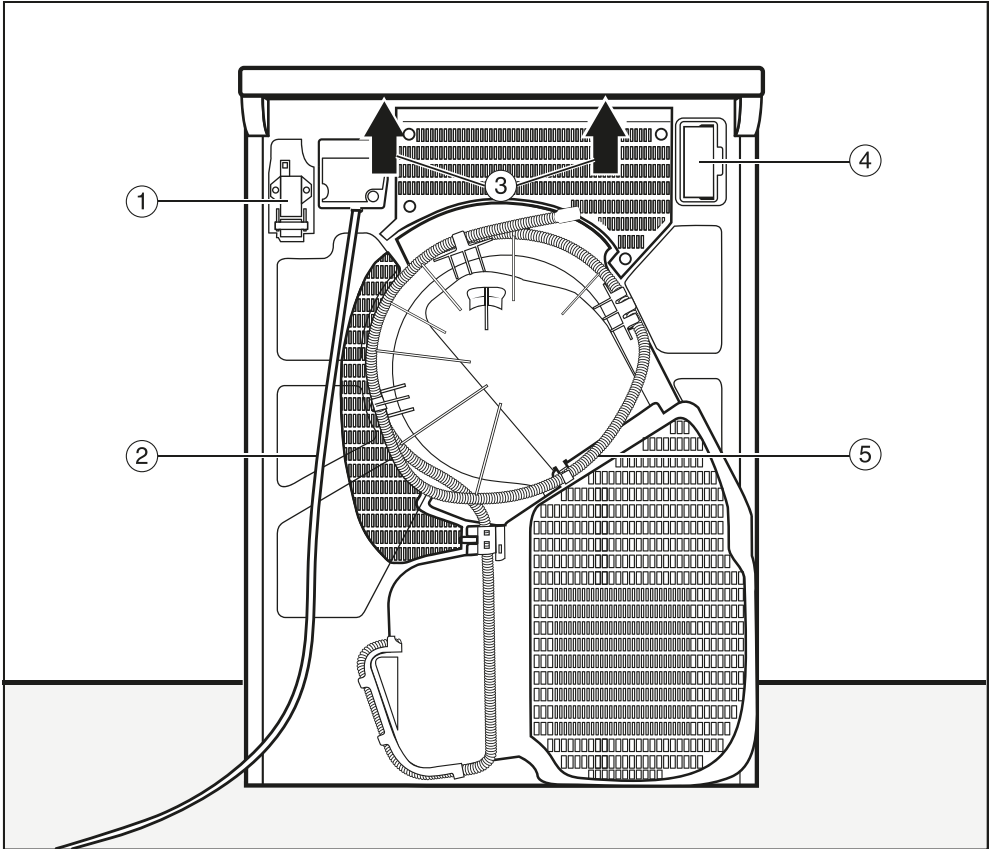

- ① Διεπαφή για την επικοινωνία με εξωτερικές συσκευές
- ② Καλώδιο ηλεκτρικής σύνδεσης
- ③ Δυνατότητα λαβής κάτω από την προεξοχή στο καπάκι για τη μεταφορά
- ④ Κουτί μονάδας (για εξωτερική μονάδα επικοινωνίας)
- ⑤ Σωλήνας αποχέτευσης νερού συμπύκνωσης

Εγκατάσταση

Δυνατότητες τοποθέτησης

Όλα τα στοιχεία διαστάσεων δίδονται σε mm.

Οι αναφερόμενες αποστάσεις από τον τοίχο αποτελούν σύσταση με στόχο τη διευκόλυνση της εκτέλεσης των εργασιών service. Εφόσον οι προϋποθέσεις τοποθέτησης είναι περιοριστικές, η συσκευή μπορεί να τοποθετηθεί και σε επαφή με τον τοίχο.

Κολώνα πλυντήριο-στεγνωτήριο

⚠ Δεν επιτρέπεται η τοποθέτηση της κολώνας πλυντηρίου-στεγνωτηρίου σε βάση Miele.

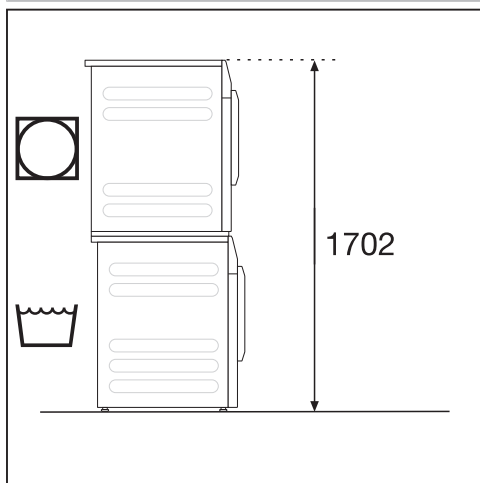

Απαιτείται συνδετικό σετ* (APCL001). Η τοποθέτηση πρέπει να γίνει από τεχνικό, εξουσιοδοτημένο από την εταιρεία Miele. Ασφαλίστε το πλυντήριο ρούχων με το παραδοτέο δίχαλο στήριξης.

* πρόσθετο εξάρτημα Miele

Κολώνα στεγνωτήριο με 2 στεγνωτήρια

⚠ Δεν επιτρέπεται η τοποθέτηση της κολώνας στεγνωτηρίου σε βάση Miele.

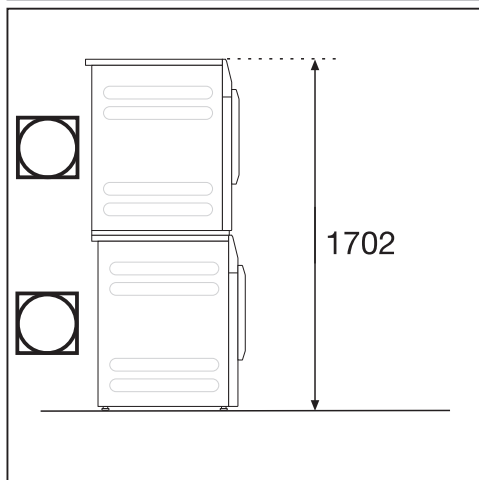

2 στεγνωτήρια Miele μπορούν να τοποθετηθούν μαζί ως κολώνα. Γι' αυτό απαιτείται ένα συνδετικό σετ*. Η τοποθέτηση πρέπει να γίνει από τεχνικό, εξουσιοδοτημένο από την εταιρεία Miele.

* πρόσθετο εξάρτημα Miele

⚠ Για να αποφευχθεί η ολίσθηση ή η ανατροπή του κάτω στεγνωτηρίου, πρέπει να ασφαλιστεί με 2 μάντες σύσφιξης (διατίθενται ξεχωριστά ως πρόσθετα εξαρτήματα).

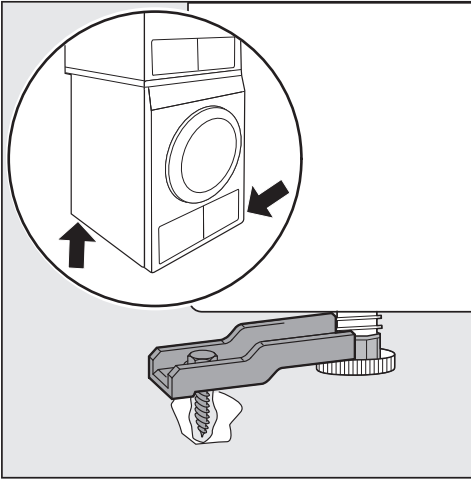

- Στερεώστε 2 πόδια στο στεγνωτήριο διαγώνια μπροστά και πίσω ή μόνο στο πίσω μέρος.

Μόνο τα μοντέλα «Μικροί Γίγαντες» που αναφέρονται στον πίνακα μπορούν να εγκατασταθούν ως κολώνες στεγνωτήρια στους προβλεπόμενους συνδυασμούς.

Άλλοι συνδυασμοί δεν επιτρέπονται.

Κολώνα στεγνωτήριο με 2 στεγνωτήρια

Μοντέλο κάτω στεγνωτηρίου	Μοντέλο επάνω στεγνωτηρίου	Συνδυαστικό σετ*
PDR3xx/5xx/9xx HP P	PDR3xx/5xx/9xx HP P	APCL001
PDR3xx/5xx/9xx HP P	PDR3xx/5xx/9xx ROP EL	APCL001
PDR3xx/5xx/9xx ROP EL	PDR3xx/5xx/9xx HP P	APCL001

Ασφαλίστε το μοντέλο κάτω στεγνωτηρίου με 2 μάντες σύσφιξης

* πρόσθετο εξάρτημα Miele

Βάση από ατσάλι

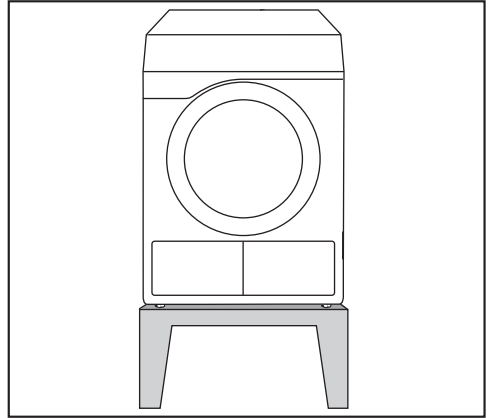

Βάση από ατσάλι* (ανοικτή ή κλειστή).

Πλαϊνή όψη

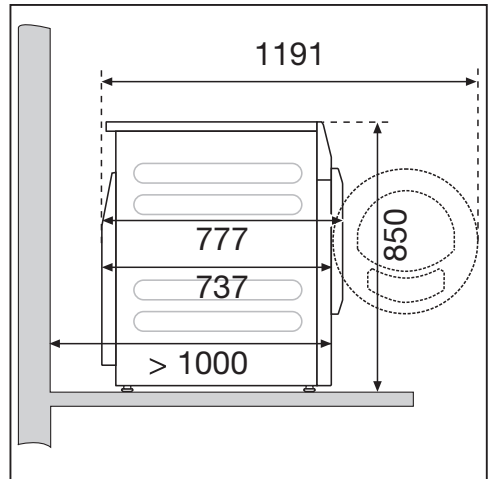

Εγκατάσταση

Κάτοψη

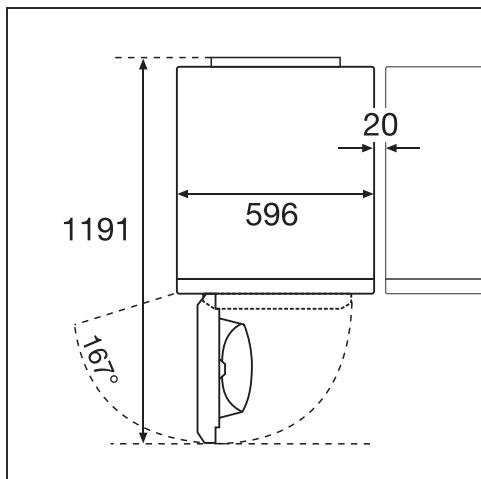

Μεταφορά του στεγνωτηρίου στον χώρο τοποθέτησης

⚠ Ζημιές λόγω εσφαλμένης μεταφοράς του στεγνωτηρίου.

Όταν το στεγνωτήριο γέρνει, μπορεί να τραυματιστείτε και να προκαλέσετε ζημιές.

Προσέχετε να στέκεται σταθερά το στεγνωτήριο κατά τη μεταφορά του.

Μεταφορά στεγνωτηρίου

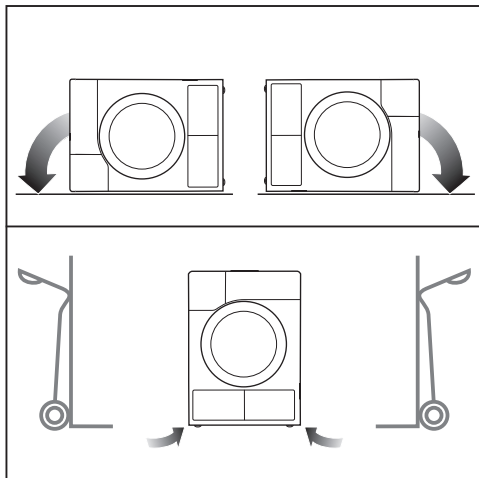

- Κατά τη μεταφορά της συσκευής σε πλάγια θέση: Τοποθετείτε το στεγνωτήριο μόνο από το αριστερό ή το δεξί πλαινό τοίχωμα.
- Κατά τη μεταφορά της συσκευής σε όρθια θέση: Να μεταφέρετε το στεγνωτήριο με καρότσι μόνο από το αριστερό ή δεξί πλαινό τοίχωμα.

Μεταφορά στο χώρο τοποθέτησης

⚠ Κίνδυνος τραυματισμού λόγω μη σωστά εφαρμοσμένου καπακιού.

Το πίσω στήριγμα του καπακιού μπορεί να παρουσιάσει ραγίσματα εξαιτίας εξωτερικών παραγόντων. Το καπάκι μπορεί να κοπεί κατά τη μεταφορά.

Ελέγχετε πριν από τη μεταφορά την προεξοχή στο καπάκι ώστε να στέκεται σταθερά.

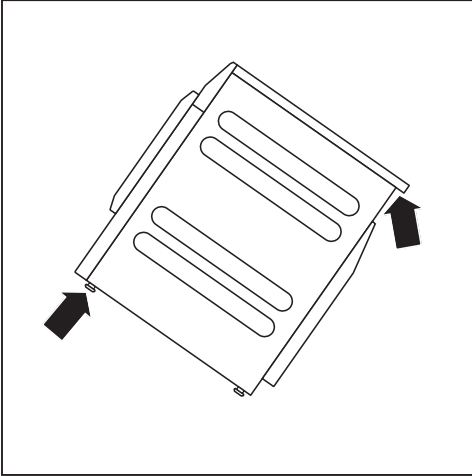

- Μεταφέρετε το στεγνωτήριο από τα μπροστινά πόδια του και την πίσω προεξοχή στο καπάκι.

Εγκατάσταση

Τοποθέτηση συσκευής

Στην περιοχή ανοίγματος πόρτας της συσκευής δεν επιτρέπεται η εγκατάσταση τυχόν άλλης πόρτας που κλείνει ή συρόμενης πόρτας ή απέναντι τοποθετημένης πόρτας.



⚠ Κίνδυνος πυρκαγιάς και έκρηξης, αν πάθει ζημιά το στεγνωτήριο. Το ψυκτικό μέσο είναι εύφλεκτο και προκαλεί έκρηξη. Μην κάνετε αλλαγές στο στεγνωτήριο. Προσέχετε να μην πάθει ζημιά το στεγνωτήριο.

Όταν το στεγνωτήριο έχει πάθει ζημιά, ακολουθείτε τις παρακάτω υποδείξεις:

- Αποφεύγετε ανοικτή φωτιά και πηγές καύσης.
- Αποσυνδέετε το στεγνωτήριο από το ηλεκτρικό ρεύμα.
- Αερίζετε τον χώρο τοποθέτησης του στεγνωτηρίου.
- Ειδοποιείτε το Miele Service.

Χρονικό διάστημα ηρεμίας μετά την τοποθέτηση

⚠ Ζημιές λόγω θέσης σε λειτουργία πολύ νωρίς.

Επίσης μπορεί να πάθει ζημιά η αντλία θερμότητας.

Μετά την τοποθέτηση περιμένετε μία ώρα, πριν θέσετε το στεγνωτήριο σε λειτουργία.

Ευθυγράμμιση συσκευής

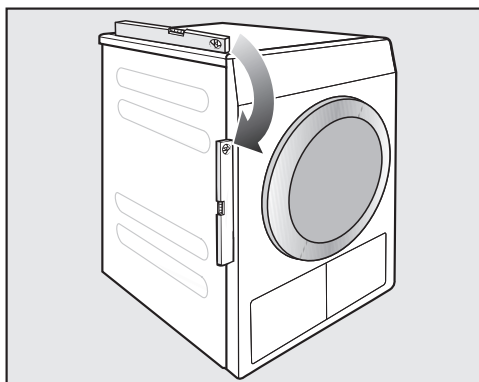

Για την ομαλή λειτουργία του στεγνωτηρίου, πρέπει να είναι τοποθετημένο όσο το δυνατόν πιο ευθυγραμμισμένο προς το δάπεδο.

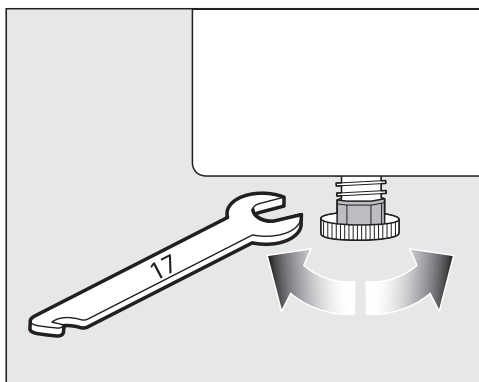

Πιθανές ανωμαλίες του δαπέδου εξουδετερώνονται, ρυθμίζοντας τα βιδωτά πόδια της συσκευής.

Αυτό το στεγνωτήριο δεν μπορεί να τοποθετηθεί κάτω από πάγκο εργασίας.

Μη φράζετε σε καμία περίπτωση τα ανοίγματα εξαερισμού στο στεγνωτήριο! Το άνοιγμα εξαερισμού που βρίσκεται μεταξύ του κάτω μέρους του στεγνωτηρίου και του δαπέδου δεν επιτρέπεται να καλύπτεται από σοβατεπί, χαλιά με μεγάλο πέλος, κ.λπ. Έτσι δεν εξασφαλίζεται η επαρκής εισροή αέρα.

Εξαερισμός του χώρου τοποθέτησης

- Ο κρύος αέρας που απορροφά το στεγνωτήριο εξέρχεται και πάλι ζεστός από τη συσκευή. Για αυτό το λόγο φροντίστε να υπάρχει επαρκής αερισμός ιδιαίτερα σε μικρούς χώρους.
- Βεβαιωθείτε ότι η θερμοκρασία περιβάλλοντος δεν είναι πολύ υψηλή. Αν υπάρχουν στο χώρο κι άλλες συσκευές που εκλύουν θερμότητα, τότε αερίζετε το χώρο ή θέτετε τις συσκευές αυτές εκτός λειτουργίας.

Αλλιώς η διάρκεια του προγράμματος παρατείνεται και η κατανάλωση ρεύματος αυξάνεται.

Αυτό το στεγνωτήριο αναπτύσσει πάρα πολλή θερμότητα μέσω της λειτουργίας με την αντλία θερμότητας μέσα στο περίβλημά του. Αυτή η θερμότητα πρέπει να μπορεί να απομακρύνεται καλά.

Ο χρόνος στεγνώματος παρατείνεται και μακροπρόθεσμα ενδέχεται να προκληθούν ζημιές στο στεγνωτήριο. Ο συνεχής εξαερισμός του χώρου κατά τη διάρκεια της διαδικασίας στεγνώματος, καθώς και το άνοιγμα εξαερισμού ανάμεσα στο κάτω μέρος του στεγνωτηρίου και το δάπεδο πρέπει να διασφαλίζονται πάντα.

Εξωτερικές διατάξεις ελέγχου

Για τη δημιουργία σύνδεσης με εξωτερικά συστήματα, απαιτείται μια πρόσθετη μονάδα αξεσουάρ:

- Μονάδα επικοινωνίας XCI-Box (π.χ. για σύστημα ελέγχου φορτίου αιχμής, σύστημα κερματοδέκτη)
- Προσαρμογέας επικοινωνίας XCI-AD (μόνο για σύστημα κερματοδέκτη)

Σύστημα κερματοδέκτη

Το στεγνωτήριο μπορεί να εξοπλιστεί με ένα σύστημα κερματοδέκτη (πρόσθετο εξάρτημα της Miele). Για να γίνει αυτό πρέπει το Miele Service να προγραμματίσει μια ρύθμιση στο ηλεκτρονικό της συσκευής και να συνδέσει το σύστημα κερματοδέκτη.

Αφαιρείτε τακτικά κέρματα ή μάρκες από τον κερματοδέκτη. Αλλιώς μπορεί να δημιουργηθεί εμπλοκή στη λειτουργία του.

Εγκατάσταση

Σωλήνας αποχέτευσης νερού συμπύκνωσης

Το νερό συμπύκνωσης που προέρχεται από το στέγνωμα αντλείται μέσω του σωλήνα αποχέτευσης που βρίσκεται στην πίσω επιφάνεια της συσκευής.

Τοποθέτηση του σωλήνα αποχέτευσης

⚠ Ζημιά στον σωλήνα αποχέτευσης λόγω ακατάλληλου χειρισμού.

Ο σωλήνας αποχέτευσης μπορεί να πάθει ζημιά και το νερό τρέχει έξω. Μην τραβάτε τον σωλήνα αποχέτευσης και επίσης μην τον τεντώνετε ούτε να τον λυγίζετε.

Χρήσιμη συμβουλή: Για να αποφύγετε τυχόν τσακίσματα στο σωλήνα αποχέτευσης, μπορείτε να χρησιμοποιήσετε το καμπυλωτό στήριγμα.

Μήκος εύκαμπτου σωλήνα αποχέτευσης: 1400 χιλστ.
Ύψος αποχέτευσης: 1000 χιλστ.

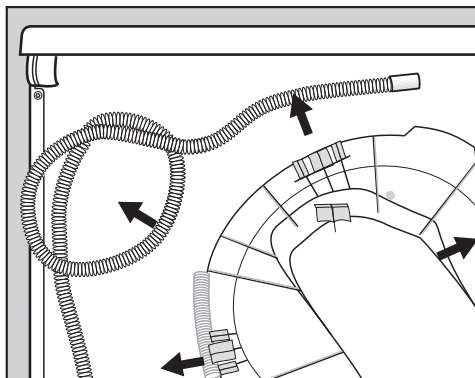

- Βγάζετε τον σωλήνα αποχέτευσης από τα στηρίγματα.

Δυνατότητες εκροής νερού

Χρήσιμη συμβουλή: Ακολουθείτε τις υποδείξεις προειδοποίησης σχετικά με το νερό εξαγωγής ή επιστροφής, εάν επιλέξετε μία από τις παρακάτω δυνατότητες σύνδεσης.

- Κρεμάτε το σωλήνα σε νιπτήρα ή νεροχύτη
- Στηρίζετε σε αποχέτευση δαπέδου
- Σταθερή σύνδεση στο σιφόνι του νιπτήρα
- Διάφορες δυνατότητες σύνδεσης στις οποίες είναι επιπλέον συνδεδεμένες και άλλες συσκευές π.χ. ένα πλυντήριο ρούχων ή πιάτων.

⚠ Πρόκληση ζημιών από διαρροή νερού.

Όταν ξεδιπλωθεί η άκρη του σωλήνα, το νερό που θα τρέξει έξω μπορεί να προκαλέσει ζημιά.

Ασφαλιζετε τον σωλήνα αποχέτευσης, ώστε να μη γλιστρήσει, (π.χ. στερεώνοντάς τον καλά).

⚠ Ζημιές από νερό συμπυκνώματος που ρέει προς τα πίσω.

Το νερό μπορεί να ρέει προς τα πίσω στο στεγνωτήριο ή να αναρροφηθεί. Προκαλείται ζημιά στο στεγνωτήριο και το νερό εξέρχεται.

Χρησιμοποιείτε τη βαλβίδα αντεπιστροφής, όταν βυθίζεται η άκρη του σωλήνα στο νερό ή όταν τοποθετείται σε διάφορες συνδέσεις με παροχή νερού.

Εξαρτήματα άντλησης, παρέχονται συνοδευτικά

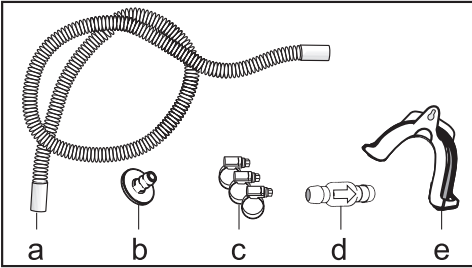

- α) Επέκταση εύκαμπτου σωλήνα
- β) Προσαρμογέας
- γ) Κολάρα εύκαμπτων σωλήνων
- δ) Βαλβίδα αντεπιστροφής
- ε) Στήριγμα εύκαμπτου σωλήνα

Παράδειγμα: Σταθερή σύνδεση στο σιφόνι του νιπτήρα

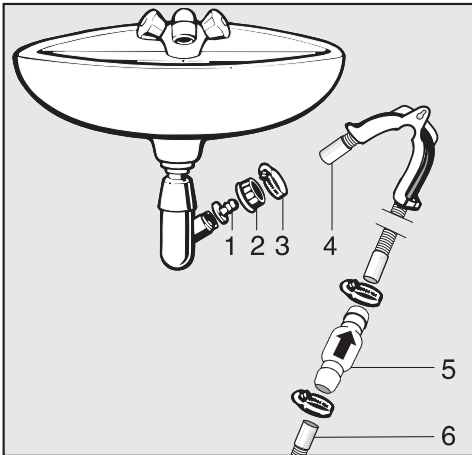

- 1. Αντάπτορας
- 2. Ρακόρ νιπτήρα
- 3. Κολάρα σωλήνα
- 4. Επέκταση σωλήνα
- 5. Βαλβίδα αντεπιστροφής και κολάρα
- 6. Σωλήνας αποχέτευσης του στεγνωτηρίου

- Τοποθετείτε τον αντάπτορα **1** μαζί με το παξιμάδι του νιπτήρα **2** στο σιφόνι του νιπτήρα.
Κανονικά, το παξιμάδι του νιπτήρα διαθέτει μια λεπτή ροδέλα, την οποία πρέπει να αφαιρέσετε.
- Εφαρμόζετε την άκρη του σωλήνα **4** στον αντάπτορα **1**.
- Σφίγγετε καλά το κολάρο **3** ακριβώς πίσω από το ρακόρ του νιπτήρα, με ένα κατσαβίδι.
- Τοποθετείτε τη βαλβίδα αντεπιστροφής **5** στον σωλήνα αποχέτευσης **6** του στεγνωτηρίου.

Η βαλβίδα αντεπιστροφής **5** πρέπει να τοποθετηθεί κατά τέτοιον τρόπο, ώστε το τόξο να δείχνει στην κατεύθυνση ροής (στην κατεύθυνση νιπτήρα).

- Στερεώνετε καλά τη βαλβίδα αντεπιστροφής με τα κολάρα.

Εγκατάσταση

Ηλεκτρική σύνδεση

Η περιγραφή ισχύει για στεγνωτήρια με φικς και για στεγνωτήρια χωρίς φικς.

Για στεγνωτήρια με φικς ισχύει:

- Το στεγνωτήριο αυτό είναι εξοπλισμένο με καλώδιο παροχής ρεύματος και φικς έτοιμο για σύνδεση.
- Πρέπει να έχετε πάντα πρόσβαση στο φικς του καλωδίου της συσκευής, έτσι ώστε να μπορείτε να αποσυνδέσετε οποιαδήποτε στιγμή τη συσκευή από το ηλεκτρικό δίκτυο.

 Ζημιές λόγω λανθασμένης τάσης σύνδεσης.

Τα στοιχεία για την ονομαστική ισχύ και την αντίστοιχη ασφάλεια δίνονται στην πινακίδα τύπου.

Συγκρίνετε τα στοιχεία της πινακίδας τύπου με τα δεδομένα του ηλεκτρικού δικτύου.

Η σύνδεσή του πρέπει να γίνει σύμφωνα με τους κανονισμούς ηλεκτρικής ασφάλειας VDE 0100 ή σύμφωνα με τις εθνικές και τοπικές διατάξεις σε μία μόνιμη ηλεκτρική εγκατάσταση.

Σε καμία περίπτωση δεν επιτρέπεται να χρησιμοποιηθεί για τη σύνδεση της συσκευής μπαλαντέζα ή πολύπριζο, για να αποφύγετε ενδεχόμενες πηγές κινδύνων (κίνδυνος πυρκαγιάς).

Αν προβλέπεται μόνιμη σύνδεση, θα πρέπει στην εγκατάσταση να υπάρχει σύστημα διαχωρισμού για κάθε πόλο. Σαν σύστημα διαχωρισμού ισχύουν διακόπτες με άνοιγμα επαφής πάνω από 3 χιλστ. Στο σύστημα αυτό συγκαταλέγονται, π.χ. διακόπτες LS, ασφάλειες και ρελέ (IEC/EN 60947). Αυτή η σύνδεση επιτρέπεται να γίνει μόνο από ειδικό διπλωματούχο ηλεκτροτεχνίτη.

Τα συνδετικά βύσματα και οι διατάξεις διαχωρισμού θα πρέπει να είναι ανά πάσα στιγμή προσβάσιμα.

 Κίνδυνος ηλεκτροπληξίας λόγω τάσης δικτύου.

Εάν το στεγνωτήριο αποσυνδεθεί από το δίκτυο, πρέπει το σημείο διαχωρισμού να καταστεί ασφαλές έναντι ακούσιας επανενεργοποίησης. Φροντίστε ώστε το σύστημα διαχωρισμού να κλειδώνει ή το σημείο διαχωρισμού να τελει πάντα υπό επιτήρηση.

Για μια νέα σύνδεση, αλλαγή στην υπάρχουσα σύνδεση ή έλεγχο της γείωσης, συμπεριλαμβανομένου και του ελέγχου της σωστής ασφάλειας, πρέπει πάντα να απευθύνεστε σε έναν εγκεκριμένο ή διπλωματούχο ηλεκτρολόγο, διότι αυτός γνωρίζει τις κατά χώρα ισχύουσες προδιαγραφές και τις απαιτήσεις της εταιρείας παροχής ηλεκτρικής ενέργειας.

Μην τοποθετείτε συστήματα τα οποία απενεργοποιούν αυτόματα το στεγνωτήριο (π.χ. χρονοδιακόπτες).

Η Miele συνιστά:

Εγκαταστήστε κατάλληλες προστατευτικές διατάξεις (επιτηρητές, σταθεροποιητές τάσης, συστήματα αδιάλειπτης τροφοδότησης ισχύος κ.λπ.) στην εσωτερική ηλεκτρική σας εγκατάσταση, ώστε να προλαμβάνεται η πρόκληση ζημιών ή η εμφάνιση ανωμαλιών στη λειτουργία των συσκευών σας.

Στοιχεία καταναλώσεων

Στοιχεία κατανάλωσης σύμφωνα με τους κανονισμούς 932/2012/ΕΕ και 392/2012/ΕΕ που ισχύουν έως 30/06/2025

	Φορτίο ¹ kg	Στροφές στύψιματος στο πλυντήριο ρούχων σ.α.λ.	Υπολειπόμενη υγρασία %	Ενέργεια kWh	Χρόνος λειτουργίας min
ECO ²	8,0	1 000	60	1,91	98
	4,0	1 000	60	1,11	62
Ανθεκτικά/Χρωματιστά, μέτρια στεγνά	8,0	1 200	53	1,70	89
	8,0	1 400	50	1,60	85
	8,0	1 500	49	1,60	84
	8,0	1 600	44	1,45	77
Ανθεκτικά/Χρωματιστά, υγρά σίδερο	8,0	1 000	60	1,45	80
	8,0	1 200	53	1,25	70
	8,0	1 400	50	1,20	65
	8,0	1 600	44	1,00	56
Ευαίσθητα, μέτρια στεγνά	4,0	1 200	40	0,70	43
Πουκάμισα, μέτρια στεγνά	2,0	1 000	48	0,57	36
Τζιν, μέτρια στεγνά	3,5	1 000	48	1,30	80
Express, μέτρια στεγνά	4,0	1 000	48	0,95	55
¹ Βάρος στεγνών ρούχων					
² Πρόγραμμα δοκιμών σύμφωνα με τους κανονισμούς 932/2012/ΕΕ και 392/2012/ΕΕ (για το πρόγραμμα Βαμβακερά <input type="checkbox"/>) για το ενεργειακό σήμα, μέτρηση κατά EN 61121.					
Όλα τα παραπάνω στοιχεία που δεν φέρουν σύμβολο προέκυψαν από ελέγχους σύμφωνα με το πρότυπο EN 61121					

Τα στοιχεία καταναλώσεων μπορεί να παρουσιάσουν μια απόκλιση από τις παραπάνω τιμές, ανάλογα με το φορτίο και την ποιότητα των ρούχων, το υπόλοιπο υγρασίας μετά το στύψιμο και την αυξομειώση τάσης στο ηλεκτρικό δίκτυο ή τη σκληρότητα νερού και την επιλεγμένη πρόσθετη λειτουργία.

Στοιχεία καταναλώσεων

Στοιχεία κατανάλωσης σύμφωνα με τους κανονισμούς (ΕΕ) 2023/2533 και (ΕΕ) 2023/2534 που ισχύουν από 01/07/2025

Προγράμματα	Φορτίο ² kg	Χρόνος λειτουργίας Ώρες:Λεπτά	Ενέργεια kWh	Τελική υγρασία μετά το στέγνωμα %
ECO ¹	8,0	1:38	1,91	0
	4,0	1:02	1,11	0
Βαμβακερά	8,0	1:56	2,20	- 4
Πολύ στεγνά	4,0	1:13	1,35	- 4
Βαμβακερά	8,0	1:20	1,45	12
Στεγνά σίδερο	4,0	0:49	0,85	12
Ευαίσθητα στεγνά	4,0	0:49	0,80	0
Ευαίσθητα μέτρια στεγνά	4,0	0:43	0,70	2
Ευαίσθητα Στεγνά σίδερο	4,0	0:33	0,55	8
Λεπτά ρούχα μέτρια στεγνά	4,0	0:45	0,75	0

¹ Το ECO είναι το πρόγραμμα δοκιμών σύμφωνα με τους κανονισμούς (ΕΕ) 2023/2533 και (ΕΕ) 2023/2534 για την ενεργειακή ετικέτα, με μέτρηση κατά EN 61121. Η στάθμη ηχητικής ισχύος με πλήρες φορτίο για το πρόγραμμα δοκιμών ECO είναι 64 dB(A) re 1 pW.

² Το φορτίο αναφέρεται στο βάρος των στεγνών ρούχων.

Για τα άλλα προγράμματα, χωρίς το πρόγραμμα ECO, δίνονται τιμές αναφοράς, οι οποίες καθορίζονται με βάση το πρότυπο EN 61121.

Τα στοιχεία καταναλώσεων μπορεί να παρουσιάσουν απόκλιση από τις αναφερόμενες τιμές, ανάλογα με το φορτίο και την ποιότητα των υφασμάτων, την υπολειπόμενη υγρασία μετά το στύψιμο, τις πρόσθετες επιλεγμένες παραμέτρους προγραμμάτων, την αυξομείωση τάσης στο ηλεκτρικό δίκτυο ή τη σκληρότητα νερού.

Τεχνικά χαρακτηριστικά

Ύψος	850 mm
Πλάτος	596 mm
Πλάτος (μόνο για συσκευή με καπάκι από ανοξείδωτο ατσάλι)	605 mm
Βάθος	777 mm
Βάθος με ανοιγμένη πόρτα	1191 mm
Βάρος	72 kg
Χωρητικότητα κάδου	130 l
Φορτίο	8 kg (βάρος στεγνών ρούχων)
Μήκος εύκαμπτου σωλήνα	1400 mm
Μήκος καλωδίου ηλεκτρικής σύνδεσης	2000 mm
Τάση σύνδεσης	βλ. πινακίδα τύπου στην πίσω πλευρά της συσκευής
Τιμή σύνδεσης	βλ. πινακίδα τύπου στην πίσω πλευρά της συσκευής
Ασφάλεια	βλ. πινακίδα τύπου στην πίσω πλευρά της συσκευής
Σήματα πιστοποίησης	βλ. πινακίδα τύπου στην πίσω πλευρά της συσκευής
Δίοδοι εκπομπής φωτός LED	Κατηγορία 1
Περιγραφή του ψυκτικού μέσου	βλ. πινακίδα τύπου στην πίσω πλευρά της συσκευής
Ποσότητα ψυκτικού μέσου	βλ. πινακίδα τύπου στην πίσω πλευρά της συσκευής
Εφαρμογή προτύπων για την ασφάλεια του προϊόντος	κατά EN 50570, EN 60335
A-σταθμισμένη στάθμη ηχητικής πίεσης εκπομπής στη θέση εργασίας L_{pa} κατά EN ISO 11204/11203	< 70 dB re 20 μ Pa
Ζώνη συχνοτήτων	2,4000 GHz-2,4835 GHz
Μέγιστη ισχύς εκπομπής	< 100 mW

Τεχνικά χαρακτηριστικά

Φύλλο δεδομένων σύμφωνα με τον κατ' εξουσιοδότηση κανονισμό (ΕΕ) αριθ. 392/2012 που ισχύει έως 30/06/2025

Τεχνικά χαρακτηριστικά για στεγνωτήρια οικιακής χρήσης

σύμφωνα με κανονισμό (ΕΕ) Αρ. 392/2012

MIELE	
Όνομασία μοντέλου/χαρακτηριστικό μοντέλου	PDR 508 HP P [EL]
Διαβαθμισμένη χωρητικότητα ¹	8,0 kg
Είδος οικιακού στεγνωτηρίου (Εξαερισμός / συμπύκνωση)	- / •
Ενεργειακή κλάση	
A +++(ανώτατη απόδοση) έως D (κατώτατη απόδοση)	A++
Σταθμισμένη ετήσια κατανάλωση ρεύματος (AEC) ²	236 kWh/έτος
Πλυντοσυμπτήριο (με / χωρίς αυτοματισμό)	• / -
Κατανάλωση ρεύματος του τυπικού προγράμματος για βαμβακερά	
Κατανάλωση ρεύματος πλήρες γέμισμα	1,91 kWh
Κατανάλωση ρεύματος μερικό γέμισμα	1,11 kWh
σταθμισμένη κατανάλωση ισχύος σε κατάσταση εκτός λειτουργίας (P _o)	0,30 W
σταθμισμένη κατανάλωση ισχύος σε κατάσταση αναμονής (P _i)	0,30 W
Διάρκεια της κατάστασης αναμονής (T _i) ³	15 min
Τυπικό πρόγραμμα στο οποίο αναφέρονται οι πληροφορίες στην ετικέτα και στο δελτίο ⁴	Βαμβακερά κανονικά στεγνά
Διάρκεια προγράμματος του τυπικού προγράμματος για βαμβακερά	
σταθμισμένη διάρκεια προγράμματος	77 min
Διάρκεια προγράμματος σε πλήρες γέμισμα	98 min
Διάρκεια προγράμματος σε μερικό γέμισμα	62 min
Ενεργειακή κλάση συμπύκνωσης ⁵	
A (ανώτατη απόδοση) έως G (κατώτατη απόδοση)	A
σταθμισμένη απόδοση συμπύκνωσης για το τυπικό πρόγραμμα για βαμβακερά με πλήρες και μερικό φορτίο	92 %
μέση απόδοση συμπύκνωσης του τυπικού προγράμματος για βαμβακερά με πλήρες φορτίο	93 %
μέση απόδοση συμπύκνωσης του τυπικού προγράμματος για βαμβακερά με μερικό φορτίο	92 %
Στάθμη ηχητικής ισχύος (L _{WA}) ⁶	67 dB(A) ανά 1 pW
Εντοιχιζόμενη συσκευή	-

• Ναι, διαθέσιμο

¹ σε kg λερωμένων βαμβακερών, για το τυπικό πρόγραμμα με πλήρες φορτίο

² βασισμένα σε 160 κύκλους στεγνώματος για το τυπικό πρόγραμμα βαμβακερών με πλήρες γέμισμα και μερικό γέμισμα καθώς και στην κατανάλωση των τρόπων λειτουργίας με περιορισμένη κατανάλωση ρεύματος. Η πραγματική κατανάλωση ρεύματος ανά κύκλο εξαρτάται από το είδος της χρήσης της συσκευής.

³ εάν το οικιακό στεγνωτήριο ρούχων διαθέτει σύστημα διαχείρισης ισχύος

- ⁴ Αυτό το πρόγραμμα είναι κατάλληλο για το στέγνωμα κανονικών, υγρών βαμβακερών υφασμάτων και το πιο αποτελεσματικό σ' ότι αφορά την κατανάλωση ρεύματος για βαμβακερά.
- ⁵ εάν πρόκειται για οικιακό στεγνωτήριο ρούχων με συμπύκνωση υδρατμών
- ⁶ για το τυπικό πρόγραμμα βαμβακερών σε πλήρες φορτίο

Δήλωση πιστότητας

Δια της παρούσης η εταιρεία Miele δηλώνει ότι αυτό το στεγνωτήριο με αντλία θερμότητας ανταποκρίνεται στην οδηγία 2014/53/EU.

Το πλήρες κείμενο της Δήλωσης Πιστότητας της Ευρωπαϊκής Ένωσης είναι διαθέσιμο μέσω internet στις διευθύνσεις που ακολουθούν:

- Προϊόντα, λήψη, στη διεύθυνση www.miele.gr
- Service, ζήτηση πληροφοριών, οδηγίες χρήσης, στη διεύθυνση <https://miele.gr/manual> με εισαγωγή της ονομασίας του προϊόντος ή του αριθμού κατασκευής

Προγραμματισμοί ιδιοκτήτη

Προγραμ. ιδιοκτήτη άνοιγμα

Το μενού με τις ρυθμίσεις στο  Προγραμ. ιδιοκτήτη ασφαλίζει για μη επιθυμητή πρόσβαση. Το μενού πρέπει να ανοίξει μέσω ενός κωδικού.

πρόσβαση με κωδικό

Οι προγραμματισμοί ιδιοκτήτη πρέπει να ανοίγουν με έναν κωδικό.

Εργοστασιακή ρύθμιση: Ο κωδικός είναι **000**.

αλλαγή κωδικού

Μπορείτε να αλλάξετε τον κωδικό για την πρόσβαση στους προγραμματισμούς ιδιοκτήτη για να προστατέψετε το στεγνωτήριο από μη εξουσιοδοτημένη πρόσβαση.

Προχωρείτε προσεκτικά κατά την χορήγηση ενός νέου κωδικού.

Εάν ο κωδικός αργότερα δεν είναι πλέον γνωστός, πρέπει να ενημερωθεί το Miele Service. Το Miele Service πρέπει να επαναφέρει τον κωδικό.

Σημειώστε τον νέο κωδικό και φυλάξτε τον με ασφάλεια.

Πρόγραμμα Demo

Σε εκθεσιακούς χώρους μπορεί να χρησιμοποιηθεί πρόγραμμα επίδειξης με προσομοίωση.

Δεν πραγματοποιείται κανονική έναρξη προγράμματος. Η μόνη διαθέσιμη ενέργεια χειρισμού είναι η προσομοίωση.

Χρήσιμη συμβουλή: Το πρόγραμμα επίδειξης είναι διαθέσιμο μόνο εφόσον δεν τέθηκε σε λειτουργία κανένα πρόγραμμα στεγνώματος με διάρκεια μεγαλύτερη από 1 ώρα. Έπειτα το πρόγραμμα επίδειξης δεν είναι πλέον διαθέσιμο.

- Εργοστασιακή ρύθμιση: OFF
- ON

Άνοιγμα προγραμματισμών ιδιοκτήτη

- Πατήστε το πλήκτρο αφής .

Το σύμβολο  εμφανίζεται στην οθόνη, όταν περιστρέψετε τον επιλογέα προγραμμάτων σε ένα πρόγραμμα.

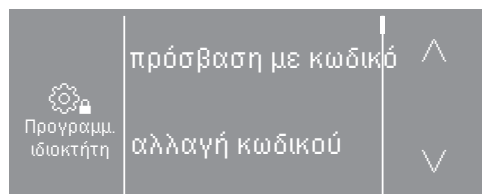

Είναι διαθέσιμες οι ακόλουθες επιλογές: πρόσβαση με κωδικό (Πρόσβαση μέσω κωδικού), αλλαγή κωδικού (Αλλαγή κωδικού), Πρόγραμμα Demo (Πρόγραμμα επίδειξης).

- Επιλέξτε πρόσβαση με κωδικό.

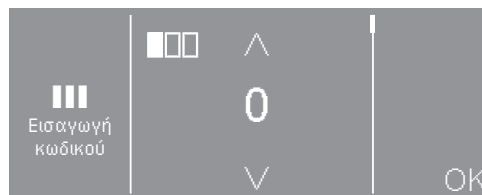

- Καταχωρίστε τα μεμονωμένα ψηφία και επιβεβαιώστε με OK.

Ανοίγει το παράθυρο ρυθμίσεων για τους προγραμματισμούς ιδιοκτήτη.

Προγραμματισμοί ιδιοκτήτη

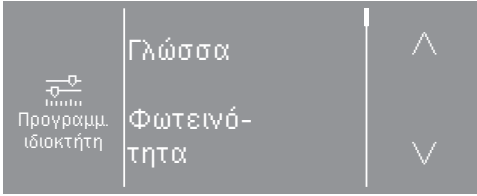

- Επιλέξτε την επιθυμητή ρύθμιση.

Έξοδος από τους προγραμματισμούς ιδιοκτήτη

- Αγγίζετε το πλήκτρο αφής  ή απενεργοποιείτε το στεγνωτήριο.

Γλώσσα

Οι ενδείξεις στην οθόνη μπορούν να εμφανίζονται σε διάφορες γλώσσες. Μέσω του υπομενού **γλώσσα** μπορείτε να επιλέξετε τη σταθερά ρυθμισμένη γλώσσα.

Μπορείτε να αλλάξετε τη γλώσσα ως εξής:

- Μόνιμα μέσω των προγραμματισμών ιδιοκτήτη (= «Γλώσσα ιδιοκτήτη»).
- Μόνο για τη διάρκεια ενός τρέχοντος προγράμματος μέσω του πλήκτρου αφής . Μετά τη λήξη του προγράμματος εμφανίζεται και πάλι η «Γλώσσα ιδιοκτήτη».

Φωτεινότητα

Η φωτεινότητα της οθόνης μπορεί να ρυθμιστεί σε βήματα των δέκα από 10 % έως 100 %.

Εργοστασιακή ρύθμιση: 70 %

Ώρα

Μετά την επιλογή της μορφής ώρας μπορεί να ρυθμιστεί και η ώρα.

Μορφή ώρας

- Εργοστασιακή ρύθμιση: 24ωρη ένδειξη
- 12ωρη ένδειξη
- Ώρα off

Ρύθμιση

- Η ώρα μπορεί να ρυθμιστεί.

Ένταση βομβητή

Η ένταση του ήχου σήματος για το τέλος του προγράμματος μπορεί να αλλάξει.

Η ρύθμιση πραγματοποιείται σε 7 βαθμίδες και μπορεί επιπρόσθετα να απενεργοποιηθεί.

Εργοστασιακή ρύθμιση: off

Ένταση ήχου πλήκτρων

Μπορεί να ενεργοποιηθεί ένα ηχητικό σήμα σε διαφορετική ένταση, το οποίο ηχεί με το άγγιγμα των πλήκτρων αισθητήρα.

Η ρύθμιση πραγματοποιείται σε 7 βαθμίδες και μπορεί επιπρόσθετα να απενεργοποιηθεί.

Εργοστασιακή ρύθμιση: κανονικό επίπεδο

Ένταση ήχου χαιρετισμού

Η ηχητική ένταση του ηχητικού σήματος ενεργοποίησης μπορεί να αλλάξει.

Η ρύθμιση πραγματοποιείται σε 7 βαθμίδες και μπορεί επιπρόσθετα να απενεργοποιηθεί.

Εργοστασιακή ρύθμιση: off

Βομβητής βλάβης

Το ακουστικό σήμα, το οποίο δηλώνει σφάλμα, μπορεί να απενεργοποιηθεί.

Προγραμματισμοί ιδιοκτήτη

- Εργοστασιακή ρύθμιση: on
- off

Μνήμη

Το στεγνωτήριο αποθηκεύει τις τελευταίες επιλεγμένες ρυθμίσεις ενός προγράμματος στεγνώματος (βαθμίδα στεγνώματος και/ή πρόσθετη λειτουργία ή σε μερικά προγράμματα τη διάρκεια).

- Εργοστασιακή ρύθμιση: off
- ενεργό

Προστασία από το τσαλάκ.

Μετά τη λήξη προγράμματος ο κάδος περιστρέφεται σε αραιά χρονικά διαστήματα, αν δεν αφαιρέσετε αμέσως τα ρούχα.

Η αλλαγή αυτής της ρύθμισης έχει ως αποτέλεσμα μια αυξημένη κατανάλωση ενέργειας.

Η ρύθμιση (⚙) μπορεί να απενεργοποιηθεί ή να επιλεχθεί ένας χρόνος από 1 έως και 12 ώρες.

Εργοστασιακή ρύθμιση: off

Διευρυμένη φάση κρυώματος

Πριν από τη λήξη του προγράμματος παρακολουθείται η θερμοκρασία των στεγνών ρούχων και εφόσον απαιτείται παρατείνεται η φάση κρυώματος στη λήξη του προγράμματος.

Η αλλαγή αυτής της ρύθμισης έχει ως αποτέλεσμα μια αυξημένη κατανάλωση ενέργειας.

- Εργοστασιακή ρύθμιση: off
- ενεργό

Θερμοκρασία φάσης κρυώμ

Πριν τη λήξη του προγράμματος τα ρούχα κρυώνουν αυτόματα. Σε όλα τα προγράμματα μπορεί να ρυθμιστεί πιο κρύα η αυτόματη φάση κρυώματος πριν από τη λήξη του προγράμματος, μέσω του οποίου παρατείνεται αυτή η φάση.

Η αλλαγή αυτής της ρύθμισης έχει ως αποτέλεσμα μια αυξημένη κατανάλωση ενέργειας.

Η ρύθμιση μπορεί να αλλάξει από 40 °C–55 °C.

Εργοστασιακή ρύθμιση: 55 °C

Απενεργοποίηση «ενδείξεις»

Για λόγους εξοικονόμησης ενέργειας η οθόνη σκοτεινιάζει και το πλήκτρο Έναρξη/Στοπ αναβοσβήνει αργά.

Η αλλαγή αυτής της ρύθμισης έχει ως αποτέλεσμα μια αυξημένη κατανάλωση ενέργειας.

- ενεργό μετά από 10 λεπτά, όχι στο τρέχον πρόγραμμα (εργοστασιακή ρύθμιση)
Η οθόνη παραμένει ενεργή κατά τη διάρκεια της εκτέλεσης του προγράμματος, όμως 10 λεπτά μετά τη λήξη του προγράμματος σβήνει.
- ενεργό μετά από 10 λεπτά
Η οθόνη σβήνει μετά από 10 λεπτά.

Προεπιλογή έναρξης

Το είδος της ένδειξης χρόνου κατά την προεπιλογή έναρξης μπορεί να αλλάξει ή να απενεργοποιηθεί.

- OFF
Η προεπιλογή έναρξης δεν είναι διαθέσιμη.

Προγραμματισμοί ιδιοκτήτη

- Τέλος προγράμματος (εργοστασιακή ρύθμιση)
Με την προεπιλογή έναρξης καθορίζετε τότε θα πρέπει να τερματιστεί ένα πρόγραμμα.
- Αρχή προγράμματος
Με την προεπιλογή έναρξης καθορίζετε τότε ξεκινά ένα πρόγραμμα.
- Χρόνος μέχρι την έναρξη
Με την προεπιλογή έναρξης καθορίζετε μετά από πόσες ώρες θα ξεκινήσει ένα πρόγραμμα.

SmartStart

Η λειτουργία του πλήκτρου αφής  αλλάζει, όταν είναι ενεργοποιημένη η ρύθμιση *SmartGrid* και στη ρύθμιση *Προεπιλογή έναρξης* έχει επιλεγεί η ένδειξη *Χρόνος μέχρι την έναρξη*. Εμφανίζεται τότε στην οθόνη το χρονικό διάστημα μετά το οποίο θα ξεκινήσει αυτόματα το πρόγραμμα στεγνώματος: *SmartStart*

Το πρόγραμμα ξεκινάει μέσω εξωτερικού σήματος.

Το καθοριζόμενο χρονικό διάστημα μπορεί να ρυθμιστεί σε έως 24 ώρες. Σε αυτό το χρονικό διάστημα, το στεγνωτήριο αναμένει το εξωτερικό σήμα. Αν στο καθορισμένο χρονικό διάστημα δεν αποσταλεί κανένα σήμα, τότε το στεγνωτήριο ξεκινά το πρόγραμμα στεγνώματος μετά τη λήξη του χρόνου.

Ονομασία προγράμματος

Κατά την επιλογή των βασικών προγραμμάτων μπορεί να εμφανιστεί το όνομα του προγράμματος στεγνώματος στην οθόνη.

- Εργοστασιακή ρύθμιση: on
Το όνομα προγράμματος εμφανίζεται για μερικά δευτερόλεπτα κατά την επιλογή προγράμματος, πριν εμφανιστεί το βασικό μενού.
- off
Το βασικό μενού εμφανίζεται άμεσα.

Παράμετρος ορατότητα

Διάφορες παράμετροι προσφέρονται/εμφανίζονται με την επιλογή προγράμματος. Εσείς καθορίζετε ποιες παράμετροι δεν πρέπει να εμφανίζονται. Αυτές οι παράμετροι δε μπορούν πλέον να αλλάξουν κατά την επιλογή του προγράμματος.

- υπόλοιπο υγρασίας
- Διάρκεια
- Προστατευτικό plus

Βαθμίδ. στεγνώμ. Ανθεκτ./χρωματ.

Βαθμίδες Ευαίσθητα

Βαθμίδ στεγνώμ Αυτόματο plus

Οι βαθμίδες στεγνώματος των προγραμμάτων *Ανθεκτικά/Χρωματιστά, Ευαίσθητα Αυτόματο plus* μπορούν να προσαρμοστούν μεμονωμένα.

Η αλλαγή αυτής της ρύθμισης έχει ως αποτέλεσμα μια αυξημένη κατανάλωση ενέργειας.

Η ρύθμιση πραγματοποιείται σε 7 βαθμίδες.

Εργοστασιακή ρύθμιση: κανονικό επίπεδο

Προγραμματισμοί ιδιοκτήτη

Βαθμίδ στεγνώμ στεγνά σιδερωτ

Η βαθμίδα στεγνώματος *στεγνά σιδερωτήριο* στο πρόγραμμα *Ανθεκτικά/Χρωματιστά* μπορεί να προσαρμοστεί μεμονωμένα.

Η αλλαγή αυτής της ρύθμισης έχει ως αποτέλεσμα μια αυξημένη κατανάλωση ενέργειας.

Μπορείτε να αλλάξετε το υπόλοιπο υγρασίας αυτού του προγράμματος σε 11 βαθμίδες από 16 % (πιο στεγνά) έως 26 % (πιο υγρά).

Εργοστασιακή ρύθμιση: 20 %

καθαρίστε περιοχ εξαερισμού

Το ηλεκτρονικό του στεγνωτηρίου υπολογίζει την ποσότητα χνουδιών και υπολειμμάτων απορρυπαντικού που συγκεντρώνονται στα φίλτρα χνουδιών ή στην περιοχή εξαερισμού. Ακολουθεί ένδειξη ελέγχου: . Μπορείτε να ρυθμίσετε, σε ποιο βαθμό συσσώρευσης χνουδιών θέλετε να εμφανίζεται αυτή η ένδειξη υπενθύμισης.

Μπορείτε να επηρεάσετε αυτό το μήνυμα ελέγχου: Καθαρίστε περιοχή εξαερισμού

- off

Το μήνυμα ελέγχου δεν εμφανίζεται. Όταν εμποδίζεται σε μεγάλο βαθμό η διέλευση του αέρα ακολουθούν η διακοπή προγράμματος και ένα μήνυμα ελέγχου και μάλιστα ανεξάρτητα από αυτή την επιλογή.

- πολλά χνούδια

Το μήνυμα ελέγχου εμφανίζεται μόνο μετά από έντονη συσσώρευση χνουδιών.

- Εργοστασιακή ρύθμιση: κανονικό επίπεδο

- λίγα χνούδια

Το μήνυμα ελέγχου εμφανίζεται ήδη σε μικρότερη συσσώρευση χνουδιών.

Πακέτα προγραμμάτων

Το επιπρόσθετο σύνολο προγραμμάτων του στεγνωτηρίου ρυθμίζεται. Στο κεφάλαιο «Επισκόπηση προγραμμάτων» παρατίθενται τα προγράμματα.

Μπορείτε να επιλέξετε διαφορετικά πακέτα προγράμματος.

Τα εκάστοτε επιλεγμένα προγράμματα από τα πακέτα προγραμμάτων εμφανίζονται τότε στο μενού ☆ *Ειδικά προγράμματα*.

- Σπορ

– Ρούχα σπορ

– Outdoor

– Αδιαβροχοποίηση

- Υφάσματα οικιακής χρήσης

– Κλινοσκεπάσματα πουπουλένια

– Κλινοσκεπάσματα συνθετικά

- Υγιεινή

– Υγιεινή – Βαμβακερά

– Ευαίσθητα – Υγιεινή

– Πρόγραμμα χρόνου, ζεστό – Υγιεινή

Επιλ μονάδ επικοινων

Αυτό το στεγνωτήριο είναι εξοπλισμένο με μια ενσωματωμένη μονάδα WLAN. Το στεγνωτήριο μπορεί επίσης να εξοπλιστεί και με μία εξωτερική μονάδα.

- μη ενεργό

- εσωτερική μονάδα (εργοστασιακή ρύθμιση)
Χρησιμοποιείται η εσωτερική μονάδα WLAN.
- εξωτερική μονάδα
Μία μονάδα XKM ή μονάδα RS232 μετακινείται στο κουτί μονάδας.

Περιβάλλον εφαρμογής

- Επαγγελματικό περιβάλλον
Δημιουργείται μια σύνδεση με το Miele MOVE.
- Ιδιωτικό περιβάλλον
Δημιουργείται μια σύνδεση με την εφαρμογή Miele.

Διαθεσιμότητα ψηφιακών προϊόντων Miele

Η δυνατότητα χρήσης ψηφιακών προϊόντων Miele εξαρτάται από τη διαθεσιμότητα των υπηρεσιών στη χώρα σας. Οι διάφορες υπηρεσίες δεν είναι διαθέσιμες σε όλες τις χώρες. Πληροφορίες σχετικά με τη διαθεσιμότητα θα βρείτε μέσω της ιστοσελίδας www.miele.com.

WLAN / LAN

Ελέγξτε τη δικτύωση του στεγνωτηρίου σας.

Με την ενσωμάτωση του στεγνωτηρίου στο δίκτυό σας WLAN, αυξάνεται η κατανάλωση ηλεκτρικού ρεύματος, ακόμη και όταν το στεγνωτήριο είναι εκτός λειτουργίας.

- Διαμόρφωση
Το παρόν μήνυμα εμφανίζεται μόνο όταν το στεγνωτήριο δεν έχει συνδεθεί ακόμα με ένα δίκτυο WLAN.

- Απενεργοποίηση (φαίνεται όταν το δίκτυο είναι ενεργοποιημένο)
Το δίκτυο παραμένει διαμορφωμένο, η λειτουργία WLAN απενεργοποιείται.
- Ενεργοποίηση (φαίνεται όταν το δίκτυο είναι απενεργοποιημένο)
Η λειτουργία WLAN ενεργοποιείται και πάλι.
- Κατάσταση σύνδεσης (ορατή όταν το δίκτυο είναι ενεργοποιημένο)
Εμφανίζονται οι εξής τιμές:
 - η ποιότητα λήψης του WLAN
 - το όνομα δικτύου
 - η διεύθυνση IP
- Εκ νέου διαμόρφωση (ορατή όταν δημιουργείται)
Επαναφέρει τη σύνδεση WLAN (δίκτυο), για να εκτελεστεί και πάλι άμεσα μια νέα διαμόρφωση.
- Επαναφορά (εμφανίζεται όταν έχει διαμορφωθεί)
Το δίκτυο δεν είναι πλέον διαμορφωμένο. Για να χρησιμοποιηθεί και πάλι το δίκτυο, πρέπει να εκτελεστεί μία νέα δημιουργία σύνδεσης.
 - Το WLAN απενεργοποιείται
 - Πραγματοποιείται επαναφορά στις εργοστασιακές ρυθμίσεις της σύνδεσης σε WLAN

Διαμόρφωση WLAN

Παρέχονται 2 μέθοδοι σύνδεσης.

WPS

- Ενεργοποιήστε μέσα σε 2 λεπτά στο ρούτερ σας τη λειτουργία WPS.

Χρήσιμη συμβουλή: Αν με τη λήξη του χρονικού ορίου δεν έχει δημιουργηθεί σύνδεση, πρέπει να επαναλάβετε τη διαδικασία.

Προγραμματισμοί ιδιοκτήτη

Soft-AP

- Ενεργοποιήστε μέσα σε 10 λεπτά στη smart συσκευή σας τη λειτουργία με την εφαρμογή Miele.

Χρήσιμη συμβουλή: Η εφαρμογή σας καθοδηγεί στα επόμενα βήματα.

Σύνδεση στο δίκτυο

Η ημερομηνία και η ώρα μπορούν να συγχρονιστούν μέσω του δικτύου.

- μη ενεργό

Η ημερομηνία και η ώρα δε συγχρονίζονται μέσω του δικτύου.

- ως Masterals Masterals Master

Τα μηχανήματα βρίσκονται σε έναν σύνδεσμο χωρίς σύνδεση στο ίντερνετ. Ένα μηχάνημα δηλώνεται ως master και αποστέλλει τα δεδομένα στις συσκευές *slave*.

- ως Slave

Τα μηχανήματα βρίσκονται σε έναν σύνδεσμο με σύνδεση στο ίντερνετ. Όλα τα μηχανήματα ρυθμίζονται σε *Slave*. Τα δεδομένα συγχρονίζονται με το διαδίκτυο.

Remote

Η επικοινωνία δεδομένων λειτουργίας του στεγνωτηρίου (π.χ. μηνύματα σφαλμάτων ή υποδείξεις) εκτελείται εξωτερικά.

- Εργοστασιακή ρύθμιση: on
- off

Remote Update

Μέσω της λειτουργίας απομακρυσμένης ενημέρωσης μπορεί να ενημερωθεί το λογισμικό του στεγνωτηρίου σας.

Εργοστασιακή ρύθμιση: ON

Αν δεν πραγματοποιήσετε απομακρυσμένη ενημέρωση, μπορείτε να χρησιμοποιήσετε το στεγνωτήριό σας, όπως συνήθως. Η Miele όμως συνιστά να εγκαθιστάτε τις ενημερώσεις μέσω της λειτουργίας απομακρυσμένης ενημέρωσης.

Ενεργοποίηση

Το σημείο μενού RemoteUpdate εμφανίζεται μόνο και μπορεί να επιλεγεί, όταν έχετε συνδέσει το στεγνωτήριό σας στο σύστημα WLAN που διαθέτετε.

Η λειτουργία RemoteUpdate της Miele μπορεί να χρησιμοποιηθεί, όταν το στεγνωτήριο είναι συνδεδεμένο με ένα δίκτυο WLAN και εσείς έχετε έναν λογαριασμό στην εφαρμογή Miele Professional. Εκεί πρέπει να είναι καταχωρημένο το στεγνωτήριο.

Τους όρους χρήσης θα βρείτε στην εφαρμογή Professional.

Κάποιες αναβαθμίσεις λογισμικού μπορούν να διεξαχθούν μόνο από το Miele Service.

Διεξαγωγή του RemoteUpdate

Αν υπάρχει ένα RemoteUpdate διαθέσιμο για το πλυντήριο ρούχων σας, αυτό εμφανίζεται σε σας στο ανοικτό επίπεδο των προγραμματισμών ιδιοκτήτη.

Μπορείτε να επιλέξετε, αν θέλετε να ξεκινήσετε το RemoteUpdate αμέσως ή αργότερα. Επιλέγετε «έναρξη αργότερα», αν ακολουθήσει η ερώτηση για εκ νέου ενεργοποίηση του πλυντηρίου ρούχων.

Το RemoteUpdate μπορεί να διαρκέσει μερικά λεπτά.

Σχετικά με το RemoteUpdate πρέπει να λάβετε υπόψη σας τα παρακάτω:

- Αν δεν έχετε λάβει κάποιο μήνυμα, αυτό σημαίνει ότι δεν υπάρχει διαθέσιμο κάποιο RemoteUpdate.
- Ένα εγκατεστημένο RemoteUpdate δεν μπορεί να ακυρωθεί.
- Μην θέτετε εκτός λειτουργίας το στεγνωτήριο κατά τη διάρκεια του RemoteUpdate. Διαφορετικά, το RemoteUpdate διακόπτεται και η εγκατάσταση δεν ολοκληρώνεται.

SmartGrid

Η ρύθμιση SmartGrid είναι ορατή μόνο εφόσον έχει διαμορφωθεί και ενεργοποιηθεί κατάλληλο δίκτυο. Με τη λειτουργία αυτή μπορείτε να ενσωματώσετε το στεγνωτήριό σας στα συστήματα διαχείρισης ενέργειας που υπάρχουν στο κτίριο.

Νομικές πληροφορίες

Άδειες Open-Source

Εδώ μπορείτε να δείτε τις σχετικές πληροφορίες.

Πνευματικά δικαιώματα και άδειες για λογισμικό χειρισμού και συστήματος ελέγχου

Για τον χειρισμό και τον έλεγχο του μηχανήματός της η Miele χρησιμοποιεί δικό της λογισμικό ή λογισμικό τρίτων που δεν υπόκειται στους όρους της επονομαζόμενης άδειας open source. Το συγκεκριμένο λογισμικό/τα στοιχεία λογισμικού προστατεύεται/προστατεύονται από πνευματικά δικαιώματα. Υποχρεούστε να σεβαστείτε τόσο τα πνευματικά δικαιώματα της Miele όσο και αυτά των τρίτων παρόχων λογισμικού.

Επιπλέον, το συγκεκριμένο μηχανήμα περιέχει στοιχεία λογισμικού που διατίθενται υπό τους όρους της άδειας open source. Μέσω του σημείου του μενού Ρυθμίσεις | Παράμετροι μηχανήματος | Νομικές πληροφορίες | Άδειες open source του μηχανήματος, έχετε τη δυνατότητα να ανακαλέσετε τα στοιχεία λογισμικού open source που περιέχονται στο μηχανήμα, περιλαμβανομένων των σχετικών σημειώσεων για τα πνευματικά δικαιώματα, καθώς και αντίγραφα των εκάστοτε ισχυόντων όρων της άδειας και τυχόν περαιτέρω πληροφορίες. Οι ρυθμίσεις ευθύνης και εγγύησης των όρων άδειας open source, οι οποίες παρατίθενται στο συγκεκριμένο σημείο, ισχύουν αποκλειστικά σε σχέση με τους εκάστοτε κατόχους δικαιωμάτων.

Κερματοδέκτης

Για τη σύνδεση ενός κερματοδέκτη, απαιτείται μια μονάδα αξεσουάρ XCI-AD ή XCI-Box.

Ρύθμιση για κερματοδέκτες

Ενημερωθείτε για μία μεταγενέστερη επιθυμία αλλαγής από το Miele Service.

Ένας κερματοδέκτης θα πρέπει να συνδεθεί.

- Χωρίς κερματοδέκτη
Οι ακόλουθες ρυθμίσεις παραλείπονται και η αρχική θέση σε λειτουργία μπορεί να τερματιστεί.
- Λειτουργία προγράμματος
Η λειτουργία πραγματοποιείται με κερματοδέκτη: Ο χειριστής αγοράζει ένα πρόγραμμα.
- Χρονολειτουργία

Προγραμματισμοί ιδιοκτήτη

Η λειτουργία πραγματοποιείται με μετρητή χρόνο με κέρματα: Ο χειριστής αγοράζει χρόνο χρήσης.

- Λειτουργία χρόνου με μετρητή παλμών

Για κερματοδέκτες, στους οποίους μπορεί να αυξηθεί ο χρόνος χρήσης με κάθε ρίψη κέρματος.

- Μονάδα επικοινωνίας

Η λειτουργία πραγματοποιείται με ένα κεντρικό σύστημα ελέγχου

Εξωτερική φραγή προγράμματος

Το σύστημα ελέγχου παρέχει τη δυνατότητα φραγής προγραμμάτων. Η φραγή πραγματοποιείται από εξωτερικό σύστημα μέσω θύρας επικοινωνίας KOM. Η φραγή ενός προγράμματος μπορεί να πραγματοποιηθεί σε συνάρτηση με τον διαθέσιμο χρόνο ή το διαθέσιμο υπόλοιπο χρέωσης ή γενικότερα.

- Εργοστασιακή ρύθμιση: OFF
- ON

Χρόνος / παλμός

Μπορεί να ρυθμιστεί μόνο για χρονολειτουργία με μετρητή παλμών.

Για να μπορεί να λειτουργήσει το στεγνωτήριο σε κερματοδέκτες του εμπορίου με πολλαπλές ρίψεις κερμάτων, μπορεί να ρυθμιστεί πόσος χρόνος μπορεί να αγοραστεί ανά ρίψη κέρματος.

Σε βηματισμό μπορεί να ρυθμιστεί ένας χρόνος από 5 λεπτά έως και 60 λεπτά.

Εργοστασιακή ρύθμιση: 30 λεπτά

Σήμα στον κερματοδέκτη

Ρύθμιση του σήματος ανταπόκρισης του κερματοδέκτη.

- Εργοστασιακή ρύθμιση: OFF
- Λήξη προγράμματος
Το σήμα απόκρισης αποστέλλεται στη λήξη του προγράμματος.
- Αφήνοντας το πλήκτρο έναρξης
Το σήμα απόκρισης αποστέλλεται, όταν ο χρήστης δεν πατά πλέον το πλήκτρο έναρξης.
- Έναρξη και λήξη προγράμματος
Το σήμα απόκρισης αποστέλλεται στην έναρξη και στη λήξη του προγράμματος.
- Το πρόγραμμα εκτελείται
Το σήμα απόκρισης αποστέλλεται διαρκώς από την έναρξη έως τη λήξη του προγράμματος.
- Θερμοκρασία αέρα διεργασίας
Το σήμα απόκρισης αποστέλλεται σε συνάρτηση με τη θερμοκρασία: όταν δηλαδή η θερμοκρασία του αέρα διεργασίας είναι ίση ή μεγαλύτερη από τη ρυθμισμένη θερμοκρασία.

Κλειδωμα κερματοδέκτη

Για την αποφυγή παραβιάσεων μπορεί στη λειτουργία προγράμματος να ρυθμιστεί ένα κλειδωμα προγράμματος. Το πρόγραμμα διακόπτεται και το κέρμα χάνεται μετά το κλειδωμα που πραγματοποιείται όταν ανοίξει η πόρτα του στεγνωτηρίου.

Για να υπάρχει δυνατότητα προσθήκης ρούχων, μπορεί να αλλάξει η χρονική στιγμή του κλειδώματος.

- Εργοστασιακή ρύθμιση: OFF

Προγραμματισμοί ιδιοκτήτη

- Αμέσως μετά την έναρξη του προγράμματος
- 1-5 λεπτά μετά την έναρξη του προγράμματος

Σβήσιμο σήματος εξόφλησης

Το «σήμα πληρωμής» σε λειτουργία κερμάτων μπορεί να διατηρηθεί μέχρι τη λήξη του προγράμματος ή να απορριφθεί μετά από 5 λεπτά χωρίς έναρξη προγράμματος.

- Εργοστασιακή ρύθμιση: off
- ενεργό

χρόν αποκλυδων κερματοδέκτη

Σε λειτουργία κερμάτων μπορεί να ρυθμιστεί ο χρόνος αναπήδησης για το σήμα πληρωμής, που πρέπει τουλάχιστον να υπάρχει.

- Εργοστασιακή ρύθμιση: σύντομο
Για κερματοδέκτες, στους οποίους το κέρμα που πέφτει δημιουργεί τον παλμό του πληρωμένου.
- παρατεταμένο
Για κεντρικά συστήματα ελέγχου στην βάση των 230 V.

Χρόνος ασφαλ. κερματοδέκτη

Ρύθμιση του επιπρόσθετου χρόνου του κερματοδέκτη. Χρόνος ασφάλειας ώστε να παρεμποδίζεται η κατάχρηση στον κερματοδέκτη.

Ο επιπρόσθετος χρόνος μπορεί να ρυθμιστεί ή να απενεργοποιηθεί σε βήματα 15 λεπτών από 30-240 λεπτά.

Εάν εντός του επιπρόσθετου χρόνου δεν λήξει το πρόγραμμα, τότε πραγματοποιείται επαναφορά μιας ρύθμισης στον κερματοδέκτη. Ακολουθεί διακοπή προγράμματος.

Εργοστασιακή ρύθμιση: 180 λεπτά

διάρκεια Κρύος αέρας

Μπορείτε τώρα να ρυθμίσετε τη διάρκεια προγράμματος.

Σε βηματισμό 5 λεπτών μπορεί να ρυθμιστεί ένας χρόνος από 10 λεπτά έως και 120 λεπτά.

Εργοστασιακή ρύθμιση: 120 λεπτά

Διάρκεια Ζεστός αέρας

Μπορείτε τώρα να ρυθμίσετε τη διάρκεια προγράμματος.

Σε βηματισμό 5 λεπτών μπορεί να ρυθμιστεί ένας χρόνος από 20 λεπτά έως και 120 λεπτά.

Εργοστασιακή ρύθμιση: 60 λεπτά

Δωρεάν προγράμματα

Σε λειτουργία κερματοδέκτη μπορεί να καθοριστεί, εάν το πρόγραμμα *Πρόγραμμα χρόνου κρύο* μπορεί να χρησιμοποιηθεί δωρεάν.

- Εργοστασιακή ρύθμιση: off
- ενεργό

ΟΙΚΙΑΚΕΣ ΣΥΣΚΕΥΕΣ

Πλυντήρια-στεγνωτήρια-σιδερωτήρια ρούχων, ηλεκτρικές σκούπες, πλυντήρια πιάτων, ψυγεία, οριζόντιοι καταψύκτες, συντηρητές κρασιών, κουζίνες, εστίες ηλεκτρικές ή αερίου, απορροφητήρες κουζίνας, φούρνοι μικροκυμάτων, φούρνοι ατμού, καφετιέρες.

ΕΠΙΠΛΑ ΚΟΥΖΙΝΑΣ

Συγκροτήματα επίπλων κουζίνας
και όλοι οι τύποι εντοιχιζόμενων ηλεκτρικών συσκευών.

ΕΠΑΓΓΕΛΜΑΤΙΚΕΣ ΣΥΣΚΕΥΕΣ

Επαγγελματική φροντίδα ιματισμού: πλυντήρια-στεγνωτήρια-σιδερωτήρια. Πλυντήρια πιάτων, πλυντήρια ποτηριών, ειδικά πλυντήρια για καθαρισμό και απολύμανση ιατροτεχνολογικών προϊόντων και σκευών εργαστηρίων.

ΑΘΗΝΑ
ΚΕΝΤΡΙΚΑ ΓΡΑΦΕΙΑ – ΕΚΘΕΣΗ
Λεωφόρος Κηφισίας 69
15124 Μαρούσι

801 222 4444 (αστική χρέωση πανελλαδικά)
210 679 4444 (από κινητό)

Fax: (+30) 210 679 4409
e-mail: miele@miele.gr
www.miele.gr

Υποκ/μα Κύπρου:
MIELE GALLERY
Λεωφ. Γρίβα Διγενή 46
1080 Λευκωσία

Τηλ.: (+357) 22 451 999
Service: 8000 2 999 (χωρίς χρέωση)

Fax: (+357) 22 451 909



Miele & Cie. KG
Carl-Miele-Straße 29, 33332 Gütersloh, Germany

PDR 508 HP P

eI-GR

M.-Nr. 12 776 740 / 00