

Istruzioni d'uso Lavasciuga



Leggere **assolutamente** le istruzioni d'uso e di montaggio prima di posizionare, installare e usare l'apparecchio la prima volta per evitare di infortunarsi e di danneggiare l'apparecchio.



Indice

Tutela dell'ambiente	6
Consigli e avvertenze	7
Comandi lavasciuga	16
Pannello comandi	16
Display	17
Esempi di comando	17
Utilizzo dell'apparecchiatura	18
Prima messa in funzione	19
Miele@home	20
Accendere la lavasciuga	21
1. Impostare la lingua del display	21
2. Installare Miele@home	22
3. Rimuovere le sicurezze di trasporto	22
4. Avviare il programma di calibratura	23
Lavaggio e asciugatura ecologici	24
LAVAGGIO	25
1. Selezionare la biancheria	25
Consigli generali	25
2. Selezionare un programma	26
3. Caricamento della lavasciuga	27
4. Selezionare le impostazioni del programma	28
5. Aggiungere il detersivo	30
6. Avviare il programma	34
7. Fine programma/Prelevare la biancheria	34
Centrifuga	35
I diversi programmi	37
Svolgimento programma	43
Opzioni	46
Detersivo	49
Decalcificante	49
Ammorbidente, appretto, amido	49
ASCIUGATURA	53
1. Selezionare la biancheria	53
2. Selezionare un programma	54
3. Caricamento della lavasciuga	55
4. Selezionare le impostazioni del programma	56
5. Avviare il programma	58
6. Fine programma/Prelevare la biancheria	58

I diversi programmi.....	59
Opzioni	65
Termocentrifuga	66
LAVAGGIO E ASCIUGATURA	68
1. Selezionare la biancheria.....	68
2. Selezionare un programma	68
3. Caricamento della lavasciuga	68
4. Selezionare le impostazioni del programma.....	69
5. Aggiungere il detersivo	69
6. Avvio/termine del programma	69
Dopo ogni lavaggio o asciugatura.....	70
Programma Sciacquare le impurità	70
Modificare lo svolgimento di programma	71
Modificare il programma (sicurezza bimbi).....	71
Interrompere un programma	71
Interrompere il programma.....	71
Aggiungere biancheria - AddLoad	72
Posticipo avvio/SmartStart	73
Manutenzione e pulizia	75
Pulire le superfici esterne e il pannello	75
Pulire il cassetto detersivi	75
Pulizia tamburo.....	77
Pulire il filtro nel tubo di afflusso	77
Cosa fare se	78
Non è possibile avviare alcun programma.	78
Segnalazione di errore dopo l'interruzione del programma	79
Segnalazione di errore al termine del programma.....	80
Problemi generali con la lavasciuga	82
Un risultato di lavaggio non soddisfacente	85
Risultato di asciugatura insoddisfacente	86
Lo sportello non si apre.....	87
Aprire lo sportello se il tubo di scarico è intasato e/o manca elettricità.....	88
Assistenza tecnica	90
Contatti in caso di anomalie.....	90
Garanzia	90
Accessori acquistabili.....	90
Banca dati EPREL	90

Indice

I diversi simboli sull'etichetta	91
Installazione	92
Vista anteriore.....	92
Vista posteriore	93
Superficie di posizionamento	94
Trasportare la lavasciuga al luogo di installazione	94
Smontare la barra di trasporto	94
Montare le sicurezze di trasporto	96
Incasso in un sottopiano	96
Allineamento della lavasciuga	97
Dispositivo di sicurezza contro perdite d'acqua	98
Afflusso d'acqua.....	99
Scarico idrico	100
Allacciamento elettrico	101
Dati tecnici	102
Dichiarazione di conformità.....	103
Consumi	104
Impostazioni	105
Lingua 	106
Volume segn. acust.	106
Acustica tasti.....	106
Benvenuto	106
Codice PIN	106
Unità temperatura.....	107
Luminosità.....	107
Info programma	107
Memory	107
Prolung. prelav. Cot.	108
Durata ammollo	108
Ciclo più delicato.....	108
Riduzione temperat.	108
+Acqua	109
Livello +Acqua.....	109
Max liv. risciacquo.....	109
Raffreddam. liscivia.....	109
Bassa press. idrica.....	110
Miele@home	110

Comando remoto	111
SmartGrid	111
RemoteUpdate	112
Anti-arrotolamento	113
Scelta param. asciug.	113
Livelli asciugatura	114
Prolungamento tempo di raffr.	114
Diritti d'autore e licenze per il modulo di comunicazione.....	114
Prodotti per il lavaggio e la cura	115
Detersivo	115
Detersivo specifico 	116
Prodotti per la cura dei tessuti 	117
Additivo 	117
Manutenzione della macchina.....	117

Tutela dell'ambiente

Smaltimento dell'imballaggio

L'imballaggio è pratico e protegge l'apparecchio da eventuali danni di trasporto. I materiali utilizzati per l'imballaggio sono generalmente riciclabili, in quanto selezionati secondo criteri di tutela dell'ambiente e di facilità di smaltimento.

Restituire gli imballaggi al circuito di raccolta dei materiali consente di risparmiare materie prime. Utilizzare centri di raccolta per materiali specifici ed eventuali opzioni di ritiro alternative. Il rivenditore Miele ritira gli imballaggi utilizzati per il trasporto.

Smaltimento del vecchio apparecchio

Gli apparecchi elettrici ed elettronici contengono spesso materiali riutilizzabili. Contengono inoltre determinate sostanze, liquidi e componenti necessari per il corretto funzionamento e la sicurezza dell'apparecchio. Se smaltiti non correttamente o con i rifiuti comuni, questi componenti possono danneggiare la salute delle persone e l'ambiente. Evitare quindi assolutamente di smaltire il vecchio apparecchio con i rifiuti comuni.



Utilizzare invece i punti di raccolta e smaltimento ufficiali per il ritiro gratuito delle apparecchiature elettriche ed elettroniche presso il comune, la città, il rivenditore oppure Miele. Il proprietario è legalmente responsabile della cancellazione degli eventuali dati personali dal vecchio apparecchio. È tenuto per legge a rimuovere dalle apparecchiature batterie, accumulatori e lampade esausti e rimovibili, senza distruggerli. Portarli presso gli idonei punti di raccolta differenziata, dove vengono presi in consegna gratuitamente. Fino a quando il vecchio apparecchio non viene prelevato, accertarsi che non costituisca una fonte di pericolo per i bambini.



- ▶ Leggere **assolutamente** le istruzioni d'uso.

Questa lavasciuga è conforme alle vigenti norme di sicurezza. Un uso improprio può comunque causare danni a persone e/o cose.

Prima di mettere in funzione la lavasciuga, leggere attentamente queste istruzioni d'uso. Le istruzioni contengono informazioni importanti su incasso, sicurezza, uso e manutenzione. In questo modo si evitano danni a se stessi e alla lavasciuga.

Ai sensi della norma IEC 60335-1, Miele avvisa espressamente che è assolutamente necessario leggere e seguire le informazioni contenute nel capitolo per l'installazione della lavasciuga, nonché le indicazioni e le avvertenze di sicurezza.

Miele non risponde dei danni che derivano dall'inosservanza di queste avvertenze.

Conservare con cura il presente libretto d'istruzioni e consegnarlo anche a eventuali futuri utenti.

Uso corretto

- ▶ Questa lavasciuga è destinata esclusivamente ad uso domestico o in altri ambienti simili.
- ▶ Usare la lavasciuga solo come si usa in casa e secondo le modalità
 - relative al lavaggio di tessuti così come indicato sull'etichetta.
 - L'asciugatura di tessuti lavati in acqua è consentita se così indicato nell'etichetta.

Tutti gli altri tipi di impiego non sono consentiti. Miele declina ogni responsabilità per danni derivanti da usi non conformi a quelli previsti e da errate manipolazioni dei comandi.

- ▶ La lavasciuga non è idonea all'uso all'aperto.

Consigli e avvertenze

► Le persone che a causa delle loro condizioni fisiche, sensoriali, mentali e anche per inesperienza non sono in grado di far funzionare l'apparecchio da sole possono usarla solo se sorvegliate e istruite da una persona competente.

Sorvegliare i bambini

► Tenere i bambini di età inferiore a otto anni lontani dalla lavasciuga a meno che non siano sorvegliati.

► I bambini da otto anni in poi possono far funzionare la lavasciuga senza essere sorvegliati solo se sono stati adeguatamente istruiti in modo da farla funzionare da soli senza pericolo di infortunarsi. I bambini dovranno essere al corrente dei pericoli derivanti da un'errata manipolazione dei comandi e riconoscerli.

► I bambini non devono eseguire lavori di manutenzione e pulizia senza essere sorvegliati.

► Sorvegliare i bambini se sono vicini alla lavasciuga. Evitare che i bambini giochino con l'apparecchio.

Sicurezza tecnica

► Prima di installare la lavasciuga, verificare che non ci siano danni visibili.

In caso affermativo, non installare e usare la lavasciuga.

► Prima di collegare la lavasciuga alla rete elettrica, accertarsi che i dati di allacciamento (sicurezza, tensione e frequenza) riportati nella targhetta di matricola corrispondano a quelli della rete elettrica. In caso di dubbio rivolgersi a un elettricista qualificato.

► La sicurezza elettrica della lavasciuga è garantita solo se è allacciata a un conduttore di protezione installato conformemente alle norme.

È importante verificare l'efficienza di tale dispositivo di sicurezza e, in caso di dubbio, far controllare l'installazione da un elettricista qualificato.

Miele declina ogni responsabilità per guasti derivanti dalla mancanza di un conduttore di protezione di messa a terra o se tale dispositivo è interrotto!

► Per motivi di sicurezza non usare prolunghe elettriche, prese multiple da tavolo o dispositivi simili. Pericolo di surriscaldamento e incendio!

► Eventuali riparazioni non effettuate correttamente possono costituire gravi pericoli per l'utente per i quali il costruttore non si assume alcuna responsabilità. Eventuali riparazioni devono essere effettuate esclusivamente da elettricisti qualificati autorizzati da Miele. In caso diverso, per guasti successivi, la garanzia non è più valida.

► Attenersi alle istruzioni contenute nei capitoli "Installazione" e "Dati tecnici".

Consigli e avvertenze

► Questa lavasciuga è dotata di una lampadina speciale per soddisfare specifiche esigenze (p.es. temperatura, umidità, resistenza chimica e all'usura, vibrazione). Utilizzare la lampadina speciale solo per l'uso previsto. La lampadina non è adatta per illuminare l'ambiente. Per motivi di sicurezza è necessario che la sostituzione sia effettuata solo dal servizio di assistenza tecnica autorizzato Miele.

La lavasciuga comprende una 1 sorgente luminosa della classe di efficienza energetica G.

► La spina deve rimanere sempre accessibile per poter staccare la lavasciuga dalla rete elettrica.

► In caso di guasti o per i lavori di pulizia e manutenzione, staccare la lavasciuga dalla rete elettrica solo se:

- togliendo la spina dalla presa, oppure
- disinserendo la sicurezza dell'impianto elettrico o
- il/i fusibile/i a vite dell'impianto elettrico è/sono stati svitati e rimossi.

► Il sistema di sicurezza Miele contro eventuali perdite d'acqua funziona se vengono soddisfatte la seguenti premesse:

- corretto allacciamento idrico ed elettrico.
- in caso di danni visibili, far riparare tempestivamente la lavasciuga.

► La pressione di allacciamento dell'acqua deve attestarsi su minimo 100 kPa e non deve superare i 1'000 kPa.

► Eventuali parti difettose devono venire sostituite esclusivamente con pezzi originali di ricambio Miele in grado di garantire completamente tutte le norme di sicurezza degli elettrodomestici Miele.

► Se il cavo elettrico di allacciamento rimanesse danneggiato, dovrà essere sostituito solo da personale specializzato autorizzato da Miele per evitare di infortunarsi.

- ▶ Questa lavasciuga non deve venire installata e usata in luoghi non fissi (ad es. imbarcazioni).
- ▶ Evitare di apportare modifiche alla lavasciuga se non sono espressamente consentite da Miele.
- ▶ È possibile il funzionamento temporaneo o permanente su un sistema di alimentazione di energia autosufficiente o non sincronizzato alla rete (ad es. reti autonome, sistemi di backup). Requisito per il funzionamento è che il sistema di alimentazione di energia rispetti le disposizioni della norma EN 50160 o similari.
Le misure di sicurezza previste nell'impianto domestico e in questo prodotto Miele devono essere garantite per la funzionalità e le procedure anche nel funzionamento in isola o non sincronizzato alla rete, oppure sostituite da misure eguali nell'installazione. Come descritto ad esempio nella pubblicazione attuale della VDE-AR-E 2510-2.
- ▶ Il diritto alla garanzia decade se la lavasciuga non viene riparata dall'assistenza tecnica autorizzata Miele.

Uso corretto

- ▶ Non installare la lavasciuga in ambienti esposti a gelo. Se l'acqua gela, i tubi possono screpolarsi e perfino scoppiare. A temperature inferiori allo zero viene pure compromesso il funzionamento dei componenti elettronici.
- ▶ Prima di usare la lavatrice la prima volta, accertarsi che la sicurezza di trasporto sulla parte posteriore sia stata smontata (v. capitolo "Installazione", voce "Smontare la sicurezza di trasporto"). In caso contrario, quando la centrifuga è in funzione, la sicurezza di trasporto può danneggiare la lavasciuga e anche i mobili o gli elettrodomestici vicini.
- ▶ In caso di assenza prolungata, ad esempio durante le vacanze, chiudere sempre il rubinetto, soprattutto se il pavimento su cui si trova la lavasciuga non è dotato di pozzetto di scarico.

Consigli e avvertenze

- ▶ Pericolo di allagamento! Prima di agganciare il tubo di scarico al lavandino o alla vasca da bagno, verificare che l'acqua fluisca bene nello scarico. Il contraccolpo dell'acqua espulsa potrebbe sganciare il tubo se non è stato fissato bene al lavandino o alla vasca.
- ▶ Prima di sistemare il bucato nel tamburo, controllare che nei capi non ci siano oggetti estranei (ad es. chiodi, spilli, monete, fermagli). Gli oggetti estranei possono danneggiare parti della macchina (ad es. vasca di lavaggio, tamburo) e rovinare quindi la biancheria.
- ▶ Durante l'asciugatura non devono essere presenti dosatori (sacchetti, sfere) nella biancheria. Questi oggetti possono fondere durante l'asciugatura e danneggiare lavasciuga e biancheria.
- ▶ Pericolo di ustionarsi a cause di temperature elevate. Dopo l'asciugatura, lo sportellino di metallo che si trova sulla parte interna del vetro dello sportello è molto caldo. Aprire lo sportello completamente dopo l'asciugatura. Non toccare lo sportellino di metallo.
- ▶ Usare ammorbidente o prodotti simili attenendosi alle istruzioni sulla confezione.
- ▶ Se il dosaggio del detersivo è corretto non è necessario decalcificare la lavasciuga. Se tuttavia si notano residui di calcare si raccomanda di usare esclusivamente prodotti decalcificanti anticorrosivi, in vendita presso i concessionari Miele o il servizio assistenza Miele. Attenersi scrupolosamente alle modalità d'uso del prodotto.

- Per evitare possibili incendi, **non** asciugare capi di vestiario che:
- non sono stati lavati.
 - non sono sufficientemente puliti e contengono ancora residui di olio, unto, pomate o altre sostanze, ad esempio: canovacci, biancheria di saloni di cosmesi macchiati di olio, unto, creme. Se la biancheria non è sufficientemente pulita, può prendere fuoco per autocombustione anche a programma ultimato e dopo averla tolta dalla lavasciuga.
 - contengono residui di detersivi infiammabili o di acetone, alcol, benzina rettificata, petrolio, cherosene, smacchiatore, acqua ragnata, cera, prodotti per togliere la cera o sostanze chimiche (presenti, ad es., in stracci per pulire i pavimenti).
 - contengono tracce di fissatore, lacca per capelli, solvente per smalto o prodotti simili.

Lavare quindi a fondo capi, indumenti e tessuti molto sporchi, aumentando adeguatamente il dosaggio di detersivo e a una temperatura più alta. In caso di dubbi, lavarli più volte.

- Per evitare possibili incendi, non asciugare capi di vestiario se:
- sono stati lavati con prodotti chimici industriali (ad es. nella lavanderia a secco).
 - contengono un'alta percentuale di gommapiuma, parti di gomma o materiali simili, ad esempio: capi con gommapiuma in lattice, tessuti impermeabili, capi e indumenti gommati, cuscini contenenti fiocchi di gommapiuma.
 - sono imbottiti e la fodera è danneggiata, ad esempio cuscini e giacconi. Il materiale dell'imbottitura uscito potrebbe causare un incendio.

Consigli e avvertenze

- ▶ I prodotti coloranti devono essere indicati per lavasciuga e vanno dosati in maniera consona all'uso domestico. Attenersi scrupolosamente alle istruzioni della casa produttrice.
- ▶ I decoloranti contengono composti sulfurei che potrebbero corrodere le parti interne. Non vanno quindi usati con la lavasciuga.
- ▶ In molti programmi, al ciclo di riscaldamento segue quello di raffreddamento, per mantenere la temperatura ideale ed evitare che gli indumenti rimangano danneggiati (ad es. per evitare che prendano fuoco). Dopo il raffreddamento, il programma è terminato. Prelevare subito tutta la biancheria dopo che il programma è terminato.
- ▶ Avvertenza: non spegnere mai la lavasciuga prima che il programma sia terminato, a meno che il bucato non venga prelevato subito e disteso in modo che i capi si raffreddino.
- ▶ Non mettere in funzione la lavasciuga se collegata a una presa multipla azionabile ad es. tramite orologio programmatore o impianto elettrico con disinserimento carico massimo di punta. Se un programma di asciugatura viene interrotto prima della fine della fase di raffreddamento, la biancheria potrebbe autoincendiarsi.
- ▶ Sciacquare a fondo i capi trattati precedentemente con prodotti contenenti solventi prima di lavarli a macchina.
- ▶ Non usare mai con la lavasciuga detersivi contenenti solventi chimici (ad es. benzina rettificata). Potrebbero danneggiare parti della macchina e sviluppare vapori tossici. Pericolo d'incendio e di esplosione!
- ▶ Sciacquare subito e a fondo gli occhi con acqua tiepida se vengono a contatto con detersivi. Se inavvertitamente si ingerisce detersivo, consultare subito il medico. Evitare il contatto con i detersivi se si hanno ferite cutanee o la pelle delicata.
- ▶ Il carico massimo per il lavaggio è di 8,0 kg (biancheria asciutta) e di 5,0 per l'asciugatura. I carichi parziali per singoli programmi sono riportati nel capitolo "I diversi programmi".

► Fare attenzione quando si apre lo sportello dopo la funzione con il vapore. Pericolo di scottarsi a causa del vapore che esce e delle temperature alte che interessano il tamburo e l'oblò dello sportello. Si consiglia quindi di retrocedere di un passo e aspettare finché il vapore si è disperso.

Accessori

- Osservare che lo zoccolo Miele, acquistabile come accessorio speciale, sia indicato per questa lavasciuga.
- Miele garantisce la fornitura di pezzi di ricambio fino a 15 anni, ma almeno per 10, dopo l'uscita di gamma della lavasciuga.
- Utilizzare esclusivamente accessori originali Miele. Se si montano o si utilizzano altri pezzi, decade il diritto alla garanzia e anche a eventuali prestazioni in garanzia per vizi e/o difetti del prodotto.

Miele declina ogni responsabilità per infortuni e danni derivanti dall'inosservanza delle norme di sicurezza e delle avvertenze.

Comandi lavasciuga

Pannello comandi

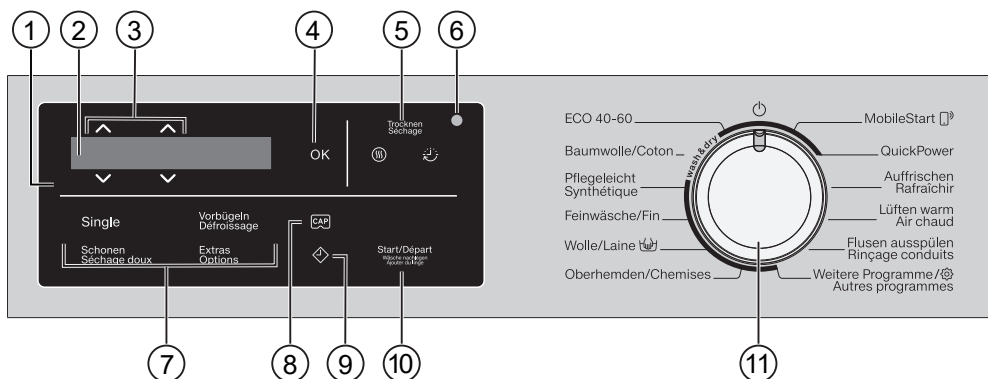

① Pannello comandi

Il pannello comandi è composto dal display e da diversi tasti sensore. I singoli tasti sensore sono spiegati di seguito.

② Display

Nel display vengono visualizzati e/o selezionati i seguenti valori:

- la temperatura, il numero di giri e la durata residua del programma di lavaggio selezionato;
- i singoli valori degli elenchi delle voci selezionabili per opzioni, livello di asciugatura, durata di asciugatura e impostazioni;
- la funzione Lavaggio, Asciugatura o Lavaggio e asciugat..

③ Tasti sensore $\wedge \vee$

Con i tasti sensore \wedge e \vee è possibile modificare i valori a display.

④ Tasto sensore OK

Con il tasto sensore OK è possibile confermare i valori selezionati.

⑤ Tasti sensore Asciugatura ☉ e ⌚

Con il tasto sensore ☉ selezionare il livello di asciugatura e con il tasto sensore ⌚ la durata di asciugatura.

⑥ Interfaccia ottica

Serve all'assistenza tecnica come punto di trasmissione.

⑦ Tasti sensore per le opzioni

I programmi possono essere integrati con delle opzioni. Quando si seleziona un programma, i tasti sensore delle opzioni possibili sono illuminati.

⑧ Tasto sensore CAP

Con il tasto sensore è possibile attivare il dosaggio di detersivo mediante Cap monodose.

9 Tasto sensore

Il tasto sensore  avvia il posticipo avvio. Con il posticipo avvio è possibile selezionare un avvio del programma posticipato. L'avvio può essere posticipato da 15 minuti fino a max. 24 ore, ad es., per evitare le fasce orarie di punta o sfruttare tariffe energetiche più convenienti.

Ulteriori informazioni si trovano al capitolo "Posticipo dell'avvio/Smart-Start".

10 Tasto sensore *Start/Aggiungere biancheria*

- Il tasto sensore lampeggia appena è possibile avviare un programma. Sfiando il tasto sensore *Start/Aggiungere biancheria* si avvia il programma selezionato. Il tasto sensore rimane costantemente acceso.
- Se è stato avviato il programma, il tasto sensore *Start/Aggiungere biancheria* consente di aggiungere biancheria.

11 Selettore programmi

Per la selezione del programma e lo spegnimento. Con la selezione programmi si accende la lavasciuga. Tramite la posizione del selettore programmi  si spegne la lavasciuga.

Display

Da sinistra a destra, il display di base visualizza i seguenti valori:





- la temperatura di lavaggio selezionata
- il numero di giri centrifuga selezionato
- la durata del programma

Esempi di comando

Spostarsi all'interno di un elenco delle voci selezionabili

Dalla barra di scorrimento  nel display è possibile identificare un elenco delle voci selezionabili disponibile.



Sfiando il tasto sensore , l'elenco delle voci selezionabili scorre verso il basso. Sfiando il tasto sensore , l'elenco delle voci selezionabili scorre verso l'alto. Con il tasto sensore OK viene attivato il punto visualizzato nel display.

Comandi lavasciuga

Contrassegno del punto selezionato



Un punto attivato in un elenco di voci selezionabili viene contrassegnato con un segno di spunta ✓.

Impostare i valori



Il valore numerico si illumina in bianco. Sfiando il tasto sensore ∨, il valore si riduce. Sfiando il tasto sensore ∧, il valore aumenta. Con il tasto sensore OK viene attivato il valore visualizzato nel display.

Uscire da un sottomenù

È possibile abbandonare il sottomenù selezionando indietro ↵.

Utilizzo dell'apparecchiatura

Con questa lavasciuga è possibile:

- **lavare separatamente**
con un carico (a seconda del programma) al max. 8,0 kg;
- **asciugare separatamente**
con un carico (a seconda del programma) al max. 5,0 kg;
oppure
- **lavare e asciugare senza interruzione**
con un carico (a seconda del programma) al max. 5,0 kg.

 Danni dovuti a posizionamento e collegamento errati.

Un posizionamento e collegamento errati della lavasciuga possono causare gravi danni materiali.

Attenersi al capitolo "Installazione".

La lavasciuga è stata sottoposta a un test completo di funzionalità. Per questo motivo nel tamburo si trova acqua residua.

Rimuovere la pellicola protettiva e gli adesivi pubblicitari

■ Rimuovere:

- la pellicola protettiva (se presente) dallo sportello;
- tutti gli adesivi pubblicitari (se presenti) dalla parte anteriore e dal coperchio.

Non rimuovere gli adesivi visibili all'apertura dello sportello (ad es. la targhetta dati).

Estrarre il collettore dal tamburo

Nel tamburo è presente un collettore per il tubo flessibile di scarico.

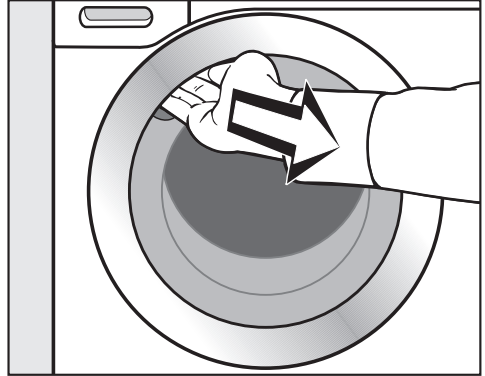

■ Afferrare l'impugnatura e tirare lo sportello.

■ Prelevare il collettore.

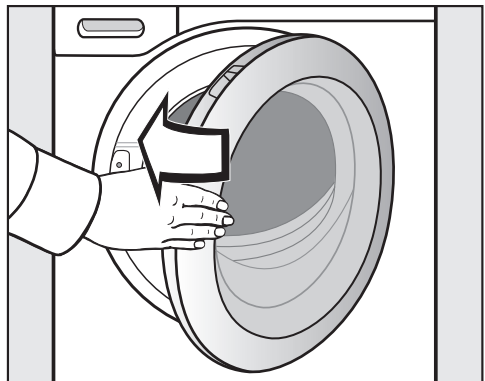

■ Chiudere lo sportello con una lieve oscillazione.

Prima messa in funzione

Miele@home

La lavasciuga è dotata di un modulo WLAN integrato.

Per l'utilizzo occorre:

- una rete WLAN;
- l'app Miele;
- un account utente Miele. L'account utente si può creare tramite l'app Miele.

L'app Miele guida l'utente nel collegamento tra la lavasciuga e la rete domestica WLAN.

Dopo aver collegato la lavasciuga alla rete WLAN, con l'app è possibile p.es. eseguire le seguenti azioni:

- comandare la lavasciuga da remoto;
- accedere a informazioni sullo stato di funzionamento della lavasciuga;
- accedere agli avvisi relativi allo svolgimento del programma della lavasciuga.

Se si collega la lavasciuga alla rete WLAN, aumenta il consumo energetico, anche se la lavasciuga è spenta.

Accertarsi che nel luogo di posizionamento della lavasciuga il segnale della rete WLAN sia sufficientemente forte.

Disponibilità connessione WLAN

La connessione WLAN condivide un'area di frequenza con altri apparecchi (ad es. forni a microonde, giocattoli con telecomando). Si possono quindi verificare errori di connessione temporanei o totali. Pertanto non è garantita una disponibilità costante delle funzioni offerte.

Disponibilità Miele@home

L'uso dell'app Miele dipende dalla disponibilità dei servizi Miele@home nel Vostro paese.

Il servizio Miele@home non è disponibile in tutti i paesi.

Le informazioni relative alla disponibilità sono reperibili sul sito Internet www.miele.com.

App Miele

È possibile scaricare l'app Miele gratuitamente dall'Apple App Store® o da Google Play Store™.



Accendere la lavasciuga

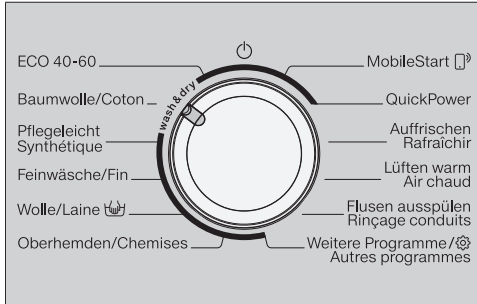

- Ruotare il selettore programmi sul programma *Cotone*.

Viene emesso il segnale di saluto e si illumina la schermata di benvenuto.

Il display vi accompagna alla prima messa in servizio attraverso **4 fasi**.

1. Impostare la lingua del display

Vi viene richiesta l'impostazione della lingua del display desiderata. La lingua selezionata può essere modificata in qualsiasi momento tramite il selettore programmi sulla posizione del programma *Altri programmi* nel sottopunto Impostazioni.



- Toccare i tasti sensore ∇ o \wedge fino a quando la lingua desiderata compare a display.
- Confermare la lingua sfiorando il tasto sensore *OK*.

Prima messa in funzione

2. Installare Miele@home

Nel display compare la segnalazione:

i Miele@home

- Confermare con **OK**.

Nel display compare la segnalazione:

Connettere ora

- Se si desidera installare direttamente Miele@home: sfiorare il tasto sensore **OK**.
- Se si desidera rimandare l'installazione: toccare il tasto sensore **∨** e a display compare: Connettere più tardi. Confermare con il tasto **OK**.

Nel display compare la seguente possibilità di selezione:

1. Colleg. tramite WPS
2. Colleg. tramite app.

- Selezionare il tipo di connessione desiderato.

Connessione tramite WPS

- Seguire le indicazioni sul display.

Connessione tramite app Miele

Nel display compare: Attendere applicaz.

- Passare adesso all'app Miele.
- Nell'app Miele eseguire le fasi successive per la registrazione.

3. Rimuovere le sicurezze di trasporto

 Danni causati dalla mancata rimozione della sicurezza di trasporto. Se non si smonta la sicurezza di trasporto, la lavasciuga e i mobili/gli apparecchi nelle sue vicinanze possono venire danneggiati.

Rimuovere la sicurezza di trasporto come descritto nel capitolo "Installazione".

Nel display appare la segnalazione:

i Rimuovere barra di trasporto

- Sfiore il tasto sensore **∨**, sino a quando il tasto sensore **OK** si illumina, e confermare con **OK**.

4. Avviare il programma di calibratura

Per un consumo idrico ed elettrico ottimale e per risultati di lavaggio e asciugatura impeccabili è importante che la lavasciuga sia calibrata.

A questo scopo, il programma *Cotone* **deve** essere avviato a lavatrice vuota e senza detersivo.

A calibratura avvenuta è possibile avviare un altro programma.

Nel display appare la segnalazione:

Aprire  e avviare "Cotone" 90 °C senza biancheria.

- Sfioccare il tasto sensore , sino a quando il tasto sensore *OK* si illumina, e confermare con *OK*.

Nel display compare:



- Confermare con il tasto sensore *OK*.

Nel display compare:



Successivamente, il display passa alla visualizzazione di base.



- Aprire il rubinetto dell'acqua.
- Sfioccare il tasto sensore *Start/Aggiungere biancheria*.

Il programma di calibratura della lavasciuga viene avviato. Il programma dura ca. 2 ore.

La fine viene visualizzata con una segnalazione nel display:

-  Primo avvio terminato

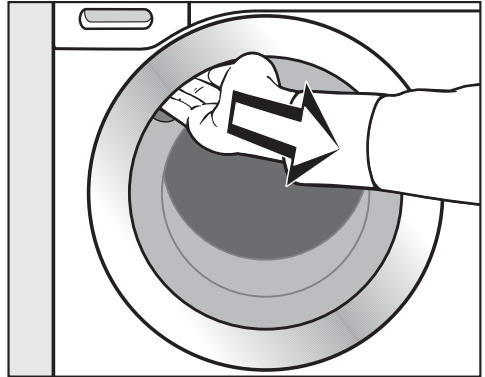

- Afferrare l'impugnatura e tirare lo sportello.

Consiglio: Lasciare lo sportello leggermente aperto affinché il tamburo possa asciugarsi.

- Riportare il selettore programmi sulla posizione .

Lavaggio e asciugatura ecologici

Consumo di acqua ed energia

- Sfruttare la massima capacità di carico del relativo programma di lavaggio. Il consumo di acqua ed energia risulterà, nel complesso, inferiore.
- Programmi efficienti con fabbisogno energetico e idrico ottimizzato hanno di norma una durata più lunga. Mediante il prolungamento della durata dei programmi, con lo stesso risultato di lavaggio è possibile ridurre la temperatura di lavaggio effettivamente raggiunta.
Per esempio il programma ECO 40-60 ha una durata più lunga rispetto al programma Cotone 40 °C o 60 °C. Il programma ECO 40-60 è però più efficiente in termini di consumo energetico e idrico.
- Lavare piccoli carichi di biancheria poco sporca con il programma Express 20'.
- I detersivi moderni consentono lavaggi a temperature ridotte (ad es. 20 °C). Per un risparmio energetico selezionare quindi le rispettive impostazioni della temperatura.
- Per igienizzare la lavasciuga si consiglia tuttavia di effettuare di tanto in tanto un programma di lavaggio con temperatura superiore a 60 °C. La segnalazione **Igienizzare**: programma ad almeno 75 °C o "Pulizia macchina" sul display funge da promemoria a tale riguardo.

Detersivo

- Dosare il detersivo attenendosi scrupolosamente alle istruzioni riportate sulla confezione.
- Dosare il detersivo in base al grado di sporco del bucato.
- Se il carico è ridotto, diminuire proporzionalmente il dosaggio del detersivo (per metà carico: circa 1/3 di detersivo in meno).

Indicazioni per l'asciugatura a macchina finale

Il numero di giri centrifuga selezionato influenza l'umidità residua della biancheria e l'emissione sonora della lavasciuga.

Più alto è il numero di giri centrifuga, più bassa è l'umidità residua della biancheria. Tuttavia aumenta l'emissione sonora della lavasciuga.

Per risparmiare elettricità per il programma di asciugatura, si consiglia di effettuare la centrifuga finale col massimo numero di giri previsto dal programma di lavaggio.

1. Selezionare la biancheria

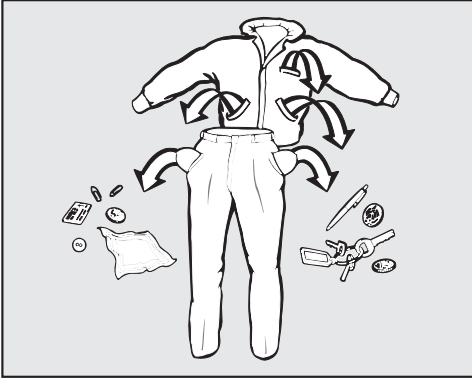

- Vuotare le tasche.

⚠ Danni dovuti a corpi estranei. Chiodi, monete, graffette, ecc. possono danneggiare i tessuti e le parti della macchina. Prima di fare il bucato, controllare che nella biancheria non ci siano oggetti estranei e rimuoverli.

Selezionare la biancheria

- Selezionare gli indumenti a seconda del colore e dei simboli riportati sull'etichetta (sul colletto o in una cucitura laterale).

Consiglio: spesso ai primi lavaggi la biancheria e i capi di colore scuro stinguono. Lavare quindi i capi scuri separatamente da quelli chiari per evitare di tingere la biancheria chiara.

Pretrattare le macchie

- Rimuovere eventuali macchie prima del lavaggio, se possibile quando sono ancora fresche. Tamponare le macchie con un panno che non perda colore. Non strofinare.

Consiglio: Le macchie (sangue, uovo, caffè, tè, ecc.) si possono spesso eliminare con facili accorgimenti, come descritto nella "Piccola enciclopedia del lavaggio". La "Piccola enciclopedia del lavaggio" è sulla pagina internet di Miele.

⚠ Danni dovuti a detersivi che contengono solventi.

La benzina bianca, gli smacchiatori ecc. possono danneggiare i componenti in plastica.

Se si trattano gli indumenti, fare attenzione che il prodotto non venga a contatto con le parti in materiale plastico.

⚠ Pericolo di esplosione dovuto a detersivi contenenti solventi.

Utilizzando prodotti contenenti solventi è possibile ottenere un mix esplosivo.

Non utilizzare solventi nella lavasciuga.

Consigli generali

- Tende: asportare i rullini di scorrimento e il nastro di piombo oppure lavarle nell'apposito sacco per la biancheria.
- Reggiseni: togliere o cucire i ferretti in modo che non possano fuoriuscire.
- Prima del lavaggio, chiudere cerniere, ganci e fermagli.
- Abbottonare federe e copripiumoni per evitare che vi si infilino capi più piccoli.

Non lavare capi dichiarati **non lavabili** sull'etichetta (che recano quindi il simbolo .

LAVAGGIO

2. Selezionare un programma

Accendere la lavasciuga

- Ruotare il selettore programmi su un programma.

La luce del tamburo si accende.

La luce del tamburo si spegne automaticamente dopo alcuni minuti.

Selezionare un programma

- attraverso il selettore programmi

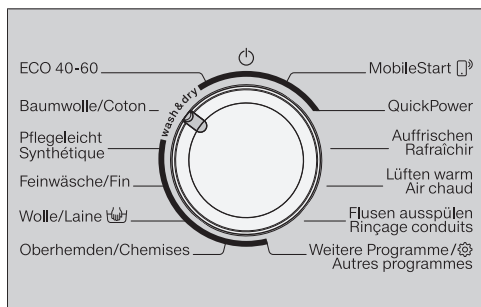

- Ruotare il selettore programmi sul programma desiderato.

Nel display compare:



- Confermare con il tasto sensore OK.

A display sono visualizzati il programma selezionato e la massima quantità di carico. Successivamente, il display passa alla visualizzazione di base.

- tramite la posizione del selettore su "Altri programmi"

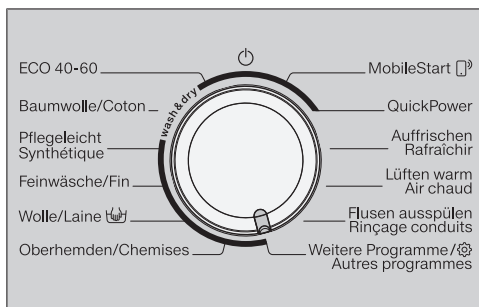

- Riportare il selettore programmi sulla posizione *Altri programmi*.

Nel display compare:



- Sfiocare ripetutamente i tasti sensore ∇ o \blacktriangle fino a quando il programma desiderato viene visualizzato nel display.
- Confermare il programma con il tasto sensore OK.

Nel display compare:



- Confermare con il tasto sensore OK.

A display sono visualizzati il programma selezionato e la massima quantità di carico. Successivamente, il display passa alla visualizzazione di base.

- tramite la posizione del selettore programmi "MobileStart"

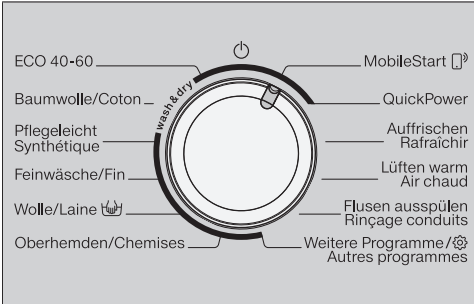

- Ruotare il selettore programmi sulla posizione selettore programmi *MobileStart*.

Consiglio: Per l'utilizzo di *MobileStart* la lavasciuga deve essere connessa alla rete WLAN e il Comando remoto deve essere attivo.

Nel display compare:

Introdurre la biancheria, chiudere sportello e premere "Start". Possibile comando remoto

- Seguire le indicazioni visualizzate nel display e avviare il programma.

Nel display compare:

MobileStart

Ora è possibile far funzionare la lavasciuga con l'app Miele.

3. Caricamento della lavasciuga

Aprire lo sportello



- Afferrare l'impugnatura e tirare lo sportello.

Controllare che nel tamburo non vi siano animali o oggetti estranei prima di introdurre la biancheria.

- Introdurre nel tamburo la biancheria distesa, senza pressarla.

Se il bucato è composto da capi di differente grandezza, il lavaggio e la centrifuga risulteranno più accurati.

Se si sfrutta appieno la capacità di carico si razionalizzano i consumi di acqua/energia e di conseguenza anche i costi. Se si carica eccessivamente il tamburo, si compromette il risultato di lavaggio e si favorisce la formazione di pieghe nella biancheria.

Consiglio: Rispettare il carico massimo per i diversi programmi di lavaggio. Quando si seleziona il programma, a display viene sempre visualizzata la rispettiva quantità di carico.

LAVAGGIO

Chiudere lo sportello

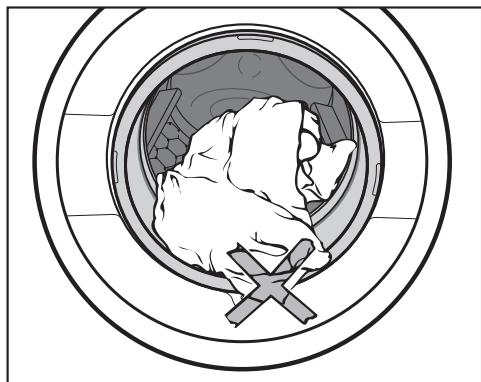

- Controllare che tra sportello e guarnizione non siano rimasti impigliati dei capi di biancheria.

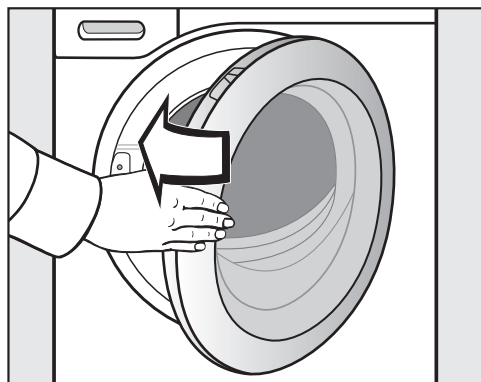

- Chiudere lo sportello con un colpo leggero.

4. Selezionare le impostazioni del programma

Selezionare temperatura e numero di giri

È possibile modificare la temperatura/il numero di giri di un programma, se consentito dal programma.

Le temperature raggiunte nella lavasciuga possono divergere dalle temperature selezionate. La combinazione di utilizzo di energia e durata del lavaggio raggiunge un risultato di lavaggio ottimale.



- Toccare i tasti sensore ∇ o \blacktriangle fino a quando la temperatura e il numero di giri selezionati compaiono a display.

Selezionare le opzioni

Con i tasti sensore *Single*, *Stiro rapido* e *Delicato* è possibile selezionare direttamente un'opzione.

Con il tasto sensore *Opzioni* è possibile selezionare altre opzioni in combinazione con il display.

Single	Vorbügeln Défroissage
Schonen Séchage doux	Extras Options

- Sfioccare il tasto sensore dell'opzione desiderata.

Il tasto sensore si accende completamente.

Consiglio: È possibile selezionare più opzioni per un programma di lavaggio.

Non tutte le opzioni sono selezionabili per tutti i programmi di lavaggio. Se il tasto sensore di un'opzione non è illuminato, l'opzione non è consentita per quel programma di lavaggio (v. cap. "Lavaggio", voce "Opzioni").

Tasto sensore Opzioni

Utilizzando il tasto sensore *Opzioni* è possibile selezionare ulteriori opzioni.

- Sfioccare il tasto sensore *Opzioni*.

Nel display compare:



- Sfioccare i tasti sensore ∇ o \blacktriangle , fino a quando l'opzione desiderata viene visualizzata nel display.

- Confermare l'opzione con il tasto sensore *OK*.

L'opzione è attivata e il tasto sensore *Opzioni* è acceso di luce chiara.

Selezionare il posticipo dell'avvio

Con il posticipo dell'avvio è possibile stabilire l'ora di avvio di un programma.

- Selezionare un'ora per il posticipo dell'avvio, se desiderato.

Ulteriori informazioni si trovano al capitolo "Posticipo avvio/SmartStart".

LAVAGGIO

5. Aggiungere il detersivo

È possibile aggiungere il detersivo tramite il cassetto detersivi **A** o il CapDosing **B**.

A Cassetto detersivi

È possibile utilizzare tutti i detersivi adatti per le lavatrici domestiche. Attenersi alle dosi e indicazioni sull'uso riportate sulla confezione del prodotto.

Caricare il detersivo

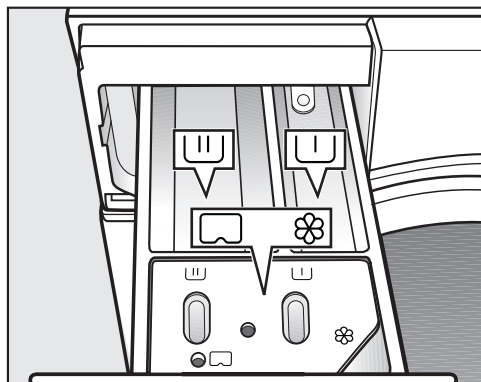

- Estrarre il cassetto detersivi e versare il detersivo nelle vaschette.

- Detersivo per il prelavaggio
- Detersivo per il lavaggio principale e ammollo
- Ammorbidente o amido, amido liquido o caps

Aggiungere l'ammorbidente

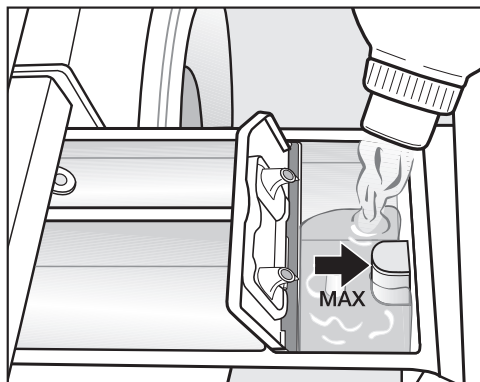

- Versare l'ammorbidente, l'amido o l'amido liquido nella vaschetta . **Non superare il livello massimo di riempimento.**

Il liquido viene immesso con l'ultimo risciacquo. Al termine del programma di lavaggio una piccola quantità di acqua rimane depositata nella scomparto .

Dopo più immissioni automatiche di amido, pulire la vaschetta detersivo, in particolar modo il dispositivo di aspirazione.

Consigli per il dosaggio

Nell'effettuare il dosaggio del detersivo, tenere presente il grado di sporco della biancheria e la quantità di carico. In caso di quantità di carico più piccole, ridurre la quantità di detersivo (p.es. per il mezzo carico ridurre il detersivo di $\frac{1}{3}$).

Troppo poco detersivo:

- La biancheria non risulta pulita e nel corso del tempo diventa grigia e rigida.
- Favorisce la formazione di muffa nella lavasciuga.
- Dalla biancheria non si elimina completamente il grasso.
- Favorisce il deposito di calcare sulle resistenze.

Troppo detersivo:

- Cattivi risultati di lavaggio, risciacquo e centrifugazione.
- Maggior consumo d'acqua dovuto all'inserimento automatico di un risciacquo supplementare.
- Si inquina di più.

Per ulteriori informazioni sui detersivi e il relativo dosaggio consultare il capitolo "LAVAGGIO", paragrafo "Detersivi".

Utilizzo di detersivi liquidi con prelavaggio

Non è possibile utilizzare detersivi liquidi nel lavaggio principale con prelavaggio attivato.

Per il lavaggio principale utilizzare un detersivo in polvere.

Utilizzo di detersivi in tab o detersivi in pod

Inserire il detersivo in tab o il detersivi in pod sempre direttamente sui capi all'interno del tamburo. L'immissione tramite cassetto detersivi non è consentita.

LAVAGGIO

Ⓑ CapDosing

Sono disponibili Cap con tre diversi contenuti:

- ☼ = Prodotto per la cura dei tessuti (ad es. ammorbidente, impermeabilizzante)
- 🧼 = Additivo (ad es. rinforzante di lavaggio)
- 💧 = Detersivo (solo per il lavaggio principale)

Un Cap contiene sempre la quantità corretta per un lavaggio.

È possibile acquistare i Cap in www.shop.miele.com, presso il servizio di assistenza tecnica Miele oppure presso i rivenditori specializzati Miele.

⚠ Rischi per la salute derivanti dai Cap.

In caso di ingestione o contatto con la pelle, le sostanze contenute nei Cap possono provocare danni alla salute.

Conservare i Cap fuori della portata dei bambini.

Attivare il CapDosing

- Sfioccare il tasto sensore .

Nel display compare:



- Toccare i tasti sensore ∇ o \blacktriangle , fino a quando il Cap desiderato viene visualizzato nel display.

- Confermare il Cap con il tasto sensore OK.

Introdurre il Cap

- Aprire il cassetto detersivi.

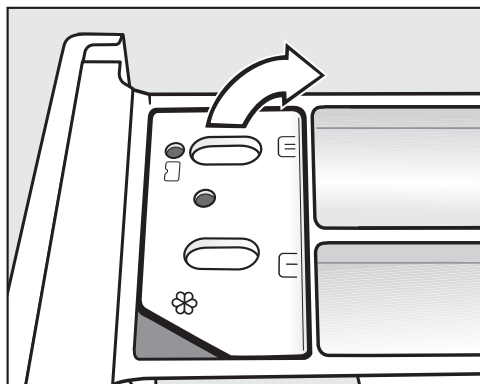

- Aprire il coperchio della vaschetta ☼/🧼.

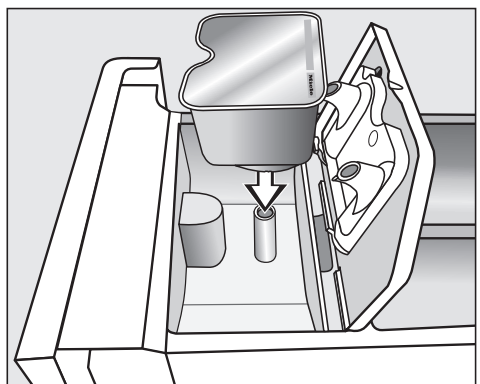

- Sistemare correttamente il Cap.



- Chiudere bene il coperchio.
- Chiudere il cassetto detersivi.

Il Cap si apre quando viene sistemato nella vaschetta del detersivo. Se si rimuove il Cap inutilizzato dalla vaschetta del detersivo, il contenuto può fuoriuscire dal Cap. Smaltire il Cap e non riutilizzarlo.

Il contenuto del relativo tipo di Cap viene aggiunto al programma di lavaggio al momento giusto.

Mediante il CapDosing, l'afflusso dell'acqua nello scomparto ⌘ avviene esclusivamente attraverso il Cap. Quando si utilizza un Cap, non versare ammorbidente nello scomparto ⌘.

- Al termine del programma di lavaggio, estrarre il Cap vuoto.

Per motivi tecnici una piccola quantità residua di acqua rimane nel Cap.

Disattivare o modificare CapDosing

È possibile disattivarlo o modificarlo solo prima dell'avvio del programma.

- Sfiocare il tasto sensore **CAP**.
- Selezionare No Cap (disattivare) oppure un altro tipo di Cap (modificare).

LAVAGGIO

6. Avviare il programma

- Sfioccare il tasto sensore *Start/Aggiungere biancheria* lampeggiante.

Lo sportello si blocca e si avvia il programma di lavaggio.

Nel display viene visualizzato lo stato del programma.

La lavasciuga indica il ciclo di lavaggio in corso e il tempo residuo del programma.

Se è stato selezionato un tempo di posticipo avvio, questo viene visualizzato nel display.

Aggiungere o prelevare la biancheria è possibile in qualsiasi momento finché a display non è acceso il simbolo  (v. cap. “Modificare svolgimento programma”, voce “Aggiungere biancheria”).

Risparmiare elettricità

Dopo 10 minuti gli elementi visualizzati si oscurano. Il tasto sensore *Start/Aggiungere biancheria* lampeggia.

È possibile riaccendere gli elementi visualizzati:

- Toccare il tasto sensore *Start/Aggiungere biancheria*, (non ha alcun effetto su un programma in corso).

7. Fine programma/Prelevare la biancheria

Nella fase anti piega il tamburo continua a muoversi per altri 30 minuti dopo la fine del programma. Lo sportello è ancora bloccato e nel display l'indicazione passa a:

Fine/fase anti piega e  Premere tasto Start

- Toccare il tasto *Start/Aggiungere biancheria* oppure ruotare il selettore programmi in posizione .

Lo sportello si sblocca.

Al termine della fase anti piega lo sportello si sblocca automaticamente.

- Aprire lo sportello.
- Prelevare la biancheria.

I capi non prelevati potrebbero restringersi o tingersi al lavaggio successivo.

Prelevare tutti i capi dal tamburo.

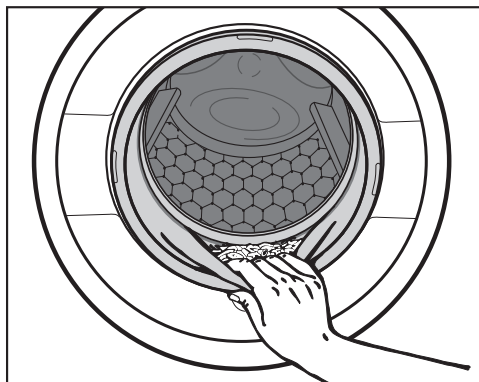

- Controllare se sotto la guarnizione di gomma dello sportello si sono depositati oggetti estranei.

Consiglio: Lasciare lo sportello leggermente aperto affinché il tamburo possa asciugarsi.

- Estrarre, se utilizzato, il Cap esaurito dalla vaschetta del detersivo.

Consiglio: Lasciare la vaschetta del detersivo leggermente aperta affinché possa asciugarsi.

Centrifuga

Numero di giri in centrifuga finale nel programma di lavaggio

Nella selezione del programma viene sempre scelto il numero di giri centrifuga ottimale per il programma di lavaggio visualizzato nel display.

In alcuni programmi di lavaggio è possibile selezionare un numero di giri centrifuga più elevato.

Nella tabella è indicato il numero di giri centrifuga massimo selezionabile.

Programma	g/min
ECO 40-60	1'600
Cotone	1'600
Lava/Indossa	1'200
Delicati	900
Lana	1'200
Camicie	900
QuickPower	1'600
Capi outdoor	800
Jeans	900
Capi scuri	1'200
Express 20	1'200
Impermeabilizzare	1'000
Capi sportivi	1'200
Scarpe da ginnastica	800
Seta	600
Capi in piuma	1'200
Tende	600
Automatic plus	1'200
Cotone 	1'600
Scarico/Centrifuga	1'600
Risciacquo/Inamidare	1'600

LAVAGGIO

Disattivare la centrifuga finale (stop con acqua)

- Per il numero di giri impostare  (Stop con acqua).

Dopo l'ultimo risciacquo i capi restano immersi nell'acqua. Questo accorgimento serve qualora non si possano prelevare subito i capi dalla lavasciuga al termine del programma, per evitare che si formino troppe pieghe.

Avvio della centrifuga:

A display lampeggia  *Stop con acqua* alternato al numero di giri ottimale in centrifuga.

- Con i tasti sensore \wedge e \vee selezionare un altro numero di giri in centrifuga e confermare con *OK*.
- Avviare la centrifuga finale premendo il tasto sensore *Start/Aggiungere biancheria*.

Terminare il programma:

- Selezionare con i tasti sensore \wedge e \vee l'impostazione 0 (no centrifuga).
- Sfiocare il tasto sensore *Start/Aggiungere biancheria* lampeggiante.

L'acqua viene scaricata.

Centrifuga di risciacquo

La biancheria viene centrifugata anche dopo il lavaggio principale e tra i risciacqui. Quando si riduce il numero di giri in centrifugazione finale, si riduce anche il numero di giri della centrifuga intermedia.

Escludere la centrifuga di risciacquo e quella finale

- Ridurre il numero di giri prima dell'avvio del programma di lavaggio a 0.



Al termine dell'ultimo risciacquo l'acqua viene scaricata e si passa direttamente alla fase anti piega.

Con questa impostazione in alcuni programmi viene effettuato un ulteriore risciacquo.

I diversi programmi

ECO 40-60		massimo 8,0 kg
Capi	Capi in cotone normalmente sporchi	
Consiglio	<ul style="list-style-type: none"> - In un ciclo di lavaggio si può lavare un carico di biancheria mista in cotone per le temperature 40 °C e 60 °C. - Il programma è il più efficiente in termini di consumo energetico e idrico per il lavaggio di biancheria in cotone. 	
Indicazione per istituti di ricerca: programma test per il rispetto della normativa UE per la progettazione ecocompatibile 2019/2023 e dell'etichettatura energetica ai sensi del regolamento n. 2019/2014.		
Cotone		da 90 °C a freddo
massimo 8,0 kg		
Capi	Magliette, biancheria intima, tovagliato ecc., capi in cotone, lino o fibre miste	
Consiglio	<ul style="list-style-type: none"> - Per un'igiene più accurata, selezionare una temperatura di 60 °C o più alta. - Programma 20 °C per biancheria in cotone poco sporca. 	
Lava/Indossa		da 60 °C a freddo
massimo 3,5 kg		
Capi	Capi in fibre sintetiche e miste oppure in cotone facile da trattare	
Consiglio	Per capi che sgualciscono facilmente ridurre la centrifuga.	
Delicati		da 60 °C a freddo
massimo 2,0 kg		
Capi	Capi delicati in fibre sintetiche, miste o in viscosa	
Consiglio	Per capi che sgualciscono facilmente disattivare la centrifuga.	

LAVAGGIO

Lana 		da 40 °C a freddo	massimo 2,0 kg
Capi	Capi in lana o misto lana		
Consiglio	Per capi che sgualciscono facilmente fare attenzione al numero di giri della centrifuga finale.		
Camicie		da 60 °C a freddo	massimo 1,0 kg/2,0 kg
Capi	Camicie e le camicette in cotone e fibre miste		
Consiglio	<ul style="list-style-type: none"> - Pretrattare il colletto e i polsini, a seconda del grado di sporco. - Rivoltare camicie e camicette verso sinistra, chiudere i bottoni e rivolgere verso l'interno colletti e polsini. - Per le camicie e le camicette in seta utilizzare il programma <i>Seta</i> . - Se si attiva l'opzione <i>Stiro rapido</i>, il carico massimo si riduce a 1,0 kg. 		
MobileStart 			
Consiglio	La scelta del programma e il comando avvengono tramite app Miele.		
QuickPower		da 60 °C a 40 °C	massimo 4,0 kg
Capi	Tessuti e capi normalmente sporchi, che vengono lavati anche con il programma <i>Cotone</i> .		
Consiglio	Grazie a uno speciale processo di umidificazione e uno speciale ritmo di lavaggio, la biancheria viene lavata particolarmente velocemente e a fondo.		
Rinfrescare	⇨ "I diversi programmi – ASCIUGATURA"		
Aria calda	⇨ "I diversi programmi – ASCIUGATURA"		
Sciogliere le impurità	⇨ Voce "Programma Sciogliere le impurità"		





Altri programmi

Capi outdoor		da 40 °C a freddo	massimo 2,5 kg
Capi	Giacche e pantaloni funzionali in membrane, ad es. Gore-Tex [®] , SYMPATEX [®] , WINDSTOPPER [®] ecc.		
Consiglio	<ul style="list-style-type: none"> - Chiudere i nastri in velcro e le cerniere. - Non aggiungere ammorbidente. - In caso di necessità è possibile trattare successivamente i capi outdoor col programma <i>Impermeabilizzare</i>. Non si consiglia di impermeabilizzare i capi dopo ogni lavaggio. 		
Jeans		da 60 °C a freddo	massimo 3,0 kg
Consiglio	<ul style="list-style-type: none"> - Lavare al rovescio i capi in jeans. - Spesso i tessuti in jeans stingono ai primi lavaggi. Lavare quindi separatamente i capi chiari e scuri. - Prima del lavaggio, chiudere bottoni e cerniere. 		
Capi scuri		da 60 °C a freddo	massimo 3,0 kg
Capi	Capi di colore nero e scuro in cotone, fibre miste		
Consiglio	Lavare i capi al rovescio.		
Express 20		da 40 °C a freddo	massimo 3,5 kg
Capi	Capi in cotone indossati per poco tempo e appena sporchi.		
Impermeabilizzare		40 °C	massimo 2,5 kg
Capi	Per trattare successivamente i capi in microfibre, l'abbigliamento da sci o le tovaglie, in prevalenza fabbricati in fibre sintetiche, e ottenere un effetto impermeabile all'acqua e allo sporco.		
Consiglio	<ul style="list-style-type: none"> - I capi dovrebbero essere stati appena lavati, centrifugati o asciugati. - Per ottenere un effetto ottimale si consiglia un trattamento finale termico. Questo può essere eseguito con l'asciugatura nella lavasciuga oppure stirando i capi. 		

LAVAGGIO

Capi sportivi		da 60 °C a freddo	massimo 2,5 kg
Capi	Capi per sport e fitness, come maglie, pantaloni e tute, capi sportivi in microfibra e pile		
Consiglio	<ul style="list-style-type: none">- Non aggiungere ammorbidente.- Attenersi alle indicazioni del produttore riportate sull'etichetta.		
Scarpe da ginnastica		da 40 °C a freddo	massimo 2 paia
Capi	Scarpe da ginnastica (non scarpe di cuoio)		
Consiglio	<ul style="list-style-type: none">- Attenersi alle indicazioni per la cura fornite dal cliente.- Non aggiungere ammorbidente.- Rimuovere lo sporco grossolano con una spazzola.- Per eliminare la polvere si attiva automaticamente un ciclo di prelavaggio senza detersivo.		
Seta 		da 30 °C a freddo	massimo 1,0 kg
Capi	Capi in seta o indumenti lavabili a mano che non contengono lana.		
Consiglio	Lavare nell'apposito sacco traforato calze, collant e reggiseni.		
Capi in piuma		da 60 °C a freddo	massimo 2,0 kg
Capi	Giacche, sacchi a pelo, cuscini e altri articoli con imbottitura in piuma		
Consiglio	<ul style="list-style-type: none">- Eliminare l'aria dalla biancheria prima del lavaggio per evitare che si formi troppa schiuma. A tale scopo introdurre i capi in un apposito sacco per biancheria stretto oppure legare i capi con un nastro lavabile.- Attenersi alle istruzioni di lavaggio sull'etichetta.		
Tende		da 40 °C a freddo	massimo 2,0 kg
Capi	Tende dichiarate lavabili in lavatrice dal relativo produttore.		
Consiglio	<ul style="list-style-type: none">- Per rimuovere la polvere selezionare <i>Prelavaggio</i>.- Se le tende sono delicate, ridurre la velocità di centrifuga o escluderla del tutto.- Togliere dalle tende i rollini di scorrimento.		

LAVAGGIO

Automatic plus		da 40 °C a freddo	massimo 5,0 kg
Capi	Capi selezionati secondo il colore, lavabili con il programma <i>Cotone e Lava/Indossa</i>		
Consiglio	I parametri di lavaggio (ad es. livello acqua, ritmo di lavaggio e giri centrifuga) vengono adattati automaticamente ai singoli carichi per garantire un risultato di lavaggio eccezionalmente delicato e accurato.		
Finish vapore		⇨ "I diversi programmi – ASCIUGATURA"	
Cotone 		 / 	massimo 8,0 kg
Capi	Capi in cotone normalmente sporchi		
Consiglio	<ul style="list-style-type: none"> - Per consumo di energia e di acqua, queste impostazioni sono ideali per lavare biancheria e indumenti in cotone. - Con  la temperatura di lavaggio raggiunta è inferiore a 60 °C. L'efficacia di lavaggio corrisponde al programma Cotone 60 °C. 		
Avvertenza per gli istituti di controllo: programma test conforme a EN 60456.			
Scarico/Centrifuga		massimo 8,0 kg	
Consiglio	<ul style="list-style-type: none"> - Solo scarico: impostare il numero di giri su 0 g/min. - Fare attenzione al numero di giri selezionato. 		
Risciacquo/Inamidare		massimo 8,0 kg	
Capi	<ul style="list-style-type: none"> - Tessuti lavati a mano che devono essere risciacquati - Tovaglie, tovaglioli oppure abbigliamento che devono essere inamidati 		
Consiglio	<ul style="list-style-type: none"> - Per capi che sgualciscono facilmente fare attenzione al numero di giri della centrifuga finale. - I capi da inamidare dovrebbero essere lavati di fresco senza l'utilizzo di ammorbidente. - Un risultato particolarmente soddisfacente con 2 cicli di risciacquo si ottiene attivando l'opzione <i>+Acqua</i>. Con l'impostazione <i>+Acqua</i> deve essere attivato un ulteriore ciclo di risciacquo (v. cap "Impostazioni", voce "+Acqua"). 		

LAVAGGIO

Pulizia/manutenzione



Pulizia macchina	85 °C	senza carico
<p>A causa dei programmi di lavaggio a bassa temperatura, la lavasciuga può infestarsi di batteri.</p> <p>Con il programma di pulizia della lavasciuga, il numero di batteri, funghi e biofilm microbici viene notevolmente ridotto e non si sviluppano odori sgradevoli.</p>		
Consiglio	<ul style="list-style-type: none">- Un risultato ottimale si ottiene utilizzando il prodotto igienizzante di Miele. In alternativa è possibile anche utilizzare un detergente universale in polvere.- Dosare il prodotto igienizzante o il detersivo universale direttamente nel tamburo.- Non caricare il tamburo. La pulizia avviene sempre a tamburo vuoto.	

Svolgimento programma

	Lavaggio principale		Risciacquo		Centrifuga
	Livello acqua	Ritmo di lavaggio	Livello acqua	Cicli risciacquo	
ECO 40–60		Ⓐ		2–3 ²	✓
Cotone		Ⓐ		2–4 ^{1,2}	✓
Lava/Indossa		Ⓑ		2–3 ²	✓
Delicati		Ⓒ		2–3 ²	✓
Lana		Ⓔ		2	✓
Camicie		Ⓒ		3	✓
QuickPower		Ⓐ		1	✓
Capi outdoor		Ⓒ		3	✓
Jeans		Ⓑ		2–3 ²	✓
Capi scuri		Ⓑ		3–4 ²	✓
Express 20		Ⓐ		1	✓
Impermeabilizzare	–	Ⓑ		1	✓
Capi sportivi		Ⓒ		2	✓
Scarpe da ginnastica ³		Ⓓ		2	✓
Seta		Ⓔ		2	✓
Capi in piuma ⁴		Ⓒ		3	✓
Tende		Ⓒ		3	✓
Automatic plus		Ⓐ Ⓑ		2–3 ²	✓
Cotone		Ⓐ		2–4 ²	✓
Risciacquo/Inamidare	–	–		1–2 ⁵	✓

La legenda si trova alla pagina seguente.

LAVAGGIO

-  = livello acqua basso
-  = livello acqua medio
-  = livello acqua alto
- Ⓐ = ritmo di lavaggio intenso
- Ⓑ = ritmo di lavaggio normale
- Ⓒ = ritmo Sensitive
- Ⓓ = Ritmo di lavaggio cullante
- Ⓔ = ritmo di lavaggio a mano
- ✓ = in fase di esecuzione
- = non in fase di esecuzione

La lavasciuga è dotata di comandi elettronici con automatismo quantità. ed è in grado di determinare autonomamente la quantità di acqua necessaria in relazione alla quantità di biancheria introdotta e alla sua capacità di assorbimento.

Le indicazioni qui di seguito riportate si riferiscono sempre al programma base a pieno carico.

Il display della lavasciuga fornisce continuamente informazioni durante il ciclo di svolgimento del programma.

Particolarità nello svolgimento del programma

Fase anti piega:

al termine del programma il tamburo continua a ruotare per altri 30 minuti per evitare il più possibile la formazione di pieghe.

Eccezione: nei programmi *Lana* e *Seta* non si attiva la fase anti piega.

La lavasciuga può aprirsi in qualsiasi momento.

- ¹ A partire da una temperatura selezionata di 60 °C e superiore vengono eseguiti due risciacqui. Se si imposta una temperatura inferiore a 60 °C vengono effettuati tre cicli di risciacquo.
- ² Viene eseguito un risciacquo aggiuntivo nel seguente caso:
 - c'è troppa schiuma nel tamburo;
 - il numero di giri selezionato per la centrifuga finale è inferiore a 700 giri/min;
- ³ Prerisciacquo: per rimuovere la polvere viene eseguito in automatico un prerisciacquo.
- ⁴ Centrifuga potenziata: prima del lavaggio viene eseguito un ciclo di centrifuga potenziata per eliminare l'aria dall'imbottitura.
- ⁵ Un risciacquo supplementare avviene con: la selezione dell'opzione *+Acqua*, se è attivato un risciacquo supplementare, come descritto nel capitolo "Impostazioni".

PowerWash

Il processo di lavaggio PowerWash sviluppato da Miele viene utilizzato nei seguenti programmi di lavaggio:

- ECO 40–60 (per carichi piccoli e medi)
- Cotone (per carichi piccoli e medi)
- Lava/Indossa
- Camicie
- Automatic plus
- Delicati

Funzionamento

Nei processi di lavaggio abituali si lava con più acqua di quanto la biancheria possa assorbire. Tutta questa quantità di acqua deve essere riscaldata.

Nel processo di lavaggio PowerWash si lava solo con poca più acqua di quanto la biancheria possa assorbire. L'acqua non assorbita dalla biancheria riscalda il tamburo e la biancheria e viene spruzzata continuamente nella biancheria. Questo riduce il consumo di energia.

Attivazione

Il processo di lavaggio PowerWash si attiva automaticamente nei suddetti programmi.

Alle seguenti condizioni non viene eseguito il processo di lavaggio PowerWash:

- il numero di giri selezionato per la centrifuga finale è inferiore a 600 giri/min;
- CapDosing è selezionato per il lavaggio principale (☺, ☹);

- la temperatura di lavaggio supera i 60 °C;
- sono selezionate opzioni come ad es. *Prelavaggio* o *+Acqua*;
- nei programmi *ECO 40–60* o *Cotone* si trova un carico maggiore.

Particolarità

- La fase di inumidimento

All'inizio del programma di lavaggio la lavasciuga centrifuga alcune volte. Con la centrifuga l'acqua centrifugata viene spruzzata nuovamente sulla biancheria, per ottenere un inumidimento ottimale.

Alla fine di questa fase viene regolato il livello di acqua ottimale. La lavasciuga pompa via acqua e aggiunge acqua fresca.

- Rumori nella fase di riscaldamento

Nella fase di riscaldamento della biancheria e del tamburo possono presentarsi rumori insoliti (gorgoglii).

- Impiego di detersivo

Attenzione al corretto dosaggio di detersivo (carichi più piccoli).

LAVAGGIO

Opzioni

I programmi di lavaggio possono essere completati da diverse opzioni.

Non tutte le opzioni sono selezionabili per tutti i programmi di lavaggio.

Selezionare le opzioni

Le opzioni possono essere selezionate direttamente con i tasti sensore *Single*, *Delicato* e *Stiro rapido*.

Con il tasto sensore *Opzioni* è possibile selezionare altre opzioni in combinazione con il display.

Single	Vorbügeln Défroissage
Schonen Séchage doux	Extras Options

Selezionare direttamente le opzioni

- Sfiocare il tasto sensore dell'opzione desiderata.

Si accende il tasto corrispondente.

Non tutte le opzioni sono selezionabili per tutti i programmi di lavaggio.

Se un'opzione non è ammessa per il programma di lavaggio, non si illumina e non è attivabile al tocco.

Selezionare le opzioni a display

- Sfiocare il tasto sensore *Opzioni*.

Nel display compare: No opzioni ✓

- Sfiocare i tasti sensore ∨ o ∧, fino a quando l'opzione desiderata viene visualizzata nel display.
- Confermare l'opzione con il tasto sensore *OK*.

L'opzione è contrassegnata con un ✓.

Deselezionare le opzioni

- Toccare il tasto sensore illuminato di luce chiara *Single*, *Delicato* o *Stiro rapido*.

Il tasto sensore è di luce dimmerata.

- Sfiocare il tasto sensore *Opzioni*.

Nel display compare l'opzione selezionata.

- Sfiocare i tasti sensore ∨ o ∧, fino a quando a display compare No opzioni.
- Confermare No opzioni con il tasto sensore *OK*.

L'opzione è deselezionata.

Single



Consente il lavaggio efficace di un carico molto ridotto (< 1 kg) in un programma di lavaggio normale. La durata del lavaggio si riduce.

Osservare le seguenti raccomandazioni:

- Utilizzare il detersivo liquido.
- Ridurre la quantità di detersivo al max. del 50 % del valore indicato per ½ carico.

Pre-stiratura

Per ridurre la formazione di pieghe, alla fine del programma la biancheria viene distesa. Per un risultato ottimale, ridurre il carico massimo del 50 %. I piccoli carichi migliorano i risultati di lavaggio.

I capi di abbigliamento devono essere idonei all'asciugatura ☼ ☼ e alla stiratura  .

Per alcuni programmi si riduce il numero di giri in centrifugazione.

Delicato

Il movimento del tamburo e il tempo di lavaggio si riducono. I capi solo leggermente sporchi vengono trattati in maniera più delicata.

Quick

Per tessuti poco sporchi, senza macchie visibili.

La durata del lavaggio principale viene ridotta.

Prelavaggio

Per eliminare grandi quantitativi di sporco, ad es. polvere, sabbia.

Ammollo

Per capi particolarmente sporchi con macchie proteiche.

È possibile selezionare una durata di ammollo compresa tra 30 minuti e 5 ore in scatti di 30 minuti, come descritto nel capitolo "Impostazioni".

L'impostazione di serie è 30 minuti.



Intenso

Per biancheria particolarmente sporca e resistente. Grazie a un miglioramento della meccanica di lavaggio e all'utilizzo di più energia per il riscaldamento, il risultato di lavaggio è migliore.

Estremamente silenzioso

Lo sviluppo di rumori durante il programma di lavaggio si riduce notevolmente. Utilizzare questa funzione se si desidera effettuare un lavaggio durante i tempi di riposo. L'opzione *Stop con acqua* viene disattivata e la durata del programma si prolunga.

AllergoWash

In caso di esigenze igieniche elevate. A causa dell'impiego maggiore di energia elettrica si prolungano le durate di mantenimento della temperatura. Mediante un maggiore impiego di acqua si aumenta l'efficacia di risciacquo. I capi devono essere idonei all'asciugatura ☺ ☺ e alla stiratura  .



+Acqua

Il livello dell'acqua viene aumentato per i cicli di lavaggio e risciacquo. Nel programma *Solo risciacquo/Inamidare* si esegue un secondo ciclo di risciacquo.

È possibile selezionare altre funzioni per l'opzione *+Acqua* come descritto al capitolo "Impostazioni".

LAVAGGIO

Per i diversi programmi è possibile selezionare le seguenti opzioni:

	Single	Pre-stiratura	Delicato	Quick	Prelavaggio	Ammollo	Intenso	Silence	AllergoWash	+Acqua
ECO 40-60	-	-	-	-	-	-	-	-	-	-
Cotone	●	●	●	●	●	●	●	●	●	●
Lava/Indossa	●	●	●	●	●	●	●	●	●	●
Delicati	●	●	●	●	●	●	-	●	●	●
Lana 	●	-	-	-	-	-	-	●	-	-
Camicie	●	●	●	●	●	●	-	●	●	●
QuickPower	-	●	-	✓	-	-	-	-	-	-
Capi outdoor	-	-	●	●	●	●	-	●	-	●
Jeans	●	●	●	●	●	●	-	●	●	●
Capi scuri	●	●	●	●	●	●	-	●	●	●
Express 20	-	●	-	✓	-	-	-	-	-	-
Impermeabilizzare	-	-	-	-	-	-	-	-	-	-
Capi sportivi	●	●	●	●	●	●	-	●	●	●
Scarpe da ginnastica	-	-	-	-	-	-	-	●	-	●
Seta 	●	-	-	-	-	-	-	●	-	-
Capi in piuma	-	-	●	●	●	-	-	●	●	●
Tende	-	●	●	●	●	-	-	●	●	●
Automatic plus	●	●	●	●	●	●	-	●	●	●
Cotone 	●	●	●	●	●	●	●	●	●	●
Risciacquo/Inamidare	-	-	-	-	-	-	-	-	-	●

● = selezionabile

✓ = attivato automaticamente

- = non selezionabile

Detersivo

È possibile usare ogni detersivo adatto a lavatrici per uso domestico. Le modalità d'uso e di dosaggio sono riportate sulla confezione.

Il dosaggio dipende dai seguenti fattori:

- grado di sporco della biancheria
- carico
- durezza dell'acqua

Se non si conosce la durezza della propria acqua, rivolgersi alla locale azienda idrica.

Decalcificante

Se il grado di durezza dell'acqua oscilla tra II e III è possibile aggiungere al detersivo un prodotto decalcificante per risparmiare detersivo. Per il dosaggio, attenersi alle istruzioni sulla confezione. Mettere prima il detersivo e poi il prodotto decalcificante.

Dosare quindi il detersivo per il grado di durezza I.

Gradi durezza acqua

Limiti durezza	gradazione francese °f	gradazione tedesca °d
dolce (I)	0 – 15	0 – 8,4
media (II)	15 – 25	8,4 – 14
dura (III)	più di 25	più di 14

Accessori per il dosaggio

Per il dosaggio usare gli accessori del produttore del detersivo allegati alla confezione (ad es. sfere), soprattutto per dosare il detersivo liquido.

Confezioni di ricambio

Acquistare preferibilmente le confezioni di ricambio del detersivo per ridurre i rifiuti.

Ammorbidente, appretto, amido

L'ammorbidente rende soffici gli indumenti e la biancheria e diminuisce la carica elettrostatica se successivamente il bucato viene asciugato a macchina.

L'appretto è un amido sintetico e conferisce agli indumenti una certa resistenza.





L'amido conferisce alla biancheria durezza e forma.

LAVAGGIO

Utilizzare separatamente ammorbidente, appretto o amido

L'amido deve essere inserito sotto forma di bustina.

Consiglio: Con l'ammorbidente attivare l'opzione *+Acqua*.

- Versare l'ammorbidente nella vaschetta  oppure inserire il Cap.
- Versare l'amido/l'appretto nella vaschetta  e l'amido/l'appretto in polvere o viscoso nella vaschetta .
- Selezionare il programma *Risciacquo/Inamidare*.
- Se necessario correggere il numero di giri centrifuga.
- Se si utilizza un Cap attivare il tasto sensore .
- Sfioccare il tasto sensore *Start/Aggiungere biancheria*.

Colorare/Decolorare

 **Danni dovuti a prodotti decoloranti.**

I prodotti decoloranti possono corrodere la lavasciuga.



Non utilizzare prodotti decoloranti nella lavasciuga.

La colorazione nella lavasciuga è consentita solo per i fabbisogni domestici. Il sale utilizzato per la colorazione aggredisce l'acciaio inox se utilizzato per periodi prolungati. Attenersi scrupolosamente alle indicazioni riportate sulla confezione del prodotto.



Per la colorazione selezionare l'opzione *+Acqua*.

Consiglio per i detersivi Miele

I detersivi Miele sono sviluppati in modo specifico per l'uso quotidiano nella lavatrice Miele. Per ulteriori informazioni su questi detersivi consultare il capitolo "Prodotti per il lavaggio e la cura".

	Detersivi Miele		Cap Miele		
	UltraWhite	UltraColor			
ECO 40–60	✓	✓	-	✓	✓
Cotone	✓	✓	-	✓	✓
Lava/Indossa	-	✓	-	✓	✓
Delicati	-	-	✓	✓	-
Lana	-	-	✓	-	-
Camicie	✓	✓	-	✓	✓
QuickPower	✓	✓	-	-	-
Capi outdoor	-	-	✓	-	-
Jeans	-	✓	-	✓	-
Capi scuri	-	✓	✓	✓	-
Express 20	-	✓	-	✓	-
Impermeabilizzare	-	-	-	✓	-
Capi sportivi	-	-	✓	-	-
Scarpe da ginnastica	-	✓	-	-	✓
Seta	-	-	✓	-	-
Capi in piuma	-	-	✓	-	-
Tende	✓	✓	-	-	✓
Automatic plus	-	✓	-	✓	✓
Risciacquo/Inamidare	-/-	-/-	-/-	✓/-	-/-

- ✓ consigliato
- non consigliato

-  Detersivo specifico (ad es. WoolCare)
-  Prodotto per la cura dei tessuti (ad es. ammorbidente)
-  Additivo (ad es. Booster)

LAVAGGIO

Consigli per i detersivi secondo il regolamento (UE) n. 1015/2010

I consigli valgono per i limiti di temperatura come descritto al capitolo “LAVAGGIO”, voce “I diversi programmi”.

	universale	per colorati	per delicati e lana	speciale
	Detersivo			
ECO 40–60	✓	✓	–	–
Cotone	✓	✓	–	–
Lava/Indossa	–	✓	–	–
Delicati	–	–	✓	–
Lana	–	–	✓	✓
Camicie	✓	✓	–	–
QuickPower	✓	✓	–	–
Capi outdoor	–	–	✓	✓
Jeans	–	✓ ¹	–	–
Capi scuri	–	✓ ¹	–	–
Express 20	–	✓ ¹	–	–
Capi sportivi	–	–	✓	✓
Scarpe da ginnastica	–	✓ ¹	–	–
Seta	–	–	–	✓
Capi in piuma	–	–	✓ ¹	✓
Tende	✓ ²	–	–	–
Automatic plus	–	✓	–	–
Inamidare	–	–	–	✓

✓ consigliato

– non consigliato

¹ Detersivo liquido

² Detersivo in polvere

Asciugatura separata

L'asciugatura separata è necessaria se non tutti i tessuti lavati devono essere asciugati a macchina o se il bucato supera la quantità di carico indicata.

1. Selezionare la biancheria

Selezionare la biancheria

- Separare il bucato in base a tipo di fibra/tessuto e umidità residua, nella misura in cui ciò sia possibile.

In questo modo si ottengono risultati di asciugatura uniformi.

- Prima dell'asciugatura controllare i simboli sull'etichetta.

Se non è riportato alcun simbolo, far asciugare l'articolo con il programma dedicato.

Consigli per l'asciugatura

- Non asciugare capi completamente zuppi di acqua. Dopo il lavaggio centrifugare i capi almeno per 30 secondi.
- Capi in lana o misto lana tendono a infeltrirsi e restringersi. Trattare questi capi solo con il programma *Lana*.
- Tessuti di puro lino possono essere asciugati solo se l'asciugatura in tamburo è esplicitamente indicata sull'etichetta. In caso contrario il tessuto può diventare ruvido.

- Maglieria e tessuti di maglia, (ad es. magliette, biancheria intima, ecc.) per lo più si restringono al primo lavaggio. Per questo motivo, non asciugare eccessivamente i capi per evitare che si restringano. Acquistare questi capi eventualmente una o due misure più grandi.
- È possibile asciugare la biancheria inamidata. Tuttavia per ottenere l'effetto "appretto" tipico, dosare la quantità doppia di amido.
- Non asciugare i capi scuri con i capi chiari. I capi scuri possono decolorarsi oppure impurità di colore diverso possono depositarsi sui capi.
- Rispettare sempre le quantità di carico massime dei programmi di asciugatura come descritto al capitolo "Elenco programmi". Il risultato di asciugatura e la fase anti-piegia dipendono dal carico. Minore è il carico, migliore il risultato. In questo modo si ottiene un risultato di asciugatura uniforme e senza pieghe quando si riduce il carico.

ASCIUGATURA

2. Selezionare un programma

Accendere la lavasciuga

- Ruotare il selettore programmi su un programma.

La luce del tamburo si accende.

La luce del tamburo si spegne automaticamente dopo alcuni minuti.

Selezionare un programma

- attraverso il selettore programmi

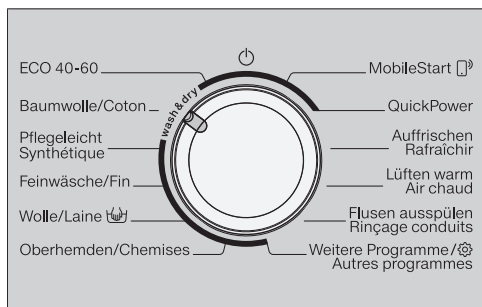

- Ruotare il selettore programmi sul programma desiderato.

Nel display compare:



- Sfiore i tasti sensore ∇ o \wedge , fino a quando a display compare *Asciugatura*.
- Confermare con il tasto sensore *OK*.

A display sono visualizzati il programma selezionato e la massima quantità di carico, poi i parametri di asciugatura impostati. Successivamente, il display passa alla visualizzazione di base del programma di asciugatura.

- tramite la posizione del selettore su "Altri programmi"

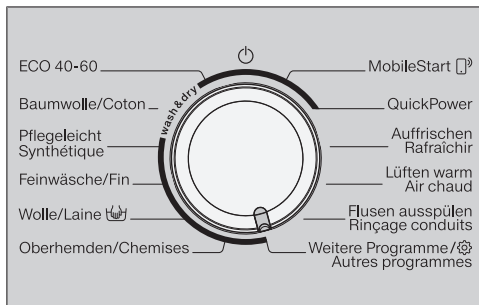

- Riportare il selettore programmi sulla posizione *Altri programmi*.

Nel display compare:



- Sfiore ripetutamente i tasti sensore ∇ o \wedge fino a quando il programma desiderato viene visualizzato nel display.
- Confermare il programma con il tasto sensore *OK*.

Nel display compare:



- Sfiore i tasti sensore ∇ o \wedge , fino a quando a display compare *Asciugatura*.
- Confermare con il tasto sensore *OK*.

A display sono visualizzati il programma selezionato e la massima quantità di carico. Successivamente, il display passa alla visualizzazione di base del programma di asciugatura.

- tramite la posizione del selettore programmi "MobileStart"

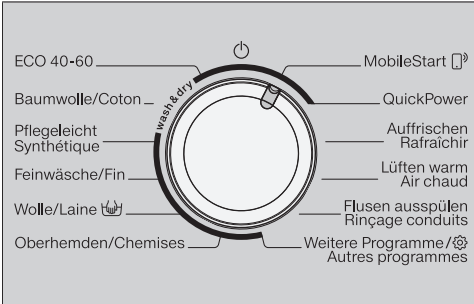

- Ruotare il selettore programmi sulla posizione selettore programmi *MobileStart*.

Consiglio: Per l'utilizzo di *MobileStart* la lavasciuga deve essere connessa alla rete WLAN e il Comando remoto deve essere attivo.

Nel display compare:

Introdurre la biancheria, chiudere sportello e premere "Start". Possibile comando remoto

- Seguire le indicazioni visualizzate nel display e avviare il programma.

Nel display compare:

MobileStart

Ora è possibile far funzionare la lavasciuga con l'app Miele.

3. Caricamento della lavasciuga

Aprire lo sportello

- Per aprire lo sportello, inserire la mano nell'incavo e tirare la maniglia.

Controllare che nel tamburo non vi siano animali o oggetti estranei prima di introdurre la biancheria.

- Sistemare la biancheria sprimacciata nel cestello.

Se il carico è eccessivo, la biancheria si sciupa e l'asciugatura non risulta uniforme.

Attenersi sempre ai carichi massimi indicati nel paragrafo "I diversi programmi".

Chiudere lo sportello

- Accertarsi che non rimanga incastrato qualche capo tra sportello e guarnizione.
- Chiudere lo sportello con un colpo leggero.

I dosatori come sacchetti o sfere possono fondere con il calore e danneggiare la lavasciuga e la biancheria.

Non asciugare in presenza di dosatori.

Anche per l'asciugatura deve essere aperto il rubinetto dell'acqua.

ASCIUGATURA

4. Selezionare le impostazioni del programma

Selezionare il livello di asciugatura

È possibile modificare il livello di asciugatura preimpostato di un programma di asciugatura.

- Sfiare il tasto *Livello asciugatura* (☺).

Nel display compare:



- Con i tasti sensore ∨ e ∧ impostare il livello di asciugatura desiderato e confermare con *OK*.

Il livello di asciugatura viene contrassegnato con ✓.

Selezionare la durata di asciugatura

Anziché un livello di asciugatura è possibile selezionare una durata di asciugatura.

- Sfiare il tasto *Durata di asciugatura* (☺).

Nel display compare:



- Con i tasti sensore ∨ e ∧ impostare la durata di asciugatura desiderata e confermare con *OK*.

Selezionare la velocità della termo-centrifuga

È possibile modificare la velocità di centrifuga preimpostata per la centrifuga termica di un programma di asciugatura.



- Sfiare i tasti sensore ∨ e ∧, fino a quando il numero di giri selezionato compare a display.

La centrifuga termica non è disponibile con la selezione di un tempo di asciugatura.

Selezionare le opzioni

Con i tasti sensore *Single*, *Stiro rapido* e *Delicato* è possibile selezionare direttamente un'opzione.

Con il tasto sensore *Opzioni* è possibile selezionare altre opzioni in combinazione con il display.

Single	Vorbügeln Défroissage
Schon Séchage doux	Extras Options

- Sfiocare il tasto sensore dell'opzione desiderata.

Si accende di luce chiara il tasto sensore.

Consiglio: È possibile selezionare più opzioni per un programma di asciugatura.

Non tutte le opzioni sono selezionabili per tutti i programmi di asciugatura. Se un'opzione non è illuminata, l'opzione non è consentita per il programma di asciugatura (v. cap. "Asciugatura", voce "Opzioni").

Tasto sensore Opzioni

Utilizzando il tasto sensore *Opzioni* è possibile selezionare ulteriori opzioni.

- Sfiocare il tasto sensore *Opzioni*.

Nel display compare:



- Sfiocare i tasti sensore ∨∧, fino a quando l'opzione desiderata viene visualizzata nel display.
- Confermare l'opzione con il tasto sensore *OK*.

Selezionare il posticipo avvio

Con il posticipo dell'avvio è possibile determinare l'inizio di un programma.

- Selezionare un'ora per il posticipo dell'avvio, se desiderato.

Ulteriori informazioni nel capitolo "Posticipo avvio".

ASCIUGATURA

5. Avviare il programma

- Sfioccare il tasto sensore *Start/Aggiungere biancheria* lampeggiante.

Lo sportello si blocca e si avvia il programma di asciugatura.

Nel display viene visualizzato lo stato del programma.

La lavasciuga informa l'utente sulla fase di lavaggio rispettivamente raggiunta e sulla durata residua del programma.

Se è stato selezionato un tempo di posticipo avvio, questo viene visualizzato nel display.

Aggiungere o prelevare la biancheria è possibile in qualsiasi momento finché a display non è acceso il simbolo  (v. cap. "Modificare svolgimento programma", voce "Aggiungere biancheria").

Risparmiare elettricità

Dopo 10 minuti gli elementi visualizzati si oscurano. Il tasto sensore *Start/Aggiungere biancheria* lampeggia.

È possibile riaccendere gli elementi visualizzati:

- Toccare il tasto sensore *Start/Aggiungere biancheria*, (non ha alcun effetto su un programma in corso).

6. Fine programma/Prelevare la biancheria

Nella fase anti piega il tamburo continua a muoversi per altri 150 minuti dopo la fine del programma. Lo sportello è ancora bloccato e nel display l'indicazione passa a:

Fine/fase anti piega e  Premere tasto Start

- Toccare il tasto *Start/Aggiungere biancheria* oppure ruotare il selettore programmi in posizione .

Lo sportello si sblocca.

Se si preleva la biancheria nel corso della fase anti piega, si può formare una colonna di calore. Stendere la biancheria per dissipare il residuo calore.

Al termine della fase anti piega lo sportello si sblocca automaticamente.

- Aprire lo sportello.
- Prelevare la biancheria.

Gli indumenti dimenticati si rovinerebbero se asciugati eccessivamente col programma successivo. Prelevare tutti i capi dal tamburo.

Consiglio: Nel capitolo "Lavaggio e asciugatura" attenersi a quanto riportato alla voce "Dopo ogni lavaggio o asciugatura".



I diversi programmi

Tutti i pesi contrassegnati con * fanno riferimento al peso della biancheria asciutta.

¹ Ulteriori informazioni sulla *selezione della durata (a tempo)* si trovano alla fine dell'elenco programmi.

ECO 40-60		massimo 5,0 kg*
Pronto asciutto		
	Capi in cotone: magliette, biancheria intima, biancheria per neonati, abbigliamento da lavoro, giacche, coperte, grembiuli, camici, asciugamani in spugna, teli da bagno in spugna, accappatoi in spugna e lenzuola in flanella e per neonati	
Cotone		massimo 5,0 kg*
Asciutto plus, Pronto asciutto		
Capi	Capi in cotone a uno o più strati: magliette, biancheria intima, biancheria per neonati, abbigliamento da lavoro, giacche, coperte, grembiuli, camici, asciugamani in spugna, teli da bagno in spugna, accappatoi in spugna e lenzuola in flanella e per neonati	
Stiro a mano, Selezione durata (a tempo)¹		
Capi	Tessuti in cotone o lino che devono essere trattati a fine asciugatura, ad es. tovaglie, lenzuola, biancheria inamidata.	
Consiglio	Lasciare arrotolata la biancheria da stirare a macchina per mantenerla umida.	
Lava/Indossa		massimo 3,5 kg*
Pronto asciutto+, Pronto asciutto, Stiro a mano, Selezione durata (a tempo)¹		
Capi	Capi Lava/Indossa sintetici, cotone o capi in fibre miste, p.es. abbigliamento da lavoro, camici, maglioni, vestiti, pantaloni, tovaglie, calzini	

ASCIUGATURA

Delicati		massimo 1,0 kg*
Pronto asciutto+, Pronto asciutto, Stiro a mano, Selezione durata (a tempo)¹		
Capi	I tessuti delicati contraddistinti dal simbolo  sull'etichetta di fibre sintetiche, fibre miste, seta artificiale oppure cotone facile da trattare, ad es. camicie, camicette, biancheria intima delicata, capi con applicazioni	
Consiglio	Ridurre il carico per contenere al minimo la formazione di pieghe.	
Lana		massimo 2,0 kg*
3 minuti		
Capi	Tessuti in lana o misto lana: pullover, giacche fatte a maglia, calze	
Consiglio	<ul style="list-style-type: none"> - I capi in lana vengono resi soffici e ariosi in poco tempo, ma non asciugati completamente. - A programma ultimato prelevare subito gli indumenti. 	
Camicie		massimo 1,0 kg*
Pronto asciutto+, Pronto asciutto, Stiro a mano, Selezione durata (a tempo)¹		
Capi	Camicie e camicette	
Consiglio	<ul style="list-style-type: none"> - Rivoltare camicie e camicette verso sinistra, chiudere i bottoni e rivolgere verso l'interno colletti e polsini. - Per ridurre la formazione di pieghe, gli indumenti vengono inumiditi all'inizio del programma. 	
MobileStart 		
Consiglio	La scelta del programma e il comando avvengono tramite app Miele.	

ASCIUGATURA

QuickPower		massimo 4,0 kg*
Pronto asciutto +, Pronto asciutto, Stiro a mano, Selezione durata (a tempo)¹		
Capi	Indumenti non delicati, indicati per il programma <i>Cotone</i>	
Avvertenza	Per il lavaggio e l'asciugatura in sequenza di biancheria normalmente sporca, la durata del programma è particolarmente breve.	
Rinfrescare		massimo 1,0 kg*
Pronto asciutto, Stiro a mano, Selezione durata (a tempo)¹		
Capi	Bucato asciutto o indossato per poco tempo, ma non bucato sporco	
Consiglio	Per ridurre la formazione di pieghe, gli indumenti vengono inumiditi all'inizio del programma. <ul style="list-style-type: none"> - Pronto asciutto: gli indumenti sono pronti immediatamente. - Stiro a mano: i capi di biancheria devono essere stirati oppure appesi su una gruccia per finire di asciugarsi. 	
Avvertenza	La formazione di pieghe aumenta con l'aumento del carico e con tempi di asciugatura più lunghi.	
Aria calda		massimo 4,0 kg*
Selezione durata (a tempo)¹		
Capi	<ul style="list-style-type: none"> - Asciugatura di tessuti a più strati che non si asciugano uniformemente: giacche, cuscini, sacchi a pelo - Asciugare o mettere all'aria singoli capi di abbigliamento 	
Consiglio	Evitare di selezionare inizialmente tempi molto lunghi. Procedere per tentativi al fine di determinare qual è la durata di asciugatura corretta.	
Sciacquare le impurità ⇨ Paragrafo "Programma Sciacquare le impurità"		

ASCIUGATURA

Altri programmi

Tutti i pesi contrassegnati con * fanno riferimento al peso della biancheria asciutta.



¹ Ulteriori informazioni sulla *selezione della durata (a tempo)* si trovano alla fine dell'elenco programmi.

Capi outdoor		massimo 2,5 kg*
Pronto asciutto+, Pronto asciutto, Stiro a mano, Selezione durata (a tempo)¹		
Capi	Capi di vestiario outdoor, asciugabili a macchina	
Jeans		massimo 3,0 kg*
Pronto asciutto+, Pronto asciutto, Stiro a mano, Selezione durata (a tempo)¹		
Capi	Capi in tessuto denim: pantaloni, giacche, gonne o camicie	
Capi scuri		massimo 3,0 kg*
Pronto asciutto+, Pronto asciutto, Stiro a mano, Selezione durata (a tempo)¹		
Capi	Capi di colore scuro in lana o fibre miste	
Express 20		massimo 3,5 kg*
Pronto asciutto+, Pronto asciutto, Stiro a mano, Selezione durata (a tempo)¹		
Capi	Indumenti non delicati, indicati per il programma Cotone	
Avvertenza	Per il lavaggio e l'asciugatura in sequenza di biancheria normalmente sporca, la durata del programma è particolarmente breve.	
Impermeabilizzare		massimo 2,5 kg*
Pronto asciutto		
Capi	Per il trattamento termico di tessuti idonei all'asciugatura che sono stati impermeabilizzati	
Capi sportivi		massimo 2,5 kg*
Pronto asciutto+, Pronto asciutto, Stiro a mano, Selezione durata (a tempo)¹		
Capi	Capi per sport e fitness, asciugabili a macchina	

ASCIUGATURA

Scarpe da ginnastica		massimo 2 paia
Selezione durata (a tempo)¹		
Capi	Scarpe da ginnastica che sono state dichiarate idonee all'asciugatura da parte del produttore	
Consiglio	Rimuovere le soles interne dalle scarpe e inserirle nel cestello con le scarpe.	
Avvertenza	Il cestello non gira.	
Seta		massimo 1,0 kg*
8 minuti		
Capi	Capi in seta asciugabili a macchina: camicette e camicie	
Consiglio	<ul style="list-style-type: none"> - Per ridurre la formazione di pieghe. - I capi non risultano completamente asciutti. - A programma ultimato prelevare subito gli indumenti. 	
Capi in piuma		massimo 2,0 kg*
Selezione durata (a tempo)¹		
Capi	Giacche, sacchi a pelo, cuscini e altri articoli con imbottitura in piuma idonei all'asciugatura	
Consiglio	Procedere per tentativi al fine di determinare qual è la durata di asciugatura corretta.	
Automatic plus		massimo 3,0 kg*
Pronto asciutto+, Pronto asciutto, Stiro a mano, Selezione durata (a tempo)¹		
Capi	Capi e indumenti di diversa composizione, asciugabili con i programmi <i>Cotone</i> e <i>Lava/Indossa</i>	
Cotone <input type="checkbox"/>		massimo 5,0 kg*
Pronto asciutto		
Capi	Biancheria e indumenti in cotone normalmente bagnati, come descritto alla voce <i>Cotone Pronto asciutto</i>	
Consiglio	<ul style="list-style-type: none"> - Il programma Cotone <input type="checkbox"/> è, dal punto di vista dei consumi energetici, il più efficiente per asciugare biancheria in cotone normalmente bagnata. 	
Indicazione per istituti test: il programma Cotone <input type="checkbox"/> è il programma test ai sensi del regolamento 392/2012/UE per l'etichettatura energetica in base alla norma EN 61121.		

ASCIUGATURA

Finish vapore		massimo 2,0 kg*
Stiro a mano		
Capi	Per ridurre in larga misura la formazione di pieghe in capi ancora umidi di cotone o lino, lavati di fresco e centrifugati Le giacche/i cappotti devono essere idonei all'asciugatura ☺ ☹ e alla stiratura   .	
Consiglio	A programma ultimato prelevare subito gli indumenti e appenderli a una gruccia.	
Avvertenza	Non adatto per capi in lana o misto lana.	

¹ Selezione durata (a tempo)

L'asciugatura a tempo è particolarmente adatta nel caso di carichi leggeri o se si vuole asciugare un solo capo di abbigliamento. I capi vengono asciugati con aria calda (tempo selezionabile da 20 minuti a 2 ore). La temperatura di asciugatura è concordata in base al programma corrispondente. Evitare di selezionare inizialmente tempi molto lunghi. Procedere per tentativi al fine di determinare qual è la durata di asciugatura corretta.

Opzioni

I programmi di asciugatura possono essere completati da diverse opzioni.

Selezionare le opzioni

Le opzioni possono essere selezionate direttamente con i tasti sensore *Single*, *Delicato* e *Stiro rapido*.

Con il tasto sensore *Opzioni* è possibile selezionare altre opzioni in combinazione con il display.

Single	Vorbügeln Défroissage
Schonen Séchage doux	Extras Options

Selezionare direttamente le opzioni

- Sfioccare il tasto sensore dell'opzione desiderata.

Si accende il tasto corrispondente.

Non tutte le opzioni sono selezionabili per tutti i programmi.

Se un'opzione non è ammessa per il programma, non si illumina e non è attivabile al tocco.

Selezionare le opzioni a display

- Sfioccare il tasto sensore *Opzioni*.

Nel display compare: No opzioni ✓

- Sfioccare i tasti sensore \vee o \wedge , fino a quando l'opzione desiderata viene visualizzata nel display.
- Confermare l'opzione con il tasto sensore *OK*.

L'opzione è contrassegnata con un ✓.

Deselezionare le opzioni

- Toccare il tasto sensore illuminato di luce chiara *Single*, *Delicato* o *Stiro rapido*.

Il tasto sensore è di luce dimmerata.

- Sfioccare il tasto sensore *Opzioni*.

A display compare l'opzione selezionata.

- Sfioccare i tasti sensore \vee o \wedge , fino a quando a display compare No opzioni.
- Confermare No opzioni con il tasto sensore *OK*.

L'opzione è deselezionata.





ASCIUGATURA

Single

Consente di asciugare in modo efficace un carico molto ridotto (< 1 kg) in un programma di asciugatura normale. La durata di asciugatura è preimpostata. È possibile modificare la durata di asciugatura. In base alle caratteristiche del carico di biancheria, un capo può essere ancora umido. Alla volta successiva selezionare una durata più lunga.

Pre-stiratura

Per ridurre la formazione di pieghe, al termine del programma la biancheria viene distesa con l'aiuto del vapore. Si riduce il numero di giri per la termocentrifuga. Per un risultato ottimale, ridurre il carico massimo del 50 %.

I capi di abbigliamento devono essere idonei all'asciugatura   e alla stiratura  .

Delicato

I tessuti delicati, come l'acrilico, vengono asciugati in modo più delicato (simbolo sull'etichetta .

A causa della temperatura più bassa dopo aver selezionato *Delicato*, la durata di alcuni programmi si allunga.

Estremamente silenzioso

Se si desidera asciugare durante le ore in cui non è consentito fare rumori, è possibile ridurre la rumorosità della lavasciuga.

- Il segnale acustico è disattivato.
- La termocentrifuga è limitata a max. 800 giri/min.

Termocentrifuga

In alcuni programmi, al fine di ridurre il consumo energetico nel processo di asciugatura, viene eseguita una termocentrifuga.



La centrifuga termica non è disponibile con la selezione di un tempo di asciugatura.

Il numero massimo di giri per la termocentrifuga corrisponde alla velocità di centrifuga consentita del rispettivo programma di lavaggio.

È possibile ridurre la velocità della centrifuga termica fino a 800 giri/min.

ASCIUGATURA

Per i diversi programmi è possibile selezionare le seguenti opzioni:

	Single	Pre-stiratura	Delicato	Estremamente silenzioso	Termocentrifuga
ECO 40-60	-	-	-	-	-
Cotone	●	●	●	●	●
Lava/Indossa	●	●	●	●	●
Delicati	●	●	-	●	-
Lana 	-	-	-	●	-
Camicie	●	●	-	●	-
QuickPower	●	●	-	-	-
Rinfrescare	-	✓	-	-	-
Capi outdoor	-	●	-	●	●
Jeans	●	●	-	●	●
Capi scuri	●	●	●	●	●
Express 20	-	●	-	-	●
Impermeabilizzare	-	●	-	-	-
Capi sportivi	-	●	-	●	●
Scarpe da ginnastica	-	-	-	●	-
Seta 	-	-	-	●	-
Capi in piuma	-	-	-	●	-
Automatic plus	●	●	-	●	●
Cotone 	●	●	●	●	●
Finish vapore	-	✓	-	-	-

● = selezionabile

✓ = attivato automaticamente

- = non selezionabile

LAVAGGIO E ASCIUGATURA

Senza interruzione tra lavaggio e asciugatura

È sempre consigliabile non fare interruzioni tra lavaggio e asciugatura se non c'è più biancheria da lavare, ma solo da asciugare, se non si supera il carico massimo ammesso per il processo di asciugatura.

Leggere assolutamente il capitolo “Lavaggio” e il capitolo “Asciugatura”.

1. Selezionare la biancheria

- Vuotare tasche e taschini.
- Separare gli indumenti in base a colori e tipi di tessuto.
- Controllare i simboli sull'etichetta.

2. Selezionare un programma

- Ruotare il selettore sul programma desiderato.

Nel display compare:



- Sfioccare i tasti sensore ∇ o \blacktriangle , fino a quando a display compare Lavaggio e asciugat..
- Confermare con il tasto sensore OK.

A display sono visualizzati il programma selezionato e la massima quantità di carico, poi i parametri di asciugatura impostati. Successivamente, il display passa alla visualizzazione di base del programma.

3. Caricamento della lavasciuga

- Aprire lo sportello.

Controllare che nel tamburo non vi siano animali o oggetti estranei prima di introdurre la biancheria.

- Sistemare la biancheria nel tamburo non piegata e senza comprimerla.

I dosatori come sacchetti o sfere possono fondere con il calore e danneggiare la lavasciuga e la biancheria.

Non asciugare in presenza di dosatori.

- Chiudere lo sportello.

4. Selezionare le impostazioni del programma

- Selezionare la temperatura desiderata, la velocità di centrifuga e il livello o la durata di asciugatura e confermare con **OK**.

Il numero minimo di giri in centrifuga è limitato a 800 giri/min.
In alcuni programmi il numero di giri non è modificabile.

- Selezionare eventuali opzioni supplementari.

Per la centrifuga termica viene considerata la velocità di centrifuga visualizzata per il lavaggio.
Selezionando *Silence* si centrifuga con max. 900 giri/min.

La centrifuga termica non è disponibile con la selezione di un tempo di asciugatura.

- Selezionare un'ora per il posticipo dell'avvio, se desiderato.

5. Aggiungere il detersivo

- Dosare il detersivo tramite CapDosing o il cassetto detersivi.

6. Avvio/termine del programma

- Sfioccare il tasto sensore *Start/Aggiungere biancheria* lampeggiante.

Lo sportello viene bloccato.

Il programma si avvia.

Dopo il termine del programma si avvia la fase antipiega.

Nella fase antipiega lo sportello è ancora bloccato.

- Toccare il tasto *Start/Aggiungere biancheria* oppure ruotare il selettore programmi in posizione ☺.

Lo sportello si sblocca.

Stendere la biancheria se viene prelevata durante il ciclo antipiega, affinché fuoriesca il calore residuo.

Al termine della fase antipiega lo sportello si sblocca automaticamente.

- Tirare lo sportello e prelevare la biancheria.

Attenersi a quanto riportato alla voce "Dopo ogni lavaggio o asciugatura".

LAVAGGIO E ASCIUGATURA

Dopo ogni lavaggio o asciugatura

- Aprire lo sportello **completamente**.

 Pericolo di ustionarsi con metallo bollente.

Lo sportellino di metallo che si trova all'interno dell'oblò è molto caldo al termine dell'asciugatura.

Non toccare lo sportellino di metallo.

- Prelevare la biancheria.

Il bucato dimenticato potrebbe restringersi, tingersi o danneggiarsi al lavaggio o asciugatura successivi.

Non dimenticare capi di biancheria nel tamburo.

- Controllare se sotto la guarnizione di gomma dello sportello si sono depositati oggetti estranei. Al termine dell'asciugatura rimuovere le impurità dall'anello elastico e dall'oblò.

Consiglio: Lasciare lo sportello leggermente aperto affinché il tamburo possa asciugarsi.

- Riportare il selettore programmi sulla posizione .

Consiglio: Lasciare la vaschetta del detersivo leggermente aperta affinché possa asciugarsi.

Programma Sciacquare le impurità

Durante l'asciugatura può formarsi della lanugine che si deposita nel tamburo e nella vasca d'acqua. Per evitare che la peluria ad es. di tessuti scuri vada a depositarsi su altri tessuti nel lavaggio successivo, ad es. su tessuti chiari o intasare la lavasciuga, è possibile lavarla via.

Non utilizzare il programma *Sciacquare le impurità* per risciacquare i capi. Assicurarsi che il tamburo sia vuoto.

- Ruotare il selettore programmi sul programma *Sciacquare le impurità*.

Non utilizzare detersivi.

- Sfioccare il tasto *Start/Aggiungere biancheria*.

Dopo alcuni minuti la peluria è lavata via.

- Rimuovere eventuali residui dalla guarnizione dello sportello e dall'oblò.
- Spegnere la lavasciuga.

Modificare lo svolgimento di programma

Modificare il programma (sicurezza bimbi)

Una modifica del programma, della temperatura, della velocità di centrifuga o delle opzioni selezionate non è più possibile dopo aver avviato il programma. In questo modo si impedisce che le impostazioni possano essere modificate, ad es. da parte dei bambini.

Se la lavasciuga viene spenta con programma in corso, la funzione di standby non spegne la macchina completamente dopo 15 minuti. Nel tamburo può esserci ancora acqua e per questo le funzioni di sicurezza rimangono attive.

Interrompere un programma

Dopo l'avvio è possibile arrestare il programma ad ogni momento.

- Riportare il selettore programmi sulla posizione .
- Ruotare il selettore programmi sul programma *Cotone*.

Nel display compare:



- Sfiocare il tasto sensore *OK*.

- durante il lavaggio:

La lavasciuga pompa via la liscivia presente e il programma di lavaggio viene interrotto.

- durante l'asciugatura:

La lavasciuga raffredda i tessuti, prima che lo sportello possa essere aperto.

Prelevare la biancheria

- Attendere finché a display si spegne il simbolo  e lo sportello si sblocca.
- Tirare lo sportello e prelevare la biancheria.

Selezionare un altro programma

- Chiudere lo sportello.
- Selezionare il programma desiderato.
- Eventualmente versare altro detersivo nella vaschetta detersivo.
- Sfiocare il tasto *Start/Aggiungere biancheria*.

Il programma si avvia.

Interrompere il programma

- Riportare il selettore programmi sulla posizione .

Il programma viene interrotto.

- Per proseguire ruotare il selettore sulla posizione del programma di lavaggio avviato.



- Sfiocare il tasto sensore .

Nel display compare:



- Confermare con il tasto sensore *OK*.

Consiglio: Se nel display compare , Non modificabile, il selettore programmi è in posizione errata.

Modificare lo svolgimento di programma

 Pericolo di surriscaldamento a causa della biancheria molto calda.

La biancheria molto calda può incendiarsi.

Non spegnere mai la lavasciuga nel corso del programma di asciugatura.

Oppure prelevare subito tutti i capi e distenderli in modo che il calore possa essere ceduto.

Fare attenzione a quanto segue:

una volta che il programma è avviato, la lavasciuga non è in grado di rilevare la diversa quantità di biancheria.

Pertanto, dopo aver introdotto o prelevato la biancheria, la lavasciuga considera sempre il carico massimo.

Aggiungere biancheria - Ad-Load

Nei primi minuti successivi all'avvio del programma è possibile aggiungere o prelevare della biancheria.

Aggiungere o prelevare la biancheria è possibile in qualsiasi momento finché a display non è acceso il simbolo .

- Sfiocare il tasto sensore *Start/Aggiungere biancheria*.

Nel display compare:

 Attendere

- Attendere finché compare il seguente display:

 Possib.aprire sport.

- Aprire lo sportello.
- Aggiungere la biancheria oppure prelevarla.
- Chiudere lo sportello.
- Sfiocare il tasto sensore *Start/Aggiungere biancheria*.

Il programma prosegue.

Generalmente non è possibile aggiungere o prelevare biancheria se:

- la temperatura dell'acqua di lavaggio è superiore a 55 °C;
- il livello dell'acqua nel tamburo supera un determinato valore.

Posticipo avvio

Con il posticipo avvio è possibile selezionare un avvio del programma posticipato.

Questa funzione è attiva se l'impostazione SmartGrid è disattivata.

L'impostazione delle ore è consentita entro valori compresi tra 00 e 24. L'impostazione dei minuti è consentita in scatti di 15 minuti compresi tra 00 e 45.

Impostare il posticipo avvio

- Sfiocare il tasto sensore .

Nel display compare:



- Impostare le ore con i tasti sensore \vee e \wedge . Confermare con il tasto sensore *OK*.

Il display passa a:



- Impostare i minuti con i tasti sensore \vee e \wedge . Confermare con il tasto sensore *OK*.

Consiglio: Toccando ripetutamente i tasti sensore \vee e \wedge i valori aumentano o diminuiscono.

Cancellare il posticipo avvio

Prima dell'avvio del programma è possibile cancellare il posticipo avvio selezionato.

- Sfiocare il tasto sensore .

Nel display è visualizzabile il posticipo avvio selezionato.

- Con i tasti sensore \vee e \wedge impostare un tempo di 00:00 h. Confermare con il tasto sensore *OK*.

Il posticipo avvio selezionato è stato cancellato.

Dopo l'avvio del programma è possibile modificare o cancellare il posticipo avvio selezionato solo tramite interruzione del programma.

Modificare il posticipo dell'avvio

Prima dell'avvio del programma è possibile modificare il posticipo avvio selezionato.

- Sfiocare il tasto sensore .

- All'occorrenza, modificare il tempo impostato e confermarlo con il tasto sensore *OK*.

Posticipo avvio/SmartStart

SmartStart

Con SmartStart è possibile definire un intervallo di tempo nel quale la lavasciuga si attiva in automatico. L'avvio avviene con l'emissione di un segnale proveniente, ad es., dal vostro fornitore di energia, se la tariffa energetica è particolarmente conveniente.

Questa funzione è attiva se l'impostazione SmartGrid è attivata.

L'intervallo definibile è compreso tra 15 minuti e 24 ore. In questo periodo la lavasciuga aspetta il segnale del fornitore di energia elettrica. Se nel lasso di tempo stabilito non viene inviato alcun segnale, la lavasciuga avvia il programma.

Impostazione del tempo

Se nelle impostazioni è stata attivata la funzione SmartGrid, dopo aver toccato il tasto sensore , a display non compare più Avvio tra, ma SmartStart:. Ulteriori informazioni sono disponibili al capitolo "Impostazioni", voce "SmartGrid".

Il processo corrisponde all'impostazione del tempo nella selezione del posticipo avvio.

- Impostare le ore con i tasti sensore \vee e \wedge e confermare con il tasto sensore OK.

Le ore vengono memorizzate e il campo dei minuti è evidenziato.

- Impostare i minuti con i tasti sensore \vee e \wedge e confermare con il tasto sensore OK.
- Premere il tasto sensore *Start/Aggiungere biancheria* per avviare il programma con SmartStart.

Nel display compare:



Pulire le superfici esterne e il pannello

⚠ Pericolo di scossa elettrica a causa della tensione di rete.

Con l'elettrodomestico spento è comunque presente tensione di rete.

Estrarre la spina dalla presa elettrica prima di procedere a pulizia e manutenzione.

⚠ Danni dovuti all'infiltrazione di acqua.

A causa della pressione di un getto d'acqua può penetrare acqua nella lavasciuga e danneggiare i componenti.

Non spruzzare mai la lavasciuga con un getto di acqua.

⚠ Danni dovuti ai detersivi.

Non usare solventi, prodotti abrasivi, per vetro o universali, perché potrebbero danneggiare le superfici in materiale plastico o altri componenti.

Non utilizzare questi prodotti detersivi.

- Pulire le superfici esterne e il pannello con un prodotto non aggressivo, oppure acqua e sapone, e asciugare poi con uno straccio morbido.
- Pulire il cestello con un prodotto specifico per l'acciaio inox.

Pulire il cassetto detersivi

L'utilizzo di temperature di lavaggio basse e di detersivi liquidi favorisce la proliferazione di germi nel cassetto dei detersivi.

- Per motivi igienici, si raccomanda di pulire regolarmente tutto il cassetto dei detersivi.

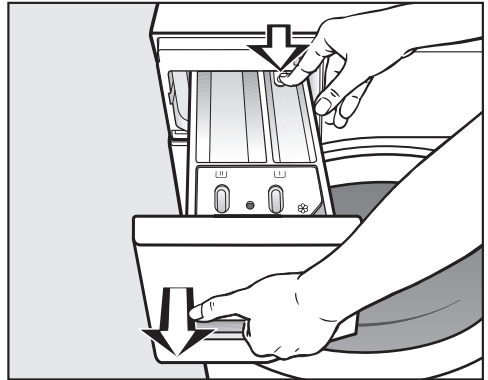

- Sfilare il cassetto detersivi fino alla battuta di arresto, premere il pulsante di sblocco ed estrarre del tutto il cassetto.
- Pulire il cassetto detersivi con acqua calda.

Manutenzione e pulizia

Pulire il sifone e il canaletto

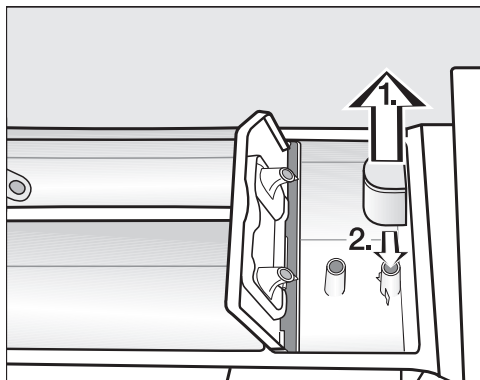

- Togliere il dispositivo di aspirazione dalla vaschetta  e pulirlo sotto acqua calda corrente.
- Pulire il tubicino sul quale si infila il dispositivo.
- Reinscrivere il dispositivo di aspirazione.

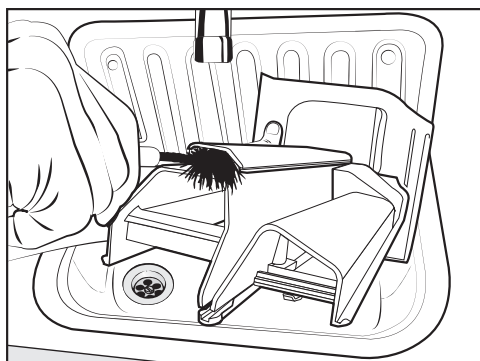

- Pulire il canale dell'ammorbidente con acqua calda e una spazzola.

L'amido può causare incrostazioni. Dopo un utilizzo intensivo di amido liquido, pulire accuratamente il dispositivo di aspirazione.

Pulire il vano della vaschetta per il detersivo.

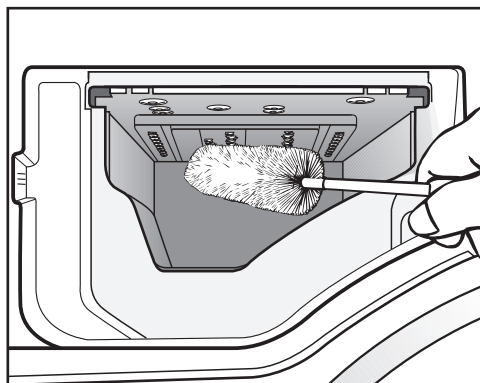

- Servendosi di una spazzola per bottiglie eliminare i residui di detersivo e di calcare dagli ugelli di afflusso della vaschetta per il detersivo.
- Richiudere la vaschetta del detersivo.

Consiglio: lasciare la vaschetta del detersivo leggermente aperta affinché possa asciugarsi.

Pulire l'oblò

- Pulire periodicamente l'oblò all'interno e lo sportellino di metallo che si trova all'interno con un detergente delicato o con acqua e sapone.
- Asciugare poi con uno straccio morbido.

Pulizia tamburo

Nei lavaggi a basse temperature e/o con detersivi liquidi c'è il rischio di proliferazione di germi e di formazione di cattivi odori all'interno della lavasciuga. Pulire la lavasciuga con il programma Pulizia macchina. Questa operazione deve avvenire al più tardi dopo la segnalazione a display Info igienizzare.

Pulire il filtro nel tubo di afflusso

La lavasciuga è dotata di un filtro per proteggere la valvola del tubo di afflusso. Il filtro posto nella parte terminale libera del tubo di afflusso dovrebbe essere controllato ogni sei mesi circa. In caso di frequenti interruzioni nella rete idrica, controllarlo più spesso.

- Chiudere il rubinetto dell'acqua.
- Svitare il tubo di afflusso dal rubinetto dell'acqua.

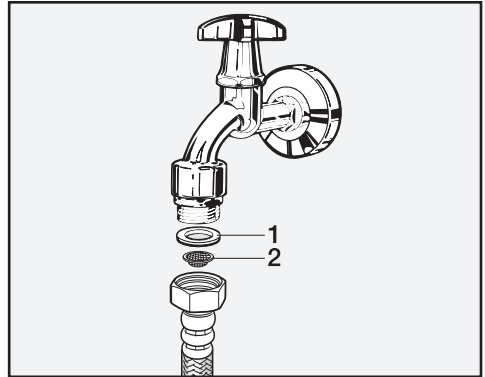

- Estrarre la guarnizione in gomma **1** dalla guida.
- Tenere la parte terminale del tubo di afflusso rivolta verso il basso. Il filtro in plastica **2** cadrà fuori.
- Pulire il filtro in plastica.
- Rimontarlo seguendo la procedura in ordine inverso.
- Avvitare saldamente il raccordo al rubinetto dell'acqua e aprire il rubinetto. Se fuoriesce acqua, stringere il raccordo.

Dopo aver pulito il filtro è **necessario** rimontarlo.

Cosa fare se ...



È possibile risolvere in autonomia la maggior parte dei guasti e degli errori che possono verificarsi durante il normale uso quotidiano. In molti casi si può risparmiare tempo e denaro senza bisogno di rivolgersi all'assistenza tecnica.

Accedere al sito www.miele.com/service per informazioni sulla risoluzione autonoma dei guasti.









Le tabelle che seguono sono un aiuto per individuare, e possibilmente eliminare, le cause di alcuni guasti.

Alcune indicazioni nel display occupano più di una riga e possono essere letti integralmente sfiorando i sensori \vee o \wedge .

Non è possibile avviare alcun programma.

Anomalia	Causa e intervento
Il pannello comandi rimane spento.	La lavasciuga è staccata dalla corrente. ■ Controllare se la spina è inserita nella presa. ■ Controllare se il/i fusibili sono in ordine.
	Per risparmiare energia elettrica, la lavasciuga si è spenta automaticamente. ■ Riaccendere la lavasciuga ruotando il selettore dei programmi.
Nel display appare l'indicazione di immettere un codice PIN.	Il codice PIN è attivato. ■ Immettere il codice e confermarlo. Disattivare il codice PIN se si desidera che la volta successiva che si accende la macchina non compaia la richiesta di immetterlo.
Il display indica:  Assist.tecnica  blocco sportello guasto F34	Lo sportello non è chiuso correttamente. Il blocco dello sportello non è scattato. ■ Chiudere nuovamente lo sportello. ■ Far ripartire nuovamente il programma. ■ Chiamare il servizio assistenza se l'anomalia viene ancora visualizzata.

Segnalazione di errore dopo l'interruzione del programma

Anomalia	Causa e intervento
 Afflusso acqua v. 	<p>L'afflusso dell'acqua è otturato o bloccato.</p> <ul style="list-style-type: none"> ■ Controllare se il rubinetto dell'acqua è completamente aperto. ■ Controllare se il tubo di afflusso è piegato. ■ Verificare che la pressione dell'acqua non sia troppo bassa. <p>Il filtro dell'afflusso acqua è otturato.</p> <ul style="list-style-type: none"> ■ Pulire il filtro.
 Scarico acqua v. 	<p>Lo scarico dell'acqua è otturato o bloccato. Il tubo di scarico è posizionato troppo in alto.</p> <ul style="list-style-type: none"> ■ Pulire il filtro e la pompa di scarico. ■ Controllare che la prevalenza massima di 1 m non venga superata.
 Waterproof. Chiudere  Assistenza tecnica 	<p>È scattato il sistema anti-allagamento.</p> <ul style="list-style-type: none"> ■ Chiudere il rubinetto dell'acqua. ■ Contattare l'assistenza tecnica.
 Assist. tecnica  guasto F	<p>Si è verificato un guasto.</p> <ul style="list-style-type: none"> ■ Scollegare la lavasciuga dalla corrente elettrica. Togliere la spina dalla presa o staccare il/i fusibile/i dell'impianto elettrico di casa. ■ Attendere almeno 2 minuti, prima di riallacciare la lavasciuga alla rete elettrica. ■ Riaccendere la lavasciuga. ■ Far ripartire nuovamente il programma. ■ Chiamare il servizio assistenza se l'anomalia viene ancora visualizzata.

Per disattivare la segnalazione di guasto, ruotare il selettore programmi sulla posizione  e spegnere la lavasciuga.

Cosa fare se ...

Segnalazione di errore al termine del programma

Segnalazione	Causa e intervento
i Contr. filtro + ugello	Le pompe sono sporche. <ul style="list-style-type: none">■ Pulire le pompe come descritto nel capitolo “Cosa fare se ...”, voce “Aprire lo sportello se lo scarico è intasato e/o se manca elettricità”.■ Dopo il lavaggio avviare nuovamente un programma di lavaggio.
	L’ugello nella parte superiore dell’anello di riempimento dello sportello è otturato da filamenti. <ul style="list-style-type: none">■ Rimuovere i filamenti con le dita. Non utilizzare strumenti appuntiti.■ Dopo il lavaggio avviare nuovamente un programma di lavaggio.
	Se la segnalazione di errore riappare, rivolgersi all’assistenza tecnica. La lavasciuga continua a lavorare con funzioni limitate.
i Controllare il carico	Non c’è biancheria nel tamburo.
	La quantità di biancheria è minima. La biancheria è ancora umida, perché non è possibile rilevare l’umidità residua. <ul style="list-style-type: none">■ In futuro asciugare le quantità di biancheria minime in un programma con <i>Tempo di asciugatura</i>.
	La quantità di biancheria era eccessiva per il programma di asciugatura selezionato. <ul style="list-style-type: none">■ Attenersi al carico massimo previsto dal programma indicato nella voce “I diversi programmi”.
i Avviare "Autopulizia cestello"	Il programma <i>Sciacquare le impurità</i> non è stato utilizzato per un periodo di tempo prolungato. <ul style="list-style-type: none">■ Avviare il programma <i>Sciacquare le impurità</i> come descritto al capitolo “Lavaggio e asciugatura”, voce “Programma Sciacquare le impurità”.

Le indicazioni vengono visualizzate a programma ultimato e quando si accende la lavasciuga e devono essere confermate con il sensore OK.



Segnalazione di errore al termine del programma

Segnalazione	Causa e intervento
<p>i Registrare lavatrice</p>	<p>Al termine del programma non si è potuto stirare correttamente la biancheria.</p> <ul style="list-style-type: none"> ■ Controllare se la lavasciuga è allineata a piombo come descritto nel capitolo “Installazione”, voce “Allineare”. ■ Assicurarsi che l’altezza massima di scarico pompa di 1,0 m non venga superata. <p>Se la segnalazione di errore riappare, rivolgersi all’assistenza tecnica. La lavasciuga continua a lavorare con funzioni limitate.</p>
<p>i Igienizzare: programma ad almeno 75 °C o "Pulizia macchina"</p>	<p>Non si effettua da molto tempo un programma di lavaggio con una temperatura superiore ai 60 °C.</p> <ul style="list-style-type: none"> ■ Per evitare la formazione di germi e di odori sgradevoli nella lavasciuga, avviare il programma <i>Pulizia macchina</i> usando il prodotto igienizzante Miele o detersivo universale in polvere.

Le indicazioni vengono visualizzate a programma ultimato e quando si accende la lavasciuga e devono essere confermate con il sensore OK.

Cosa fare se ...

Problemi generali con la lavasciuga

Anomalia	Causa e intervento
La lavasciuga vibra durante la centrifuga.	<p>I piedini della macchina non sono regolati a piombo e non sono stati bloccati.</p> <ul style="list-style-type: none">■ Posizionare a piombo la lavasciuga e bloccare i piedini.
Rumore insolito della pompa.	<p>Non si tratta di un guasto! Il risucchio che si percepisce all'inizio e alla fine del ciclo di pompaggio è normale.</p>
Rumori della centrifuga durante l'asciugatura.	<p>Nessuna anomalia! Anche durante l'asciugatura c'è stata la centrifuga (centrifuga termica).</p>
La lavasciuga non ha effettuato il lavaggio come di consueto e il bucato risulta ancora bagnato.	<p>In quanto si è verificato un forte sbilanciamento del carico durante la centrifuga finale, è stato ridotto automaticamente il numero di giri.</p> <ul style="list-style-type: none">■ Il carico si distribuisce meglio nel tamburo se si lavano insieme capi e biancheria di diversa grandezza.
Nel cassetto detersivi rimangono tanti residui di detersivo.	<p>La pressione dell'acqua di afflusso è troppo bassa.</p> <ul style="list-style-type: none">■ Pulire i filtri di afflusso dell'acqua.■ Selezionare <i>+Acqua</i>.
	<p>Il detersivo in polvere, se usato insieme all'anticalcare, tende a formare dei grumi.</p> <ul style="list-style-type: none">■ Pulire il cassetto detersivi; in futuro versare nella vaschetta prima il detersivo e solo dopo l'anticalcare.
Nel cassetto dell'ammorbidente oltre al Cap c'è dell'acqua.	<p>Il tasto sensore  non è stato attivato oppure dopo l'ultimo lavaggio il Cap vuoto non è stato rimosso.</p> <ul style="list-style-type: none">■ Al successivo utilizzo del Cap accertarsi che il tasto sensore  venga attivato.■ Rimuovere e smaltire il Cap dopo ogni lavaggio.
	<p>Il tubicino di scarico nel cassetto dei detersivi nel quale viene inserito il Cap è otturato.</p> <ul style="list-style-type: none">■ Pulire il tubicino.

Problemi generali con la lavasciuga

Anomalia	Causa e intervento
L'ammorbidente non viene trasportato completamente o rimane troppa acqua nello scomparto ☼.	<p>Il sifone non è posizionato correttamente oppure è otturato.</p> <ul style="list-style-type: none"> ■ Pulire il sifone come descritto nel capitolo "Pulizia e manutenzione", voce "Pulire la vaschetta detersivo".
A programma ultimato si trova ancora del liquido nel Cap.	<p>Il tubicino di scarico nella vaschetta detersivo, sul quale viene inserito il Cap, è intasato.</p> <ul style="list-style-type: none"> ■ Pulire il tubicino.
	<p>Non si tratta di un guasto! Per motivi tecnici una piccola quantità residua di acqua rimane nel Cap.</p>
Nel display le indicazioni appaiono in una lingua straniera.	<p>Alla voce "Impostazioni, Lingua 🚩" è stata selezionata un'altra lingua.</p> <ul style="list-style-type: none"> ■ Impostare la lingua consueta.
	<p>Il simbolo della bandiera è di aiuto per selezionare la lingua.</p>
Il display rimane spento.	<p>Il display va automaticamente in standby per risparmiare energia.</p> <ul style="list-style-type: none"> ■ Premere un tasto. La funzione standby si disattiva.
Sul display sono visualizzati diversi tempi residui.	<p>La visualizzazione del tempo residuo è sempre legata ad un processo di apprendimento e si adatta sempre alla procedura di lavaggio e asciugatura.</p>

Cosa fare se ...

Problemi generali con la lavasciuga

Anomalia	Causa e intervento
Durante l'esecuzione del programma <i>Lavaggio peluria</i> si presenta schiuma nel cassetto dei detersivi.	<p>Nella vasca di lavaggio si trovano residui di detersivo dell'ultimo lavaggio.</p> <ul style="list-style-type: none">■ Dosare sempre la giusta quantità di detersivo.■ Osservare le indicazioni di dosaggio riportate sulla confezione del detersivo.
Al termine del programma <i>Lavaggio peluria</i> rimane schiuma nel tamburo.	<p>Durante il programma <i>Lavaggio peluria</i> vengono risciacquati anche residui di detersivo dal contenitore. Questo può formare schiuma.</p> <ul style="list-style-type: none">■ Utilizzare il programma <i>Lavaggio peluria</i> regolarmente affinché non si depositino residui di detersivo nel contenitore.
Al termine del programma <i>Lavaggio peluria</i> rimane peluria nel tamburo.	<p>Il programma <i>Lavaggio peluria</i> non è stato utilizzato da molto tempo.</p> <ul style="list-style-type: none">■ Togliere la peluria dal tamburo.■ Utilizzare il programma <i>Lavaggio peluria</i> regolarmente.
La lavasciuga emana un cattivo odore.	<p>L'Info igienizzare è stata ignorata. Non si effettua da molto tempo un programma di lavaggio con una temperatura superiore ai 60 °C.</p> <ul style="list-style-type: none">■ Per evitare la formazione di germi e di odori sgradevoli nella lavasciuga, avviare il programma <i>Pulizia macchina</i> usando il prodotto igienizzante Miele o detersivo universale in polvere.
	<p>Lo sportello e il cassetto detersivi sono stati chiusi dopo il lavaggio.</p> <ul style="list-style-type: none">■ Lasciare lo sportello e il cassetto detersivi leggermente aperti affinché possano asciugarsi.

Un risultato di lavaggio non soddisfacente

Anomalia	Causa e intervento
<p>Dopo il lavaggio, sulla biancheria scura si notano macchie bianche, lasciate dal detersivo.</p>	<p>Il detersivo contiene componenti insolubili (zeoliti) per dolcificare l'acqua. Questi sono rimasti sugli indumenti.</p> <ul style="list-style-type: none"> ■ Dopo l'asciugatura, provare ad eliminare i residui servendosi di una spazzola. ■ In futuro, per i capi di colore scuro, usare detersivi senza zeoliti. I detersivi liquidi, per lo più, non contengono zeoliti. ■ Per questi indumenti selezionare nel programma <i>Capi scuri</i>.
<p>Il bucato non risulta pulito con detersivi liquidi.</p>	<p>I detersivi liquidi non contengono candeggianti e pertanto non sono indicati per eliminare le macchie di frutta, caffè o tè.</p> <ul style="list-style-type: none"> ■ Usare il sistema a 2 fasi Miele. Con l'aggiunta mirata di UltraPhase 2 durante il processo di lavaggio, le macchie vengono eliminate a fondo. ■ Usare detersivi con additivi sbiancanti.
<p>Dopo il lavaggio, sulla biancheria rimangono attaccati residui grigi ed elastici.</p>	<p>Il dosaggio del detersivo era insufficiente. La biancheria era molto sporca di unto (oli, pomate).</p> <ul style="list-style-type: none"> ■ Per la biancheria macchiata di unto, aumentare il dosaggio o usare detersivo liquido. ■ Prima di effettuare il prossimo bucato attivare il programma di lavaggio <i>Pulizia macchina</i> con il detersivo speciale igienizzante Miele o con detersivo in polvere universale.

Risultato di asciugatura insoddisfacente

Anomalia	Causa e intervento
Il bucato dopo l'asciugatura è troppo umido e sul display compare il messaggio: Controllare il carico	<p>Il carico è ridotto. L'elettronica non è stata in grado di rilevare correttamente l'umidità residua.</p> <ul style="list-style-type: none">■ Riavviare il programma e selezionare un <i>tempo di asciugatura</i>, anziché un livello di asciugatura.■ In futuro asciugare le quantità di biancheria minime in un programma con <i>Tempo di asciugatura</i>. <p>Durante la centrifuga si è formato un intreccio di biancheria, perché la separazione non era stata corretta.</p> <p>Durante la centrifuga termica si è formato un intreccio di biancheria perché il bucato era troppo umido o la velocità della centrifuga era impostato su un valore eccessivo.</p> <ul style="list-style-type: none">■ Aprire lo sportello e sciogliere la biancheria.■ Riavviare il programma di asciugatura con una velocità di centrifuga più bassa o selezionare un <i>tempo di asciugatura</i>, anziché un livello di asciugatura.
La biancheria sembra umida dopo l'asciugatura.	<p>Era selezionata l'opzione <i>Stiro rapido</i>.</p> <ul style="list-style-type: none">■ Prelevare gli indumenti e appenderli a una gruccia per l'asciugatura pronta. <p>Il bucato caldo sembra umido.</p> <ul style="list-style-type: none">■ Stendere la biancheria per dissipare il calore.
Il bucato è troppo umido o troppo secco dopo l'asciugatura.	<p>L'umidità residua desiderata è tra due livelli di asciugatura.</p> <ul style="list-style-type: none">■ Modificare all'occorrenza i livelli di asciugatura come descritto nel capitolo "Impostazioni", paragrafo "Livelli di asciugatura".
Dopo l'asciugatura è ancora presente acqua nel cestello.	<p>Lo scarico dell'acqua è bloccato.</p> <ul style="list-style-type: none">■ Pulire il filtro e la pompa di scarico come descritto alla voce "Aprire lo sportello se lo scarico è intasato e/o se manca l'elettricità" e controllare la prevalenza massima.

Lo sportello non si apre

Anomalia	Causa e intervento
<p>Lo sportello non si apre durante l'esecuzione del programma.</p>	<p>Nel corso del programma lo sportello è bloccato.</p> <ul style="list-style-type: none"> ■ Seguire le istruzioni al capitolo “Modificare lo svolgimento di programma”, voce “Aggiungere biancheria”. <p>Nel tamburo c'è acqua in quanto la pompa di scarico non ha funzionato correttamente.</p> <ul style="list-style-type: none"> ■ Pulire il filtro e la pompa di scarico come descritto alla voce “Aprire lo sportello se lo scarico è intasato e/o se manca l'elettricità”. <p>Il livello d'acqua nel tamburo è troppo alto.</p> <ul style="list-style-type: none"> ■ Interrompere il programma. La lavasciuga scarica l'acqua presente.
<p>Al termine del programma o dopo un'interruzione di programma il display visualizza: Raffreddamen. extra</p>	<p>Per motivi di sicurezza lo sportello non può essere aperto se nel tamburo è presente una temperatura superiore a 55 °C con il lavaggio e a 70 °C con l'asciugatura.</p> <ul style="list-style-type: none"> ■ Attendere fino a quando la temperatura nel tamburo si è abbassata e la segnalazione scompare.
<p>Il display indica: Assist. tecnica  sblocco sportello guasto F35</p>	<p>La chiusura dello sportello è bloccata.</p> <ul style="list-style-type: none"> ■ Contattare l'assistenza tecnica.

Cosa fare se ...

Aprire lo sportello se il tubo di scarico è intasato e/o manca elettricità

- Spegnerne la lavasciuga.

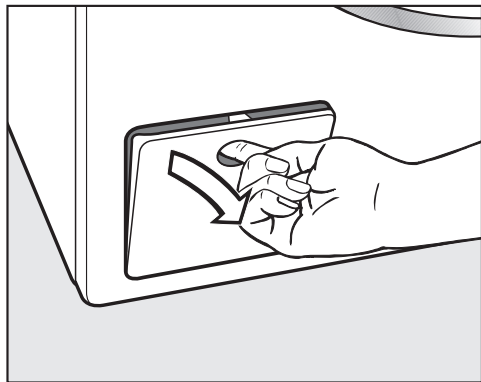

- Aprire lo sportellino della pompa di scarico.

Scarico intasato

Se lo scarico è intasato, nella lavasciuga può trovarsi una notevole quantità d'acqua.

 Pericolo di ustionarsi a causa della liscivia calda.

Se poco prima si è lavato con temperature elevate, la liscivia che fuoriesce è molto calda.

Scaricare la liscivia facendo molta attenzione.

Processo di svuotamento

Non svitare completamente i filtri di scarico.

- Sistemare una bacinella sotto lo sportellino, ad es. una placca universale.

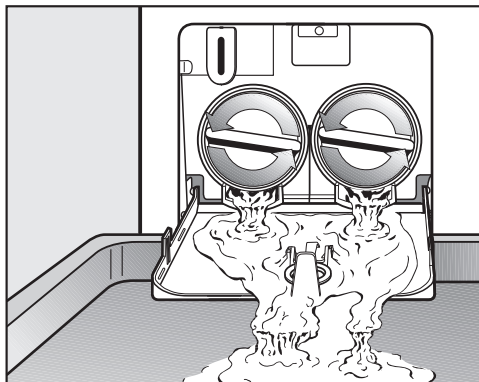

- Svitare lentamente i filtri di scarico finché esce acqua.
- Riavvitare i filtri per interrompere il flusso d'acqua.

Quando non esce più acqua:

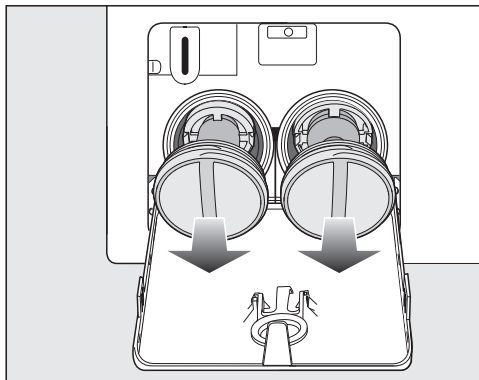

- Svitare completamente i filtri di scarico.

Pulire il filtro di scarico

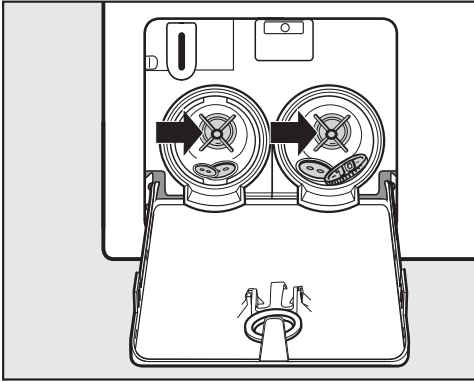

- Pulire a fondo i filtri di scarico.
- Controllare che la ventola della pompa di scarico ruoti senza difficoltà; eliminare eventuali corpi estranei (bottoni, monete, ecc.) e pulire il vano interno.

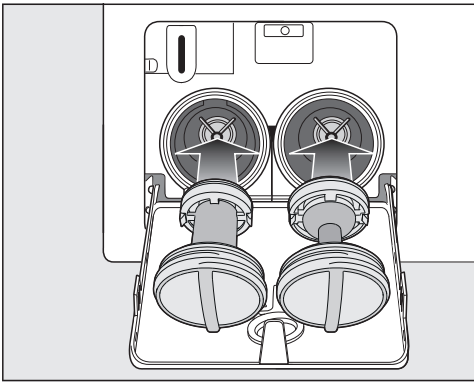

- Reinscrivere correttamente i filtri di scarico (a destra e a sinistra) e riavvitarli correttamente.

⚠ Danni dovuti alla fuoriuscita di acqua.

Se il filtro non viene reinserito, dalla macchina continuerà a fuoriuscire acqua.

Reinserire i filtri e avvitarli saldamente.

Aprire lo sportello

⚠ Pericolo di ferimento dovuto al cestello in movimento.

Se si infilano le mani nel cestello mentre è ancora in movimento, si rischia di ferirsi seriamente.

Prima di prelevare la biancheria, assicurarsi sempre che il cestello sia fermo.

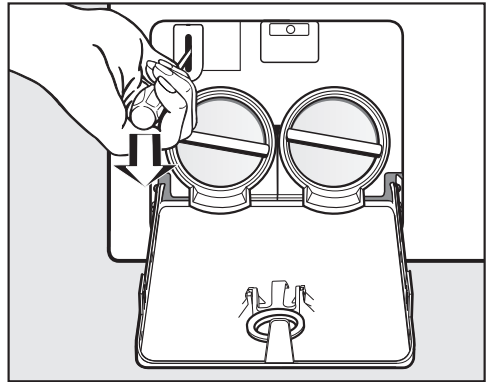

- Sbloccare lo sportello aiutandosi con un cacciavite.
- Aprire lo sportello.

Assistenza tecnica

Nel sito www.miele.com/service sono disponibili informazioni sulla risoluzione autonoma dei guasti e sui pezzi di ricambio Miele.

Contatti in caso di anomalie

Se non è possibile eliminare l'anomalia, contattare ad es. il concessionario Miele o l'assistenza tecnica Miele.

È possibile prenotare online l'assistenza tecnica Miele accedendo a www.miele.com/service.

I contatti dell'assistenza tecnica Miele si trovano in fondo al presente documento.

L'assistenza tecnica necessita dell'identificativo del modello e del numero di fabbricazione (fabbr./SN/n.). Queste informazioni sono riportate sulla targhetta di matricola.

La targhetta dati si trova sopra il vetro obliquo ed è visibile a sportello aperto.

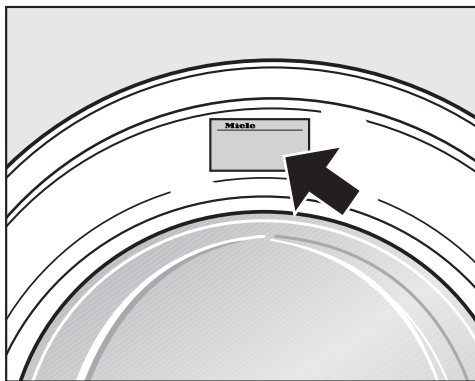

Garanzia

La durata della garanzia è di 2 anni.

Ulteriori informazioni sono contenute nelle condizioni di garanzia allegate.

Accessori acquistabili

Gli accessori speciali per questa lavastoviglie sono acquistabili presso il concessionario o il servizio assistenza Miele.

Banca dati EPREL

Dal 1° marzo 2021 le informazioni relative all'etichettatura energetica delle lavastoviglie per uso domestico e alle specifiche per la progettazione eco-compatibile delle macchine per uso domestico sono contenute nella banca dati prodotti (EPREL). Al seguente link <https://eprel.ec.europa.eu/> è disponibile la banca dati prodotti. Verrà richiesto di immettere l'identificativo del modello del fornitore

che si trova sulla targhetta di matricola.

Miele Made in xxx

Mod.: XXXxxx

M-Nr.: xxxxxxxx Type: XXxx-X

Nr.: xxxxxxxx

Miele Service
www.miele.com/service

I diversi simboli sull'etichetta

Lavaggio	
Il numero all'interno della bacinella indica la temperatura massima con cui si può lavare il capo.	
	trattamento normale
	trattamento delicato
	trattamento molto delicato
	lavaggio a mano
	non lavabile

Esempi per la selezione programmi

Programma	I diversi simboli sull'etichetta
ECO 40-60	
Cotone	
Lava/Indossa	
Delicati	
Lana	

Asciugatura	
	temperatura normale
	temperatura ridotta
	non indicato per l'asciugatura a macchina

Stiro a mano e stiratrice	
	ca. 200 °C
	ca. 150 °C
	ca. 110 °C
	Stirare con il vapore può causare danni irreversibili.
	Vietato stirare a mano/con stiratrice

Lavaggio professionale	
	Lavaggio a secco con solventi chimici. Le lettere rappresentano i prodotti chimici.
	Lavaggio con acqua
	Lavaggio a secco non consentito

Candeggio	
	consentita qualsiasi candeggina ossidante
	utilizzare solo candeggianti all'ossigeno
	candeggio non consentito

Installazione

Vista anteriore

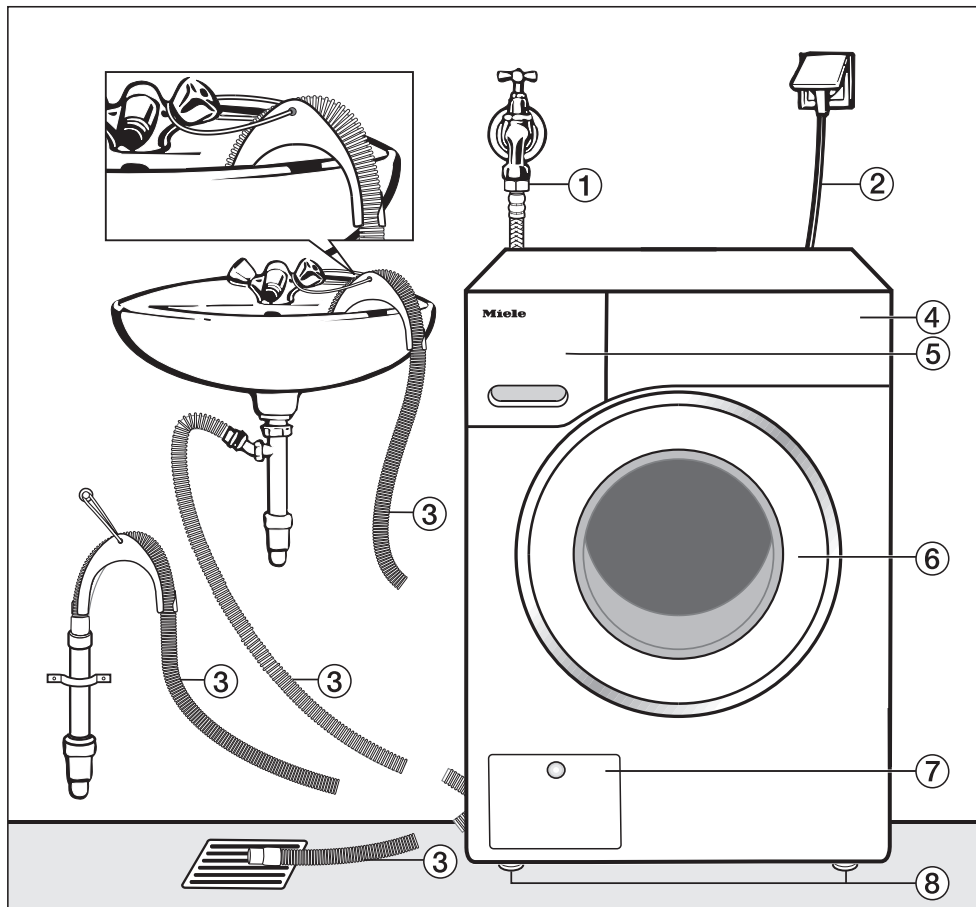

- ① Tubo di afflusso idrico (metallo waterproof, tubo rivestito in maglia metallica)
- ② Collegamento elettrico
- ③ Tubo di scarico acqua con gomito (asportabile) a seconda delle possibilità di scarico dell'acqua
- ④ Pannello comandi
- ⑤ Cassetto detersivi
- ⑥ Sportello
- ⑦ Sportellino per filtro, pompa di scarico e sblocco di emergenza
- ⑧ 4 piedini regolabili in altezza

Vista posteriore

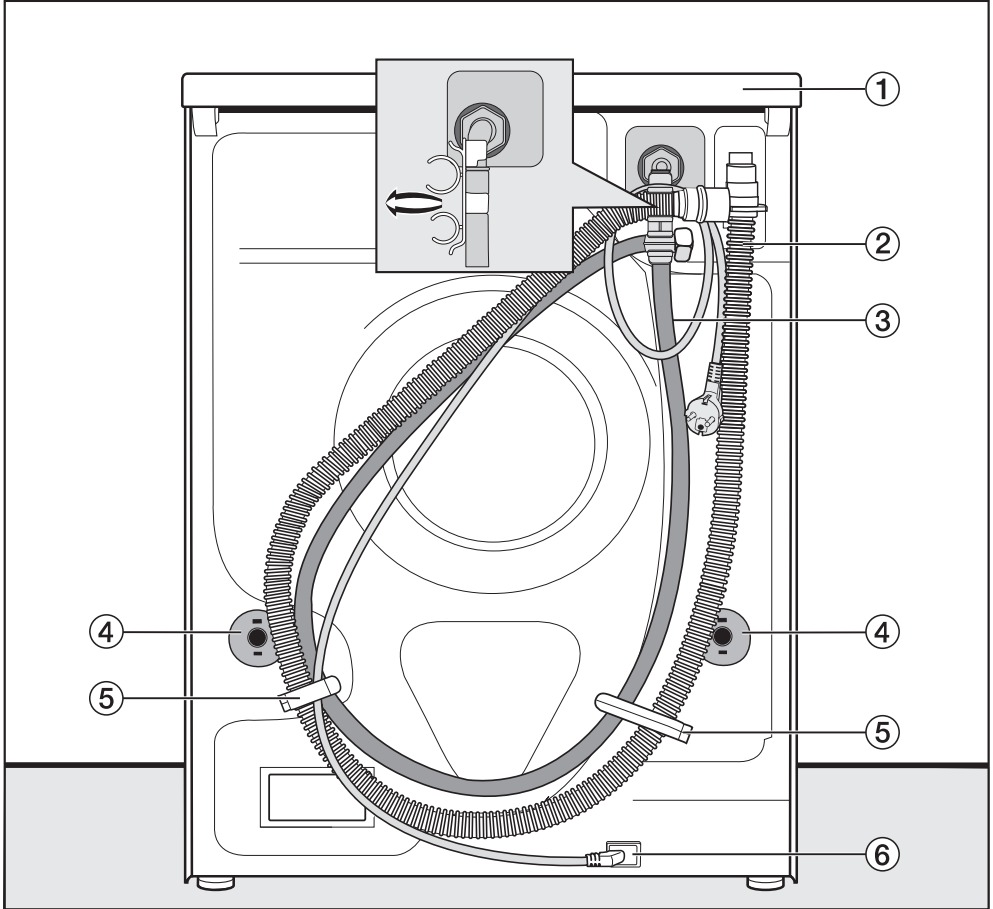

- ① Sporgenza coperchio con possibilità di presa per il trasporto
- ② Tubo di scarico
- ③ Flessibile afflusso acqua
- ④ Dispositivi girevoli di blocco con barre di trasporto
- ⑤ Fissaggi di trasporto per i tubi di afflusso e scarico
- ⑥ Collegamento elettrico

Installazione

Superficie di posizionamento

La superficie di posizionamento più adatta è un pavimento in cemento. Al contrario di un pavimento in legno o di un qualsiasi altro materiale “morbido”, questo pavimento raramente oscilla durante la centrifuga.

Fare attenzione a quanto segue:

- Posizionare la lavasciuga a piombo e in modo stabile.
- Non posizionare la lavasciuga su rivestimenti morbidi, per evitare che vibri durante la centrifuga.

Se i pavimenti sono composti da travi di legno:

- Posizionare la lavasciuga su una tavola di legno compensato (minimo 59 x 70 x 3 cm). La tavola deve coprire più travi possibili e non essere avvitata solamente alle assi.

Consiglio: Posizionare la lavasciuga possibilmente in un angolo della stanza dove la stabilità della pavimentazione risulta maggiore.

⚠ Pericolo di ferirsi a causa della macchina non fissata.

Se la lavasciuga viene collocata su uno zoccolo già in sede (zoccolo in cemento o muratura), esiste il rischio che si sposti e cada dal basamento durante la centrifuga.

Fissare la lavasciuga con un staffa di fissaggio (accessorio su richiesta).

Trasportare la lavasciuga al luogo di installazione

⚠ Pericolo di ferirsi se il coperchio non è fissato.

I dispositivi di fissaggio posteriori del coperchio possono rompersi a causa di fattori esterni. Il coperchio potrebbe rompersi durante il trasporto.

Prima del trasporto verificare che la sporgenza del coperchio poggia in modo stabile.

- Trasportare la lavasciuga afferrandola dai piedini macchina anteriori e dalla sporgenza del coperchio posteriore.

Smontare la barra di trasporto

Rimuovere la barra di trasporto sinistra

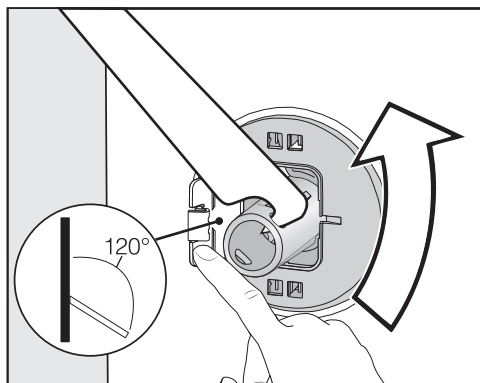

- Premere lo sportellino verso l'esterno e ruotare la barra di trasporto di 90° con la chiave in dotazione.

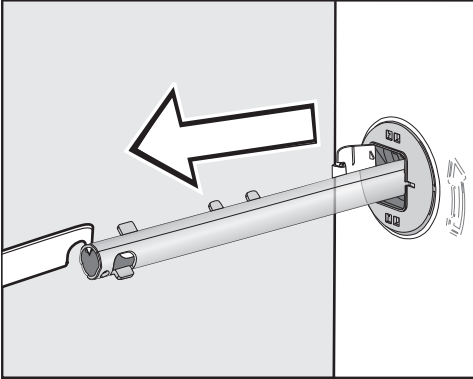

- Estrarre la barra di trasporto.

Rimuovere la barra di trasporto destra

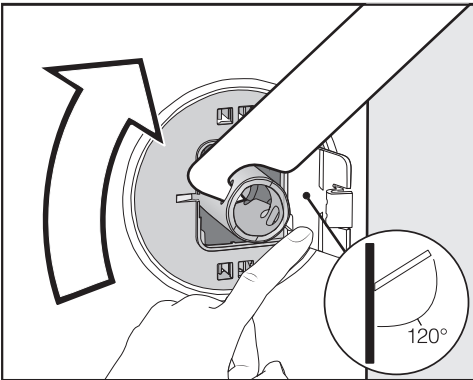

- Premere lo sportellino verso l'esterno e ruotare la barra di trasporto di 90° con la chiave in dotazione.

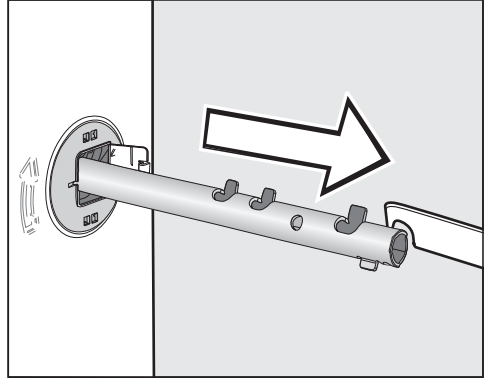

- Estrarre la barra di trasporto.

Chiudere i fori

⚠ Pericolo di ferirsi con i bordi affilati.

Infilando le dita nei fori aperti c'è rischio di ferirsi.

Chiudere i fori che ospitavano le sicurezze di trasporto rimosse.

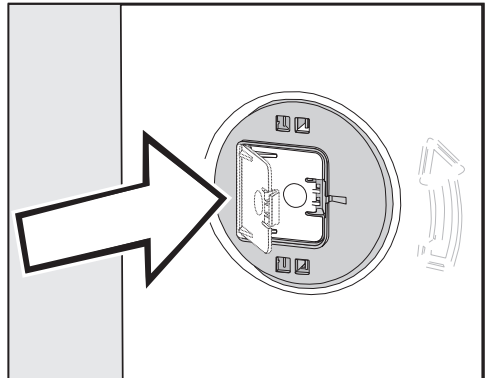

- Chiudere gli sportellini agendo con pressione finché si incastrano.

Installazione

Montare le sicurezze di trasporto

⚠ Danni dovuti a un trasporto errato.

Se si trasporta la lavasciuga senza le barre di trasporto, è possibile danneggiare la macchina.

Conservare le sicurezze di trasporto. Prima di trasportare la macchina, rimontare le barre di trasporto (ad es. in caso di trasloco).

Aprire gli sportellini

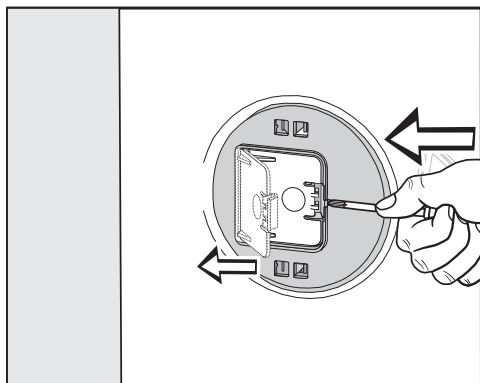

■ Con un oggetto appuntito, ad es. un cacciavite stretto, premere contro i ganci di arresto.

Lo sportellino si apre.

Montare le barre di trasporto

■ Effettuare il montaggio in sequenza inversa rispetto allo smontaggio.

Consiglio: Sollevare leggermente il tamburo, le barre di trasporto si inseriscono più facilmente.

Incasso in un sottopiano

Il kit per l'inserimento sottopiano* deve essere montato e smontato da una persona qualificata.

- È necessario un **kit per l'incasso sottopiano***. La lamiera di copertura inclusa nel kit per l'incasso sottopiano* sostituisce il coperchio della macchina. La lamiera di copertura è assolutamente necessaria per la sicurezza elettrica.
- L'afflusso e lo scarico dell'acqua come pure il collegamento elettrico dovrebbero trovarsi in prossimità della lavasciuga ed essere accessibili.

Al kit di incasso sottopiano sono allegati le istruzioni di montaggio.

* accessori su richiesta

Allineamento della lavasciuga

Per un corretto funzionamento, la lavasciuga deve essere posizionata a piombo e poggiare correttamente sui quattro piedini.

Se la lavasciuga non è posizionata correttamente può spostarsi durante la centrifuga ed inoltre il consumo di acqua ed elettricità aumenta.

Svitare il piedino e bloccarlo

La registrazione della lavasciuga avviene tramite i quattro piedini. Al momento della consegna i piedini sono avvitati all'interno della macchina.

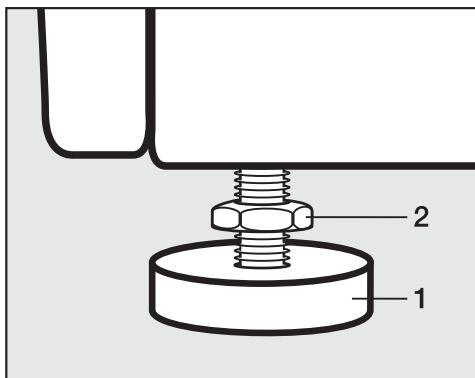

- Allentare il controdado **2** in senso orario con la chiave in dotazione. Svitare ed estrarre il controdado **2** insieme al piedino **1**.

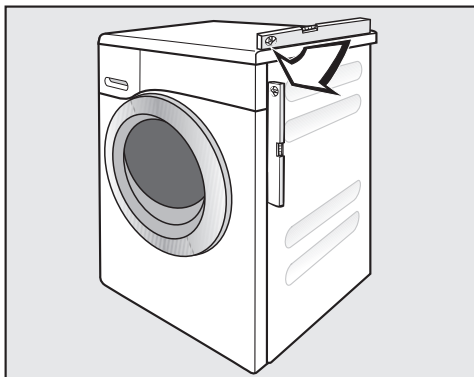

- Controllare con la livella a bolla d'aria se la lavasciuga è posizionata a piombo.
- Tenere fermo il piedino **1** con una pinza giratubi. Ruotare il controdado **2** nuovamente con la chiave verso l'involucro della macchina.

 **Danni causati da una lavasciuga registrata in modo non corretto.**

Se i piedini della macchina non sono stati bloccati, sussiste il pericolo che la lavasciuga si sposti.

Serrare tutti e quattro i controdadi contro l'involucro. Verificare che anche i piedini non siano stati svitati.

Installazione

Dispositivo di sicurezza contro perdite d'acqua

Il sistema di sicurezza sviluppato da Miele offre una efficiente protezione contro eventuali perdite d'acqua della lavasciuga.

Il sistema è formato dalle seguenti componenti:

- il tubo di afflusso
- l'elettronica e la protezione perdite/trabocco
- il tubo di scarico

Il tubo di afflusso

- Evita che la valvola di sicurezza scoppi.

Il tubo di afflusso resiste a una pressione di oltre 14'000 kPa (140 bar).

- La guaina del tubo di afflusso

Il flessibile è avvolto da una guaina di fibre metalliche per proteggerlo contro eventuali danni.

I dispositivi elettronici e l'involucro

- La vasca nel pavimento

Eventuali perdite di acqua in punti non a tenuta della lavasciuga vengono convogliate in una vasca sul fondo. Un galleggiante chiude le valvole di afflusso idrico. L'alimentazione di altra acqua viene bloccata. L'acqua presente nella vasca di lavaggio viene scaricata.

- La protezione trabocco

In questo modo si impedisce il trabocco della lavasciuga a causa dell'afflusso idrico non controllato. Se il livello dell'acqua supera un determinato valore, viene attivata la pompa di scarico per scaricare l'acqua in modo controllato.

Il tubo scarico acqua

Il tubo di scarico è dotato di un dispositivo di sicurezza di aerazione. In tal modo si evita che la lavasciuga aspiri a vuoto.

Afflusso d'acqua

 Pericolo per la salute e danni a causa dell'acqua sporca in afflusso. La qualità dell'acqua in afflusso deve rispettare le normative relative all'acqua potabile del rispettivo paese nel quale è installata la lavatrice. Collegare la lavatrice sempre all'acqua potabile.

La lavasciuga può essere collegata senza valvola di ritenuta al tubo dell'acqua potabile, poiché è costruita conformemente alle norme DIN.

La pressione di allacciamento dell'acqua deve attestarsi su min. 100 kPa e non deve superare i 1'000 kPa. Se superiore ai 1'000 kPa, deve essere montata una valvola riduttrice di pressione.

Il tubo va allacciato a un rubinetto con raccordo 3/4". Se manca un apposito rubinetto dell'acqua, la lavasciuga può essere allacciata alla rete dell'acqua potabile solo da un installatore qualificato.

Il collegamento al rubinetto è soggetto alla pressione dell'acqua. Aprire lentamente il rubinetto per verificare che l'allacciamento sia ermetico. Eventualmente correggere la sede della guarnizione e il raccordo se fuoriesce acqua.

La lavasciuga **non** può essere collegata alla condotta dell'acqua calda.

Il filtro per lo sporco nel dado sulla parte libera del tubo di afflusso deve rimanere in sede per la protezione della valvola di afflusso. Non rimuovere questo filtro impurità.

Prolungamento tubo - accessorio

Presso i rivenditori specializzati Miele o l'assistenza tecnica Miele è disponibile come accessorio su richiesta un tubo rivestito di maglia metallica con lunghezza di 1,5 m.

Manutenzione

Sostituire il tubo solo con tubi originali Miele con pressione di scoppio superiore a 14'000 kPa (140 bar).

Installazione

Scarico idrico

La liscivia viene pompata attraverso una pompa di scarico con un'altezza di mandata di 1 m. Per non ostacolare lo scarico dell'acqua il tubo flessibile deve essere posizionato dritto, senza strozzature. Il collettore in dotazione può essere agganciato all'estremità del tubo flessibile. Se necessario il tubo flessibile può essere prolungato fino a 5 m. L'accessorio è reperibile presso i rivenditori Miele o presso il servizio di assistenza tecnica Miele autorizzato.

Per altezze di scarico superiori a 1 m (fino a 1,8 m di altezza di mandata max.) è reperibile presso i rivenditori Miele o presso il servizio di assistenza tecnica Miele una pompa per la liscivia di ricambio. Per altezze di scarico superiori a 1 m il tubo flessibile può essere prolungato fino a 2,5 m. L'accessorio è reperibile presso i rivenditori Miele o presso il servizio di assistenza tecnica Miele autorizzato.

Possibilità per lo scarico dell'acqua

1. Appendere il tubo a un lavandino o a un lavello:

Fare attenzione a quanto segue:

- Fissare il tubo flessibile in modo che non possa scivolare!
- Se l'acqua è scaricata in un lavandino deve defluire rapidamente. Altrimenti vi è il pericolo che l'acqua fuoriesca, o che parte dell'acqua pompata venga aspirata di nuovo nella lavasciuga.

2. allacciamento a un tubo di scarico in plastica con manicotto in gomma (sifone non strettamente necessario).

3. scarico a pavimento (gully).

4. allacciamento a un lavandino con nipplo in plastica.

Allacciamento a un lavandino

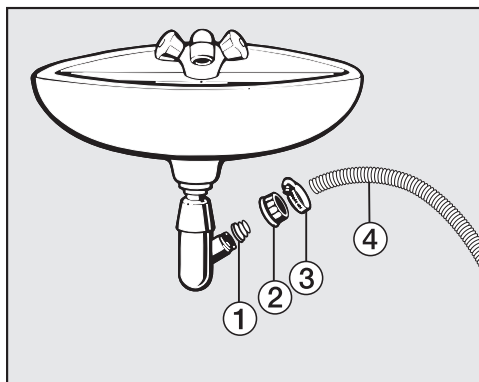

- ① Adattatore
- ② Dado a calotta del lavandino
- ③ Fascetta
- ④ Estremità tubo flessibile

■ Installare l'adattatore ① con il dado a calotta ② al sifone del lavandino.

■ Infilare l'estremità del tubo ④ sull'adattatore ①.

■ Con un cacciavite stringere la fascetta ③ subito dietro al dado a calotta del lavandino.

Allacciamento elettrico

Di serie, la lavasciuga è dotata di spina ed è pronta per essere collegata alla rete elettrica tramite cavo e presa di sicurezza (Schuko).

Posizionare la lavasciuga in modo tale che la presa risulti accessibile. Se la presa non è accessibile, assicurarsi che al momento dell'installazione sia presente un dispositivo di separazione per ogni polo.



Pericolo di incendio in caso di surriscaldamento.

Il collegamento della lavasciuga a prese multiple e prolunghe può causare un sovraccarico dei cavi.

Per motivi di sicurezza non utilizzare prese multiple e prolunghe.

L'impianto elettrico deve essere conforme alle norme in vigore.

Per motivi di sicurezza si consiglia l'uso di un interruttore automatico differenziale (RCD) del tipo  nell'impianto domestico per l'allacciamento elettrico dell'asciugatrice.

Se il cavo di alimentazione elettrica è danneggiato, sostituirlo con un cavo speciale dello stesso tipo (disponibile presso il servizio di Assistenza tecnica Miele). Per motivi di sicurezza è necessario che la sostituzione venga effettuata da un tecnico specializzato o dall'assistenza tecnica Miele.

Per l'assorbimento nominale e la protezione vedere le istruzioni d'uso oppure la targhetta di matricola. Confrontare questi dati con i dati del cavo di alimentazione elettrica in loco.

In caso di dubbio consultare un elettricista qualificato.

È possibile il funzionamento temporaneo o permanente su un sistema di alimentazione di energia autosufficiente o non sincronizzato alla rete (ad es. reti autonome, sistemi di backup). Requisito per il funzionamento è che il sistema di alimentazione di energia rispetti le disposizioni della norma EN 50160 o similari.

Le misure di sicurezza previste nell'impianto domestico e in questo prodotto Miele devono essere garantite per la funzionalità e le procedure anche nel funzionamento in isola o non sincronizzato alla rete, oppure sostituite da misure eguali nell'installazione. Come descritto ad esempio nella pubblicazione attuale della VDE-AR-E 2510-2.

Dati tecnici

Altezza	850 mm
Larghezza	596 mm
Profondità	637 mm
Profondità a sportello aperto	1'055 mm
Altezza per sottopiano	820 (+8/-2) mm
Larghezza per sottopiano	600 mm
Peso	ca. 97 kg
Capacità lavaggio	8,0 kg biancheria asciutta
Capacità asciugatura	5,0 kg biancheria asciutta
Tensione di allacciamento	v. targhetta di matricola
Assorbimento	v. targhetta di matricola
Protezione	v. targhetta di matricola
Consumi	v. cap. "Consumi"
Pressione acqua minima	100 kPa (1 bar)
Pressione acqua massima	1'000 kPa (10 bar)
Lunghezza del tubo di afflusso	1,55 m
Lunghezza del tubo di scarico	1,50 m
Lunghezza del cavo di alimentazione	2,00 m
Prevalenza max. di scarico	1,00 m
Lunghezza max. di scarico	5,00 m
LED diodi luminosi	Classe 1
Marchi di controllo	v. targhetta di matricola
Potenza assorbita in modo spento	0,30
Modo stand-by in rete	0,60
Banda di frequenza del modulo WLAN	2,4000 GHz – 2,4835 GHz
Potenza di trasmissione massima del modulo WLAN	< 100 mW

Dichiarazione di conformità

Miele dichiara che questa lavatrice è conforme alla direttiva 2014/53/UE.

Il testo completo della dichiarazione di conformità UE è disponibile ai seguenti indirizzi internet:

- Prodotti, download, www.miele.ch/it/c/index.htm
- Assistenza, richiesta di informazioni, istruzioni per l'uso, alla pagina www.miele.ch/it/c/opuscoli-e-istruzioni-385.htm indicando nome del prodotto o numero di fabbricazione

Consumi

Programmi	Carico kg	Energia kWh	Acqua Litri	Durata Ore.:min.	Temperatura ¹ °C	Umidità resi- dua %	Numero di giri giri/min
Lavaggio							
ECO 40-60*	8,0	0,80	60	3:39	35	44	1600
	4,0	0,30	52	2:39	28	43	1600
	2,0	0,20	28	2:29	25	46	1600
Cotone	8,0	1,35	57	2:29	54	50	1600
	8,0	0,35	72	2:39	20	50	1600
Lava/Indossa	30	0,32	47	1:59	30	30	1200
Express ³	40	0,33	30	0:20	27	60	1200
Lana	30	0,23	35	0:39	-	-	-
QuickPower	40	0,58	40	0:49	-	-	-
Lavaggio e asciugatura							
ECO 40-60* Pronto asciutto	5,0	3,30	85	6:29	30	0	1600
	2,5	1,60	43	3:59	24	0	1600

* Programma test per il rispetto della normativa UE per la progettazione ecocompatibile 2019/2023 e dell'etichettatura energetica ai sensi del regolamento n. 2019/2014

¹ Temperatura massima raggiunta nella biancheria nel lavaggio principale.

² Programma 20 °C per biancheria in cotone poco sporca.

³ Opzione *Quick* attivata

Avvertenza per i clienti

I dati relativi al consumo possono variare da quelli indicati a seconda della pressione dell'acqua, del grado di durezza e della temperatura dell'acqua, della temperatura ambiente, del tipo di bucato, della quantità di bucato, delle oscillazioni nella rete elettrica e delle opzioni attivate.

Modificando le impostazioni è possibile adattare i dispositivi elettronici della lavasciuga alle esigenze del momento. Le impostazioni si possono modificare ad ogni momento.

Accedere alle impostazioni

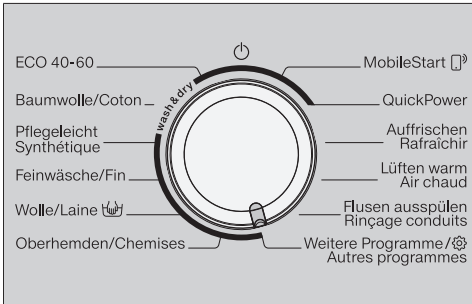

- Riportare il selettore programmi sulla posizione *Altri programmi* /



- Sfiare i tasti sensore ∨ o ∧, fino a quando nel display compare:



- Confermare con il tasto sensore OK.



A questo punto ci si trova nel sottomenù *Impostazioni*.

Selezionare le impostazioni

- Sfiare ripetutamente il tasto sensore ∨ o ∧ fino a quando l'impostazione desiderata viene visualizzata nel display.

- Il tasto sensore ∨ sposta l'elenco delle voci selezionabili verso il basso.

- Il tasto sensore ∧ sposta l'elenco delle voci selezionabili verso l'alto.

- Sfiare il tasto sensore OK per elaborare l'impostazione visualizzata.

Elaborare l'impostazione

- Sfiando il tasto sensore ∨ o ∧ vengono visualizzate le diverse possibilità di scelta dell'impostazione.

La selezione impostata è contrassegnata da un segno di spunta ✓.

- Quando nel display viene visualizzata la scelta desiderata, sfiare il tasto sensore OK per attivarla.

Terminare l'impostazione

- Ruotare il selettore dei programmi.

Impostazioni

Lingua

Le indicazioni sul display possono essere visualizzate in diverse lingue.

La bandierina  che segue la parola *Lingua* serve come punto di riferimento qualora fosse impostata una lingua che non si conosce.

La lingua selezionata viene salvata.

Volume segn. acust.

Il segnale acustico indica la fine del programma. È possibile impostare il volume del segnale acustico su 7 diversi livelli.

I livelli sono rappresentati da un istogramma. Il livello più basso significa che il segnale acustico è spento.

Acustica tasti

Se si sfiora un tasto sensore si attiva un segnale acustico di conferma. È possibile impostare il volume dell'acustica tasti su sette diversi livelli.

I livelli sono rappresentati da un istogramma. Il livello più basso significa che l'acustica tasti è spenta.

Benvenuto

È possibile impostare il volume del suono di saluto tasti su sette diversi livelli.

I livelli sono rappresentati da un istogramma. Il livello più basso significa che il segnale di saluto è spento.

Codice PIN

Con il codice PIN è possibile proteggere la lavasciuga dall'utilizzo da parte di terzi.

Selezione

- attivare

Il codice è 125 e può essere attivato. Se il codice PIN è attivato, dopo aver acceso la macchina è necessario immettere un codice PIN per poterla usare.

- disattivare

Se si desidera utilizzare la lavasciuga senza immettere il codice PIN. Compare solo se il codice PIN è stato precedentemente attivato.

- modificare

Si può immettere un codice a piacere.

Se viene dimenticato, solo il servizio assistenza Miele può sbloccare la lavasciuga.

Annotarsi il nuovo codice PIN.

Unità temperatura

Le indicazioni della temperatura sono in °C/Celsius o in °F/Fahrenheit.

Di serie è impostato °C + *giri/min*.

Luminosità

La luminosità del display e dei tasti sensore può essere selezionata su 7 differenti livelli.

Selezione

- Display

Comanda la luminosità del display.

- Tasti attivi

Comanda la luminosità dei tasti sensore attivati.

- Tasti non attivi

Comanda la luminosità dei tasti sensore attivabili.

Consiglio: Esiste una forte differenza di luminosità tra i tasti sensore attivati e a illuminazione ridotta. Una maggiore differenza di luminosità facilita l'uso.

Info programma

È possibile scegliere quali informazioni visualizzare brevemente nel display una volta selezionato il programma.

Selezione

- Nome programma

Il display mostra il nome del programma per pochi secondi.

- Nome progr./car. (Impostazione di serie)

Il display mostra per pochi secondi il nome del programma e la capacità massima di carico.

- off

Subito dopo la scelta del programma, il display mostra la schermata di base con la temperatura, il numero di giri e la durata del programma.

Memory

Dopo l'avvio del programma la lavasciuga memorizza le ultime impostazioni selezionate di un programma (temperatura, numero di giri e alcune opzioni).

Se si seleziona nuovamente il programma, la lavasciuga visualizza le impostazioni memorizzate.

Di serie Memory è disattivato.

Impostazioni

Prolung. prelav. Cot.

Per esigenze particolari del prelavaggio è possibile prolungare la durata di 25 minuti.

Selezione

- standard (Impostazione di serie)
La durata del prelavaggio è di 25 minuti.
- + 6 min.
La durata del prelavaggio è di 31 minuti.
- + 9 min.
La durata del prelavaggio è di 34 minuti.
- + 12 min.
La durata del prelavaggio è di 37 minuti.

Durata ammollo

È possibile impostare la durata del tempo di ammollo scegliendo in un intervallo compreso tra 30 minuti e 6 ore.

È possibile selezionare una durata in scatti di 30 minuti. Selezionando l'opzione *Ammollo* viene eseguito il tempo selezionato.

Di serie è impostata una durata di *0:30 ore*.

Ciclo più delicato

Attivata la funzione Ciclo più delicato, la movimentazione del tamburo viene ridotta. Capi solo leggermente sporchi vengono così trattati in maniera più delicata.

La funzione Ciclo più delicato è attivabile per i programmi *Cotone* e *Lava/Indossa*.

Se il ciclo delicato è attivato, a ogni ciclo di lavaggio in questi programmi si effettua il lavaggio con ritmo delicato.

Alla consegna, il ciclo più delicato è disattivato.

Riduzione temperat.

In luoghi in altitudine l'acqua ha un punto di ebollizione più basso. Miele consiglia di attivare la riduzione della temperatura a partire da un'altezza di 2'000 m per evitare la "bollitura dell'acqua". La temperatura massima viene abbassata a 80 °C anche se viene selezionata una temperatura più alta.

Alla consegna, la riduzione della temperatura è disattivata.

+Acqua

È possibile aumentare la quantità d'acqua impostata nei programmi di lavaggio.

Selezione

- più acqua (Impostazione di serie)
Viene aumentato il livello di acqua (più acqua) nel lavaggio e nel risciacquo.
- Risciacquo aggiunt.
Viene effettuato un ulteriore risciacquo.
- più acqua+risc.agg.
Il livello dell'acqua viene aumentato nel lavaggio e nel risciacquo e viene eseguito un ulteriore ciclo di risciacquo.

Livello +Acqua

È possibile aumentare il livello dell'acqua all'attivazione dell'opzione *+Acqua* a quattro livelli.

Selezione

- standard (Impostazione di serie)
- + ◊
- + ◊◊
- + ◊◊◊

Max liv. risciacquo

Il livello dell'acqua in fase di risciacquo può sempre essere impostato sul valore massimo.

Questa funzione è particolarmente importante per le persone allergiche, che necessitano di buoni risultati di risciacquo. Il consumo di acqua aumenta.

Alla consegna, questa funzione è disattivata.

Raffreddam. liscivia

Al termine del lavaggio principale, nel tamburo affluisce dell'acqua fresca per raffreddare la liscivia.

Il raffreddamento della liscivia viene effettuato selezionando il programma Cotonone a una temperatura di 70 °C o più alta.

Attivare il raffreddamento della liscivia:

- quando il tubo di scarico è installato in un lavandino o un lavello, al fine di prevenire il rischio di bruciature;
- se i tubi di scarico non sono conformi alla norma DIN 1986.

Alla consegna, il raffreddamento liscivia è disattivato.

Impostazioni

Bassa press. idrica

Con una pressione idrica troppo bassa la macchina interrompe il programma con la segnalazione guasto afflusso idrico.

Se la pressione idrica è bassa può essere attivata questa impostazione per evitare che venga segnalato un afflusso anomalo.

Di serie **Bassa press. idrica** è attivato.

Miele@home

Connettere in rete la lavasciuga tramite la rete WLAN domestica.

Selezione

- Connettere

Questa segnalazione viene visualizzata solo se la lavasciuga non è ancora collegata a una rete WLAN.

La modalità di installazione è contenuta nel capitolo "Prima messa in funzione".

- Disattivare

Questa impostazione è visibile solo se Miele@home è attivato.

Miele@home resta impostata, mentre la funzione WLAN viene disattivata.

- Attivare

Questa impostazione è visibile solo se Miele@home è disattivato.

La funzione WLAN viene riattivata.

- Stato connessione

Questa impostazione è visibile solo se Miele@home è attivato.

L'intensità di ricezione WLAN, il nome della rete e l'indirizzo IP vengono visualizzati.

- Connettere di nuovo

Questa impostazione è visibile solo se Miele@home è impostato.

Ripristina la registrazione WLAN (rete) per eseguire subito una nuova installazione.

- Resettare

Questa impostazione è visibile solo se Miele@home è impostato.

La rete WLAN si spegne e la connessione alla rete WLAN si resetta all'impostazione di serie.

Resettare la configurazione di rete quando si elimina la lavasciuga, la si vende o si mette in funzione una lavasciuga usata. Solo in questo modo si garantisce che tutti i dati personali vengano rimossi e il proprietario precedente non possa più avere accesso all'elettrodomestico.

Per riutilizzare Miele@home è necessario effettuare una nuova connessione.

Comando remoto

L'impostazione **Comando remoto** è visibile solo se l'impostazione **Miele@home** è stata configurata e se è attiva.

Se sul dispositivo mobile è installata l'app Miele, è possibile richiamare lo stato della lavasciuga da qualsiasi posto e avviarla da remoto.

Inoltre è possibile gestire da remoto la lavasciuga tramite il programma *MobileStart*.

È possibile disattivare l'impostazione **Comando remoto**, se si desidera utilizzare la lavasciuga con il proprio terminale mobile.

Un'interruzione del programma può anche avvenire attraverso l'app, se **Comando remoto** non è attivata.

Mediante il tasto "Posticipo avvio" impostare un intervallo entro il quale si desidera far partire la lavasciuga e avviare il posticipo avvio (v. cap. "Posticipo avvio/SmartStart").

La lavasciuga può essere avviata entro il tempo indicato tramite un segnale inviato dall'utente.

Se non viene inviato alcun segnale entro il tempo massimo impostato, la lavasciuga parte automaticamente.

Alla consegna il funzionamento da remoto è disattivato.

SmartGrid

L'impostazione **SmartGrid** è visibile solo se l'impostazione **Miele@home** è stata configurata e se è attiva.

Con questa funzione è possibile avviare la lavasciuga in automatico a un'ora in cui le tariffe energetiche sono particolarmente convenienti.

Se avete attivato **SmartGrid**, il tasto *Posticipo avvio* assume una nuova funzione.

Impostare tramite il tasto "Posticipo dell'avvio" **SmartStart** (v. cap. "Posticipo avvio/SmartStart").

La lavasciuga viene avviata, entro il tempo immesso, tramite un segnale inviato dal proprio fornitore di energia. Se non viene inviato alcun segnale di avvio dal fornitore di energia elettrica entro il tempo massimo impostato, la lavasciuga parte in automatico.

Alla consegna, questa funzione **SmartGrid** è disattivata .

Impostazioni

RemoteUpdate

La voce del menù RemoteUpdate viene visualizzata ed è selezionabile solo se i presupposti per l'utilizzo di Miele@home sono soddisfatti (v. capitolo "Prima messa in funzione", voce "Miele@home").

Tramite RemoteUpdate è possibile aggiornare il software della lavasciuga. Se è disponibile un aggiornamento per la lavasciuga, questo viene scaricato in automatico dall'apparecchio. L'installazione di un aggiornamento non avviene in automatico, ma deve essere avviata manualmente dall'utente.

Se non si installa un aggiornamento, si può utilizzare la lavasciuga come sempre. Miele consiglia tuttavia di installare gli aggiornamenti.

Attivazione/disattivazione

RemoteUpdate è attivato di serie. Un aggiornamento disponibile viene scaricato in automatico e deve essere avviato manualmente dall'utente.

Disattivare RemoteUpdate se si desidera che gli aggiornamenti non vengano scaricati automaticamente.

Avvio di RemoteUpdate

Le informazioni relative al contenuto di un aggiornamento sono integrate nella app Miele.

Se è disponibile un aggiornamento, a display viene visualizzata una segnalazione.

È possibile installare l'aggiornamento subito o posticipare l'installazione a un momento successivo. La richiesta compare al momento della riaccensione della lavasciuga.

Se non si desidera installare l'aggiornamento, disattivare RemoteUpdate.

L'aggiornamento può richiedere alcuni minuti.

Avvertenza!

- Se non compare alcuna segnalazione non è disponibile alcun aggiornamento.
- Non è possibile annullare un aggiornamento installato.
- Non spegnere la lavasciuga mentre è in corso l'aggiornamento. Altrimenti l'aggiornamento verrà interrotto e non installato.
- Alcuni aggiornamenti del software possono essere eseguiti solo dall'assistenza tecnica Miele.

Anti-arrotolamento

Per ridurre la probabilità che la biancheria si arrotoli, è possibile limitare il numero di giri con la centrifuga finale.

L'impostazione Anti-arrotolamento è efficace solo con lavaggio e asciugatura in sequenza.

Selezione

- off (Impostazione di serie)
- 1200 giri/min.
- 1100 giri/min.
- 1000 giri/min.
- 900 giri/min.

Scelta param. asciug.

È possibile scegliere quali informazioni visualizzare brevemente nel display dopo aver selezionato *Asciugatura e Lavaggio e asciugat.*

Selezione

- off

Subito dopo aver selezionato il programma, il display mostra la schermata di base con la temperatura, il numero di giri e la durata del programma.

- sempre (impostazione di serie)

Il display visualizza per alcuni secondi i parametri di asciugatura impostati selezionando *Asciugatura o Lavaggio e asciugat.*

- solo asciugatura

Il display visualizza per alcuni secondi i parametri di asciugatura impostati selezionando *Asciugatura.*

Impostazioni

Livelli asciugatura

All'occorrenza, è possibile modificare i livelli di asciugatura per i programmi *Cotone*, *Lava/Indossa* e *Automatic*.

Il grado di asciugatura è rappresentato con un grafico a barre:

- poche barre = umido
- più barre = asciutto

Prolungamento tempo di raffr.

È possibile prolungare la fase di raffreddamento prima della fine del programma. Il bucato viene raffreddato più intensamente. Il prolungamento avviene solo se è selezionato un livello di asciugatura. Nell'asciugatura a tempo il prolungamento del tempo di raffreddamento non è attivo.

Il tempo di raffreddamento aggiuntivo è selezionabile tra 0 min. (impostazione di serie) e 18 min.

Diritti d'autore e licenze per il modulo di comunicazione

Per l'uso e la gestione del modulo di comunicazione, Miele utilizza software propri o di terzi non soggetti ad una cosiddetta condizione di licenza Open Source. Questi software/componenti software sono protetti dal diritto d'autore. I diritti derivanti dal diritto d'autore di Miele e di terzi vanno rispettati.

Inoltre, il presente modulo di comunicazione contiene componenti software che vengono trasmessi alle condizioni di licenza Open Source. È possibile consultare i componenti Open Source, i rispettivi avvisi di copyright, le copie delle condizioni di licenza di volta in volta in vigore, nonché eventuali ulteriori informazioni, in locale tramite IP mediante un web browser ([http://<indirizzo ip>/Licenses](http://<indirizzo_ip>/Licenses)). Le disposizioni in materia di responsabilità e garanzia ivi contenute delle condizioni di licenza Open Source si intendono valide soltanto in rapporto ai titolari dei rispettivi diritti.

Per questa lavatrice sono disponibili detersivi, prodotti per la cura dei tessuti, additivi e prodotti per la manutenzione della macchina. Tutti questi prodotti sono adatti alle lavatrici Miele.

È possibile ordinare questi e altri prodotti interessanti in Internet su shop.miele.ch. È anche possibile acquistarli presso il servizio assistenza Miele oppure il concessionario Miele.

Detersivo

UltraWhite (detersivo in polvere)

- I migliori risultati a 20/30/40/60/95 °C
- Bianco brillante grazie alla formula con ossigeno attivo
- Eccellente potere smacchiante anche a basse temperature

UltraColor (detersivo liquido)

- I migliori risultati di lavaggio a 20/30/40/60 °C
- Con speciale formula salvacolore per colori brillanti
- Eccellente potere smacchiante anche a basse temperature

UltraColor Sensitive (detersivo liquido)

- Per capi colorati, alta tollerabilità cutanea
- Senza profumi né coloranti
- Compatibilità ambientale elevata, confermata da Nordic Swan

Detersivo capi delicati WoolCare (detersivo liquido)

- Per lana, seta e tutti i delicati
- Detersivo speciale combinato a base di proteine del grano e componenti salvacolore
- I migliori risultati di lavaggio a 20/30/40/60 °C

Prodotti per il lavaggio e la cura

Detersivo specifico

Questo detersivo specifico è disponibile in Caps per il pratico dosaggio singolo.

Caps Sport

- Per capi sintetici
- Neutralizza gli odori grazie a un componente assorbente
- Evita la formazione di cariche elettrostatiche nei capi
- Mantiene la forma e la traspirabilità dei tessuti sintetici

Caps DownCare

- Per capi in piuma
- Mantiene l'elasticità e la traspirabilità delle piume
- Lavaggio efficace e cura delicata grazie alla lanolina
- Le piume non perdono la forma e restano morbide

Caps WoolCare

- Detersivo per capi delicati e in lana
- Trattamento speciale delicato con le proteine del grano
- Tecnologia proteggifibre contro l'infeltrimento
- Formula salvacolore per un lavaggio delicato

Caps Outdoor

- Detersivo speciale per abbigliamento tecnico di alta qualità
- Protegge la membrana dell'abbigliamento tecnico di alta qualità

- Mantiene la forma e la traspirabilità dei tessuti sintetici
- Neutralizza gli odori grazie a un componente assorbente

Caps UltraDark

- Detersivo speciale per capi scuri e neri
- Formula salvacolore per un lavaggio delicato
- Effetto anti-pilling: protegge i capi dall'ingrigimento
- Per colori intensi e brillanti a lungo

Caps CottonRepair

- Detersivo speciale per capi in cotone
- Basta un solo lavaggio per rinnovare visibilmente i capi
- Speciale composizione Miele con tecnologia Novozymes
- Anti-pilling, per ritrovare colori intensi e brillanti
- Utilizzare max. 1-2 volte all'anno per tipo di tessuto

Caps SilkCare

- Detersivo per capi delicati e in seta
- Trattamento speciale con proteine della seta
- Preserva la superficie sinuosa dei capi in seta
- Lavaggio delicato per proteggere le fibre della seta

Prodotti per la cura dei tessuti

Questo prodotto è disponibile in Caps per il pratico dosaggio singolo.

Cap ammorbidente

- Ammorbidente per un fresco profumo
- Purezza, fresco profumo e pulizia profonda
- Per biancheria soffice e vaporosa
- Evita la formazione di cariche elettrostatiche nei capi

Cap Impraprotect

- Impermeabilizzante per capi sportivi e impermeabili
- Protezione efficace contro umidità, vento e sporco
- Conserva la traspirazione dei capi

Additivo

L'additivo è disponibile in Cap per il pratico dosaggio singolo.

Cap Booster

- Rimuovimacchie ultraforte
- Tecnologia agli enzimi contro le macchie tenaci
- Per capi bianchi e colorati
- Per risultati di lavaggio eccellenti anche a basse temperature

Manutenzione della macchina

Prodotto decalcificante

- Elimina depositi ostinati di calcare
- Delicato grazie all'uso di acido citrico naturale
- Protegge le resistenze elettriche, il tamburo e altri componenti

IntenseClean

- Per la pulizia igienica nelle lavatrici
- Elimina grassi, batteri e i relativi odori
- Pulizia accurata

Compresse decalcificanti

- Dosaggio ridotto del detersivo in caso di acqua dura
- Meno residui di detersivo sui tessuti
- Meno sostanze chimiche nelle acque di scarico grazie al dosaggio ridotto di detersivo

Miele AG

Limmatstrasse 4
8957 Spreitenbach

Miele SA

Sous-Riette 23
1023 Crissier

Tel. 0848 848 048
www.miele.ch/contact

www.miele.ch

WTI 300-60 CH

it-CH

M.-Nr. 12 171 900 / 01