









Instrucțiuni de utilizare și instalare Răcitor de vinuri



Este **esențial** să citiți instrucțiunile de utilizare și instalare înainte de amplasare - instalare - punerea în funcțiune.
Astfel vă protejați și evitați pagubele.

Cuprins

Indicații de siguranță și avertizări	5
Contribuția dvs. la protecția mediului înconjurător	14
Instalare	15
Locul instalării.....	15
Clasa climatică.....	16
Indicații pentru încastrare.....	17
Mobilă/elemente auxiliare.....	17
Încărcarea maximă a podelei nișei de instalare.....	17
Admisia și evacuarea aerului.....	18
Balamaua ușii.....	18
Side-by-side.....	18
Dimensiuni de încastrare.....	21
Dimensiuni cu ușa aparatului deschisă (unghi de deschidere 90°/115°).....	23
Dimensiunile frontului de mobilier.....	24
Montarea răcitorului de vinuri.....	25
Înainte de a începe.....	25
Unelte necesare.....	25
Greutatea frontului de mobilier.....	26
Alinierea nișei de încastrare.....	26
Verificarea nișei de încastrare.....	27
Înainte de instalare.....	27
Pregătirea nișei de încastrare.....	28
Împingerea răcitorului de vinuri în nișa de încastrare.....	31
Alinierea răcitorului de vinuri.....	32
Fixarea răcitorului de vinuri în nișa de instalare.....	35
Pregătirea montării frontului de mobilier.....	37
Fixarea și alinierea frontului de mobilier.....	40
Fixarea capacelor.....	43
Fixarea șinelor de acoperire ale ușii.....	46
Fixarea grilajului de ventilație din soclu și capacul soclului.....	47
Limitarea unghiului de deschidere a ușii.....	48
Conectare la rețeaua electrică.....	49
Economisirea energiei	51
Descrierea aparatului	53
Ecran principal.....	55
Modul Setări 	56
Accesorii	58
Accesorii incluse.....	58
Accesorii opționale.....	58

Prima punere în funcțiune	59
Înainte de prima utilizare	59
Selectarea asistentului potrivit pentru ușă (Pull2open/Pull2open)	59
Utilizarea răcitorului de vinuri	60
Efectuarea primei puneri în funcțiune.....	61
Pornirea și oprirea răcitorului de vinuri	62
Dacă sunteți plecat pentru o perioadă mai mare de timp	62
Selectarea altor setări	63
Blocare butoane  /  - activare sau dezactivare	63
Efectuarea Auto-test <input checked="" type="checkbox"/>	64
Activarea Asistent ușă 	64
Dezactivarea Asistent ușă 	66
Miele@home	67
Dezactivarea Regim demo 	71
Revenirea la setările din fabricație 	72
Regim sabatic  - activare sau dezactivare	74
Iluminat ambiental  - activare sau dezactivare	75
Selectarea Afișaj ambiental	76
Temperatura și umiditatea optimă a aerului	77
Temperatura optimă	77
Rafturi izolatoare pentru separare termică	78
Setarea temperaturii	78
Umiditatea aerului	78
Mărirea umidității aerului δ	79
Păstrarea valorii nemărite a umidității aerului δ	79
Alarma ușii	80
Depozitarea sticlelor de vin	81
Rafturi din lemn	82
Mutarea rafturilor din lemn	82
Ajustarea rafturilor din lemn	82
Inscripționarea rafturilor din lemn	83
Capacitatea maximă.....	83
SommelierSet	84
Configurarea SommelierSet	84
Dezghețarea automată	86
Curățare și întreținere	87
Indicații privind agenții de curățare	87

Cuprins

Înainte de a curăța răcitorul de vinuri	88
Interiorul aparatului, accesorii, ușă.....	88
Curățarea garniturii de etanșare a ușii.....	89
Curățarea spațiilor de ventilare.....	89
După curățare.....	89
Ghid pentru soluționarea problemelor	90
Zgomote	96
Serviciu Clienți	97
Contact în caz de defecțiuni.....	97
Baza de date EPREL	97
Garanție.....	97
Declarație de conformitate.....	98
Drepturi de autor și licențe	99

Indicații de siguranță și avertizări

Acest răcitor de vinuri corespunde prevederilor de siguranță prescrise. Utilizarea sa incorectă poate cauza însă accidentarea utilizatorilor și daune materiale.

Citiți cu atenție instrucțiunile de utilizare și instalare înainte de a utiliza răcitorul de vinuri pentru prima dată. Acestea conțin informații importante privind instalarea, siguranța, utilizarea și întreținerea aparatului. Astfel vă protejați și evitați pagubele la răcitorul de vinuri.

Conform standardului IEC 60335-1, compania Miele vă sugerează în mod explicit să citiți și să urmați capitolul privind instalarea aparatului, precum și indicațiile de siguranță și avertizările.

Compania Miele nu își asumă nici o răspundere pentru pagubele produse în urma nerespectării acestor indicații.

Păstrați aceste instrucțiuni de utilizare și instalare și transmiteți-le unui eventual viitor proprietar.

 Pericol de vătămări corporale și deteriorare ca urmare a răsturnării răcitorului de vinuri.

Răcitorul de vinuri este foarte greu și tinde să se încline în față atunci când ușa este deschisă.

Țineți închisă ușa aparatului până când răcitorul de vinuri este complet montat și este bine fixat în nișa de încastrare conform instrucțiunilor de utilizare și instalare.

 Pericol de vătămare prin spargerea sticlei.

La o înălțime de peste 2.000 m, geamul de sticlă al ușii se poate sparge din cauza modificării presiunii aerului. Cioburile ascuțite pot provoca vătămări grave.

Indicații de siguranță și avertizări

Întrebuițare adecvată

- ▶ Răcitorul de vinuri este conceput pentru utilizare casnică sau în medii similare celui casnic, de exemplu
 - în magazine, birouri și medii de lucru similare
 - în unități agricole
 - de către clienți în hoteluri, moteluri, pensiuni și alte spații tipice de locuit.

Acest răcitor de vinuri nu a fost conceput pentru utilizarea în aer liber.

- ▶ Folosiți răcitorul de vinuri exclusiv în mediul casnic, pentru depozitarea vinurilor.

Orice alte utilizări sunt interzise.

- ▶ Răcitorul de vinuri nu este adecvat pentru depozitarea și răcirea medicamentelor, plasmei, preparatelor de laborator sau altor substanțe și produse similare ce fac obiectul Directivei privind produsele. Utilizarea abuzivă a răcitorului de vinuri poate duce la deteriorarea și degradarea articolelor depozitate. De asemenea, utilizarea aparatului nu este adecvată în zone cu risc de explozie.

Compania Miele nu își asumă nici o răspundere pentru pagubele rezultate în urma utilizării necorespunzătoare sau incorecte a aparatului.

- ▶ Persoanele (inclusiv copiii) care din cauza abilităților fizice, senzoriale sau mentale sau a lipsei de experiență sau cunoștințe nu pot să utilizeze în siguranță răcitorul de vinuri, trebuie să fie supravegheate în timpul utilizării.

Aceste persoane pot utiliza nesupravegheate răcitorul de vinuri numai atunci când au fost instruite cu privire la utilizarea în siguranță și au înțeles care sunt pericolele ce pot apărea.

Siguranța copiilor

- ▶ Nu le permiteți copiilor sub 8 ani să se apropie de răcitorul de vinuri, decât dacă îi supravegheați în permanență.
- ▶ Copiii mai mari de 8 ani pot folosi răcitorul de vinuri fără a fi supravegheați, dacă utilizarea acestuia le-a fost clar explicată și dacă îl pot utiliza în condiții de siguranță. Copiii trebuie să cunoască și să înțeleagă potențialele pericole ale unei utilizări incorecte.
- ▶ Copiii nu trebuie lăsați să curețe ori să întrețină răcitorul de vinuri fără a fi supravegheați.
- ▶ Supravegheați copiii care se află în apropierea aparatului. Nu lăsați niciodată copiii să se joace cu răcitorul de vinuri.
- ▶ În zona balamalelor ușii aparatului există pericolul de accidentare. În special copiii nu trebuie lăsați să se apropie de această zonă.
- ▶ Pericol de asfixiere! În timp ce se joacă, copiii se pot înfășura în ambalaj (de exemplu folii) sau își pot trage ambalajul peste cap și se pot asfixia. Nu lăsați ambalajul la îndemâna copiilor.

Indicații de siguranță și avertizări

Măsuri tehnice de siguranță

► Circuitul de agent frigorific este verificat în ceea ce privește etanșeitatea. Răcitorul de vinuri corespunde prevederilor relevante referitoare la siguranță, precum și directivelor UE aplicabile în domeniu.



► Acest răcitor de vinuri conține agentul de răcire isobutan (R600a), un gaz natural cu un nivel ridicat al performanței de mediu, dar inflamabil. Agentul de răcire nu dăunează stratului de ozon și nu sporește efectul de seră.

Utilizarea acestui agent de răcire ecologic a dus, într-o anumită măsură, la un nivel mai mare al zgomotelor de funcționare ale aparatului. Pe lângă zgomotele de funcționare ale compresorului pot apărea zgomote ale agentului frigorific care circulă prin întregul circuit de răcire. Din păcate, aceste efecte sunt inevitabile, însă nu influențează performanța răcitorului de vinuri.

La transportul și la montarea/instalarea răcitorului de vinuri, aveți grijă să nu deteriorați componentele circuitului de răcire. Stropii de agent de răcire eliberați pot cauza rănirea ochilor.

În cazul deteriorărilor:

- Evitați focul deschis sau sursele de aprindere.
- Deconectați răcitorul de vinuri de la rețeaua electrică.
- Aerisiți încăperea în care este situat aparatul, timp de câteva minute.
- Contactați Serviciul Clienți.

Indicații de siguranță și avertizări

- ▶ Cu cât este mai mult agent frigorific într-un răcitor de vinuri, cu atât trebuie să fie mai mare încăperea în care este instalat răcitorul de vinuri. În cazul unor scurgeri, în încăperile prea mici se poate forma un amestec combustibil gaz-aer. Pentru fiecare 11 g de agent frigorific trebuie să corespundă 1 m³ din încăperea. Cantitatea de agent frigorific este indicată pe eticheta cu date tehnice amplasată în interiorul răcitorului de vinuri.
- ▶ Datele de conectare de pe eticheta cu date tehnice a aparatului (putere, frecvență și tensiune) trebuie să corespundă instalației electrice din locuință, pentru a preveni avarierea aparatului. Comparați aceste date înainte de conectare. Dacă aveți nelămuriri, consultați un electrician calificat.
- ▶ Siguranța electrică a aparatului este garantată numai dacă acesta este conectat la un sistem de pământare instalat conform normelor aplicabile. Este foarte important ca această instalație fundamentală de siguranță să fie îndeplinită. Dacă aveți nelămuriri, solicitați unui electrician calificat să verifice instalația electrică a locuinței.
- ▶ Funcționarea sigură este garantată numai dacă răcitorul de vinuri este conectat la rețeaua electrică publică.
- ▶ Pentru ca în caz de urgență aparatul să poată fi deconectat rapid de la curentul electric, priza nu trebuie să se afle în spatele aparatului și trebuie să fie ușor accesibilă.
- ▶ În cazul în care cablul de conectare livrat împreună cu aparatul este deteriorat, acesta trebuie înlocuit cu o piesă de schimb originală, pentru a evita pericolele pentru utilizator. Miele garantează respectarea cerințelor de siguranță numai dacă sunt utilizate piese de schimb originale.
- ▶ Prizele multiple sau prelungitoarele nu garantează siguranța necesară (pericol de incendiu). Nu le folosiți pentru a conecta aparatul la rețeaua de energie electrică.

Indicații de siguranță și avertizări

- ▶ Dacă umiditatea ajunge la componentele parcurse de tensiune sau la cablul de alimentare, acest lucru poate provoca un scurtcircuit. Așadar, nu utilizați aparatul în spații umede sau unde se pulverizează apă (de ex. garaj, spălătorie).
- ▶ Nu este permisă utilizarea acestui aparat în locații mobile (de exemplu pe ambarcațiuni).
- ▶ În zonele cu climă tropicală (peste aprox. 32 °C și peste aprox. 70 % umiditatea aerului), răcitorul de vinuri trebuie instalat și utilizat într-o încăpere climatizată. În caz contrar nu poate fi garantată funcționarea ireproșabilă a răcitorului de vinuri.
- ▶ Avarierea răcitorului de vinuri vă poate pune în pericol siguranța. Verificați aparatul pentru a identifica defecțiunile vizibile. Nu folosiți sub nicio formă un aparat avariat.
- ▶ Din motive de siguranță, acest aparat trebuie încastrat înainte de utilizare.
- ▶ În timpul lucrărilor de instalare, întreținere și reparare, aparatul trebuie deconectat complet de la rețeaua electrică. Aparatul este complet deconectat de la rețeaua electrică doar atunci când:
 - siguranțele instalației electrice sunt decuplate sau
 - siguranțele fuzibile ale instalației electrice sunt deșurubate sau
 - cablul de alimentare la rețea este deconectat de la rețeaua electrică. În cazul cablurilor de alimentare cu ștecăr, nu trageți de cablu, ci de ștecăr pentru a deconecta aparatul de la rețea.
- ▶ Lucrările necorespunzătoare de instalare, întreținere sau reparație pot implica pericole considerabile pentru utilizator. Lucrările de instalare, întreținere sau reparație se efectuează doar de către specialiști autorizați de compania Miele.
- ▶ Dacă aparatul este supus unor reparații de către persoane neautorizate și nu de către personal autorizat de compania Miele, i se va anula garanția.

- ▶ Componentele defecte pot fi înlocuite doar cu piese de schimb originale Miele. Doar în aceste condiții Miele poate garanta siguranța utilizării mașinii de spălat.
- ▶ Datorită cerințelor speciale (de ex. cu privire la temperatură, umiditate, rezistență chimică, rezistență la abraziune și vibrații), acest răcitor de vinuri este dotat cu o lampă specială. Această lampă trebuie folosită numai în scopurile prevăzute. Lampa nu este adecvată pentru iluminatul încăperii. Înlocuirea trebuie efectuată numai de către un tehnician autorizat sau de către Serviciul Clienți Miele. Acest răcitor de vinuri conține surse de lumină din clasa de eficiență energetică F.

Utilizare corectă

- ▶ Aparatul este proiectat pentru o anumită clasă climatică (interval de temperatură ambientală) și nu trebuie utilizat în afara limitelor acesteia. Clasa climatică pentru aparatul dumneavoastră este specificată pe eticheta cu date tehnice din interiorul aparatului. O temperatură ambientală mai scăzută va determina oprirea compresorului pentru perioade mai lungi de timp, astfel că aparatul nu va mai putea menține temperatura necesară.
- ▶ Spațiile de ventilare nu trebuie acoperite sau obturate. În caz contrar, circulația corespunzătoare a aerului nu mai este garantată. Consumul de energie crește, nefiind exclusă avarierea componentelor.
- ▶ În cazul în care depozitați în răcitorul de vinuri alimente cu conținut de grăsimi sau uleiuri, aveți grijă ca eventualele scurgeri de grăsimi sau ulei să nu intre în contact cu elementele din plastic ale răcitorului de vinuri. Materialul plastic poate deveni poros, astfel încât se poate sparge sau rupe.
- ▶ Pericol de incendiu și explozie. Nu depozitați în aparat materiale explozive sau orice produse care conțin materiale inflamabile (de exemplu doze de spray). Amestecurile gazoase inflamabile se pot aprinde de la componentele electrice.
- ▶ Pericol de explozie. Nu utilizați aparate electrice în interiorul răcitorului de vinuri. Se pot forma scântei.

Indicații de siguranță și avertizări

Accesorii și piese de schimb

► Utilizați doar accesorii originale Miele. Dacă folosiți accesoriile și piesele de schimb ale altor producători, veți pierde garanția, iar compania Miele nu își va asuma nici o răspundere pentru pagubele rezultate.

► Miele vă oferă o garanție a produsului de până la 15 ani după încetarea producerii în serie a răcitorului de vinuri pentru piesele de schimb care asigură funcționalitatea acestuia. Piese de schimb care asigură funcționalitatea sunt disponibile la Serviciul Clienți Miele.

Curățare și întreținere

► Nu tratați cu uleiuri sau grăsimi garnitura de etanșare a ușii. Altfel, cu timpul, garnitura de etanșare a ușii va deveni poroasă.

► Aburii de la un dispozitiv de curățare cu aburi pot pătrunde la piesele electrice, provocând un scurt-circuit.

De aceea nu folosiți niciodată un dispozitiv de curățare cu aburi pentru curățarea răcitorului de vinuri.

► Obiectele ascuțite sau cu muchii tăioase deteriorează evaporatorul, ceea ce duce la defectarea aparatului. Nu folosiți obiecte ascuțite sau cu muchii tăioase pentru a

- îndepărta straturile și cristalele de gheață,
- îndepărta resturile, de ex. etichetele.

Transport

► Transportați întotdeauna aparatul în poziție verticală și în ambalajul de transport, pentru a nu fi deteriorat.

► Pericol de accidentare și de avariere a aparatului. Transportați răcitorul de vinuri cu ajutorul unei a doua persoane, deoarece acesta este foarte greu.

Aruncarea aparatului vechi

- ▶ DISTRUGEȚI eventual încuietoarea ușii aparatului vechi, atunci când îl aruncați. Astfel puteți evita blocarea în aparat a copiilor care s-ar putea juca în apropierea lui, prevenind un pericol fatal.
- ▶ Agentul frigorific scurs poate dăuna ochilor! Nu deteriorați componentele circuitului agentului frigorific, de ex. prin
 - perforarea canalelor cu agent frigorific ale vaporizatorului,
 - îndoirea conductelor de țevi,
 - zgârierea învelișurilor superficiale.

Contribuția dvs. la protecția mediului înconjurător

Aruncarea ambalajului de transport

Ambalajul protejează aparatul de pagubele ce pot apărea în timpul transportului. Ambalajul de transport și protecție a fost fabricat din materiale care nu dăunează mediului înconjurător la aruncare și care pot fi reciclate în modul obișnuit.

Prin readucerea ambalajelor în circuitul materialelor se economisesc materii prime și se reduc deșeurile. Reprezentanța dumneavoastră va lua în primire ambalajul pe care îl returnați.

Aruncarea aparatului vechi

Echipamentele electrice și electronice vechi conțin adesea materiale valoroase. Acestea conțin însă și substanțe, amestecuri și componente necesare pentru funcționarea și siguranța aparatelor. Aceste substanțe, prin manevrare sau aruncare incorectă, pot reprezenta un risc pentru sănătatea oamenilor și mediul înconjurător. De aceea, nu aruncați niciodată vechiul aparat împreună cu gunoiul menajer.

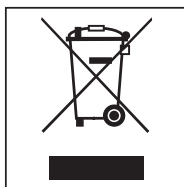

Pentru predarea și valorificarea aparaturilor electrice și electronice apelați la unitățile de colectare oficiale ale autorităților locale, reprezentanței sau companiei Miele. Aveți responsabilitatea legală de a șterge datele personale de pe aparatul pe care îl duceți la casat.

Aveți grijă să nu deteriorați conductele răcitorului de vinuri în timpul transportării vechiului aparat la centrul de colectare/reciclare.

În acest fel, agentul frigorific și uleiul din circuitul de răcire nu se vor scurge în mediul înconjurător.

Asigurați-vă că aparatul vechi nu prezintă niciun pericol pentru copii cât timp este depozitat pentru aruncare. Mai multe informații sunt disponibile în capitolul „Indicații de siguranță și avertizări” din aceste instrucțiuni de utilizare și instalare.

Locul instalării

Amplasarea cea mai adecvată este într-o încăpere uscată, bine ventilată.

Când alegeți locul instalării, țineți cont de faptul că consumul de energie al răcitorului crește dacă este instalat în apropierea unei mașini de gătit, a unei plite sau a unei alte surse de căldură. Evitați și razele directe ale soarelui. Cu cât este mai ridicată temperatura ambientală, cu atât compresorul rămâne cuplat mai mult timp și folosește mai multă energie.

De asemenea, la montarea aparatului trebuie să aveți în vedere următoarele aspecte:

- Priza nu trebuie să se afle în spatele aparatului și trebuie să fie ușor accesibilă în caz de urgență.
- Ștecărul și cablul de rețea nu trebuie să atingă partea posterioară a aparatului, deoarece se pot deteriora ca urmare a vibrațiilor răcitorului de vinuri.
- Nu conectați alte aparate la prize aflate în spatele acestui răcitor de vinuri.

În cazul în care instalarea lângă o sursă de căldură este inevitabilă, respectați următoarele distanțe minime față de sursa de căldură:

- față de mașinile de gătit electrice sau pe gaz minimum 3 cm
- față de mașinile de gătit pe bază de ulei sau cărbuni minimum 30 cm.

În cazul în care aceste distanțe minime nu pot fi respectate, trebuie montată o placă de izolare între răcitorul de vinuri și sursa de căldură.

Instalare

Clasa climatică

Aparatul este conceput pentru o anumită clasă climatică (interval de temperatură ambientală) și nu trebuie utilizat în afara limitelor acesteia. Clasa climatică pentru aparatul dumneavoastră este specificată pe eticheta cu date tehnice din interiorul aparatului.

Clasa climatică	Temperatura camerei
SN	+10 °C până la +32 °C
N	+16 °C până la +32 °C
ST	+16 °C până la +38 °C
T	+16 °C până la +43 °C

O temperatură ambientală mai scăzută duce la o perioadă mai lungă de inactivitate a compresorului. Acest lucru poate duce la temperaturi prea ridicate în aparat și la alte pagube indirecte.

 Pericol de deteriorare ca urmare a umidității ridicate a aerului.

În caz de umiditate ridicată a aerului se poate forma condens pe suprafețele exterioare ale aparatului, ceea ce poate duce la coroziune.

Poziționați răcitorul de vinuri într-un spațiu uscat și/sau care dispune de aer condiționat și care este aerisit suficient.

După instalare, asigurați-vă că ușa aparatului se închide corect, că spațiile de ventilație indicate sunt respectate și că aparatul a fost instalat conform indicațiilor din aceste instrucțiuni de utilizare și instalare.

 Afectarea funcționării ca urmare a unei umidități prea mari a aerului și a unei temperaturi ridicate.

O umiditate mare a aerului (peste aprox. 70 %) combinată cu o temperatură ambientală ridicată (peste aprox. 32 °C) poate duce la afectarea funcționării răcitorului dumneavoastră de vinuri.

În zonele cu climă tropicală, instalați și utilizați răcitorul de vinuri într-o încăpere climatizată.

Indicații pentru încastrare

 Pericol de deteriorare și rănire din cauza înclinării răcitorului de vinuri.

Răcitorul de vinuri este foarte greu și tinde să se încline în față atunci când ușa este deschisă.

Țineți închisă ușa aparatului până când răcitorul de vinuri este complet montat și este bine fixat în nișa de încastrare conform instrucțiunilor de utilizare și instalare.

Dată fiind greutatea și mărimea răcitorului de vinuri, instalarea trebuie efectuată neapărat împreună cu o a doua persoană.

Mobilă/elemente auxiliare

Răcitorul de vinuri se montează fix, cu șuruburi, de mobila/elementele auxiliare situate alături și deasupra. Din acest motiv, toate elementele de mobilier/auxiliare prevăzute pentru fixare trebuie să fie lipite de răcitor cu baza sau cu perețele lateral.

Încărcarea maximă a podelei nișei de instalare

Pentru o amplasare sigură a răcitorului de vinuri și garantarea tuturor funcțiilor prezentate, podeaua nișei de instalare trebuie să fie netedă și orizontală.

Podeaua nișei trebuie să fie fabricată dintr-un material dur, rezistent.

Din cauza greutatei ridicate a răcitorului de vinuri plin, este necesar un sol foarte rezistent. Eventual întrebați în acest sens un arhitect sau un expert în construcții.

Greutatea răcitorului de vinuri încărcat la capacitate maximă este de aproximativ:

KWT 26x2 Vi	674 kg
KWT 26x2 ViS	679 kg

Instalare

Admisia și evacuarea aerului

 Pericol de incendiu și deteriorări din cauza admisiei și evacuării insuficiente a aerului.

În cazul în care aparatul nu este ventilat corespunzător, compresorul se cuplează mai frecvent și funcționează pentru o perioadă mai lungă.

Acest lucru duce la un consum energetic sporit și la o temperatură de funcționare mai ridicată a compresorului, ceea ce poate duce la avarierea compresorului.

Verificați ca aparatul să se ventileze satisfăcător în timpul funcționării, astfel încât admisia și evacuarea de aer să se realizeze eficient.

Respectați neapărat spațiile de ventilație indicate. Spațiile de ventilație nu trebuie acoperite sau blocate.

Balamaua ușii

 Pericol de deteriorare și de accidentare la schimbarea balamalei ușii. Schimbarea balamalei ușii în regie proprie poate duce la deteriorări și accidente.

Răcitorul de vinuri este livrat cu o balama fixă. Nu înlocuiți sub nicio formă balamaua ușii în regie proprie.

Dacă este necesară schimbarea balamalei ușii, contactați Serviciul Clienți.

Side-by-side

Acest aparat poate fi montat „side-by-side” împreună cu o altă combină frigorifică/un alt răcitor de vinuri. În prezentarea de mai jos puteți vedea ce posibilități de montare alăturată (side-by-side) vă oferă răcitorul dumneavoastră de vinuri.

În funcție de situația de încastrare, pentru montarea alăturată (side-by-side) aveți nevoie de kitul de montare alăturată (consultați capitolul „Accesorii”, secțiunea „Accesorii opționale”).

Fixarea răcitoarelor de vinuri este descrisă în instrucțiunile de instalare ale kitului de montare alăturată.

... cu perete intermediar

Peretele **a** dintre răcitoarele de vinuri/combinele frigorifice montate alăturat trebuie să aibă o grosime de **minimum 16 mm**.

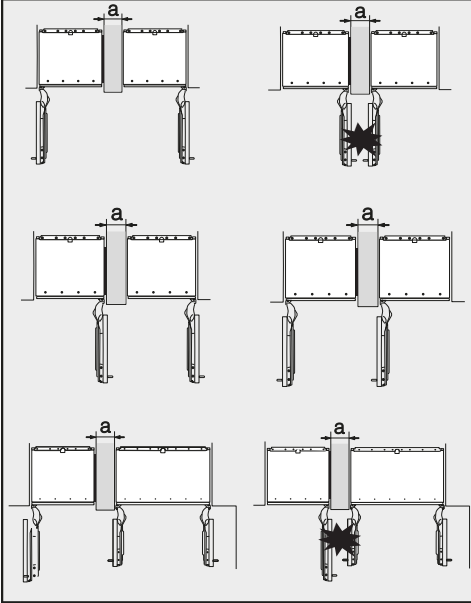

În cazul în care balamalele ușilor aparatelor se situează una lângă alta, trebuie neapărat să aveți în vedere grosimea fronturilor de mobilier și a mânerelor ușilor, astfel încât, la deschiderea simultană a ușilor aparatelor, acestea să nu se izbească una de alta și să nu se deterioreze.

Răcitoarele de vinuri/combinele frigorifice se fixează individual în nișa de încastare, cu materialul de montare furnizat.

Dacă peretele intermediar **a este mai îngust de 160 mm**, aveți nevoie de încălzirea în pereții laterali din kitul de

montare alăturată, pentru a evita formarea condensului și eventualele pagube care ar putea rezulta.

La proiectarea nișelor de încastare, vă rugăm să aveți în vedere că nișa în care urmează a fi încastat aparatul cu încălzire în pereții laterali trebuie să fie, în principiu, mai lată cu **4 mm** (consultați capitolul „Instalare”, secțiunea „Dimensiuni de încastare”).

Dacă peretele intermediar **a este mai gros de 160 mm**, nu aveți nevoie de kitul de montare alăturată și nici încălzirea în pereții laterali nu este necesară.

Instalare

... fără perete intermediar

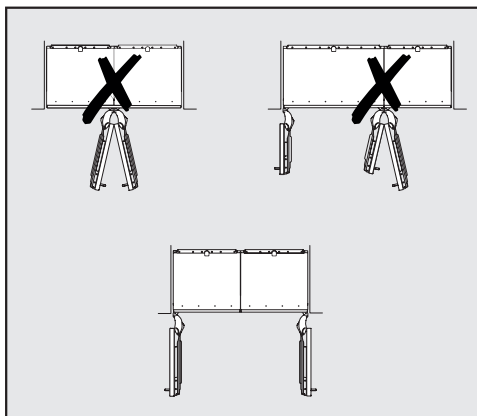

Dacă între răcitoarele de vinuri/combi-
nele frigorifice montate alăturat nu exis-
tă niciun perete intermediar, acestea
trebuie alăturate cu ajutorul unui kit de
montare alăturată (side-by-side). De
asemenea, trebuie instalată și încălzirea
în pereții laterali, pentru a evita formarea
condensului și eventualele pagube care
ar putea rezulta.

Dimensiuni de încadrare

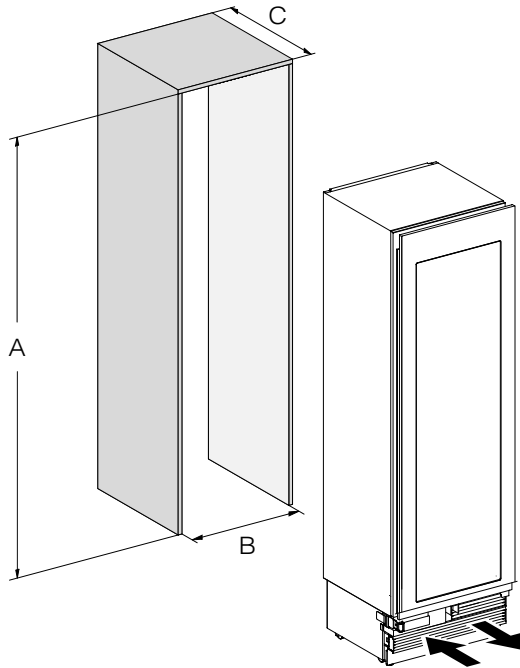

	A	B	C
KWT 26x2 Vi(S)	2134 – 2164 mm	610 mm	610 mm + front de mobilier (19–38 mm)

Instalare

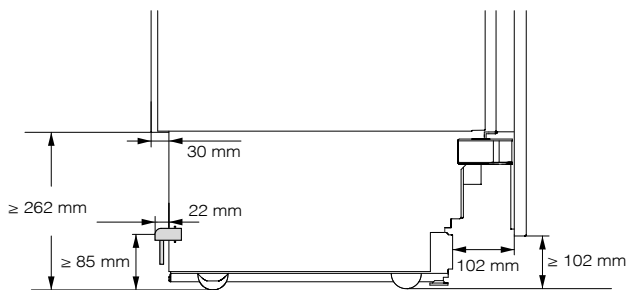

Vedere laterală

Dimensiuni cu ușa aparatului deschisă (unghi de deschidere 90°/115°)

KWT 26x2 Vi(S)

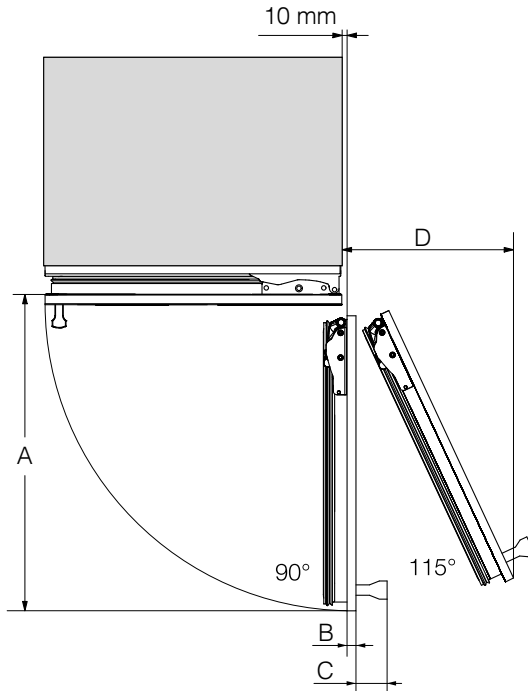

A	B*	C*	D (cu front de mobilier de 19 mm)
677 mm	Front de mobilier (19–38 mm)	Mânerul ușii	296 mm

* Dimensiunile frontului de mobilier și mânerului ușii variază în funcție de configurația bucătăriei.

Instalare

Dimensiunile frontului de mobilier

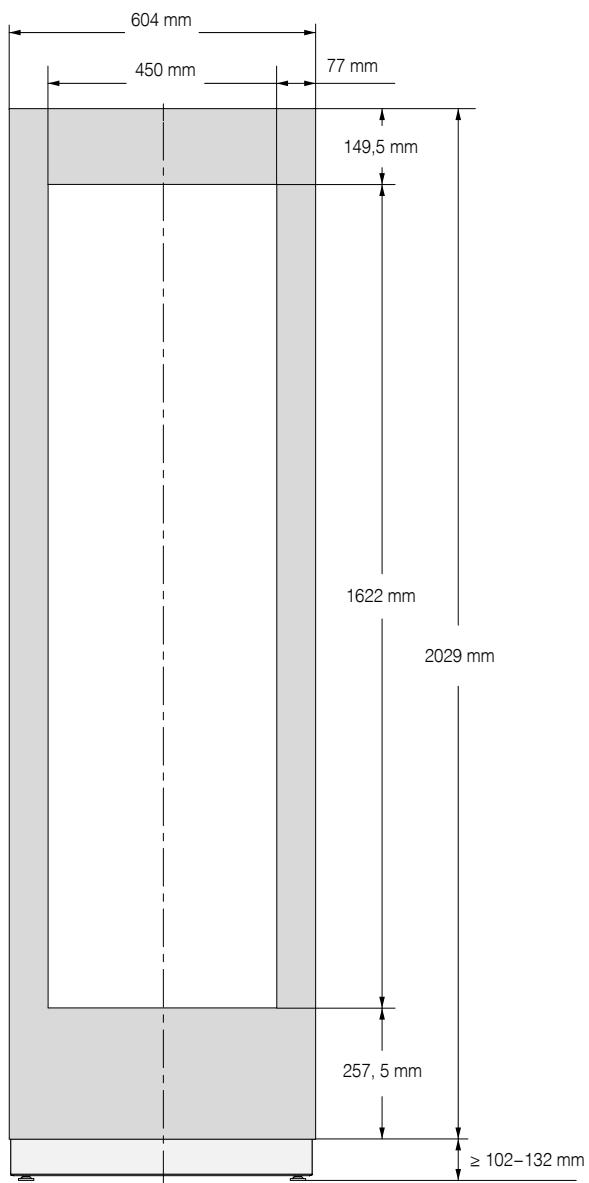

Montarea răcitorului de vinuri

Înainte de a începe

Citiți cu atenție instrucțiunile de utilizare și instalare înainte de a începe încastrarea răcitorului de vinuri.

Răcitorul de vinuri trebuie încastrat de un instalator calificat, conform acestor instrucțiuni de utilizare și instalare. Funcționarea sigură a răcitorului de vinuri este garantată doar atunci când răcitorul este încastrat și racordat conform acestor instrucțiuni de utilizare și instalare.



⚠ Pericol de deteriorare și rănire din cauza înclinării răcitorului de vinuri.

Răcitorul de vinuri este foarte greu și tinde să se încline în față atunci când ușa este deschisă.

Țineți închisă ușa aparatului până când răcitorul de vinuri este complet montat și este bine fixat în nișa de încastrare conform instrucțiunilor de utilizare și instalare.

Dată fiind greutatea și mărimea răcitorului de vinuri, instalarea trebuie efectuată neapărat împreună cu o a doua persoană.

Unelte necesare

- Mașină de găurit și înșurubat cu acumulator
- Șurubelniță (TX 20)
- Ciocan perforator
- Burghie în funcție de material de diferite mărimi
- Ciocan
- Cheie fixă
- Roată cu clichet, suport: nucă, 8 mm
- Bandă adezivă
- Cutter
- Clește reglabil pentru țevi
- Nivelă cu bulă
- Ruletă
- Creion

Diverse

- Scară cu trepte
- Liză

Instalare

Greutatea frontului de mobilier

Înainte de montarea frontului de mobilier, asigurați-vă că acesta nu depășește greutatea admisă:

Răcitor de vinuri	Greutatea max. a frontului de mobilier
KWT 26x2 Vi(S)	73 kg

 Pericol de deteriorare din cauza frontului greu de mobilier.

Un front de mobilier montat care depășește greutatea admisă poate provoca avarierea balamalelor, care la rândul lor pot cauza alte disfuncții.

Aceste deteriorări pot duce, printre altele, la defectarea aparatului.

Înainte de montarea frontului de mobilier, asigurați-vă că acesta nu depășește greutatea admisă.

Alinierea nișei de încastrare

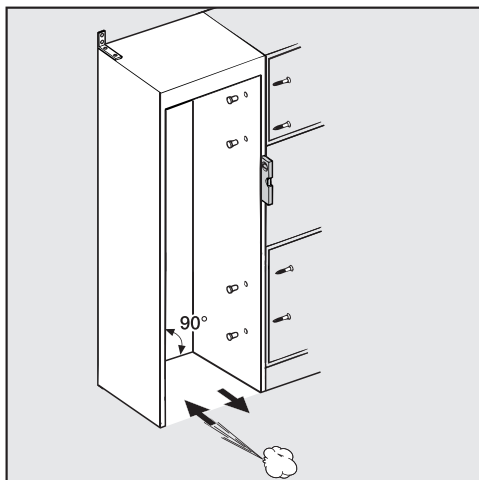

Înainte de încadrarea răcitorului de vinuri, aliniați cu grijă nișa folosind o nivelă cu bulă. Colțurile nișei trebuie să fie în unghi de 90°, altfel frontul de mobilier nu va fi lipit de toate cele 4 colțuri ale nișei.

Verificarea nișei de încastrare

- Verificați dimensiunile de încastrare (consultați capitolul „Instalare”, secțiunea „Dimensiuni de încastrare”).
- Verificați poziția conexiunii electrice. Lungimea cablului de alimentare este de 3 m.

Priza nu trebuie să se afle în spatele aparatului și trebuie să fie ușor accesibilă în caz de urgență.

- Verificați spațiul de încastrare înconjurător pentru a exclude riscul unor eventuale coliziuni (consultați capitolul „Instalare”, secțiunea „Dimensiuni cu ușa aparatului deschisă”).
- Încastrați răcitorul de vinuri doar în nișe solide și stabile, amplasate pe o podea orizontală și plană.
- Verificați la nișa de încastrare și îndeplinirea următoarelor criterii:
 - Pereții laterali ai nișei de încastrare trebuie să fie drepecți.
 - Pereții înconjurători ai nișei de încastrare trebuie să aibă o grosime de minimum 16 mm.
 - Pereții înconjurători trebuie să fie bine fixați de podea sau de peretele lateral.
 - Adâncimea pereților laterali scurtați trebuie să fie de minimum 100 mm.

Înainte de instalare

- Înainte de instalare, îndepărtați accesoriile de pe partea posterioară a aparatului.
- Verificați dacă răcitorul de vinuri prezintă deteriorări de la transport.

Nu instalați un răcitor de vinuri deteriorat.

- Verificați dacă toate elementele de pe peretele posterior se pot balansa liber.
- Pentru a proteja podeaua de deteriorări în timpul încastrării, fixați pe podea, în fața locului de amplasare prevăzut, un rest de bucată de pardoseală sau un alt material asemănător.

Instalare

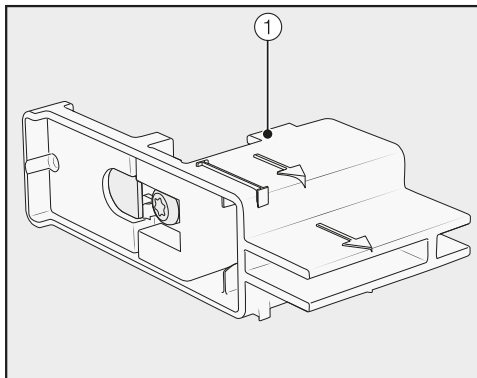

- **Nu** îndepărtați mijloacele auxiliare de reglare ① de pe ușa aparatului. Acestea vă vor fi necesare mai târziu pentru alinierea aparatului în nișă.

⚠ Pericol de deteriorare și rănire din cauza înclinării răcitorului de vinuri.

Răcitorul de vinuri nu mai este asigurat de îndată ce deșurubați colțarele de fixare cu care acesta este fixat pe palet.

Dată fiind greutatea și mărimea răcitorului de vinuri, instalarea trebuie efectuată **neapărat împreună cu o a doua persoană**.

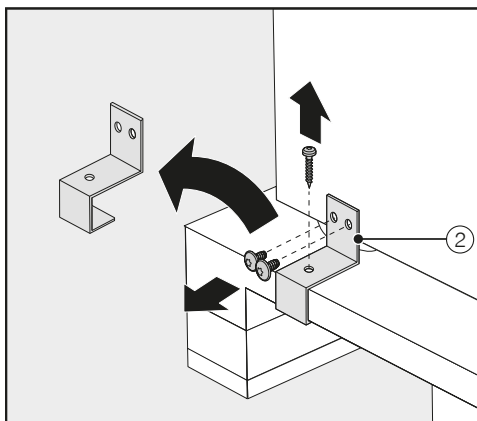

- Deșurubați colțarele de fixare ②.
- Ridicați cu grijă aparatul de pe palet cu ajutorul mai multor persoane, mai întâi din partea posterioară.

⚠ Pericol de deteriorare ca urmare a solicitării podelei.

Deplasarea răcitorului de vinuri poate cauza deteriorarea pardoselii dumneavoastră.

Deplasați cu atenție aparatul pe pardoselile sensibile.

De îndată ce ați îndreptat aparatul, îl puteți deplasa cu rolele de pe partea inferioară a acestuia.

Pregătirea nișei de încastrare

⚠ Pericol de deteriorare și rănire din cauza înclinării răcitorului de vinuri.

Răcitorul de vinuri este foarte greu și tinde să se încline în față atunci când ușa este deschisă.

Nișa de încastrare trebuie înșurubată neapărat de mai multe ori cu peretele situat în spate și/sau deasupra. Doar astfel aparatul fixat ulterior în nișă este protejat împotriva răsturnării.

Pentru fixarea nișei de încastrare, utilizați și colțarele furnizate, de protecție împotriva răsturnării.

Materialul de montaj pentru instalarea răcitorului de vinuri este livrat împreună cu aparatul. Pungile de plastic furnizate sunt marcate cu litere.

- Țineți cont de litere la etapele individuale de montaj și utilizați punga de plastic aferentă cu materialul de montaj necesar.

Colțarele de protecție protejează răcitorul de vinuri împotriva răsturnării.

De asemenea, cu ajutorul colțarelor de protecție împotriva răsturnării, nișa este fixată corect de pereții înconjurători.

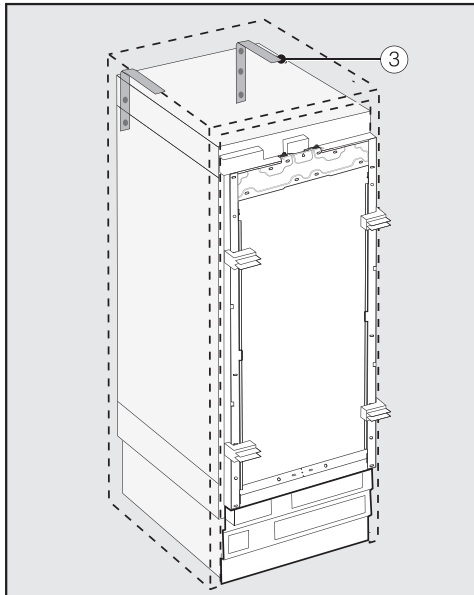

- Pentru fiecare aparat utilizați 2 colțare de protecție împotriva răsturnării ③, iar în cazul unei alăturări de 2 aparate (side-by-side) utilizați, în mod corespunzător, 4 colțare.
- Poziționați colțarele ③ în stânga și în dreapta, în nișa de încastrare.

Poziția pe înălțime a colțarelor de protecție împotriva răsturnării, este, în funcție de reglarea ulterioară a picioarelor, de 2134–2164 mm față de podeaua nișei.

Pericol de vătămări corporale și deteriorare ca urmare a răsturnării răcitorului de vinuri.

Dacă colțarele sunt fixate prea sus, protecția aparatului împotriva răsturnării nu poate fi asigurată.

Distanța dintre colțare și aparat nu trebuie să fie mai mare de 8 mm.

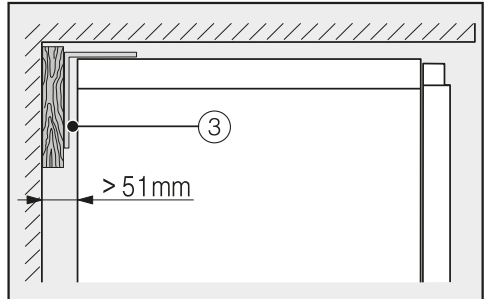
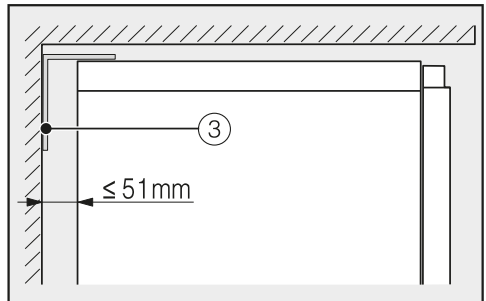

- Aveți grijă ca spațiul dintre peretele posterior al aparatului și nișa de încastrare să nu fie mai mare de 51 mm.
- Poziționați eventual o pană de lemn în spatele colțarelor de protecție împotriva răsturnării ③.
- Marcați cu ajutorul colțarelor locurile în care urmează să dați găuri pe peretele posterior al nișei de încastrare.

Instalare

B

Împreună cu aparatul sunt livrate șuruburi de fixare pentru diferite aplicații/materiale.

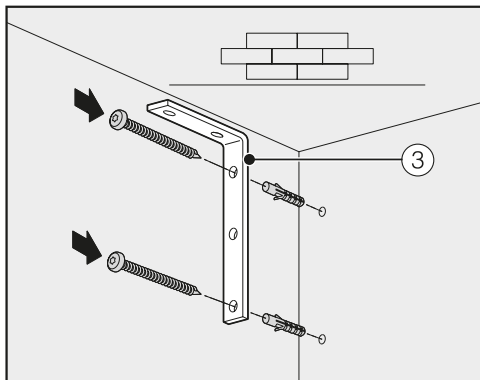

Fixare pe un perete de beton

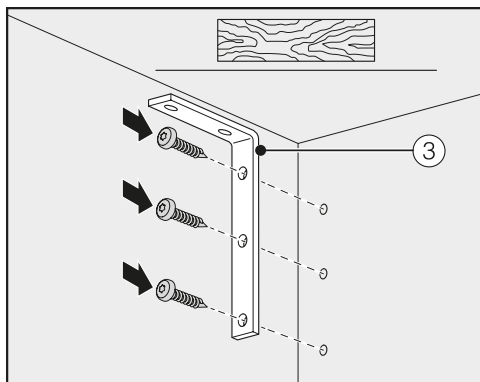

Fixare pe un perete de lemn

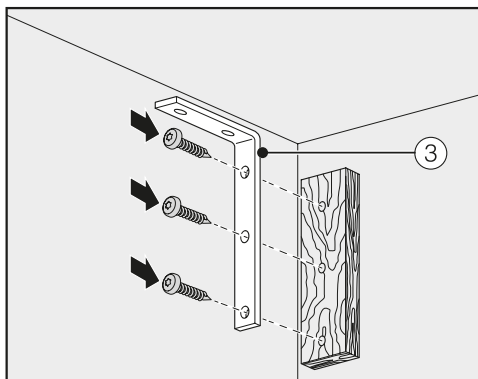

Fixare cu pană de lemn

- Acum, cu ajutorul colțarelor ③, după cum este necesar, lipiți nișa de peretele situat în spate sau/și deasupra.

Împingerea răcitorului de vinuri în nișa de încastrare

Aveți grijă ca, la împingerea aparatului în nișa de încastrare, să nu deteriorați racordul electric.

În cazul în care doriți să montați alături mai multe aparate, îmbinați răcitoarele de vinuri/combinele frigorifice acum una de alta (consultați instrucțiunile de montare din kitul de montare alăturată).

Pentru a putea alinia ulterior răcitorul de vinuri, plinta trebuie detașată de soclul aparatului:

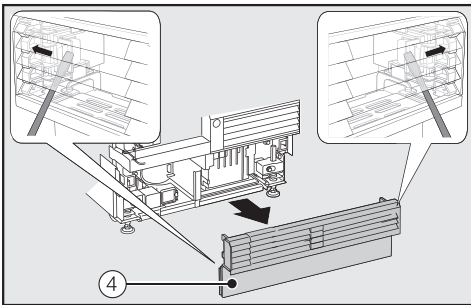

- Introduceți cu grijă pe ambele părți o șurubelniță dreaptă prin grilaj în plintă ④ și apăsați în afară limbile de plastic situate în interior, pentru ca plinta să fie eliberată din sistemul de fixare.
- Dați plinta deoparte.

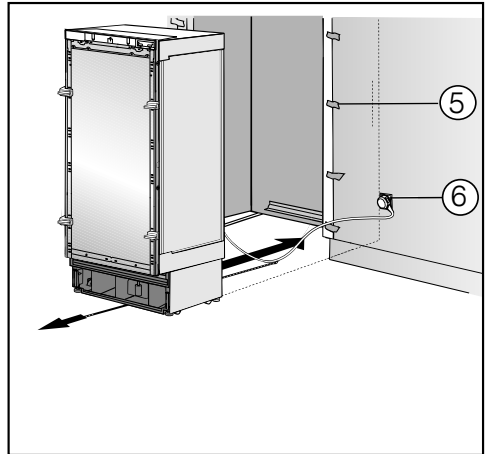

- Protejați fronturile de mobilier din jur cu o protecție pentru muchii ⑤.
- Introduceți în priză ștecărul aparatului de pe partea posterioară a combinei (consultați capitolul „Instalare”, secțiunea „Conectare la rețeaua electrică”).
- Introduceți ștecărul ⑥ în priză.

Priza trebuie să se afle în apropierea răcitorului de vinuri și să fie întotdeauna ușor accesibilă.

⚠ Pericol de deteriorare din cauza suprasolicitării electrice.
Suprasolicitarea electrică a răcitorului de vinuri poate duce la scurtcircuit și, astfel, la deteriorarea acestuia.
În cazul unei montări alăturate, introduceți ștecărul fiecărui aparat într-o priză separată.

Sfat: Pentru a proteja cablul de rețea împotriva strivirii, fixați un fir pe mijlocul cablului și, atunci când împingeți răcitorul de vinuri, trageți cablul în față pe sub aparat.

Instalare

- Împingeți cu grijă răcitorul de vinuri în nișa de încastrare.
- În cazul în care răcitorul de vinuri nu poate fi împins ușor în nișă deoarece, de ex. podeaua nu este plană, rotiți picioarele reglabile din spate puțin în afară (consultați capitolul „Instalare”, secțiunea „Alinierea răcitorului de vinuri”) și împingeți aparatul în nișă.
- Înlăturați protecția muchiilor ⑤ de pe fronturile de mobilier din jur.

Alinierea răcitorului de vinuri

Mijloacele auxiliare de reglare ① de pe ușa aparatului ajută la alinierea acestuia în nișă.

Ele sunt concepute pentru o grosime a frontului de mobilier de 19 mm sau 38 mm.

- Aliniați răcitorul de vinuri în funcție de fronturile de mobilier din jur.

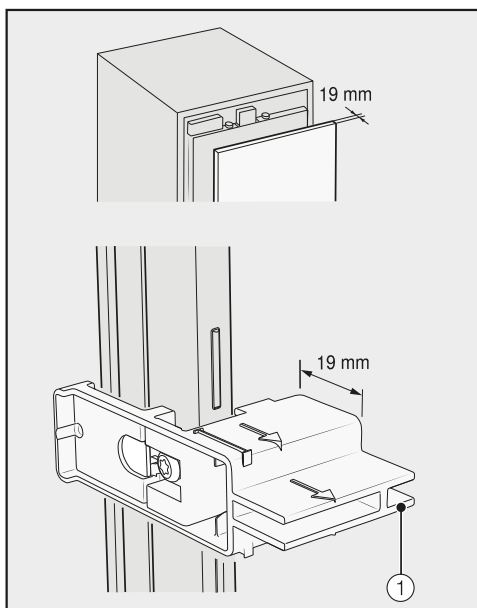

Grosime front de mobilier de 19 mm

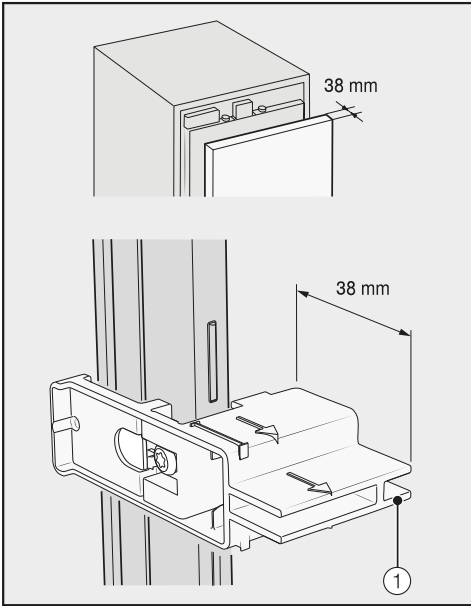

Grosime front de mobilier de 38 mm

Picioarele frontale și posterioare se pot regla pe înălțime și pot fi mutate din partea frontală a aparatului.

⚠ Pericol de deteriorare din cauza reglării necorespunzătoare a picioarelor.

În cazul utilizării unei șurubelnițe cu acumulator, reglarea picioarelor se poate deteriora.

Reglați cu mâna picioarele anterioare și posterioare.

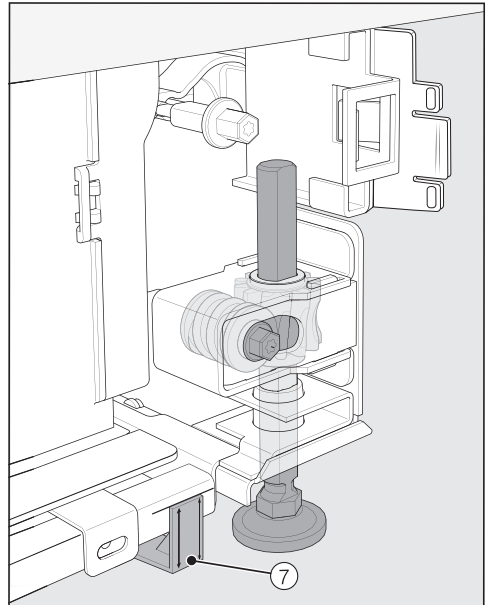

- Poziționați distanțierele furnizate (7) pe ambele părți, la marcajele de lângă picioarele reglabile, în fața răcito- rului.

Instalare

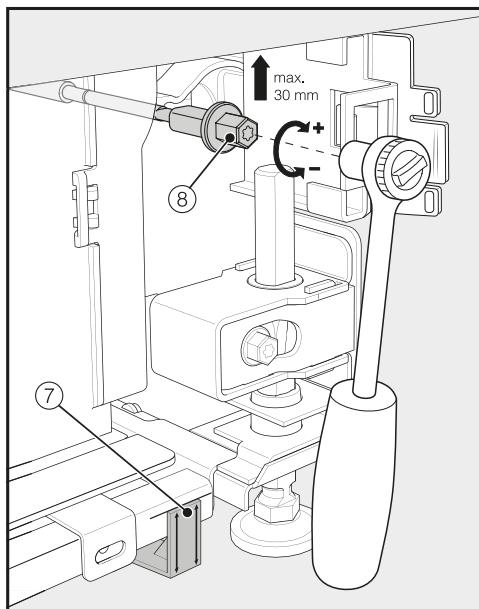

- Reglați picioarele reglabile din spate cu o roată cu clichet (suport: nucă, 8 mm) sau cu o șurubelniță (TX 20) ⑧.

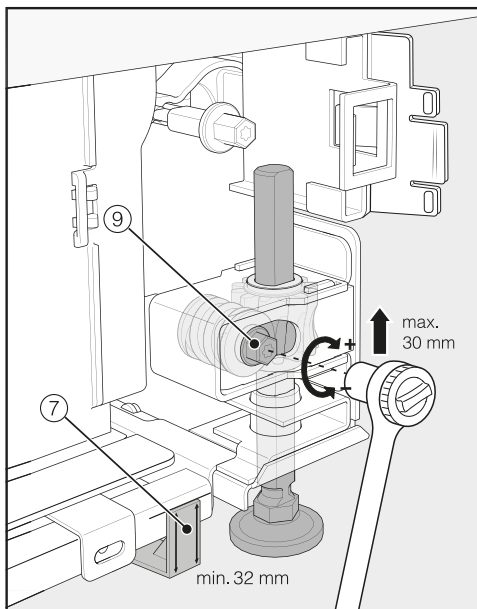

- Reglați picioarele reglabile din față cu o roată cu clichet (suport: nucă, 8 mm) sau cu o șurubelniță (TX 20) ⑨.

Sfat: Procedați treptat la deșurubarea picioarelor, alternând mereu între cel stâng și cel drept.

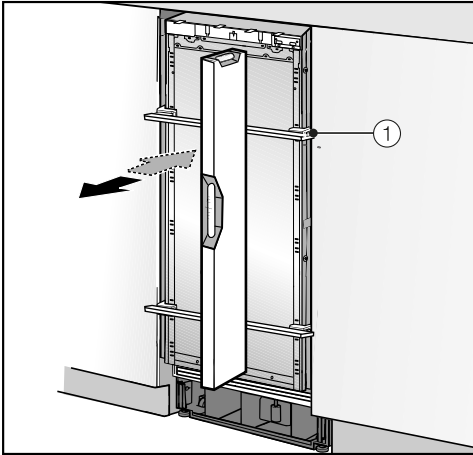

- Pentru alinierea răcitorului de vinuri așezați o nivelă cu bulă deasupra mijloacelor auxiliare de reglare ① de pe ușa aparatului.
- Deșurubați picioarele reglabile ⑧ și ⑨ pe ambele părți cel puțin până când marcajul de pe soclu a ajuns la dimensiunea orientativă de 32 mm la distanțier ⑦. Dimensiunea orientativă de 32 mm se referă la o înălțime a nișei de 2134 mm.

Alinierea picioarelor reglabile la o înălțime de minimum 32 mm este importantă pentru asigurarea ventilației răcitorului de vinuri prin soclul aparatului.

⚠ Pericol de deteriorare ca urmare a unei reglări prea intense a picioarelor reglabile.

Picioarele reglabile din spate se pot deteriora.

Deșurubați picioarele reglabile **doar** până când marcajul aplicat pe soclu a atins dimensiunea de 62 mm (înălțime max. a nișei 2164 mm).

- Aliniați încă o dată răcitorul de vinuri cu ajutorul mijloacelor auxiliare de reglare ① folosind o nivelă cu bulă.

Fixarea răcitorului de vinuri în nișa de instalare

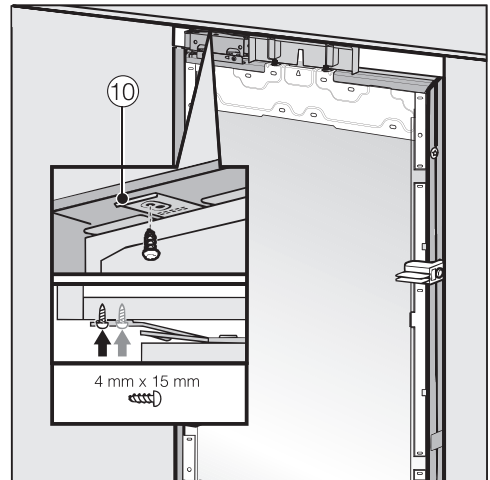

- Înșurubați în partea de sus eclisele tăbliei de fixare ⑩ de elementele de mobilier/auxiliare situate deasupra.

Instalare

În cazul în care nu există o posibilitate de a fixa răcitorul de vinuri în partea de sus, acesta poate fi fixat în nișă cu ajutorul ecliselor de fixare laterale:

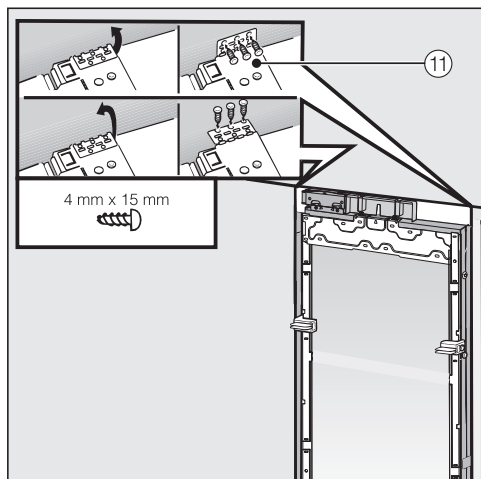

- Depliați eclisele de fixare laterale ⑪.
- Înșurubați eclisele de fixare laterale ⑪ cu elementele de mobilier/auxiliare alăturate.

- Deschideți ușa aparatului.

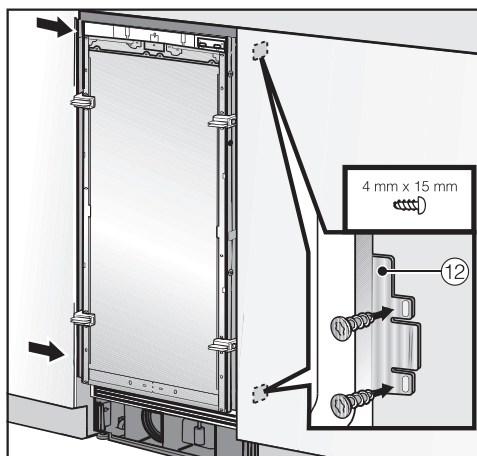

- Înșurubați în partea de jos și de sus eclisele tăbliei de fixare ⑫ de elementele de mobilier/auxiliare alăturate.

În cazul unei montări alăturate (side-by-side), răcitoarele de vinuri pot fi fixate de elementele de mobilier/auxiliare alăturate doar cu partea situată în exterior.

Pregătirea montării frontului de mobilier

- Deschideți ușa aparatului până întâmpinați rezistență.

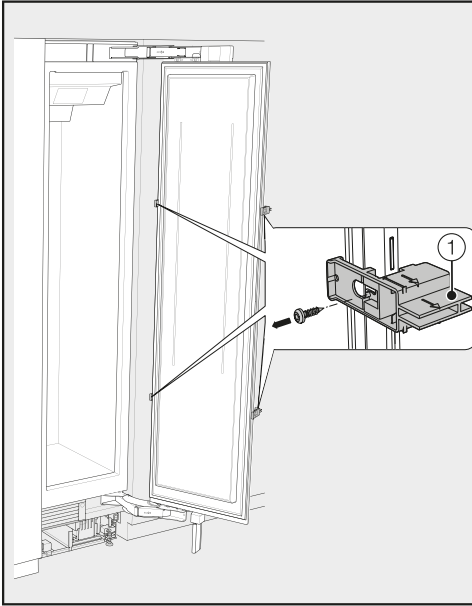

- Deșurubați mijloacele auxiliare de reglare ① de la ușa aparatului.

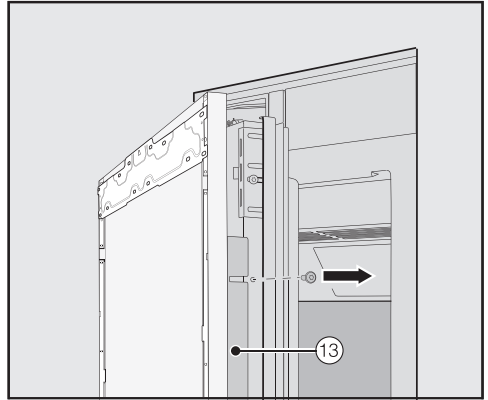

- Deșurubați colțarele ⑬ de pe ambele părți ale ușii aparatului și puneți-le deoparte împreună cu șuruburile – veți avea nevoie de ele mai târziu.
- Închideți ușa aparatului.

Instalare

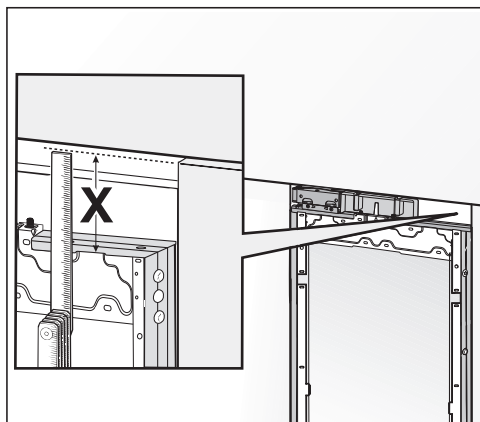

- Măsurați distanța **X** dintre cadrul de montare și muchia superioară a frontului de mobilier alăturat.

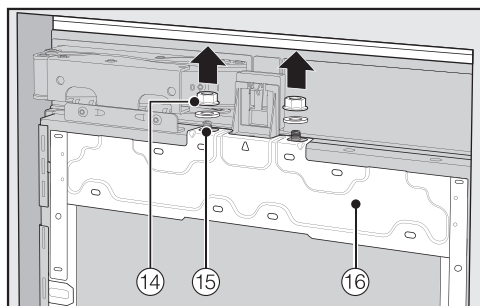

- Desfaceți piulițele și șaibele ⑭ de pe bolțurile filetate ⑮ și puneți-le deoparte – veți avea nevoie de ele mai târziu.
- Detașați cadrul de montare ⑯ de pe ușa aparatului, ridicându-l în sus.

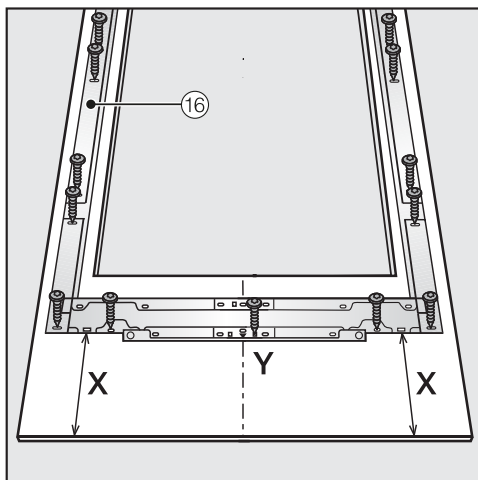

- Așezați ușa frontului de mobilier cu interiorul în sus pe o suprafață dură (pentru a evita zgârieturile, așezați o pătură pe suprafața respectivă).
- Marcați distanța **X** -3 mm pe interiorul frontului de mobilier.
- Determinați și marcați și mijlocul **Y** al frontului de mobilier.
- Poziționați cadrul de montare ⑯ conform marcajelor de pe frontul de mobilier.
- Executați găurile.



- Înșurubați cadrul de montare ⑯ pe frontul de mobilier:
Fixați cadrul de montare ⑯ în fiecare punct de fixare cu cel puțin un șurub.

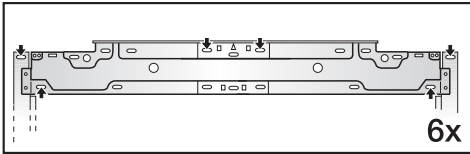

- Fixați cadrul de montare ⑯ în partea de sus a frontului de mobilier, cu cel puțin 6 șuruburi.

Cadrul de montare este prevăzut cu numeroase orificii pentru diferite variante de fronturi de mobilier.

La fixarea cadrului de montare, înșurubați întotdeauna în cel mai durabil material al frontului de mobilier. Selecționați, în principiu, o lungime a șuruburilor mai mică decât grosimea frontului de mobilier.

- Dacă este necesar (nu în cazul bucătăriilor fără mânere), înșurubați mânerul aparatului pe frontul de mobilier dinspre interior.

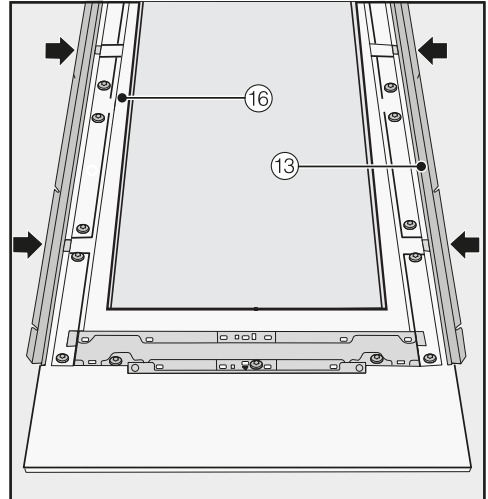

- Apoi introduceți pe ambele părți colțarele ⑬ în orificiile din cadrul de montare prevăzute pentru acest lucru ⑯, până când întâmpinați rezistență.

Instalare

Fixarea și alinierea frontului de mobilier

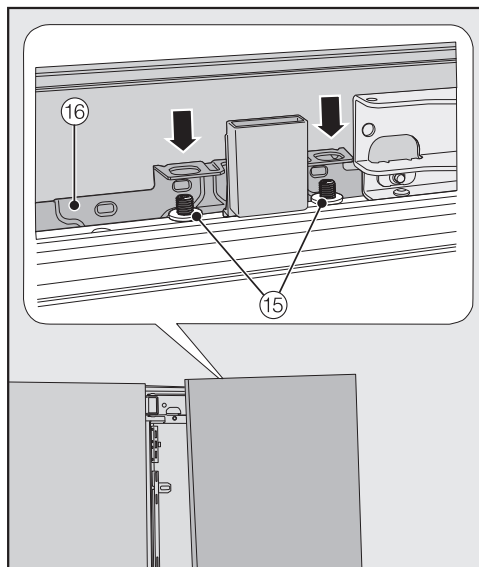

- Deschideți ușa aparatului și agățați frontul de mobilier cu cadrul de montare ⑯ de sus în jos, pe bolțurile filetate ⑮.

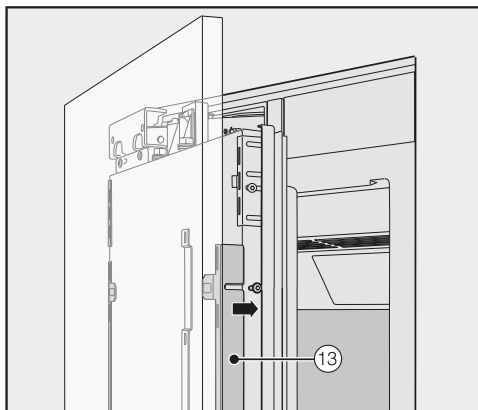

- Apăsați pe ambele părți colțarele ⑬ în cadrul alb din plastic și înșurubați mai întâi fără a strânge complet șuruburile. Șuruburi de schimb pentru această operațiune se găsesc în pun-ga de plastic cu litera E.

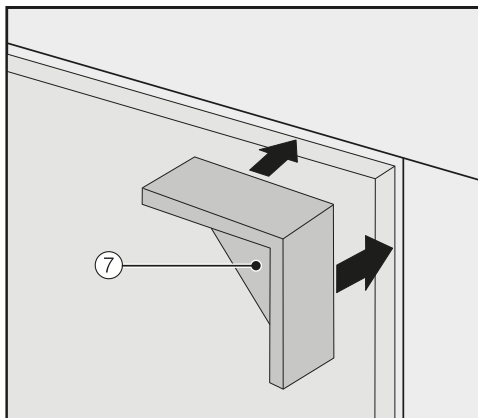

- Așezați distanțierele ⑦ pe ambele părți în partea de sus pe colțurile frontului de mobilier.
- Închideți ușa aparatului și verificați distanța față de ușile de mobilier în-vecinate.

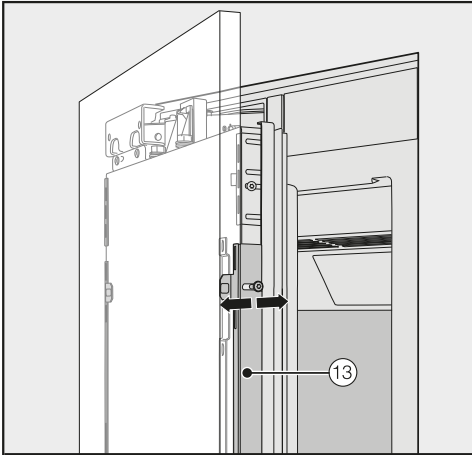

- Aliniați frontul de mobilier pe adâncime cu ajutorul orificiilor din colțare ⑬.

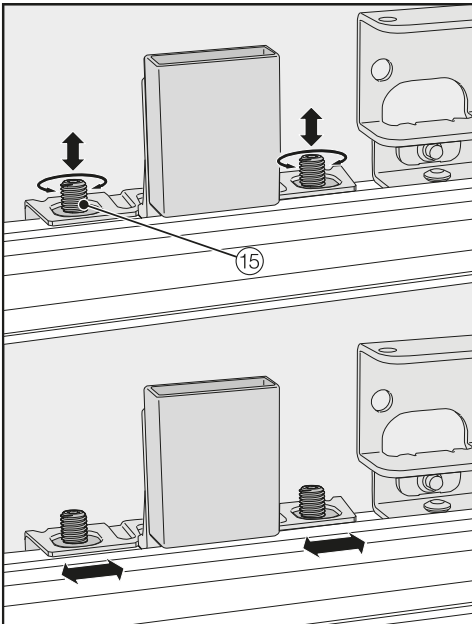

- Aliniați frontul de mobilier pe înălțime și lateral cu ajutorul bolțurilor filetate ⑮.

- Închideți ușa aparatului și verificați distanța față de fronturile de mobilier învecinate.

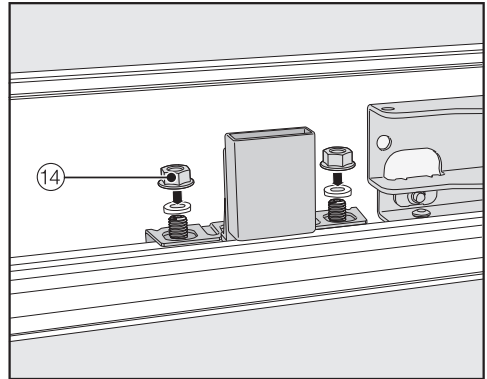

- Repuneți șabițele și piulițele ⑭ și strângeți bine piulițele ⑭. Astfel frontul de mobilier este fixat.

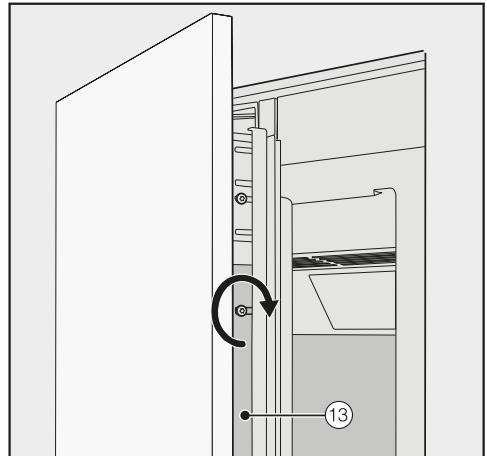

- Acum strângeți șuruburile în colțare ⑬.
- Deschideți ușa aparatului.
- Înlăturați distanțierele ⑦ de pe frontul de mobilier.

Instalare

Montarea cornierelor de fixare



Prin cornierul de fixare, frontul de mobilier este fixat de ușa aparatului și în partea de jos.

Montați cornierul de fixare doar după ce răcitorul de vinuri (montat eventual alăturat) a fost încastrat, iar frontul de mobilier a fost aliniat.

- Deschideți ușa aparatului până întâmpinați rezistență.

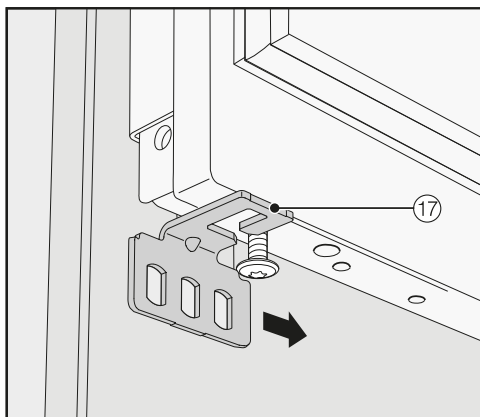

- Împingeți cornierul de fixare ⑰ din exterior pe șurubul de jos al ușii aparatului.

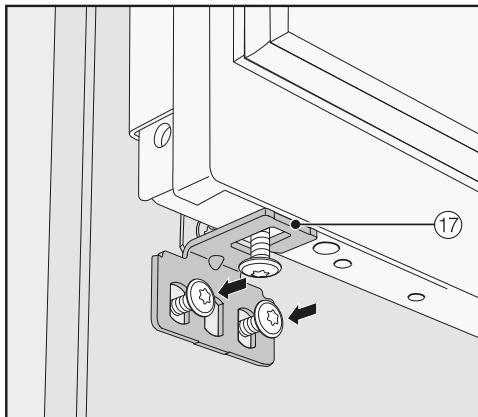
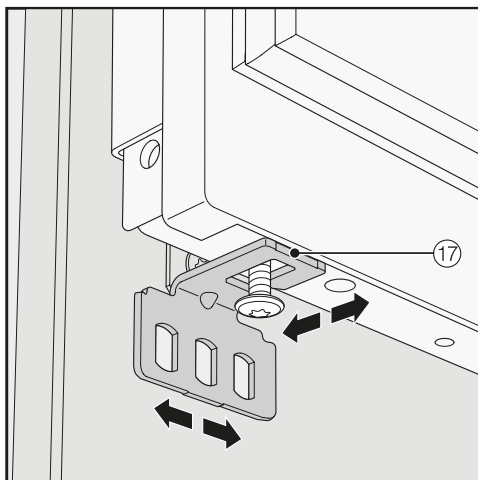

- Înșurubați cornierul de fixare ⑰ pe frontul de mobilier.

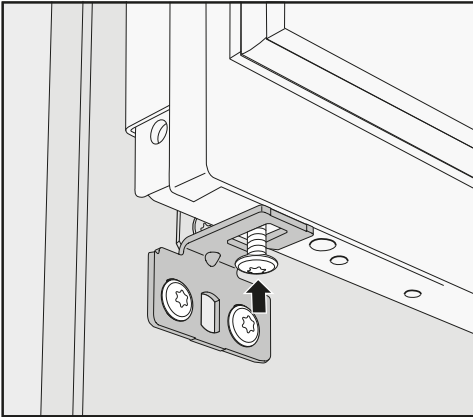

- Înșurubați șurubul de jos al ușii aparatului.

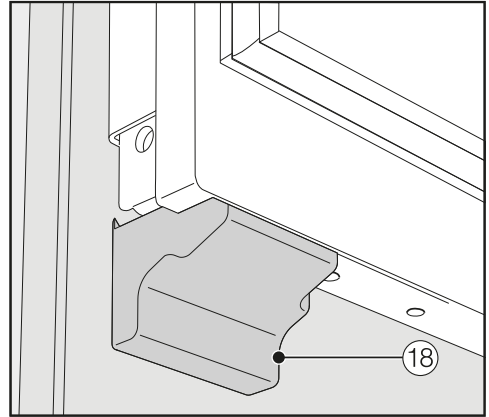

- Apăsați capacele ⑱ pe cornierul de fixare astfel încât să se fixeze cu un clic.

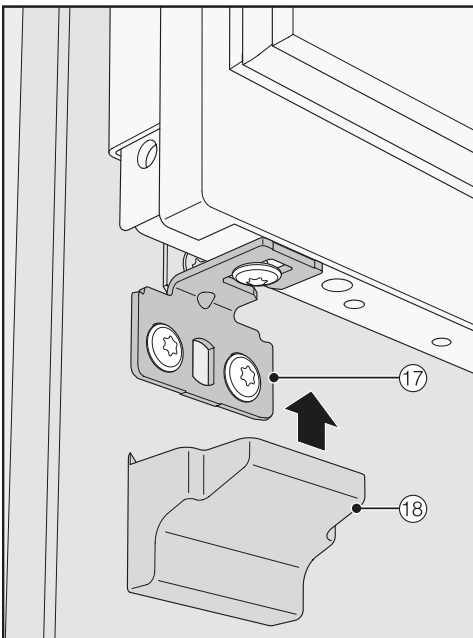

- Puneți capacul ⑱ pe cornierul de fixare ⑰.

Fixarea capacelor

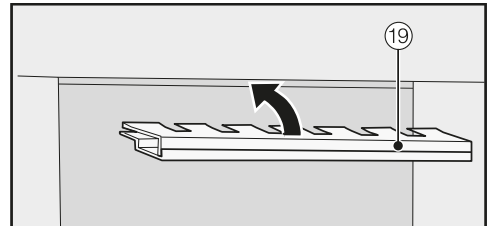

- Înainte de a putea introduce capacul ⑲ în spațiul de deasupra răcitorului de vinuri, capacul trebuie asamblat după cum urmează:

Instalare

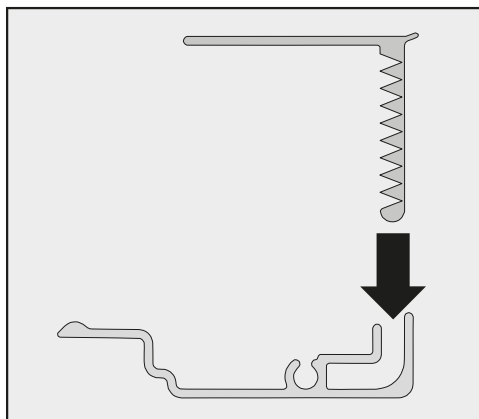

- Introduceți una în alta cele două părți ale capacului.

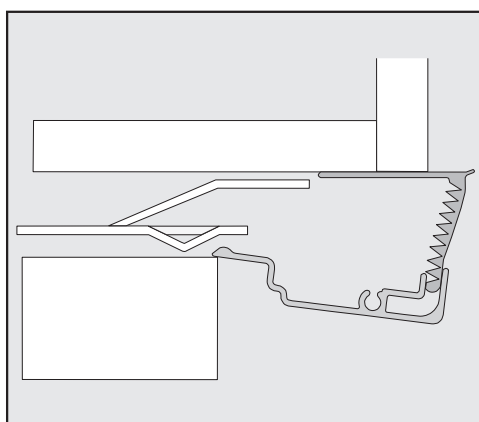

Capac - vedere laterală

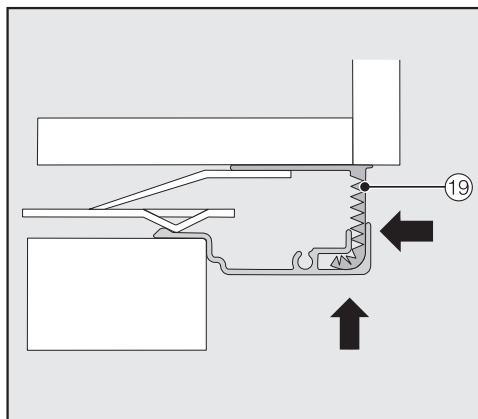

- Introduceți capacul asamblat 19 în spațiul de deasupra răcitorului de vinuri, până când se fixează cu un clic. Împingeți cele două părți ale capacului una în alta atât cât este necesar.

Montarea capacului în cazul instalării alăturate

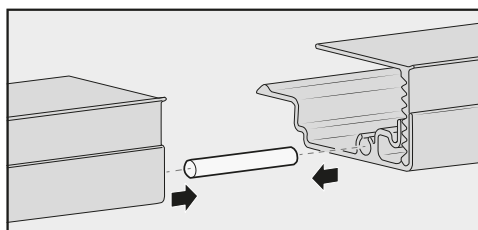

- Introduceți știftul (disponibil în kitul de montare alăturată) până la jumătate în ghidajul capacului răcitorului de vinuri situat în stânga.
- Așezați al doilea capac pe știft și presați ambele capace unul către celălalt.
- Introduceți ambele capace împreună în spațiul de deasupra răcitoarelor de vinuri, până când acestea se fixează cu un clic.

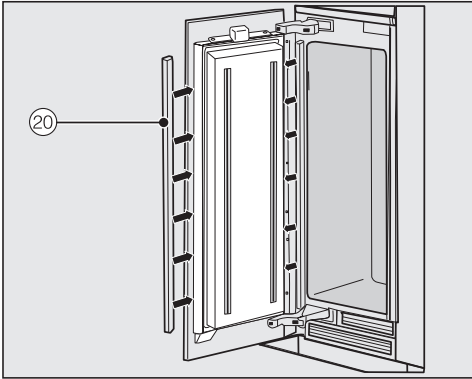

- Montați pe ambele părți ale ușii capacele ⑳ din plastic, apăsându-le de jos în sus în spațiul dintre ușa aparatului și frontul de mobilier.

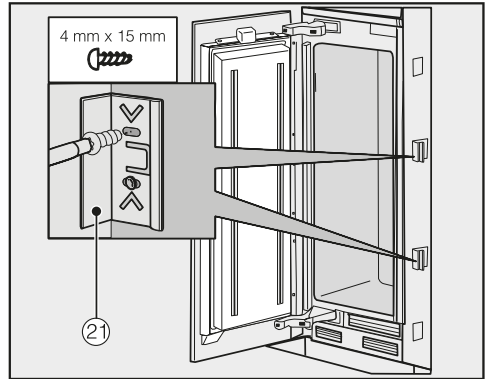

- Pe ambele părți ale răcitorului de vinuri fixați cel puțin câte 3 cleme ㉑ pentru capacele care acoperă spațiul liber.

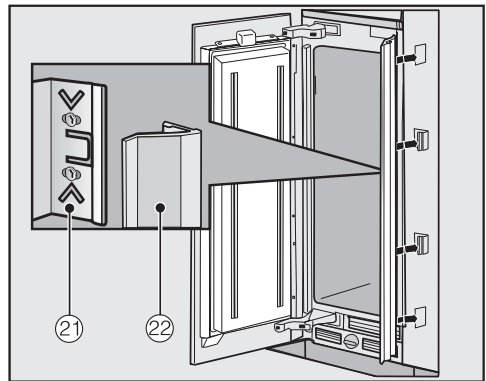

- Apoi introduceți pe fiecare parte capacele ㉒ pe cleme ㉑. În cazul unei montări alăturate, aceste capace se utilizează doar în partea exterioară.

Instalare

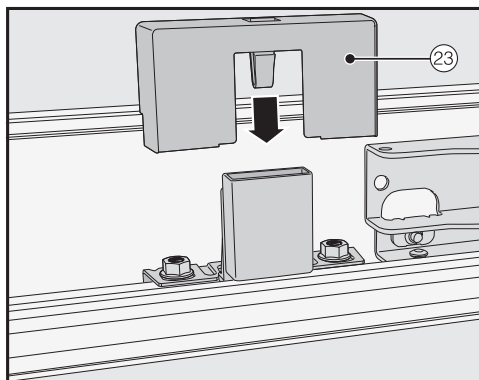

- Așezați capacul ②③ pe comutatorul de contact de lumină.

Fixarea șinelor de acoperire ale ușii

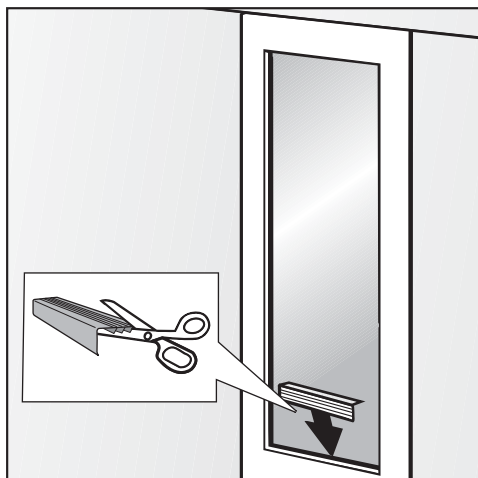

- Dacă este necesar, scurtați șinele de acoperire ale ușii la lățimea corespunzătoare a decupajului din frontul de mobilier. Este disponibilă o șină de acoperire suplimentară pentru stabilirea lungimii necesare.

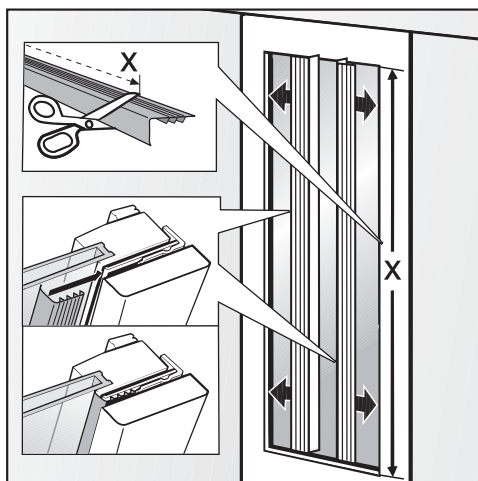

- Scurtați șinele lungi de acoperire ale ușii pentru partea dreaptă și cea stângă la lungimea X necesară.

- Introduceți șinele de acoperire ale ușii în spațiul dintre frontul de mobilier și placa de sticlă.

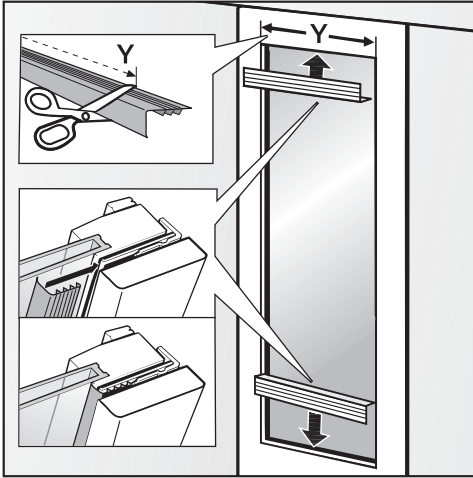

- Scurtați șinele scurte de acoperire ale ușii pentru partea de sus și de jos la lungimea Y necesară.
- Introduceți șinele de acoperire ale ușii în spațiul dintre frontul de mobilier și placa de sticlă.

Fixarea grilajului de ventilație din soclu și capacul soclului

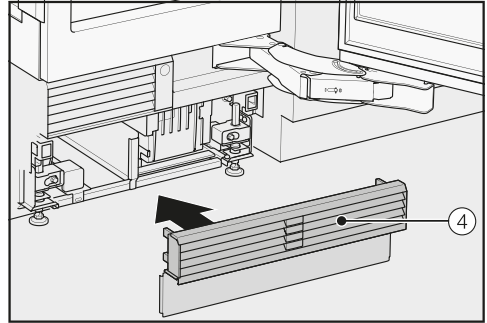

- Montați grilajul de ventilație din soclu ④ în partea de jos a soclului aparatului.

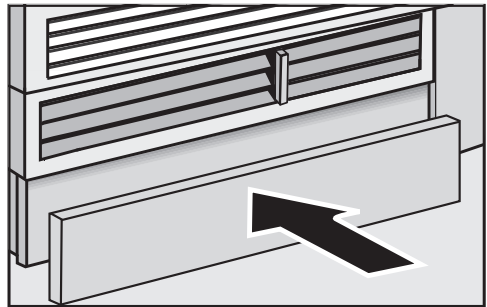

- Dacă este necesar, tăiați capacul soclului la lungimea și înălțimea necesară (între muchia inferioară a soclului și podea).
- Fixați capacul soclului în partea de jos a grilajului de ventilație din soclu.

Instalare

Limitarea unghiului de deschidere a ușii



Balamalele ușii aparatului sunt reglate din fabricație astfel încât ușa să poată fi deschisă larg.

Dacă, la deschidere, ușa se lovește de un perete, ar trebui să limitați unghiul de deschidere a ușii la 90°.

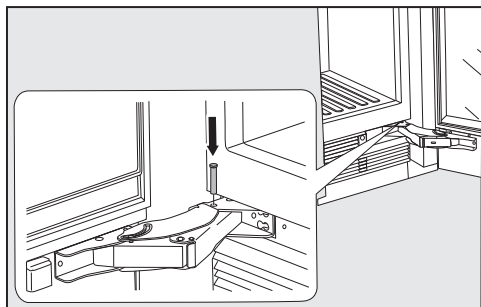

- Deschideți ușa aparatului.
- Introduceți știftul de limitare de sus în jos în balamaua de jos.

Unghiul de deschidere al ușii este astfel limitat la 90°.

Conectare la rețeaua electrică

Aparatul poate fi conectat la rețea doar cu cablul de alimentare cuprins în pachetul de livrare (curent alternativ 50/60 Hz, 220–240 V). Un cablu de conectare mai lung este disponibil la Serviciul Clienți.

Curentul nominal trebuie să fie de minimum 10 A.

Este permisă conectarea numai la o priză cu contact de protecție realizată în mod corespunzător. Este permisă rãcordarea numai la o instalație electrică realizată conform normei VDE 0100.

Pentru ca în caz de urgență aparatul să poată fi deconectat rapid de la curentul electric, priza nu trebuie să se afle în spatele aparatului și trebuie să fie ușor accesibilă.

Dacă după montare nu mai este accesibilă priza, trebuie montat un dispozitiv suplimentar de decuplare pentru fiecare pol. Separatorii pot fi întrerupătoarele cu o deschidere pentru contact de cel puțin 3 mm. Din această categorie fac parte întrerupătoarele automate pentru protecția liniilor, siguranțele și contactoarele (EN 60335).

Ștecărul și cablul de rețea nu trebuie să atingă partea posterioară a aparatului, deoarece se pot deteriora ca urmare a vibrațiilor răcitorului de vinuri. Astfel poate surveni un scurtcircuit.

Nu conectați alte aparate la prize aflate în spatele acestui răcitor de vinuri.

Nu conectați aparatul la rețeaua electrică printr-un prelungitor, deoarece prelungitoarele nu garantează siguranța necesară în exploatare (de ex. pericol de supraîncălzire).

Aparatul nu se conectează la invertoare insulare care se utilizează împreună cu surse autonome de energie, precum **sistemele de panouri solare**.

La pornirea aparatului pot surveni opriri de siguranță ca urmare a fluctuațiilor de tensiune. Componentele electronice se pot avaria. Nu conectați răcitorul de vinuri cu așa-numite **dispozitive de temporizare** pentru economisirea energiei electrice. Acestea reduc alimentarea cu tensiune a aparatului, încălzindu-se.

Instalare

Conectarea răcitorului de vinuri

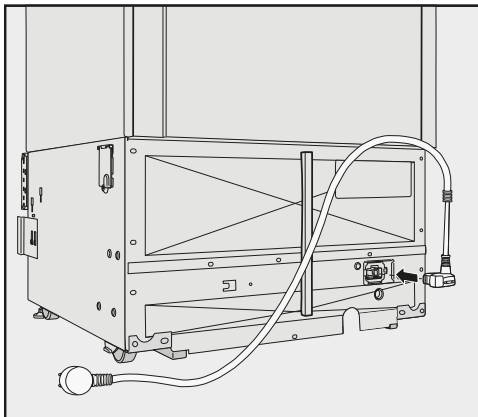

- Introduceți mufa de alimentare pe partea posterioară a aparatului.

Aveți grijă ca aceasta să fie introdusă corect în locul prevăzut.

- Introduceți ștecărul în priză.

Acum răcitorul de vinuri este conectat la rețeaua electrică.

Economisirea energiei

	consum normal de energie	consum ridicat de energie
Amplasare/întreținere	În încăperi ventilate.	În încăperi închise, neventilate.
	Ferit de lumina directă a soarelui.	Expus direct razelor solare.
	Nesituat lângă o sursă de căldură (calorifer, cuptor).	Situat lângă o sursă de căldură (calorifer, cuptor).
	Unde temperatura încăperii este ideală la aprox. 20 °C.	Unde temperatura încăperii este ridicată, depășind 25 °C.
	Nu acoperiți spațiile de ventilație și îndepărtați regulat praful din ele.	În cazul spațiilor de ventilație acoperite sau prăfuite.
Setarea temperaturii	10 până la 12 °C	Cu cât este mai joasă temperatura setată, cu atât mai mare va fi consumul de energie!

Economisirea energiei

	consum normal de energie	consum ridicat de energie
Mod de utilizare	Disponerea rafturilor din lemn ca în poziția inițială prevăzută din fabricație.	
	Deschideți ușa doar când este necesar și cât mai scurt timp posibil. Depozitați sticlele de vin în mod organizat.	Deschiderea frecventă a ușii pentru perioade lungi de timp va duce la pierderea temperaturii reci și la pătrunderea aerului ambiental cald. Aparatul va depune un efort suplimentar pentru reducerea temperaturii și durata de funcționare a compresorului va crește.
	Nu supraîncărcați compartimentele, pentru a permite aerului să circule.	O circulație slabă a aerului provoacă pierderea puterii de răcire.

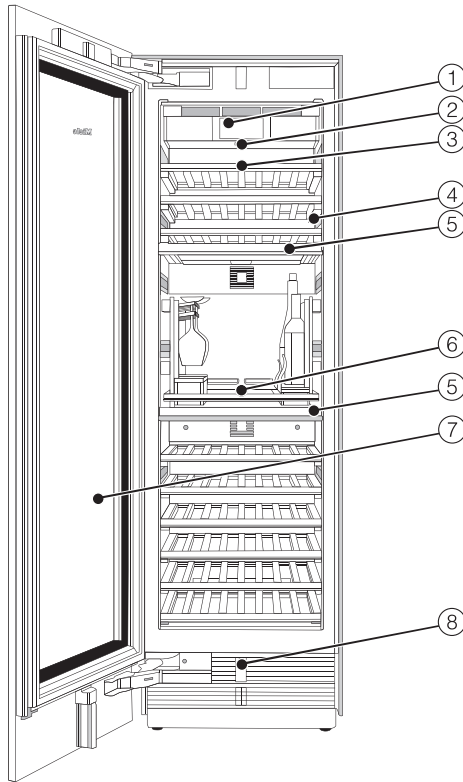

- ① Afișaj
- ② Înterupător de pornire/oprire
- ③ Rafturi din lemn cu șine de etichetare
- ④ Iluminat interior
- ⑤ Raft izolator pentru separare termică a zonelor de temperatură
- ⑥ SommelierSet*
- ⑦ Ușă din sticlă cu filtru UV
- ⑧ Deschidere automată a ușii (Push2open/Pull2open)

Descrierea aparatului

*** SommelierSet constă din:**

un suport pentru pahare, un separator de sticle, 2 casete pentru accesorii și o placă de decantare. De asemenea, SommelierSet conține și inserții din pâslă de diferite mărimi.

Ecraan principal

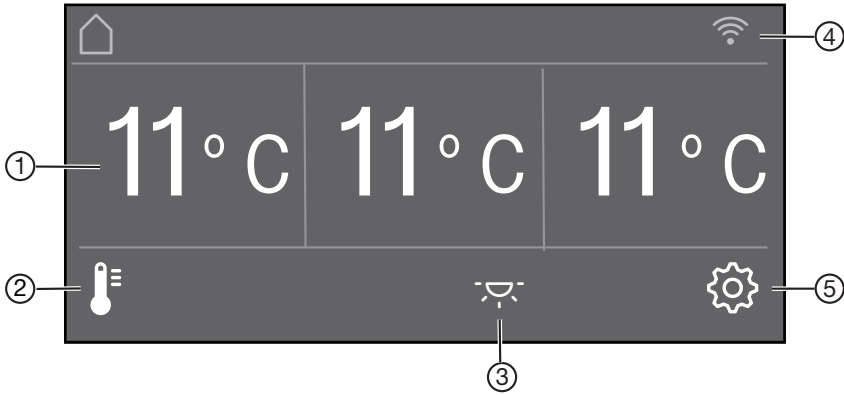















- ① Afișaj de temperatură (temperatură de referință) pentru cele 3 zone de temperatură
- ② Buton cu senzor 🌡️ pentru setarea temperaturii și umidității Δ
- ③ Buton cu senzor 🌞 pentru pornirea și oprirea iluminatului interior când ușa aparatului este închisă (iluminare ambientală)
- ④ Afișaj de stare a conexiunii Miele@home (vizibil doar dacă Miele@home a fost configurată)
- ⑤ Buton cu senzor ⚙️ pentru selectarea diferitelor funcții în modul Setări

Descrierea aparatului





Modul Setări

În modul Setări puteți alege următoarele funcții, iar setările lor pot fi, parțial, modificate:

Simbol		Funcție
	Limbă	setare
	Luminozitate afișaj	setare (întunecată până la luminoasă)
	Schemă culori	setare (întunecată sau luminoasă)
	Semnale sonore	Setarea intensității sonore sau dezactivarea completă a Semnale sonore (de ex. pentru alarma ușii)
	Ton butoane	Setarea intensității sonore sau dezactivarea completă a Ton butoane
°F / °C	Unitate de temperatură	setare (° Fahrenheit sau ° Celsius)
 / 	Blocare butoane	activare sau dezactivare (consultați capitolul „Selectarea altor setări“)
	Auto-test	sistemul pornește din nou și se verifică dacă există erori sau defecțiuni (consultați capitolul „Selectarea altor setări“)
	Asistent ușă	(Push2open sau Pull2open) activare sau dezactivare (consultați capitolul „Selectarea altor setări“)
	Miele@home	configurare, dezactivare sau interogarea stării WiFi (consultați capitolul „Selectarea altor setări“)

	Regim demo	dezactivare * (vizibil doar în cazul activării Regim demo, consultați capitolul „Selectarea altor setări“)
	Setări implicite din fabricație	Revenire la setările implicite din fabricație (consultați capitolul „Selectarea altor setări“)
	Iluminat ambiental	Selectare între 5 setări diferite ale iluminării ambientale (consultați capitolul „Selectarea altor setări“)
	Afișaj ambiental	Selectarea aspectului afișajului când ușa aparatului este închisă (consultați capitolul „Selectarea altor setări“)
	Regim sabatic	activare sau dezactivare (consultați capitolul „Selectarea altor setări“)

Simboluri în modul Setări

	răsfoire în modul Setări sau selectarea unei setări
	modificarea unei setări (de ex. luminozitatea afișajului)
	confirmarea unei setări
	ieșirea din nivelul de meniu

Accesorii

Accesorii incluse

Ștecărul aparatului

Cretă

Folosiți creta furnizată pentru inscripționarea barelor magnetice de pe rafturile din lemn. astfel aveți o privire de ansamblu asupra vinurilor stocate.

Accesorii opționale

În funcție de modelul de răcitor de vinuri, sortimentul Miele include accesorii utile, precum și detergenți și agenți de îngrijire.

Lavetă universală din microfibre

Laveta din microfibre ajută la înlăturarea urmelor lăsate de degete și a murdăriei superficiale de pe fronturile din inox, panourile aparatelor, ferestre, mobilă, geamuri auto etc.

Panou frontal din inox

Plăcile frontale din inox conferă aparatului dumneavoastră un design exterior deosebit.

De asemenea, sunt disponibile mânere și capace de soclu cu aspect de inox.

Kit de montare alăturată

Pentru montarea alăturată a două sau mai multe răcitoare de vinuri/combine frigorifice, este posibil să aveți nevoie de kitul de montare alăturată (consultați capitolul „Instalare”, secțiunea „Side-by-side”).

Buzunar de balama

Dacă se dorește schimbarea direcției de deschidere a ușii, trebuie demontat și remontat grilajul de ventilație din soclu. Pentru aceasta aveți nevoie de un nou buzunar de balama.

Mutarea balamalelor se efectuează exclusiv de către Serviciul Clienți.

Accesoriile opționale pot fi comandate în magazinul online Miele Webshop. Aceste produse pot fi achiziționate și prin intermediul Serviciului de asistență tehnică Miele (consultați informațiile de la sfârșitul acestui manual) și de la distribuitorul autorizat Miele.

Înainte de prima utilizare

După transport, lăsați răcitorul de vinuri să stea aproximativ 1 oră înainte de a-l conecta.
Astfel preveniți eventualele defecțiuni ale răcitorului de vinuri.

Ambalaje

- Înlăturați toate ambalajele din interiorul aparatului.

Îndepărtați în mod obligatoriu toate materialele de ambalare, inclusiv folia adezivă **înainte** de pornirea aparatului. Folia adezivă este dificil de îndepărtat de pe suprafețele reci.

Curățarea aparatului

Vă rugăm să respectați și indicațiile corespunzătoare din capitolul „Curățare și întreținere“.

- Curățați interiorul aparatului și accesoriile sale.

Selectarea asistentului potrivit pentru ușă (Pull2open/Pull2open)

Asistentul pentru ușă vă asistă la deschiderea ușii aparatului.

Puteți alege între cei doi asistenți pentru ușă Pull2open și Pull2open (consultați capitolul „Selectarea altor setări”, secțiunea „Activarea Asistent ușă □”).

Din fabricație este setat asistentul pentru ușă Pull2open.

- Selectați asistentul pentru ușă Pull2open, în cazul în care răcitorul dumneavoastră de vinuri are un front de mobilier cu mâner.
- Selectați asistentul pentru ușă Pull2open, în cazul în care răcitorul dumneavoastră de vinuri are un front de mobilier fără mâner.

Utilizarea SommelierSet

- Utilizați SommelierSet conform descrierii din capitolul „SommelierSet”.

Prima punere în funcțiune

Utilizarea răcitorului de vinuri

Afișajul tactil poate fi zgâriat dacă este atins cu obiecte ascuțite, de ex. pixuri.

Atingeți afișajul tactil doar cu degetele.

Dacă aveți degetele reci, este posibil ca afișajul tactil să nu reacționeze.

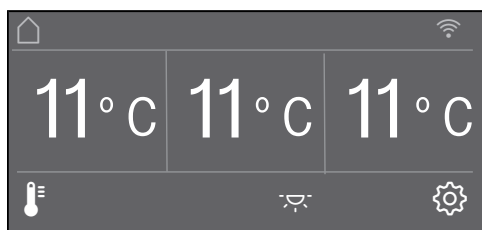

Butoanele cu senzori aflate sub afișajul de temperatură pot fi **selectate** direct printr-o atingere, însă simbolurile și textele din sau de deasupra afișajului de temperatură sunt doar **afișate**.

Modul Setări ⚙️

Cu ajutorul modului Setări ⚙️ puteți selecta diferite funcții ale aparatului și puteți modifica parțial setările acestora (consultați capitolul „Selectarea altor setări”).

- Atingeți butonul cu sensor ⚙️ pentru a ajunge la modul Setări.
- Cu ajutorul butoanelor cu senzori < și > selectați funcția în care doriți să efectuați setări.
- Confirmați selecția cu OK.
- Modificați setările fie cu ajutorul butoanelor cu senzori < și >, fie cu ajutorul butoanelor cu senzori + și -.
- Confirmați selecția cu OK.

Setarea evidențiată **chromatic** este întotdeauna setarea **selectată**, ea poate fi confirmată direct cu OK.

- Atingeți butonul cu sensor ↩️, dacă doriți să treceți în nivelul de meniu anterior sau dacă doriți să anulați procesul.

Fiecare atingere a afișajului este confirmată prin tonuri ale butoanelor. Puteți anula tonul butoanelor prin meniul Setări ⚙️.

Efectuarea primei puneri în funcțiune

- Deschideți ușa aparatului.

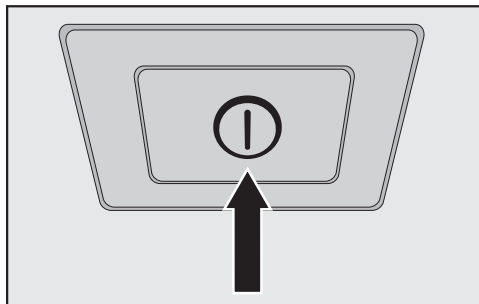

- Porniți aparatul apăsând întrerupătorul de pornire/oprire.



Întrerupătorul de pornire/oprire se află sub afișaj.

Răcitorul de vinuri începe să se răcească, iar iluminatul interior intră în funcțiune atunci când ușa este deschisă.

Pe afișajul răcitorului de vinuri apare Miele.

- Dacă porniți aparatul pentru prima dată, vi se va solicita să efectuați următoarele setări:

- Setare Limbă

(în cazul în care ați selectat din greșeală o Limbă greșită, intrați din nou în modul Setări  și orientați-vă după simbolul  pentru setarea limbii)

- Setare Unitate de temperatură:
°C (grade Celsius) sau °F (grade Fahrenheit)

- Configurare Miele@home:

- Selectați continuați, dacă doriți să configurați acum Miele@home (urmați în acest sens indicațiile din capitolul „Selectarea altor setări”, secțiunea „Miele@home“).

- Selectați omiteți, dacă doriți să configurați mai târziu Miele@home.
- Cu ajutorul butoanelor cu senzori < și > selectați setarea corectă pentru dumneavoastră și confirmați selecția cu OK.
- Atingeți butonul cu senzor , dacă doriți să treceți în nivelul de meniu anterior.

Pe afișaj apare mesajul Punere în funcțiune încheiată cu succes.

- Confirmați prima punere în funcțiune cu OK.

Pe afișaj apare ecranul principal (consultați capitolul „Descrierea aparatului”, secțiunea „Ecran principal”).

Prima punere în funcțiune nu poate fi anulată. Ea poate fi doar întreruptă prin oprirea aparatului, dar după repornirea acestuia, prima punere în funcțiune trebuie continuată.

Pornirea și oprirea răcitorului de vinuri

Pornirea răcitorului de vinuri

- Deschideți ușa aparatului.
- Porniți aparatul apăsând întrerupătorul de pornire/oprire.

Răcitorul de vinuri începe să se răcească, iar iluminatul interior intră în funcțiune atunci când ușa este deschisă.

Pe afișajul aparatului apare Miele, apoi ecranul principal.

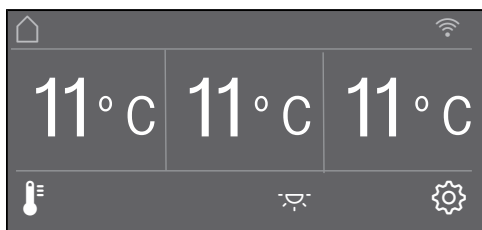

Oprirea răcitorului de vinuri

- Opriți aparatul apăsând întrerupătorul de pornire/oprire.

Răcirea și iluminatul interior sunt dezactivate.

Atenție! Răcitorul de vinuri nu este deconectat de la rețeaua electrică atunci când este oprit de la întrerupătorul de pornire/oprire.

Dacă sunteți plecat pentru o perioadă mai mare de timp

Dacă răcitorul de vinuri urmează să nu fie folosit o perioadă mai lungă de timp:

- opriți aparatul,
- scoateți ștecărul din priză sau decuplați siguranța instalației electrice din locuință,
- curățați aparatul și
- lăsați ușile deschise pentru a aerisi aparatul și a preveni formarea mirosurilor neplăcute.

Dacă în timpul unei absențe îndelungate răcitorul este oprit, dar nu este curățat, iar ușile sunt lăsate închise, există riscul acumulării de mucegai în interiorul aparatului.

Curățați neapărat răcitorul de vinuri.

Cu ajutorul modului Setări  puteți selecta diferite funcții ale aparatului și puteți modifica parțial setările acestora, adaptând astfel aparatul la necesitățile dumneavoastră.

În cele ce urmează sunt descrise doar acele funcții din modul Setări , pentru care sunt necesare mai multe explicații.

Atunci când vă aflați în modul Setări , alarma ușii și alte mesaje de avertizare sunt dezactivate automat.

Blocare butoane / - activare sau dezactivare

Activați Blocare butoane, dacă doriți să protejați aparatul de o modificare accidentală a temperaturii sau de modificări accidentale în modul Setări .

- Selectați în modul Setări  cu ajutorul butoanelor cu senzori < și > Blocare butoane și confirmați selecția cu OK.
- Dezactivați Blocarea butoanelor cu ajutorul butoanelor cu senzori < și > activat sau dezactivat și confirmați selecția cu OK.
- Blocarea butoanelor se va activa doar după ce închideți ușa aparatului.

Faptul că Blocarea butoanelor este activată nu este vizibil pe afișaj.

Dacă în timp ce Blocarea butoanelor este activată selectați un buton cu senzor, pe afișaj apare mesajul Pentru deblocare, mențineți butonul OK apăsat timp de 6 secunde.



- Urmați indicațiile de pe afișaj.

Afișajul este deblocat pentru scurt timp și puteți efectua setările dorite. Prin închiderea ușii aparatului, Blocarea butoanelor este din nou activată.

Selectarea altor setări

Efectuarea Auto-test

Efectuați Auto-test dacă vi se pare că aparatul nu funcționează corespunzător și este necesară verificarea existenței unor eventuale defecțiuni.

- Selectați în modul Setări  cu ajutorul butoanelor cu senzori < și > Auto-test și confirmați selecția cu OK.
- Atingeți butonul cu senzor , dacă doriți să anulați procesul.

Auto-test pornește și se verifică dacă aparatul are erori și defecțiuni.

- Dacă nu sunt descoperite erori sau defecțiuni cu ajutorul autotestului, pe afișaj apare mesajul Restartare sistem.
- Dacă sunt descoperite erori sau defecțiuni cu ajutorul autotestului, mesajele de eroare sunt prezentate pe afișaj.

Se aude și o alarmă sonoră.

- Dacă alarma sonoră vă deranjează, o puteți opri anticipat atingând butonul cu senzor .
- Notați-vă mesajul sau mesajele de eroare afișate.
- Contactați Serviciul Clienți și comunicați care sunt mesajele de eroare afișate.
- Confirmați mesajul cu OK.

Pe afișaj apare mesajul Restartare sistem.

Aparatul se oprește automat pentru scurt timp și apoi pornește din nou.

Pe afișaj apare mesajul Auto-test încheiat.

- Confirmați mesajul cu OK.

Pe afișaj apare din nou ecranul principal.

Activarea Asistent ușa

Puteți alege între cei doi asistenți pentru ușa Push2open și Pull2open. Din fabricație este setat asistentul pentru ușa Push2open.

Asistentul pentru ușa Push2open este adecvat pentru fronturile de mobilier fără mâner. Ușa aparatului se deschide singură dacă o apăsați ușor.



Asistentul pentru ușa Pull2open este adecvat pentru fronturile de mobilier cu mâner. Ușa aparatului se deschide ușor, cu un efort foarte mic.

 Pericol de deteriorare ca urmare a închiderii premature a ușii aparatului.

Dacă asistentul pentru ușa este activat, închiderea prematură repetată a ușii aparatului poate duce la defecțiuni sau la afectarea unor funcții.



Nu țineți ușa și nu o deschideți cât timp deschiderea automată a ușii este extinsă. Dacă totuși ați închis ușa aparatului, lăsați-o închisă timp de 5 minute. Deschiderea automată a ușii se aliniază din nou.

Activarea Push2open

- Selectați în modul Setări  cu ajutorul butoanelor cu senzori < și > Asistent ușă și confirmați selecția cu OK.
- Selectați cu ajutorul butoanelor cu senzori < și > Regim și confirmați selecția cu OK.
- Selectați cu ajutorul butoanelor cu senzori < și > Push2open și confirmați selecția cu OK.
- Atingeți butonul cu sensor , pentru a reveni la nivelul de meniu anterior.



- setarea intensității

Puteți seta intensitatea funcției Push2open. Cu cât este mai mică intensitatea setată, cu atât mai puțină forță este necesară la apăsarea ușii aparatului.

- Selectați în modul Setări  cu ajutorul butoanelor cu senzori < și > Asistent ușă și confirmați selecția cu OK.
- Selectați în modul Setări  cu ajutorul butoanelor cu senzori < și > Intensitate și confirmați selecția cu OK.
- Cu ajutorul butoanelor cu senzori < și > selectați intensitatea corectă pentru dumneavoastră (redușă, medie, ridicată) și confirmați selecția cu OK.



- setarea duratei pentru AutoClose

Puteți seta pe ce durată doriți ca ușa aparatului să rămână deschisă, urmând ca aceasta să se închidă apoi automat.

- Selectați în modul Setări  cu ajutorul butoanelor cu senzori < și > Asistent ușă și confirmați selecția cu OK.
- Selectați în modul Setări  cu ajutorul butoanelor cu senzori < și > AutoClose și confirmați selecția cu OK.
- Cu ajutorul butoanelor cu senzori + și - selectați durata corectă pentru dumneavoastră (5-30 secunde) și confirmați selecția cu OK.

Protecție împotriva deschiderii neintenționate: Dacă nu deschideți complet ușa, aceasta se va închide automat după o durată definită de dumneavoastră.



Activarea Pull2open

- Selectați în modul Setări  cu ajutorul butoanelor cu senzori < și > Asistent ușă și confirmați selecția cu OK.
- Selectați cu ajutorul butoanelor cu senzori < și > Regim și confirmați selecția cu OK.
- Selectați cu ajutorul butoanelor cu senzori < și > Pull2open și confirmați selecția cu OK.
- Atingeți butonul cu sensor , pentru a reveni la nivelul de meniu anterior.



Selectarea altor setări

- setarea intensității

Puteți seta intensitatea funcției Pull2open. Cu cât este mai mică intensitatea setată, cu atât mai puțină forță este necesară la tragerea ușii aparatului.

- Selectați în modul Setări  cu ajutorul butoanelor cu senzori < și > Asistent ușă și confirmați selecția cu OK.
- Selectați în modul Setări  cu ajutorul butoanelor cu senzori < și > Intensitate și confirmați selecția cu OK.
- Cu ajutorul butoanelor cu senzori < și > selectați intensitatea corectă pentru dumneavoastră (redușă, medie, ridicată) și confirmați selecția cu OK.

Dezactivarea Asistent ușă

- Selectați în modul Setări  cu ajutorul butoanelor cu senzori < și > Asistent ușă și confirmați selecția cu OK.
- Selectați cu ajutorul butoanelor cu senzori < și > Regim și confirmați selecția cu OK.
- Selectați cu ajutorul butoanelor cu senzori < și > dezactivat și confirmați selecția cu OK.
- Atingeți butonul cu senzor , pentru a reveni la nivelul de meniu anterior.

Miele@home

Răcitorul dumneavoastră de vinuri este dotat cu un modul WiFi integrat.

Conectarea este dezactivată din fabricație.

Pentru utilizare aveți nevoie de:

- o rețea WiFi
- aplicația Miele@mobile
- un cont de utilizator la Miele. Puteți crea contul de utilizator prin aplicația Miele@mobile.

Aplicația Miele@mobile vă ghidează pentru a realiza conexiunea între răcitorul de vinuri și rețeaua WiFi de acasă.

După ce ați integrat răcitorul de vinuri în rețeaua dumneavoastră WiFi, puteți efectua cu ajutorul aplicației următoarele acțiuni, de exemplu:

- accesarea informațiilor despre starea de funcționare a răcitorului de vinuri
- modificarea setărilor răcitorului de vinuri

Prin integrarea răcitorului de vinuri în rețeaua dumneavoastră WiFi crește consumul de energie, chiar dacă răcitorul de vinuri este oprit.

Asigurați-vă că în locul de instalare al răcitorului de vinuri există o rețea WiFi cu un semnal suficient de puternic.

Disponibilitatea conexiunii WiFi

Conexiunea WiFi împarte o gamă de frecvență cu alte aparate (de ex. microunde, jucării cu telecomandă). Astfel pot apărea întreruperi temporare sau permanente ale conexiunii. De aceea nu poate fi garantată o disponibilitate permanentă a funcțiilor oferite.

Disponibilitate Miele@home

Utilizarea Miele@mobile App depinde de disponibilitatea Miele@home Services în țara dvs.

Serviciul Miele@home nu este disponibil în toate țările.

Informații privind disponibilitatea sunt disponibile pe site-ul web www.miele.com.

Aplicația Miele@mobile

Aplicația Miele@mobile poate fi descărcată gratuit de la Apple App Store® sau Google Play Store™.



Selectarea altor setări

Conectarea răcitorului de vinuri prin aplicația Miele@mobile

De asemenea, pentru înregistrare aveți nevoie de următoarele:

- parola rețelei dvs. WiFi
- parola răcitorului de vinuri

Parola răcitorului de vinuri este numărul de fabricație care se găsește pe eticheta cu date tehnice.

Plăcuța cu date tehnice se află în interiorul aparatului.

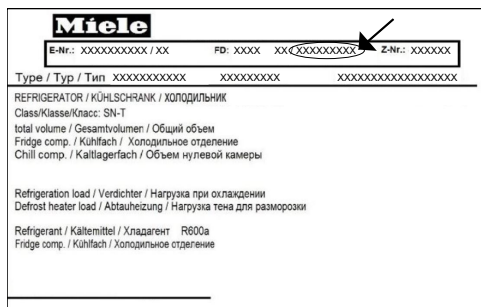

De exemplu, dacă numărul de fabricație este „78000001“, parola este „78000001“.

- Selectați în modul Setări  cu ajutorul butoanelor cu senzori < și > Miele@home și confirmați selecția cu OK.

Pe afișaj apare configurați.

- Confirmați selecția cu OK.
- Selectați cu ajutorul butoanelor cu senzori < și > Prin App și confirmați selecția cu OK.
- Porniți aplicația Miele@mobile și urmați instrucțiunile din aplicație.

- De îndată ce răcitorul de vinuri a fost integrat cu succes prin aplicație în rețeaua dumneavoastră WiFi, pe afișajul combinei frigorifice apare Conexiune realizată cu succes.

- Confirmați din nou procesul cu OK.

Dacă conexiunea WiFi este activă, pe afișaj apare .

Conectarea răcitorului de vinuri prin WPS

Pentru această metodă de conectare, router-ul dumneavoastră trebuie să dispună de funcția WPS.

- Selectați în modul Setări  cu ajutorul butoanelor cu senzori < și > Miele@home și confirmați selecția cu OK.

Pe afișaj apare configurați.

- Confirmați selecția cu OK.
- Selectați cu ajutorul butoanelor cu senzori < și > Prin WPS și confirmați selecția cu OK.
- Urmați indicațiile de pe afișaj.
- Confirmați procesul cu OK.

Pentru a putea utiliza funcțiile Miele@home, trebuie să vă înregistrați aparatul și în aplicație.

- De îndată ce răcitorul de vinuri a fost integrat cu succes prin WPS în rețeaua dumneavoastră, pe afișajul răcitorului apare Conexiune realizată cu succes.
- Confirmați din nou procesul cu OK.

Dacă conexiunea WiFi este activă, pe afișaj apare .

Dezactivarea Miele@home

- Selectați în modul Setări  cu ajutorul butoanelor cu senzori < și > Miele@home și confirmați selecția cu OK.
- Selectați cu ajutorul butoanelor cu senzori < și > dezactivați și confirmați selecția cu OK.

Pe afișaj apare mesajul Dezactivare reușită.

- Confirmați mesajul cu OK.

Răcitorul dumneavoastră de vinuri este acum deconectat din rețeaua WiFi.

Simbolul  dispare de pe afișaj.

Activarea Miele@home

Trebuie să activați din nou conectarea dacă Miele@home a fost deja activată anterior și apoi conexiunea a fost dezactivată.

- Selectați în modul Setări  cu ajutorul butoanelor cu senzori < și > Miele@home și confirmați selecția cu OK.
- Selectați cu ajutorul butoanelor cu senzori < și > activați și confirmați selecția cu OK.

Pe afișaj apare mesajul Activare reușită.

- Confirmați mesajul cu OK.





Dacă conexiunea WiFi este activă, pe afișaj apare .

Selectarea altor setări

Verificarea stării conexiunii WiFi

- Selectați în modul Setări  cu ajutorul butoanelor cu senzori < și > Miele@home și confirmați selecția cu *OK*.
- Selectați cu ajutorul butoanelor cu senzori < și > Status conexiune și confirmați selecția cu *OK*.

Pe afișaj apare o informație privind starea conexiunii WiFi:

-  conectat: conexiune puternică,
-  conectat: conexiune medie,
-  conectat: conexiune slabă,
- : fără conexiune.

Reconfigurarea Miele@home

Dacă rețeaua dumneavoastră WiFi s-a modificat, puteți reconfigura Miele@home pentru răcitorul dumneavoastră de vinuri.

- Selectați în modul Setări  cu ajutorul butoanelor cu senzori < și > Miele@home și confirmați selecția cu *OK*.
- Selectați cu ajutorul butoanelor cu senzori < și > Reconfigurați și confirmați selecția cu *OK*.

Pe afișaj apare mesajul Resetați configurarea?

- Selectați cu ajutorul butoanelor cu senzori < și > da sau nu și confirmați selecția cu *OK*.

Resetarea configurării rețelei

Resetați setările răcitorului de vinuri la setările din fabricație atunci când aruncați sau vindeți răcitorul de vinuri, precum și atunci când luați în funcțiune un răcitor de vinuri second-hand. Aceasta duce și la resetarea configurării de rețea, astfel încât toate datele personale sunt eliminate din răcitorul de vinuri. În plus, un proprietar anterior nu mai poate accesa răcitorul de vinuri.

- Resetați setările răcitorului de vinuri după cum se descrie în capitolul „Revenirea la setările implicite ”.

Dezactivarea Regim demo ■

Regimul demonstrativ este conceput pentru reprezentanțele care doresc să demonstreze funcționarea răcitorului de vinuri **fără a porni răcirea**. Nu aveți nevoie de această setare pentru uz casnic.

Dacă regimul demonstrativ a fost activat din fabricație, pe afișaj apare ■.

- **Selectați în modul Setări**  cu ajutorul butoanelor cu senzori < și > Regim demo și confirmați selecția cu **OK**.

Pe afișaj apare mesajul Pentru dezactivare, mențineți butonul OK apăsat timp de 4 secunde.

- **Urmați indicațiile de pe afișaj.**

Pe afișaj apare numărătoarea inversă Dezactivare regim demo în secunde.

Pe afișaj apare mesajul Regim demo dezactivat. Aparatul răcește.

- **Confirmați acest mesaj cu OK.**

Pe afișaj apare din nou ecranul principal.

Selectarea altor setări

Revenirea la setările din fabricație

Puteți reveni la setările din fabricație ale răcitorului de vinuri.

Resetați setările răcitorului de vinuri la setările din fabricație atunci când aruncați sau vindeți răcitorul de vinuri, precum și atunci când luați în funcțiune un răcitor de vinuri second-hand. Aceasta duce și la resetarea configurării de rețea, astfel încât toate datele personale sunt eliminate din răcitorul de vinuri. În plus, un proprietar anterior nu mai poate accesa răcitorul de vinuri.

- Selectați în modul Setări  cu ajutorul butoanelor cu senzori < și > Setări implicite din fabricație și confirmați selecția cu OK.
- Selectați cu ajutorul butoanelor cu senzori < și > resetați și confirmați selecția cu OK.













După un timp scurt de așteptare, pe afișaj apare mesajul Setările au fost resetate.

- Confirmați mesajul cu OK.

Prima punere în funcțiune pornește din nou (consultați capitolul „Prima punere în funcțiune”, secțiunea „Efectuarea primei puneri în funcțiune“).

Setările răcitorului de vinuri sunt resetate la următoarele valori:

Selectarea altor setări

Funcție		Setare din fabricație
	Limbă	engleză
	Luminozitate afișaj	valoare medie (4 din 7 segmente)
	Schemă culori	întunecat
	Semnale sonore	valoare medie (4 din 7 segmente)
	Ton butoane	valoare medie (4 din 7 segmente)
° C / ° F	Unitate de temperatură	° Celsius
	Blocare butoane	dezactivat
	Asistent ușă	Push2open
	Miele@home	dezactivat
	Iluminat ambiental	Ambient 2
	Afișaj ambiental	Afișaj pe ecran: temperatura
	Regim sabatic	dezactivat
∂	Umiditatea aerului	nu este mărită
	Temperatură în zonele de temperatură	11 °C

Selectarea altor setări

Regim sabatic - activare sau dezactivare

Pentru a veni în sprijinul obiceiurilor religioase ale consumatorilor, aparatul dispune de Regim sabatic.

Pe durata activării Regim sabatic, nu puteți efectua setări la răcitorul de vinuri.

Aveți grijă ca ușa aparatului să fie bine închisă, întrucât în Regim sabatic avertizările optice și acustice sunt oprite.

- Selectați în modul Setări  cu ajutorul butoanelor cu senzori < și > Regim sabatic și confirmați selecția cu OK.
- Selectați cu ajutorul butoanelor cu senzori < și > activat sau dezactivat și confirmați selecția cu OK.

Pe durata activării Regim sabatic, pe afișaj apare , iar luminozitatea afișajului este redusă (afișajul nu se modifică prin închiderea ușii aparatului).

Următoarele funcții sunt dezactivate pe perioada de activare a Regim sabatic :

- asistentul pentru ușă (în cazul unui front de mobilier fără mâner, ușa aparatului trebuie trasă doar de jos sau din lateral)
- sistemul de iluminat
- toate semnalele acustice și optice
- afișajul de temperatură
- iluminarea ambientală (dacă a fost activată anterior)

Pot fi selectate în continuare:

- butonul cu senzor pentru modul Setări  pentru dezactivarea Regim sabatic.

Funcția Regim sabatic se dezactivează automat după aprox. 125 de ore.

Iluminat ambiental - activare sau dezactivare

În cazul în care doriți să prezentați sticlele de vin și cu ușa aparatului închisă, puteți activa funcția Iluminat ambiental. Iluminatul interior rămâne activat chiar și când ușa este închisă.

Fiecare zonă de temperatură este prevăzută cu propria bară de iluminat, astfel încât răcitorul dumneavoastră de vinuri să fie iluminat într-o manieră optimă.

- Atingeți pe afișaj butonul cu senzor , astfel încât acesta să fie evidențiat cromatic.

- Închideți ușa aparatului.

Acum iluminatul interior rămâne activat chiar și când ușa este închisă.

- Pentru a dezactiva funcția Iluminat ambiental, atingeți butonul cu senzor , astfel încât acesta să nu mai fie evidențiat cromatic.

Acum iluminatul interior este dezactivat când ușa aparatului este închisă.

Selectarea intensității Iluminat ambiental

Intensitatea funcției Iluminat ambiental poate fi stabilită în modul Setări .

De asemenea, puteți alege în ce zonă de temperatură să fie activată funcția Iluminat ambiental.

- Selectați în modul Setări  cu ajutorul butoanelor cu senzori < și > Iluminat ambiental și confirmați selecția cu OK.

- Cu ajutorul butoanelor cu senzori < și > selectați setarea corectă pentru dumneavoastră (Ambient 1 – Ambient 5):

- Ambient 1 – Ambient 3:

- iluminare slabă până la puternică în toate zonele de temperatură

- Ambient 4:

- doar zona mediană de temperatură este iluminată

- Ambient 5:

- zona mediană de temperatură este iluminată mai puternic, iar zona superioară și cea inferioară sunt iluminate mai slab.

- Confirmați selecția cu OK.

- Închideți ușa aparatului.

Funcția Iluminat ambiental are acum setarea dorită.

Prin utilizarea lămpilor LED în barele de iluminat este exclusă afectarea vinului ca urmare a încălzirii sau a luminii UV.

Selectarea altor setări

 Pericol de rănire ca urmare a sistemului de iluminat LED.

Acest sistem de iluminat corespunde grupei de risc RG2. Atunci când capacul este defect, vă puteți răni ochii.

Atunci când capacul lămpilor este defect, nu priviți prin instrumente optice (o lupă sau alt instrument similar) direct în lumină, din imediata apropiere.

Selectarea Afișaj ambiental

Puteți selecta aspectul afișajului atunci când ușa aparatului este închisă.

- Selectați în modul Setări  cu ajutorul butoanelor cu senzori < și > Afișaj ambiental și confirmați selecția cu OK.
- Cu ajutorul butoanelor cu senzori < și > selectați aspectul dorit al afișajului:
 - Temperatură
 - Sigla Miele
 - stins (afișajul este complet stins).
- Confirmați selecția cu OK.

Atunci când ușa este închisă, devine activ afișajul ales de dumneavoastră.

De îndată ce deschideți ușa aparatului, pe afișaj apare, ca de obicei, ecranul principal.

Temperatura și umiditatea optimă a aerului

Vinurile se învechesc în mod continuu, în funcție de condițiile înconjurătoare. Așadar, durata de timp în care vinurile pot fi păstrate în stare bună va depinde atât de temperatură, cât și de calitatea aerului.

Printr-o temperatură constantă adaptată în funcție de vin, printr-o umiditate sporită a aerului și printr-un mediu inodor veți asigura condițiile optime de depozitare a vinurilor în acest răcitor.

De asemenea, răcitorul garantează și un volum redus de vibrații (spre deosebire de frigider), astfel încât procesul de maturare a vinului să nu fie perturbat.

Temperatura optimă

Vinurile pot fi păstrate la temperaturi între 6°C și 18°C. Dacă doriți să depozitați la un loc vinuri roșii și vinuri albe, selectați o temperatură între 12 și 14 °C. Aceasta este adecvată atât pentru vinurile albe, cât și pentru cele roșii. Vinurile roșii trebuie scoase și deschise cu cel puțin două ore înainte de consum, pentru ca vinul să primească oxigen și să își dezvolte aroma.

Dacă vinurile sunt păstrate la o temperatură prea ridicată (peste 22 °C), acestea se vor matura prea repede și nu își vor putea dezvolta aroma. La o temperatură de depozitare prea scăzută (sub 5 °C), vinul nu se va putea matura în mod optim.

La căldură, vinul se dilată, iar la frig se contractă - oscilațiile de temperatură înseamnă stres pentru vin, iar acest lucru întrerupe maturarea. De aceea este foarte important să asigurați menținerea unei temperaturi cât mai constante.

Sortiment de vin	temperatură recomandată pentru consum*
Vinuri roșii ușoare, fructate:	+14 °C până la +16 °C
Vinuri roșii grele:	+18 °C
Vinuri rosé:	+8 °C până la +10 °C
Vinuri albe aromate, fine:	+8 °C până la +12 °C
Vinuri albe grele sau dulci:	+12 °C până la +14 °C
Vin spumant, șampanie, pro-secco:	+6 °C până la +10 °C

* Depozitați vinul la o temperatură cu 1 până la 2 °C mai scăzută decât temperatura recomandată pentru consum, deoarece acesta se încălzește atunci când este turnat în pahar.

Sfat: Înainte de a fi consumate, vinurile roșii trebuie să rămână desfăcute timp de 2-3 ore, pentru a absorbi cât mai mult oxigen, eliberându-și astfel aromele.

Sfat: La sticlele desfăcute se recomandă să scoateți oxigenul din sticlă deoarece altfel vinul pierde din aromă și gust și se strică mai rapid. Există dispozitive speciale (de ex. dopuri cu pompă) care aspiră aerul și creează vid.

Temperatura și umiditatea optimă a aerului

Rafturi izolatoare pentru separare termică

Aparatul are 2 rafturi izolatoare fixe, care împart spațiul interior în 3 zone de temperatură diferite. Astfel puteți păstra până la 3 sortimente diferite de vinuri, de ex. vin roșu, vin alb și șampanie.

Setarea temperaturii

- Atingeți butonul cu senzor  pentru setarea temperaturii.

Apar temperaturile celor 3 zone de temperatură selectate anterior.

- Cu ajutorul butoanelor cu senzori $<$ și $>$ selectați zona de temperatură în care doriți să modificați temperatura și confirmați cu *OK*.
- Setati temperatura cu ajutorul butoanelor cu senzori $+$ și $-$. Dacă țineți apăsată butoanele cu senzori, temperatura se modifică în mod continuu.
- Confirmați setarea temperaturii cu *OK* sau așteptați aprox. 8 secunde după apăsarea ultimului buton. Temperatura este preluată automat.

Sfat: Noua temperatură setată va fi confirmată și preluată și prin închiderea ușii aparatului.

Temperatura care apare pe afișaj este întotdeauna temperatura **dorită**.

După ce ați reglat temperatura, așteptați aprox. 6 ore dacă **aparatură conține puține sticle și aprox. 24 de ore dacă aparatul este plin, înainte de a verifica afișajul de temperatură**. Acesta este timpul necesar pentru ca afișajul să vă indice temperatura exactă a aparatului.

- Dacă după acest interval de timp temperatura continuă să fie prea ridicată sau prea scăzută, va trebui să o reglați din nou.

Limite de temperatură

Temperatura este reglabilă în toate trei zone de temperatură de la 5 °C până la 20 °C.

Umiditatea aerului

Umiditatea aerului dintr-un frigider obișnuit este prea scăzută pentru vin și, de aceea, frigiderul nu este adecvat pentru păstrarea vinului. Umiditatea crescută a aerului este foarte importantă pentru păstrarea vinului, pentru ca dopul din plută naturală să fie păstrat umed din exterior. În cazul unei umidități scăzute a aerului, dopul din plută naturală se usucă din exterior și nu mai poate închide etanș sticla de vin. Din acest motiv, sticlele de vin trebuie depozitate orizontal, pentru ca vinul să păstreze dopul din plută naturală umed din interior. Dacă pătrunde aer în sticlă, vinul se deteriorează iremediabil.

Sfat: Nivelul umidității aerului poate fi setat separat pentru fiecare zonă de temperatură. Sporiți în principiu umiditatea aerului într-o zonă de temperatură atunci când doriți să depozitați acolo sticle de vin cu dop din plută naturală.

Temperatura și umiditatea optimă a aerului

 Pericol de deteriorare din cauza umidității suplimentare.

Umiditatea aerului crește și se formează condens în interior. Condensul poate provoca daune răcitorului de vinuri, de ex. prin coroziune.

Nu creați umiditate suplimentară în răcitorul de vinuri, de ex. introducând o tavă cu apă în răcitor.

Mărirea umidității aerului δ

Dacă ați setat o umiditate sporită a aerului, ventilatoarele pornesc automat. Astfel umiditatea aerului și temperatura sunt distribuite uniform în răcitorul de vinuri, permițând astfel păstrarea tuturor vinurilor dumneavoastră în exact aceleași condiții excelente. Când ușa aparatului este deschisă, ventilatoarele se opresc automat.

- Atingeți butonul cu senzor  pentru setarea temperaturii.
- Cu ajutorul butoanelor cu senzori $<$ și $>$ selectați zona de temperatură în care doriți să măriți umiditatea aerului și confirmați selecția cu *OK*.
- Atingeți butonul δ .

Tasta δ este acum evidențiată cromatic.

- Confirmați selecția cu *OK* sau așteptați aprox. 8 secunde după apăsarea ultimului buton. Setarea este preluată automat.

În zona de temperatură selectată se mărește umiditatea aerului.

Păstrarea valorii nemărite a umidității aerului δ

- Atingeți butonul cu senzor  pentru setarea temperaturii.
- Cu ajutorul butoanelor cu senzori $<$ și $>$ selectați zona de temperatură în care nu doriți să măriți umiditatea aerului și confirmați selecția cu *OK*.
- Atingeți butonul δ .

Acum tasta δ nu mai este evidențiată cromatic.

- Confirmați selecția cu *OK* sau așteptați aprox. 8 secunde după apăsarea ultimului buton. Setarea este preluată automat.

În zona de temperatură selectată, umiditatea aerului scade din nou.

Alarma uşii

Alarma uşii

Alarma sonoră se va declanşa dacă uşa este lăsată deschisă mai mult de 2 minute.

De asemenea, pe afişaj apare mesajul Închideţi uşa.

De îndată ce uşa aparatului a fost închisă, sunetul de avertizare se opreşte, iar mesajul de pe afişaj dispare.

Oprirea anticipată a alarmei uşii

Dacă alarma sonoră vă deranjează, o puteţi opri anticipat.

■ Atingeţi butonul cu senzor OK.

Sunetul de avertizare nu se mai aude, iar mesajul dispare de pe afişaj.

Sunetul de avertizare şi mesajul de pe afişaj reapar după un anumit interval de timp, până când uşa aparatului este închisă.

Vibrațiile și mișcările pot afecta procesul de învechire a vinului, fapt care, la rândul său, poate afecta gustul vinului.

Pentru a asigura depozitarea corespunzătoare a sticlelor de vin rămase în aparat chiar și atunci când scoateți sticle de vin din acesta, sticlele de vin de același sortiment, pe cât posibil, trebuie să fie așezate pe același raft din lemn, una lângă alta. În plus, trebuie să evitați stivuirea sticlelor de vin pe un raft din lemn.

Poziția ideală de depozitare a vinurilor este cea orizontală, astfel încât dopul din plută naturală să se mențină umed din interior, prevenind pătrunderea aerului în sticlă.

Sfat: În plus, se recomandă să creșteți umiditatea din răcitorul de vinuri atunci când depozitați sticle de vin cu dop din plută naturală (consultați capitolul „Temperatura și umiditatea optimă a aerului”, secțiunea „Mărirea umidității aerului δ ”).

 Pericol de rănire din cauza sticlelor care ar putea cădea.

În anumite circumstanțe, sticlele de vin pot rămâne blocate în rafturile de lemn de deasupra și pot cădea din răcitor la scoaterea rafturilor din lemn.

Scoateți întotdeauna rafturile de lemn încet și cu grijă.

 Pericol de deteriorare și accidente din cauza sticlei sparte.

Dacă rafturile din lemn sau sticlele se află prea în față, acest lucru poate cauza deteriorarea ușii de sticlă, dacă este închisă astfel peste ele.

Asigurați-vă că rafturile din lemn și sticlele de vin nu sunt poziționate în afară!

Nu acoperiți orificiile pentru ventilare de pe peretele posterior - acest lucru este important pentru puterea de răcire!

Depozitarea sticlelor de vin

Rafturi din lemn

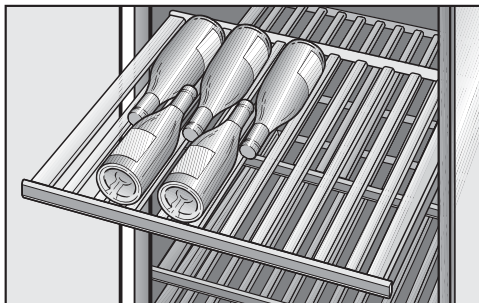

Rafturile de lemn montate pe șine telescopice pot fi extrase astfel încât dumneavoastră să puteți introduce și scoate sticlele de vin într-o manieră comodă.

Mutarea rafturilor din lemn

Puteți scoate și reintroduce rafturile din lemn după preferințe.

- Trageți în față raftul de lemn până când întâmpinați rezistență și ridicați-l în sus de pe șinele telescopice. Apucați raftul de cadru.
- Pentru a-l repune în aparat, așezați raftul de lemn de sus în jos pe șinele extrase, astfel încât să se fixeze cu un clic. Bara de inscripționare este îndreptată spre în față.

Ajustarea rafturilor din lemn

Traversele individuale de pe rafturile din lemn pot fi reglate individual pentru a fi adaptate la mărimea sticlelor. Astfel, fiecare sticlă poate fi depozitată într-o poziție sigură.

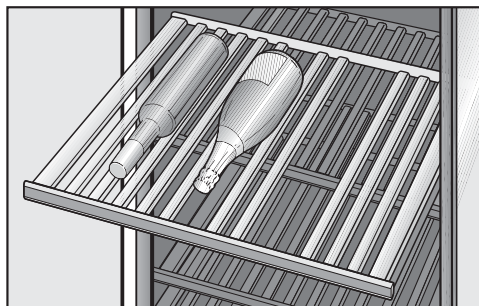

- Mutați sau îndepărtați traversele individuale de pe raftul din lemn, ridicându-le în sus. Astfel, traversa din lemn poate fi adaptată individual la mărimea sticlei de vin.

Inscripționarea rafturilor din lemn

Pentru a avea o privire de ansamblu asupra sortimentelor de vin din răcitor, puteți să inscripționați barele tratate cu lac pentru tablă ale rafturilor din lemn.

Puteți să inscripționați bara direct pe raft sau după ce o scoateți de pe raft:

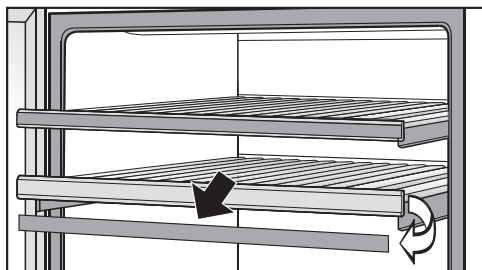

- Prindeți bara de laterale și scoateți-o trăgând în față.
- Îndepărtați inscripționările nedorite de pe bara de inscripționare, folosind o cârpă umedă.

⚠ Pericol de deteriorare din cauza curățării necorespunzătoare.

Stratul din lac de pe barele de inscripționare se poate deteriora.

Nu curățați barele de inscripționare cu detergent, ci doar cu apă curată.

- Inscripționați bara cu o cretă și așezați-o la loc pe raftul de lemn, de sus în jos.

Capacitatea maximă

⚠ Pericol de deteriorare din cauza încărcăturii prea mari.

O încărcare prea mare a rafturilor de lemn poate duce la deteriorarea acestora.

Fiecare raft din lemn poate fi încărcat cu maximum 35 kg.

Evitați stivuirea sticlelor de vin pe rafturile de lemn.

În răcitorul de vinuri pot fi depozitate maximum 77 sticle în total (0,75 l; forma sticlei: sticlă Bordeaux).

SommelierSet

Configurarea SommelierSet

Cu SommelierSet puteți să pregătiți vinurile pentru degustare încă de când se află în aparat. Astfel puteți să păstrați în aparat paharele și accesoriile, puteți să decantați vinul, precum și să păstrați sticlele deschise.

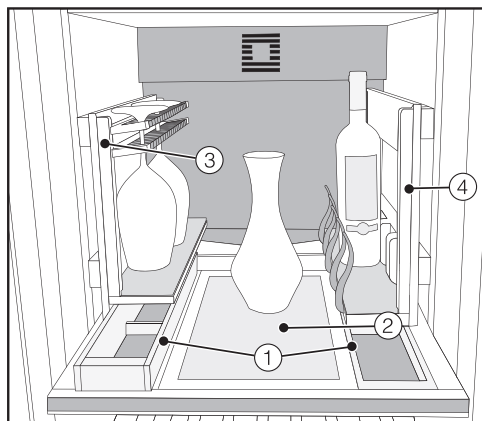

- ① Casetă mare și mică pentru accesorii
- ② Placă de decantare, de ex. pentru depozitarea carafelor de vin
- ③ Suport pentru pahare pentru păstrarea și răcirea prealabilă a paharelor de vin
- ④ Separator de sticle cu suporturi de susținere reglabile, pentru diferite mărimi de sticle

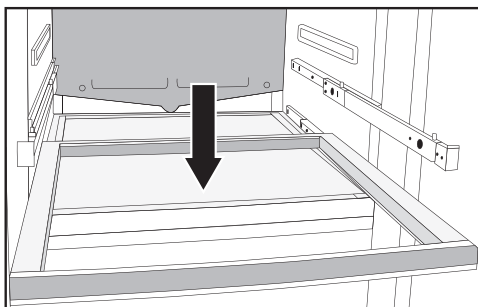

SommelierSet se așază pe raftul de lemn inferior al zonei mediane de temperatură, astfel încât să aveți întotdeauna acces ideal la el.

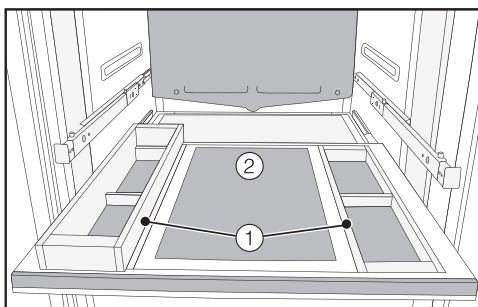

- Așezați în partea stângă a raftului de lemn caseta mare de accesorii, iar în partea dreaptă, caseta mică ①.
- Așezați placa de decantare ② în mijlocul raftului de lemn.

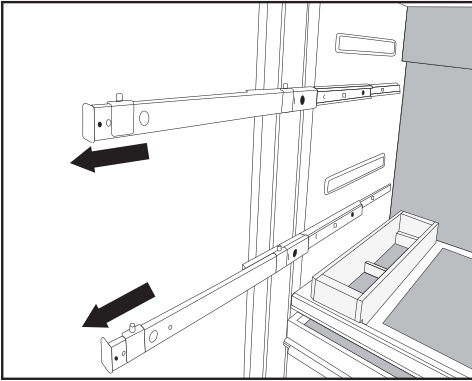

- Pe ambele părți, trageți șinele telescopice în afară până când întâmpinați rezistență.

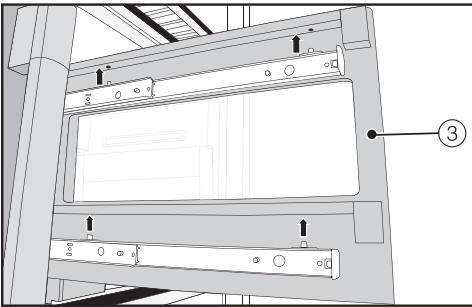

- Așezați în partea stângă suportul pentru pahare ③, iar în partea dreaptă separatorul de sticle ④ pe șinele telescopice. Aveți grijă ca știfturile de pe șinele telescopice să fie introduse în sistemele de prindere ale suportului pentru pahare și ale separatorului de sticle.
- Împingeți complet înăuntru suportul pentru pahare ③ și separatorul de sticle ④.
- Acum așezați inserțiile din pâslă din casetele pentru accesorii ①, pe placa de decantare ②, pe suportul pentru pahare ③ și pe separatorul de sticle ④.

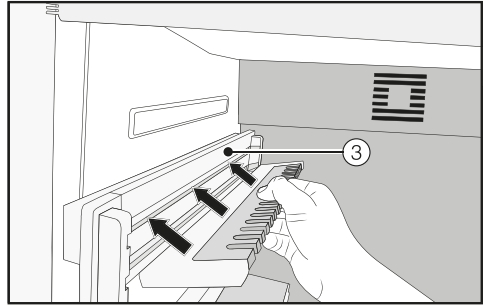

- Introduceți ambele suporturi în suportul pentru pahare ③.

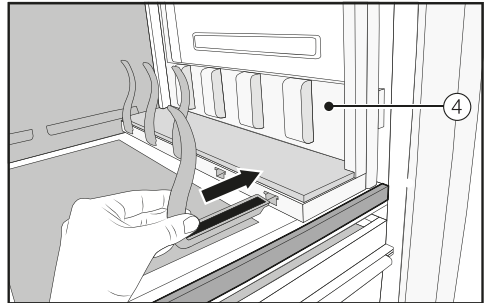

- Introduceți zăvoarele în separatorul de sticle ④.

Sfat: Zăvoarele pot fi adaptate individual în funcție de mărimea sticlelor de vin.

Dezghețarea automată

Răcitorul de vinuri dezgheață automat.

Aveți grijă să nu pătrundă apă la componentele electronice sau la sistemul de iluminat.

 Pericol de deteriorare ca urmare a umidității pătrunse.

Aburul emanat de un aparat de curățat cu aburi poate deteriora plasticul și componentele electrice.

Nu folosiți aparate de curățat cu aburi pentru a curăța răcitorul de vinuri.

Nu este permisă îndepărtarea etichetei cu date tehnice din interiorul răcitorului de vinuri. Aceasta este necesară în caz de defecțiune!

Indicații privind agenții de curățare

Pentru a preveni deteriorarea suprafețelor aparatului dumneavoastră, în timpul curățării, **nu** folosiți

- agenți de curățare care conțin sodă, amoniac, acizi sau cloruri,
- agenți de curățare cu compuși anti-calcar,
- agenți de curățare abrazivi (de ex. pulbere sau lichid abraziv de curățare și pietre abrazive),
- agenți de curățare pe bază de solvenți,
- agenți de curățare pentru inox,
- detergenți pentru mașini de spălat vase,
- spray-uri pentru cuptoare,
- detergent pentru sticlă (cu excepția sticlei de pe ușa aparatului),
- perii și bureți duri și abrazivi (de ex. bureți pentru curățarea oalelor),
- radiere speciale de îndepărtat mizeria,
- răzuitoare metalice ascuțite.

În interiorul aparatului utilizați doar agenți de curățare și întreținere care nu afectează vinul.

Recomandăm pentru curățare apa caldă și puțin detergent de vase pentru spălare manuală.

Curățare și întreținere

Înainte de a curăța răcitorul de vinuri

- Opriți aparatul apăsând întrerupătorul de pornire/oprire.
- Scoateți sticlele de vin din răcitor și depozitați-le într-un loc răcoros.
- Scoateți toate celelalte elemente care pot fi scoase, pentru a le curăța (consultați capitolul „Depozitarea sticlelor de vin”, secțiunea „Mutarea rafturilor din lemn”).
- Înainte de a curăța rafturile din lemn, îndepărtați barele de inscripționare (consultați capitolul „Depozitarea sticlelor de vin”, secțiunea „Inscripționarea rafturilor din lemn”).

Interiorul aparatului, accesorii, ușa

Curățați răcitorul de vinuri regulat, cel puțin o dată pe lună.
Nu lăsați murdăria să se întărească, ci înlăturați-o imediat.

- Curățați interiorul aparatului cu apă caldută și puțin detergent lichid de vase. Spălați toate piesele manual, nu în mașina de spălat vase.
- După curățare, clătiți cu apă curată apoi uscați totul cu o lavetă moale.

 Pericol de deteriorare din cauza curățării necorespunzătoare.
Stratul din lac de pe barele de inscripționare se poate deteriora.
Nu curățați barele de inscripționare ale rafturilor din lemn cu detergent, ci doar cu apă curată.

- Curățați elementele din lemn cu o cârpă ușor umezită; aceste componente **nu** trebuie să se ude.
- Lăsați răcitorul de vinuri deschis pentru un timp, pentru a aerisi aparatul și a preveni formarea mirosurilor neplăcute.
- Curățați suprafețele de sticlă de pe ușa aparatului cu un detergent pentru sticlă.

Curățarea garniturii de etanșare a ușii

 Pericol de deteriorare din cauza curățării incorecte.

Dacă garnitura ușii este tratată cu uleiuri și grăsimi, aceasta se va deteriora în timp, devenind poroasă.

Nu tratați cu uleiuri sau grăsimi garnitura de etanșare a ușii.

- Garnitura de etanșare a ușii trebuie curățată în mod regulat cu apă curată și apoi ștearsă bine cu o cârpă.

Curățarea spațiilor de ventilare

Depunerile de praf fac să crească consumul de energie electrică.

- Curățați regulat spațiile de ventilare cu o pensulă sau cu aspiratorul (utilizați de ex. pensula de aspirare pentru aspiratoare Miele).

După curățare

- Repuneți toate piesele în răcitor.
- Conectați din nou răcitorul și porniți-l.
- Așezați din nou în răcitor sticlele de vin și închideți ușa aparatului.

Ghid pentru soluționarea problemelor













































Cu ajutorul ghidului de mai jos veți putea remedia majoritatea problemelor și defecțiunilor care pot interveni în timpul utilizării obișnuite a mașinii. Astfel veți putea economisi timp și bani, deoarece nu va mai fi nevoie să contactați Serviciul Clienți.

Tabelele de mai jos vă vor ajuta să găsiți și să înlăturați cauza unei defecțiuni sau a unei probleme.



Până la remedierea deranjamentului, încercați să nu deschideți răcitorul, pentru a menține la minimum pierderea de temperatură rece.

Problemă	Cauză posibilă și remediere
Dacă vi se pare că aparatul dumneavoastră nu funcționează corespunzător, puteți efectua un Auto-test. Astfel se verifică dacă aparatul are erori sau defecțiuni.	După efectuarea autotestului, pe afișaj sunt indicate eventualele erori. <ul style="list-style-type: none">■ Efectuați autotestul (consultați capitolul „Alte setări”, secțiunea „Efectuarea unui Auto-test <input checked="" type="checkbox"/>”).■ Contactați eventual Serviciul Clienți și comunicați care sunt mesajele de eroare afișate.
Aparatul nu are putere de răcire, iluminatul interior nu funcționează atunci când ușa este deschisă.	Răcitorul de vinuri nu este pornit. <ul style="list-style-type: none">■ Porniți aparatul. Pe afișaj apare temperatura.
	Ștecărul nu este introdus corect în priză. <ul style="list-style-type: none">■ Introduceți ștecărul în priză.
	Siguranța principală a instalației din locuință s-a decuplat. Aparatul, tensiunea electrică din locuință sau un alt aparat ar putea fi defecte. <ul style="list-style-type: none">■ Contactați un electrician profesionist sau Serviciul Clienți.
Compresorul se cuplează tot mai des și pentru prea mult timp, temperatura în aparat este prea scăzută.	Temperatura din aparat este setată la o valoare prea scăzută. <ul style="list-style-type: none">■ Corectați setarea temperaturii.
	Spațiile de ventilare din plintă sunt acoperite ori prăfuite. <ul style="list-style-type: none">■ Nu acoperiți spațiile de ventilare.■ Înlăturați regulat praful din spațiile de ventilare.
	Ușa aparatului a fost deschisă des sau ați depozitat o cantitate mare de vin dintr-o dată. <ul style="list-style-type: none">■ Deschideți ușa doar la nevoie și pentru cât mai puțin timp posibil.

Ghid pentru soluționarea problemelor

Problemă	Cauză posibilă și remediere
	<p>Temperatura necesară se reglează singură după ceva timp.</p> <p>Ușa nu este închisă corect.</p> <ul style="list-style-type: none"> ■ Închideți ușa aparatului. <p>Temperatura necesară se reglează singură după ceva timp.</p> <p>Temperatura ambientală este prea ridicată. Cu cât este mai ridicată temperatura ambientală, cu atât mai mult timp rămâne cuplat compresorul.</p> <ul style="list-style-type: none"> ■ Respectați indicațiile din capitolul „Instalare“, secțiunea „Locul instalării“. <p>Răcitorul de vinuri nu a fost încastrat corect în nișă.</p> <ul style="list-style-type: none"> ■ Respectați indicațiile din capitolul „Instalare“, secțiunea „Încastrarea răcitorului de vinuri“.
Compresorul se cuplează tot mai rar și pentru prea puțin timp, temperatura în răcitorul de vinuri crește.	<p>Aceasta nu este o defecțiune. Temperatura programată este prea ridicată.</p> <ul style="list-style-type: none"> ■ Corecți setarea temperaturii. ■ Verificați încă o dată temperatura după 24 ore.
Compresorul funcționează continuu.	<p>Aceasta nu este o defecțiune. Pentru a economisi energie, atunci când nu este nevoie de temperaturi foarte joase, compresorul funcționează la viteză redusă. Astfel crește durata de funcționare a compresorului.</p>
Se aude un sunet de avertizare.	<p>Ușa răcitorului de vinuri este deschisă de peste 2 minute.</p> <ul style="list-style-type: none"> ■ Închideți ușa aparatului.
Deși ușa aparatului este deschisă, nu se aude niciun sunet de avertizare.	<p>Ați dezactivat semnalele sonore.</p> <ul style="list-style-type: none"> ■ Reactivați semnalele sonore prin modul Setări . <p>Funcția Regim sabatic                       </p> <p>Funcția Regim sabatic                       </p>

Ghid pentru soluționarea problemelor







Problemă	Cauză posibilă și remediere
Ușa aparatului nu se deschide.	<p>Asistentul pentru ușă Pull2open este activat, însă aparatul are un front de mobilier fără mâner.</p> <ul style="list-style-type: none">■ În cazul fronturilor de mobilier fără mâner, activați asistentul pentru ușă Push2open (consultați capitolul „Selectarea altor setări”, secțiunea „Asistent ușă  - activare“).
Când Regim sabatic  este activat, ușa aparatului nu se deschide.	<p>Asistentul pentru ușă Push2open este activat, dar este activat și Regim sabatic.</p> <ul style="list-style-type: none">■ Atunci când Regim sabatic este activat, asistentul pentru ușă este dezactivat.■ Trageți ușa aparatului de jos sau din lateral.

Mesaje afișate

Mesaj	Cauză posibilă și remediere
Se aude sunetul de avertizare, iar pe afișaj apare mesajul Închideți ușa.	<p>Ușa aparatului este deschisă.</p> <ul style="list-style-type: none"> ■ Închideți ușa aparatului. ■ Dacă doriți să opriți anticipat sunetul de avertizare, atingeți butonul cu senzor <i>OK</i> de pe afișaj. <p>Sunetul de avertizare se va opri.</p>
Afișajul de temperatură este întunecat, iar pe afișaj se aprinde simbolul ☹ .	<p>Funcția Regim sabatic ☹ este activată: Iluminatul interior este oprit, iar aparatul răcește.</p> <ul style="list-style-type: none"> ■ Puteți dezactiva oricând modul Sabat (consultați capitolul „Selectarea altor setări”, secțiunea „Regim sabatic ☹ - activare sau dezactivare”).
Pe afișaj apare „F Vă rugăm contactați Serviciul Clienți Miele.” și se aude și un sunet de avertizare.	<p>S-a produs o defecțiune.</p> <ul style="list-style-type: none"> ■ Notați-vă eventual mesajul de eroare. ■ Contactați Serviciul Clienți. ■ Pentru a dezactiva sunetul de avertizare, atingeți simbolul ☹. <p>Mesajul de eroare dispare de pe afișaj doar după ce eroarea a fost remediată.</p>
	<p>Există o tensiune prea mică sau prea mare.</p> <ul style="list-style-type: none"> ■ Respectați datele de conectare din capitolul „Instalare”, secțiunea „Conectare la rețeaua electrică”. ■ Dacă este cazul contactați Serviciul Clienți. ■ Pentru a dezactiva sunetul de avertizare, atingeți simbolul ☹. <p>Mesajul de eroare dispare de pe afișaj doar după ce eroarea a fost remediată.</p>
Pe afișaj este aprins simbolul ■ . Răcitorul de vinuri nu are putere de răcire, însă operarea sa este funcțională.	<p>Funcția Regim demo ■ este activată. Regimul demonstrativ este conceput pentru reprezentanțele care doresc să demonstreze funcționarea răcitorului de vinuri fără a porni răcirea. Nu aveți nevoie de această setare pentru uz casnic.</p> <ul style="list-style-type: none"> ■ Dezactivați regimul demo ■ (consultați capitolul „Selectarea altor setări”, secțiunea „Regim demo ■ - dezactivare”).

Ghid pentru soluționarea problemelor

Iluminatul interior nu funcționează

Problemă	Cauză posibilă și remediere
Iluminatul interior nu funcționează.	Răcitorul de vinuri nu este pornit. ■ Porniți aparatul.
	Funcția Regim sabatic este activată: Afișajul de temperatură este întunecat, iar pe afișaj se aprinde simbolul  . ■ Puteți dezactiva oricând Regim sabatic prin modul Setări  .
	Există o defecțiune. <div style="border: 1px solid gray; padding: 5px;"><p> Pericol de electrocutare de la componentele expuse și parcurse de curent electric. Dacă înlăturați capacul lămpilor puteți ajunge în contact cu componentele parcurse de curent electric. Nu înlăturați capacul lămpilor. Sistemul de iluminat LED se repară și se înlocuiește exclusiv de către Serviciul Clienți.</p></div> <div style="border: 1px solid gray; padding: 5px;"><p> Pericol de rănire ca urmare a sistemului de iluminat LED. Acest sistem de iluminat corespunde grupei de risc RG2. Atunci când capacul este defect, vă puteți răni ochii. Atunci când capacul lămpilor este defect, nu priviți prin instrumente optice (o lupă sau alt instrument similar) direct în lumină, din imediata apropiere.</p></div> ■ Contactați Serviciul Clienți.
Iluminatul interior este activat chiar și când ușa este închisă.	Funcția Iluminat ambiental este activată. ■ Dezactivați funcția Iluminat ambiental  (consultați capitolul „Selectarea altor setări“, secțiunea „Iluminat ambiental  - activare sau dezactivare“).

Ghid pentru soluționarea problemelor

Probleme generale la răcitor

Problemă	Cauză posibilă și remediere
Pe etichetele sticlelor de vin se formează mucegai.	În funcție de adezivul etichetei, pe etichete pot să apară ușoare formațiuni de mucegai. ■ Îndepărtați atent tot mucegaiul. Curățați sticlele de vin și îndepărtați eventualele resturi de adeziv.
Traversele de pe rafturile din lemn se mișcă.	Modificarea volumului din cauza preluării umidității, resp. a uscării este o caracteristică tipică a lemnului. O umiditatea ridicată a aerului din aparat face ca piesele din lemn din aparat să „lucreze“. Se poate întâmpla ca piesele din lemn să se deplaseze sau să se deformeze, apărând fisuri. Nervurile sunt o caracteristică a lemnului.
La dopurile sticlelor de vin se formează o depunere de culoare albă	Dopurile au oxidat la contactul cu aerul. ■ Ștergeți depunerea cu o lavetă uscată. Depunere nu influențează calitatea vinului.

Zgomote

Zgomote normale	Cauza lor
Brrrrr ...	Bârâitul vine de la motor (compresor). Zgomotul poate fi auzit mai puternic, pe perioade scurte de timp, atunci când pornește motorul.
Blabb, blabb ...	Un zgomot ca de susur se poate auzi când agentul frigorific circulă prin conducte.
Clic ...	Sunetele ca de clic sunt produse când termostatul pornește și oprește motorul.
Trosc ...	Trosnetul se aude întotdeauna atunci când materialul din aparat se dilată.

Rețineți că zgomotul compresorului și al agentului frigorific care circulă prin sistem este inevitabil.

Zgomote	Cauză posibilă și remediere
Clănțănit, zornăit, vibrat	Răcitorul de vinuri stă dezechilibrat. Echilibrați-l pe orizontală cu o nivelă cu bulă de aer. Pentru aceasta folosiți piciorușele de sub aparat sau așezați un alt suport sub aparat.
	Răcitorul de vinuri atinge alte corpuri de mobilier sau aparate. Distanțați-l de aceste obiecte.
	Rafturile sunt instabile ori greu manevrabile. Verificați toate elementele interioare detașabile și repuneți-le corect.
	În aparat sunt sticle sau recipiente care se ciocnesc între ele. Separați unele de altele sticlele sau recipientele.

Declarație de conformitate

Miele declară prin prezenta că acest răcitor de vin corespunde Directivei 2014/53/UE.

Textul complet al declarației de conformitate UE este disponibil la una dintre următoarele adrese de internet:

- Produse, descărcare, pe www.miele.ro

Bandă de frecvență	2,4000 GHz – 2,4835 GHz
--------------------	----------------------------

Putere maximă de emisie < 100 mW

Pentru utilizarea și controlul aparatului, Miele folosește software-uri proprii sau externe, neîncadrate în așa-numitele condiții de licențiere Open Source. Aceste software-uri/componente software sunt protejate de drepturi de autor. Autorizările Miele și ale terților privind drepturile de autor trebuie respectate.

Mai mult, în prezentul aparat sunt incluse componente software care sunt transmise mai departe sub condiții de licențiere Open Source. Puteți vizualiza componentele Open Source incluse, împreună cu prevederile privind drepturile de autor aferente, copii ale respectivelor condiții de licențiere valabile, precum și alte eventuale informații în documentul „Open Source Information and Licenses“. Reglementările privind răspunderea și garanția pentru condițiile de licențiere Open Source indicate acolo se aplică numai raportat la respectivii titulari ai drepturilor.

Aparatul include în special componente software licențiate de către titularii drepturilor sub GNU General Public License, versiunea 2, resp. GNU Lesser General Public License, versiunea 2.1. Miele vă oferă dumneavoastră sau terților posibilitatea punerii la dispoziție, pentru un interval de minim 3 ani după achiziționarea resp. livrarea aparatului, a unei copii prelucrabilă electronic a codului sursă pentru componentele Open Source incluse în aparat, licențiate sub condițiile GNU General Public License, versiunea 2, sau ale GNU Lesser General Public License, versiunea 2.1, pe un suport de date (CD-ROM, DVD sau stick USB). Pentru a obține acest cod sursă, vă rugăm să ne contactați, indicând numele produsului, seria și data achiziționării, prin e-mail (info@miele.com) sau la adresa de mai jos:

Miele & Cie. KG
Open Source
GTZ/TIM
Carl-Miele-Straße 29
33332 Gütersloh

Vă atragem atenția asupra garanției limitate în favoarea titularilor drepturilor sub condițiile GNU General Public License, versiunea 2, și ale GNU Lesser General Public License, versiunea 2.1:

This program is distributed in the hope that it will be useful, but WITHOUT ANY WARRANTY, without even the implied warranty of MERCHANTABILITY of FITNESS FOR A PARTICULAR PURPOSE. See the GNU General Public License and GNU Lesser General Public License for more details.

România
SC Miele Appliances SRL
Piața Presei Libere, nr. 3-5,
București
Clădirea City Gate, Turnul sudic, parter
Telefon 021 352 07 77 / 78 / 79
Fax 021 352 07 76
E-mail info@miele.ro

Miele & Cie. KG
Carl-Miele-Straße 29
33332 Gütersloh
Germania

KWT 2662 ViS, KWT 2672 ViS

ro-RO

M.-Nr. 11 550 660 / 00