



Schéma d'implantation

PWD 8531
PWD 8532

Lisez **impérativement** ce mode d'emploi et la documentation de service avant d'installer et de mettre en service votre appareil. Vous vous protégez et évitez de détériorer votre matériel.

fr - FR, CH, BE

M.-Nr. 11 206 250

Consignes d'installation

Autorisation d'installation	<p>Seuls des électriciens / plombiers habilités sont autorisés à installer le laveur selon les instructions d'installation.</p> <p>Le laveur doit être installé conformément aux normes et directives en vigueur, aux dispositions légales et directives sur la prévention des accidents.</p> <p>Seul le service après-vente de Miele ou une entreprise spécialisée agréée par Miele est autorisé(e) à mettre en service et à réaliser des formations.</p>
Conditions liées à l'environnement	<p>Il est conseillé de n'installer que des meubles pour applications professionnelles à proximité du laveur afin de prévenir tout dommage causé par la condensation.</p>
Installation	<p>Le laveur doit être installé sur un sol bien plat. Il doit être placé à l'horizontal avec une inclinaison maximale de 1 à 2 °.</p>
Passage de tuyau	<p>Il faut prévoir un diamètre de 80 mm pour un passage de câbles et de tuyau.</p>
Raccordement électrique	<p>Le raccordement électrique doit être effectué en conformité avec la réglementation en vigueur, les prescriptions de sécurité au travail et les normes applicables. Posez le câble d'alimentation en veillant à le protéger des influences thermiques.</p> <p>Raccordez le laveur-désinfecteur de préférence à l'aide d'une prise, pour faciliter le contrôle de sécurité électrique lors de la mise en service ou lors des interventions de maintenance.</p> <p>En cas de raccordement fixe du laveur-désinfecteur, il faut installer un interrupteur principal équipé d'un dispositif de disjonction phases et neutre. L'interrupteur principal doit avoir une ouverture de contact d'au moins 3 mm.</p> <p>La prise et l'interrupteur principal doivent être facilement accessibles une fois le laveur-désinfecteur installé.</p>
Liaison équipotentielle et terre	<p>Pour améliorer la sécurité il est vivement conseillé d'installer un interrupteur de protection contre les courants de court-circuit (30 mA) en amont. Etablissez une liaison équipotentielle. Une vis de branchement de taille M6 est disponible au dos du laveur. La liaison équipotentielle et la terre doivent être raccordées avant la mise en service !</p>
Raccordement à l'eau	<p>Ce laveur a été conçu pour être raccordé directement à l'eau froide, à l'eau déminéralisée et à l'eau de vidange sans robinets de sécurité. Les robinets d'eau des conduits d'eau doivent être facilement accessibles.</p>

Raccord d'évacuation d'air

Utilisez un condenseur vapeur si vous évacuez dans la pièce. Si la température et l'humidité de l'air dans la pièce sont critiques, vous pouvez également raccorder le laveur à un système d'évacuation externe. Empêchez le condensat de retourner dans le laveur. Installer au point le plus bas un système d'aération et d'évacuation de l'eau de condensation.

Le tuyau d'évacuation doit pouvoir résister de manière durable à des températures élevées (**95°C**). Utilisez soit de l'acier inoxydable A304 (V2S), du polypropylène (PP) ou un plastique approprié pour créer le conduit d'évacuation.

En cas de raccordement à un système d'évacuation externe, il faut éviter le retour de l'air évacué. Installez un **dispositif anti-refoulement** correspondant. Les conduits d'évacuation d'air de plusieurs appareils ne doivent pas être réunis ! **Évacuez individuellement** plusieurs laveurs.

Interface RS232

Une **interface de série RS232** située au dos de l'appareil est disponible pour transférer les données de process à une imprimante ou à un logiciel externe de traçabilité.

Le câble n'est **pas** compris dans la livraison. Le raccordement et l'installation doivent satisfaire à la norme **IEC 62368** .

Croquis

Modèles



PWD 8531
PWD 8531 WS



PWD 8532
PWD 8532 WS

Abréviations

EL	Branchement électrique	PA	Liaison équipotentielle
KW	Raccord à eau froide	AW	Raccordement de la vidange
VE	Raccordement à l'eau déminéralisée	HF	Filtre HEPA
NW	Raccordement réseau et à une imprimante (en option)	AL	Raccord d'évacuation d'air
F	Pieds de la machine		

PWD 8531 / PWD 8531 WS

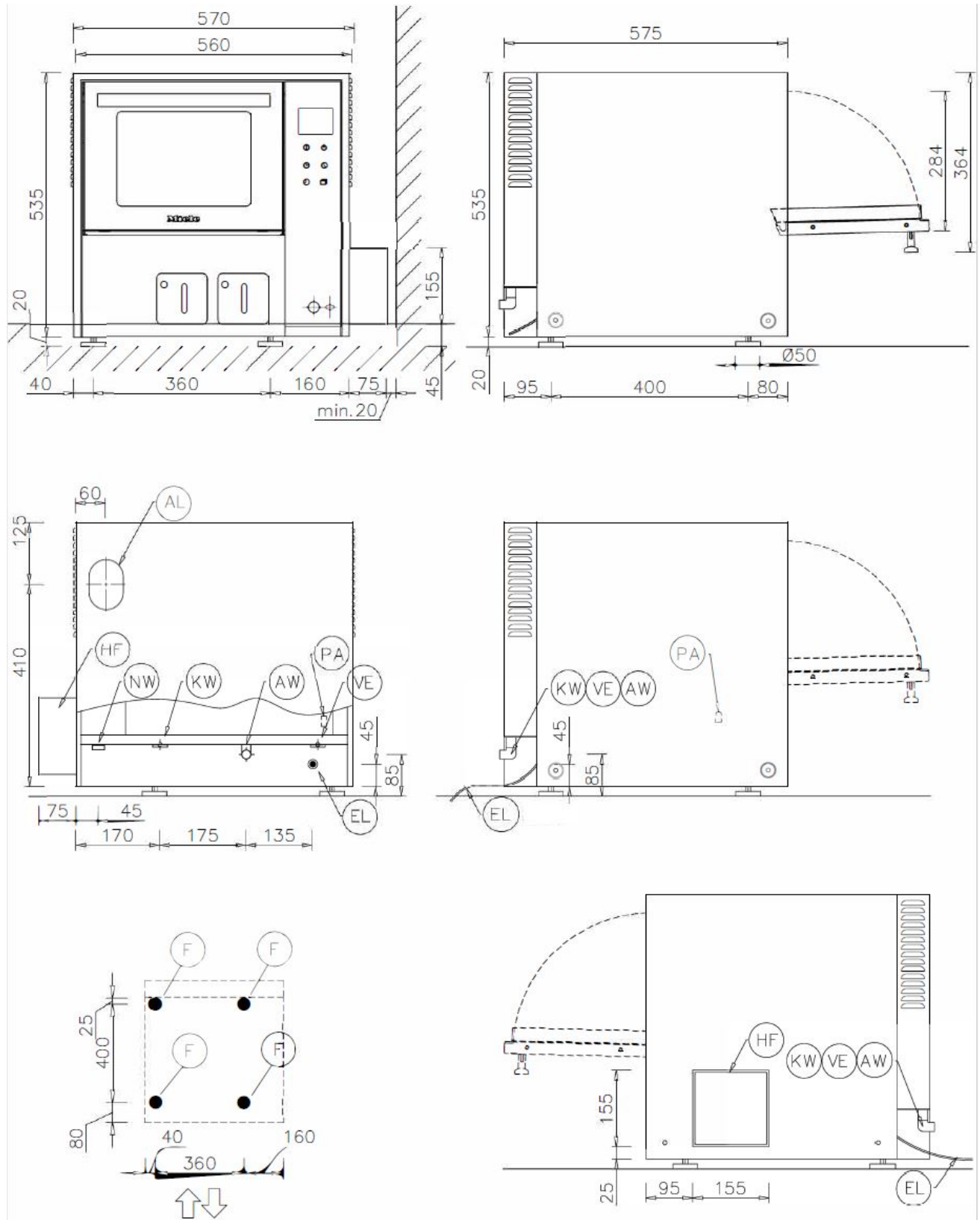

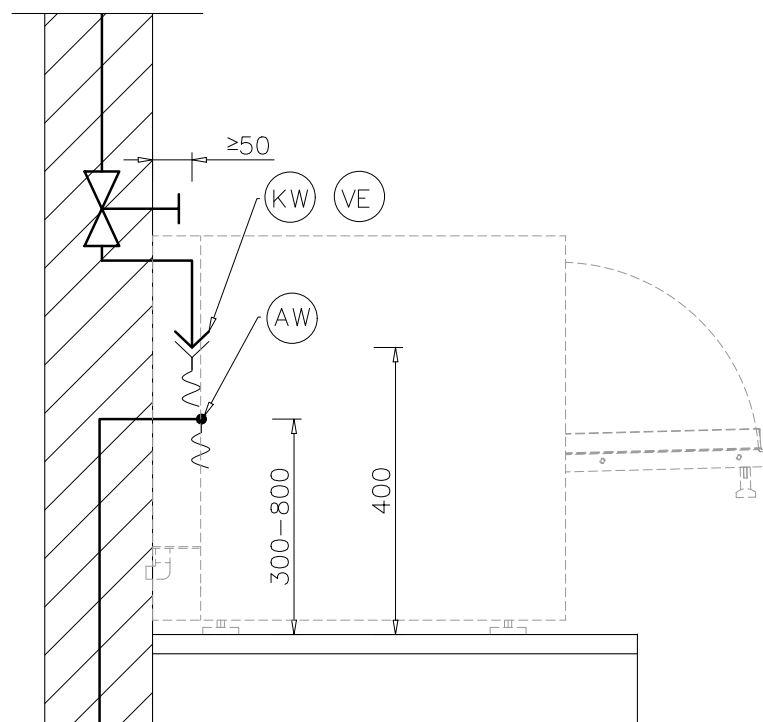
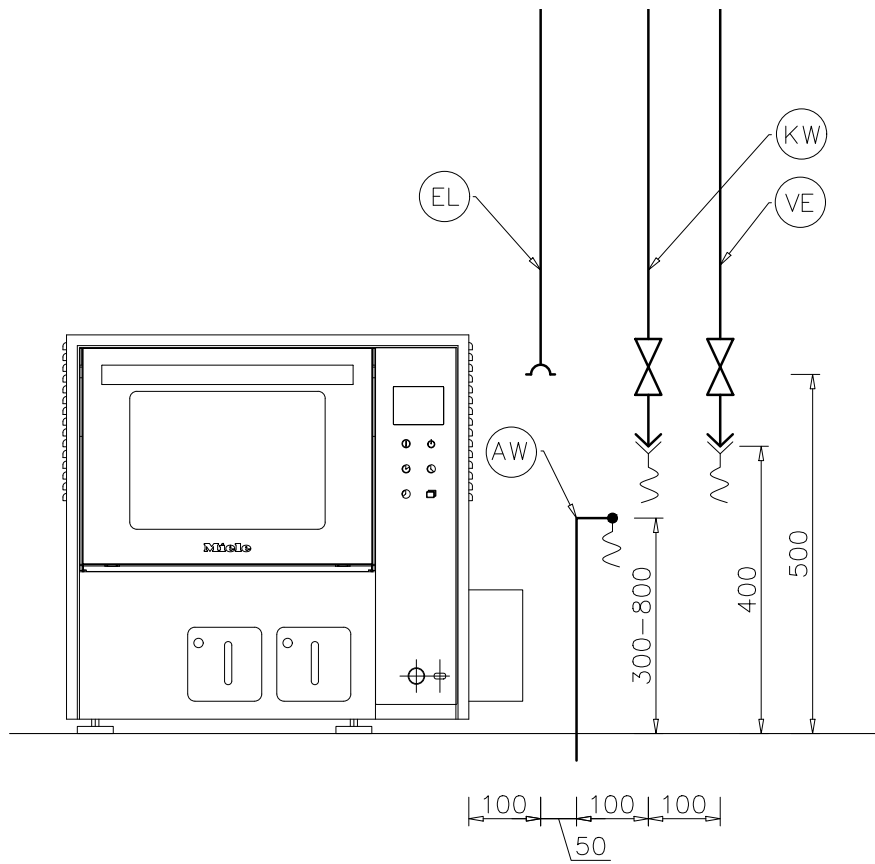

PWD 8532 / PWD 8532 WS

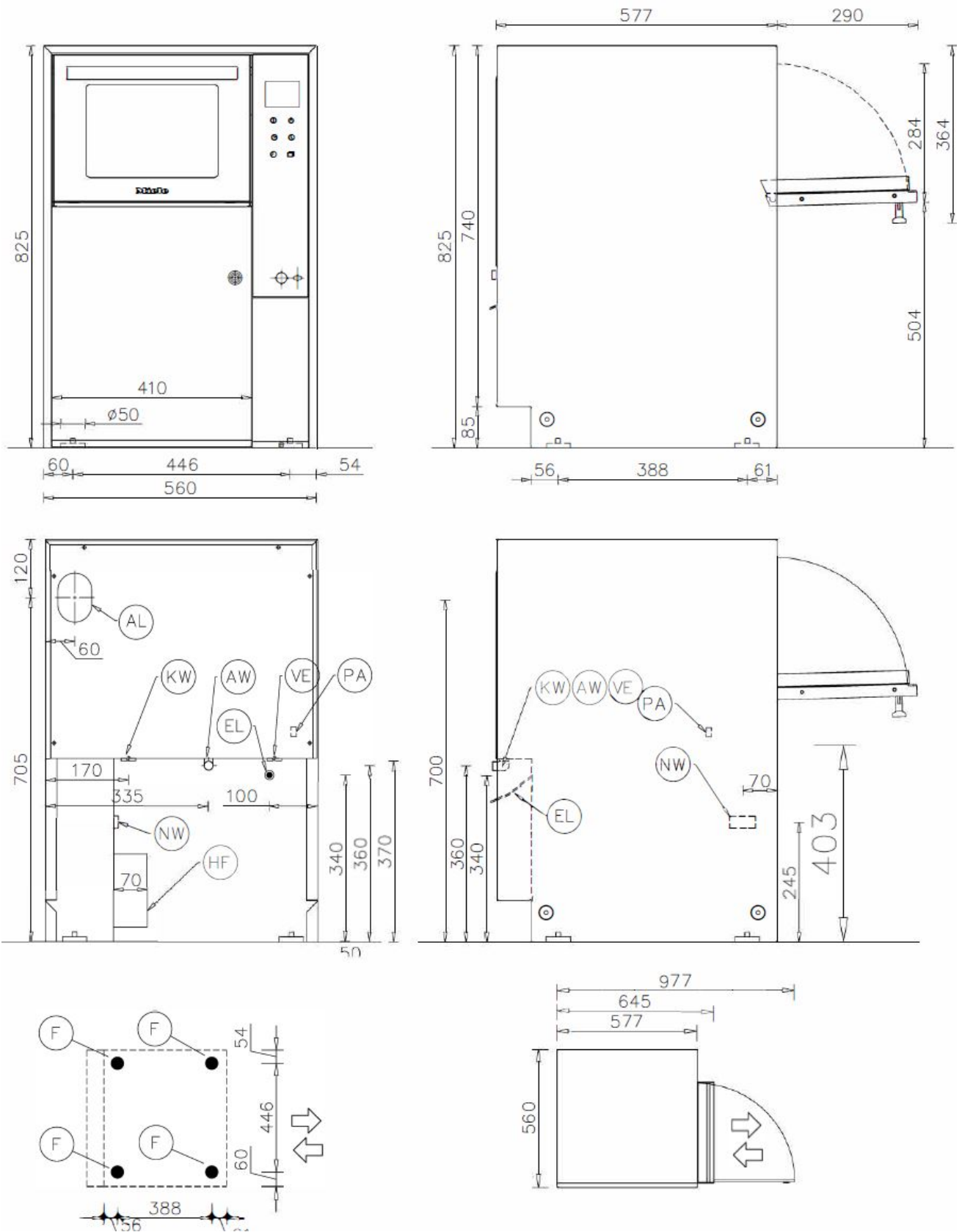

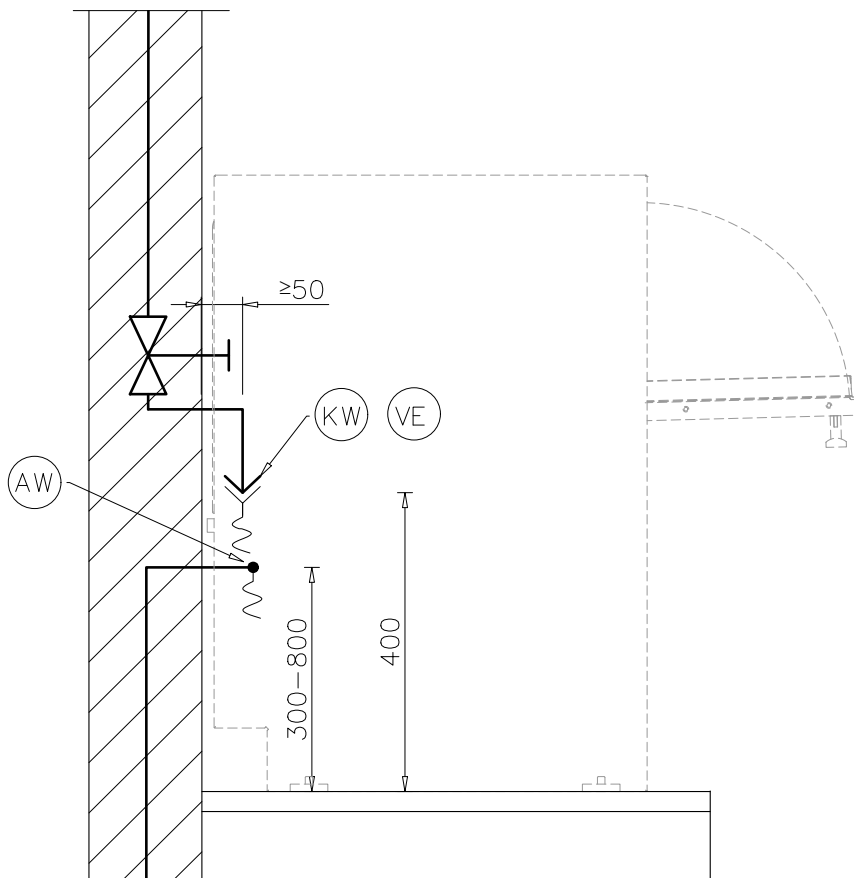
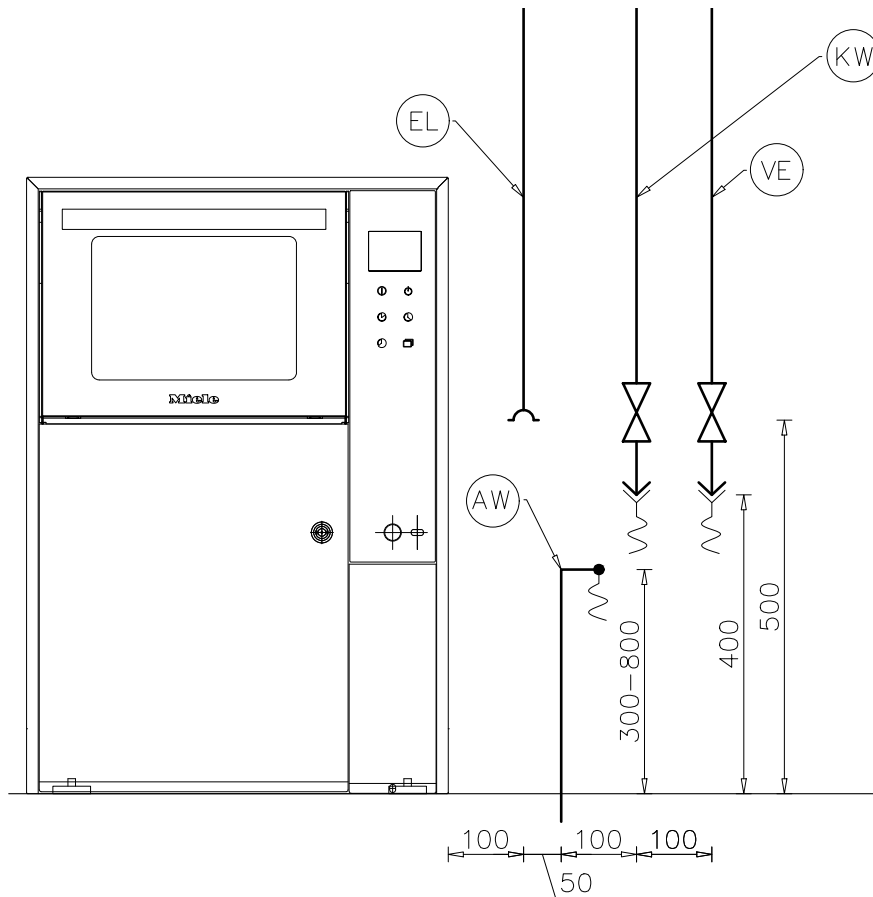

Branchement électrique

Tension (à la livraison)	1N AC 230V/50Hz
Puissance absorbée	2,75 kW
Fusible	1 x 16 A
Câble d'alimentation, diamètre min.	3 x 2,5 mm ²
Longueur du câble de raccordement avec fiche	2 m
Oscillation de tension max. admissible	+/- 10%

Eau froide

Longueur du tuyau de raccordement eau froide	2 m
Température max.	20 °C
Dureté de l'eau max. admissible sans adoucisseur d'eau	0,7 mmol/l
Dureté de l'eau max. admissible sans adoucisseur d'eau	4 °dH
Dureté de l'eau max. admissible sans adoucisseur d'eau	7 °F
Dureté de l'eau max. admissible avec adoucisseur d'eau	6,0 mmol/l
Dureté de l'eau max. admissible avec adoucisseur d'eau	34 °dH
Dureté de l'eau max. admissible avec adoucisseur d'eau	60 °F
Pression minimale (sans adoucisseur d'eau)	100 kPa
Pression minimale (avec adoucisseur d'eau)	200 kPa
Pression maximale	800 kPa
Débit volumétrique	6 l/min
Raccord fileté à prévoir par l'exploitant selon DIN 44991 (joint plat)	3/4 Pouce

Eau déminéralisée

Longueur tuyau de raccordement eau déminéralisée	2 m
Température max.	60 °C
Conductivité max.	15 µS/cm
Pression d'écoulement minimale	100 kPa
Pression maximale	800 kPa
Débit volumétrique	6 l/min
Raccord fileté à prévoir par l'exploitant selon DIN 44991 (joint plat)	3/4 Pouce

Caractéristiques techniques

Vidange

Tuyau de vidange longueur standard	2 m
Température de l'eau de vidange	93 °C
Obturbateur à prévoir par l'utilisateur pour tuyau de vidange (da x l)	22 x 30 mm
Point central de l'ouverture dans le mur (hauteur au-dessus du sol fini)	0,8 m
Débit volumétrique temporaire max. de la vidange	50 l/min

Évacuation d'air

Débit évacuation d'air	110 m ³ /h
Température moyenne / temporaire max.	30 / 40 °C
Humidité relative de l'air moyenne / temporaire max.	70 / 100 %
Perte de pression max. admissible évacuation d'air	100 kPa

Unité de séchage et filtre HEPA

Débit volumétrique nominal	35 m ³ /h
Chute de pression initiale, nominale	120 kPa
Diamètre moyen	0,2 µm
Pression barométrique	996 mbar
Température	23,5 °C
Humidité relative de l'air	54 %
Efficacité MPPS	99,995 %

Pied

Réglage en hauteur	0-20 mm
Diamètre du socle	48 mm

Émission de chaleur dans la pièce d'installation

par rayonnement en fonctionnement	0,43 kWh
-----------------------------------	----------

Conditions d'installation

Température ambiante admissible	5-40 °C
Humidité relative de l'air	20-90 %
Hauteur d'installation max. au-dessus du niveau de la mer	2000 m

Caractéristiques machine PWD 8531

Hauteur	555 mm
Largeur	570 mm
Largeur (PWD 8531 y compris filtre HEPA)	645 mm
Profondeur	575 mm
Poids net	55 kg
Charge au sol en marche	~1500 N
Charge max. au sol	150 daN/m ²
Largeur de chargement minimale de l'appareil avec palette de transport	620 mm
Profondeur de chargement minimale de l'appareil avec palette de transport	640 mm
Hauteur de chargement minimale de l'appareil avec palette de transport	760 mm
Niveau sonore	< 70 dB

Caractéristiques machine PWD 8532

Hauteur	825 mm
Largeur	560 mm
Profondeur	577 mm
Poids net	67 kg
Charge au sol en marche	~1500 N
Charge max. au sol	175 daN/m ²
Largeur de chargement minimale de l'appareil avec palette de transport	670 mm
Profondeur de chargement minimale de l'appareil avec palette de transport	670 mm
Hauteur de chargement minimale de l'appareil avec palette de transport	1100 mm
Niveau sonore	< 70 dB



Steelco S.p.A.

Via Balegante, 27
31039 Riese Pio X (TV)
Italy