

Ръководство за употреба Микровълнова фурна



Преди поставяне – монтаж – пускане в експлоатация **задължително** прочетете ръководството за експлоатация. Така ще предпазите себе си и ще предотвратите евентуални щети.

Съдържание

Указания за безопасност и предупреждения	4
Преди първото включване	14
Монтаж	15
Монтажни размери.....	15
Електрическо свързване.....	25
Вашият принос към опазването на околната среда	26
Описание на уреда	27
Контролен панел	28
Описание на функциите	29
Описание на мощността	30
Режими на работа.....	30
Изцяло микровълнов режим.....	30
Автоматични програми.....	30
Указания за съдовете за микровълнова	31
Материал и форма.....	31
Тестване на съда.....	34
Предпазен капак.....	34
Първо пускане в експлоатация	36
Настройване на часа.....	36
Коригиране на текущия час.....	36
Управление	37
Отваряне на вратата.....	37
Позициониране на съдовете в работната камера.....	37
Въртящ се диск.....	37
Затваряне на вратата.....	37
Стартиране на процес.....	37
Указание “door”.....	38
Прекъсване на процеса / Продължаване на процеса.....	38
Промяна на въведени данни.....	39
Изтриване на процес.....	39
След приключване на процеса.....	39
Автоматична функция “Пази топло”.....	39
Бърз старт на микровълновата фурна.....	39
Промяна на времето и мощността.....	40
Блокировка на включването.....	40

Използване на напомнящ таймер	41
Коригиране на време за засичане	41
Изтриване на отброявано време	41
Използване на отброявано време плюс процес на готвене	41
Управление – Автоматични програми	42
Автоматично размразяване.....	42
Автоматично готвене.....	42
Готвене на замразени продукти	42
Готвене на пресни продукти	42
Използване на автоматична програма	43
Рецепти – Автоматични програми	44
Промяна на настройки на уреда	46
Затопляне.....	49
Готвене.....	51
Размразяване	52
Консервиране.....	53
Примери за приложение:.....	54
Данни за изпитвателните лаборатории.....	55
Почистване и поддръжка.....	56
Какво да правим, когато	59
Сервизно обслужване	62
Контакт при неизправности	62
Гаранция	62

Указания за безопасност и предупреждения

Тази микровълнова фурна отговаря на предписаните изисквания за безопасност. Неправилната употреба може да предизвика нараняване на хора и материални щети.

Прочетете внимателно ръководството за употреба, преди да пуснете този уред в експлоатация. То съдържа важни указания за монтажа, безопасността, употребата и техническото обслужване. Така ще предпазите себе си и ще предотвратите причиняването на щети на уреда.

Съгласно стандарта IEC/EN 60335-1 Miele обръща изрично внимание на това, че главата за монтажа на уреда, както и указанията за безопасност и предупрежденията трябва непременно да се прочетат и да се спазват.

Miele не носи отговорност за щети, които са причинени от неспазване на тези указания.

Запазете това Ръководство за употреба и го предайте на евентуалния следващ собственик!

Употреба по предназначение

► Микровълновата фурна е предназначена за употреба в частното домакинство.

Този уред не е предназначен за употреба на открито.

► Микровълновата фурна може да се използва само на надморска височина под 2000 m.

► Използвайте микровълновата фурна само в обичайните домакински помещения за размразяване, притопляне, готвене и консервиране на хранителни продукти. Не се разрешава използването за никакви други цели.

► Ако в микровълнов режим на работа сушите запалими материали, влагата, която се съдържа в тях, се изпарява. Така те могат да изсъхнат напълно и да се samozапалят. Никога не използвайте микровълновата фурна за съхраняване и изсушаване на запалими материали.

Указания за безопасност и предупреждения

- ▶ Лица, които поради ограничените си физически, сензорни или умствени способности или поради своята неопитност или незнание не са в състояние да използват правилно микровълновата фурна, трябва да бъдат наблюдавани по време на експлоатация. Тези лица могат да използват уреда без надзор само когато работата с него им е обяснена така, че да могат да го използват по безопасен начин. Те трябва да разпознават и да разбират потенциалните опасности от неправилна употреба.
- ▶ Поради специалните условия на експлоатация и изискванията (например относно температурата, влажността, химическата устойчивост, устойчивостта на износване и на вибрации) работната камера е оборудвана със специална лампа. Тази специална лампа може да се използва само за предвидената употреба. Тя не е подходяща за осветление на помещение. Смяната може да се извършва само от оторизиран от Miele специалист или от сервиз на Miele.
- ▶ Тази микровълнова фурна съдържа 1 източник на светлина от клас енергийна ефективност E.

Деца в домакинството

- ▶ Дръжте деца под осем години далече от микровълновата фурна, освен ако не ги наблюдавате непрекъснато.
- ▶ Деца над осем години могат да използват уреда без надзор само когато работата с него им е обяснена така, че да могат да го използват по безопасен начин. Децата трябва да разпознават и да разбират възможните опасности вследствие на неправилна употреба.
- ▶ Децата не трябва да почистват или да поддържат микровълновата фурна без надзор.
- ▶ Наблюдавайте децата, когато се намират в близост до микровълновата фурна. Никога не им позволявайте да играят с уреда.

Указания за безопасност и предупреждения

▶ Опасност от задушаване! В процеса на игра децата могат да се увият в опаковъчния материал (например фолиото) или да го поставят на главата си и да се задушат. Дръжте опаковката на недостъпно за деца място.

Техническа безопасност

▶ Повреди по микровълновата фурна могат да застрашат вашата безопасност. Контролирайте я за видими повреди. Никога не ползвайте повреден уред.

▶ Ако захранващият кабел е повреден, той трябва да бъде сменен от оторизиран от Miele специалист, за да се избегнат опасности за потребителя.

▶ Временната или постоянна работа към автономна или несинхронна с мрежата инсталация за захранване с енергия (напр. островни мрежи, системи за подсигуряване) е възможна. Предпоставка за работата е спазването на предписанията на EN 50160 или сравним стандарт от страна на инсталацията за захранване с енергия.

Функциите и начинът на работа на защитните мерки, предвидени в тази домашна инсталация и в този продукт на Miele, трябва да бъдат гарантирани и в островен режим на работа или при несинхронна с мрежата работа или да бъдат заменени с равностойни мерки в инсталацията. Както например е описано в актуалната публикация на VDE-AR-E 2510-2.

▶ При дефектен уред във включено състояние могат да излязат микровълни, които представляват опасност за потребителя. Не използвайте уреда, ако

– вратата е огъната.

– шарнирите на вратата са хлабави.

– по корпуса, вратата или по стените на работната камера има видими дупки или пукнатини.

▶ Докосването на токопроводящите връзки, както и измененията по електрическия и механичен монтаж, са много опасни и могат да доведат до неизправност на микровълновата фурна. Никога не отваряйте корпуса на уреда.

Указания за безопасност и предупреждения

- ▶ Данните за свързване (напрежение и честота) на табелката с данни на микровълновата фурна задължително трябва да съвпадат с тези на електрическата мрежа, за да не възникват повреди по уреда. Сравнете тези данни преди свързване. В случай на съмнение, попитайте електротехник.
- ▶ Разклонители или удължители не осигуряват необходимата безопасност (опасност от пожар). Затова не включвайте с тях микровълновата фурна към електрическата мрежа.
- ▶ Електрическата безопасност на микровълновата фурна е гарантирана само ако тя е свързана към правилно инсталирана защитна система. Много е важно да е налична тази основна защитна система, за да се предотвратят щети, причинени от липсваща или прекъсната изолация (напр. токов удар). В случай на съмнение, трябва електротехник да провери инсталацията на дома.
- ▶ Използвайте микровълновата фурна само в монтирано състояние, за да се осигури безопасно функциониране.
- ▶ Вследствие на неправилни ремонти могат да възникнат значителни опасности за потребителя. Ремонти могат да се извършват само от оторизиран от Miele специалист или от сервиз на Miele.
- ▶ Гаранционните претенции ще отпаднат, ако микровълновата фурна не бъде ремонтирана от оторизирана сервизна служба на Miele.
- ▶ При ремонти или при почистване и поддръжка микровълновата фурна трябва да бъде изключена от електрическата мрежа. Тя е изключена от електрическата мрежа само когато едно от следните условия е изпълнено:
 - Мрежовият щепсел на уреда е изваден.Не дърпайте захранващия кабел, а щепсела, за да изключите уреда от мрежата.
 - предпазителят на инсталацията на жилището е изключен.
 - предпазителят на инсталацията на жилището е напълно развит.
- ▶ Само при оригинални резервни части Miele гарантира, че те изпълняват изискванията за безопасност. Дефектни компоненти трябва да се сменят само с оригинални резервни части на Miele.

Указания за безопасност и предупреждения

► Използвайте микровълнови фурни, вградени зад мебелна вратичка, само при отворена вратичка. Не затваряйте мебелната вратичка, ако уредът работи. Зад затворената мебелна вратичка се задържат топлина и влага. Така могат да бъдат повредени уредът и мебелният шкаф. Затворете мебелната вратичка едва когато уредът е напълно охладен.

► Микровълновата фурна не може да бъде използвана на несационарни места на поставяне (напр. кораби).

Употреба по предназначение

► Погрижете се ястията винаги да са достатъчно затоплени. Необходимото за това време зависи от много фактори, като изходната температура, количеството, вида и състава на ястието, промени в рецептата.

Евентуално намиращите се в ястието микроби умират само при достатъчно висока температура (> 70 °C) и при достатъчно дълго време (> 10 мин). Ако се съмнявате, че ястията не са достатъчно затоплени, изберете малко по-дълго време.

► Важно е температурата да бъде разпределена равномерно в ястието и да е достатъчно висока.

Обръщайте ястията или ги разбърквайте, за да се затоплят равномерно, и спазвайте даденото време за изравняване на температурата при притопляне, размразяване, печене. Времето за изравняване на температурата е време за почивка, през което температурата се разпределя равномерно в ястието.

► Вземете под внимание, че времето за готвене, притопляне и размразяване с микровълнова функция често е значително по-кратко в сравнение с котлон или фурна.

Задаване на прекалено дълга продължителност на работа може да доведе до изсъхване и евентуално до самозапалване на хранителните продукти. Съществува опасност от пожар. Опасност от пожар съществува и при сушене на хляб, хлебчета, цветя и билки. Не сушете тези продукти в микровълновата фурна!

Указания за безопасност и предупреждения

- ▶ Възглавнички, запълнени със зърна, костилки от череши или гел, както и други подобни предмети, могат да се възпламенят дори след като бъдат извадени от микровълновата фурна след нагряване. Не ги нагрявайте в уреда. Опасност от пожар!
- ▶ Микровълновата фурна не е подходяща за почистване и дезинфекция на предмети за битова употреба. Освен това се получават високи температури и има опасност от изгаряне при изваждането им от фурната. Опасност от пожар!
- ▶ Микровълновата фурна може да се повреди, ако не са сложени продукти или ако е претоварена. Затова не използвайте уреда за подгряване на съдове или за сушене на билки и други подобни.
- ▶ Включете микровълновата фурна едва когато в работната камера има хранителни продукти или керамичен съд, и я използвайте само с приложения въртящ се диск.
- ▶ В затворени съдове или бутилки при нагряване се образува налягане, което може да доведе до експлозия. Никога не нагрявайте ястия или течности в затворени съдове или бутилки. При бебешките шишета отстранявайте капачката и биберона.
- ▶ При затопляне на ястия топлината се произвежда директно в ястието и по този начин съдът остава по-студен. Той се затопля само от топлината, отдадена от ястието. След изваждането на ястието проверете дали то има желаната температура. Не се ориентирайте по температурата на съда! **Внимавайте температурата да бъде поносима, особено при притоплянето на бебешки храни!** След затоплянето разбъркайте бебешката храна добре или я разклатете, след което я опитайте, за да не се изгори бебето.

Указания за безопасност и предупреждения

- ▶ При варене, особено при притопляне на течности с микровълни, може да се достигне дори температурата на кипене, преди да се образуват типичните мехурчета от пара. Течността не зазира равномерно. Така нареченото забавяне на кипването може да доведе при изваждане на съда или при разклащане до внезапно активиране на образуването на мехурчета и до внезапно кипване, подобно на експлозия. Опасност от изгаряне! Образуването на мехурчета пара може да бъде толкова силно, че вратата на уреда да се отвори самостоятелно. Опасност от повреда и нараняване! Разбъркайте течността преди притопляне/готвене. След притопляне изчакайте най-малко 20 секунди, преди да извадите съда от работната камера. По време на нагряването можете допълнително да сложите в съда стъклена пръчка или подобен предмет, ако разполагате с такъв.
- ▶ Оставете вратата на уреда затворена, ако продуктите в работната камера започнат да отделят дим, за да задушите евентуално появяващите се пламъци. Прекъснете процеса, като изключите микровълновата фурна и извадите щепсела от контакта. Отворете вратата едва когато димът се разнесе.
- ▶ Масла и мазнини могат да се запалят при прегряване. Никога не оставяйте микровълновата фурна без наблюдение при работа с масла и мазнини. Не използвайте уреда за пържене. Никога не гасете запалено олио или мазнина с вода. Изключете уреда и задушете пламъците, като затворите вратата.
- ▶ Запалими предмети в близост до включената микровълнова фурна могат да се възпламенят от високите температури. Никога не използвайте уреда за отопление на помещения.
- ▶ Ако при приготвянето на хранителни продукти използвате алкохолни напитки, внимавайте, тъй като алкохолът се изпарява при висока температура и може да се възпламени от горещите повърхности. Никога не загрявайте неразреден алкохол. Опасност от пожар!

Указания за безопасност и предупреждения

► Ястия, които се съхраняват или поддържат топли в работната камера, могат да изсъхнат и отделящата се влага може да доведе до корозия в микровълновата фурна. Така могат да бъдат повредени и панелът за обслужване, работният плот или мебелният шкаф. Затова покривайте ястията.

► За да се избегне корозията, веднага основно отстранявайте солени храни или течности, ако попаднат върху стените от неръждаема стомана на работната камера.

► Работната камера е гореща след използване. Съществува опасност от изгаряне! Почиствайте работната камера и принадлежностите, когато се охладят. Много дългото чакане затруднява ненужно почистването и в екстремни случаи го прави невъзможно. Силни замърсявания могат при определени обстоятелства да повредят микровълновата фурна и дори да предизвикат опасни ситуации. Опасност от пожар!

Моля, обърнете внимание на указанията в глава “Почистване и поддръжка”.

► Опасност от пожар! Пластмасови съдове, които не са пригодени за микровълнова фурна, могат да бъдат разрушени и да повредят фурната. Не използвайте съдове от метал и от оловен кристал, алуминиево фолио, прибори, съдове с метално покритие, купи с назъбен ръб, топлочувствителни съдове от пластмаса, дървени съдове, метални клипсове, щипки от пластмаса или хартия с тел отвътре, пластмасови чаши с неотстранени докрай алуминиеви капачки (вижте глава “Избор на съдове за микровълнови”).

Ако използвате тези предмети, съдът може да се повреди или да възникне опасност от пожар.

► Пластмасови съдове за еднократна употреба трябва да отговарят на изброените в “Указания за съдове за микровълнова / пластмаса” характеристики.

Не оставяйте микровълновата фурна без надзор, когато притопляте или готвите хранителни продукти в съдове за еднократна употреба от пластмаса, хартия или други запалими материали.

Указания за безопасност и предупреждения

▶ Термоопаковките съдържат в себе си, наред с другото, тънко алуминиево фолио. Това фолио отразява микровълните. Микровълните могат да нагреят толкова силно хартиения слой, че той да се запали.

Не затопляйте в микровълновата фурна ястия в термоопаковки, като пликове за пилета на грил.

▶ Ако загревате с микровълнова яйца без черупката, след приготвянето под въздействието на високото налягане жълтъкът може да се пръсне. Предварително пробийте многократно ципата на жълтъка.

▶ Ако нагревате яйца с черупката, счупете последната веднага след изваждане на яйцата от работната камера. Варете яйца с черупки само специален съд.

Не затопляйте твърдо сварени яйца в микровълнова фурна.

▶ Ако загревате хранителни продукти с твърда ципа или обвивка като домати, наденички, необелени картофи, патладжани, те могат да се пръснат. Предварително пробийте многократно тези продукти или ги резнете, за да може да излиза възникващата пара.

▶ Съдове с кухи дръжки и елементи не са подходящи за микровълнов режим на работа. В кухините може да попадне влага, вследствие на което ще се образува високо налягане, което може да разруши кухините с експлозия (изключение: ако кухините са достатъчно добре обезвъздушени). Не използвайте подобни съдове за готвене.

▶ Термометри с живак или течност не са подходящи за високи температури и лесно се чупят.

Прекъснете работата за контрол на температурата на ястието. За измерване на температурата на ястията използвайте подходящ специален термометър.

▶ Парата на парочистачка може да попадне върху детайли на микровълновата фурна, намиращи се под напрежение, и да предизвика късо съединение. Никога не използвайте парочистачка за почистване на уреда.

Принадлежности

- ▶ Използвайте единствено оригинални принадлежности на Miele. Ако се монтират или вграждат други части, се губят правата на гаранция, гаранционни услуги и/или отговорността на производителя.
- ▶ Miele Ви предоставя до 15 години гаранция за доставка на функционалните резервни части след края на серийното производство на Вашата микровълнова фурна, като срокът на тази гаранция е най-малко 10 години.

Преди първото включване

След транспортиране, оставете разопакования уред за ок. 2 часа на стайна температура, преди да започнете да го използвате.

За това време се осъществява температурно изравняване между уреда и околната среда. Това е важно за по-нататъшното функциониране на електрониката на уреда.

⚠ Опасност от задушаване с опаковъчни материали.

В процеса на игра децата могат да се увият в опаковъчния материал (например фолиото) или да го поставят на главата си и да се задушат.

Дръжте опаковката на недостъпно за деца място.

- Отстранете при разопаковането на уреда всички опаковъчни материали.

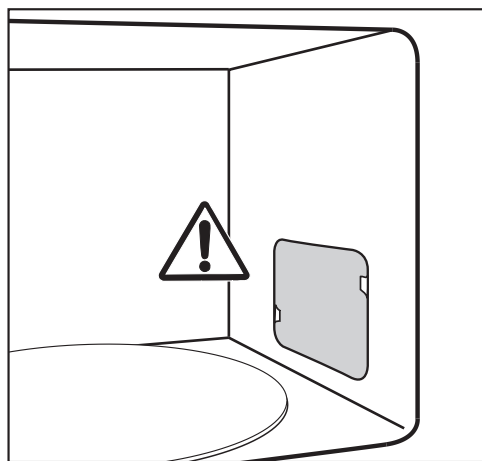

Не отстранявайте покритието пред отвора за микровълни в работната камера, както и фолиото върху вътрешната страна на вратата.

- Проверете уреда за повреди.

⚠ Опасност за здравето вследствие на повреден уред.

Във включено състояние биха могли да излязат микровълни, които биха представлявали опасност за потребителя.

Не използвайте микровълновата печка, ако

- вратата на уреда е огъната.
- шарнирите на вратата са хлабави.
- по корпуса, вратата или по стените на работната камера има видими дупки или пукнатини.

- Почиствайте работната камера, както и принадлежностите, с попираща кърпа и топла вода.

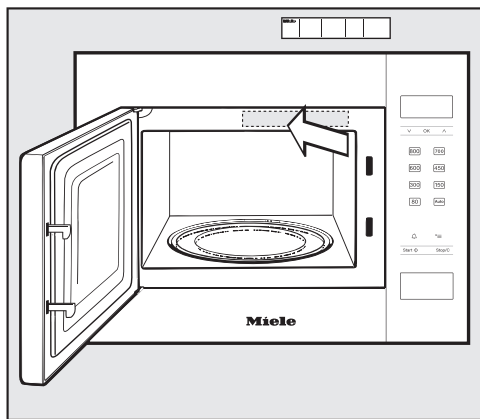

- Залепете прилежащото кратко ръководство за употреба така, че да не затворите вентилационните отвори.

При вграждането на микровълновата фурна трябва да се внимава да не се препречат отворите за входящ и изходящ въздух в предния панел на уреда.

Затова вентилационните отвори не трябва да се затварят с предмети! Погрижете се свободното пространство до околните декоративни плоскости да е най-малко 2,5 mm от страни и най-малко 4 mm отгоре.

Уредът е подходящ за височина на нишата от 350 mm за вграждане в горен шкаф и за височина на нишата от 360 mm при вграждане във висок шкаф.

Вграждането в горен шкаф, който е монтиран директно над готварска печка, е недопустимо от съображения за безопасност.

Трябва да се спазва минимална височина за вграждане от 85 cm.

При транспортиране дръжте уреда за корпуса, а не за рамката. Рамката не е достатъчно стабилна за поддържане на теглото на уреда.

Монтажни размери

Всички размери са посочени в mm.

Вграждане във висок шкаф

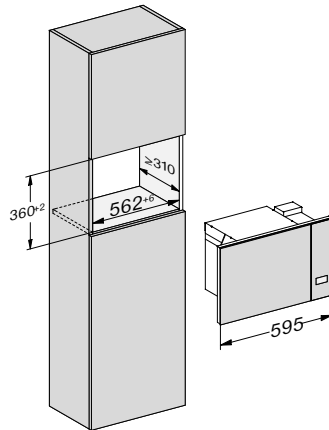

Вграждане в горен шкаф

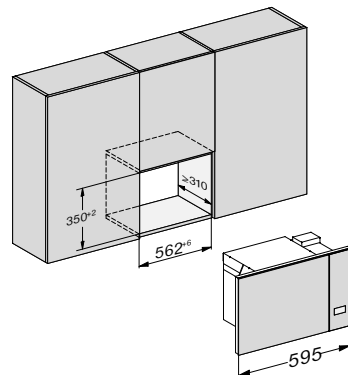

Монтаж

Страничен изглед на висок шкаф

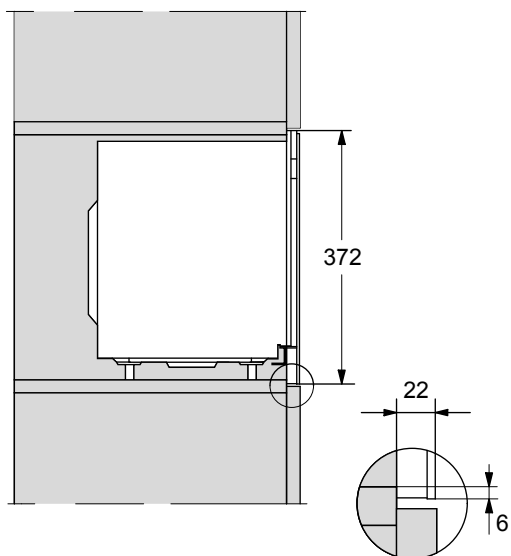

Страничен изглед на горен шкаф

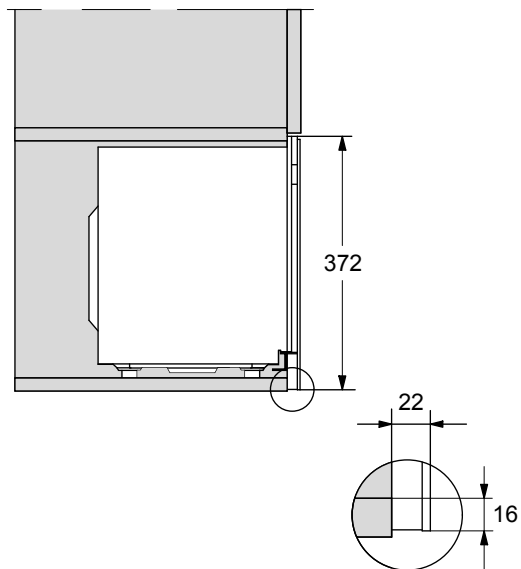

Монтаж

Свързване на висок шкаф

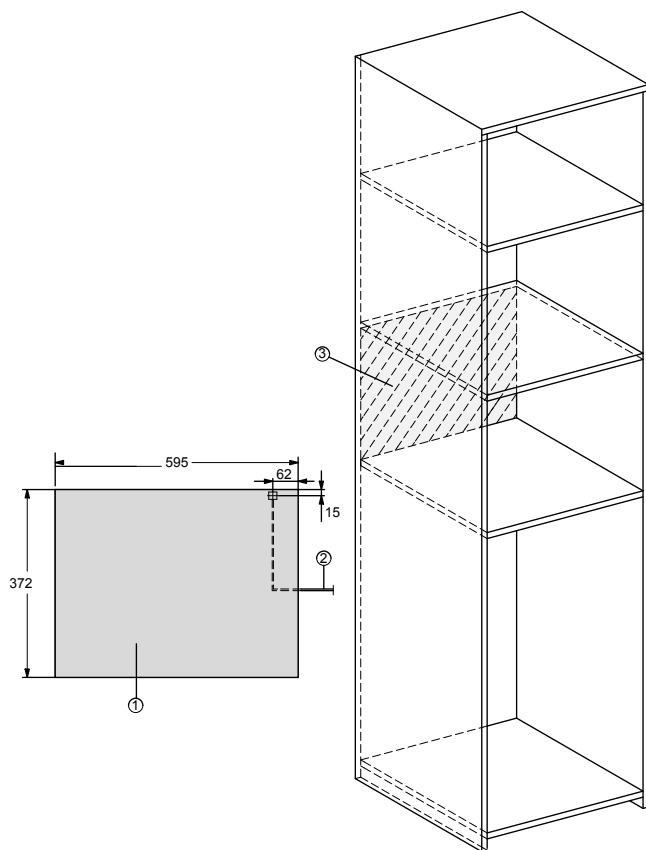

- ① Изглед отпред
- ② Мрежови захранващ кабел,
дължина = 1.600 mm
- ③ Няма връзка в тази зона

Свързване на горен шкаф

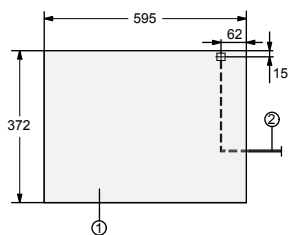
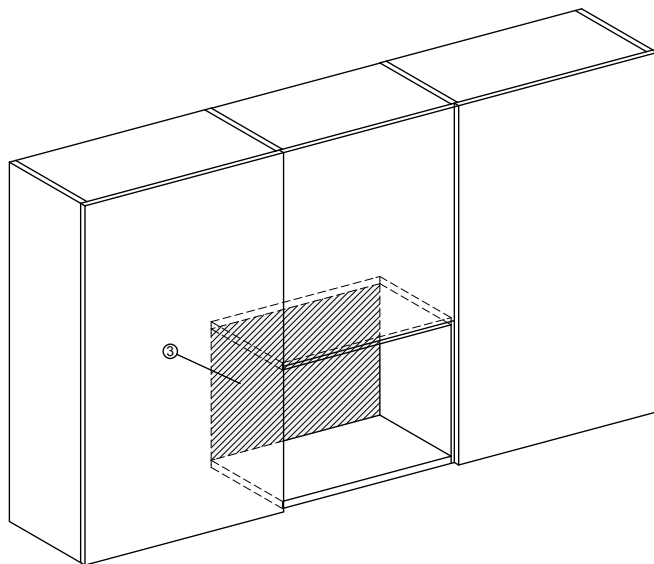

- ① Изглед отпред
- ② Мрежови захранващ кабел,
дължина = 1.600 mm
- ③ Няма връзка в тази зона

Монтаж

Изглед отгоре

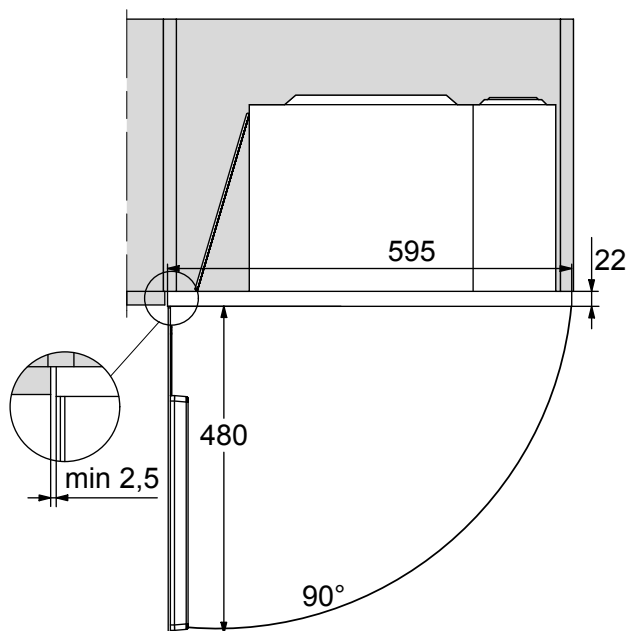

Материали за вграждане

Следните материали се намират при принадлежностите:

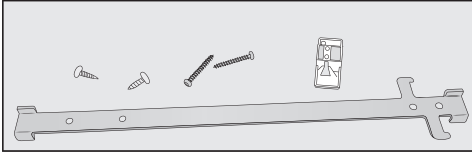

Извършване на вграждането

Микровълновата фурна трябва да работи само в монтирано състояние.

В принадлежностите се намира адаптер, който служи като помощен елемент за позициониране на лайстната с куки. Върху този адаптер има 2 стрелки, които позволяват причисляване към дебелината на стената на нишата. Обичайните дебелини на стените са 16 или 19 mm.

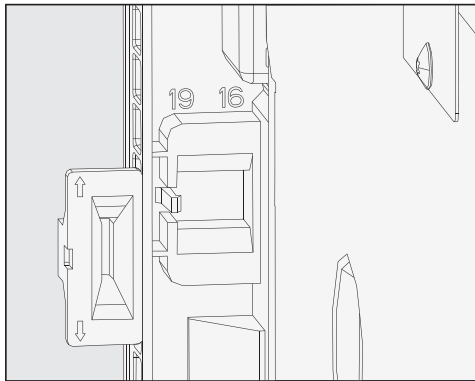

- Обърнете внимание върху двата размера за дебелината на стената, които се виждат в рамката от задната страна на уреда.

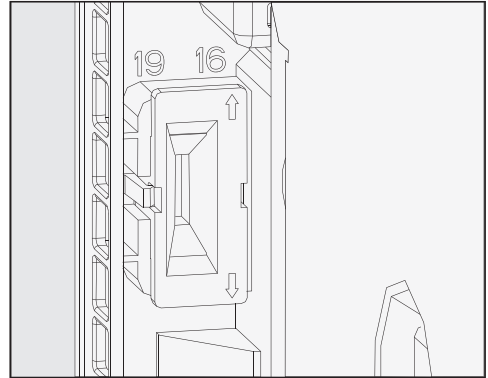

- Вкарайте адаптера така, че стрелката да сочи към цифрата с подходящата дебелина на стената.

Монтаж

1. Височина на нишата 350 mm

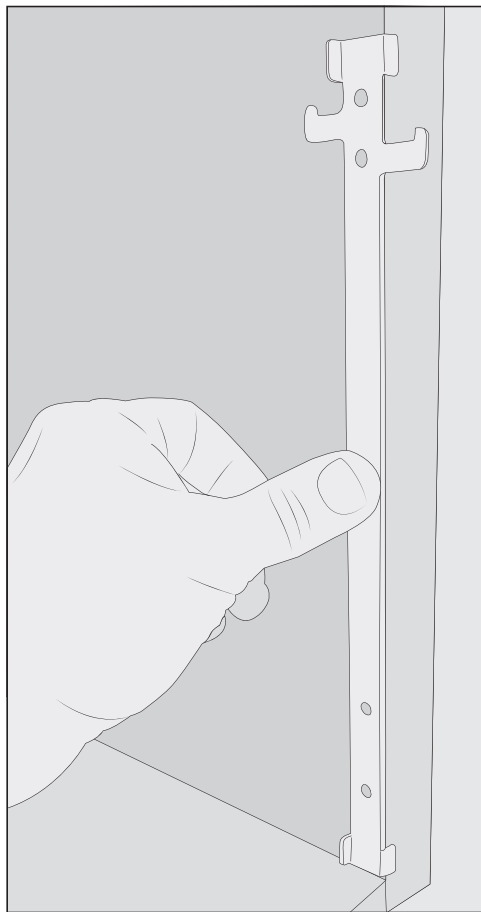

- Монтирайте лайстната с куки с по-ниската кука навън отвътре върху дясната страна на нишата.
- Закрепете лайстната с куки с двата по-къси винта от принадлежностите.

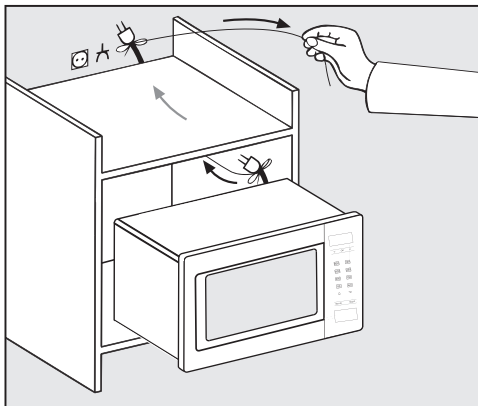

- Плъзнете внимателно микровълновата фурна в нишата. При това прекарайте кабела с щепсела през нишата.
- Повдигнете микровълновата фурна върху куките за закрепване и след това я снижете.

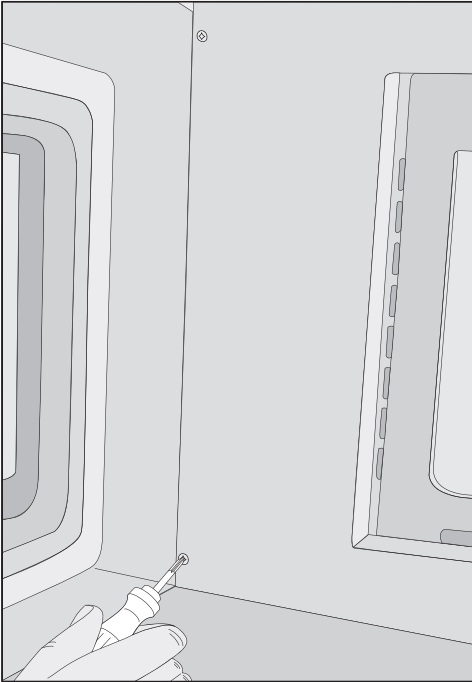

2. Височина на нишата 360 mm

В състоянието на доставка 4-те крака на уреда са монтирани за височина на нишата от 350 mm. За височина на нишата от 360 mm трябва да поставите краката в по-високата позиция.

- Извадете от работната камера на микровълновата фурна всички принадлежности, както и въртящия се диск и задвижващия пръстен.
- Поставете микровълновата фурна върху дясната странична стена така, че предната рамка да е над ръба на масата и да не лежи върху него.

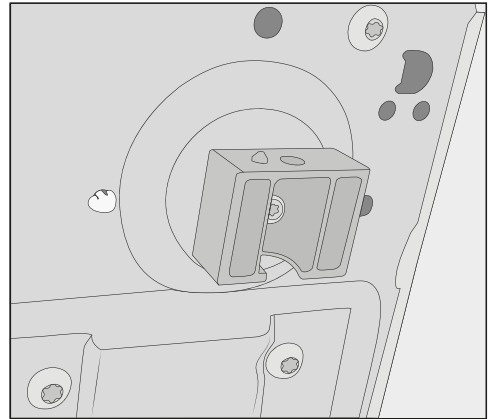

- Поставете отвертката леко наклонена и закрепете уреда от лявата страна отгоре и отдолу с двата подълги винта.
- Уверете се, че микровълновата фурна е монтирана стабилно.
- Проверете, дали разстоянието между микровълновата фурна и стените на мебелите отстрани е минимум 2,5 mm, а отгоре около 4 mm.
- Свържете уреда към електрическата мрежа.

- Развийте 4-те крака на уреда и завъртете краката с четвърт оборот в по-високата позиция.

Монтаж

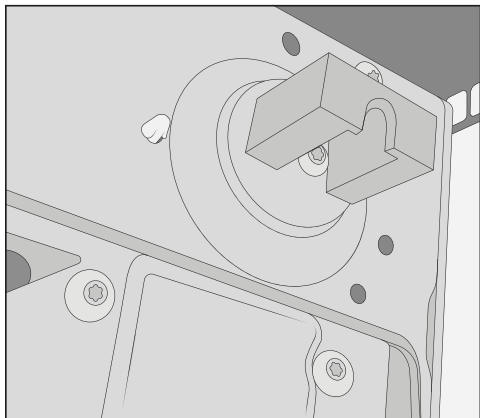

- За да осигурите стабилното положение на микровълновата фурна внимавайте за това малкият щифт за позициониране да се фиксира, преди да закрепите отново краката.



- Монтирайте лайстната с куки с по-високата кука навън отвътре върху дясната страна на нишата.
- Закрепете лайстната с куки с двата по-къси винта от принадлежностите.
- Продължете с вграждането както е описано в “1. Височина на нишата 350 mm”.

Електрическо свързване

 Опасност от нараняване вследствие на повреден уред. Уверете се преди инсталирането, че уредът не е повреден. Никога не ползвайте дефектен уред.

Уредът е оборудван с електрически кабел и щепсел, и е готов за свързване.

Уверете се, че защитеният контакт е достъпен по всяко време. Ако това не е възможно се уверете, че от страна на инсталацията има устройство за разединяване на всеки полюс.

 Опасност от пожар вследствие на прегряване. Използването на уреда с разклонители или удължители за хранване може да доведе до претоварване на кабелите. Също така уредът не бива да се използва в комбинация с така наречените енергоспестяващи щепсели, понеже така се редуцира енергоподаването към уреда и той може да стане твърде топъл. От съображения за безопасност не използвайте разклонители или удължители за хранване. Свържете уреда с оригиналния кабел директно и без междинни елементи.

Електрическата инсталация трябва да е изпълнена съгласно VDE 0100 и да изпълнява местните предписания.

Повреденият хранващ кабел може да се сменя само със специален хранващ кабел от същия тип (предлаган от сервиза на Miele). От съображения за безопасност смяната трябва да се извършва само от квалифициран специалист или от сервиза на Miele.

Необходимите данни за свързване можете да намерите на табелката с данни, която се намира върху вътрешния преден панел на уреда или върху гърба на уреда.

Сравнете данните на табелката с данните на електрическата мрежа. Те трябва да съответстват по между си.

В случай на съмнение попитайте електротехник.

Възможна е временна или постоянна работа към автономна или несинхронна с мрежата инсталация за хранване с енергия (напр. островни мрежи, системи за подсигуряване). Предпоставка за работата е спазването на предписанията на EN 50160 или сравним стандарт от страна на инсталацията за хранване с енергия.

Функциите и начинът на работа на защитните мерки, предвидени в тази домашна инсталация и в този продукт на Miele, трябва да бъдат гарантирани и при изолиран работен режим или при несинхронна с мрежата работа, или да бъдат заменени с равностойни мерки в инсталацията. Както например е описано в актуалната публикация на VDE-AR-E 2510-2.

Вашият принос към опазването на околната среда

Изхвърляне на опаковката

Опаковката служи за боравене с уреда и го предпазва от повреди при транспортирането. Опаковъчните материали са избрани съгласно изискванията за екологична съвместимост и технологиите за третиране на отпадъци и затова по принцип могат да бъдат рециклирани.

Връщането на опаковката за рециклиране спестява суровини. Използвайте специфичните за съответните материали места за събиране за повторна употреба и възможности за връщане. Вашият специализиран магазин Miele ще приеме транспортните опаковки.

Изхвърляне на употребяван уред

Електрическите и електронните уреди съдържат много ценни материали. Също така те съдържат и определени вещества, смеси и компоненти, които са били необходими за тяхната функционалност и безопасност. В битовите отпадъци, както и при неправилно третиране, те могат да бъдат опасни за човешкото здраве и за околната среда. Затова в никакъв случай не изхвърляйте остарелия уред в битовата смет.



Вместо това за безплатното предаване и рециклиране на електрически и електронни уреди се обърнете към официалните пунктове за предаване и обратно приемане, създадени към общината, търговеца или към Miele. По закон само Вие сте отговорни за изтриване на евентуално запаменителите персонални данни на уреда, който изхвърляте. Вие сте задължени по закон да изваждате от уреда без разрушаване стари батерии и акумулатори, които не са неподвижно вградени в уреда, както и лампи, които могат да се отстраняват без разрушаване. Предавайте ги в подходящ събирателен пункт, където те трябва да бъдат приети безплатно. Погрижете се Вашият употребяван уред да бъде съхраняван безопасно за деца до неговото транспортиране.

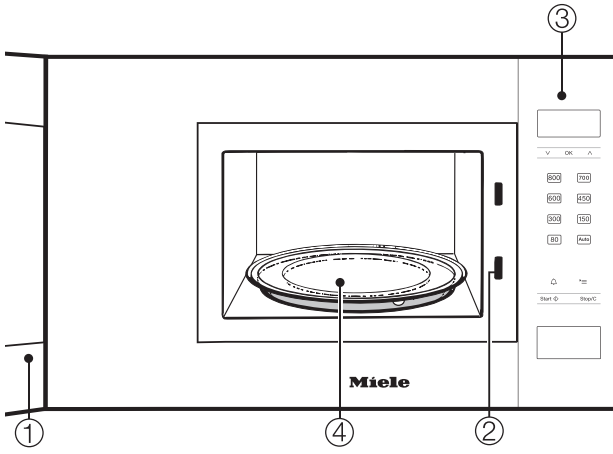

- ① Врата
- ② Затваряне на вратата
- ③ Контролен панел
- ④ Въртящ се диск

Контролен панел

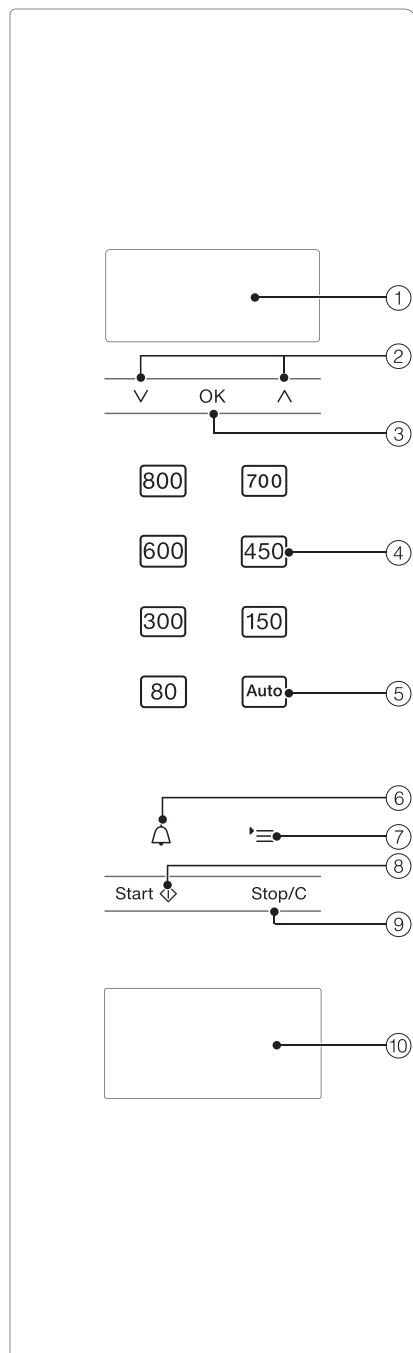

- 1 Дисплей за показване на часа и на информация за управлението
- 2 Бутони със стрелки \wedge и \vee за превъртане в списъците за избор и промяна на стойности
- 3 Бутон *OK* за потвърждение на стойности, за извикване на функции и запамятаване на настройки
- 4 различни степени на мощност на микровълновата фурна
- 5 Автоматични програми
- 6 Напомнящ таймер
- 7 Бутон \equiv за избор на настройки на уреда
- 8 Бутон *Start*/плюс една минута/бърз старт на микровълновата фурна
- 9 Бутон *Стоп*/Изтриващ бутон
- 10 Бутон за отваряне на вратата

В микровълновата фурна се намира магнетрон. Той превръща електрическият ток в електромагнитни вълни – в микровълни. Тези вълни се разпределят равномерно в работната камера и допълнително се отразяват от стените ѝ, които се състоят от метал. Така микровълните проникват в хранителния продукт от всички страни. Чрез свързания въртящ се диск се оптимизира разпределението на микровълните.

За да могат микровълните да проникнат в ястието, съдът трябва да ги пропуска. Микровълните проникват през порцелан, стъкло, картон, пластмаса, но не проникват през метал. Затова не използвайте метални съдове, както и съдове, които имат елементи от такъв материал, например декорация, съдържаща метални частици. Металът отразява микровълните и може да се образуват искри. Микровълните не могат да се абсорбират.

През подходящ съд микровълните проникват директно в хранителния продукт. Тъй като хранителният продукт се състои от огромно количество малки молекули, тези молекули – преди всичко водните – се привеждат в силно трептене от микровълните, и то около 2,5 милиарда пъти в секунда. Вследствие на това се образува топлина. Тя се образува най-напред в периферията на хранителния продукт, след това прониква в него. Колкото повече вода съдържа храната, толкова по-бързо се нагрива или пече.

Топлината се образува следователно директно в ястието. От това произлизат следните предимства:

– В микровълновата фурна ястията могат, общо взето, да се пекат без или с малко добавяне на течност или мазнина.

– Размразяването, затоплянето и готвенето се извършват по-бързо, отколкото с помощта на обикновена печка.

– Хранителните вещества, като витамини и минерали, се запазват.

– Естественият цвят и специфичният вкус на хранителните продукти почти не се променят.

Генерирането на микровълни спира, когато процесът бъде прекъснат или бъде отворена вратата на уреда. По време на процеса затворената врата, когато е в изправност, осигурява достатъчна защита от микровълните.

Описание на мощността

С микровълновата ястията се размразяват, затоплят и готвят за по-кратко време.

Можете да я използвате по следните начини:

– Можете да размразявате, притопляте или готвите хранителни продукти чрез въвеждане на микровълнова мощност и време.

– Можете да размразявате и след това да притопляте или да печете дълбоко замразени готови ястия.

– Микровълновата фурна може да бъде използвана и като “малък кухненски помощник”, напр. за втасване на тесто, за разтопяване на шоколад и масло, за разтваряне на желатин, за приготвяне на глазура за торта и за стерилизиране на малки количества плодове, зеленчуци и месо.

Режими на работа

Изцяло микровълнов режим

Този режим е подходящ за размразяване, притопляне и печене.

Автоматични програми

Следните автоматични програми са на разположение:

- 5 програми за размразяване (A 1 до A 5),
- 3 програми за готвене на замразени продукти (A 6 до A 8)
- 3 програми за готвене на свежи продукти (A 9 до A 11)

Програмите зависят от теглото, т.е. трябва да въведете теглото на хранителните продукти.

Теглото на хранителните продукти може да бъде показано или в грамове (g), или във фунтове (lb) (вижте “Промяна на настройки на уреда”).

Указания за съдовете за микровълнова

Микровълните

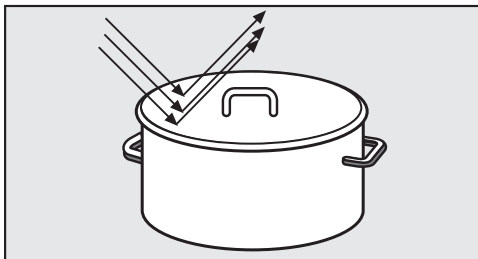

- се отразяват от метали.

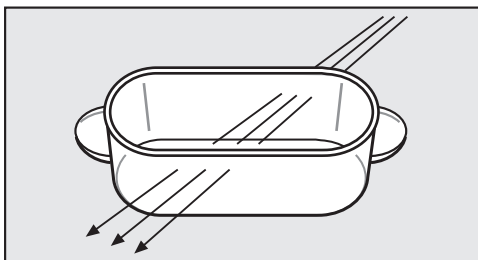

- проникват през стъкло, порцелан, пластмаса, картон.

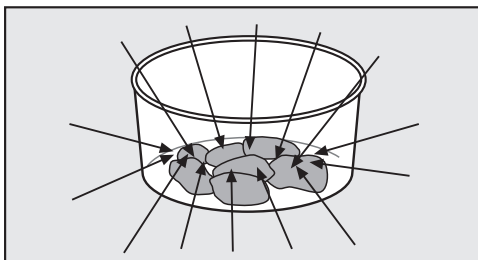

- се поемат от хранителните продукти.

⚠ Опасност от пожар поради неподходящи съдове за готвене.

Съдове, които не са пригодени за микровълнова фурна, могат да бъдат разрушени и да повредят фурната.

Спазвайте указанията за съдовете.

Материал и форма

Материалът и формата на използвания съд влияят на времето за затопляне и готвене. Доказано добър ефект имат кръгли и овални плоски съдове. В съдове с такива форми затоплянето на ястията е по-равномерно в сравнение със затоплянето в ъгловати съдове.

⚠ Опасност от нараняване в резултат на кухи ръкохватки и копчетата на капачите.

При използване на съдове с кухи тела, в които може да попадне влага, съществува опасност от повишаване на налягането с експлозивно разрушаване на въпросното кухо тяло.

Не използвайте съдове с кухи ръкохватки и копчета на капачите, освен ако кухините не са достатъчно вентилирани.

Метал

Металните контейнери, алуминиевото фолио и приборите не са подходящи за микровълнова фурна, както и съдове с метално покритие (декорации, напр. позлатен ръб, украса в кобалтово синьо). Металът отразява микровълните и така пречи на процеса на готвене.

Не използвайте пластмасови чаши с недокрай отстранено алуминиево покритие.

Изключения:

- Готови ястия в алуминиеви опаковки

Указания за съдовете за микровълнова

можете да размразявате и притопляте в уреда. Важно: Отстранете капака на опаковката, която трябва да е на най-малко 2 cm от стените на работната камера. Ястието се затопля само отгоре. Ако прехвърлите храната от алуминиевата опаковка в съд, подходящ за микровълнова, разпределението на топлината ще е по-равномерно като цяло.

Обърнете внимание, че при използването на алуминиеви покрития може да има наличие на пукот и искри.

- Парче алуминиево фолио

При неравномерни парчета месо, напр. птиче месо, ще постигнете равномерно размразяване, притопляне и готвене, ако за последните минути покриете по-тънките части с малки парчета алуминиево фолио.

Фолиото трябва да е на най-малко 2 cm от стените на работната камера. То не трябва да се допира до стените!

- Метални шишове и кламери

Можете да използвате тези метални части, когато парчето месо е много по-голямо от метала.

Глазури, бои

Някои глазури и бои по съдовете съдържат метални субстанции. Затова такива съдове не са подходящи за микровълнова фурна.

Съкло

Огнеупорното съкло или съклената керамика са много подходящи.

Кристалното съкло, което съдържа най-вече олово, може да се напука в микровълновата фурна. Затова то не е подходящо.

Порцелан

Порцелановите съдове са подходящи.

Те, обаче, не трябва да имат метални декорации, напр. позлатен ръб, и кухи захващащи елементи.

Фина керамика

При рисувана керамика шарката трябва да се намира под глазура.

Керамиката може да се нагорещи. Ползвайте кухненски ръкавици.

Дърво

По време на процеса на готвене водата в дървения съд се изпарява. Вследствие на това дървото изсъхва, образуват се пукнатини. Затова дървените съдове не са подходящи.

Указания за съдовете за микровълнова

Пластмаса

 Щети в резултат на чувствителна към топлина пластмаса. Пластмасовите съдове трябва да са огнеупорни и да издържат на температури най-малко 110 °C. В противен случай те ще се деформират, а пластмасата може да влезе в контакт с ястието. Използвайте пластмасови съдове само с изцяло микровълнов режим на работа.

В специализираните магазини се предлагат пластмасови съдове специално за микровълнова фурна. Пластмасови съдове от меламин са неподходящи. Те поглъщат енергията и вследствие на това се затоплят. Затова при закупуването се информирайте от какъв материал са пластмасовите съдове. Съдове от пореста пластмаса, например стиропор, могат да се използват за краткотрайно затопляне на ястия.

Пластмасови пликосе за готвене можете да използвате за затопляне и печене на съдържанието само ако преди това сте пробили в тях дупки. Дупките позволяват на парата да излиза. Така се предотвратява покачване на налягането и спукване на плика.

Освен това се предлагат и специални пликосе за печене на пара, които не се налага да пробивате сами. Моля, спазвайте указанията върху опаковката.

 Опасност от пожар поради неподходящ материал. Метални щипки, както и пластмасови и хартиени щипки с тел отвътре могат да се възпламенят. Избягвайте тези щипки.

Съдове за еднократна употреба

Пластмасови съдове за еднократна употреба трябва да отговарят на изброените в “Пластмаса” характеристики.

 Опасност от пожар поради неподходящи съдове за готвене. Съдовете за еднократна употреба от пластмаса, хартия или други запалими материали могат да се възпламенят. Не оставяйте уреда без надзор, когато притопляте или готвите хранителни продукти в съдове за еднократна употреба от пластмаса, хартия или други запалими материали.

Избягвайте ползването на съдове за еднократна употреба заради опазването на околната среда.

Указания за съдовете за микровълнова

Тестване на съда

Ако не сте сигурни дали стъклен, глинен или порцеланов съд е подходящ за микровълнова, можете да го проверите по следния начин:

- Поставете празния съд в средата на работната камера.
- Затворете вратата.
- Изберете максималната степен на мощност.
- Потвърдете мигащата 0 за минутите с ОК.
- С бутоните със стрелки \wedge и \vee въведете 30 секунди и потвърдете въвеждането с ОК.
- Натиснете бутона Start.

Ако по време на теста чуete пукащи звуци, придружени от искри, веднага изключете уреда (натиснете двукратно бутон Stop/C). Съд, който причинява такава реакция, не е подходящ за микровълнови. В случай на съмнение, попитайте производителя на съда или доставчика дали съдът е подходящ за микровълнова.

С този тест не можете да проверите дали кухините в ръкохватките са достатъчно вентилирани.

Предпазен капак

- предотвратява прекомерното изпускане на водна пара, особено при по-продължително нагряване.
- ускорява процеса на притопляне на ястието.
- предотвратява изсъхването на ястията.
- предотвратява замърсявания в работната камера.

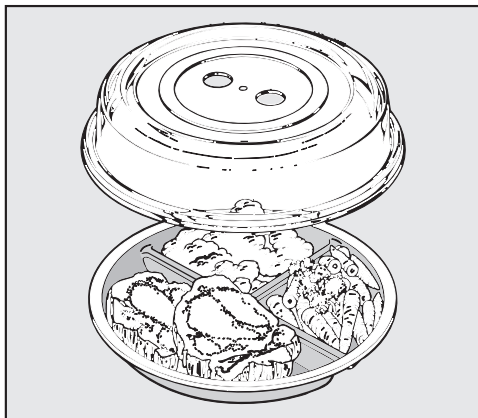

- Затова покривайте ястията при изцяло микровълнов режим с подходящ за микровълнова фурна капак.

Съответните капаци можете да намерите в търговската мрежа.

Вместо предпазния капак можете да използвате и подходящо за микровълнова прозрачно фолио. Обикновеното кухненско фолио може да се деформира и да влезе в контакт с храната вследствие на топлината.

Указания за съдовете за микровълнова

 Щети в резултат на чувствителна към топлина пластмаса.

Материалът на капака по принцип издържа на температури до 110 °C (вижте данните на производителя). При по-високи температури пластмасата може да се деформира и да влезе в контакт с храната. Поради това използвайте капака само в микровълновата фурна и то само в изцяло микровълнов режим.

 Щети в резултат на покрити отвори.

При по-малък диаметър на съдовете капакът може да прилепне до съда и водната пара няма да може да излезе през страничните отвори на капака. Последният започва да се нагорещява прекалено много и може да се стопи.

Внимавайте капакът да не прилепва към съда.

 Опасност от експлозия поради повишаване на налягането.

В затворени съдове или бутилки при нагряване се образува налягане, което може да доведе до експлозия.

Никога не нагрявайте ястия или течности в затворени съдове, като буркани с храна за бебета. Предварително отворете съдовете. При бебешките шишета отстранявайте капачката и биберона.

Да не се използва капак, когато

- се притоплят ястия с панировка.
- ястията трябва да получат коричка, както напр. препечени филии.

Първо пускане в експлоатация

Използвайте микровълновата фурна само в монтирано състояние.

Когато микровълновата фурна се включи към електрическата мрежа, тя веднага е готова за употреба.

Настройване на часа

- Включете уреда към електрическата мрежа.

В полето на дисплея се появява 12:00. Цифрите пред двете точки мигат.

- С бутоните със стрелки \wedge и \vee настройте часовете.
- Потвърдете с *OK*.
- С бутоните със стрелки \wedge и \vee настройте минутите.
- Потвърдете с *OK*.

Настроеното време е възприето.

Можете да сменяте между 24- и 12-часов формат (1=pm) (вижте глава “Промяна на настройки на уреда”).

Можете да настроите уреда така, че показанието за текущия час да се изключва автоматично всяка нощ от 23 до 5 часа (вижте глава “Промяна на настройките на уреда”).

Коригиране на текущия час

- Натиснете бутона \equiv .

На дисплея се появява P1.

- Натиснете *OK*.
- С бутоните със стрелки коригирайте часовете и потвърдете с *OK*.
- С бутоните със стрелки коригирайте минутите и потвърдете с *OK*.

Промененото време е възприето.

Отваряне на вратата

- За отваряне на вратата натиснете бутона за отваряне на вратата.

Ако микровълновата фурна работи, при отваряне на вратата работата се прекъсва.

Позициониране на съдовете в работната камера

За предпочитане е съдовете да се намират в средата на работната камера.

Въртящ се диск

Когато се използват закрепени уреди и уреди за вграждане на височина от 900 mm или повече над пода, внимавайте въртящият се диск да не се размества при изваждането на съдове.

С помощта на въртящия се диск хранителните продукти се размразяват, притоплят и готвят равномерно.

Използвайте уреда само с поставен въртящ се диск.

Движението на въртящия се диск стартира автоматично при всеки процес.

Не размразявайте, не притопляйте и не гответе храната директно върху въртящия се диск. Внимавайте съдът да не е по-голям от въртящия се диск.

Ако е възможно, разбърквайте междувременно или обръщайте храната, за да се притоплят равномерно хранителните продукти.

Затваряне на вратата

- Натиснете вратата, за да я затворите.

Ако вратата бъде отворена по време на протичащ процес, натиснете бутона Start, за да продължите процеса.

Ако вратата не е правилно затворена, уредът не може да стартира.

Стартиране на процес

Изборът на микровълнова мощност се извършва чрез натискане на съответния сензорен бутон.

- Докоснете сензорния бутон за желаната степен на мощност.

В полето на дисплея светят  и микровълновата мощност.

- С бутоните със стрелки настройте желаното време за готвене, като първо зададете минутите и потвърдете избора с **OK**.
- След това настройте секундите и потвърдете отново с **OK**.
- Натиснете бутона **Start**.

Процесът на готвене тече.

Можете да избирате между 7 нива на мощност.

Колкото по-висока е мощността, толкова повече микровълни попадат върху храната.

Затопляйте на по-ниска микровълнова мощност ястия, които не могат да бъдат разбърквани или обръщани по време на процедурата по притопляне или готвене или които имат много разнообразен състав.

Управление

Само така топлината може да бъде разпределена равномерно навсякъде. Съответно по-дългата продължителност води до желанния резултат на приготвяне.

Можете да избирате продължителност до 90 минути. Изключение: Ако е избрана максималната микровълнова мощност, можете да настроите продължителност от максимум 15 минути. При продължителна употреба на пълна мощност може да се наложи намаляване на мощността, което се показва на дисплея (защита от прегряване).

Необходимото време зависи от

- началната температура на ястието. Ястия от хладилника имат нужда от повече време за притопяне, готвене и т.н. в сравнение с ястия, които имат стайна температура.
- вида и състава на ястието. Пресните зеленчуци съдържат повече вода, отколкото дълго съхранявани зеленчуци, и затова се нуждаят от по-кратко време за приготвяне.
- честотата на разбъркване или обръщане на ястието. Чрез често разбъркване или обръщане се постига по-равномерно разпределяне на топлината и така ястието се нуждае от по-кратко време за приготвяне.
- количеството на ястието.

Правилото е: Двойно количество – почти двойно време

При по-малки количества на ястието времето се съкращава съответно.

- формата и материала на съда.

Указание “door”

Указанието “door” в полето на дисплея напомня, че уредът не бива да бъде стартиран без продукти за готвене.

Уредът може да бъде повреден, ако няма продукти.

Ако се натисне бутонът Start, без преди това да е отворена вратата, се появява **door** в полето на дисплея. Възможно е да няма продукти за готвене в уреда, понеже вратата не е отворена за продължителен период от време (20 минути). Стартът е блокиран, докато не бъде отворена вратата.

Прекъсване на процеса / Продължаване на процеса

По всяко време **процесът** може да бъде . . .

. . . **прекъснат:**

- Натиснете бутона Stop/C или отворете вратата на уреда.

Времето е спряно на пауза.

. . . **продължен**

- Затворете врата и натиснете бутона Start.

Процесът продължава.

Промяна на въведени данни

Ако след стартиране на процеса установите, че . . .

. . . **микровълновата мощност** е избрана твърде висока или твърде ниска:

- Изберете новата микровълнова мощност.

. . . въведеното **време** е твърде кратко или твърде дълго:

- Прекъснете процеса (натиснете еднократно бутона Stop/C), настройте новото време с бутоните със стрелки и продължете процеса (натиснете бутона Start),

или алтернативно:

- Ако натиснете по време на работа бутона Start, времето за готвене се удължава с още една минута с всяко натискане на бутона Start (Изключение: При максимална микровълнова мощност – съответно с 30 секунди).

Изтриване на процес

- Натиснете двукратно бутона Stop/C.

След приключване на процеса

След приключване на процеса прозвучава звуков сигнал. Осветлението в работната камера угасва.

На всеки 5 минути прозвучава кратък напомнящ сигнал през първите 20 минути след края на програмата.

- Ако желаете да изключите звуковия сигнал преждевременно, натиснете бутона Stop/C.

Автоматична функция “Пази топло”

Функцията “Пази топло” се включва автоматично, когато след приключване на процес на готвене с най-малко 450 вата вратата остане затворена и не бъде задействан бутон.

Ок. 2 минути след това се включва автоматичната функция “Пази топло” с 80 вата за максимум 15 минути.

В полето на дисплея светват , 80 W и **H:H**.

Ако отворите вратата или задействате бутон или селектор по време на автоматичната функция “Пази топло”, процесът се прекратява.

Автоматичната функция “Пази топло” не може да бъде настроена отделно.

Можете да се откажете от тази функция (вижте “Промяна на настройки на уреда”).

Бърз старт на микровълновата фурна

Задействането на бутона Start/  е достатъчно, за да се пусне уредът на максимална мощност за една минута.

- Натиснете бутона Start/ .

Без допълнително натискане на бутон времето за готвене от 1 минута тече при максимална мощност.

Ако докоснете по време на работа бутона Start, времето за готвене се увеличава с още 30 секунди с всяко задействане на стартовия бутон.

Управление

Промяна на времето и мощността

Вие можете да промените запаметеното време и мощността и така да запазват основно приложение.

В диапазона на мощността до 300 вата могат да бъдат запаметявани максимум 10 минути.

От 450 вата нагоре могат да бъдат запаметяване максимум 5 минути.

- Натиснете бутона \equiv .

На дисплея се появява P 1.

- Изберете с бутоните със стрелки P 8.

- Потвърдете избора с OK.

- Променете мощността и потвърдете с OK.

- След това променете времето и потвърдете с OK.

- Ако не искате да промените дадена настройка, натиснете бутон OK.

- Ако не искате да променят други настройки на уреда, натиснете бутон Stop/C.

Променените настройки на уреда остават запазени и след прекъсване на тока.

Блокировка на включването

Блокировката на включването предотвратява нежелано използване на уреда.

Задействане на блокировката на включването

- Задръжте бутона OK натиснат при обратно отброяване на 6 секунди на дисплея, докато не прозвучи звуков сигнал и не се появи символ с ключ в полето на дисплея:



Символът с ключ угасва след кратко време.

Всички функции на уреда вече са запаметени. Само напомнящият таймер може да бъде използван и при активна блокировка на включването (вижте глава “Напомнящ таймер”).

Блокировката на включването трябва отново да бъде задействана след прекъсване на тока.

Премахване на блокировката на включването

- Задръжте отново бутона OK натиснат, докато не прозвучи звуков сигнал, ако желаете да премахнете блокировката на включването.

Използване на напомнящ таймер

Можете да настроите таймера за следене на външни процеси, напр. варене на яйца. Зададеното време тече в секунди с обратно отброяване.

- Натиснете бутона .
- С бутоните със стрелки въведете минутите на желаното време за отброяване и потвърдете с *OK*.
- След това въведете секундите на желаното време за отброяване и потвърдете с *OK*.

На дисплея свети  и времето се отброява назад.

След изтичане на времето прозвучава звуков сигнал, който се повтаря няколко пъти.

Мига  и времето се отброява напред. Така се разбира откога е започнало да тече зададеното отброяване.

- Докоснете бутона , за да спрете процеса.

Коригиране на време за засичане

- Натиснете бутона .

Течащото отброяване е спряно.

- Променете с бутоните със стрелки отброяваното време и потвърдете с *OK*.

Отброяваното време се продължава.

Изтриване на отброявано време

- Натиснете бутона *Stop/C*.

Течащото отброяване е прекратено.

Използване на отброявано време плюс процес на готвене

Таймерът може да бъде настроен към протичащ процес на готвене и да отброява във фонов режим.

- Натиснете по време на процеса на готвене бутона .
- Настройте желаното отброявано време с бутоните със и потвърдете с *OK*.

След още няколко секунди показанието отново се сменя на течащия процес на готвене. Течащото във фонов режим отброяване е представено чрез светещия символ .

Ако по време на процеса на готвене натиснете бутона , тогава се показва моментната стойност на отброяваното време.

Управление – Автоматични програми

Всички автоматични програми зависят от теглото.

Теглото на хранителните продукти може да бъде показано или в грамове (g), или във фунтове (lb) (вижте “Промяна на настройки на уреда”).

След като сте избрали програма, въведете теглото на хранителните продукти. Уредът възприема автоматично времето, което отговаря на теглото.

Спазвайте посочените минути на стайна температура (време за изравняване), за да се разпредели топлината равномерно в ястието.

Автоматично размразяване

На разположение са 5 програми за размразяване на различни групи храни. Времето за изравняване при А 3 е до 30 минути според теглото, при останалите програми е ок. 10 минути.

А 1 

Пържола, котлет

А 2 

Кайма

А 3 

Пиле

А 4 

Сладкиши

А 5 

Хляб

Тази програма е подходяща най-вече за размразяване на нарязан хляб.

Ако е възможно, поставете резените разделени в уреда или ги разделете един от друг след изтичане на половината от времето при сигнала за обръщане.

Автоматично готвене

Има по 3 програми за замразени и пресни продукти.

Времето за изравняване за тези програми е ок. 2 минути.

Готвене на замразени продукти

А 6 

Зеленчуци

А 7 

Готови ястия, с разбъркване

А 8 

Запеканка, огретен

Готвене на пресни продукти

А 9 

Зеленчуци

А 10 

Картофи

А 11 

Риба

Използване на автоматична програма

- Натиснете бутона .
- С бутоните със стрелки изберете желаната програма от списъка на автоматичните програми.
- Потвърдете избора с ОК.

На дисплея светят  за микровълнов режим за най-ниското тегло на продукта за готвене за избраната програма.

Мигат стартовият символ  и g или lb като подкана за въвеждане на теглото.

- Коригирайте теглото на продукта за готвене с бутоните със стрелки.
- Стартирайте програмата.

Отговарящото на теглото време започва да тече и светва микровълновият символ .

След изтичане на половината от времето за готвене прозвучава звуков сигнал.

- Прекъснете програмата, за да обърнете или да разбъркате ястието, ако е възможно, и след това продължете програмата.

При необходимост програмираните времена могат да се удължават с няколко минути по време на употреба (натискайте повторно бутона Start, докато в полето на дисплея не се появи желаното време). При всички програми е възможно само увеличение с няколко минути.

След приключване на процеса прозвучава звуков сигнал.

Осветлението в работната камера угасва.

Рецепти – Автоматични програми

Тук са добавени няколко предложения за рецепти за автоматичните програми “Готвене на пресни продукти”, които можете да допълвате или промените.

Ако се превиши зададеното тегло за съответните програми, ястието може да не бъде сготвено напълно.

Придържайте се към зададеното тегло.

А 9 🍷🍷 Зеленчуци

Приготвяне

Поставете почистените и подготвени зеленчуци в купа. Добавете според свежестта и съдържанието на влага 3–4 супени лъжици вода и малко сол или други подправки. Въведете теглото на включената вода и гответе в покритата купа. След около половината време за готвене прозвучава сигнал за обръщане или разбъркване на продуктите.

При приготвянето на зеленчуци в сос въведете теглото с включени съставките на соса. Моля, спазвайте максимално зададеното тегло.

Моркови в сметана с керевиз (2 порции)

Време за приготвяне: 25–35 минути

Съставки

350 g моркови, почистени
5 g масло
50 ml зеленчуков бульон (разтворим)
75 g пълномаслена заквасена сметана
1 с.л. бяло вино
Сол, пипер
1 щипка захар
 $\frac{1}{2}$ ч.л. горчица
1–2 с.л. керевиз пресен, накълцан
1 с.л. керевиз, изсушен и настърган
Ок. 1 с.л. светъл съгъстител за сос

Приготвяне

Нарежете морковите на пръчици (дебели ок. 3–4 mm) или на резенчета (3–4 mm). Смесете маслото, бульона, заквасената сметана и всички други съставки и ги сложете заедно с морковите в купа. Гответе покрито, разбъркайте при сигналния звук на уреда

Настройка: Пресни продукти А 9 🍷🍷

Тегло: 525 g

Повърхност: Въртящ се диск

Златисти картофи (3 порции)

Време за приготвяне: 25–35 минути

Съставки

500 g белени картофи
1 глава лук, нарязана на ситни кубчета
10 g масло
1-2 с.л. кърри на прах
250 ml зеленчуков бульон (разтворим)
50 ml сметана
125 g грах (замразен)
Сол, пипер

Приготвяне

Нарежете картофите на едри кубчета (ок. 3 x 3 cm) или използвайте малки картофи. Сложете всички съставки в достатъчно голяма купа и разбъркайте. Гответе покрито, разбъркайте добре всичко при сигналния звук на уреда и продължете да готвите.

Настройка: Пресни продукти A 10 
Тегло: 800 g
Повърхност: Въртящ се диск

A 11 Рибна кърри (4 порции)

Време за приготвяне: 35–45 минути

Съставки

300 g парченца ананас
1 червена чушка
1 малък банан
500 g филе от червен или златист морски костур
3 с.л. лимонов сок
30 g масло
100 ml бяло вино
100 ml сок от ананас
Сол, захар, люта чушка
2 с.л. светъл сгъстител за сос

Приготвяне

Нарежете филето, поставете го в купа и го поръсете с лимоновия сок. Разрежете чушката на четири, изчислете я от жилките и семките и я нарежете на тънки ленти. Обелете банана и го нарежете на резени. Сложете чушката и парченцата ананас при рибата и разбъркайте. Прибавете маслото. Разбъркайте виното, сока, подправките и сгъстителя за соса и ги сложете при рибата в купата. Разбъркайте всичко добре и гответе покрито.

Настройка: Пресни продукти A 11 
Тегло: ок. 1200 g
Повърхност: Въртящ се диск

Промяна на настройки на уреда

Можете да избирате алтернатива за няколко настройки на вашия уред.

Отделните настройки на уреда, които можете да променяте, ще намерите в таблицата.

Фабричните настройки са отбелязани със звезда * в таблицата.

За да промените настройка на уреда, извършете следното:

- Натиснете бутона *≡.

На дисплея се появява Р 1.

- Изберете с бутоните със стрелки настройката на уреда, която искате да промените.

- Потвърдете избора с ОК.

- В зависимост от настройката на уреда сега с бутоните със стрелки можете да въвеждате стойности или да избирате възможности за настройка.

- Ако не желаете да променяте настройка и искате да отидете на друга настройка, натиснете бутона ОК.

- Ако не искате да променяте други настройки на уреда, натиснете бутон Stop/C.

Променените настройки на уреда остават запазени и след прекъсване на тока.

Промяна на настройки на уреда

Настройка на уреда		Възможности за настройки (* Фабрична настройка)	
P 1	Настройване на часа	Часове	Въведете часовете с бутоните със стрелки.
		Минути	Въведете минутите с бутоните със стрелки.
P 2	Звуковите сигнали	5 0	Звуковите сигнали са изключени.
		5 1*	Звуковите сигнали са включени.
P 3	Звук на бутоните	5 0	Звукът на бутоните е изключен.
		5 1*	Звукът на бутоните е включен.
P 4	Формат на часа	24 h*	24-часовото показание е включено.
		12 h	12-часовото показание е включено.
P 5	Нощно изключване	5 0*	Нощното изключване е деактивирано.
		5 1	Нощното изключване е активирано. В периода от 23 до 5 часа показанието за текущия час е изключено.
P 6	Мерна единица за тегло	5 0*	Теглото на хранителните продукти е показано в грамове (g).
		5 1	Теглото на хранителните продукти е показано във фунтове (lb).
P 7	Автоматична функция "Пази топло"	5 0	Автоматичната функция "Пази топло" е изключена.
		5 1*	Автоматичната функция "Пази топло" е включена.
P 8	Бърз старт на микровълновата фурна	Мощност	Максималната мощност може да се променя.
		Продължителност на работа	Продължителността от 1 минута може да се променя.

Промяна на настройки на уреда

Настройка на уреда		Възможности за настройки (* Фабрична настройка)	
P 9	Указание “door”	S 0	Указанието “door” не се появява.
		S 1*	Указанието “door” се появява, когато вратата не е отваряна от 20 минути. Стартът е блокиран.
P 10	Демо режим (за представяне на уредите в специализирани магазини или в изложбени зали)	S 0*	Демо режимът не е активен. Ако се деактивира активният демо режим, на дисплея за кратко се появява _ _ _ _.
		S 1	Демо режимът е активен. При задействане на бутон или селектор в полето на дисплея за кратко се появява ПЕ5_. Уредът не е готов за употреба.
P 0	Фабрични настройки	S 0	Фабричните настройки са променени.
		S 1*	Фабричните настройки отново са установени или не могат да бъдат променени.

За затопляне на хранителни продукти, моля, изберете следната микровълнова мощност:

Напитки	800 вата
Ястия	600 вата
Храни за бебета и деца	450 вата

 Опасност от изгаряне поради прекалено гореща храна. Храните за бебета и деца не трябва да бъдат прекалено горещи. Затова ги затопляйте само за 1/2 до 1 минута на 450 вата.

Съвети за притопляне

Притопляйте ястията покрити, притопляйте непокрити само ястия, запържени с панировка.

 Опасност от експлозия поради повишаване на налягането. В затворени съдове или бутилки при нагриване се образува налягане, което може да доведе до експлозия. Никога не нагривайте ястия или течности в затворени съдове, като буркани с храна за бебета. Предварително отворете съдовете. При бебешките шишета отстранявайте капачката и биберона.

 Опасност от нараняване вследствие на изкипяване.

При варене, особено при притопляне на течности с микровълни, може да се достигне дори температурата на кипене, преди да се образуват типичните мехурчета от пара. Течността не зазира равномерно. Така нареченото забавяне на кипването може да доведе при изваждане на съда или при разклащане до внезапно активиране на образуването на мехурчета и до внезапно кипване, подобно на експлозия. Образуването на мехурчетата пара може да бъде толкова силно, че вратата на уреда да се отвори самостоятелно.

Избягвайте забавяне на кипването, като разбъркате течността преди загреване. След загреване изчакайте най-малко 20 секунди, преди да извадите съда от работната камера. По време на нагриването можете допълнително да сложите в съда стъклена пръчка или подобен предмет, ако разполагате с такъв.

Яйцата могат да се пръснат.

Не затопляйте с микровълновата твърдо сварени яйца, включително без черупки.

Затопляне

Ястия от хладилника имат нужда от повече време за затопляне в сравнение с ястия, които имат стайна температура. Необходимото време за затопляне зависи от състава, количеството и изходната температура на ястието.

Погрижете се ястията винаги да са достатъчно затоплени.

Ако се съмнявате, че ястията не са достатъчно затоплени/запечени, увеличете времето допълнително.

Разбърквайте или обръщайте по-големи количества храна по време на затоплянето. Бъркайте ги от външните слоеве към средата, тъй като периферията се затопля по-бързо.

След притоплянето:

Внимание при изваждане на съда. Може да е горещ.

Съдът не се затопля от микровълните (изключение: предназначена за фурна керамика), а от предаването на топлина от ястието.

Оставете ястието да постои няколко минути на стайна температура след затоплянето, за да се разпредели температурата равномерно в ястието. Температурите се изравняват.

 Опасност от изгаряне поради прекалено горещи ястия.

След загряване ястията могат да са много горещи.

След затоплянето на ястието, особено при храна за бебета и деца, непременно забъркайте или разклатете и проверете температурата.

Поставете продуктите за готвене в купа, подходяща за микровълнова, и гответе покрито.

За готвенето е добре първо да се избере мощност от 800 вата за бланширане и 450 вата за последващо готвене.

За набъбване на ястия, като **мляко с ориз** и **грис**, първо задайте 800 вата и след това – 150 вата.

Съвети за готвене

Времето за готвене на зеленчуци зависи от състоянието им. Пресните зеленчуци съдържат повече вода и затова се сготвят по-бързо. Долейте малко вода на дълго съхранявани зеленчуци.

Ястия от хладилника имат нужда от повече време за готвене в сравнение с ястия, които имат стайна температура.

Разбърквайте или обръщайте ястията по време на готвене. По този начин се постига по-равномерно разпределяне на топлината.

 **Опасност за здравето** вследствие на прекалено късо време за готвене.

Особено лесно развалящите се продукти, напр. риба, трябва да се готвят достатъчно дълго.

При готвене на подобни ястия спазвайте непременно зададените времена за готвене.

При **хранителни продукти с твърда ципа или обвивка**, като домати, наденички, картофи с люспата и патладжани, пробийте многократно или ги резнете, за да може да излиза възникващата пара и да не се пръснат продуктите.

 **Опасност от нараняване** вследствие на яйца с черупка. Яйцата с черупки могат да се пръснат при готвене, както и след изваждане от работната камера. Варете яйца с черупки в микровълновата само в специален съд.

 **Опасност от изгаряне** от яйца без черупка.

При яйца без черупки може след готвене да се пръсне жълтъкът под въздействие на високото налягане.

Можете да готвите яйца без черупки, ако преди това ципата на жълтъка е пробита многократно.

След готвене

Внимание при изваждане на съда! Може да е горещ.

Съдът не се затопля от микровълните (изключение: предназначена за фурна керамика), а от предаването на топлина от ястието.

Оставете ястието да постои няколко минути на стайна температура след затоплянето (време за изравняване), за да се разпредели температурата равномерно в ястието. Температурите се изравняват.

Размразяване

 Опасност за здравето вследствие на повторно замразяване.

Размразените хранителни продукти губят хранителните си стойности и се развалят при повторно замразяване.

Не замразявайте повторно разтопени или размразени продукти. Използвайте ги възможно най-бързо. Можете наново да замразявате размразени продукти сварени или изпечени.

За размразяване на хранителни продукти, моля, изберете следната микровълнова мощност:

- 80 вата
за размразяване на много чувствителни продукти като сметана, масло, торти със сметанов или маслен крем, сирене.
- 150 вата
за размразяване на други хранителни продукти.

Преместете замразените продукти от опаковката в подходящ за микровълнова съд и размразявайте, без да покривате. След изтичане на половината време за размразяване обърнете, разделете или разбъркайте продукта.

За размразяване на месо поставете замразеното и разопаковано месо върху обърнатата чиния в стъклен или порцеланов съд, за да може да се отцеди сокът на месото. Обръщайте по време на размразяването.

 Опасност за здравето вследствие на опасност от салмонела.

Внимавайте за пълна чистота при размразяване на птиче месо.

Не използвайте течността от размразяването.

Месото, птичето месо и рибата не е необходимо да бъдат напълно размразени преди последващото готвене.

Достатъчно е само да са започнали да се замразяват. В такова състояние повърхността е достатъчно мека, за да поеме подправките.

Размразяване и последващо приготвяне

Можете да размразявате и след това да затопляте или да печете дълбоко замразени хранителни продукти.

Първо изберете 800 вата и след това – 450 вата.

Преместете продуктите от опаковката в подходящ за микровълнова съд и размразявайте и затопляйте или гответе покрити. Изключение: Гответе хамбургери, без да покривате.

Разбърквайте многократно ястия с много течност като супи и зеленчуци. Внимателно разделете и обърнете нарязано месо след изтичане на половината време. Обърнете и риба след изтичане на половината време.

Оставете храната да постои няколко минути на стайна температура след размразяването и затоплянето или готвенето, за да се разпредели температурата равномерно в ястието.

С микровълновата фурна можете да консервирате малки количества плодове, зеленчуци и месо в подходящи за микровълнова фурна стъклени буркани, които се предлагат в търговската мрежа. Подгответе предварително бурканите по обичайния начин.

Бурканите трябва да бъдат запълвани до най-много 2 см под ръба.

Запечатвайте подходящите за микровълнова фурна стъклени буркани само с подходящи за микровълнова печка щипки или с прозрачна лепяща лента.

Не използвайте метални щипки или буркани с капачки на винт, както и метални кутии, за да предотвратите образуването на искри.

Най-добре е да се стерилизират максимум три $\frac{1}{2}$ -литрови буркана.



- Поставете бурканите върху въртящата плоча.
- Оставете на мощност 800 вата, докато съдържанието на бурканите заври.

Необходимото за целта време зависи от

- началната температура на съдържанието на буркана.
- броя буркани.

Продължете до равномерни балончета, тоест докато се образуват достатъчно такива във всички буркани, при

1 буркан	ок. 3 минути
2 буркана	ок. 6 минути
3 буркана	ок. 9 минути

При плодове и краставички това време е достатъчно.

При зеленчуци намалете микровълновата мощност след образуването на мехурчета на 450 вата и гответе

- моркови ок. 15 минути,
- грах ок. 25 минути.

След консервирането

извадете бурканите от работната камера, оставете ги да престоят покрити с кърпа ок. 24 часа в помещение, където не става течение.

Отстранете кламерите или тиксото и проверете дали всички буркани са затворени.

Примери за приложение:

Хранителен продукт	Количество	Микро-вълнова мощност (ватове)	Време (мин)	Указания
Разтопяване на масло/ маргарин	100 g	450	1:00 – 1:10	разтопете, без да покривате
Разтопяване на шоколад	100 g	450	3:00 – 3:30	разтопявайте, без да покривате, междувременно разбърквайте
Разтваряне на желатин	1 пакетче + 5 с.л. вода	450	00:10 – 00:30	сложете да се разтваря, без да покривате, междувременно разбърквайте
Приготвяне на глазура за торта	1 пакетче + 250 ml течност	450	4–5	затопляйте, без да покривате, междувременно разбърквайте
Тесто с мая	Мая от 100 g брашно	80	3–5	оставете да втаса покрито
Приготвяне на царевича за пуканки	1 с.л. (20 g) царевича за пуканки	800	3–4	поставете царевича в 1-литров стъклен съд, пригответе покрито, след това поръсете с пудра захар
Бухване на шоколадови целувки	20 g	600	00:10 – 00:20	в чиния, без да покривате
Ароматизиране на салатен сос	125 ml	150	1–2	съвсем леко затоплете, без да покривате
Темперирани на цитрусови плодове	150 g	150	1–2	поставете в чиния, без да покривате
Препичане на бекон	100 g	800	2–3	поставете върху домакинска хартия, без да покривате
Разделяне на сладолед на порции	500 g	150	2	поставете в уреда, без да покривате
Белене на домати	3 броя	450	6–7	Разрежете кръстче в основата на доматиите, затоплете ги покрити в малко вода, обелете ципата. Доматите могат много да се нагорещат!
Приготвяне на яagodов конфитюр	300 g ягоди, 300 g желираща захар	800	7–9	Смесете плодовете и захарта, гответе във висок съд с капак

При всички данни става дума за ориентировъчни стойности.

Данни за изпитвателните лаборатории

Пробни ястия съгласно EN 60705	Микровълнова мощност (ватове)	Продължителност (мин)	Време за изравняване* (мин)	Забележка
Яйчен крем, 750 g	300	26–28	120	Съд, вижте стандарта, размери на горния ръб (21 x 21 cm)
Пясъчен сладкиш, 475 g	600	8	5	Съд, вижте стандарта, външен диаметър на горния ръб 220 mm, печете отворено
Смес с кайма, 900 g	600 450	6 11	5	Съд, вижте стандарта, размери на горния ръб 250 mm x 124 mm, печете отворено
Размразяване на месо (кайма) 500 g	150	12	5–10	Съд: вижте стандарта, размразявайте, без да покривате, след изтичане на половината време обърнете
Малини, 250 g	150	7	3	За съд вижте стандарта, размразявайте, без да покривате

* Оставете ястието за времето на изравняване да постои на стайна температура, за да се разпредели температурата равномерно в ястието.

Почистване и поддръжка

Преди почистването на микровълновата фурна изключете напрежението (напр. извадете щепсела от контакта).

За почистване на микровълновата фурна не използвайте в никакъв случай парочистачка.

Парата може да попадне върху детайли на микровълновата фурна, намиращи се под напрежение, и да предизвика късо съединение.

Работна камера, вътрешна страна на вратата

 Опасност от изгаряне поради гореща работна камера.

Непосредствено след употреба работната камера може да е прекалено гореща за почистване.

Почиствайте работната камера, когато се охлади.

 Опасност от пожар поради твърде силни замърсявания.

Силни замърсявания могат при определени обстоятелства да повредят уреда и дори да предизвикат опасни ситуации поради опасността от пожар.

Не чакайте твърде дълго за почистване, за да не се затруднява ненужно почистването, което в екстремни случаи става дори невъзможно.

Можете да напръскате работната камера и вътрешната страна на вратата с деликатен почистващ препарат или

със спрей с разтворен във вода препарат за съдове. След това подсушете с мека кърпа.

При замърсявания затоплете чаша с вода за 2–3 минути в работната камера, докато заври. Влагата се стича по работната камера и отмива мръсотията. Сега можете да отмиете замърсяването, може и с малко препарат за съдове.

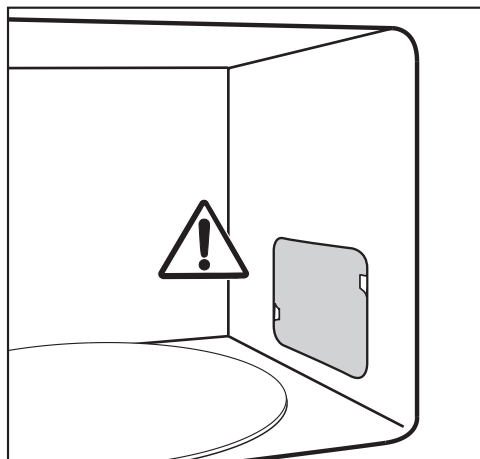

Не отстранявайте покритието пред отвора за микровълни в работната камера, както и фолиото върху вътрешната страна на вратата.

В отворите за въздух на уреда не бива да попадат нито предмети, нито вода.

Не почиствайте работната камера с твърде много течност, иначе ще попадне течност в тези отвори.

Не използвайте абразивни препарати, понеже по този начин се надрасква материалът.

Миризмите в работната камера се неутрализират, ако в уреда се вари купа с вода с малко лимонов сок за няколко минути.

⚠ Опасност за здравето вследствие на повреден уред.

Уред с повредена врата не бива да бъде употребяван до ремонта на вратата му от оторизиран от Miele сервизен техник. Във включено състояние биха могли да излязат микровълни, които биха представлявали опасност за потребителя. Поддържайте вратата постоянно чиста и я проверявайте редовно за повреди. Не използвайте микровълновата печка, ако

- вратата на уреда е огъната.
- шарнирите на вратата са хлабави.
- по корпуса, вратата или по стените на работната камера има видими дупки или пукнатини.

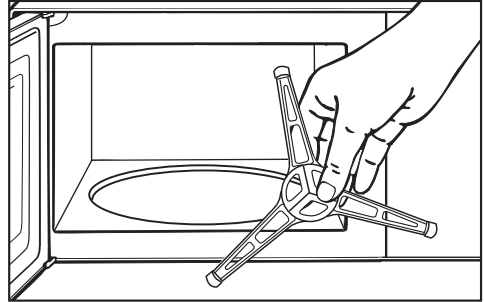

- Почистете задвижващия пръстен, който се намира под въртящия се диск, както и пода под него. Иначе въртящия се диск няма да се върти плавно.
- Почистете контактната повърхност между въртящия се диск и задвижващия пръстен.

Не въртете въртящото кръстче с ръка, по този начин може да се повреди задвижващият мотор.

За почистване на работната камера можете:

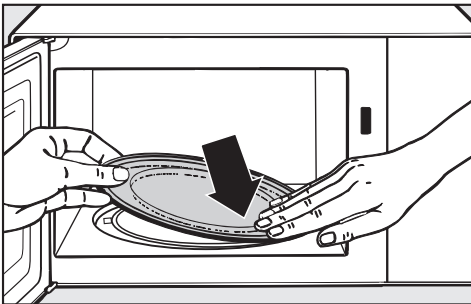

- Да премахнете въртящия се диск и да го почистите в миялната машина или с препарат за съдове и вода.

Почистване и поддръжка

Лицев панел на уреда

В отворите за въздух на рамката не бива да попадат нито предмети, нито вода.

Ако замърсяванията въздействат по-продължително време, при определени обстоятелства те не могат повече да се отстранят и повърхностите могат да се оцветят и променят.

Най-добре отстранявайте замърсяванията от лицевия панел на уреда веднага.

Почиствайте лицевия панел на уреда с чиста попиваща кърпа, препарат за ръчно почистване и топла вода. След това подсушавайте повърхностите с мека кърпа.

За почистването можете да използвате също и чиста, влажна микрофибърна кърпа без почистващ препарат.

Всички повърхности са чувствителни на надраскване. Драскотините по стъклените повърхности могат да доведат до счупване на стъклата при определени обстоятелства.

Всички повърхности могат да се оцветят или променят, ако влязат в контакт с неподходящ препарат за миене.

Спазвайте указанията за почистване.

За да избегнете повреди по повърхностите, при почистването не използвайте:

- почистващи препарати, съдържащи сода, амоняк, киселини или хлориди,
- препарати за разграждане на котлен камък,
- абразивни почистващи препарати, напр. абразивен прах, абразивно мляко, почистващи камъни,
- почистващи препарати, съдържащи разтворители,
- почистващи препарати за неръждаема стомана,
- почистващи препарати за съдомиялни машини,
- спрейове за почистване на фурни,
- препарати за почистване на стъкла,
- почистващи твърди гъби и четки (напр. гъби за тенджери),
- обезмаслители,
- остри метални стъргалки.

Какво да правим, когато ...

Повечето неизправности и грешки, които възникват в ежедневната работа, можете да отстраните сами. В много случаи можете да спестите време и разходи, тъй като не се налага да се обаждате на сервиза.

Следващите таблици ще Ви помогнат да намерите причините за дадена неизправност или грешка и да я отстраните.

Проблем	Причина и отстраняване
Процесът не може да се стартира.	<p>Проверете</p> <ul style="list-style-type: none">■ дали вратата на уреда е затворена.■ дали блокировката на включването е активирана (вижте глава “Обслужване”, раздел “Блокировка на включването”).■ дали има “door” в полето на дисплея. Вратата не е отваряна дълго време (около 20 минути) (вижте глава “Обслужване”, раздел “Указание door”).■ дали щепселът на уреда е поставен правилно в контакта.■ дали предпазителят на инсталацията на дома не е изключен, понеже уредът, напрежението на дома или друг уред е дефектен (извадете щепсела от контакта, свържете се с електротехник или със сервиз, вижте глава “Сервиз”).
След процес на готвене се чува шум от експлоатацията.	<p>Това не е повреда. След приключване на процеса на готвене вентилаторът продължава да работи, за да не се отделя влага по работната камера, панела за управление или мебелния шкаф. Той се изключва автоматично.</p>
Полето на дисплея е тъмно.	<p>Часът е между 23 часа и 5 часа и нощното изключване е активирано.</p> <ul style="list-style-type: none">■ Изключете нощното изключване, ако искате да можете да виждате часа по всяко време.
... въртящият се диск изобщо не се върти плавно?	<p>Областта на въртящия се диск може да е замърсена.</p> <ul style="list-style-type: none">■ Проверете дали има замърсявания между въртящия се диск и пода на работната камера.■ Проверете дали контактната повърхност между въртящия се диск и задвижващия пръстен е чиста.■ Почистете областта около въртящия се диск.

Какво да правим, когато ...

Проблем	Причина и отстраняване
<p>... след изтичане на зададеното време ястието не е достатъчно размразено, притоплено или сготвено?</p>	<p>Продължителността или степента на мощност не са избрани подходящо.</p> <ul style="list-style-type: none"> ■ Проверете дали зададеното време е избрано за съответната степен на мощност. Колкото по-ниска е степента на мощност, толкова по-дълго трябва да бъде времето. ■ Проверете дали процесът е бил прекъснат и не е стартират отново.
<p>... микровълновият режим функционира, но не и осветлението на работната камера?</p>	<p>Лампата е дефектна. Можете да използвате уреда както обикновено, но лампата е дефектна.</p> <ul style="list-style-type: none"> ■ Свържете се с центъра за обслужване на клиенти, ако искате да смените осветлението.
<p>... по време на режим на работа с микровълни се чуват необичайни звуци?</p>	<p>Ястието е покрито с алуминиево фолио.</p> <ul style="list-style-type: none"> ■ Отстранете алуминиевото фолио. <p>Възникват искри при използване на метални съдове.</p> <ul style="list-style-type: none"> ■ Спазвайте указанията за съдовете в едноименната глава.
<p>... текущият час в полето на дисплея не е верен?</p>	<p>При прекъсване на електричеството, часът се връща на 12:00 както при въвеждането в експлоатация.</p> <p>Текущият час трябва да бъде въведен наново.</p> <ul style="list-style-type: none"> ■ Коригирайте текущия час.
<p>... ястието твърде бързо се охлажда?</p>	<p>Вследствие на свойствата на микровълните топлината се образува първо в периферните слоеве на хранителния продукт, и едва след това прониква във вътрешността му.</p> <p>Ако ястието се загрява с висока микровълнова мощност, то може става горещо отвън, но във вътрешността все още не е затоплено. При изравняването на температурата след това то става топло във вътрешността и по-студено отвън.</p> <ul style="list-style-type: none"> ■ Затова затопляйте, особено ястия с различна консистенция, като основно ястие с гарнитура, на по-ниска мощност и съответно по-дълго.

Какво да правим, когато ...

Проблем	Причина и отстраняване
... микровълновата фурна се изключва по време на процес по готвене, затопляне или размразяване?	Циркулацията на въздух може да не е достатъчна. ■ Проверете дали отворът за входящ или изходящ въздух е затворен. Отстранете предметите.
	При прегряване на уреда може да се стигне до изключването му от мерки за безопасност. ■ След период на охлаждане можете да продължите процеса.
	Уредът повторно се изключва. ■ Свържете се с центъра за обслужване на клиенти.

Сервизно обслужване

Контакт при неизправности

При неизправности, които не можете да отстраните сами, уведомете на-пример Вашия специализиран търго-вец на Miele или сервиза на Miele.

Можете да запазите час в сервиза на Miele онлайн на адрес www.miele.bg/service.

Информацията за връзка със сер-виза на Miele ще откриете в края на този документ.

Сервизът се нуждае от идентифика-тора на модела и фабричния номер (фабр./сериен номер/№). Данните ще намерите на табелката с данни.

Гаранция

Гаранционният срок е 2 години.

Повече информация можете да наме-рите в доставените с машината га-ранционни условия.

МИЛЕ БЪЛГАРИЯ ЕООД
Ул. Бяла черква №24
гр.София, 1408

Тел: + 359 2 426 00 89
+ 359 882 391 073
Имейл адрес: info@miele.bg
www.miele.bg

Miele & Cie. KG
Carl-Miele-Straße 29
33332 Gütersloh
Deutschland

M 2230 SC

bg-BG

M.-Nr. 11 231 790 / 04