

Miele

Instruções de utilização

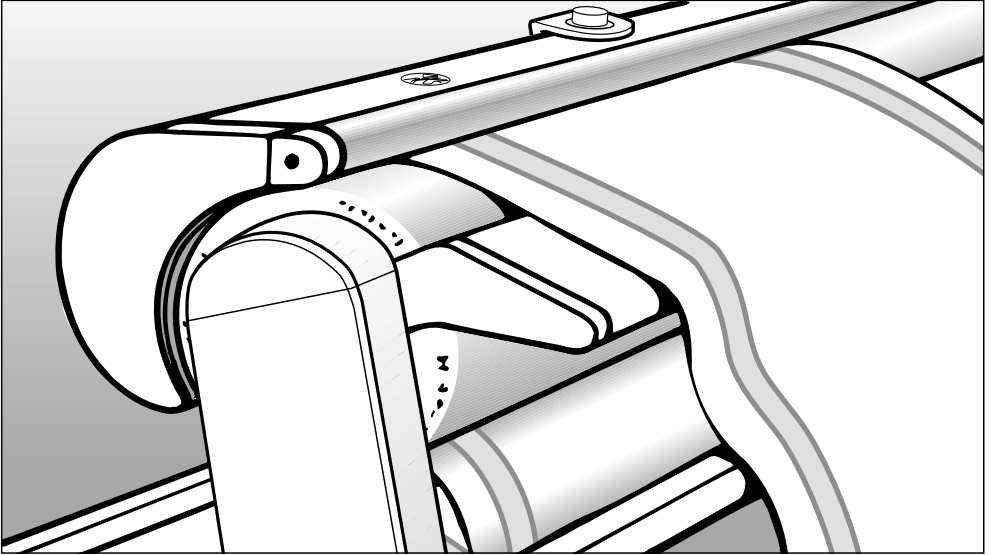

Calandra HM 16–83

pt-PT

Antes da montagem, instalação e colocação em funcionamento, é **imprescindível** que leia as instruções de utilização. Desta forma, não só se protege, como evita danos no seu aparelho.

M.-Nr. 07 660 520

Índice

Descrição do aparelho	4
Indicações de segurança e avisos	6
O seu contributo para proteção do ambiente	9
Deslocar	10
Ligação	11
Ligação elétrica	11
Antes da primeira colocação em funcionamento	11
Antes de calandrar	12
Espaço para usar a calandra	12
Preparar a roupa	12
Humidade residual.....	12
Esticar e alisar	12
Separar	13
Primeira utilização da calandra	13
Verificar a eficácia da proteção de dedos	13
Calandrar	14
Ligar e desligar	14
Para ligar.....	14
Para desligar	14
Selecionar a temperatura da calandra.....	14
Selecionar velocidade do rolo	15
Calandrar	15
Para passar na calandra	15
Para vaporizar	15
Para elevar o berço	15
Colocar a roupa	15
Calha articulada	16
Dicas	16
Após a calandragem.....	17
Se a calandra deve ser arrumada	17
Falha de energia.....	17
Prática de calandragem	18
Toalhas de mão, panos de louça e guardanapos	18
Toalhas de mesa	18
Roupa de cama e lençóis de cima	18
Capas de edredão	19
Fronhas de almofada.....	19
Aventais	19

Conservação	20
Limpar o berço	20
Limpar a caixa	20
Pano da calandra	20
Substituir o pano da calandra	20
Resolução de anomalias	23
Serviço de assistência técnica	24
Contacto no caso de avarias	24
Caraterísticas técnicas	25

Descrição do aparelho

Calandra

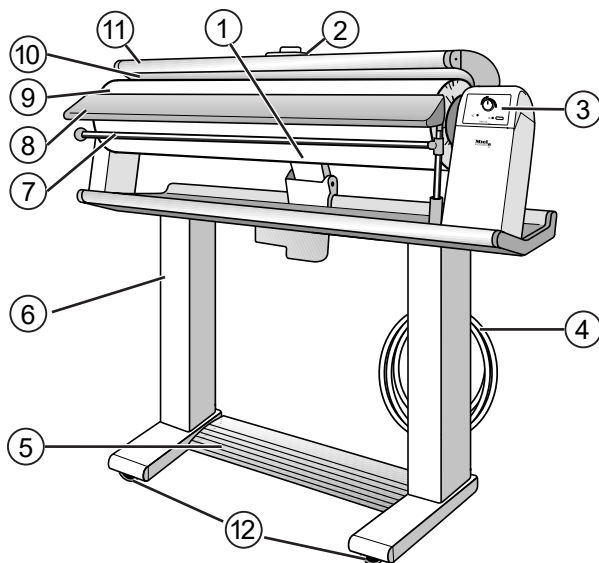

- ① Desbloqueio de emergência
O desbloqueio de emergência anula manualmente a pressão de contacto do berço.
- ② Seletor de temperatura
É possível ajustar a temperatura da calandra conforme os símbolos da etiqueta.
- ③ Painel de comandos
- ④ Cabo de alimentação elétrica e suspensão do cabo
- ⑤ Pedal
Coloca o rolo em movimento e o berço arranca.
- ⑥ Mesa da roupa
- ⑦ Braço de apoio
Permite um arrefecimento sem vincos e a secagem posterior da roupa pronta.
- ⑧ Tábua de apoio
Facilita a entrada precisa de roupa.
- ⑨ Rolo
- ⑩ Berço
- ⑪ Proteção de dedos
- ⑫ 4 rodas

Painel de comandos

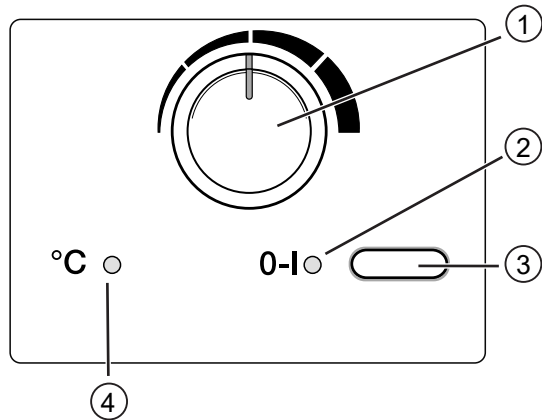

- ① Seletor de velocidade do rolo
- ② Luz de indicação 0-I
Acende-se quando a calandra está ligada.
- ③ Interruptor 0-I
Liga e desliga a calandra.
- ④ Luz de indicação °C
Acende-se quando o berço é aquecido.

Indicações de segurança e avisos

Leia as instruções de utilização antes de utilizar a calandra pela primeira vez.

As instruções de utilização contêm indicações importantes sobre a segurança, a utilização e a manutenção da calandra. Desta forma, não só se protege como evita danos na calandra.

Conserve as instruções de utilização e faculte as mesmas a um eventual futuro proprietário.

Utilização adequada

▶ A calandra de berço apenas pode ser utilizada para passar têxteis na calandra que, segundo a etiqueta de conservação, sejam adequados para calandragem mecânica e tenham sido lavados com água.

▶ As pessoas que, devido às suas capacidades físicas, sensoriais ou psíquicas, ou ainda por inexperiência ou desconhecimento, não estejam em condições de utilizar a calandra com segurança não a podem utilizar sem serem vigiadas ou orientadas por uma pessoa responsável.

Segurança técnica

▶ Antes da instalação da calandra, verifique se existe algum dano externo visível. Nunca coloque em funcionamento uma calandra danificada. Uma calandra danificada pode colocar em risco a sua segurança.

▶ Certifique-se de que os valores de tensão (tensão e frequência) da rede elétrica local correspondem às especificações de tensão constantes na placa de características da calandra, antes de ligar o cabo de alimentação elétrica à tomada.

Em caso de dúvidas, pergunte quais os valores de tensão da rede elétrica local a um electricista qualificado. Ao efetuar a ligação a uma tensão diferente da indicada na placa de características poderá ocorrer o mau funcionamento ou a avaria da calandra.

▶ Um cabo de ligação danificado só pode ser substituído por outro cabo de alimentação específico do mesmo tipo (pode ser obtido nos serviços Miele). Por motivos de segurança, a substituição só pode ser efetuada por um técnico Miele ou por um técnico autorizado pela Miele.

Indicações de segurança e avisos

▶ A segurança elétrica da calandra só está garantida se esta estiver ligada à corrente por meio de uma tomada com contacto de segurança.

É muito importante que este pré-requisito fundamental de segurança seja verificado e, em caso de dúvida, as instalações elétricas da habitação devem ser verificadas por um técnico qualificado.

A Miele não pode ser responsabilizada por danos (p. ex., choque elétrico) causados devido à falta ou à interrupção do condutor de proteção.

▶ Para ligar a calandra à rede elétrica não utilize um cabo de extensão ou uma tomada múltipla, porque estes não proporcionam a segurança necessária (p. ex., devido ao perigo de sobreaquecimento).

▶ A calandra corresponde às normas de segurança em vigor. As reparações executadas indevidamente podem causar perigos imprevisíveis para o utilizador, pelos quais o fabricante não assume qualquer responsabilidade. As reparações devem ser executadas apenas por técnicos autorizados da Miele.

▶ Os componentes com defeito só devem ser substituídos por peças originais da Miele. Só com estas peças é que a Miele garante o cumprimento das condições de segurança.

▶ A calandra só está desconectada da corrente elétrica quando:

- a ficha de ligação à corrente da calandra estiver desligada da tomada ou
- o disjuntor da instalação da casa estiver desligado ou
- o fusível roscado da instalação da casa estiver completamente desparafusado.

▶ Não danificar, remover ou contornar os dispositivos de segurança e os elementos de comando da calandra.

▶ Utilize a calandra apenas quando todas as peças amovíveis do revestimento exterior estiverem montadas e não haja risco de contacto com peças da máquina condutoras de corrente ou peças em rotação.

▶ A colocação e montagem desta calandra em locais de instalação em movimento (p. ex., em navios) devem ser efetuadas por empresas ou técnicos especializados quando são cumpridos os pré-requisitos para uma utilização segura da calandra.

Utilização adequada

▶ Durante a utilização da calandra utilize sempre roupa justa. Mangas soltas, fitas de aventais, cachecóis e gravatas podem ficar ser apanhados pelo rolo.

Indicações de segurança e avisos

▶ Antes de utilizar a calandra, retire anéis, pulseiras, colares e relógios.

▶ Quando a calandra está aquecida existe perigo sério de queimaduras se:

- tocar no berço da calandra,
- agarrar entre o berço da calandra elevado e o rolo da calandra e pisar simultaneamente o pedal.

▶ Nunca deixe crianças brincar na proximidade imediata da calandra. As crianças não devem utilizar a calandra sozinhas.

▶ Nunca coloque quaisquer peças de roupa por cima do berço da calandra aquecido. Existe perigo de incêndio.

▶ Utilize o braço de apoio rotativo para pendurar peças de roupa. O braço de apoio serve exclusivamente para pendurar peças de roupa. Após a utilização, o braço de apoio deve ser novamente rodado para trás de imediato. Não faça pressão sobre o braço de apoio desdobrado. De outro modo, existe o perigo de a calandra tombar devido ao efeito alavanca.

▶ Desligue a calandra antes de retirar a ficha da tomada.

▶ Não retire a ficha da tomada puxando pelo cabo. Agarre sempre a ficha quando a retirar da tomada.

▶ Não coloque o cabo de alimentação elétrica por cima do berço da calandra aquecido. O cabo de alimentação elétrica pode ser danificado e provocar um risco de choque elétrico. Para enrolar o cabo de alimentação elétrica, utilize exclusivamente a suspensão do cabo na parte de trás da calandra.

Utilização de acessórios

▶ Só é possível instalar ou montar acessórios se forem expressamente recomendados pela Miele. Se forem montados ou ligados outros acessórios ou peças, fica excluído o direito à garantia.

O seu contributo para proteção do ambiente

Eliminação da embalagem

A embalagem é utilizada para o manuseamento e protege o aparelho contra danos que possam ocorrer durante o transporte. Os materiais da embalagem são selecionados do ponto de vista ecológico e de eliminação e são geralmente recicláveis.

A devolução da embalagem ao ciclo de reciclagem contribui para a economia de matérias-primas. Utilize pontos de recolha de resíduos com triagem de materiais e possibilidades de devolução das embalagens. O seu distribuidor Miele aceita de volta as embalagens de transporte.

Eliminação do aparelho em fim de vida útil

Os equipamentos elétricos e eletrónicos contêm diversos materiais valiosos. Também contêm determinadas substâncias, misturas e componentes necessários para o seu funcionamento e segurança. No lixo doméstico, bem como no caso de tratamento incorreto, estes podem causar danos na saúde das pessoas e no ambiente. Por isso, não coloque o seu equipamento em fim de vida útil, em nenhuma circunstância, no lixo doméstico.



Em vez disso, utilize os pontos oficiais de recolha criados para a entrega e reciclagem gratuita de equipamentos elétricos e eletrónicos da sua junta de freguesia, de distribuidores Miele ou da Miele. A eliminação de eventuais dados pessoais do equipamento em fim de vida útil é um processo, do ponto de vista legal, da sua responsabilidade. Está legalmente obrigado a retirar de forma não destrutiva as pilhas e as baterias usadas não fechadas de forma fixa no aparelho, bem como as lâmpadas que possam ser retiradas de forma não destrutiva. Entregue-as num ponto de recolha adequado onde possam ser entregues de forma gratuita. Mantenha o seu equipamento em fim de vida útil fora do alcance de crianças, até ser transportado.

Deslocar

A calandra está equipada com quatro rodas.

- Segurar a calandra pela mesa da roupa e puxá-la ou empurrá-la à sua frente.

Para ultrapassar obstáculos como cantos de tapete ou soleiras de portas, mas também para orientar:

- Levantar ligeiramente a calandra.

Ligação elétrica

A calandra está equipada para a ligação a uma tomada com ligação à terra corretamente instalada para CA 220 a 240 V 50 a 60 Hz.

Consulte o consumo de energia e o fusoível de rede na placa de características.

Para aumentar a segurança, na sua orientação DIN VDE 0100, Parte 739, a VDE recomenda ligar o aparelho a um disjuntor de corrente residual com uma corrente de disparo de 30 mA (DIN VDE 0664). No caso de aplicação da medida de proteção «Circuito de proteção contra corrente residual», apenas pode ser utilizado um disjuntor de corrente residual sensível a correntes pulsadas.

Prescrição especial para a Áustria: no caso de aplicação da medida de proteção «Circuito de proteção contra corrente residual», apenas pode ser utilizado um disjuntor de corrente residual sensível a correntes pulsadas.

Ligação

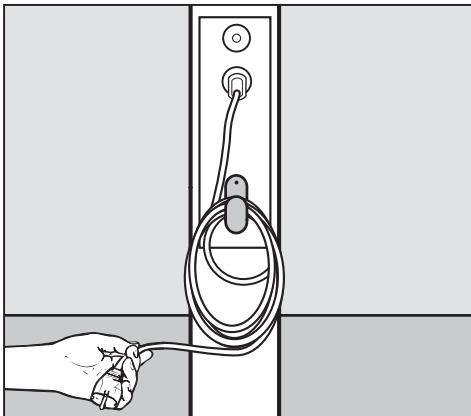

O cabo de ligação está enrolado atrás da mesa da roupa.

- Desdobrar o cabo.
Não ligar ainda a ficha à tomada.

Antes da primeira colocação em funcionamento

Para o transporte, o rolo está protegido com uma película contra o pó.

Logo que a ficha seja inserida e a calandra ligada, o berço sobe automaticamente. Retirar a película de proteção contra pó do rolo.

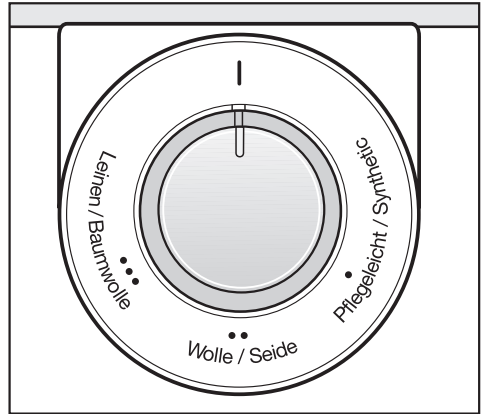

- ♦ Fibras/Sintéticos
- ♦♦ Lã/Seda
- ♦♦♦ Linho/Algodão
- Colar a folha autocolante fornecida com os acessórios em volta do seletor de temperatura.

Antes de calandrar

Espaço para usar a calandra

Precisa de uma cadeira ajustável em altura e de uma superfície de apoio para a roupa passada na calandra.

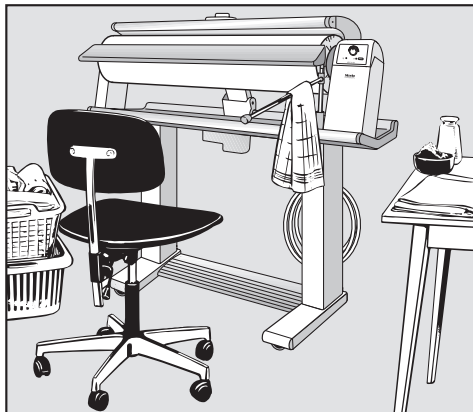

Assegure uma posição nivelada da calandra e estabilidade suficiente para não escorregar lateralmente.

Deve manter próximo:

- o cesto com a roupa preparada, à esquerda da calandra,
- uma prateleira para pousar a roupa passada na calandra à direita da calandra.

Camisas, batas, blusas, etc. devem ser imediatamente penduradas em cruzetas.

Peças de roupa mais pequenas podem ser penduradas sobre a calha articulada.

Prepare igualmente um recipiente com água para humedecer posteriormente a roupa.

Preparar a roupa

Roupa corretamente preparada é condição prévia para um bom resultado final.

Portanto, antes de passar a roupa na calandra deve ser:

- controlada relativamente a humidade residual.
- esticada e alisada.
- separada.

Humidade residual

A roupa necessita da humidade certa, apenas nesse caso é garantido que, com o ajuste de temperatura certo, fica lisa e seca após uma passagem da calandra.

Outras recomendações relativamente à humidade certa para passar na calandra

Material	Humidade para passar na calandra
Sedas	envolver num pano húmido para evitar manchas de água
Fibras sintéticas como dralon, nylon, perlon, etc.	ligeiramente húmido até seco
Lãs (p. ex., calças)	aplicar vapor sob um pano húmido
Algodão	ligeiramente húmido
Linho	bastante húmido

Esticar e alisar

Esticar a roupa humedecida como habitualmente.

Alisar cintas, alças e bainhas.

Dobrar peças grandes como toalhas de mesa, lençóis e capas de edredão longitudinalmente e em dobras sanfonadas: é este o modo mais confortável de passar as peças na calandra.

Separar

Organizar a roupa para passar na calandra por peças simples e com formas, bem como por sensibilidade ao calor.

Primeiro, os tecidos sensíveis ao calor como perlon, nylon e seda sintética. De seguida, com uma temperatura mais elevada, seda, lã, algodão e linho.

Por último, passar na calandra a roupa tratada com goma, para que resíduos de goma que possam permanecer no berço não interfiram com a calandragem de outras peças de roupa.

Primeira utilização da calandra

No rolo, é palpável e visível uma elevação de 2 a 3 mm. Esta não influencia o processo de calandragem e nivela-se após aprox. 3 horas através da calandragem.

Por este meio consegue-se que o enrolamento do rolo seja praticamente sem folgas.

Verificar a eficácia da proteção de dedos

A proteção de dedos é um dispositivo de segurança que deve ser ativado para a verificação de funcionamento antes de cada calandragem.

- Com a calandra ligada, pisar totalmente o pedal.
- O berço pouso no rolo rotativo.

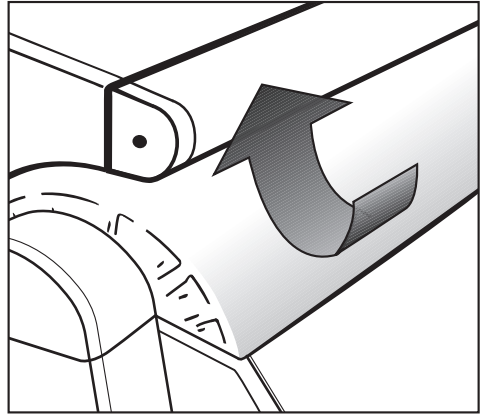

- Se, agora, elevar a proteção de dedos, o rolo para e o berço eleva-se.
- Solte a proteção de dedos e tire o pé do pedal.
- Volte a pisar o pedal totalmente.
- O berço pouso e o rolo roda.

Calandrar

Ligar e desligar

A calandra é ligada e desligada com o interruptor I-O «Ligar-desligar».

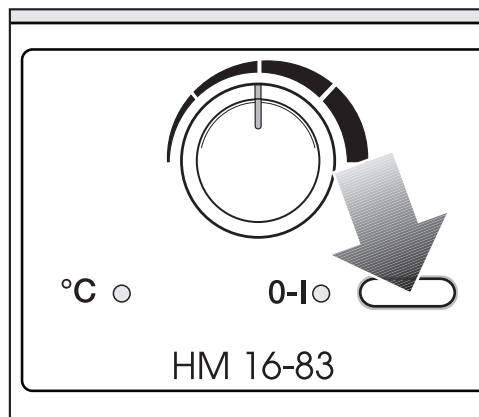

Para ligar

- Pressionar o interruptor

A luz de indicação à esquerda ao lado do interruptor acende.

Para desligar

- Pressionar o interruptor e soltar

A luz de indicação à esquerda ao lado do interruptor apaga-se.

Selecionar a temperatura da calandra

A temperatura da calandra é definida com o seletor de temperatura.

Na escala do seletor de temperatura encontram-se marcados níveis individuais de temperatura com símbolos em forma de pontos que correspondem aos símbolos internacionais da etiqueta de conservação «Engomar».

A película fornecida com os acessórios pode ser colada aqui.

Tipo de fibras	Símbolo de pontos	Níveis de temperatura
Fibras/Sintéticos	♦	baixa temperatura
Lã/Seda	♦♦	temperatura média
Linho/Algodão	♦♦♦	alta temperatura
	I	40 a 60 °C

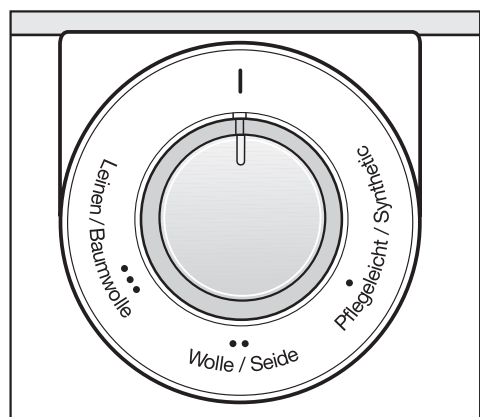

- Ajustar o seletor de temperatura para a temperatura pretendida.

A luz de indicação °C «Temperatura» acende-se enquanto o berço é aquecido. Apaga-se quando a temperatura selecionada é alcançada.

No caso de tecidos mistos, a proporção de fibras mais sensíveis determina a temperatura de calandragem. Por exemplo, peças de roupa de poliacrílico e algodão são passadas na calandra na regulação ♦♦ lã/seda e não como algodão.

Selecionar velocidade do rolo

A velocidade do rolo pode ser ajustada em cinco níveis, de baixa (aprox. 2 m/min) a elevada (aprox. 4,5 m/min).

Uma velocidade do rolo baixa facilita a calandragem de peças de formato complexo como, p. ex., camisas ou blusas. Também em peças de roupa engomadas em várias camadas, recomenda-se uma diminuição da velocidade do rolo. Habitualmente, já são suficientes uma ou duas passagens para que a roupa fique lisa e seca.

Peças de roupa mais finas de uma camada como, p. ex., guardanapos ou panos de louça, podem ser passados na calandra a velocidades mais elevadas.

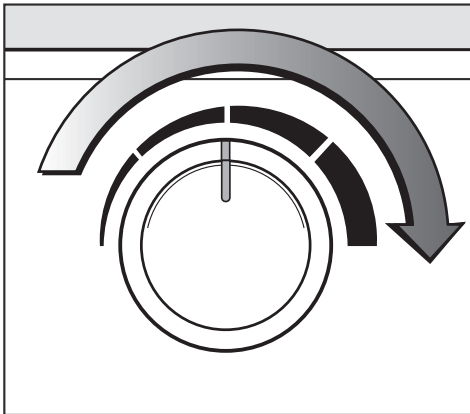

- Colocar o seletor de velocidade do rolo na velocidade pretendida.

Calandrar

O processo de calandragem é controlado com o pedal. Tem três posições de comutação:

- Elevar
- Vaporizar
- Calandrar

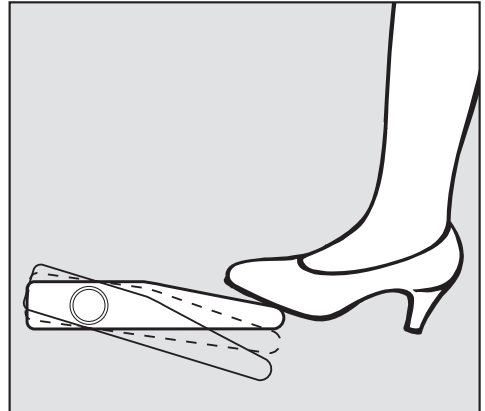

Para passar na calandra

- Pisar totalmente o pedal.

 Perigo de queimadura e esmagamento
Não agarrar entre o berço e o rolo.

Para vaporizar

- Primeiro, pisar totalmente o pedal; depois, levantar ligeiramente o pé. O rolo para, então, quando o berço está no lugar.

Para elevar o berço

- Tirar o pé do pedal

Colocar a roupa

- Alinhar a roupa para passar na calandra na tábua de apoio na direção das fibras e alisar.

Calandrar

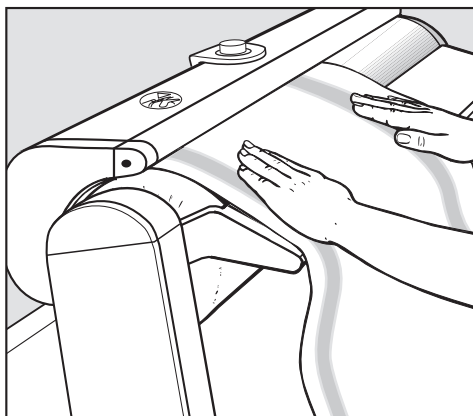

- Depois, rodar manualmente o rolo com a peça de roupa de forma que o início da peça de roupa possa ser preso pelo berço.
- Posteriormente, pisar o pedal.

Calha articulada

Pode colocar a roupa sem vincos passada na calandra sobre a calha articulada.

Não exerça pressão sobre a calha articulada desdobrada, existe o perigo de a calandra tombar.

Dicas

Caso se formem vincos na introdução da roupa:

Interromper o processo de calandragem, puxar a peça de roupa ligeiramente para trás e alisar. Se necessário, humedecer posteriormente com uma esponja ou um pano húmido/o.

Sempre que possível, utilizar a largura total do rolo, assim a superfície lisa do revestimento do rolo permanece conservada.

No caso de peças mais pequenas como, p. ex., guardanapos, utilizar alternadamente o lado direito e o esquerdo do rolo.

Peças com botões salientes devem ser passadas na calandra de modo que os botões fiquem virados para o rolo e possam comprimir-se no revestimento elástico do rolo.

Para proteger o berço, colocar um pano sobre fechos-éclair, botões de metal e ganchos de metal.

Não passar na calandra botões não resistentes a calor e extremamente altos, p. ex., botões esféricos (para proteção do berço).

Quando estiver quase a acabar com a calandragem, pode colocar o seletor de temperatura para I e ainda passar peças pequenas com o calor residual.

Após a calandragem

- Desligar a calandra
- Colocar o seletor de temperatura para I.
- Retirar a ficha da tomada.

Se a calandra deve ser arrumada

- Deixar arrefecer o berço
- Enrolar o cabo de ligação
- Colocar a cobertura

Falha de energia

A peça de roupa é queimada
Se, durante a calandragem, a energia falhar, o berço permanece aplicado no rolo. A peça de roupa fica presa e existe o risco de queimar.
Acionar o desbloqueio de emergência

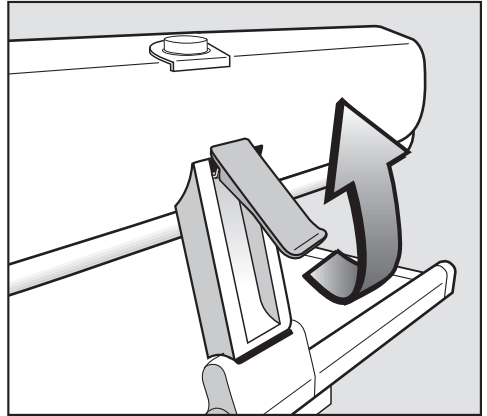

- Puxar o desbloqueio de emergência para cima.

Deixa de haver pressão de contacto, a peça de roupa pode, então, ser retirada.

Quando a tensão regressa (a luz de indicação no interruptor de alimentação acende-se), pressionar o desbloqueio de emergência para baixo. Depois, é possível continuar a passar a calandra como habitualmente.

Prática de calandragem

Considere as indicações relativas à prática de calandragem como respetivamente «uma de várias possibilidades». Seguramente, durante a sua experiência ao passar na calandra, irá descobrir opções que considera mais favoráveis para si.

Toalhas de mão, panos de louça e guardanapos

Passar na calandra no sentido das fibras relativamente à tábua de apoio, os têxteis não ficam torcidos e podem ser facilmente dobrados.

Introduzir lenços e guardanapos na diagonal.

Tirar partido da largura do rolo!

Toalhas de mesa

As toalhas de mesa não ficam com um vinco de engomagem se passar primeiro o meio.



- Colocar a toalha de mesa transversalmente, as extremidades ficam penduradas à esquerda e à direita.
- Dobrar no sentido da largura.

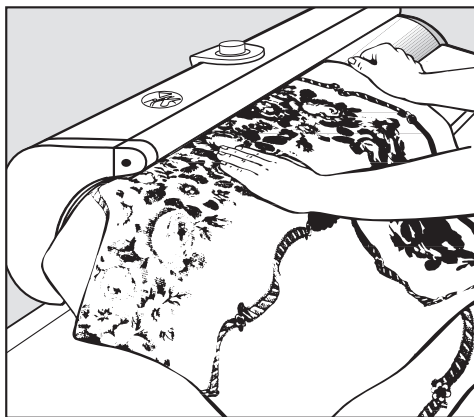

- Passar na calandra de ambos os lados a parte não passada do pano, do lado esquerdo do rolo. Deixar a parte do meio passada na calandra pendurada na extremidade esquerda do rolo para que não surja nenhum qualquer vinco de engomagem.

Roupa de cama e lençóis de cima

Para passar coberturas de mesa na calandra, ou caso um vinco de engomagem não atrapalhe: dobrar ao comprimento e passar na calandra.

Passar na calandra adornos e bordados em lençóis de cima primeiro a partir da direita, depois a partir da esquerda, assim, os bordados ficam mais bonitos.

Capas de edredão

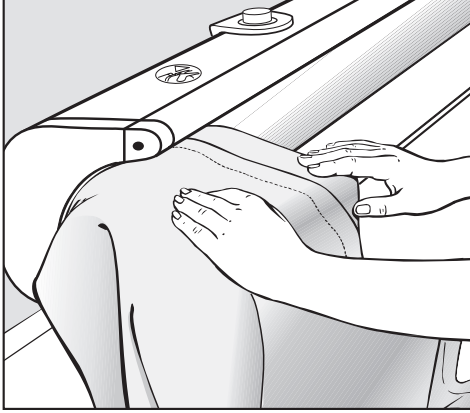

- Primeiro, passar na calandra a tira dos orifícios para os botões fechada na extremidade esquerda do rolo. Os botões na direção do rolo.

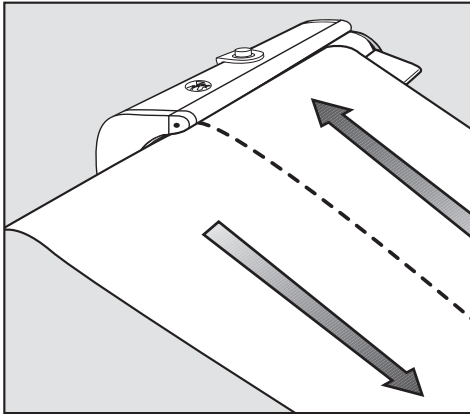

- Passar na calandra a capa de edredão em 2 faixas longitudinais.

Fronhas de almofada

- Primeiro, passar na calandra a tira dos orifícios para os botões (como nas capas de edredão). Depois, passar na calandra toda a fronha de ambos os lados.

Se os botões estiverem virados para o berço, não passar os botões na calandra.

Aventais

- Passar na calandra aventais ao lado uns dos outros até ao peitilho e por cima do peitilho até ao cós.
- Passar depois na calandra os aventais ou por faixas até ao cós, ou transversalmente. Deixar o peitilho pendurado na extremidade esquerda do rolo.

Conservação

Em todos os trabalhos de limpeza, desligar a ficha da tomada.

Limpar o berço

Caso, p. ex., ocorram depósitos de calcário ou existam resíduos de goma no berço, é possível removê-los com detergentes e produtos de limpeza comuns. A limpeza é executada com o berço frio. O acionamento do desbloqueio de emergência facilita o trabalho.

Não utilize produtos abrasivos granulados!

Limpar a caixa

Consoante a sujidade existente, a limpeza da estrutura exterior pode ser seca ou húmida.

Não utilize produtos abrasivos granulados!

Pano da calandra

O pano da calandra é composto por fibras agulha de aramida com 2 % de fibras de aço inoxidável.

É normal o pano da calandra ficar ligeiramente acastanhado com o tempo. No entanto, se o pano ficar com má aparência, pode ser facilmente substituído.

Panos da calandra podem ser posteriormente adquiridos no serviço de assistência técnica da Miele.

Substituir o pano da calandra

Apenas substitua o pano da calandra com o berço frio!

Para substituir o pano da calandra: retirar a tábua de apoio.

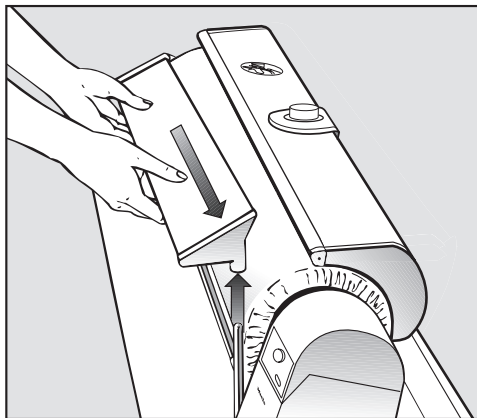

- Elevar primeiro a tábua de apoio do suporte direito da tábua e, depois, puxar para fora da parte lateral esquerda.

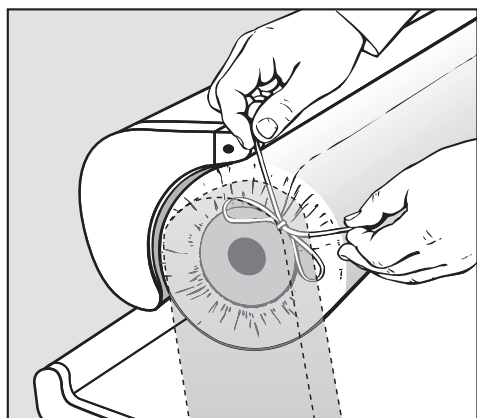

- Soltar os atilhos no lado esquerdo e direito do rolo.

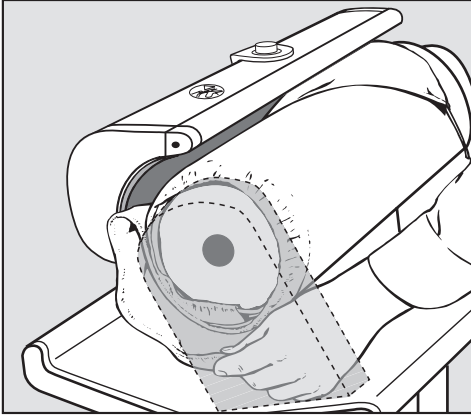

- Desdobrar o pano da calandra.

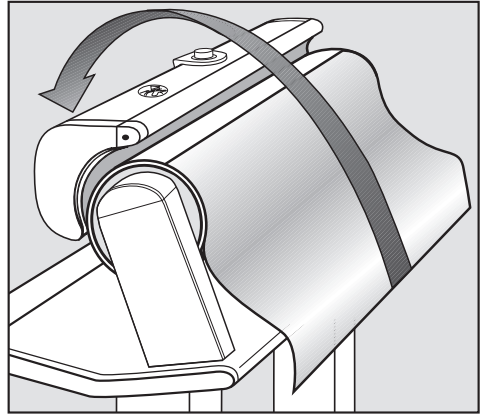

- Agarrar o pano de algodão em ambos os lados, esticar e colocar assim por cima do berço.

A junta de colocação do pano de algodão encontra-se agora em cima!

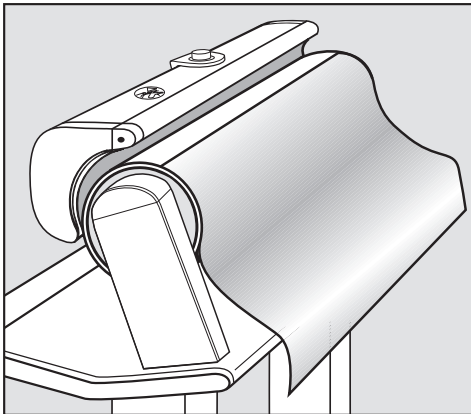

- Desdobrar completamente o pano de algodão fixo no rolo e deixar ficar suspenso para baixo liso.

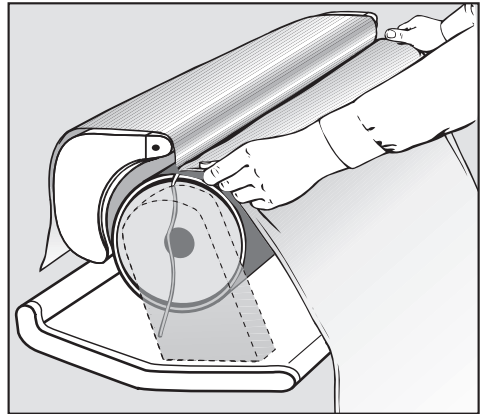

- Colocar o novo pano da calandra com o bordo do corte na junta de colocação (cintas fora, costura da dobra dentro) e alisar.

Conservação

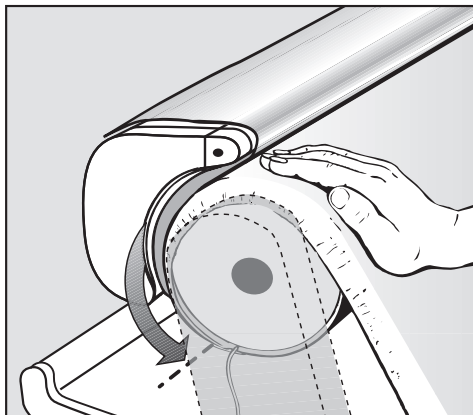

- Rodar manualmente o rolo no sentido da calandragem até a junta de colocação estar em baixo, ver a seta.
- Ligar a calandra.

⚠ Ao ligar a calandra, o berço é logo aquecido.

Colocar o regulador de temperatura sempre na posição I.

- Após algumas voltas do rolo, quando a extremidade do pano da calandra se encontrar precisamente por baixo do berço, desligar a calandra com o pedal pisado.

O berço permanece colocado e segura o pano da calandra.

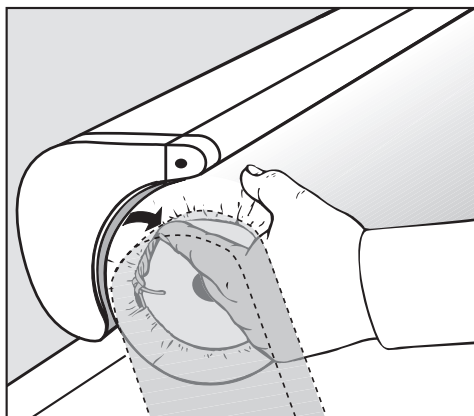

- Apertar as cintas no lado esquerdo e direito do rolo, atar e inserir por baixo do pano da calandra.
- Voltar a colocar a tábua de apoio.
- Ligar a calandra, o berço eleva-se.

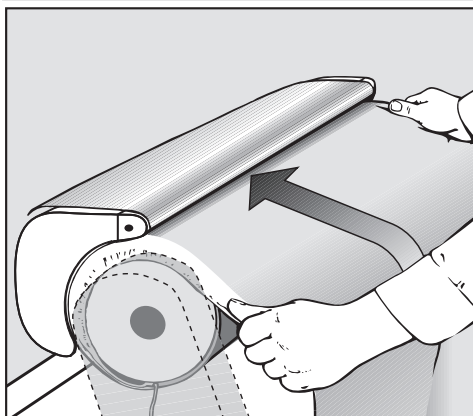

- Pisar o pedal e «passar» o pano da calandra.

Certificar-se de que as cintas não são enroladas.

Resolução de anomalias

A maioria das anomalias e dos erros que podem derivar da utilização diária, podem ser resolvidos por si. Em muitos casos, pode economizar tempo e custos, pois não necessita de recorrer ao serviço de assistência técnica.

A tabela apresentada a seguir deverá ajudar a encontrar e solucionar a causa de uma anomalia ou de um erro. Contudo, preste atenção ao seguinte:

 Reparações executadas de modo incorreto podem gerar perigos graves para o utilizador.

As reparações em aparelhos elétricos só devem ser executadas por técnicos autorizados.

Problema	Causa possível	Resolução
Não é possível colocar a calandra em funcionamento.	A calandra não tem corrente elétrica.	Verifique se a ficha está ligada e se o disjuntor no local está em ordem.
Má introdução da roupa.	Pano da calandra sujo.	Lavar o pano da calandra a 60 °C.
Má introdução da roupa.	Depósitos de calcário ou resíduos de goma no berço.	Remover com produtos de limpeza comercialmente disponíveis.
Plissagem (formação de vincos).	O berço está sujo (depósitos de calcário).	Limpar o berço com produtos de limpeza comercialmente disponíveis.
Pano da calandra muito sujo.	Depósitos	Lavar o pano da calandra a 60 °C.
Sem pressão de contacto do berço.	Desbloqueio de emergência acionado.	Pressionar o desbloqueio de emergência para baixo (ver também «Falha de energia»).

Serviço de assistência técnica

Em miele.pt/service pode obter informações relativas à resolução autónoma de anomalias e às peças de substituição da Miele.





Contacto no caso de avarias

Contacte, por ex., o seu distribuidor Miele ou serviço de assistência técnica Miele quando não conseguir solucionar a avaria.

Pode reservar o serviço de assistência técnica da Miele online em www.miele.pt.

Os dados de contacto do serviço de assistência técnica da Miele encontram-se no final do presente documento.

O serviço de assistência técnica irá precisar do identificador de modelo e do número de fabrico (fabr./N.º de série, N.º). Estes dados encontram-se na placa de características.

IBN	Typ	(1)
	Fabr.Nr.	(2)
	Art.Nr.	
	M.-Nr.	
		(3)
		
		(4)
	Total	(5)
		
		

- ① Modelo
- ② Número de fabrico
- ③ Tensão/Frequência
- ④ Fusível de rede (no local)
- ⑤ Consumo de energia

O esquema elétrico encontra-se na tábua de engomar à frente no lado direito, atrás da cobertura de plástico.

Caraterísticas técnicas

Altura	96 cm
Largura	105 cm
Profundidade	38 cm
Peso	aprox. 38 kg
Carga máx. no piso	372 Newton
Tensão de ligação	ver a placa de caraterísticas
Potência de ligação	ver a placa de caraterísticas
Fusível	ver a placa de caraterísticas
Certificados atribuídos	VDE, proteção de interferências
Nível de potência sonora	53,5 dB(A)
medido segundo a DIN (IEC) 45 635	
Marcação de acordo com o Regulamento relativo a ruído de máquinas 3 GSGV § 11.a	



Miele

Miele Portuguesa, Lda.

Lisboa:

MIELE Experience Center

Av. do Forte, 5
2790-073 Carnaxide

Contactos:

Telf.: 21 4248 100

Fax: 21 4248 109

Assistência técnica 808 200 687

E-Mail: professional@miele.pt

Website: www.miele-professional.pt



Miele & Cie. KG
Carl-Miele-Straße 29, 33332 Gütersloh, Alemanha