

Kasutus- ja paigaldusjuhend Induktsioonkeeduplaadid



Enne paigaldamist, ühendamist ja kasutuselevõttu lugege **kindlasti** läbi see kasutus- ja paigaldusjuhend. Sellega kaitsete ennast ja vältite kahjusid.

Sisukord

Ohutusjuhised ja hoiatused	5
Teie panus keskkonna heaks	13
Ülevaade	14
Pliidiplaat	14
Keedualade andmed	15
Kaasasolevad tarvikud	16
Juhtseadised	17
Puutekraan	17
Sümbolid.....	19
Esmakordne kasutuselevõtt	20
Pliidiplaadi esmakordne puhastamine.....	20
Pliidiplaadi esmakordne kasutuselevõtt.....	20
Miele@home	21
Con@ctivity	24
Tööpõhimõte	26
Müra	27
Power Management.....	28
Keedunõud	29
Nõuandeid energia säästmiseks	31
Seadistusvahemikud	32
Kasutamine	33
Kasutuspõhimõte	33
Menüüpunkti valimine.....	34
Rippmenüü kuvamine.....	34
Lehitsemine	34
Menüütasandilt lahkumine.....	34
Valikuloendis seadistuse muutmine.....	34
Potituvastus.....	34
Keedunõude paigutamine	35
Pliidiplaadi sisselülitamine	37
Võimsusastme seadistamine.....	37
Keedutsooni / pliidiplaadi väljalülitamine.....	37
Jääksoojuse näidik	38
TempControl 	39
Võimsusastme seadistamine – laiendatud seadistusvahemik	41
PowerFlex Plus-keeduala	41
"Assistent" 	44

Taimer	47
Taimer	47
Automaatne väljalülitus	48
Lisafunktsioonid	49
Stop&Go	49
Recall	49
Pühkimiskaitse	50
Demorežiim	50
Pliidiplaadi andmete kuvamine	50
Ohutusseadised	51
Kasutuslukk	51
Turvaväljalülitus	52
Ülekuumenemiskaitse	52
Einstellungen 	53
Andmed katseinstituutide jaoks	55
Puhastamine ja hooldus	56
Klaaskeraamiliste pindade puhastamine	57
Mida teha, kui	58
Teated näidikutel / ekraanil	58
Ootamatu käitumine	59
Ebarahuldav tulemus	60
Üldised probleemid või tehnilised tõrked	60
Juurdeostetavad tarvikud	62
Klienditeenindus	63
Kontakt tõrgete korral	63
Garantii	63
Paigaldus	64
Paigaldamise ohutusjuhised	64
Ohutud vahemikud	65
Paigaldusjuhised – pealasetsev	69
Paigaldusmõõdud – pinnapealne	70
Paigaldusmõõdud – KM 7999 FR	70
Paigaldusmõõdud – KM 7999 FL	71
Pealasetsev paigaldus	72
Paigaldusjuhised – tasapinnaline	73
Paigaldusmõõtmed – tasapinnaline	74
Paigaldusmõõdud – KM 7999 FL	74
Tasapinnaline paigaldus	75
Elektriühendus	76

Sisukord

Garantii	78
Toote andmelehed	79
Vastavusdeklaratsioon	80
Legend	81

Ohutusjuhised ja hoiatused

See pliidiplaat vastab ettenähtud ohutusnõuetele. Asjatundmatu kasutamine võib vigastada inimesi ja põhjustada materiaalselt kahju.

Enne pliidiplaadi kasutuselevõttu lugege kasutus- ja paigaldusjuhend tähelepanelikult läbi. See sisaldab olulisi juhiseid paigaldamise, ohutu kasutamise ja hoolduse kohta. Sellega kaitsete ennast ja väldite pliidiplaadi kahjustamist.

Kooskõlas standardiga IEC 60335-1 juhib Miele tähelepanu sellele, et pliidiplaadi paigaldamist käsitlev peatükk ning ohutusjuhised ja hoiatused tuleb läbi lugeda ja neid järgida.

Miele ei vastuta juhiste eiramise tõttu tekkinud kahju eest.

Hoidke kasutus- ja paigaldusjuhend alles ning andke see edasi võimalikule järgmisele omanikule.

Ohutusjuhised ja hoiatused

Otstarbekohane kasutamine

- ▶ See pliidiplaat on ette nähtud kasutamiseks majapidamises ja sellesarnastes paigaldustingimustes.
- ▶ See pliidiplaat ei ole ette nähtud kasutamiseks välistingimustes.
- ▶ Kasutage pliidiplaati vaid kodumajapidamises tavapärasel eesmärgil toitude valmistamiseks ja soojendamiseks. Muud kasutusviisid ei ole lubatud.
- ▶ Isikuid, kes oma kehalise, meelelise või vaimse seisundi või oma kogenematus või teadmatuse tõttu ei ole võimelised pliidiplaati ohutult kasutama, tuleb kasutamise ajal jälgida. Sellised isikud tohivad kasutada pliidiplaati järelevalveta vaid juhul, kui neile on seadme kasutamine nii selgeks õpetatud, et nad saavad sellega ohutult hakkama. Nad peavad oskama märgata ja mõista vales kasutamisest tulenevaid ohte.

Lapsed ja majapidamine

- ▶ Nooremad kui kaheksa-aastased lapsed tohivad pliidiplaati kasutada vaid pideva järelevalve all.
- ▶ Lapsed alates 8. eluaastast tohivad kasutada pliidiplaati järelevalveta vaid juhul, kui neile on pliidiplaadi kasutamine nii selgeks õpetatud, et nad saavad sellega ohutult hakkama. Lapsed peavad oskama märgata ja mõista valest kasutamisest tulenevaid ohte.
- ▶ Lapsed ei tohi pliidiplaati järelevalveta puhastada.
- ▶ Jälgige lapsi, kes viibivad pliidiplaadi läheduses. Ärge mitte kunagi lubage lastel pliidiplaadiga mängida.
- ▶ Pliidiplaat kuumeneb töötamise ajal ja jääb kuumaks veel mõnda aega pärast väljalülitamist. Hoidke lapsi pliidiplaadist eemal, kuni see on nii palju maha jahtunud, et igasugune põletusoht on välistatud.
- ▶ Põletusoht! Ärge hoidke pliidiplaadi kohal või taga asetsevates pa-nipaikades esemeid, mis võivad lastele huvi pakkuda. See ahvatleb lapsi pliidiplaadile ronima.
- ▶ Põletusoht! Keerake pottide ja pannide käepidemed kõrvale töö-pinna kohale, et lapsed ei saaks neid alla tõmmata ja end põletada.
- ▶ Lämpumisoht! Lapsed võivad mängimisel pakkematerjali (nt kilesse) kinni jääda või selle endale üle pea tõmmata ja lämbuda. Hoidke pakkematerjali lastele kättesaamatus kohas.
- ▶ Kasutage kasutuslukku, et lapsed ei saaks pliidiplaati kasutada ilma järelevalveta.

Ohutusjuhised ja hoiatused

Tehniline ohutus

▶ Oskamatud paigaldus-, hooldus- ning remonttööd võivad kasutajat tõsiselt ohustada. Paigaldus-, hooldus- ja remonttööd tohivad teha ainult Miele volitatud spetsialistid.

▶ Pliidiplaadi kahjustused võivad teid ohtu seada. Kontrollige, ega pliidiplaadil pole nähtavaid kahjustusi. Ärge mitte kunagi kasutage kahjustunud pliidiplaati.

▶ Võimalik on ajutine või pidev kasutamine autonoomse või võrguga mittesünkroonse energiavarustussüsteemiga (nt minivõrgud, varusüsteemid). Kasutamise eeltingimus on, et energiavarustussüsteem vastab standardi EN 50160 või võrreldava standardi nõuetele. Elektrisüsteemi ja selles Miele seadmes ette nähtud kaitsemeetmete funktsioon ja tööviis peavad ka minivõrgus või võrguga mittesünkroonse kasutamise korral olema tagatud või need tuleb paigaldises asendada võrreldavate meetmetega. Seda kirjeldatakse näiteks VDE-AR-E 2510-2 ajakohases väljaandes.

▶ Pliidiplaadi elektriohutus on tagatud ainult siis, kui seade on ühendatud nõuetekohaselt paigaldatud maandussüsteemi. Selle olulise ohutusnõude järgimine on väga tähtis. Kahtluse korral laske kogu elektrisüsteem elektrikul üle kontrollida.

▶ Pliidiplaadi tüübisildil toodud ühendusandmed (pinge ja sagedus) peavad kindlasti vastama elektrivõrgu andmetele, et vältida pliidiplaadi kahjustusi.

Võrrelge neid enne ühendamist. Pöörduge kahtluse korral elektriku poole.

▶ Harupesad või pikendusjuhtmed ei taga vajalikku ohutust (tuleoht). Ärge kasutage neid pliidiplaadi ühendamiseks elektrivõrku.

▶ Ohutu töötamise tagamiseks kasutage pliidiplaati vaid lõplikult paigaldatuna.

▶ Seda pliidiplaati ei tohi kasutada mittestatsionaarsetes paigalduskohtades (nt laevas).

▶ Kokkupuude pinge all olevate ühendustega ning elektri- ja mehhaanikaosa muutmine on teile ohtlik ja võib põhjustada tõrkeid pliidiplaadi töös.

Ärge mitte mingil juhul avage pliidiplaadi korpust.

▶ Garantii kaotab kehtivuse, kui pliidiplaati ei paranda Miele volitatud klienditeenindus.

- ▶ Miele tagab ohutusnõuetele vastavuse ainult originaalvaruosade kasutamise korral. Asendage vigased komponendid vaid Miele originaalvaruosadega.
- ▶ Pliidiplaat ei ole ette nähtud kasutamiseks välise ajarelee või kaugjuhtimissüsteemiga.
- ▶ Pliidiplaadi peab vooluvõrguga ühendama elektrik (vt peatüki “Paigaldus” jaotist “Elektriühendus”).
- ▶ Kui toitejuhe on kahjustunud, peab selle elektrik vahetama spetsiaalse toitejuhtme vastu (vt peatüki “Paigaldus” jaotist “Elektriühendus”).
- ▶ Paigaldus-, hooldus- ja remonditööde ajal peab pliidiplaat olema elektrivõrgust täielikult lahutatud. Selle saate tagada, kui
 - lülitate elektrisüsteemi kaitsmed välja või
 - keerate elektrisüsteemi keeratavad kaitsmed täielikult välja või
 - lahutate toitepistik (kui see on olemas) elektrivõrgust. Ärge tõmmake toitejuhtmest, vaid pistikust.
- ▶ Elektrilöögi oht. Kui pliidiplaadi klaaskeraamilises plaadis esineb defekte, mõrasid või on kilde väljas, ärge võtke plaati kasutusele või lülitage see kohe välja. Lahutage pliidiplaat vooluvõrgust. Võtke ühendust klienditeenindusega.
- ▶ Kui pliidiplaat on paigaldatud mööblipaneeli (nt ukse) taha, siis ärge kunagi sulgege mööblipaneeli pliidiplaadi kasutamise ajaks. Suletud paneeli taha koguneb soojus ja niiskus. See võib kahjustada pliidiplaati, ümbritsevat kappi ja põrandat. Sulgege mööblipaneel alles siis, kui jääksoojuse näidikud on kustunud.

Ohutusjuhised ja hoiatused

Otstarbekohane kasutamine

- ▶ Pliidiplaat kuumeneb töötamise ajal ja jääb kuumaks veel mõnda aega pärast väljalülitamist. Alles siis, kui jääksoojuse näidikud on kustunud, ei ole enam põletusohu.
- ▶ Õlid ja rasvad võivad ülekuumenemisel süttida. Ärge jätke pliidiplaati õlide ja rasvadega töötamisel järelevalveta. Ärge kustutage õli- ja rasvapõlenguid veega. Lülitage pliidiplaat välja. Lämmatage leegid ettevaatlikult kaane või kustutustekiga.
- ▶ Ärge jätke pliidiplaati töötamise ajal järelevalveta. Jälgige lühikesi keedu- ja praadimisprotsesse pidevalt.
- ▶ Leegid võivad õhupuhastaja rasvafiltri süüdata. Ärge flambeerige kunagi õhupuhastaja all.
- ▶ Pihustipudelite, kergestisüttivate vedelike või põlevate materjalide kuumutamisel võivad need süttida. Seepärast ärge hoidke mitte kunagi kergestisüttivaid esemeid pliidiplaadi all asuvas sahtlis. Olemasolevad söögiriistakastid peavad olema kuumakindlast materjalist.
- ▶ Ärge kuumutage mingil juhul tühja toidunõud.
- ▶ Suletud konservikarpides tekib keetmisel ja kuumutamisel ülerõhk, mille mõjul võivad need lõhkeda. Ärge kasutage pliidiplaati konservikarpide keetmiseks ega kuumutamiseks.
- ▶ Pliidiplaadi katmisel tekib seadme kogemata sisselülitamise või jääksoojuse korral materjali süttimise, purunemise või sulamise oht. Ärge kunagi katke pliidiplaati kinni, nt katteplaatide, lapi või kaitsekilega.
- ▶ Kui pliidiplaat on sisse lülitatud, lülitatakse sisse kogemata või sisaldab veel jääksoojust, on oht, et pliidiplaadile asetatud metallist esemed kuumenevad. Muud materjalid võivad sulada või süttida. Niisked potikaaned võivad end kinni imeda. Ärge kasutage pliidiplaati hoiupinnana! Lülitage pliidiplaat pärast kasutamist välja.
- ▶ Te võite kuuma pliidiplaadi juures põletada saada. Kaitske oma käsi kõigi tööde ajal kuuma seadme juures pajakinnaste või pajalappidega. Kasutage vaid kuivi pajakindaid või pajalappe. Märjad või niisked tekstiilid juhivad soojust paremini ja võivad põhjustada aurupõletusi.
- ▶ Kui kasutate pliidiplaadi läheduses elektriseadet (nt käsimikser), jälgige, et selle toitejuhe ei puutuks kokku kuuma pliidiplaadiga. Toitejuhtme isolatsioon võib saada kahjustada.

- ▶ Sool, suhkur või liivaterad, nt aedvilja puhastamisest, võivad keedunõu põhja alla sattudes põhjustada kriimustusi. Jälgige, et klaaskeraamiline plaat ja keedunõu põhi oleksid puhtad enne, kui asetate keedunõu pliidile.
- ▶ Kukuvad esemed (ka kerged esemed, nagu soolatoos) võivad tekitada klaaskeraamilises plaadis mõrasid või kilde. Jälgige, et klaaskeraamilisele plaadile ei kukuks esemeid.
- ▶ Kuumad esemed puutekraanil võivad kahjustada selle all asuvat elektroonikat. Ärge mitte kunagi pange puutekraani piirkonda kuumi potte ega panne.
- ▶ Kui suhkur, suhkrut sisaldavad toidud, plast või foolium satuvad kuumale pliidiplaadile ja sulavad, kahjustavad need jahtumisel klaaskeraamilist plaati. Lülitage seade kohe välja ja eemaldage need ained kohe kaabitsaga. Pange selleks pajakindad kätte. Pärast jahtumist puhastage klaaskeraamiline pind klaaskeraamika puhastusvahendiga üle.
- ▶ Hapet sisaldavad toiduained, nagu äädikas, moos või sidrunimahla võivad klaaskeraamilise plaadi värvi muuta. Eemaldage hapet sisaldavad toiduained kohe.
- ▶ Tühjalt kuumutatavad potid võivad põhjustada klaaskeraamilise plaadi kahjustusi. Ärge jätke pliidiplaati kasutamise ajal järelevalveta!
- ▶ Karedad poti- ja pannipõhjad kriibivad klaaskeraamilist pinda. Kasutage ainult sileda põhjaga potte ja panne.
- ▶ Keedunõu ümberasetamiseks tõstke see pliidilt üles. Nii väldite kriimustusi ja hõõrdumisest tekkinud jälgi.
- ▶ Induktsiooniga keedutsoonide kiire kuumenemise tõttu võib keedunõu põhja temperatuur saavutada teatud tingimustel väga lühikese aja jooksul õli või rasva süttimise temperatuuri. Ärge jätke pliidiplaati töötamise ajal järelevalveta.
- ▶ Ärge mitte kunagi kasutage rasvade ja õlide kuumutamiseks võimendit. Kuumutage rasva ja õli funktsiooniga *Manuell 1–9* maksimaalselt 1 minuti vältel.
- ▶ Teave südamestimulaatoriga isikutele: sisselülitatud pliidiplaadi vahetus läheduses tekib elektromagnetväli. Siiski on vähetõenäoline, et see mõjutab südamestimulaatori tööd. Kahtluste korral pöörduge südamestimulaatori tootja või oma arsti poole.
- ▶ Sisselülitatud pliidiplaadi elektromagnetväli võib mõjutada magnetiliste seadmete tööd. Krediitkaarte, andmekandjaid, taskuarvuteid jms ei tohi hoida sisselülitatud pliidiplaadi vahetus läheduses.

Ohutusjuhised ja hoiatused

- ▶ Pliidiplaadi sahtlis hoitavad metallesemad võivad pliidiplaadi pikemaajalisel intensiivsel kasutamisel kuumeneda.
- ▶ Pliidiplaat on varustatud jahutusventilaatoriga. Kui sisseehitatud pliidiplaadi all on sahtel, peate järgima piisavat vahekaugust sahtli sisu ja pliidiplaadi alumise külje vahel, et pliidiplaadi jaoks oleks tagatud piisav jahutusõhu juurdevool.
- ▶ Kui paigaldatud pliidiplaadi all on sahtel, ärge hoidke selles teravaid ega väikeseid esemeid, paberit, salvrätikuid jne. Need esemed võivad õhutusavade kaudu sattuda korpusesse või need võidakse sisse imeada ja sellega jahutusventilaatorit kahjustada või jahutust mõjutada.
- ▶ Kui kasutate keedunõude jaoks induktsiooni adapterplaati, võivad induktsioonigeneraatorid saada kahjustada või isegi hävida. Ärge kasutage induktsiooni adapterplaate.

Puhastamine ja hooldus

- ▶ Aurupuhasti aur võib sattuda voolu juhtivatele osadele ja põhjustada lühise. Ärge kasutage pliidiplaadi puhastamiseks mitte mingil juhul auru-puhastit.
- ▶ Kui pliidiplaat on paigaldatud pürolüüsifunktsiooniga küpsetusahju või pliidi kohale, ärge kasutage pliidiplaati pürolüüsiprotsessi ajal, sest selle mõjul võib rakenduda pliidiplaadi ülekuumenemiskaitse (vt vastavat peatükki).

Pakendi suunamine jäätmekäitlusesse

Pakend on ette nähtud käitlemiseks ja kaitseb seadet transpordikahjustuste eest. Pakendimaterjalid on valitud keskkonnakaitsealastest ja käitlemistehnilistest seisukohtadest lähtudes ja on üldiselt korduskasutatavad.

Pakendi tagastamine materjaliringlusse säästab toorainet. Kasutage materjalipõhiseid väärtuslike materjalide kogumispunkte ja tagastusvõimalusi. Transpordipakendid võtab tagasi Miele edasimüüja.

Vana seadme utiliseerimine

Elektri- ja elektroonikaseadmed sisaldavad mitmesuguseid väärtuslikke materjale. Samuti sisaldavad need teatud aineid, segusid ja detaile, mis olid vajalikud seadme toimimiseks ja ohutuse tagamiseks. Olmeprügi hulgas ja vale käitlemise korral võivad need kahjustada inimese tervist ja keskkonda. Seetõttu ärge visake oma vana seadet olmeprügi hulka.



Selle asemel kasutage elektri- ja elektroonikaseadmete tasuta äraandmiseks ja taaskasutusse suunamiseks ametlike kogumis- ja tagastuspunkte kohaliku omavalitsuse, edasimüüja või Miele juures. Võimalike isikuandmete kustutamise eest äravizatavast seadmest vastutate seaduse järgi teie. Seaduse järgi olete kohustatud eemaldama patareid ja akud, mis ei ole seadmesse püsivalt integreeritud, samuti lambid, mida saab ilma lõhkumata eemaldada, ilma neid lõhkumata. Viige need sobivasse kogumiskohta, kus need saab tasuta ära anda. Hoolitsege selle eest, et vana seade oleks kuni äraviimiseni laste eest kaitstud.

Ülevaade

Pliidiplaat

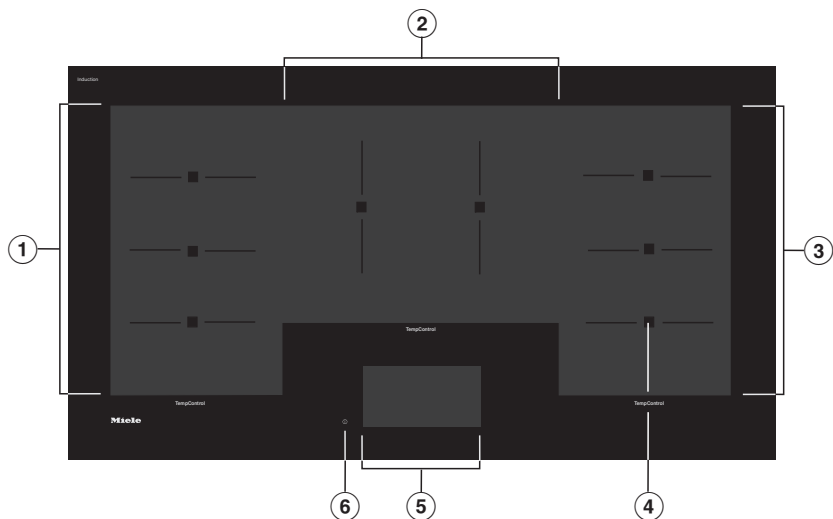

- ① PowerFlex Plus-keeduala funktsiooniga TempControl
- ② PowerFlex Plus-keeduala funktsiooniga TempControl
- ③ PowerFlex Plus-keeduala funktsiooniga TempControl
- ④ TempControl'i andurid
- ⑤ Puutekraan
- ⑥ Pliidiplaadi sisse- / väljalülitamise andurnupp

Keedualade andmed

Keeduala	Suurus, mm ¹	Max võimsus vattides 230 V juures ²
①	382 × 226	tavaline võimendi 2800 3600
②	286 × 365	tavaline võimendi 2800 3600
③	382 × 226	tavaline võimendi 2800 3600
		Kokku 10 800

¹ See vahemik vastab kasutatava keedunõu põhja suurimale läbimõõdule.

² See võimsus võib sõltuvalt keedunõu suuruselt ja materjalist erineda.

Ülevaade

Kaasasolevad tarvikud

Kaasasolevaid ja täiendavaid tarvikuid saate vajadusel juurde tellida (vt peatükki "Juurdeostetavad tarvikud").

WiFi-pulk XKS 3170 W

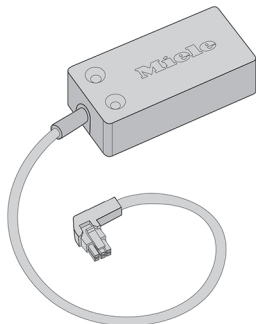

Puutekraan

 Terava otsa või servaga esemed või kuumad keedunõud põhjustavad kahjustusi.

Terava otsa või servaga esemed, nt pliiaatsid, võivad puutekraani kriimustada. Kuumad keedunõud puutekraanil võivad nende all asuvat elektroonikat kahjustada.

Puudutage puutekraani ainult sõrmedega.

Ärge pange puutekraani peale esemeid.

Ärge asetage kuumi keedunõusid puutekraanile.

Puutekraan on jagatud kolmeks piirkonnaks.

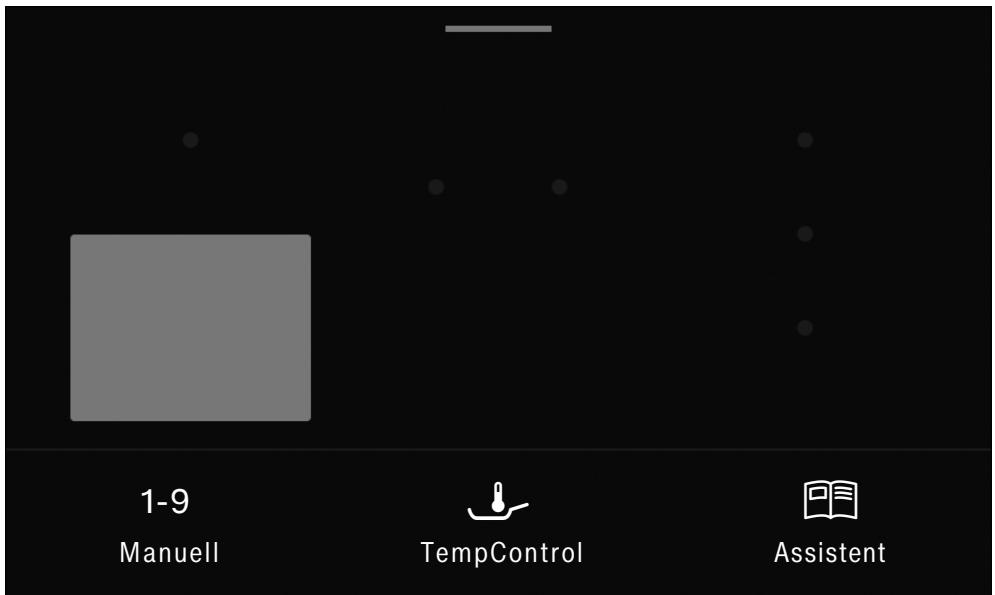

Juhtseadised

Ülal

Puuteekraani ülemises servas on oranž joon, millest saate avada rippmenüü. Rippmenüüs saate toiduvalmistamise ajal teha seadistusi.

Päises kuvatakse vasakul menüüteed. Üksikud menüüpunktid on üksteisest eraldatud vertikaalse joonega.

Kui puudutate päises menüü nime, liigub kuva vastavasse menüüsse.

Keskel



Keskelt leiate keedualad. Aktiivsed keedutsoonid on halli taustaga ja kuvavad tööaega alates toiduvalmistamise alustamisest. Sõltuvalt toiduvalmistusviisist kuvatakse lisaks seadistatud temperatuuri või võimsusastet. Valitud keedutsoon on oranži taustaga.

Jalus

Jaluses on peamenüü sümbolid. Siin valite toiduvalmistamise viisi.

Sümbolid

Peamenüü



Sümbol	Tähendus
1-9 Manuell	Käsitsi keetmine – võimsusastme valimine
 TempControl	Andurtoega praadimine – temperatuuri valimine
 Assistent	Abifunktsioon valitud toiduainete ja retseptide valmistamiseks

Rippenüü

Sümbol	Tähendus
	Pühkimiskaitse
i	Sümbol tähistab lisateavet ja -juhiseid kasutamise kohta.
▶	Stop&Go
	Taimer
	Kasutuslukk
	Seadistused

Muud sümbolid

Sõltuvalt valitud funktsioonist kuvatakse muid sümboleid.

Sümbol	Tähendus
	Automaatne väljalülitus
	Liigute tagasi kõrgemale tasemele või peamenüüsse.

Esmakordne kasutuselevõtt

Pliidiplaadi esmakordne puhastamine

- Eemaldage võimalikud kaitsekiled ja kleebised.
- Ärge eemaldage ohutus- ja paigaldusjuhistega kleebiseid ja tüübisilti.

Siis on klienditeenindus- ja remonditöid kergem teha.

- Enne esimest kasutamist pühkige pliidiplaat niiske lapiga puhtaks ja kuivatage.

Pliidiplaadi esmakordne kasutuselevõtt

Keele seadistamine

- Valige soovitud keel.
- Kinnitage nupuga OK.

Esimene toiduvalmistamine

Metalldetailid on kaitstud hooldusvahendiga. Seadme esmakordsel kasutuselevõtul võib see tekitada ebameeldivaid lõhnu ja ka suitsu. Ka induktsiooni-poolide soojenemisel tekib esimestel tundidel ebameeldivat lõhna. Igal järgneval kasutuskorral lõhn väheneb ja viimaks kaob üldse.

See ebameeldiv lõhn ja võimalik suits ei tähenda, et seade on valesti ühendatud või rikkis, ning see ei ole tervisele ohtlik.

Arvestage, et induktsioonpliidiplaatide kuumenemisaeg on palju lühem kui tavalistel pliidiplaatidel.

Miele@home

Eeltingimus:

- kodune WiFi-võrk
- Kaasasolev WiFi-pulk peab olema installitud.

Kui kaasasolev WiFi-pulk on installitud, saab pliidiplaadi ühendada koduse WiFi-võrguga.

Kui teie Miele õhupuhasti on samuti kodusse WiFi-võrku ühendatud, saate kasutada õhupuhasti automaatset juhtimist Con@ctivity funktsiooni abil. Lisateavet selle kohta leiate oma õhupuhasti kasutus- ja paigaldusjuhendist.

Veenduge, et teie WiFi-võrgu signaal oleks pliidiplaadi paigalduskohas piisavalt tugev.

Pliidiplaadi ühendamiseks WiFi-võrguga on mitu võimalust.

Võrku ühendatud valmidusrežiimil vajab pliidiplaat max 2 W.

WiFi-ühenduse saadavus

WiFi-ühendus jagab sagedusriba teiste seadmetega (nt mikrolaineahjuga, kaugjuhitavate mänguasjadega). See võib tekitada ajutisi või täielikke ühendushäireid. Seetõttu ei ole pakutavate funktsioonide pidev saadavus tagatud.

Miele@home'i saadavus

Miele rakenduse kasutamine sõltub Miele@home'i teenuse saadavusest teie riigis.

Miele@home pole igas riigis saadaval.

Teavet saadavuse kohta saate internetilehelt www.miele.com.

Miele rakendus

Miele rakenduse saate tasuta alla laadida kas *Apple App Store*[®]-ist või *Google Play Store*[™]-ist.



Pärast Miele rakenduse installimist mobiilsesse lõppseadmesse saate teha järgmisi toiminguid:

- avada teavet oma pliidiplaadi tööoleku kohta,
- avada märkused oma pliidiplaadi programmi kulgemise kohta,
- luua Miele@home-võrgu muude WiFi-ga ühenduvate Miele kodumasinatega.

Esmakordne kasutuselevõtt

Võrgu Miele@home loomine

Ühendamine rakenduse abil

Võrguühenduse saab luua rakendusega Miele@mobile.

- Installige rakendus Miele@mobile oma mobiilsesse lõppseadmesse.

Registreerimiseks vajate:

1. oma WiFi-võrgu salasõna,
2. oma pliidiplaadi salasõna.

Pliidiplaadi salasõna on seerianumbri üheksa viimast numbrit. Seerianumbri leiate menüüst Einstellungen  valiku Softwareversion alt (vt peatüki "Lisafunktsioonid" jaotist "Pliidiplaadi andmete kuvada laskmine").

- Lülitage pliidiplaat sisse.
- Mobiilne lõppseade: Käivitage rakendus Miele@mobile.
- Pliidiplaat: Avage Einstellungen .
- Pliidiplaat: Puudutage Miele@home | Aktivieren | Anmelden per App.
- Mobiilne lõppseade: Järgige rakenduse kasutajjuhiseid.

Puutekraanil kuvatakse teadet Verbindung erfolgreich hergestellt.

Ühendamine WPS-i teel

Eeltingimus: Teil on WPS-iga (WiFi Protected Setup) ühilduv ruuter.

- Lülitage pliidiplaat sisse.
- Pliidiplaat: Puudutage Miele@home | Aktivieren | Anmelden per WPS.
- WiFi-ruuter: Aktiveerige oma WiFi-ruuteri WPS-funktsioon.

Pliidiplaat: Puutekraanil kuvatakse teadet Verbindung erfolgreich hergestellt.

Nõuanne: Kui teie WiFi-ruuteril ei ole WPS ühendusmeetodina saadaval, kasutage ühendamiseks rakendust Miele@mobile.



- Mobiilne lõppseade: Järgige rakenduse kasutajjuhiseid.

Toimingu katkestamine

- Puudutage nuppu Deaktivieren.

Seadistuste lähtestamine

Sidepulga või ruuteri vahetamisel ei ole lähtestamine vajalik.

- Lülitage pliidiplaat sisse.
- Avage seadistused  (vt peatükki “Seadistused ”).
- Puudutage Miele@home | Zurücksetzen.

Puutekraanil kuvatakse teadet Netzwerkeinstellungen wurden zurückgesetzt.

Lähtestage seadistus, kui suunate pliidiplaadi jäätmekäitlusesse, müüte selle ära või võtate kasutusse kasutatud pliidiplaadi. Vaid nii on tagatud, et olete eemaldanud kõik isiklikud andmed ja eelmisel omanikul ei ole pliidiplaadile enam juurdepääsu.

Esmakordne kasutuselevõtt

Con@ctivity

Con@ctivity kirjeldab vahetut sidet pliidiplaadi ja Miele õhupuhasti vahel. Con@ctivity võimaldab õhupuhasti automaatset juhtimist sõltuvalt pliidiplaadi tööolekust.

Lisateavet selle kohta leiate oma õhupuhasti kasutus- ja paigaldusjuhendist.

Võrku ühendatud valmidusrežiimil vajab pliidiplaat max 2 W.

WiFi-ühenduse saadavus

WiFi-ühendus jagab sagedusriba teiste seadmetega (nt mikrolaineahjuga, kaugjuhitavate mänguasjadega). See võib tekitada ajutisi või täielikke ühendushäireid. Seetõttu ei ole pakutavate funktsioonide pidev saadavus tagatud.

Süsteemi Con@ctivity loomine

Con@ctivity saab luua koduse WiFi-võrgu või otsese pliidiplaadi ja õhupuhasti vahelise WiFi-ühenduse kaudu.

Con@ctivity koduse WiFi-võrgu kaudu (Con@ctivity 3.0)

Eeltingimus:

- kodune WiFi-võrk
- kaasasolev WiFi-pulk peab olema installitud
- WiFi-ühendusega Miele õhupuhasti

- Ühendage pliidiplaat ja õhupuhasti kodusse WiFi-võrku (vt peatüki “Esmakordne kasutuselevõtt” jaotist “Võrgu “Miele@home” loomine”).

Funktsioon Con@ctivity aktiveeritakse automaatselt.



Vajaliku teabe õhupuhasti sidumiseks leiate selle kasutus- ja paigaldusjuhendist.

Con@ctivity vahetu WiFi-ühenduse teel (Con@ctivity 3.0)

Eeltingimus:

- Kaasasolev WiFi-pulk peab olema installitud
- WiFi-ühendusega Miele õhupuhasti

Vajaliku teabe õhupuhasti sidumiseks leiate selle kasutus- ja paigaldusjuhendist.

- Lülitage pliidiplaat sisse.
- Avage seadistused  (vt peatükki “Seadistused ”).
- Puudutage Miele@home | Aktivieren | Con@ctivity.

Puutekraanil kuvatakse teadet Verbindung erfolgreich hergestellt.

Pärast edukat ühendamist põlevad õhupuhastil näidikud **2** ja **3** pidevalt.

- Õhupuhasti ühendamisrežiimist lahkumiseks vajutage järeltöötamise nuppu .

Funktsioon Con@ctivity on nüüd aktiveeritud.



Kui olemas on vahetu WiFi-ühendus, ei saa pliidiplaati ja õhupuhastit kodusesse võrku ühendada. Kui soovite seda hiljem teha, peate esmalt vahetu WiFi-ühenduse pliidiplaadi ja õhupuhasti vahel eraldama (vt peatükki “Seadistuste lähtestamine” ja õhupuhasti kasutus- ja paigaldusjuhendi peatükki “WiFi registreerimise tühistamine”).

Toimingu katkestamine

- Puudutage nuppu Deaktivieren.

Seadistuste lähtestamine

Sidepulga või ruuteri vahetamisel ei ole lähtestamine vajalik.

- Lülitage pliidiplaat sisse.
- Avage seadistused  (vt peatükki “Seadistused ”).
- Puudutage Miele@home | Zurücksetzen.

Puutekraanil kuvatakse teadet Netzwerkeinstellungen wurden zurückgesetzt.

Lähtestage seadistus, kui suunate pliidiplaadi jäätmekäitlusesse, müüte selle ära või võtate kasutusse kasutatud pliidiplaadi. Vaid nii on tagatud, et olete eemaldanud kõik isiklikud andmed ja eelmisel omanikul ei ole pliidiplaadile enam juurdepääsu.

Tööpõhimõte

Klaaskeraamilise pinna all on induktsioonpoolid. Need poolid tekitavad magnetvälja, mis toimib otse nõu põhjale ja kuumutab seda. Klaaskeraamiline pind soojeneb vaid nõu põhjast eralduva soojuse toimel.

Induktsioon tunneb automaatselt ära keedunõu paigutuse, suuruse ja kuju.

Induktsioon töötab ainult magnetiseeritava põhjaga keedunõude puhul (vt peatükki “Keedunõud”).

⚠ Kuumad esemed tekitavad põletusohu.

Kui pliidiplaat on sisse lülitatud, lülitatakse sisse kogemata või sisaldab veel jääsoojust, on oht, et pliidiplaadile asetatud metallist esemed kuumenevad.

Ärge kasutage pliidiplaati hoiupinnana!

Lülitage pliidiplaat pärast kasutamist andurnupuga ① välja.

Keedualad

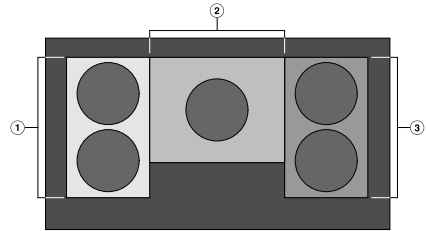

- ① PowerFlex Plus-keeduala funktsiooniga TempControl
- ② PowerFlex Plus-keeduala funktsiooniga TempControl
- ③ PowerFlex Plus-keeduala funktsiooniga TempControl

Pliidiplaadil on kolm keeduala. Kogu keedupinna saab keedualade üleselt jagada üksikuteks keedutsoonideks.

Korraga saab kasutada kuni viit keedunõud: kaht keedunõud vasakul ja paremal keedualal, üht keedunõud keskmisel alal.

Kui vasakul või paremal keedualal kasutatakse kaht keedunõud, kuvatakse iga nõu jaoks puutekraanil näidikut.

Vajaduse korral võivad keedunõud üheaegselt katta mitut keeduala.

Lisateavet keedualade ja kombineerimisvõimaluste kohta leiate peatüki “Kasutamine” jaotisest “Keedunõude paigutamine”.

Müra

Keedunõudes võivad sõltuvalt nende materjalist ja põhjatöötlustest tekkida järgmised helid.

Pöörin suurel võimsusastmel. See muutub nõrgemaks või kaob, kui võimsustaset vähendada.

Keedunõude puhul, mille põhi on valmistatud eri materjalidest (nt *sandwich*-põhi), võib kostuda pragingat.

Klõpsumine on võimalik elektrooniliste lülituste korral, eriti madalatel võimsusastmetel.

Jahutusventilaatori sisselülitamisel kõlab surin. See lülitub pliidiplaadi intensiivsel kasutamisel elektroonika kaitsemiseks sisse. Jahutusventilaator võib edasi töötada ka pärast seadme väljalülitamist.

Tööpõhimõte

Power Management

Pliidiplaadil on maksimaalne koguvõimsus, mida ei tohi ohutuse huvides ületada.

Kui valmistate toitu vasakul või paremal keedualal kahe keedunõuga samaaegselt, reguleeritakse võimsust nii, et koguvõimsust ei ületata.

Näide:

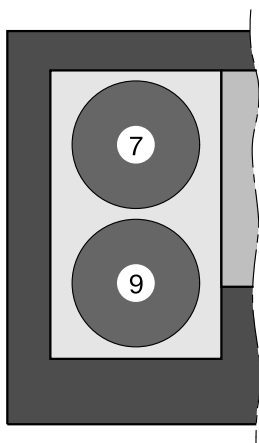

Kui ees vasakul olevale keedunõule on seadistatud võimsusaste 9, saab taga vasakul olevale keedunõule seada maksimaalseks võimsusastmeks 7.

Tehases on koguvõimsus seadistatud väärtusele 10 800 W. Koguvõimsuse saab vähendada väärtusele 7200 W (vt peatüki “Seadistused” jaotist “Ülevaade seadistustest”).

Kui koguvõimsus vähendatakse väärtusele 7200 W, on sellel järgmine mõju:

- Väga suure keedunõu korral ei saa seadistada suurt võimsusastet.
- Kui valmistate toitu vasakul või paremal keedualal kahe keedunõuga samaaegselt, saab kasutada üksnes funktsiooni Manuell 1–9.

Sobivad keedunõud

- roostevabast terasest magnetiseeritava põhjaga,
- emailitud terasest,
- malmist.

Nõu põhja omadused võivad mõjutada tulemise ühtlust (nt pannkookide pruunistumist). Nõu põhi peab kuumust ühtlaselt jaotama. Hästi sobib toiduvalmistusnõu, millel on mitmekihilisest materjalist põhi (*sandwich*- või kapselpõhi).

Keedunõu põhja materjal ning keedunõu asukoht pliidiplaadil mõjutavad induktsoonpoolide võimsust. See võib mõjutada valmimiskäitumist.

Sobimatud keedunõud

- roostevabast terasest mittemagnetiseeritava põhjaga,
- alumiiniumist või vasest,
- klaasist, keraamikast või savist nõud.

Keedunõu kontrollimine

Kui te pole kindel, kas pott või pann sobib induktiooni jaoks, hoidke potipõhja juures magnetit. Kui magnet hakkab põhja külge kinni, siis keedunõu üldiselt sobib.

Puuduva / sobimatu keedunõu näidik

Puuteekraanil vilgub – – –, kui

- keedutsoon lülitatakse sisse ilma keedunõuta või ebasobiva keedunõuga (keedunõu, mille põhi pole magnetiseeritav);
- pliidile asetatava keedunõu põhja läbimõõt on liiga väike;
- keedunõu eemaldatakse sisselülitatud keedutsoonilt;
- keedunõu ei ole õigesti paigutatud.

Kui 1 minuti jooksul asetatakse sobiv keedunõu pliidile või keedunõu paigutatakse uuesti, siis sümbol “– – –” kustub ja te saate tavapärasel viisil jätkata.

Kui pliidile keedunõud ei asetata või asetatakse ebasobiv keedunõu, lülitub keedutsoon 1 minuti pärast automaatselt välja.

Keedunõud

Nõuanded

- Kasutage ainult sileda põhjaga potte ja panne. Karedad poti- ja pannipõhjad kriibivad klaaskeraamilist pinda.
- Keedunõu ümberpaigutamiseks tõstke see pliidilt. Nii väldite kriimustusi ja hõõrdumisest tekkinud jälgi. Kriimustused, mis tekivad keedunõude edasitagasi liigutamisel, ei mõjuta pliidiplaadi tööd. Sellised kriimustused on normaalsed kasutusjäljed ja ei anna alust kaebuse esitamiseks.
- Pottide ja pannide ostmisel arvestage, et sageli on antud nende maksimaalne või ülemine läbimõõt. Oluline on aga nende (tavaliselt väiksem) põhjaläbimõõt.

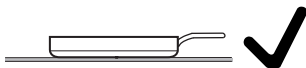

- Eelistatult kasutage võimalikult sirge servaga panne. Kaldservaga pannidel mõjub induktsioon ka panni serva piirkonnas. Seetõttu võib panni serv värvi muuta ja kattekiht maha tulla.

Nõuandeid energia säästmiseks

- Võimalusel valmistage toitu üksnes suletud pottides ja pannidel. Nii takistate soojuse ebavajalikku eraldumist.
- Valmistage toitu vähese veega.
- Pärast keema minemist või pruunistamist lülitage õigeaegselt tagasi madalamale võimsusastmele.
- Valmistusaja lühendamiseks kasutage kiirkeedupotti.

Seadistusvahemikud

Pliidiplaadil on tehaseseadistusena programmeeritud 9 võimsusastet. Kui soovite täpsemat astmelisust, saate laiendada 17 võimsusastmele (vt peatükki “Seadistused”).

	Seadistusvahemik	
	tehasepoolne (9 astet)	laiendatud (17 astet)
Või sulatamine Šokolaadi sulatamine Želatiini sulatamine	1–2	1–2.
Väikese vedelikukoguse soojendamine Kergesti nõu külge kinni jäävate roogade soojashoidmine Riisi paisutamine, piimapudru keetmine Sügavkülmutatud aedviljade sulatamine ühes tükis	2–4	2–3.
Vedelate või poolvalmis toitude soojendamine Puuviljade hautamine Kartulite edasikeetmine (kaanega keedunõu)	4–6	3.–5.
Omleti või koorikuta härjasilmade valmistamine Kotlettide õrn praadimine Aedvilja ja kala hautamine Pagaritoodete kergitamine ja kaunviljade leotamine Sügavkülmutatud toiduainete sulatamine ja kuumutamine Kastmete ja kreemide, näiteks veinivahu või Hollandi kastme kloppimine	5–7	4.–7.
Kala, lihalõikude, praevorsti, härjasilmade, pannkookide õrn praadimine (ilma rasva ülekuumutamisetä)	6–8	6–7.
Kartulipannkookide, pliinide jne küpsetamine	7–8	7–8.
Suure koguse vee keetmine Keemaajamine Suurte lihakoguste pruunistamine	9	8.–9

Need andmed on näitlikud väärtused. Induktsioonpooli võimsus erineb olenevalt keedunõu põhja suuruselt ja materjalist. Seetõttu on võimalik, et võimsusastmed on teie keedunõu puhul veidi erinevad. Selgitage praktilise kasutuse käigus välja oma keedunõude jaoks optimaalsed seadistused. Uue keedunõu puhul, mille kasutusomadusi te ei tunne, valige soovitud võimsusastmele lähim aste.

Kasutuspõhimõte

Teie klaaskeraamilisel pliidiplaadil on elektrooniline sisse- / väljalülitamise andurnupp ①, mis reageerib sõrmpuudutusele. Ohutuskaalutlustel tuleb sisse- / väljalülitamise andurnuppu ① vajutada veidi kauem kui teisi nuppe.

Väljalülitatud pliidiplaadi korral on nähtav vaid sisse- / väljalülitamise andurnupu ① trükitud sümbol. Kui lülitate pliidiplaadi sisse, süttib puutekraan.

Pliidiplaati juhitakse puutekraani kaudu, puudutades soovitud menüüpunkti.

Puutekraani iga reageerimist kinnitab helisignaal.

Võimaliku valiku iga puudutus muudab vastavad märgid (sõna ja / või sümbol) **oranžiks**.

Väljad käsitsussammu kinnitamiseks on **rohelistel** taustal (nt OK).

⚠ Vale talitus määrdund ja / või kinni kaetud puutekraani tõttu.

Puutekraan ei reageeri või toimuvad soovimatud lülitused või pliidiplaadi veateated (vt peatüki “Kaitseeadised” jaotist “Turvaväljalülitus”). Kuumad keedunõud puutekraanil võivad nende all asuvat elektroonikat kahjustada.

Hoidke puutekraan puhas.

Ärge pange puutekraani peale esemeid.

Ärge asetage kuumi keedunõusid puutekraanile.

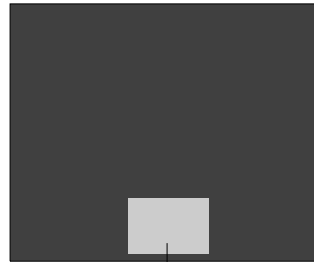

①

① Puutekraani ala

Kasutamine

Menüüpunkti valimine

- Puudutage puutekraanil soovitud väl- ja või soovitud väärtust.

Rippmenüü kuvamine

- Puudutage oranži joont puutekraani ülemises servas.
- Valige soovitud funktsioon.
- Rippmenüü sulgemiseks lükake rippmenüü uuesti üles või puudutage puutekraani väljaspool menüüakent.

Lehitsemine

Lehitseda saab vasakule või paremale.

- Libistage üle ekraani. Selleks asetage sõrm puutekraanile ja liigutage soovitud suunas.

Alumises osas olev tulp näitab teie asukohta praeguses menüüs.

Menüütasandilt lahkumine

- Puudutage sümbolit ↵ või menüü- teed enne viimast sümbolit I.

Sisestusi, mille olete kuni selle ajani teinud, kuid pole nupuga OK kinnitanud, ei salvestata.

Valikuloendis seadistuse muutmine

Praegune seadistus märgistatakse oranži taustaga.

- Puudutage soovitud seadistust.

Seadistus salvestatakse. Liigute tagasi kõrgemal tasemel menüüsse.

Potituvastus

Tehaseseadistusena on püsiv potituvastus aktiveeritud (vt peatükki “Seadistused”). Kui pliidiplaat on sisse lülitatud ja panete pliidile keedunõu, kuvatakse selle juurde kuuluvat näidikut puutekraanil automaatselt.

Kui potituvastus on inaktiveeritud, peate puutekraanil puudutama keedunõu asukohale vastavat ala, et ala sisse lülitada.

Keedunõude paigutamine

- Paigutage keedunõu nii, nagu keedualade joonisel on kujutatud. Seeläbi:
 - on tagatud soojuse ühtlane jaotumine;
 - tuvastab andur TempControli jaoks sobiva keedunõu.

 Ülekuumenemisest tingitud tuleoht.

Kui mõni andur ei tööta nõuetekohaselt, võib tekkida ülekuumenemine. Paigutage keedunõu keskele andurile.

Keedunõu minimaalne mõõt

Sõltuvalt funktsioonist ja keedualast peab teie keedunõul olema järgmine põhja minimaalne läbimõõt:

Keeduala	Manuell	TempControl
Vasakul / paremal	11 cm	13 cm
Keskel	11 cm	16 cm

Keeduala vasakul ja paremal

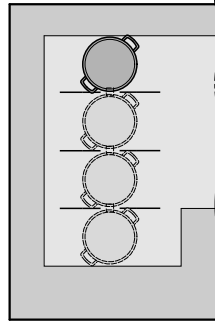

Alla 13 cm põhjaläbimõõduga keedunõud.

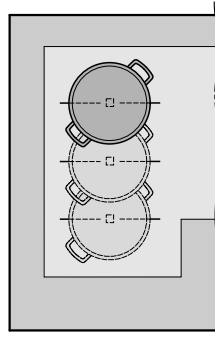

Üle 13 cm põhjaläbimõõduga keedunõud.

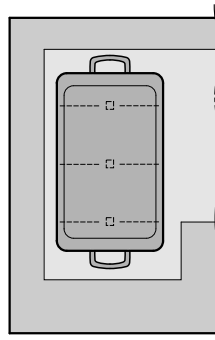

Suuremad keedunõud

Kasutamine

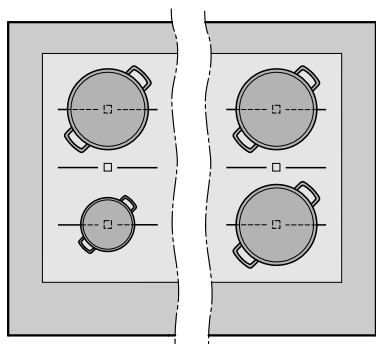

Kaks keedunõud

Keskmine keeduala

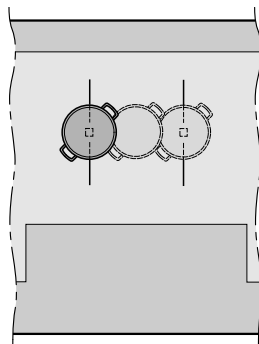

Alla 16 cm põhjaläbimõõduga keedunõud.

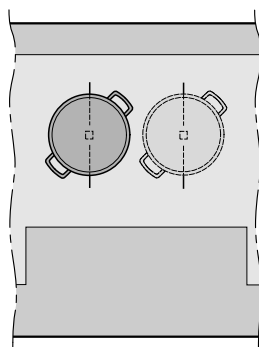

Üle 16 cm põhjaläbimõõduga keedunõud.

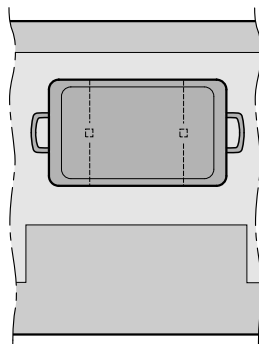

Üle 25 cm põhjaläbimõõduga keedunõud.

 Ülekuumenenud toidust põhjustatud tuleoht.

Järelevalveta toit võib üle kuumeneda ja süttida.

Ärge jätke pliidiplaati töötamise ajal järelevalveta.

Arvestage, et induksiooniga pliidiplaatide kuumenemisaeg on palju lühem kui tavalistel pliidiplaatidel.

Pliidiplaadi sisselülitamine

- Puudutage andurnuppu ①.

Puutekraan lülitatakse sisse.

Kui nüüd ei järgne enam ühtegi sisetust, lülitub pliidiplaat ohutuse huvides 1 minuti pärast välja.

Võimsusastme seadistamine

- Asetage keedunõu soovitud paigutuskohta.
- Valige Manuell 1–9.
- Puudutage soovitud võimsusastet või libistage üle tulba.

Näidikul kuvatakse seadistatud võimsusastet, seadistusvahemikku ja tööaega.

Tööaeg näitab, kui kaua keedutsoon kasutuses on.

Kui libistate üle tööaja näidiku, lähtestatakse näidik väärtusele 0.

Võimsusastme muutmine

Kui valmistate toitu mitme keedunõuga samal ajal ja soovitud näidik ei ole oranž, peate näidiku esmalt valima.

- Puudutage soovitud keedunõu näidikut.
- Seadistage võimsusaste.

Keedutsooni / pliidiplaadi väljalülitamine

Keedutsooni väljalülitamine

- Puudutage ja hoidke keedutsooni puutekraanil, kuni keedutsoon lülitub välja.

või

- Puudutage keedutsooni puutekraanil.
- Seadke võimsusaste väärtusele 0.

või

- Puudutage keedutsooni puutekraanil.
- Puudutage sümbolit ↶.

Pliidiplaadi väljalülitamine

- Pliidiplaadi ja sellega koos kõigi keedutsoonide väljalülitamiseks puudutage andurnuppu ①.

Kasutamine

Jääsoojuse näidik

Kui keedutsoon on kuum, põleb pärast pliidiplaadi väljalülitamist jääsoojuse näidik .

Jääsoojuse näidik kustub alles siis, kui keedutsooni puutumine on ohutu.



Kuum klaaskeraamiline plaat põhjustab põletusohtu.

Pärast toiduvalmistamise lõppu on klaaskeraamiline plaat kuum.

Ärge puudutage klaaskeraamilist plaati, kuni jääsoojuse näidikud põlevad.

TempControl

TempControl jälgib ja reguleerib praadimise ajal temperatuuri:

- praadimisrasv ei saa üle kuumeneda,
- võimsusastmeid ei pea käsitsi kohandama,
- praetavat toiduainet ei ole vaja pidevalt keerata.

Paigutage keedunõu keskele anduri kohale.

TempControl ei sobi frittimiseks ega keetmiseks.

Kasutage seda funktsiooni vaid praadimiseks.

Kasutamishüües

- Temperatuuri saab seadistada vahemikus 140 kuni 230 °C.
- Asetage keedunõu pliidile ainult siis, kui selle välispind on kuiv.
- Ärge kasutage kuuma, pruunikat või sadet sisaldavat õli või toidujääkidega õli.
- Lisage praetavad toidud alles siis, kui kõlab signaal. Kui tuvastatakse ebatavaline olukord, võib olla, et enam ei kuumutata.
- Ärge lisage enam õli, kui eelkuumutamine on alanud.
- Ärge asetage keedunõud teise kohta, kui eelkuumutamine on alanud.

TempControl aktiveerimine

- Asetage keedunõu soovitud paigutuskohta.
- Pange keedunõusse vajalik kogus õli või rasva.
- Valige TempControl .
- Seadistage temperatuur.

Seadistatud temperatuuri saavutamisel kõlab helisignaali. Tööaeg käivitub automaatselt.

- Pange praetav toiduaine keedunõusse.
- Lülitage keedutsoon pärast kasutamist välja.

Temperatuuri muutmine

Kui valmistate toitu mitme keedunõuga samal ajal ja soovitud näidik ei ole oranž, peate näidiku esmalt valima.

- Puudutage soovitud keedunõu näidikut.
- Seadistage temperatuur.

Kasutamine

Valmistustabel TempControl

Loetletud on vaid toiduained, mille jaoks ei ole assistendiprogrammi. Assistentiprogrammide täieliku loendi leiata peatüki "Kasutamine" jaotisest "Assistent"

Tabelites toodud temperatuurid on orienteeruvad ajad. Soovime valida algul madalama temperatuuri. Vajaduse korral saate lasta järelvalmida. Tööaeg algab seadistatud temperatuuri saavutamisel.

Küpsetatav toiduaine	🌡️ [°C]
Sügavkülmutatud liha, nt <i>cordon bleu</i>	150–170
Sügavkülmutatud kevadrullid	
Sügavkülmutatud kalapulgad	
Terve kala	
Šašlõkk	
Köögiviljad võis (šampinjonid, küüslauk)	
Kartulinuudlid võis	
Kartulipannkoogid	180–200
Lihaleib	
Tortilla	
<i>Lángos</i> (Ungari lameleib)	
Popkorn	
Sügavkülmutatud panniroad	
Seemnete röstimine rasvaineta	
Karamell	200–220
Ribastatud liha	
Vokkimine	
Liha pruunistamine mooritud toitude jaoks (nt guljašš)	
Suurte lihakoguste pruunistamine	

🌡️ temperatuur

Võimsusastme seadistamine – laiendatud seadistusvahemik

- Puudutage võimsusastmete vahelist numbrijada.

Näidikul kuvatakse seadistatud võimsusastet, seadistusvahemikku ja tööaega.

Näide:

Kui vajutate numbrijada võimsusastmete 7 ja 8 vahel, valitakse võimsusaste 7.5.

Tööaeg näitab, kui kaua keedutsoon kasutuses on.

PowerFlex Plus-keeduala

“PowerFlex Plus”-keedualas on kõik induktioonpoolid (vt peatüki “Induktatsioon” jaotist “Tööpõhimõte”) püsivalt kokku lülitatud. Kui aktiveeritud on poti tuvastus (vt peatükki “Seadistused ☞”), seadistatakse keedutsoonid pliidiile pandud keedunõude suuruse põhjal. Keedutsoone saab valida ka käsitsi ning nende kuju ja / või suurust muuta.

Paigutage keedunõu alati PowerFlex Plus-keeduala keskele.

Keedutsoonide käsitsi seadistamine / muutmine

- Puudutage märkeruutu pliidiplaadi puutekraanil.

Valitud ala on oranži taustaga.

- Libistage sõrmega üle puutekraani, et valitud ala suurendada või vähendada.

Aktiveeritud keedutsooni kuju ega suurus ei saa muuta.

Kasutamine

Võimendi

Võimendi suurendab võimsust, et kuumutada kiiresti suurt kogust, nt vett makaronide keetmiseks. Võimsust suurendatakse maksimaalselt 10 minutiks.

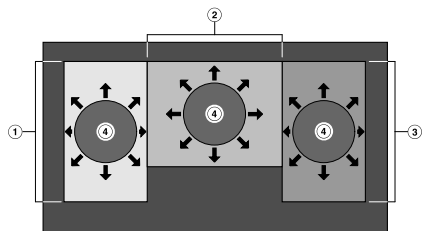

- ① PowerFlex Plus-keeduala funktsiooniga TempControl
- ② PowerFlex Plus-keeduala funktsiooniga TempControl
- ③ PowerFlex Plus-keeduala funktsiooniga TempControl
- ④ Keedunõud võimendifunktsiooniga

Võimendifunktsiooni saab kasutada korraga kuni kolme keedunõu puhul:

- 1 vasakul pliidiplaadi poolel,
- 1 keskel,
- 1 paremal pliidiplaadi poolel.

Kui aktiveerite võimendi, lülitatakse võimendusaja lõpus automaatselt tagasi võimsusastmele 9.

Võimendi töötamise ajal vähendatakse teiste induktsioonpoolide võimsust. Kui pliidiplaadi vastavale kohale pannakse veel üks keedunõu, on sellel järgmised mõjud:

- võimsusastet vähendatakse;
- suuri võimsusastmeid ei saa seadistada.

Võimendit ja funktsiooni TempControl ei saa ühel pliidiplaadi poolel koos kasutada.

Power Managementi seadistused vt peatüki "Induktsioon" jaotist ("Power Management") mõjutavad võimendi funktsiooni.

Võimendi aktiveerimine

- Asetage keedunõu soovitud paigutuskohta.
- Valige Manuell 1–9.
- Puudutage sümbolit B

Näidikul kuvatakse B, seadistusvahemiku ja tööaega.

Tööaeg näitab, kui kaua keedutsoon kasutuses on.

Võimendi inaktiveerimine

- Puudutage sümbolit ↶.

või

- Seadistage mõni teine võimsusaste.

Kasutamine

"Assistent"

Pliidiplaadil on enam kui 20 assistendiprogrammi toitude ja toiduainete valmistamiseks.

- Asetage keedunõu soovitud keeduala-
le.
- Valige Assistent .
- Valige soovitud toit / toiduaine.

Ekraanil kuvatakse teavet valitud toidu / toiduaine kohta.

- Valige Start.

Seadistatud temperatuuri saavutamisel kõlab helisignaali. Tööaeg käivitub automaatselt. Rohkem signaale ei järgne.

Retseptis soovitatakse valmistusaegu.

Nõuanne: Valmistusaja saate keedutsooni jaoks seadistada lühiajajana või automaatse väljalülitusajana (vt peatükki "Taimer").

- Toimige nii, nagu infot kirjeldatakse.
- Lülitage keedutsoon pärast kasutamist välja.

Teabe kuvamine

Saate lasta kuvada teavet käimasoleva toiduvalmistusprotsessi kohta.

- Puudutage keedutsooni näidikul sümbolit .
- Näidiku sulgemiseks puudutage Start.

Assistendiprogrammide ülevaade

Tabelites toodud ajad on orienteeruvad ajad. Soovitame valida algul lühema valmistamisaja. Vajaduse korral saate lasta järelvalmida. Tööaeg algab seadistatud temperatuuri saavutamisel.

Küpsetatav toiduaine	🔥 [°C]	🕒 [min]
"Beilagen"		
"Bratkartoffeln"	180–200	15–25 ¹
"Croutons"	200	4–6
"Fisch"		
"Fischfilet natur"	180–200	5–15
"Paniertes Fischfilet"	180–200	5–15
"Gamelen"	180–200	2–4
"Schnelle Küche"		
"Arme Ritter"	180–200	6–10
"Curry"	200–210	10–20 ²
"Croque Monsieur"	180–200	6–10
"Pfannengerichte"	200	3–10
"Eierspeisen"		
"Omelett"	160–180	3–6
"Spiegelei"	160–180	5–10
"Rührei"	160	2–6
"Fleisch"		
"Bolognese Sauce"	180–220	30–90 ³
"Frikadellen"	160–180	10–20
"Hähnchenbrust anbraten"	180–220	10–20
"Schnitzel"	180–200	5–10
Steak englisch, 3 cm paksune	200	5–7
Steak medium, 3 cm paksune	200	6–10
Steak gut durch, 3 cm paksune	160	15–25
"Bratwurst"	180	5–15

Kasutamine

"Frühstücksspeck"	160–180	8–11
"Lammkoteletts"	180–220	5–10
"Schweinekoteletts"	180–200	6–10
"Süßspeisen"		
"Pancakes"	160–180	4–8
"Pfannkuchen / Crêpes"	200	2–3

🔥 temperatuur, ⌚ praadimis- / valmistusaeg

¹ Toodud praadimisaeg põhineb keedetud kartulitel.

Kui kartulid on keetmata ning lõigatud kuubikuteks või viiludeks, on praadimisaeg 15–35 minutit.

² Pärast koostisainete praadimist lisage puljong ja laske keema tõusta.

Valmistusaega hakatakse arvestama pärast puljongi keemaminekut.

³ Pärast koostisainete praadimist lisage ülejäänud koostisained ja laske keema tõusta.

Valmistusaega hakatakse arvestama pärast ülejäänud koostisainete keemaminekut.

Kui soovite kasutada taimerit, peab pliidiplaat olema sisse lülitatud.

Taimerit saab kasutada kahe funktsiooni jaoks:

- lühiaja seadistamiseks,
- keedunõu kuumutuse automaatseks väljalülitamiseks.

Saate funktsioone kasutada üheaegselt.

Te saate seadistada aja 1 minutist (0:00:01) kuni 9 tunni, 59 minuti ja 59 sekundini (9:59:59).

Taimer

Lühiaja seadistamine

- Avage rippmenüü.
- Valige .



Ekraanil kuvatakse 0:00:00 (tunnid:minutid:sekundid).

- Puudutage 0 (tunnid) või 00 (minutid või sekundid).
- Sisestage - või + abil soovitud aeg.
- Kinnitage nupuga OK.

Lühiaja muutmine

- Valige .
- Puudutage muudetavat väärtust.
- Sisestage - või + abil soovitud aeg.
- Kinnitage nupuga OK.

Lühiaja kustutamine

- Valige .
- Valige .
- Kinnitage nupuga OK.

Automaatne väljalülitus

Saate sisestada aja, mille möödudes lülitub keedutsoon automaatselt välja. Funktsiooni saab kasutada kõigi keedutsoonide puhul korraga.

Kui programmeeritud aeg on maksimaalsest lubatud tööajast pikem, lülitab turvaväljalülitus keedutsooni välja (vt peatüki “Kaitseseedised” jaotist “Turvaväljalülitus”).

Väljalülitusaja seadistamine

- Valige soovitud keedutsooni võimsusaste või temperatuur.

- Valige ⏻.

Ekraanil kuvatakse 0:00:00 (tunnid:minutid:sekundid).

- Puudutage 0 (tunnid) või 00 (minutid või sekundid).

- Sisestage - või + abil soovitud aeg.

- Kinnitage nupuga OK.

- Kui soovite sisestada väljalülitusaja veel ühele keedutsoonile, toimige nii, nagu eespool kirjeldatakse.

Väljalülitusaja muutmise

- Valige ⏻.

- Puudutage muudetavat väärtust.

- Sisestage - või + abil soovitud aeg.

- Kinnitage nupuga OK.

Väljalülitusaja kustutamine

- Valige ⏻.

- Valige 🗑️.

- Kinnitage nupuga OK.

Kui olete aja kustutanud, siis tööaega enam ei kuvata.

Stop&Go

Seda funktsiooni saab kasutada üksnes siis, kui kõigi keedunõude jaoks kasutatakse funktsiooni Manuell 1–9. Funktsiooni Stop&Go aktiveerimisel vähendatakse kõiki võimsusastmeid astmeni 1.

Võimsusastet ja taimeri seadistust ei saa muuta, pliidiplaadi saab ainult välja lülitada. Lühiaeg, väljalülitusajad ja võimendusajad peatatakse.

Inaktiveerimisel valitakse uuesti viimati seadistatud võimsusaste ja ajad jooksevad edasi.

Aktiveerimine / inaktiveerimine

Kui funktsiooni ei inaktiveerita 30 minuti jooksul, lülitub pliidiplaat välja.

- Avage rippmenüü.
- Puudutage sümbolit II/▶ u 1 sekund.

Recall

Kui pliidiplaat lülitati töö ajal kogemata välja, saate selle funktsiooniga kõik seadistused taastada. Pliidiplaat tuleb 10 sekundi jooksul pärast väljalülitamist uuesti sisse lülitada.

- Lülitage pliidiplaat uuesti sisse.
- Valige Ja.

Lisafunktsioonid

Pühkimiskaitse

Pliidiplaadi puutekraani saab 20 sekundiks lukustada, et nt mustust eemaldada. Andurnoppu  ei lukustata.

Aktiveerimine

- Avage rippmenüü.
- Puudutage sümbolit .

Sümboli  all loendatakse aega maha.



Inaktiveerimine

- Avage rippmenüü.
- Puudutage sümbolit .

Demorežiim



See funktsioon annab müüjale võimaluse näidata pliidiplaati ilma, et küttekeha sisse lülituks.

Aktiveerimine

- Avage seadistused  (vt peatükki “Seadistused ”).
- Puudutage Demomodus | Ein.

Puutekraani keskel on DEMO.



Inaktiveerimine

- Avage seadistused  (vt peatükki “Seadistused ”).
- Puudutage Demomodus | Aus.

Puutekraanil kustub DEMO.

Pliidiplaadi andmete kuvamine

Saate kuvada oma pliidiplaadi mudelinimetuse, seerianumbri ja tarkvaraversiooni.

- Avage seadistused  (vt peatükki “Seadistused ”).
- Puudutage nuppu Softwareversion.

Puutekraanil on pliidiplaadi andmed.

Kasutuslukk

Pliidiplaadil on kasutuslukk, et vältida pliidiplaadi tahtmatut sisselülitamist. Kasutuslukku saab aktiveerida vaid siis, kui ükski keedutsoon ei tööta.

Kasutusluku aktiveerimine / inaktiveerimine

- Lülitage pliidiplaat sisse.
- Avage rippmenüü.
- Puudutage 3 sekundit sümbolit .

Ohutusseadised

Turvaväljalülitus

Puuteekraan on kinni kaetud

Teie pliidiplaat lülitub automaatselt välja, kui puuteekraan on kauem kui umbes 10 sekundit kinni kaetud, nt sõrmega, ülekeeva toiduga või pealeasetatud esemetega. Puuteekraanil kuvatakse veateadet F6716 ja kõlab signaal.

Eemaldage esemed ja / või mustus, vajutage valikule OK ja pliidiplaat on taas kasutusvalmis.

Tööaeg on liiga pikk

Turvaväljalülitus aktiveeritakse automaatselt, kui mõnda ala kuumutati ebatavaliselt pikka aega. See aeg sõltub valitud võimsusastmest. Kui seda ületati, lülitub kuumutus välja ja kuvatakse jääksoojuse näidik. Saate valida võimsusastme tavalisel viisil.

Võimsusaste*	Maksimaalne tööaeg [h]
1/1.	9
2/2.	8
3/3.	7
4/4.	6
5/5.	5
6/6.	4
7/7.	3
8/8.	2
9	1

* Võimsusastmed, mille juures on punkt, on saadaval vaid võimsusastmete laiendatud valiku korral (vt peatükk "Seadistusvahemikud").

Ülekuumenemiskaitse

Kui keedunõu põhi kuumeneb üle, vähendatakse võimsust automaatselt. Näidik ei muutu. Võimsus läheb pärast keedunõu jahtumist tagasi tavaväärtusele.

Menüüs Einstellungen  saate pliidiplaati individuaalselt oma vajaduste jaoks kohendada.

Menüü Einstellungen avamine

Seadistusi saab muuta ainult siis, kui valmistusprotsess ei käi.

- Lülitage pliidiplaat sisse.
- Avage rippmenüü.
- Valige Einstellungen 

Einstellungen muutmine

- Valige soovitud menüüpunkt.

Praegune seadistus on oranž.

- Tehke soovitud valik.
- Kinnitage nupuga OK.

Kui soovite menüüpunktilt lahkuda ilma muudatusi tegemata, puudutage Einstellungen.

Ülevaade seadistustest

Menüpunkt	Võimalikud seadistused
"Displayhelligkeit"	1 – 5
"Sprache 	... / deutsch / english / ...
"Permanente Topferkennung"	Ein *
	"Aus"
"Recall-Funktion"	Ein *
	"Aus"
"Signaltöne"	Ein *
	"Aus"
"Power Management"	10800 W *
	"7200 W"
"Leistungsstufen"	Ohne Zwischenstufen (1, 2, 3 etc.) *
	"Mit Zwischenstufen (1, 1.5, 2, 2.5, 3 etc.)"
"Laufzeit"	Ein *
	"Aus"
"Assistent"	Ein *
	"Aus"
"Werkeinstellungen"	"Ja"
	"Nein"
"Softwareversion"	
Miele@home	Vt peatüki "Esmakordne kasutuselevõtt" jaotist "Võrgu "Miele@home" loomine" ja "Süsteemi "Con@ctivity" loomine".
"Demomodus"	"Ein"
	Aus *

* tehaseseadistus

Kontrollitud standardi EN 60350-2 järgi

Tehaseseadistusena on programmeeritud 9 võimsusastet.

Standardi järgi kontrollimise jaoks seadistage võimsusastmete laiendatud valik (vt peatükki "Programmeerimine").

Puhastamine ja hooldus

Ohutusjuhised puhastamise ja hoolduse kohta



Kuumad pinnad tekitavad põletusohtu.

Pärast toiduvalmistamise lõpetamist võivad pliidiplaadi kõik osad olla kuumad.

Lülitage pliidiplaat välja.

Laske pliidiplaadil enne selle puhastamist jahtuda.

Kui kasutate sobimatuid puhastusvahendeid või kui pliidiplaadil kuumutatakse sobivate puhastusvahendite jääke, võivad kõik pinnad värvi muuta või muutuda. Pealispinnad on kriimustustundlikud.

Enne pliidiplaadi puhastamist laske pindadel jahtuda.

Eemaldage puhastusvahendite jäägid kohe.

Ärge kasutage abrasiivseid ega kriimustavaid puhastusvahendeid.

- ▶ Ärge kasutage pliidiplaadi puhastamiseks mingil juhul aurupuhastit.
- ▶ Ärge kasutage puhastamiseks terava otsaga esemeid.

Klaaskeraamiliste pindade puhastamine

Puhastusintervall

- Puhastage kogu pliidiplaati iga kord pärast kasutamist.

Kerge mustuse eemaldamine

- Puhastage kogu klaaskeraamiline pind niiske, pehme lapi ja lahjendatud nõudepesuvahendiga. Järgige puhastusvahendi tootja juhiseid.

Tugeva mustuse eemaldamine

- Eemaldage kogu suurem mustus niiske lapiga, tugevalt kinni kuivanud mustus aga klaasikaabitsaga.
- Puhastage klaaskeraamilist pinda Miele klaaskeraamika või roostevaba terase puhastusvahendi (vt peatüki "Juurdeostetavad tarvikud" jaotist "Puhastus- ja hooldusvahendid") või kauplustes müügil oleva klaaskeraamiliste pindade puhastusvahendi ning köögipaberi või puhta lapiga. Järgige puhastusvahendi tootja juhiseid.

Puhastuse lõpetamine

- Eemaldage kõik puhastusvahendi jäägid niiske lapiga.
- Kuivatage klaaskeraamiline pind pärast iga niisket puhastust.

Sobimatud puhastusvahendid

Seadme pealispinna kahjustuste vältimiseks ärge kasutage puhastamiseks:

- soodat, leelist, ammoniaaki, hapet või kloriidi sisaldavaid puhastusvahendeid,
- pleki- ja rooste-eemaldeid,
- abrasiivseid puhastusvahendeid, nt küürimispulbrit, -piima, -kive,
- lahustit sisaldavaid puhastusvahendeid,
- nõudepesumasina puhastusvahendeid,
- grillahju- ja ahjuaerosoole,
- karedaid küürimisharju,
- mustuse eemaldamise kustutuskuume,
- käsnu.

Mida teha, kui ...

Enamiku igapäevase töö käigus esineda võivatest tõrgetest ja vigadest saate ise kõrvaldada. Paljudel juhtudel hoiate sellega kokku nii aega kui ka raha, kuna te ei pea kutsuma klienditeenindust.



Aadressilt www.miele.com/service leiате teavet tõrgete ise kõrvaldamise kohta.

Allolevad tabelid on teile abiks tõrke või vea põhjuste väljaselgitamisel ja kõrvaldamisel.

Teated näidikutel / ekraanil

Probleem	Põhjus ja selle kõrvaldamine
Puutekraanil kuvatakse F6713 või F6771 ja pliidiplaat lülitub automaatselt välja.	Kuumutati tühja keedunõud. <ul style="list-style-type: none">■ Puudutage nuppu OK.■ Oodake, kuni jääksoojuse näidik  kustub (vt peatüki "Kasutamine" jaotist "Jääksoojuse näidik").■ Valmistage toitu täidetud keedunõuga.
Puutekraanil kuvatakse F6734 ja pliidiplaat lülitub automaatselt välja.	Keedunõu on paigutatud valesti. <ul style="list-style-type: none">■ Paigutage keedunõu õigesti (vt peatüki "Kasutamine" jaotist "Keedunõu paigutamine").■ Puudutage nuppu OK.
Puutekraanil kuvatakse F6716 ja pliidiplaat lülitub automaatselt välja.	Puutekraan on kinni kaetud, nt sõrme, ülekeeva toidu või pliidiplaadile asetatud esemetega. <ul style="list-style-type: none">■ Eemaldage esemed või mustus (vt peatüki "Kaitse-seadised" jaotist "Turvaväljalülitus").■ Puudutage nuppu OK.
Puutekraanil kuvatakse F6704 ja pliidiplaat lülitub automaatselt välja.	Jahutuse õhuavad on blokeeritud. <ul style="list-style-type: none">■ Eemaldage jahutuse õhuavade eest kõik takistused.■ Puudutage nuppu OK.
Ekraanil kuvatakse teadet, mida selles tabelis ei ole.	Tekkinud on elektroonikaviga. <ul style="list-style-type: none">■ Lahutage pliidiplaat umbes 1 minutiks vooluvõrgust.■ Kui probleem ei kao pärast vooluvarustuse taastamist, võtke ühendust klienditeenindusega.

Ootamatu käitumine

Probleem	Põhjus ja selle kõrvaldamine
Näidikul vilgub – – –.	Alal ei ole keedunõud või on seal ebasobiv keedunõu. ■ Kasutage sobivat keedunõud (vt peatüki “Induktsioon” jaotist “Keedunõud”).
	Keedunõu ei ole õigesti paigutatud. ■ Paigutage keedunõu uuesti.
	Alal on metallist esemed, nt söögiriistad. ■ Eemaldage esemed.
Puutekraan ei reageeri.	Teie sõrmeotsad on kaetud. ■ Puudutage puutekraani ainult paljaste sõrmedega.
	Pühkimiskaitse  on aktiveeritud. ■ Inaktiveerige pühkimiskaitse (vt peatüki “Lisafunktsioonid” jaotist “Pühkimiskaitse  ”).
	Puudutasite puutekraani, hoides samal ajal keedunõud. ■ Puudutage puutekraani ainult siis, kui teie käed on vabad.
	Puutekraan on määratud. ■ Eemaldage mustus.
Sümbolid reageerivad, kui puudutatakse naabruses olevaid alasid.	Puutekraanil on vesi või mõni muu vedelik. ■ Kuivatage puutekraan.
Võimsusastet vähendatakse automaatselt või seda ei saa suurendada.	Ühel alal on samaaegselt kasutuses kaks keedunõud (vt peatüki “Induktsioon” jaotist “Power Management”)
Ala lülitub automaatselt välja.	Seade on liiga kaua töötanud. ■ Seadistage võimsusaste uuesti (vt peatüki “Kaitse-seadised” jaotist “Turvaväljalülitus”).
Ala töötab seadistatud võimsusastmel teisiti kui tavaliselt.	Ülekuumenemiskaitse on aktiveerunud. ■ Kui keedunõu põhi kuumeneb üle, vähendatakse võimsust automaatselt. Näidik ei muutu. Võimsus läheb pärast keedunõu jahtumist tagasi tavaväärtusele.
Ala või kogu pliidiplaat lülitub automaatselt välja.	Ülekuumenemiskaitse on aktiveerunud. ■ Vt peatüki “Kaitse-seadised” lõiku “Ülekuumenemiskaitse”.

Mida teha, kui ...

Ebarahuldav tulemus

Probleem	Põhjus ja selle kõrvaldamine
Kuumutusaeg on ebata- valiselt pikk.	Keedunõu ei ole õigesti paigutatud. ■ Paigutage keedunõu uuesti (vt peatüki “Kasutamine” jaotist “Keedunõu paigutamine”).
	Keedunõu põhi või klaaskeraamiline plaat on määrdun- ud. ■ Eemaldage mustus.
	Lisage kuumutusajal vett, õli või toiduaineid. ■ Ärge lisage kuumutusaja jooksul midagi.
Võrreldavate keedu- ja praadimisprotsesside puhul esineb kergeid eri- nevusi valmistusaega- des ja pruunistuses.	See pole rike. Keedunõu põhja materjal ning keedunõu asukoht plii- diplaadil mõjutavad induktsioonpoolide võimsust. See mõjutab valmistamiskäitumist.

Üldised probleemid või tehnilised tõrked

Probleem	Põhjus ja selle kõrvaldamine
Pliidiplaati ei saa sisse lülitada.	Pliidiplaadil ei ole voolu. ■ Kontrollige, ega elektrisüsteemi kaitse pole aktivee- runud. Pöörduge elektriku või Miele klienditeenindu- se poole (vähim vajalik kaitse (vt tüübisildilt)).
	Võimalik, et on tekkinud tehniline tõrge. ■ Lahutage pliidiplaat umbes 1 minutiks vooluvõrgust, – lülitades vastava kaitsekorgi välja või keerates su- lavkaitsme tervenisti välja või – lülitades FI-kaitselüli (rikkevoolukaitsese) välja. ■ Kui te ei saa pärast kaitse või rikkevoolukaitselüli sisselülitamist / sissekeeramist pliidiplaati ikka veel kasutada, pöörduge elektriku või Miele klienditeenin- duse poole.
Ala ei kuumuta.	Ala on eelmisest toiduvalmistamisest veel kuum. Kohe kui ala jahtub, alustatakse kuumutamist.

Probleem	Põhjus ja selle kõrvaldamine
Uue pliidiplaadi kasutamisel tekib ebameeldiv lõhn ja suits.	Metalldetailid on kaitstud hooldusvahendiga. Pliidiplaadi esmakordsel kasutuselevõtul võib see tekitada ebameeldivat lõhna ja ka suitsu. Ka induksioonipoolide materjal eritab esimestel töötundidel ebameeldivat lõhna. Iga järgneva kasutamisega lõhn väheneb ja kaob lõpuks täielikult. See lõhn ja võimalik suits ei tähenda, et seade on valesti ühendatud või rikkis ning see ei ole tervisele ohtlik.
Pärast pliidiplaadi väljalülitamist on kuulda töömüra.	Jahutusventilaator töötab seni, kuni pliidiplaat on jah- tunud, ja lülitub siis automaatselt välja.

Juurdeostetavad tarvikud

Miele pakub teie seadmetele rikkalikku Miele tarvikute ning puhastus- ja hooldustoodete valikut.

Neid tooteid saate hõlpsasti tellida Miele veebipoest.

Samuti on nimetatud tooteid võimalik hankida Miele klienditeeninduse (vt käesoleva kasutusjuhendi lõpust) või Miele müügiesinduse kaudu.

Keedu- / praadimisnõud

Miele pakub rikkalikku keedu- / praadimisnõude valikut. Need on funktsioonide ja mõõtmete poolest täiuslikult häälestatud Miele seadmetele. Üksikasjaliku teabe leiate Miele veebilehelt.

Puhastus- ja hooldusvahendid

Klaaskeraamika ja roostevaba terase puhastusvahend 250 ml



Eemaldab tugevama mustuse, lubjaplekid ja alumiiniumijäägid.

Mikrokiudlapp

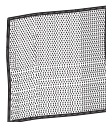

Sõrmejälgede ja kerge mustuse eemaldamiseks

Aadressilt www.miele.com/service leiate teavet tõrgete ise kõrvaldamise ja Miele varuosade kohta.

Kontakt tõrgete korral

Tõrgete korral, mida te ise ei saa kõrvaldada, teavitage nt Miele müügiesindajat või Miele klienditeenindust.

Miele klienditeeninduse saate tellida veebis aadressil www.miele.ee/service.

Miele klienditeeninduse kontaktandmed leiate selle dokumendi lõpust.

Klienditeenindus vajab mudeli numbrit ja seerianumbrit (Fabr. / SN / Nr.). Mõlemad andmed on toodud tüübisildil.

Garantii

Garantiaeg on 2 aastat.

Lisateavet leiate kaasasolevast garantiitingimuste kirjeldusest.

Paigaldus

Paigaldamise ohutusjuhised

⚠ Asjatundmatu paigaldus võib põhjustada kahjustusi.
Asjatundmatu paigaldamine võib pliidiplaati kahjustada.
Laske pliidiplaat paigaldada vaid kvalifitseeritud spetsialistil.

⚠ Toitepinge võib tekitada elektrilöögi ohtu.
Asjatundmatul elektrivõrku ühendamisel tekib elektrilöögi oht.
Laske pliidiplaat elektrivõrku ühendada vaid kvalifitseeritud elektrikul.

⚠ Allakukkuvatest esemetest põhjustatud kahjustuste oht.
Ülemiste kappide või õhupuhasti monteerimisel võib pliidiplaat kahjustada saada.
Paigaldage pliidiplaat alles pärast ülemiste kappide ja õhupuhasti monteerimist.

- ▶ Tööplaadi vineer peab olema töödeldud kuumakindla liimiga (100 °C), et see lahti ei tuleks ega deformeeruks. Seinä äärelüüstud peavad olema kuumakindlad.
- ▶ Pliidiplaati ei tohi paigaldada külmikute, nõudepesumasinate, pesu- ja kuivatusmasinate kohale.
- ▶ Hoolitsege selle eest, et pärast pliidiplaadi paigaldust ei saaks toitejuhet puudutada.
- ▶ Toitejuhe ei tohi pärast paigaldust kokku puutuda köögielementide liikuvate osadega (nt sahtliga) ega mehaanilise koormusega.
- ▶ Pidage järgmistel lehekülgedel toodud ohututest vahemikest kinni.

Ohutud vahemikud

Ohutu vahemik pliidiplaadi kohal

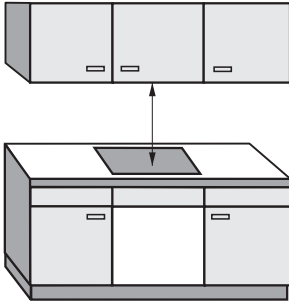

Pliidiplaadi ja selle kohale paigaldatud õhupuhasti vahele peab jääma õhupuhasti tootja poolt nimetatud ohutu vahemik.

Kui pliidiplaadi kohale on paigaldatud kergesti süttivad materjalid (nt seinale kinnitatud kapp), peab ohutu vahemik olema vähemalt 500 mm.

Kui õhupuhasti alla on paigaldatud mitu seadet, mille puhul kehtivad erinevad ohutud vahemikud, lähtuge suurimast nõutud ohutust vahemikust.

Minimaalne vahemik pliidiplaadi all

Pliidiplaadi õhutuse tagamiseks tuleb kinni pidada ohutust vahemikust pliidiplaadi all oleva küpsetusahju, vahepõhja või sahtliga.

Minimaalne vahemik pliidiplaadi alumisest küljest¹

- küpsetusahju ülemise servani: ≥ 25 mm
- vahepõhja ülemise servani: ≥ 25 mm
- sahtli ülemise servani: ≥ 5 mm
- sahtlipõhjana: ≥ 75 mm

¹ Alumine külg on pliidiplaadi aluskasti väliskülg. Sügavamal asuvaid pealisehitiisi, nagu ühenduskastid, vaheplaadid jms ei loeta sügavaimaks punktiks ja need on minimaalse vahekauguse arvutamise jaoks ebaolulised.

Paigaldus

Vahepõhi

Vahepõhja paigaldamine pliidiplaadi alla ei ole kohustuslik, kuid on lubatud.

Külgvaade

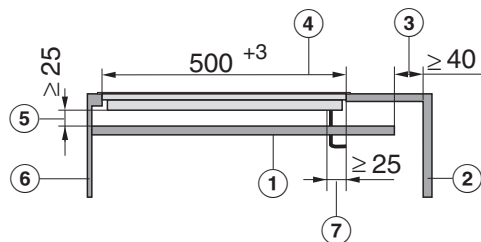

- ① Vahepõhi
- ② Kapi tagasein
- ③ Minimaalne vahemik vahepõhja tagumise serva ja kapi tagaseina vahel pliidiplaadi õhutamiseks
- ④ Tööplaadi väljalõige
- ⑤ Minimaalne vahemik pliidiplaadi alumise serva ja vahepõhja ülemise serva vahel pliidiplaadi õhutamiseks
- ⑥ Ees
- ⑦ Väljalõige toitejuhtme läbiviiguks
Minimaalne vahemik tööplaadi väljalõike tagumise serva ja väljalõike serva vahel

Pealtvaade

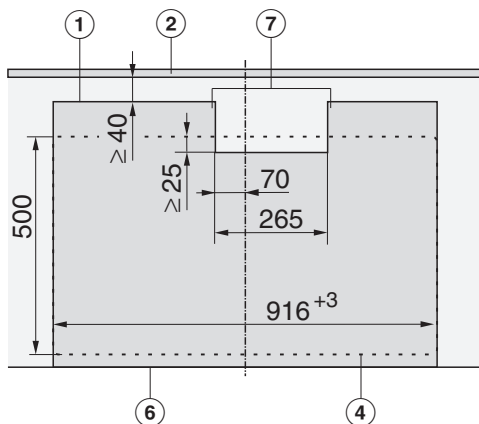

- ① Vahepõhi
- ② Kapi tagasein
- ④ Tööplaadi väljalõige
- ⑥ Ees
- ⑦ Väljalõige toitejuhtme läbiviiguks
Minimaalne vahemik tööplaadi väljalõike tagumise serva ja väljalõike serva vahel

Ohutu vahemik taga / külgedel

Eelistatult tuleks pliidiplaat paigaldada, jättes palju ruumi paremale ja vasakule.

Pliidiplaadi tagaküljel tuleb kõrge kapi- või ruumiseina suhtes kinni pidada allpool märgitud minimaalsest vahemikust ①.

Pliidiplaadi ühel küljel (paremal või vasakul) tuleb kõrge kapi- või ruumiseina suhtes kinni pidada allpool märgitud minimaalsest vahemikust ②, ③, vastasküljel minimaalsest vahemikust 200 mm.

① Vähim kaugus **taga** alates tööplaadi väljalõikest kuni tööplaadi tagaservani: 50 mm

② Vähim kaugus **paremal** tööpinna väljalõikest kuni kõrvalseisva mööbliesemeni (nt kõrge kapp) või seinani: 50 mm.

③ Vähim kaugus **vasakul** tööpinna väljalõikest kuni kõrvalseisva mööbliesemeni (nt kõrge kapp) või seinani: 50 mm.

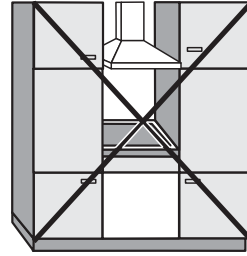

Ei ole lubatud

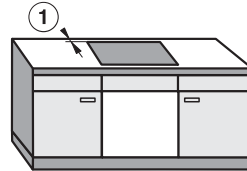
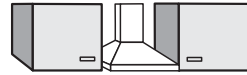

Väga soovitatav

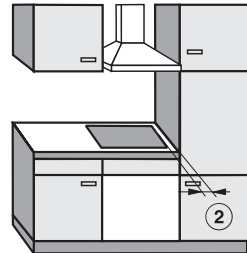

Ei ole soovitatav

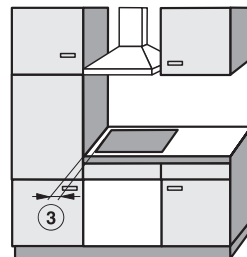

Ei ole soovitatav

Paigaldus

Ohutu vahemik niši kattematerjalist

Kui paigaldatakse niši kattematerjal, tuleb järgida tööplaadi väljalõike ja kattematerjali vahele jäävat minimaalset ohutusvahemikku, sest kõrgel temperatuuril võib materjal kahjustuda või puruneda.

Süttiva materjali (nt puidu) korral peab minimaalne vahemik ⑤ tööplaadi väljalõike ja niši kattematerjali vahel olema 50 mm.

Mittesüttiva materjali (nt metalli, loodusliku kivi, keraamiliste plaatide) korral peab minimaalne vahemik ⑤ tööpinna väljalõike ja tööpinna taguse seina kattematerjali vahel olema 50 mm miinus kattematerjali paksus.

Näide: tööpinna taguse seina kattematerjali paksus 15 mm
 $50 \text{ mm} - 15 \text{ mm} = \text{minimaalne vahemik } 35 \text{ mm}$

Tasapinnaline paigaldus

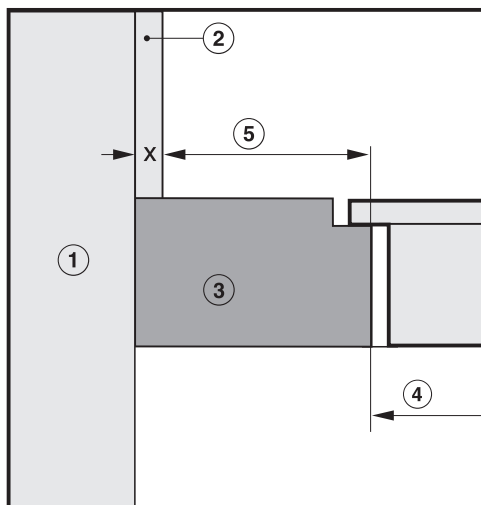

Pealasetsev paigaldus

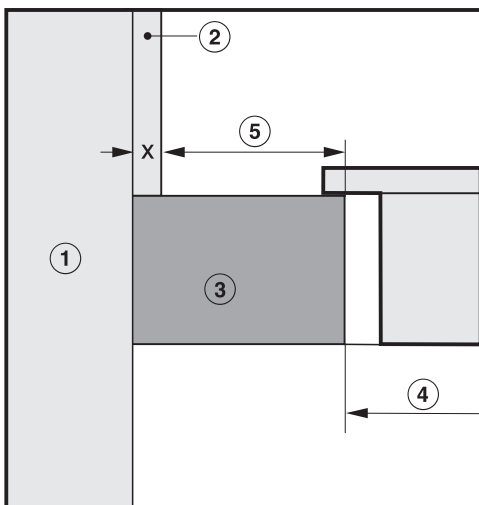

- ① Kivisein
- ② Niši kattematerjal mõõt $x = \text{kattematerjali paksus}$
- ③ Tööplaat
- ④ Väljalõige tööplaadis
- ⑤ Minimaalne vahemik
põlevate materjalide puhul 50 mm
mittepõlevate materjalide puhul $50 \text{ mm} - \text{mõõt } x$

Paigaldusjuhised – pealasetsev

Tihend pliidiplaadi ja tööplaadi vahel

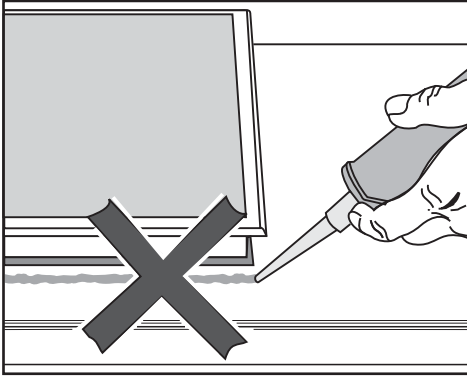

⚠ Valest paigaldamisest põhjustatud kahjustuste oht.

Kui pliidiplaati on tarvis eemaldada, võivad pliidiplaat ja tööplaat kahjustada saada, kui pliidiplaat on tihendatud vuugitihendiga.

Ärge kasutage pliidiplaadi ja tööplaadi vahel vuugitihendit.

Pliidiplaadi ülemise serva alune tihendusriba tagab piisava tihenduse seadme ja tööplaadi vahel.

Keraamiline tööpind

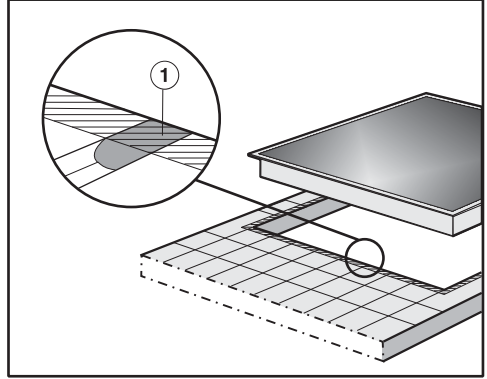

Vuugid ① ja viirutatud ala pliidiplaadi paigalduspinnal all peavad olema siledad ja tasased, et pliidiplaat asetuks ühtlaselt ja seadme pealispinna serva all olev tihendiriba tagaks piisava tihenduse tööplaadiga.

Tihendusriba

Kui pliidiplaat demonteeritakse teenindusse saatmise puhuks, võib pliidiplaadi ääre alune tihendusriba kahjustada saada.

Enne uuesti paigaldamist asendage tihendusriba uuega.

Paigaldus

Paigaldusmõõdud – pinnapealne

Kõik mõõdud on antud millimeetrites.

Paigaldusmõõdud – KM 7999 FR

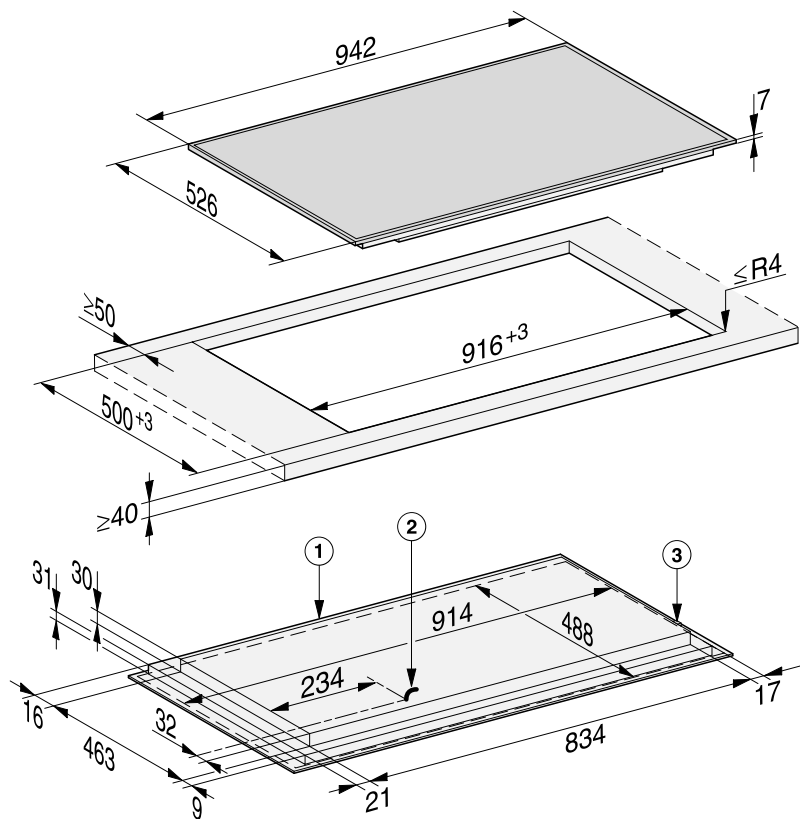

- ① Ees
- ② Toitejuhtmega toitekarp toitejuhe P = 1280 mm
- ③ WiFi-pulga ühendus

Paigaldusmõõdud – KM 7999 FL

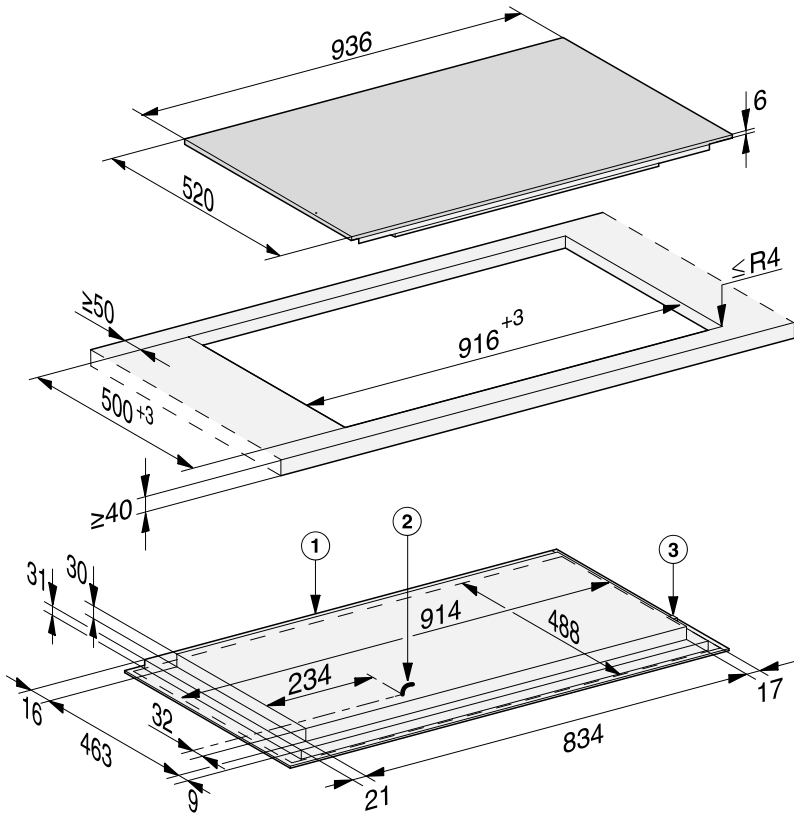

- ① Ees
- ② Toitejuhtmega toitekarp
toitejuhe P = 1280 mm
- ③ WiFi-pulga ühendus

Paigaldus

Pealasetsev paigaldus

- Tehke tööplaati väljalõige. Jälgige ohutuid vahemikke (vt peatüki “Paigaldus” jaotist “Ohutud vahemikud”).
- Katke **puidust tööplaatide** lõikepinnad spetsiaalse laki, silikoonkummi või valuvaiguga, et takistada nende pundumist niiskuse tõttu. Tihendusmaterjal peab olema kuumakindel.

Hoolitsege selle eest, et need materjalid ei satuks tööplaadile.

- Kleepige kaasasolev tihendusriba pliidiplaadi ääre alla. Ärge tõmmake tihendusriba paigaldamise ajal pingule.
- Juhtige pliidiplaadi toitejuhe läbi tööplaadi väljalõike alla.
- Asetage pliidiplaat väljalõikesse keskele. Jälgige, et seadme tihend oleks tööplaadiga tasa, et oleks tagatud tööpinna korralik tihendus.

Ärge mitte mingil juhul tihendage pliidiplaati täiendavalt vuugitihendiga (nt silikooniga).

Kui tihendid ei asetse tööpinna nurkades õigesti, saab nurgaraadiusi ($\leq R4$) vineerisaega ettevaatlikult muuta.

- Ühendage pliidiplaat vooluvõrku.
- Kontrollige pliidiplaadi töötamist.

Paigaldusjuhised – tasapinnaline

Tasapinda integreeritud pliidiplaat sobib ainult looduskivist (graniit, marmor), täispuidust ja keraamiliste plaatidega töötasapindade sisse paigaldamiseks. Peatüki “Paigaldusmõttmed” jaotises “Paigaldusmõttmed – tasapinnaline” vastava märkusega tähistatud pliidiplaadid sobivad ka klaasist tööpindadesse paigaldamiseks. Teistest materjalidest tööpindade korral küsige selle tootjalt, kas see sobib tasapinnalise pliidiplaadi paigaldamiseks.

Alumise kapi sisemine laius peab olema vähemalt tööpinna sisemise väljalõike laiune (vt peatüki “Paigaldus” jaotist “Paigaldusmõttmed – tasapinnaline”), et pliidiplaadile saaks pärast paigaldamist alt vabalt juurde ja alumist kasti oleks võimalik hoolduseks välja võtta. Kui pliidiplaat ei ole pärast paigaldamist alt vabalt ligipääsetav, tuleb vuugitihend eemaldada, et pliidiplaadi saaks demonteerida.

Looduslikust kivist tööplaadid

Pliidiplaat asetatakse vahetult sisselõikesse.

Täispuidust, keraamiliste plaatidega töötasapinnad, klaasist töötasapinnad

Pliidiplaat kinnitatakse väljalõikesse puitliistudega. Need liistud ei kuulu tarnepaketti ja peavad paigaldamiseks kohapeal olemas olema.

Tihendusriba

Kui pliidiplaat demonteeritakse teenindusse saatmise puhuks, võib pliidiplaadi ääre alune tihendusriba kahjustada saada.

Enne uuesti paigaldamist asendage tihendusriba uuega.

Paigaldus

Paigaldusmõõdmed – tasapinnaline

Kõik mõõdud on antud millimeetrites.

Paigaldusmõõdud – KM 7999 FL

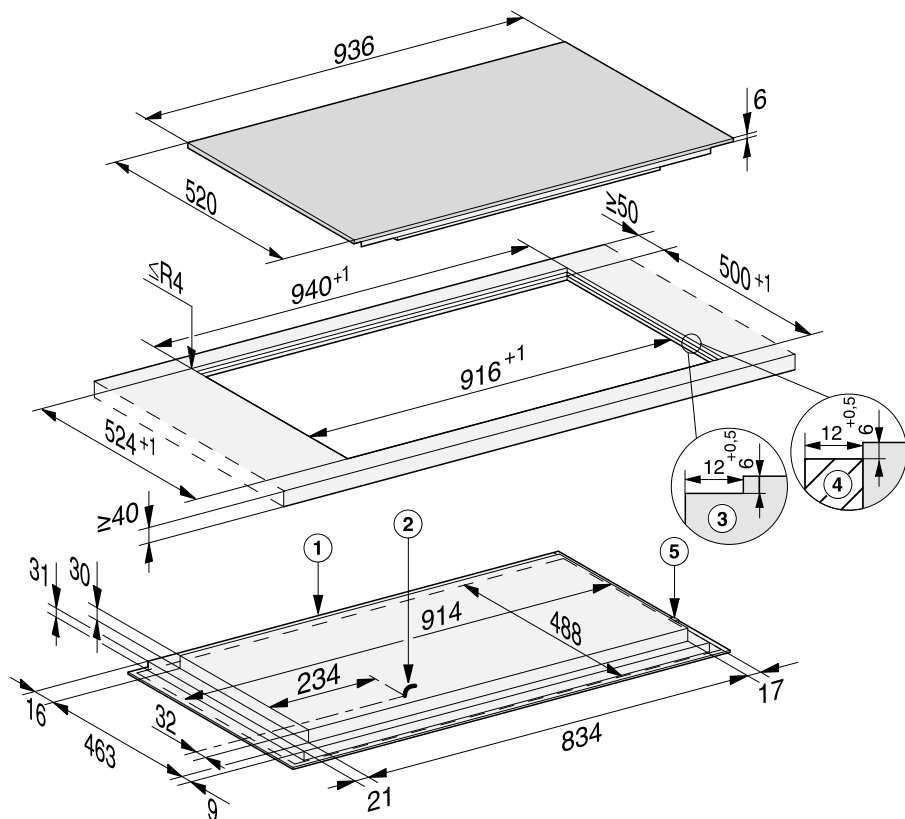

- ① Ees
- ② Toitejuhtmega toitekarp
toitejuhe P = 1280 mm
- ③ Looduslikust kivist tööpinna astmeline freesimine
- ④ Puitlist 12 mm (ei ole kaasasolev tarvik)
- ⑤ WiFi-pulga ühendus

Tasapinnaline paigaldus

- Tehke tööplaati väljalõige. Jälgige ohutuid vahemikke (vt peatükki “Ohutud vahemikud”).
- Massiivpuidust / plaaditud / klaasist tööpinnad:
kinnitage puitliistud 6 mm tööpinna ülemise serva alla (vt joonist peatükis “Paigaldusmõõtmed – tasapinnaline”).
- Kleepige kaasasolev tihendusriba pliidiplaadi ääre alla. Äрге tõmmake tihendusriba paigaldamise ajal pingule.
- Viige pliidiplaadi toitejuhe tööpinna väljalõike kaudu alla.
- Asetage pliidiplaat väljalõikesse ja seadke selle keskohta.

Klaaskeraamilise pinna ja tööplaadi vaheline vuuk peab olema vähemalt 2 mm laiune. Vuuk on vajalik pliidiplaadi tihendamiseks.

- Ühendage pliidiplaat vooluvõrku.
- Kontrollige pliidiplaadi töötamist.
- Täitke pliidiplaadi ja tööpinna vaheline vuuk kuumakindla (vähemalt 160 °C) silikoon-vuugitihendiga.

 Sobimatu vuugitihendi tõttu tekivate kahjustuste oht. Sobimatu vuugitihend võib loodusliku kivi kahjustada. Looduslikust kivist plaatide ja keraamiliste plaatide korral kasutage eranditult vaid looduslikule kivile sobivat silikoon-vuugitihendit. Järgige tootja juhiseid.

Paigaldus

Elektriühendus

 Asjatundmatust ühendamisest põhjustatud kahjustuste oht. Oskamatud paigaldus-, hooldus- ning remonttööd võivad kasutajat tõsiselt ohustada. Miele ei vastuta kahju eest, mis on põhjustatud asjatundmatutest paigaldus-, hooldus- ja remonttöödest või paigaldamata või katkestatud kaitsmest (nt elektrilöök).

Laske pliidiplaat elektrivõrku ühendada elektrikul.

Elektrik peab tundma täpselt riiklikke eeskirju ja kohaliku elektriettevõtte lisaeeskirju ning neid hoolikalt järgima.

Pärast paigaldust peab tagama isoleeritud detailide puutumiskaitse.

Koguvõimsus

Vt tüübisildilt

Ühendusandmed

Vajalikud ühendusandmed leiate seadme tüübisildilt. Need andmed peavad ühtima elektrivõrgu andmetega.

Ühendusvõimalusi vaadake ühenduskeemilt.

Rikkevoolukaitselüliti

Turvalisuse suurendamiseks soovitab Saksa Elektrotehnikute Liit (VDE) (Austrias ÖVE) paigaldada pliidiplaadile FI-kaitselüliti rakendumisvooluga 30 mA.

Lahklülid

Pliidiplaadil peab olema võimalik lahklülite abil kõiki poolusi välja lülitada. Väljalülitatud olekus peab olema kontaktide vahe vähemalt 3 mm. Lahklülid on ülevoolu kaitseseadised ja kaitselülid.

Elektrivõrgust lahutamine

Pliidiplaadi ühendus peab kliendi-teenindus- ja remonttööde jaoks olema igal ajal ligipääsetav.

Kõik ühendusvõimalused ei pruugi paigalduskohas lubatud olla.
 Järgige riiklikke eeskirju ja kohaliku elektriettevõtte lisaeeskirju.

Wiring diagram

220-240 V ~

Yellow/Green — 
 Gelb/Grün, Jaune/Vert

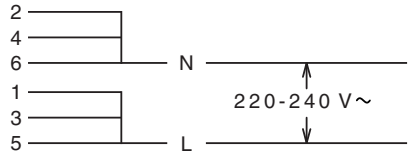

380-415 V 3N~

Yellow/Green — 
 Gelb/Grün, Jaune/Vert

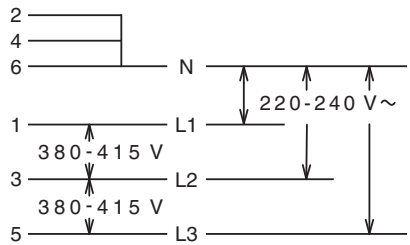

Garantii

Miele Eesti tagab ostjale – lisaks tema seaduslikele garantiikohustusnõuetele müüja suhtes ning neid piiramata – nõude järgmisele garantiikohustusele uute seadmete osas:

I Garantii kestus ja algus

1. Garantii antakse järgmiseks ajaks:
 - a) 24 kuud majapidamisseadmetele nende otstarbekohase kasutamise korral
 - b) 12 kuud professionaalsetele seadmetele nende otstarbekohase kasutamise korral
2. Garantii periood algab seadme müügikviitungil olevast kuupäevast.

Garantiitoimingud ja garantiist tulenevad asendustarned ei pikenda garantiiaega.

II Garantii tingimused

1. Seade osteti volitatud edasimüüjalt või otse liikmesriigis, Šveitsis või Norras ning seda kasutatakse samuti nimetatud piirkonnas.
2. Klienditeeninduse tehnika nõudmisel esitatakse garantiitõend (müügikviitung või täidetud garantiikaart).

III Garantii sisu ja ulatus

1. Seadmel esinevad puudused kõrvaldatakse sobiva aja jooksul asjassepuutuvate osade tasuta remondi või asendamise teel. Selleks vajalikud kulud, nagu transpordi-, saatmis-, töö- ja varuosade kulud kannab Miele Eesti. Asendatud osad või seadmed antakse Miele Eesti omandusse.
2. Garantii ei hõlma selle alla mittekuuluvaid kahjunõudeid Miele Eesti vastu, välja arvatud juhul, kui Miele Eesti lepinguline volitatud klienditeenindus tegutseb ettekatsetult või selgelt hooletult.
3. Garantii ei hõlma kulutarvikute ja lisatarvikute tarnet.

IV Garantii piirangud

Garantii ei hõlma puudusi või rikkeid, mis on põhjustatud järgmistel asjaoludel.

1. Puudulik ülesseadmine või paigaldamine, nt kehtivate ettevaatusabinõude või kirjalike kasutus-, paigaldus- ja montaažijuhiste mittejärgimine.
2. Mitteotstarbekohane kasutamine ja asjatundmatu kasutamine või koormamine, nt sobimatute pesu- või loputusvahendite või kemikaalide kasutamine.
3. Mõnes muus liikmesriigis, Šveitsis või Norras ostetud seadet ei ole erinevate tehniliste andmete tõttu võimalik kasutada või on seda võimalik kasutada ainult piirangutega.
4. Välismõjud, nt transpordikahjud, löögi või kukkumise tagajärjel tekkinud kahju, ilmastiku või muude loodusjõudude põhjustatud kahjud.
5. Remonttöid ja muudatusi on teinud isikud, keda ei ole Miele nendeks teenindustöödeks koolitanud ja volitanud.
6. Kasutatud on varuosi, mis ei ole Miele originaalvaruosad ega Miele lubatud tarvikud.
7. Klaasi purunemine või defektsed hõõglambid.
8. Voolu- ja pingekõikumised, mis jäävad väljapoole tootja lubatud vahemikku.
9. Kasutusjuhendis kirjeldatud hooldus- ja puhastustoimingute eiramine.

V Andmekaitse

Isikuandmeid kasutatakse ainult lepingupõhiseks menetluseks ning võimalikeks garantiitoiminguteks vastavalt andmekaitse seadusega sätestatud nõuetele.

Allpool on lisatud käesolevas kasutus- ja paigaldusjuhendis kirjeldatud mudelite toote andmelehed.

Kodumajapidamises kasutatavate elektrikeeduplaatide andmed

kooskõlas määrusega (EL) nr 66/2014

MIELE	
Mudelitähis	KM 7999
Toidukuumtöötlemisvööndite ja -alade arv	
Ringikujulised toidukuumtöötlemisvööndid ja -alad: elektriga kuumutatava ala kasuliku pinna läbimõõt Mitteringikujulised toidukuumtöötlemisvööndid ja -alad: elektriga kuumutatava toidukuumtöötlemisvööndi või -ala kasuliku pinna pikkus ja laius	1. = 2. = 3. = 4. = 5. = 6. =
Toidukuumtöötlemisvööndi või -ala energiatarbimine kg kohta (EC _{electric cooking})	1. = 189,0 Wh/kg 2. = 191,7 Wh/kg 3. = 191,9 Wh/kg
Keeduplaadi energiatarbimine kg kohta (EC _{electric hob})	190,9 Wh/kg

Vastavusdeklaratsioon

Miele kinnitab, et see klaaskeraamiline induktsioonpliidiplaat vastab direktiivile 2014/53/EL.

ELi vastavusdeklaratsiooni täielik tekst on saadaval ühel järgmistest internetiaadressidest:

- tooted, allalaadimine, aadressil www.miele.ee
- teenindus, teabenõue, kasutusjuhendid, aadressil www.miele.ee/majapidamine/teabenoue-385.htm, vajalik esitada toote nimetus või tootmisnumber

Sagedusriba	2,4000 GHz – 2,4835 GHz
-------------	----------------------------

Maksimaalne saatevõimsus < 100 mW

Legend

DE - Legende	EE - Legend
Aktivieren	Aktiveerimine
Anmelden per App	Registreerimine rakenduse kaudu
Anmelden per WPS	Registreerimine WPSi kaudu
Arme Ritter	Vaesed rüütlid
Assistent	Assistent
Aus	Väljas
Beilagen	Lisandid
Bolognese Sauce	Bologna kaste
Booster	Võimendi
Bratkartoffeln	Praetud kartulid
Bratwurst	Praevorst
Croque Monsieur	Croque monsieur
Croutons	Krutoonid
Curry	Karri
Deaktivieren	Inaktiveerimine
DEMO	DEMO
Demomodus	Demorežiim
deutsch	Saksa keel
Displayhelligkeit	Ekraani heledus
Eierspeisen	Munaroad
Ein	Sees
Einstellungen	Seadistused
english	Inglise keel
Fisch	Kala
Fischfilet natur	Lisanditeta kalafilee
Fleisch	Liha

DE - Legende	EE - Legend
Frikadellen	Lihapallid
Frühstücksspeck	Hommiukupeekon
Garnelen	Krevetid
Hähnchenbrust anbraten	Praetud kanarind
Ja	Jah
Lammkoteletts	Lambakarree
Laufzeit	Tööaeg
Leistungsstufen	Võimsustasemed
Manuell 1–9	Käsitsi 1–9
Nein	Ei
Netzwerkeinstellungen wurden zurückgesetzt	Võrguseadistused on lähtestatud
OK	OK
Omelett	Omlett
Pancakes	Pannkoogid
Paniertes Fischfilet	Paneeritud kalafilee
Permanente Topferkennung	Pidev potituvastus
Pfannengerichte	Panniroad
Pfannkuchen / Crêpes	Pannkoogid / krepid
Power Management	Toitehaldus
Recall	Tagasivõtmine
Recall-Funktion	Tagasivõtmise funktsioon
Rührei	Munapuder
Schnelle Küche	Kiired toidud

Legend

DE - Legende	EE - Legend
Schnitzel	Šnitsel
Schweinekoteletts	Sealiha lõigud
Signaltöne	Signaaltoonid
Softwareversion	Tarkvaraversioon
Spiegelei	Praemuna
Sprache	Keel
Start	Start
Steak englisch	Steik, inglisepära- ne
Steak gut durch	Steik, läbiküpse- nud
Steak medium	Steik, keskmiselt küps
Stop&Go	Funktsiooni “Stop&Go”
Süßspeisen	Magustoidud
Verbindung er- folgreich herges- tellt	Ühendus on loo- dud
Werkeinstellun- gen	Tehaseseadistu- sed
Zurücksetzen	Lähtestamine



Saksamaa - Miele & Cie. KG, Carl-Miele-Straße 29, 33332 Gütersloh

KM 7999 FR, KM 7999 FL

et-EE

M.-Nr. 11 327 240 / 03