

Miele



en Operating Instructions Cordless Stick Vacuum Cleaner
fr Mode d'emploi Aspirateur balai sans fil

HS23

M.-Nr. 12 471 431

en - Contents

IMPORTANT SAFETY INSTRUCTIONS	4
IMPORTANT SAFETY INSTRUCTIONS for AP10/AP11 battery, LG02/LG04 charger, LS10 SpeedLock wall bracket (depending on the model).....	8
Sustainability and environmental protection	13
Appliance description	14
References to illustrations	16
Commissioning	16
Assembling the vacuum cleaner	16
Connecting the PowerUnit and the suction wand	16
Connecting the suction wand and the electrobrush	16
General battery information.....	16
Charging the battery (without wall mounting)	16
Charging the battery (with wall mounting).....	16
Screwing the wall bracket to the wall	17
Attaching the charging cable to the standard wall bracket	17
Removing the standard wall bracket from the wall	17
Attaching the charging cable to the SpeedLock wall bracket	17
Removing the SpeedLock wall bracket from the wall.....	18
Battery charging state indicator (while charging)	18
Battery charging state indicator (while in use)	18
Using the accessories supplied	18
Accessories holder for the suction wand	19
MultiFloor electrobrush (HX-EB 20)	19
Electro Compact handheld brush (HX-EC 20)	19
AllFloor floorbrush (HX-AF 20)	19
Universal brush (HX-UB)	19
Extendable flexible XL crevice nozzle (HX-CNXL)	19
Hose extension (HX-FSH 20)	19
Operation	19
Removing the vacuum cleaner from the standard wall bracket	19
Removing the vacuum cleaner from the SpeedLock wall bracket	20
Switching on and off	20
Increasing the suction power	20
Using the PowerUnit solo	20
Cleaning and care	20
Filter system	20
Activating the ComfortClean self-cleaning function	20
Emptying the dust container	21
Cleaning the dust container and pre-filter	21
Cleaning the fine dust filter	21

Cleaning the electrobrush/handheld brush (depending on the model)	22
Removing the roller brush from the electrobrush	22
Removing the roller brush from the handheld brush (depending on the model) .	22
Replacing the battery	23
Caring for the vacuum cleaner and accessories	23
Frequently asked questions	24
Customer Service	25
Contact in case of fault.....	25
Appliance warranty and product registration	25
Optional accessories	25
3D4U	25
Optional accessories	25
LIMITED WARRANTY - Vacuum Cleaners USA	26
Limited Warranty – Vacuum Cleaners Canada	27

en - IMPORTANT SAFETY INSTRUCTIONS

READ ALL INSTRUCTIONS BEFORE USING

This vacuum cleaner complies with all current local and national safety requirements. Improper use can lead to personal injury and damage to property.

Please read the operating instructions before using the vacuum cleaner for the first time. They contain important information on the safety, use, and maintenance of the vacuum cleaner. This prevents both personal injury and damage to the appliance.

In accordance with standard IEC 60335-1, Miele expressly and strongly advises that you read and follow the instructions in the “Commissioning” section as well as the IMPORTANT SAFETY INSTRUCTIONS.

Miele cannot be held liable for injury or damage caused by non-compliance with these instructions.

Keep these operating instructions in a safe place and pass them on to any future user.

Always disconnect the vacuum cleaner from the power supply when you have finished using it, before changing any accessories, as well as for maintenance work, cleaning, and troubleshooting. Use the On/Off switch on the handle to do this.

Correct use

- ▶ This vacuum cleaner is intended for cleaning flooring in domestic households and similar residential environments. This vacuum cleaner is not suitable for use on construction sites.
- ▶ This vacuum cleaner is not intended for outdoor use.
- ▶ This vacuum cleaner can be used for all normal cleaning of carpets, rugs and hard flooring.
- ▶ This vacuum cleaner is intended for use at altitudes of up to 13,000 ft (4000 m) above sea level.

en - IMPORTANT SAFETY INSTRUCTIONS

▶ The vacuum cleaner must only be used to vacuum dry floor surfaces. Do not vacuum people or animals. Any other types of use, impermissible modifications, or alterations are not permitted.

▶ People with reduced physical, sensory, or mental capabilities, or lack of experience or knowledge, who are unable to use the vacuum cleaner safely, may only use the vacuum cleaner if they are supervised while using it or have been shown how to use it in a safe way and understand and recognize the consequences of incorrect operation.

▶ Use only as described in this manual.

Use only manufacturer's recommended attachments.

Safety with children

▶ Children must be kept away from the vacuum cleaner unless they are constantly supervised.

▶ Do not allow the vacuum cleaner to be used as a toy. Close attention is necessary when used near children.

▶ Danger of suffocation! Ensure that any plastic wrappings, bags, etc. are disposed of safely and kept out of the reach of children.

WARNING

To reduce the risk of fire, electric shock or injury:

▶ Check the voltage rating of the vacuum cleaner before connecting the power cord to an electrical outlet. Your power source should correspond with the voltage rating plate located on the underside of the vacuum. Use only household AC outlets. Never use DC power sources. If you are not sure of your home's voltage supply, consult a qualified electrician. Connecting the vacuum cleaner to a higher voltage than indicated in these instructions may result in damage to the vacuum cleaner or injury.

en - IMPORTANT SAFETY INSTRUCTIONS

▶ To reduce the risk of electric shock, this appliance has a polarized plug (one blade is wider than the other.) This plug will fit in a polarized outlet only one way. If the plug does not fit fully in the outlet, reverse the plug. If it still does not fit, contact a qualified electrician to install the proper outlet. Do not alter the plug in any way.

Technical safety

▶ The vacuum cleaner operates at 25.2 V/25.69 V. It is classified as a class III appliance \blacklozenge .

This appliance is supplied by a safety extra-low voltage (SELV) power source where the voltage is low enough to protect users from the risk of electrical shock. A Class II charger is used for supplying power to charge the vacuum cleaner \square .

▶ Compare the connection data on the data plate of the charger (voltage and frequency) with that of the electricity supply. This data must match exactly. Without modifications, the charger is suitable for 50 Hz and 60 Hz.

▶ The electrical outlet must be rated at 15 A.

▶ Check both the vacuum cleaner and all accessories supplied with it for any visible signs of damage before use. Do not use a damaged vacuum cleaner or damaged accessory.

▶ The Miele MultiFloor electrobrush and the Miele Electro Compact handheld brush (depending on the model) are additional motor-driven devices designed specially for this Miele vacuum cleaner. For safety reasons, the vacuum cleaner must not be used with a different Miele electrobrush/handheld brush or an electrobrush/handheld brush produced by another manufacturer.

▶ Before and during use, make sure that no coarse dirt or debris is/gets trapped in the bottom of the MultiFloor electrobrush or in the bottom of the Electro Compact handheld brush (supplied depending on the model).

en - IMPORTANT SAFETY INSTRUCTIONS

- ▶ Store the vacuum cleaner and all accessories at an ambient temperature between 32°F and 113°F (0°C and 45°C).
- ▶ Only store the vacuum cleaner in a horizontal position or place it into the wall bracket.
- ▶ Repairs should be performed by an authorized service agent in accordance with national and local safety regulations. Unauthorized repairs could cause injury or machine damage. Otherwise the warranty may be void.
- ▶ Repairs should be carried out by a Miele-authorized service technician. Repairs and other work by unqualified persons can cause considerable danger to users.

Proper use

- ▶ Do not use the vacuum cleaner without the pre-filter and fine dust filter installed.
- ▶ Do not use with damaged cord or plug.
If appliance is not working as it should, has been dropped, damaged, left outdoors, or dropped into water, please contact Service.
- ▶ Do not handle plug or appliance with wet hands.
- ▶ Do not put any object into openings. Do not use with any opening blocked; keep free of dust, lint, hair, and anything that may reduce air flow.
- ▶ Keep the vacuum cleaner away from naked flames or other heat sources. Do not heat the vacuum cleaner. Do not expose the vacuum cleaner to direct sunlight.
- ▶ Do not vacuum up anything which has been burning or smoking, e.g., cigarettes, ashes or hot ash, whether glowing or apparently extinguished.
- ▶ Do not vacuum up liquid. Allow steam-cleaned or shampooed carpets and rugs to dry out completely before vacuuming.

en - IMPORTANT SAFETY INSTRUCTIONS

- ▶ Do not use the vacuum cleaner to vacuum toner dust. Toner, such as that used in printers and photocopiers, can conduct electricity.
- ▶ Do not vacuum up any flammable or combustible liquids or gases and do not vacuum in areas where such substances are stored.
- ▶ Never touch the roller brush of the MultiFloor electrobrush or Electro Compact handheld brush (depending on the model) while it is rotating.
- ▶ Do not use the MultiFloor electrobrush or the Electro Compact handheld brush (depending on the model) at head height.
- ▶ Do not vacuum at head height and do not let the suction get anywhere near a person's head.
- ▶ Keep hair, loose clothing, fingers, and all part of body away from openings and moving parts.
- ▶ Use extra care when cleaning on stairs.

IMPORTANT SAFETY INSTRUCTIONS for AP10/AP11 battery, LG02/LG04 charger, LS10 SpeedLock wall bracket (depending on the model)

Safety with children

- ▶ People (including children) with reduced physical, sensory, or mental capabilities, or lack of experience or knowledge, who are unable to use the LG02/LG04 charger or LS10 SpeedLock wall bracket safely, may only use this vacuum cleaner if they are supervised while using it or have been shown how to use it in a safe way and understand and recognize the consequences of incorrect operation.
- ▶ Keep the AP10/AP11 battery out of the reach of children.
- ▶ Children must be kept away from the LG02/LG04 charger and the LS10 SpeedLock wall bracket unless they are constantly supervised.

en - IMPORTANT SAFETY INSTRUCTIONS

Technical safety

▶ The AP10/AP11 battery, the LG02/LG04 charger and the standard or LS10 SpeedLock wall brackets are designed for use with the Miele HS23 vacuum cleaner. For safety reasons, the vacuum cleaner must not be used with a battery, charger, or wall bracket produced by another manufacturer.

▶ Only use the LG02/**xx** or LG04/**xx** charger supplied for charging the AP10/AP11 battery.

☐

xx stands for 01, 02, 03, 04, 05, 06, or 07 and therefore the version of your LG02/LG04 charger:

xx	
01	AT, BE, BG, CH, CL, CZ, DE, DK, EE, ES, FI, FR, GR, HR, HU, IT, KZ, LT, LU, LV, NL, NO, PL, PT, RO, RS, RU, SE, SI, SK, TR, UA, ZA
02	AE, HK, MY, SG
03	BR, CA, JP, MX, US
04	AU, NZ
05	CN
06	KR
07	IE, UK

▶ Temporary or permanent operation on an autonomous power supply system or a power supply system that is not synchronized with the grid power supply (e.g., island networks, back-up systems) is possible. A prerequisite for operation is that the power supply system complies with national and local codes.

The function and operation of the protective measures provided in the domestic electrical installation and in this Miele product must also be maintained in isolated operation or in operation that is not synchronized with the grid power supply, or these measures must be replaced by equivalent measures in the installation.

en - IMPORTANT SAFETY INSTRUCTIONS

- ▶ If you are using a plug adapter, make sure that it is approved for continuous operation.
- ▶ Charge the AP10/AP11 battery at an ambient temperature between 50°F and 105°F (10°C and 40°C).
- ▶ Use the AP10/AP11 battery at an ambient temperature between 32°F and 113°F (0°C and 45°C). Using the AP10/AP11 battery outside of this ambient temperature range will limit its performance.
- ▶ Stop using the AP10/AP11 battery immediately if you notice an unusual smell from it, if liquid is leaking from it, if it is significantly overheating, or if it is discolored or deformed. Dispose of the AP10/AP11 battery immediately (see safety note “Disposing of the AP10/AP11 battery” at the end of the following section “Correct use”, as well as “Sustainability and environmental protection” – “Disposing of old batteries”).
- ▶ Batteries will deplete over time. They can then leak corrosive fluids. Avoid contact with the eyes and skin. In the event of contact, rinse thoroughly with water and seek medical advice.
- ▶ The AP10/AP11 lithium-ion battery is subject to the dangerous goods legislation. The user is permitted to transport the AP10/AP11 battery by road without having to observe any further requirements. Please contact Customer Service before sending the AP10/AP11 battery. Only send AP10/AP11 batteries that are undamaged and have been fully run down. Insulate the metal contacts with adhesive tape to prevent short circuits. Pack the AP10/AP11 battery in such a way that it is not able to move around inside the packaging.

en - IMPORTANT SAFETY INSTRUCTIONS

Proper use

- ▶ Do not drop or throw the AP10/AP11 battery. For safety reasons, do not continue to use an AP10/AP11 battery which has been damaged.
- ▶ Keep the AP10/AP11 battery away from naked flames or other heat sources. Do not heat the AP10/AP11 battery. Do not expose the rechargeable battery to direct sunlight.
- ▶ Do not dismantle the AP10/AP11 battery.
- ▶ Do not cause a short circuit by bridging the contacts of the AP10/AP11 battery, either unintentionally or deliberately.
- ▶ Only use the LG02/LG04 charger and the LS10 SpeedLock wall bracket in dry, enclosed, and well-ventilated rooms.
- ▶ Keep the LG02/LG04 charger and the LS10 SpeedLock wall bracket away from liquids and soiling.
- ▶ Do not allow the AP10/AP11 battery to come into contact with liquids.
- ▶ Disposing of the AP10/AP11 battery: remove the AP10/AP11 battery from the vacuum cleaner. Insulate the metal contacts with adhesive tape to prevent short circuits. Dispose of the AP10/AP11 battery in a municipal recycling facility. Do not dispose of the AP10/AP11 battery with your household waste.

Cleaning

- ▶ Do not immerse the vacuum cleaner or any accessories supplied with it in water. Clean the vacuum cleaner and accessories only with a dry or slightly damp cloth when disconnected from the power supply.

en - IMPORTANT SAFETY INSTRUCTIONS

▶ The MultiFloor electrobrush and the Electro Compact handheld brush (depending on the model), the PowerUnit, and the suction wand contain electrical wires. The plug connectors must not come into contact with water. Danger of electric shock. They should only be cleaned with a dry cloth.

Accessories and parts

▶ Only use genuine accessories with the Miele logo on the packaging. The manufacturer cannot otherwise guarantee the safety of the product.

▶ Miele may only guarantee the safety of the appliance when genuine Miele replacement parts are used. Faulty components should only be replaced with genuine Miele parts.

Transport

▶ The packaging material protects the vacuum cleaner from transport damage. We recommend you keep the packaging for transport purposes.

California Proposition 65

THE FOLLOWING WARNING IS REQUIRED BY THE STATE OF CALIFORNIA FOR CALIFORNIA RESIDENTS ONLY:

 **WARNING:**

Cancer and Reproductive Harm -
www.P65Warnings.ca.gov.

SAVE THESE INSTRUCTIONS

Disposing of packaging

The packaging material protects the vacuum cleaner from transport damage. We recommend you keep the packaging for transport purposes.

The packaging materials used are selected from materials which are environmentally friendly for disposal and can therefore be recycled. Recycling the packaging material reduces the use of raw materials in the manufacturing process and also reduces the amount of waste in landfill sites. Make sure the packaging is disposed of in the proper manner for your area.

Disposal of your old appliance

Before disposing of your old appliance, remove the fine dust filter and dispose of it with your household waste.

Electrical and electronic appliances contain valuable materials. They also contain certain substances, compounds and components which are essential for the proper functioning and safe use of the equipment. Handling these materials improperly by disposing of them in your household waste can be harmful to your health and the environment. Therefore, please do not dispose of your old appliance with your regular household waste.



Instead, use the official collection and disposal points provided by local authorities, dealers or Miele, in order to dispose of and recycle electrical and electronic appliances. You are legally responsible for deleting any personal data on the old appliance you wish to dispose of. Please ensure that your old appliance is kept away from children until removal.

Disposal of old batteries and power packs

Electrical and electronic appliances often contain batteries and power packs which must not go into household waste after use. Please remove all accessible batteries and take them to a suitable collection site where they can be collected free of charge. Batteries and power packs may contain substances which are harmful to your health and the environment.

The labeling on the battery or power pack gives further information. The crossed-out trash can means that batteries and power packs must not be disposed of with the household waste. If the crossed-out has one or more of the listed chemical symbols, it contains lead (Pb), cadmium (Cd) and/or mercury (Hg).



Old batteries and power packs contain important raw materials and can be recycled. Separately collecting old batteries and power packs facilitates handling and recycling.

en - Appliance description

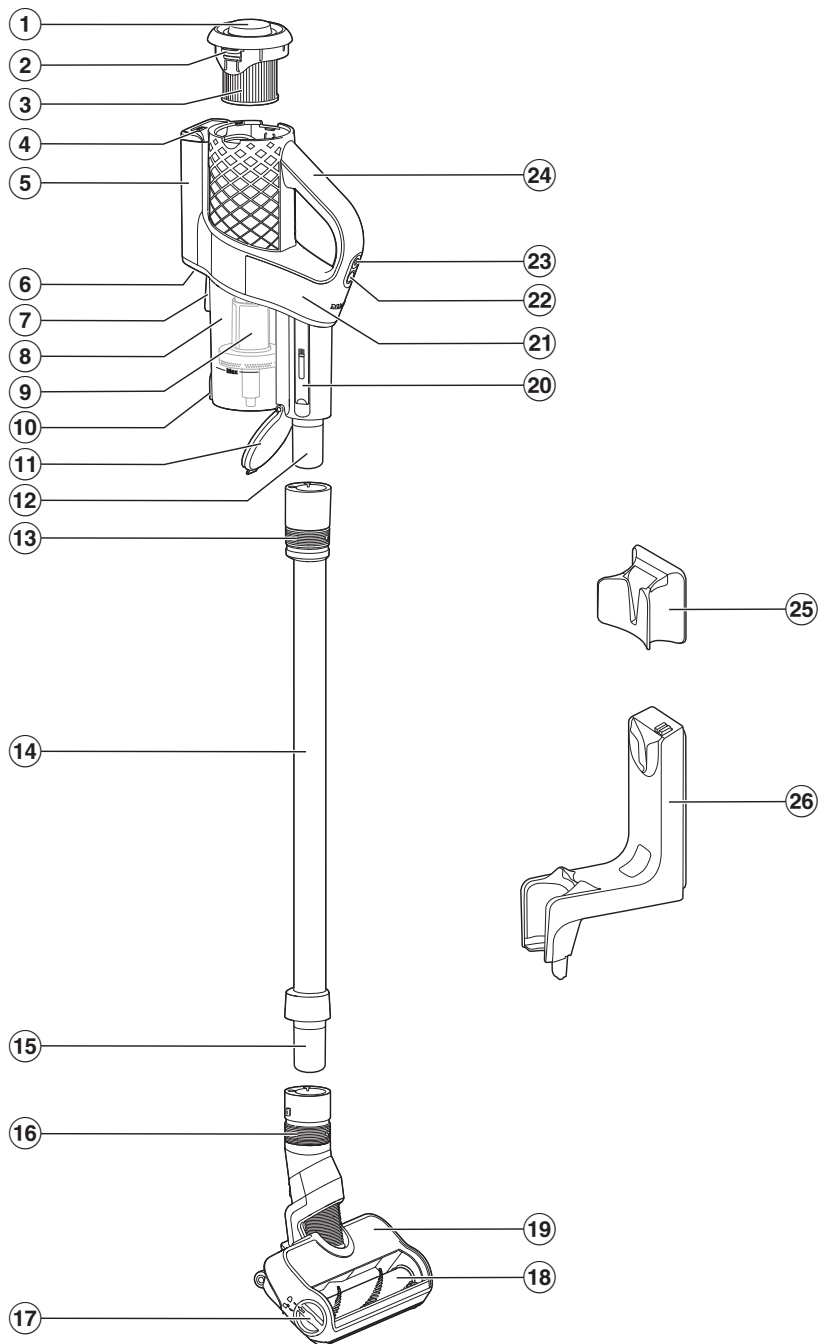

- ① Screw cap for the ComfortClean self-cleaning function
- ② Release catch for removing the fine dust filter
- ③ Fine dust filter
- ④ Battery charging state indicator
- ⑤ Battery compartment
- ⑥ Charging socket (at the bottom)
- ⑦ Attachment device for wall bracket
- ⑧ Dust container
- ⑨ Pre-filter
- ⑩ Release catch for dust container flap
- ⑪ Dust container flap
- ⑫ PowerUnit connector
- ⑬ Sliding ring for releasing the PowerUnit
- ⑭ Suction wand
- ⑮ Suction wand connector
- ⑯ Sliding ring for releasing the electrobrush
- ⑰ Release button for opening the electrobrush
- ⑱ Removable roller brush
- ⑲ MultiFloor electrobrush
- ⑳ Cleaning tool
- ㉑ PowerUnit
- ㉒ Suction power selector
- ㉓ On/Off switch
- ㉔ Handle
- ㉕ Standard wall bracket
- ㉖ SpeedLock wall bracket

References to illustrations

The illustrations referred to in the text are shown on the fold-out pages at the end of these Operating Instructions.

Commissioning

Assembling the vacuum cleaner (Fig. 01)

- Assemble the vacuum cleaner.

Connecting the PowerUnit and the suction wand (Fig. 02 + 03)

- Push the PowerUnit connector into position in the suction wand until it audibly clicks into place (Fig. 02).
- Slide the sliding ring on the suction wand down to separate the individual sections from each other (Fig. 03).

Connecting the suction wand and the electrobrush (Figs. 04 + 05)

- Push the suction wand connector into the electrobrush from above until it audibly clicks into place (Fig. 04).
- Slide the sliding ring on the electrobrush down to separate the individual sections from each other (Fig. 05).

General battery information

The rechargeable battery is supplied not fully charged.

Charge the battery completely before using it for the first time. Allow approximately 3.5 hours for this.

Once the battery is fully charged, the battery charging state indicator at the top of the PowerUnit switches off to conserve energy.

The maximum charging capacity is only achieved once the battery has been charged and run down approximately five times.

A full charge provides enough power for 17 minutes if the vacuum cleaner is used in its fully assembled state.

However, if you use the PowerUnit solo (see “Operation” – “Using the PowerUnit solo”), you can vacuum for up to 55 minutes at a time.

The runtime depends on the selected power level, the flooring, and how the vacuum cleaner is used, as well as on the degree of soiling of the filter system.

Only carry out the charging process in enclosed, dry, and well-ventilated spaces. The battery and charger must not come into contact with liquids or soiling.

Charging the battery (without wall mounting) (Fig. 06)

You can charge the battery directly.

Before charging the battery for the first time, you must read the information in “Commissioning” – “General battery information”.

- Plug the charging plug of the supplied charging cable into the charging socket on the bottom at the rear of the PowerUnit.
- Plug the charger into a power socket.

The charging process will start.

You can read more about this in “Battery charging state indicator (while charging)”.

Charging the battery (with wall mounting)

You will need a suitable location near a free power socket for mounting the appliance on the wall.

Depending on the model, the scope of delivery of your vacuum cleaner includes one of the following wall brackets.

Standard wall bracket (Fig. 07)

SpeedLock wall bracket (Fig. 08)

Before charging the battery for the first time, you must read the information in "Commissioning" – "General battery information".

Screwing the wall bracket to the wall (Figs. 09, 10 + 11)

2 plugs and 2 TORX screws are supplied for attaching the wall bracket. You will also need a battery-operated screwdriver or a drill (with a 6 mm drill bit).

Depending on the wall bracket, select a distance of 41 3/4" (106 cm) (standard wall bracket) or 37 3/4" (96 cm) (SpeedLock wall bracket) between the bottom edge of the wall bracket and the floor (Fig. 09).

You will need a suitable location near a free power outlet for mounting the appliance on the wall.

Be careful not to damage any electrical in the wall.

- Attach the standard wall bracket (Fig. 10) or the mounting plate of the SpeedLock wall bracket (Fig. 11) to the wall.

Attaching the charging cable to the standard wall bracket (Figs. 12 + 13)

- Push the charging plug of the charging cable through the wall bracket from below.
- Plug the charging plug into the plug holder and press it in firmly (Fig. 12).

- Slide the cover down into the wall bracket from above until it audibly clicks into place (Fig. 13).

The charging cable is held securely in the wall bracket.

The release mechanism for the cover is located at the bottom of the wall bracket.

- Push the release mechanism back with your thumb to lift the cover up and off.
- Place the vacuum cleaner into the wall bracket from above (Fig. 07).
- Plug the charger into the power socket.

The charging process will start.

Removing the standard wall bracket from the wall

The release mechanism for the cover is located at the bottom in the cavity of the wall bracket.

- Push the release mechanism firmly towards the wall until the cover comes off (Fig. 14).
- Remove the charging plug.
- Undo the screws (Fig. 10).

Attaching the charging cable to the SpeedLock wall bracket (Figs. 15, 16 + 17)

A cable guide is located on the rear of the wall bracket.

- Plug the charging plug of the charging cable firmly into the socket (left part of the image).
- Lay the charging cable in its guide (right part of the image) (Fig. 15).
- Push the wall bracket down into the mounting plate from above until it audibly clicks into place (Fig. 16).

The charging cable is held securely in the wall bracket.

- Place the vacuum cleaner into the wall bracket making sure it fits properly (Fig. 17).
- Plug the charger into the power socket.

The charging process will start.

Removing the SpeedLock wall bracket from the wall

The wall bracket is firmly locked to the wall.

- Take hold of the protruding lower part of the wall bracket firmly with both hands.
- Pull the wall bracket slightly away from the wall and pull the wall bracket up and off the mounting plate in a single movement (Fig. 18).
- Undo the screws (Fig. 11).

Battery charging state indicator (while charging) (Fig. 19)

The battery charging state is displayed on the top of the PowerUnit.

Battery life	Display
Minimum battery life	Left indicator lights up
Increasing battery life	Left indicator lights up; middle indicator flashes
Battery life increasing further	Left and middle indicators light up; right indicator flashes
Charged capacity approx. 91–99%	Left, middle, and right indicators light up
100%	Switches off

Once the battery is fully charged, the battery charging state indicator switches off to conserve energy.

If the battery has not been used for a long time and has run down, it will go into safe mode. As a result, the battery charging state indicator will only respond after approximately 30–60 minutes.

Battery charging state indicator (while in use) (Fig. 19)

The battery charging state is displayed on the top of the PowerUnit.

Battery life	Display
Maximum battery life	All indicators light up
Decreasing battery life	Two indicators light up
Battery life decreasing further	One indicator lights up
Minimum battery life	One indicator flashes

Using the accessories supplied (Fig. 20)

Miele offers a range of suitable accessories for many Special Modes (see “Optional accessories”).

- ① **Dust brush**
Accessory for vacuuming skirting boards, carved furniture, or ornaments.
- ② **Crevice nozzle**
Accessory for cleaning in folds, crevices, or corners.
- ③ **Upholstery nozzle**
Accessory for cleaning upholstery, mattresses, and cushions.

Accessories holder for the suction wand (Fig. 21)

This accessories holder allows you to carry around 2 accessories from the three-piece accessory set while you vacuum.

MultiFloor electrobrush (HX-EB 20) (Fig. 22)

Follow the flooring manufacturer's cleaning and care instructions.

 Damage caused by trapped material.

Risk of the flooring getting scratched. Make sure that there is no coarse dirt or debris trapped in the bottom of the electrobrush, e.g., shards or stones.

The electrobrush can be used for daily cleaning of carpets, rugs, and hard floors.

Tip: The suction wand is not a convenient option for cleaning carpeted stairs.

Tip: If you ever need to vacuum up substantial amounts of coarse dirt or debris, use the PowerUnit solo design concept (see "Operation" – "Using the PowerUnit solo").

Electro Compact handheld brush (HX-EC 20) (Fig. 23)

(depending on the model)

Follow the flooring manufacturer's cleaning and care instructions.

 Damage caused by trapped material.

Risk of the flooring getting scratched. Make sure that there is no coarse dirt or debris trapped in the bottom of the handheld brush, e.g., shards or stones.

The handheld brush is particularly suitable for intensive cleaning of upholstery and car seats.

For optimum cleaning results on upholstery, use the upholstery nozzle.

Tip: The suction wand is not a convenient option for cleaning upholstery or car seats.

AllFloor floorbrush (HX-AF 20) (Fig. 24)

(depending on the model)

Follow the flooring manufacturer's cleaning and care instructions.

This flat and light floorbrush is particularly suitable for cleaning underneath very low furniture.

Universal brush (HX-UB) (Fig. 25)

(depending on the model)

For gentle vacuuming of books, shelves, or similar.

Extendable flexible XL crevice nozzle (HX-CNXL) (Fig. 26)

(depending on the model)

Can reach 60 cm for cleaning hard-to-reach areas.

Hose extension (HX-FSH 20) (Fig. 27)

(depending on the model)

The hose extension can be extended to a maximum length of 120 cm. It can be extended further using the extendable flexible crevice nozzle.

Operation

Removing the vacuum cleaner from the standard wall bracket (Fig. 28)

- Remove the vacuum cleaner from the wall bracket by pulling it upward.

Removing the vacuum cleaner from the SpeedLock wall bracket (Figs. 29 + 30)

- Remove the vacuum cleaner from the wall bracket by pulling it forward (Fig. 29).

The SpeedLock wall bracket offers the option of using the PowerUnit conveniently as a PowerUnit solo, without having to release it manually from the suction wand.

- Pull the PowerUnit upward out of the wall bracket guide (Fig. 30).

The suction wand and the electrobrush stay in the wall bracket.

Switching on and off (Fig. 31)

- If you have charged the battery directly, pull the charging plug out of the charging socket on the bottom on the rear of the PowerUnit.

For the best possible cleaning results, always start the ComfortClean self-cleaning function before switching on the vacuum cleaner (see “Cleaning and care” – “Activating the ComfortClean self-cleaning function”).

- Press the upper button on the handle ①.

The vacuum cleaner will switch on using the lowest power level.

Increasing the suction power (Fig. 32)

- Press the lower button on the handle.

The higher power level is selected and the LED lights up.

Press the button again to return to the lower power level.

Using the PowerUnit solo (Fig. 33)

The PowerUnit can be used on its own without the suction wand and electrobrush as a quick way of vacuuming up crumbs and lint in specific areas.

Tip: This configuration is particularly suitable when using the three-piece accessory set (see “Using the accessories supplied”).

Cleaning and care

 Risk of injury caused by rotating roller brush.

You can injure yourself on the rotating roller brush.

Always switch the vacuum cleaner off before cleaning and caring for it. Use the On/Off switch on the handle to do this.

Filter system (Fig. 34)

- ① Screw cap
- ② Fine dust filter
- ③ Dust container
- ④ Pre-filter
- ⑤ Dust container flap

Activating the ComfortClean self-cleaning function (Fig. 35)

Always run the interim cleaning function for the fine dust filter before emptying the dust container. You should also run it whenever the suction power begins to drop.

This enables the vacuum cleaner to achieve the very best cleaning performance again right away.

- Turn the screw cap 3 times by 180°.

When turning the cap, you will hear a noise, which is a normal part of how the ComfortClean self-cleaning function works.

Emptying the dust container (Fig. 36)

Empty the dust container at the latest when the dust has reached the **Max.** marking on the dust container.

Provided that no prohibited substances are present, the contents of the dust container can be disposed of with normal household waste.

- Hold the dust container close to the trash can so that as little dust billows out as possible.
- Press the release button on the bottom of the dust container.

The flap will open and the dust will fall out.

If dust balls, hair, or coarse debris do not fall out, remove the pre-filter by pulling it downward (see the following section: "Cleaning the dust container and pre-filter").

- Close the dust container flap, making sure it clicks into place.

Cleaning the dust container and pre-filter (Figs. 37, 38 + 39)

Clean the dust container and pre-filter as required.

- Empty the dust container over a garbage can.
- Remove the pre-filter by pulling it downward (Fig. 37).

 Risk of damage caused by incorrect cleaning.

The pre-filter can become damaged and be less effective as a result. Do not clean the pre-filter with water. Do not use pointed or sharp-edged objects to clean the filter.

- Clean the dust container and pre-filter with a dry cloth or with a cleaning tool which is located on the side of the PowerUnit (Fig. 38).
- Reinsert the cleaned pre-filter into the cleaned dust container as far as it will go (Fig. 39).
- Close the dust container flap, making sure it clicks into place.

Cleaning the fine dust filter (Figs. 35 + 40)

Clean the fine dust filter thoroughly at least once every 3 months outside the PowerUnit.

 Risk of damage caused by incorrect cleaning.

The fine dust filter can become damaged and be less effective as a result. Do not clean the fine dust filter with water and avoid cleaning the inside. Do not use pointed or sharp-edged objects to clean the filter. Do not brush the fine dust filter (not even with the cleaning tool supplied).

- Press both release buttons at the side of the fine dust filter lid and remove the fine dust filter by pulling it upward (Fig. 40).
- Hold the fine dust filter over a trash can.
- Hold the black section of the fine dust filter underneath the screw cap and turn the screw cap 180° – 10 times (Fig. 35).

When turning the cap, you will hear a noise, which is a normal part of how the ComfortClean self-cleaning function works.

- Empty the fine dust filter by carefully tapping the lower edge.

- Turn the fine dust filter slightly while you do this to free the dirt from all of the crevices.
- Reinsert the cleaned fine dust filter into the PowerUnit, making sure it clicks into position.

To continue achieving the best possible cleaning results, replace the fine dust filter (HX-FDF 20) with a new one after approx. 3 years.

Cleaning the electrobrush/handheld brush (depending on the model) (Fig. 41)

- Disconnect the electrobrush/handheld brush from the vacuum cleaner (Fig. 05).
- Place the electrobrush/handheld brush upside down on a level, clean surface.
- Use a pair of scissors to cut any threads or hairs that have wound themselves around the roller brush. To guide the scissors, there are two guide tracks on the roller brush (Fig. 41).

Then run the vacuum cleaner to vacuum up the cut threads and hairs.

If the small running wheels are very heavily soiled or blocked, you can remove them for easier cleaning (not possible in the case of the handheld brush). To remove them, use a flat-head screwdriver.

Removing the roller brush from the electrobrush (Fig. 42)

You can take the roller brush out of the electrobrush in order to remove stubborn soiling and clean the inside of the electrobrush.

- ① Turn the arrow on the handle on the side of the electrobrush to the  symbol.

The roller brush is released.

- ② Remove the roller brush.
- Clean the roller brush and remove any stubborn dirt inside the electrobrush.

If there is heavy soiling between the handle and the roller brush, you can release the handle.

- ③ Pull lightly on the handle until it is released.
- Remove the soiling.
- Lock the cleaned handle back into the roller brush.
- Push the roller brush as far as it will go into the electrobrush until it is in position.
- Lock the roller brush.

Removing the roller brush from the handheld brush (depending on the model) (Fig. 43)

You can take the roller brush out of the handheld brush in order to remove stubborn soiling and clean the inside of the handheld brush.

- ① Release the roller brush using a coin.
- ② Remove the roller brush.
- Clean the roller brush and remove any stubborn dirt inside the handheld brush.
- Reassemble the handheld brush in reverse order.

Replacing the battery (Figs. 44 + 45)

When the service life of the battery is exhausted, you can replace it with a new original Miele AP10/AP11 lithium-ion battery (sales designation: HX-LA 20/HX-LA 21).

Follow the instructions regarding the handling and disposal of rechargeable batteries found in the following sections: "IMPORTANT SAFETY INSTRUCTIONS", "Sustainability and environmental protection", and "Commissioning" ("General battery information").

- Remove the fine dust filter from the PowerUnit (Fig. 40).
- Use a flat-head screwdriver to carefully release the battery compartment cover (Fig. 44).
- Carefully release the plug and replace the battery (Fig. 45).
- Reinsert the plug, making sure that it fits properly.
- Close the battery compartment and reinsert the fine dust filter into the PowerUnit, making sure it clicks into position.

Caring for the vacuum cleaner and accessories

 Risk of injury caused by rotating roller brush.
You can injure yourself on the rotating roller brush.

Always switch the vacuum cleaner off before caring for it. Use the On/Off switch on the handle to do this.

 Risk of electric shock from voltage.

If moisture gets into the charger, there is a risk of electric shock.

Do not let the charger get wet.

Follow the special cleaning instructions for the pre-filter, fine dust filter, and dust container in the "Cleaning and care" section.

The vacuum cleaner and all plastic accessories can be cleaned with a commercially available cleaner suitable for plastic.

 Damage due to unsuitable cleaning agents.

All surfaces are susceptible to scratching. Contact with unsuitable cleaning agents can alter or discolor the external surfaces.

Do not use abrasive cleaning agents, glass cleaning agents, all-purpose cleaners, or oil-based care products.

Frequently asked questions

Many malfunctions and faults can be easily remedied. You can save time and money in many cases, as you do not need to contact Miele Service.

More information to help you rectify faults yourself can be found at <https://www.mieleusa.com/support/customer-assistance>. Alternatively, scan the QR code.



⚠ Risk of injury caused by rotating roller brush.

You can injure yourself on the rotating roller brush.

Switch the vacuum cleaner off before dealing with any problems. Use the On/Off switch on the handle to do this.

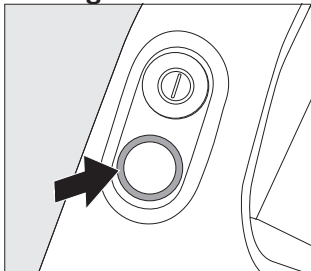
Problem	Possible cause and solution
Battery charging state indicator when switching on: left and middle indicators flash rapidly	Temperature fault <ul style="list-style-type: none"> ■ Wait for approximately 30 minutes before switching the vacuum cleaner back on again.
Battery charging state indicator when charging: right and middle indicators flash rapidly	Battery fault <ul style="list-style-type: none"> ■ If you are charging the battery without a wall mounting, pull the charging plug out of the charging socket on the rear of the PowerUnit. ■ Remove the vacuum cleaner from the wall bracket if you are charging the battery in the wall bracket. (Figs. 28 + 30). ■ Wait approx. 5 minutes before continuing to charge the battery. It is essential to take prescribed ambient temperatures into account when charging and changing the battery; see “IMPORTANT SAFETY INSTRUCTIONS”.
LED on the handle is flashing 	“Battery is discharged” fault <ul style="list-style-type: none"> ■ Charge the battery (see “Commissioning” – “General battery information” and “Charging the battery”). Internal system fault <ul style="list-style-type: none"> ■ Check the vacuum cleaner airways for any blockages. ■ Clean the dust container, pre-filter, and fine dust filter (see “Cleaning and care”). ■ Wait for approximately 30 minutes before switching the vacuum cleaner back on again.

Customer Service

Information to help you rectify faults yourself and about Miele spare parts can be found at www.miele.com/service.

Contact in case of fault

In the event of a fault which you cannot remedy yourself, please contact Miele Service.

Contact information for Miele Service can be found at the end of this document.

Appliance warranty and product registration

You can register your product and/or view the manufacturer's warranty terms and conditions for Miele appliances and vacuum cleaners at www.mieleusa.com.

Optional accessories

3D4U

With 3D4U, Miele offers free accessories to download for your 3D printer (www.miele.com, Service, 3D4U).

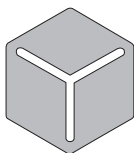

3 D 4 U

Follow the flooring manufacturer's cleaning and care instructions.

We recommend using only genuine Miele accessories bearing the Miele logo on the packaging. Only these will guarantee the optimum performance of your vacuum cleaner and the best possible cleaning results.

Please note that faults and damage caused by use of accessories which do not bear the Miele logo on the packaging are not covered by the vacuum cleaner warranty.

Optional accessories

You can order genuine Miele accessories from the Miele online shop.

You can identify genuine Miele accessories by the Miele logo on the packaging. Certain models are supplied as standard with one or more of the following accessories.

Electro Compact handheld brush (HX-EC 20)

For intensive cleaning of car seats and carpeted stairs.

Carpet Care Tool (HX-CCT 20)

For cleaning delicate carpets and rugs. Insert the Carpet Care Tool into the electrobrush instead of the roller brush installed as standard (see "Cleaning and care" – "Removing the roller brush from the electrobrush").

Hardfloor Care Tool (HX-HCT 20)

For cleaning delicate hard floors. Insert the Hardfloor Care Tool into the electrobrush instead of the roller brush fitted as standard (see "Cleaning and care" – "Removing the roller brush from the electrobrush").

AllFloor floorbrush (HX-AF 20)

Flat floorbrush for cleaning underneath very low furniture. It is also quiet, light, and stands out due to its very good pick-up of coarse dirt.

Universal brush (HX-UB)

For gentle vacuuming of books, shelves, or similar.

Extendable flexible XL crevice nozzle (HX-CNXL)

The flexible crevice nozzle can reach 24" (60 cm) for cleaning hard-to-reach areas.

Hose extension (HX-FSH 20)

For increasing the vacuuming radius by maximum 59" (120 cm).

en - LIMITED WARRANTY - Vacuum Cleaners USA

USA LIMITED WARRANTY - VACUUM CLEANERS

What This Warranty Covers and For What Period The Coverage Extends

Miele, Inc. (hereinafter “Miele”) warrants to the original purchaser of this product, living in the United States of America, who purchased their vacuum from a Miele Authorized Dealer:

- a. That this product, including all of its Miele authorized parts is free of defects in material and workmanship.
- b. That this product, if found to be defective within the stated warranty period, will be repaired free of charge to the consumer (both parts and labor) by an authorized Miele service agent.
- c. The warranty period for vacuum cleaners, with the exception of “HomeCare” sub-models, is as follows:

Vacuum Series	Term
Classic Series Canister Vacuums	1 year
Swing Series H1 Vacuums	1 year
Compact Series Canister Vacuums	2 years
Scout Robotic Vacuums	2 years
Triflex HX1 / HX2 Series Cordless Vacuums	2 years
Complete Series Canister Vacuums	3 years
Guard M1 / L1 Series Canister Vacuums	3 years
Dynamic Series Upright Vacuums	3 years
Blizzard Bagless Series Canister Vacuums	3 years
Boost CX1 Bagless Series Canister Vacuums	3 years

- d. The warranty period for all “HomeCare” sub-model types (Classic C1 HomeCare, Classic C1 PureSuction HomeCare, Classic C1 Centennial) and Independent Retailer exclusive models (Guard M1 Terra Red, Guard L1 Electro TTPF) is 5 (five) full years from the date of purchase, while the Triflex HomeCare is 3 (three) full years from the date of purchase.
- e. This warranty only applies while the product remains within the United States, and is null and void in any other US territories, possessions, or foreign countries.

Commercial Use

Vacuum cleaners other than the Scout RX1 and Scout RX2 used for commercial purposes will be warranted for a period of six (6) months from the date of purchase. There is no warranty for the Scout RX1 or Scout RX2 used for commercial purposes. Thereafter this Limited Warranty shall be null and void.

What is not covered by this Warranty

This warranty does not cover damage or defects caused by or resulting from repairs, service or alterations to the product or any of its parts or accessories which have been performed by service centers or repairmen not authorized by Miele, or damage or defects caused by negligence, accident, abuse, misuse, improper or abnormal usage or maintenance of the product, its parts or accessories, or damages caused by the use or installation of non-genuine Miele parts. Ordinary wear and tear or cosmetic damage (scuffs, scratches, gouges, dents, etc.) shall not be considered a defect in materials or workmanship.

Exclusion of Other Warranties

Except for the limited warranty provided herein, Miele disclaims any and all other express warranties with respect to the product. Any warranty of merchantability or fitness for a particular purpose is limited in its duration to the term of the limited warranty provided herein.

Some states do not allow limitations on how long an implied warranty lasts, so the above limitation may not apply to you.

Some states do not allow limitations on how long an implied warranty lasts, so the above limitation may not apply to you.

Limitation of Liability for Special, Incidental or Consequential Damages

Miele will assume no liability, or other obligation with respect to any personal injury or property damage resulting from the use of a vacuum cleaner, or its accessories, replacement parts, etc., which has not been purchased from, or serviced by an Authorized Miele Dealer. Any purchaser who obtains a vacuum cleaner, accessories, replacement parts, etc., from someone other than an Authorized Miele dealer proceeds at their own risk.

Miele specifically disclaims any and all liability, whether directly or by way of indemnity, for special incidental, consequential or other damages, whether based on breach of contract, tort, strict or product liability, or any other legal theory.

Some states do not allow the exclusion or limitation of incidental or consequential damages, so the above limitation may not apply to you.

Special State Laws

This Limited Warranty gives you specific legal rights; you may have other rights, which vary, from state to state.

Service

For service under this Limited Warranty, or to find an Authorized Miele Dealer in your area, please visit the “Find a Miele Partner Near You” section at mieleusa.com.

Effective Date: September 1, 2025

©2020 Miele, Inc.

en - Limited Warranty – Vacuum Cleaners Canada

CA Limited Warranty

The following warranty conditions are valid in Canada only.

Miele Limited, (hereinafter “Miele”) warrants to the original purchaser that this product, including all of its Miele authorized parts and accessories, is free of defects in material and workmanship.

1. Duration of Warranty

This warranty is valid during the following time periods:

- a) Domestic appliances in normal, non-commercial, household use:
 - One (1) year. Parts and labour.
 - RemoteVisionMC Modules: Please refer to Miele’s “Limited Warranty - RemoteVisionMC Module - Canada”.
 - Additional 5 and 10 Year Limited Warranty on Sealed Refrigeration Systems: The Warranty for the Sealed Refrigeration System includes all original compressors, condensers, evaporators, driers, the original refrigerant and the original connecting tubing.
 - Five (5) Year Warranty - If a claim regarding a defect in material or workmanship relating to the Sealed Refrigeration Systems used in Miele Refrigerators, Wine Coolers, and Freezers is received by Miele within five (5) years from the date of purchase, then any warranted failures of the Sealed Refrigeration System shall be repaired at no cost to you (including parts & labour).
 - Ten (10) Year Warranty - If a claim of such a defect is received at any time during the period starting from the sixth (6th) year and ending on the last day of the tenth (10th) year after the date of purchase, this Warranty shall cover the replacement or repair of all parts of the Sealed Refrigeration System covered by the Warranty that is found to be defective in material or workmanship but shall not include labour. Upon request, such labour shall be provided by Miele and at the customary charge to the Miele Customer.
- b) Domestic appliances in commercial use:
 - Six (6) months, for parts and labour.
- c) Countertop coffee makers (CM) in normal, non-commercial, household use:
 - Two (2) years. Parts and labour.
NOTE: All CM purchases made on or after January 1, 2024 are eligible for a 2-year warranty. All CM purchases made prior to January 1, 2024 are covered by a 1-year warranty.
- d) Countertop coffee makers (CM) in commercial use:
 - Six (6) months, for products used commercially. Parts and labour.
- e) Vacuums in normal, non-commercial, household use:
 - One (1) year, upright, cordless stick and canister vacuums. Parts and labour.
 - Two (2) years, motor for S170 - S189 upright units. Parts and labour.
 - Two (2) years, Varta or Huizhou Blueway battery on cordless stick vacuums. Parts and labour.
 - Seven (7) years, Vortex™ motor for canister, cordless stick and upright units, except S170 - S189 upright units for which the motor warranty is two (2) years. Parts and labour.
- f) Vacuums in commercial use:
 - Six (6) months, for products used commercially. Parts and labour.
 - One (1) year for motor for canister and upright

models. Parts and labour.

- g) Commercial appliances:
 - One (1) year, parts and labour within Miele Direct Service Area (MDSA).
 - One (1) year, parts only outside Miele Direct Service Area (MDSA).
 - Three (3) years or 4,500 Operating hours whichever comes first, Washer, Dryer, PRI 2XX Rotary Iron. Parts and labour within Miele Direct Service Area (MDSA).
 - Three (3) years or 4,500 Operating hours whichever comes first, Washer, Dryer, PRI 2XX Rotary Iron. Parts only outside Miele Direct Service Area (MDSA).
 - Seven (7) years or 10,500 Operating hours whichever comes first, Frame, Drum, Drum Bearing, Bearing Seals and Drive motor for Washer, Dryer, PRI 2XX Rotary Iron. Parts only. Contact Miele Professional to determine if you are within a MDSA.
- h) Commercial appliances in Domestic use:
 - Three (3) years, Little Giant Washer, Little Giant Dryer, Profile Dishwashers, Masterline Dishwashers and HM 16-80. Parts and labour.

2. Commencement Date

Warranty coverage begins on the day of delivery. If a product under warranty is replaced by Miele, the original warranty period is not extended but continues from the date of original delivery.

3. Warranty Preconditions

3.1 Miele assumes warranty responsibility subject to the following preconditions having been fulfilled:

- a) You are the original purchaser and did not obtain the product through resale;
- b) The product was purchased from Miele or an authorized Miele dealer in Canada;
- c) If applicable, the product was installed by a person designated by Miele as qualified to do so and in accordance with applicable installation instructions; and
- d) The product is located in Canada.

3.2 Warranty claims will only be honoured provided that any failure to conform to this warranty is reported in writing and the product is returned together with proof of purchase date to Miele or to a Miele authorized dealer, as applicable, within the time period stated in Section 1 above.

4. Extent of Warranty

In the event of defect in material or workmanship occurring within the time period stated in I. above, Miele will repair, or at its option replace, within a reasonable period of time, the product or any Miele authorized part or accessory discovered to be defective in workmanship or materials. Defective products and parts become the property of Miele upon replacement.

5. Exclusions

Warranty coverage excludes any product, including its parts and accessories, that:

- a) was not installed according to Miele’s installation instruction;
- b) was damaged by negligence, accident, abuse, misuse, improper or abnormal usage, maintenance or transportation;
- c) contains non-authentic Miele accessories or replacement parts, including filters, dust bags and other non- Miele products; and

en - Limited Warranty – Vacuum Cleaners Canada

- d) was repaired, serviced, altered or modified by someone other than a Miele authorized service centre or technician.

On commercial appliances, failure results from not following the recommended yearly and/or hour interval maintenances.

6. Ordinary Wear and Tear

Ordinary wear and tear shall not be considered a defect in workmanship or materials.

7. Limitation of Liability

- 7.1 Unless you purchase extended warranty coverage from Miele prior to the expiry of this warranty, this warranty is the sole warranty offered by Miele to you. Miele disclaims any and all other warranties to the fullest extent permitted by law, whether express or implied, including any warranty of merchantability or fitness for a particular except as provided herein.
- 7.2 Your sole remedies under this warranty are those described herein. Unless otherwise stated, Miele's liability for actual damage from any cause whatsoever is limited to the amount paid by you for the product. Miele disclaims any and all liability and consequential or other damage whether based on breach of contract, tort (including negligence), product liability or any other legal theory. In no event will either party be responsible for any lost profits or savings, incidental damage or other economic damages.

8. Special Provincial Laws

This warranty gives the purchaser specific legal rights. The purchaser may also have other rights which may vary from Province to Province in Canada. Some provinces do not allow limitation or exclusion of implied warranties, therefore, certain limitations and exclusions may not apply.

9. Customer Care

- 9.1 For service under this warranty or for further information please contact Miele at:

Miele Limited
161 Four Valley Drive
Vaughan, Ontario
Canada L4K 4V8
Toll free: 1-800-565-6435
E-mail: customercare@miele.ca

- 9.2 Service may require that the appliance be removed and taken, by authorized Miele personnel, to an authorized Miele Service Centre. If service is requested by you in a remote geographical area, as determined by Miele in its sole discretion from time to time, you will, at Miele's option, be responsible for either:

- the travel expenses incurred by Miele to attend your premises; or
- the cost of removal and shipment of the appliance from your premises to the nearest authorized Miele Service Centre.

Miele Limited

Headquarter and Miele Centre

161 Four Valley Drive
Vaughan, ON L4K 4V8
miele.ca
customercare@miele.ca
professional@miele.ca (commercial enquiries)

Customer Care Centre

Phone: 1-800-565-6435
customercare@miele.ca (general and technical enquiries)

CONSIGNES DE SÉCURITÉ IMPORTANTES	31
CONSIGNES DE SÉCURITÉ IMPORTANTES pour la batterie AP10/AP11, le chargeur LG02/LG04, le support mural LS10 FixationRapide (selon le modèle)	36
Développement durable et protection de l'environnement	41
Description de l'appareil	42
Références aux illustrations	44
Mise en service	44
Assemblage de l'aspirateur	44
Raccordement du PowerUnit et du tube d'aspiration	44
Raccordement du tube d'aspiration et de l'électrobrosse	44
Renseignements généraux sur la batterie.....	44
Recharge de la batterie (sans fixation murale)	44
Recharge de la batterie (avec fixation murale).....	45
Vissage du support mural au mur	45
Fixation du câble de charge au support mural standard	45
Retrait du support mural standard du mur (Figure 14)	45
Fixation du câble de charge au support mural SpeedLock	46
Retrait du support mural FixationRapide du mur (Figure 18).....	46
Indicateur du niveau de charge de la batterie (pendant le chargement)	46
Indicateur du niveau de charge de la batterie (pendant l'utilisation)	47
Utilisation des accessoires fournis	47
Électrobrosse MultiFloor (HX-EB 20)	47
Brosse manuelle Electro Compact (HX-EC 20)	47
Brosse AllFloor (HX-AF 20)	48
Brosse universelle (HX-UB)	48
Suceur plat XL flexible et télescopique (HX-CNXL)	48
Rallonge de tuyau (HX-FSH 20)	48
Fonctionnement	48
Retrait de l'aspirateur du support mural standard	48
Retrait de l'aspirateur du support mural SpeedLock	48
Mise en marche et arrêt	48
Augmentation de la puissance d'aspiration	49
PowerUnit Solo	49
Nettoyage et entretien	49
Système de filtration	49
Activation de la fonction ComfortClean	49
Vidage du réservoir à poussière	49
Nettoyage du réservoir à poussière et du préfiltre	50
Nettoyage du filtre à poussières fines	50
Nettoyage de l'électrobrosse / la brosse manuelle (selon le modèle)	51

fr - Table des matières

Retrait de la brosse cylindrique de l'électrobrosse	51
Retrait de la brosse cylindrique de la brosse manuelle (selon le modèle)	51
Remplacement de la batterie	51
Entretien de l'aspirateur et des accessoires.....	52
Correction des anomalies	53
Service technique.....	54
Contact en cas d'anomalies.....	54
Garantie.....	54
Accessoires en option.....	55
3D4U	55
Achat d'accessoires	55
Garantie restreinte – Aspirateurs Canada.....	56

fr - CONSIGNES DE SÉCURITÉ IMPORTANTES

LISEZ ATTENTIVEMENT TOUTES LES INSTRUCTIONS AVANT D'UTILISER L'APPAREIL

Cet aspirateur est conforme à l'ensemble des réglementations de sécurité locales et nationales. Une utilisation inappropriée de l'appareil peut entraîner des blessures corporelles et des dommages matériels.

Veuillez lire le mode d'emploi avant d'utiliser l'aspirateur pour la première fois. Il contient des renseignements importants sur la sécurité, l'utilisation et la maintenance de l'aspirateur. Vous éviterez ainsi de vous blesser et d'endommager l'appareil.

Conformément à la norme CEI 60335-1, Miele vous conseille expressément et vivement de lire et de suivre les instructions de la section « Mise en service », ainsi que celles contenues dans les « Consignes de sécurité et mises en garde ».

Miele ne peut pas être tenue responsable des blessures et des dommages causés par le non-respect de ces instructions.

Conservez ce mode d'emploi en lieu sûr et transmettez-le au futur propriétaire de l'appareil, le cas échéant.

Débranchez toujours l'aspirateur de l'alimentation électrique après utilisation, avant de changer les accessoires, ainsi que pour toute intervention de maintenance, de nettoyage et de réparation. Pour ce faire, utilisez l'interrupteur Marche/Arrêt situé sur la poignée.

Utilisation conforme

- ▶ Conçu pour nettoyer les planchers, cet aspirateur est prévu pour un usage domestique ou dans un environnement similaire. Cet aspirateur n'est pas adapté à une utilisation sur les chantiers de construction.
- ▶ Cet aspirateur n'est pas conçu pour être utilisé à l'extérieur.

fr - CONSIGNES DE SÉCURITÉ IMPORTANTES

- ▶ Cet aspirateur peut être utilisé pour le nettoyage normal de la moquette, des tapis et des surfaces dures.
- ▶ Cet aspirateur est conçu pour une utilisation jusqu'à 4000 m (13 000 pi) d'altitude au-dessus du niveau de la mer.
- ▶ L'aspirateur ne doit être utilisé que sur les sols secs. Ne passez pas l'aspirateur sur les personnes ou les animaux. Toute autre utilisation, modification non autorisée ou altération est interdite.
- ▶ Les personnes (y compris les enfants) dont les capacités physiques, sensorielles ou mentales sont réduites, ou qui manquent d'expérience ou de connaissances, et qui ne sont pas en mesure d'utiliser l'aspirateur en toute sécurité ne peuvent utiliser cet aspirateur que si elles sont surveillées pendant son utilisation ou si on leur a montré comment l'utiliser en toute sécurité et qu'elles comprennent et reconnaissent les conséquences d'une utilisation incorrecte.
- ▶ Utilisez-le uniquement comme décrit dans ce mode d'emploi.
Utilisez exclusivement les accessoires recommandés par le fabricant.

Sécurité des enfants

- ▶ Ne laissez pas les enfants s'approcher de l'aspirateur à moins d'être supervisés en permanence.
- ▶ Les enfants de 8 ans et plus peuvent utiliser l'aspirateur sans surveillance uniquement s'ils ont appris à l'utiliser en toute sécurité. Les enfants doivent être capables de comprendre et de reconnaître les dangers potentiels liés à une utilisation inadéquate.
- ▶ Les enfants ne doivent pas procéder au nettoyage ou à l'entretien de l'aspirateur sans surveillance.

fr - CONSIGNES DE SÉCURITÉ IMPORTANTES

▶ Assurez-vous que l'aspirateur n'est pas utilisé comme un jouet. La vigilance s'impose lorsque l'aspirateur est utilisé en présence d'enfants.

▶ Risque de suffocation! Jetez les emballages, sacs et autres produits en plastique et gardez-les en tout temps hors de la portée des enfants.

AVERTISSEMENT

Pour diminuer le risque d'incendie, de décharge électrique ou de blessure, respectez les instructions ci-après :

▶ Vérifiez la tension nominale de l'aspirateur avant de brancher le cordon d'alimentation dans une prise électrique. Votre source d'alimentation doit correspondre à la tension indiquée sur la plaque signalétique située en dessous de l'aspirateur. N'utilisez que les prises de courant domestiques. N'utilisez jamais de sources d'alimentation en courant continu. Consultez un électricien professionnel si vous avez des doutes sur votre source d'alimentation. Le branchement de l'aspirateur à une tension supérieure à celle indiquée dans ces instructions peut endommager l'appareil ou causer des blessures.

▶ Pour réduire le risque de décharge électrique, cet appareil est équipé d'une fiche polarisée (une lame est plus large que l'autre.) Cette fiche ne s'insère dans une prise polarisée que dans un seul sens. Si elle ne s'insère pas complètement dans la prise de courant, inversez la fiche. Si elle ne s'insère toujours pas, appelez un électricien professionnel pour installer la prise appropriée. Ne modifiez en aucun cas la fiche.

fr - CONSIGNES DE SÉCURITÉ IMPORTANTES

Sécurité technique

▶ L'aspirateur fonctionne sur 25,2 V / 25,69 V.

Il s'agit d'un appareil électroménager de la classe de protection III .

Doté d'une source d'alimentation à très basse tension de sécurité (TBTS), cet appareil protège les utilisateurs des risques de décharge électrique. Un chargeur de classe II est utilisé pour recharger l'aspirateur .

▶ Comparez les données de raccordement indiquées sur la plaque signalétique du chargeur (tension et fréquence réseau) avec celles du réseau électrique. Elles doivent absolument être les mêmes. Sans modification, le chargeur convient à une fréquence de 50 Hz et 60 Hz.

▶ L'intensité nominale de la prise électrique doit être 15 A.

▶ Avant chaque utilisation, vérifiez que ni l'aspirateur ni tous les accessoires fournis ne présentent de signes visibles de dommages. N'utilisez pas un aspirateur ou un accessoire endommagé.

▶ L'électrobrosse Miele MultiFloor et la brosse manuelle Miele Electro Compact (selon le modèle) sont des dispositifs motorisés supplémentaires conçus spécialement pour cet aspirateur Miele. Pour des raisons de sécurité, l'aspirateur ne doit pas être utilisé avec une autre électrobrosse / brosse manuelle Miele, ni avec une électrobrosse / brosse manuelle d'une autre marque.

▶ Avant et pendant l'utilisation, vérifiez qu'aucune salissure de gros calibre ni débris ne soient coincés / ne se coincent sous l'électrobrosse MultiFloor ou sous la brosse manuelle Electro Compact (fournie selon le modèle).

▶ Rangez l'aspirateur et tous ses accessoires à une température ambiante comprise entre 0 °C (32 °F) et 45 °C (113 °F).

▶ Rangez l'aspirateur uniquement en position horizontale ou placez-le sur le support mural.

fr - CONSIGNES DE SÉCURITÉ IMPORTANTES

▶ Les réparations ne doivent être effectuées que par un technicien autorisé, conformément aux normes de sécurité nationales et locales. Les réparations non autorisées peuvent causer des blessures ou endommager l'appareil. Autrement, la garantie peut être annulée.

▶ Les réparations doivent être effectuées exclusivement par des techniciens autorisés par Miele. Une réparation ou des travaux réalisés par une personne non compétente peut mettre les utilisateurs en danger.

Utilisation correcte

▶ N'utilisez pas l'aspirateur sans le préfiltre et le filtre à poussières fines.

▶ N'utilisez pas si le cordon d'alimentation ou la fiche sont endommagés.

Si l'appareil ne fonctionne pas comme prévu, s'il a été échappé, endommagé, laissé à l'extérieur ou submergé dans l'eau, retournez-le à un centre de réparation.

▶ Ne manipulez pas la fiche ou l'appareil avec les mains mouillées.

▶ Ne mettez aucun objet dans les ouvertures. N'utilisez pas lorsqu'une ouverture est bloquée; gardez à l'abri de la poussière, des peluches, des cheveux et de tout objet qui peut réduire l'écoulement de l'air.

▶ Gardez l'aspirateur à l'abri d'une flamme nue ou de toute autre source de chaleur. Assurez-vous de pas faire chauffer l'aspirateur. N'exposez pas l'aspirateur aux rayons directs du soleil.

▶ N'aspirez rien qui a brûlé ou qui fume, qu'il soit incandescent ou apparemment éteint (cigarettes, cendres ou cendres chaudes, etc.).

▶ N'aspirez pas de liquide. Laissez complètement sécher les tapis et moquettes nettoyés à la vapeur ou shampooinés avant de les aspirer.

fr - CONSIGNES DE SÉCURITÉ IMPORTANTES

- ▶ N'utilisez pas l'aspirateur pour aspirer les particules d'encre en poudre. L'encre utilisée dans les imprimantes et les photocopieurs est conductrice d'électricité.
- ▶ N'aspirez pas de liquides ou de gaz inflammables ou combustibles et ne passez pas l'aspirateur dans les zones où ces substances sont stockées.
- ▶ Ne touchez jamais la brosse cylindrique de l'électrobrosse MultiFloor ou la brosse manuelle Electro Compact (selon le modèle) lorsqu'elle tourne.
- ▶ N'utilisez pas l'électrobrosse MultiFloor ou la brosse manuelle Electro Compact (selon le modèle) à hauteur de tête.
- ▶ N'aspirez pas à hauteur de tête et n'approchez pas le tuyau d'aspiration de la tête d'une personne.
- ▶ Tenez les cheveux, les vêtements amples, les doigts et toutes les parties du corps à l'écart des ouvertures et des parties mobiles.
- ▶ Soyez particulièrement vigilant lorsque vous nettoyez les escaliers.

CONSIGNES DE SÉCURITÉ IMPORTANTES pour la batterie AP10/AP11, le chargeur LG02/LG04, le support mural LS10 FixationRapide (selon le modèle)

Sécurité des enfants

- ▶ Les personnes (y compris les enfants) dont les capacités physiques, sensorielles ou mentales sont réduites, ou qui manquent d'expérience ou de connaissances, et qui ne sont pas en mesure d'utiliser le chargeur LG02/LG04 ou le support mural LS10 FixationRapide en toute sécurité, ne peuvent utiliser cet aspirateur que si elles sont surveillées pendant son utilisation ou s'il leur a été montré comment l'utiliser en toute sécurité et qu'elles comprennent et reconnaissent les conséquences d'une utilisation incorrecte.

fr - CONSIGNES DE SÉCURITÉ IMPORTANTES

- ▶ Gardez la batterie AP10/AP11 hors de la portée des enfants.
- ▶ Ne laissez pas les enfants s'approcher du chargeur LG02/LG04 ou du support mural LS10 FixationRapide à moins qu'ils ne soient surveillés en permanence.

Sécurité technique

- ▶ La batterie AP10/AP11, le chargeur LG02/LG04 et les supports muraux standard ou LS10 FixationRapide sont conçus pour être utilisés avec l'aspirateur HS23 de Miele. L'utilisation de l'aspirateur avec une batterie, un chargeur ou un support mural d'une autre marque n'est pas autorisée pour des raisons de sécurité.
- ▶ Utilisez uniquement le chargeur LG02/**xx** ou LG04/**xx** fourni pour recharger la batterie AP10/AP11.

☐☐☐

xx représente 01, 02, 03, 04, 05, 06 ou 07 et donc la version de votre chargeur LG02/LG04 :

xx	
01	AT, BE, BG, CH, CL, CZ, DE, DK, EE, ES, FI, FR, GR, HR, HU, IT, KZ, LT, LU, LV, NL, NO, PL, PT, RO, RS, RU, SE, SI, SK, TR, UA, ZA
02	AE, HK, MY, SG
03	BR, CA, JP, MX, US
04	AU, NZ
05	CN
06	KR
07	IE, UK

fr - CONSIGNES DE SÉCURITÉ IMPORTANTES

► Un fonctionnement permanent ou temporaire est possible sur un système d'alimentation électrique autonome ou un système d'alimentation qui n'est pas synchronisé avec l'alimentation électrique du réseau (par ex. réseaux insulaires, systèmes auxiliaire). Pour faire fonctionner l'appareil, le système d'alimentation électrique doit être conforme aux spécifications de la norme EN 50160 ou d'une norme locale équivalente.

La fonction et le fonctionnement des mesures préventives fournies dans l'installation électrique domestique et dans ce produit Miele doivent être conservés en fonctionnement ponctuel ou en fonctionnement non synchronisé avec l'alimentation électrique du réseau, ou alors les mesures doivent être remplacées par des mesures équivalentes dans l'installation. Comme le décrit par exemple la version actuelle de la norme VDE-AR-E 2510-2 ou une norme locale équivalente.

► Si vous utilisez un adaptateur de prise, assurez-vous qu'il est approuvé pour un fonctionnement continu.

► Chargez la batterie AP10/AP11 à une température ambiante comprise entre 10 et 40 °C.

► Utilisez la batterie AP10/AP11 à une température ambiante comprise entre 0 et 45 °C.

L'utilisation de la batterie AP10/AP11 à une température située en dehors de cette plage limite son efficacité.

► Cessez immédiatement d'utiliser la batterie AP10/AP11 si vous sentez une odeur inhabituelle, si du liquide s'en échappe, si elle surchauffe considérablement, ou si elle est décolorée ou déformée. Éliminez immédiatement la batterie AP10/AP11 (voir la consigne de sécurité « Élimination de la batterie AP10/AP11 » à la fin de la section « Utilisation conforme », ainsi que « Développement durable et protection de l'environnement – Mise au rebut des batteries usagées »).

fr - CONSIGNES DE SÉCURITÉ IMPORTANTES

- ▶ Les batteries s'épuisent au fil du temps. Le liquide corrosif qui s'y trouve est alors susceptible de fuir. Évitez tout contact de ce liquide avec les yeux et la peau. En cas de contact avec les yeux, rincez immédiatement à grande eau et consultez un médecin.
- ▶ La batterie au lithium-ion AP10/AP11 est soumise à la législation relative aux marchandises dangereuses. L'utilisateur est autorisé à transporter la batterie AP10/AP11 par la route sans avoir à respecter d'autres exigences. Veuillez contacter le service à la clientèle avant d'envoyer la batterie AP10/AP11. Envoyez uniquement des batteries AP10/AP11 non endommagées et complètement déchargées. Isolez les contacts métalliques avec du ruban adhésif pour éviter tout court-circuit. Emballez la batterie AP10/AP11 de sorte qu'elle ne puisse pas se déplacer à l'intérieur de l'emballage.

Utilisation correcte

- ▶ Ne laissez pas tomber ou ne jetez pas la batterie AP10/AP11. Pour des raisons de sécurité, cessez d'utiliser une batterie AP10/AP11 qui a été endommagée.
- ▶ Gardez la batterie AP10/AP11 à l'abri d'une flamme nue ou de toute autre source de chaleur. Ne réchauffez pas la batterie AP10/AP11. N'exposez pas la batterie de rechange aux rayons directs du soleil.
- ▶ Ne démontez pas la batterie AP10/AP11.
- ▶ Ne causez pas de court-circuit en faisant le pontage des contacts de la batterie AP10/AP11 de façon accidentelle ou délibérée.
- ▶ N'utilisez le chargeur LG02/LG04 et le support mural LS10 FixationRapide que dans des pièces sèches, fermées et bien ventilées.
- ▶ Conservez le chargeur LG02/LG04 et le support mural LS10 FixationRapide à l'abri des liquides et des salissures.

fr - CONSIGNES DE SÉCURITÉ IMPORTANTES

- ▶ Ne laissez pas la batterie AP10/AP11 entrer en contact avec des liquides.
- ▶ Mise au rebut de la batterie AP10/AP11 : retirez la batterie AP10/AP11 de l'aspirateur. Isolez les contacts métalliques avec du ruban adhésif pour éviter tout court-circuit. Déposez la batterie AP10/AP11 dans un centre de recyclage municipal. Ne jetez pas la batterie AP10/AP11 dans vos ordures ménagères.

Nettoyage

- ▶ Ne plongez pas l'aspirateur ou ses accessoires dans l'eau. Utilisez uniquement un chiffon sec ou légèrement humide pour nettoyer l'aspirateur une fois qu'il est débranché, ainsi que ses accessoires.
- ▶ L'électrobrosse MultiFloor et la brosse manuelle Electro Compact (selon le modèle), le PowerUnit et le tube d'aspiration comportent des fils électriques. Les fiches de connexion ne doivent pas entrer en contact avec de l'eau. Il est donc interdit de nettoyer ces éléments avec un chiffon humide.

Accessoires et pièces de rechange

- ▶ Utilisez uniquement des accessoires d'origine portant le logo Miele sur l'emballage. Sinon, le fabricant ne peut pas garantir la sécurité de ce produit.
- ▶ Miele ne peut garantir la sécurité de l'appareil que si des pièces de rechange d'origine Miele sont utilisées. Les composants défectueux ne doivent être remplacés que par des pièces d'origine Miele.

Transport

- ▶ L'emballage protège l'aspirateur contre d'éventuels dégâts pendant le transport. Il est conseillé de le conserver pour le transport futur.

CONSERVEZ CES INSTRUCTIONS

Élimination de l'emballage

L'emballage protège l'aspirateur contre d'éventuels dégâts pendant le transport. Nous vous recommandons de le conserver pour l'utiliser lors d'un éventuel transport.

Les matériaux d'emballage utilisés sont sélectionnés en fonction de critères écologiques pour en faciliter le recyclage. Le recyclage de l'emballage permet d'économiser les matières premières lors de la fabrication et de réduire le volume des déchets dans les sites d'enfouissement. Assurez-vous que l'emballage est éliminé conformément à la réglementation de votre région.

Mise au rebut de votre ancien appareil

Avant de mettre au rebut votre ancien appareil, retirez le filtre à poussières fines et jetez-le avec les ordures ménagères.

Les appareils électriques et électroniques contiennent des matériaux précieux. Cependant, ils contiennent aussi des substances, des composés et des éléments nécessaires au bon fonctionnement et à la sécurité des appareils. La manipulation inadéquate de ces matériaux, si vous mettez votre appareil à rebut avec vos ordures ménagères, peut poser un risque pour votre santé et l'environnement. Donc, il est important de ne pas jeter vos anciens appareils avec vos ordures ménagères.



Utilisez plutôt les points de collecte mis en place par votre localité, votre revendeur ou Miele pour jeter ou recycler les appareils électriques ou électroniques.

Vous êtes tenu, par la loi, de supprimer toutes vos données personnelles figurant sur l'ancien appareil à éliminer. Jusqu'à son enlèvement, veillez à ce que votre ancien appareil ne présente aucun danger pour les enfants.

Mise au rebut des batteries usagées

De nombreux appareils électriques et électroniques contiennent des batteries qui ne doivent pas être jetées avec les ordures ménagères après utilisation. Vous êtes légalement tenu d'enlever les batteries usagées qui ne sont pas scellées dans l'appareil et de les remettre gratuitement à un point de collecte approprié (détaillant, etc.). Isolez les contacts métalliques avec du ruban adhésif pour éviter tout court-circuit. Les batteries peuvent contenir des substances qui peuvent être dangereuses pour la santé et l'environnement.

L'étiquetage de la batterie fournira de plus amples renseignements. Par exemple, des batteries contenant du lithium portent l'inscription « Li-ion ». Le symbole de la poubelle barrée signifie que les batteries ne doivent pas être jetées avec les ordures ménagères. Nous sommes également tenus de vous informer qu'une poubelle barrée d'une croix qui porte également un ou plusieurs symboles chimiques indique que la batterie contient du plomb (Pb), du cadmium (Cd) et/ou du mercure (Hg).



Les batteries usagées contiennent des matières premières importantes qui peuvent être recyclées. L'élimination des batteries de façon séparée facilite leur manipulation et leur recyclage.

fr - Description de l'appareil

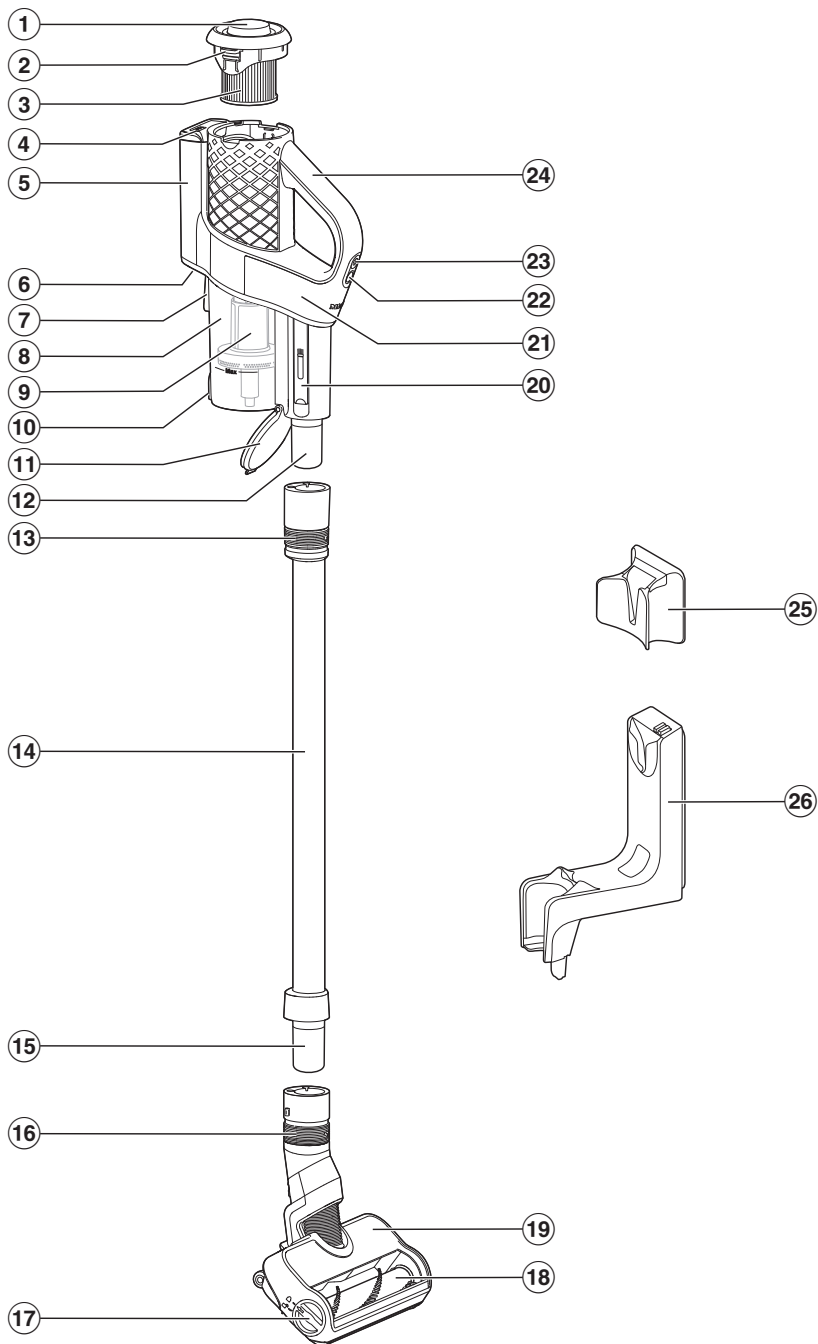

fr - Description de l'appareil

- ① Couvercle fileté pour la fonction d'auto-nettoyage ComfortClean
- ② Touche de déverrouillage pour retirer le filtre à poussières fines
- ③ Filtre à poussières fines
- ④ Indicateur du niveau de charge de la batterie
- ⑤ Compartiment de la batterie
- ⑥ Prise de chargement (en bas)
- ⑦ Dispositif de fixation pour support mural
- ⑧ Réservoir à poussière
- ⑨ Préfiltre
- ⑩ Touche de déverrouillage du rabat du réservoir à poussière
- ⑪ Rabat du réservoir à poussière
- ⑫ Raccord du PowerUnit
- ⑬ Verrou de blocage pour libérer le PowerUnit
- ⑭ Tube d'aspiration
- ⑮ Raccord du tube d'aspiration
- ⑯ Verrou de blocage pour libérer l'électrobrosse
- ⑰ Touche de déverrouillage pour ouvrir l'électrobrosse
- ⑱ Brosse cylindrique amovible
- ⑲ Électrobrosse MultiFloor
- ⑳ Accessoire de nettoyage
- ㉑ PowerUnit
- ㉒ Sélecteur de puissance d'aspiration
- ㉓ Interrupteur Marche/Arrêt
- ㉔ Poignée
- ㉕ Support mural standard
- ㉖ Support mural SpeedLock

Références aux illustrations

Les illustrations mentionnées dans le texte figurent sur les pages dépliantes à la fin de ce mode d'emploi.

Mise en service

Assemblage de l'aspirateur (Figure 01)

- Assemblez l'aspirateur.

Raccordement du PowerUnit et du tube d'aspiration (Figures 02 + 03)

- Poussez le raccord du PowerUnit dans sa position sur le tube d'aspiration jusqu'à ce qu'il s'enclenche avec un déclic (Figure 02).
- Faites glisser vers le bas le verrou de blocage sur le tube d'aspiration pour séparer les différentes parties l'une de l'autre (Figure 03).

Raccordement du tube d'aspiration et de l'électrobrosse (Figures 04 + 05)

- Poussez le raccord du tube d'aspiration dans sa position sur l'électrobrosse jusqu'à ce qu'il s'enclenche avec un déclic (Figure 04).
- Faites glisser vers le bas le verrou de blocage sur l'électrobrosse pour séparer les différentes parties l'une de l'autre (Figure 05).

Renseignements généraux sur la batterie

À la livraison, la batterie de rechange n'est pas complètement chargée. Chargez complètement la batterie avant sa première utilisation. Prévoyez environ 3,5 heures pour qu'elle soit complètement chargée.

Une fois la batterie complètement chargée, l'indicateur de son niveau de charge dans la partie supérieure du PowerUnit s'éteint pour économiser l'énergie.

La capacité de charge maximale n'est atteinte qu'une fois que la batterie a été chargée et déchargée environ cinq fois.

Une charge complète fournit suffisamment d'énergie pour 17 minutes si l'aspirateur est utilisé dans son état entièrement assemblé.

Cependant, si vous utilisez le PowerUnit Solo (voir « Fonctionnement » – « PowerUnit Solo »), vous pouvez passer l'aspirateur pendant 55 minutes sans interruption.

La durée du programme dépend du niveau de puissance sélectionné, du revêtement de sol, du mode d'utilisation de l'aspirateur, ainsi que du degré de salissure du système de filtration.

N'effectuez le processus de charge que dans des espaces secs, fermés et bien ventilés. La batterie et le chargeur ne doivent pas entrer en contact avec des liquides ou des salissures.

Recharge de la batterie (sans fixation murale) (Figure 06)

Vous pouvez charger directement la batterie.

Avant de charger la batterie pour la première fois, vous devez lire les informations figurant dans la section « Mise en service » – « Renseignements généraux sur la batterie ».

- Branchez la fiche de chargeur du câble de charge fourni dans la prise de charge située dans la partie inférieure à l'arrière du PowerUnit.
- Branchez le chargeur sur une prise de courant.

La recharge commence.

Pour de plus amples informations à ce sujet, consultez la section « Indicateur du niveau de charge de la batterie (pendant le chargement) ».

Recharge de la batterie (avec fixation murale)

Vous aurez besoin d'un endroit approprié près d'une prise électrique libre pour le montage mural de l'appareil.

Selon le modèle, votre aspirateur est livré avec l'un des supports muraux suivants.

Support mural standard (Figure 07)

Support mural SpeedLock (Figure 08)

Avant de charger la batterie pour la première fois, vous devez lire les informations figurant dans la section « Mise en service » – « Renseignements généraux sur la batterie ».

Vissage du support mural au mur (Figures 09, 10, 11)

2 chevilles et 2 vis TORX sont fournies pour fixer le support mural.

Vous aurez également besoin d'une visseuse sans fil ou d'une perceuse (avec une mèche de 6 mm).

Selon le support mural, choisissez une distance de 41 3/4" (106 cm) (support mural standard) ou de 37 3/4" (96 cm) (support mural FixationRapide) entre le bord inférieur du support mural et le sol (Figure 09).

Vous aurez besoin d'un endroit approprié près d'une prise électrique pour le montage mural de l'appareil.

Faites attention à ne pas percer un fil électrique dans le mur.

- Fixez le support mural standard (Figure 10) ou la plaque de montage du support mural FixationRapide (Figure 11) au mur.

Fixation du câble de charge au support mural standard (Figures 12 + 13)

- Poussez la fiche de chargeur du câble de charge dans le support mural par le bas.
- Branchez la fiche de chargeur dans le support de fiche et enfoncez-la bien (Figure 12).
- Faites glisser le cache vers le bas dans le support mural jusqu'à ce qu'il s'enclenche avec un déclic (Figure 13).

Le câble de charge est solidement maintenu dans le support mural.

Le mécanisme de dégagement du cache est situé au bas du support mural.

- Poussez le mécanisme de dégagement vers l'arrière avec votre pouce pour soulever le cache et l'enlever.
- Insérez par le haut l'aspirateur dans le support mural (Figure 07).
- Branchez le chargeur dans la prise de courant.

La recharge commence.

Retrait du support mural standard du mur (Figure 14)

Le mécanisme de dégagement du cache est situé dans la cavité du support mural.

- Poussez fermement le mécanisme de dégagement vers le mur jusqu'à ce que le cache se détache.
- Retirez la fiche de chargeur.
- Dévissez les vis (Figure 10).

Fixation du câble de charge au support mural SpeedLock (Figures 15, 16, 17)

Un guide-câble se trouve à l'arrière du support mural.

- Branchez la fiche de chargeur du câble de charge dans la prise de charge (partie gauche de l'image).
- Faites passer le câble de charge dans son guide (partie droite de l'image) (Figure 15).
- Enfoncez par le haut le support mural dans la plaque de montage jusqu'à ce qu'il s'enclenche avec un déclic (Figure 16).

Le câble de charge est solidement maintenu dans le support mural.

- Insérez l'aspirateur dans le support mural en vérifiant qu'il s'adapte parfaitement (Figure 17).
- Branchez le chargeur sur la prise de courant.

La recharge commence.

Retrait du support mural FixationRapide du mur (Figure 18)

Le support mural est fermement fixé au mur.

- Saisissez fermement des deux mains la partie inférieure saillante du support mural.
- Éloignez légèrement le support mural du mur et tirez le support mural vers le haut pour le retirer de la plaque de montage en un seul mouvement.
- Dévissez les vis (Figure 11).

Indicateur du niveau de charge de la batterie (pendant le chargement) (Figure 19)

Le niveau de charge de la batterie est indiqué sur la partie supérieure du PowerUnit.

Autonomie de la batterie	Écran
Autonomie minimale de la batterie	L'indicateur gauche s'allume
Augmentation de l'autonomie de la batterie	L'indicateur gauche s'allume ; l'indicateur central clignote
Augmentation supérieure de l'autonomie de la batterie	L'indicateur gauche et l'indicateur central s'allument ; l'indicateur droit clignote
Capacité de charge d'environ 91 à 99 %	L'indicateur gauche, l'indicateur central et l'indicateur droit s'allument
100 %	Éteint

Une fois la batterie complètement chargée, l'indicateur du niveau de charge de la batterie s'éteint pour économiser l'énergie.

Si la batterie n'a pas été utilisée pendant longtemps et qu'elle est déchargée, elle passe en mode de sécurité. L'indicateur du niveau de charge de la batterie ne réagit alors qu'après environ 30 à 60 minutes.

Indicateur du niveau de charge de la batterie (pendant l'utilisation) (Figure 19)

Le niveau de charge de la batterie est indiqué sur la partie supérieure du PowerUnit.

Autonomie de la batterie	Écran
Autonomie maximale de la batterie	Tous les indicateurs s'allument
Diminution de l'autonomie de la batterie	Deux indicateurs s'allument
Diminution supérieure de l'autonomie de la batterie	Un indicateur s'allume
Autonomie minimale de la batterie	Un indicateur clignote

Utilisation des accessoires fournis (Figure 20)

Miele propose une gamme d'accessoires adaptés à de nombreuses fonctions spéciales (voir « Accessoires en option »).

- ① **Brosse à meubles**
Accessoire permettant d'aspirer les plinthes, les meubles sculptés ou les objets de décoration.
- ② **Suceur plat**
Accessoire permettant de nettoyer dans les plis, les fentes ou les coins.
- ③ **Suceur à coussins**
Accessoire permettant de nettoyer les tissus d'ameublement, les matelas et les coussins.

Porte-accessoires du tube d'aspiration (Figure 21)

Ce porte-accessoires vous permet de transporter avec vous deux accessoires du jeu de trois accessoires pendant que vous passez l'aspirateur.

Électrobrosse MultiFloor (HX-EB 20) (Figure 22)

Veuillez suivre les consignes de nettoyage et d'entretien du fabricant du revêtement de sol.

 Dommages causés par des objets coincés.

Risque de rayures sur le revêtement de sol.

Vérifiez qu'il n'y a pas de salissures de gros calibre ni de débris coincés sous l'électrobrosse, par ex. des éclats de verre ou des pierres.

L'électrobrosse peut être utilisée pour le nettoyage quotidien des moquettes, des tapis et des sols durs.

Conseil : Le tube d'aspiration n'est pas une option pratique pour nettoyer les escaliers recouverts de moquette.

Conseil : Si vous avez besoin d'aspirer des quantités importantes de salissures de gros calibre ou de débris, utilisez le concept modulaire PowerUnit Solo (voir « Fonctionnement » – « PowerUnit Solo »).

Brosse manuelle Electro Compact (HX-EC 20) (Figure 23)

(selon le modèle)

Veuillez suivre les consignes de nettoyage et d'entretien du fabricant du revêtement de sol.

 Dommages causés par des objets coincés.

Risque de rayures sur le revêtement de sol.

Vérifiez qu'il n'y a pas de salissures de gros calibre ni de débris coincés sous la brosse manuelle, par ex. des éclats de verre ou des pierres.

La brosse manuelle est particulièrement adaptée au nettoyage intensif des tissus d'ameublement et des sièges de voiture.

Pour des résultats de nettoyage optimaux sur les tissus d'ameublement, utilisez le suceur à coussins.

Conseil : Le tube d'aspiration n'est pas une option pratique pour nettoyer les tissus d'ameublement et les sièges de voiture.

Brosse AllFloor (HX-AF 20) (Figure 24)

(selon le pays)

Veillez suivre les consignes de nettoyage et d'entretien du fabricant du revêtement de sol.

Cette brosse plate et légère est particulièrement adaptée au nettoyage sous les meubles très bas.

Brosse universelle (HX-UB) (Figure 25)

(selon le modèle)

Pour aspirer en douceur les livres, les étagères, etc.

Suceur plat XL flexible et télescopique (HX-CNXL) (Figure 26)

(selon le modèle)

Il peut atteindre 60 cm pour nettoyer les zones difficiles d'accès.

Rallonge de tuyau (HX-FSH 20) (Figure 27)

(selon le modèle)

La rallonge de tuyau peut être déployée jusqu'à une longueur maximale de 120 cm. Elle peut être rallongée à l'aide du suceur plat flexible et télescopique.

Fonctionnement

Retrait de l'aspirateur du support mural standard (Figure 28)

- Retirez l'aspirateur du support mural en le tirant vers le haut.

Retrait de l'aspirateur du support mural SpeedLock (Figures 29 + 30)

- Retirez l'aspirateur du support mural en le tirant vers l'avant (Figure 29).

Le support mural SpeedLock permet d'utiliser le PowerUnit comme un PowerUnit Solo, sans avoir à le détacher manuellement du tube d'aspiration.

- Tirez le PowerUnit vers le haut pour le sortir du guide du support mural (Figure 30).

Le tube d'aspiration et l'électrobrosse restent sur le support mural.

Mise en marche et arrêt (Figure 31)

- Une fois la batterie chargée, retirez la fiche de chargeur de la prise de charge située en bas à l'arrière du PowerUnit.

Pour obtenir les meilleurs résultats de nettoyage possibles, activez toujours la fonction ComfortClean avant de mettre en marche l'aspirateur (voir « Nettoyage et entretien » – « Activation de la fonction ComfortClean »).

- Appuyez sur le bouton supérieur présent sur la poignée ①.

L'aspirateur se met en marche en utilisant le niveau de puissance le plus bas.

Augmentation de la puissance d'aspiration (Figure 32)

- Appuyez sur le bouton inférieur présent sur la poignée.

Le niveau de puissance le plus élevé est sélectionné et le voyant DEL s'allume.

Appuyez à nouveau sur le bouton pour revenir au niveau de puissance inférieur.

PowerUnit Solo (Figure 33)

Le PowerUnit peut être utilisé seul, sans le tube d'aspiration et l'électrobrosse, pour aspirer rapidement les miettes et la poussière dans des endroits particuliers.

Conseil : Ce mode est particulièrement adapté à l'utilisation du jeu de trois accessoires (voir « Utilisation des accessoires fournis »).

Nettoyage et entretien

 Risque de blessures dues à la rotation de la brosse cylindrique.

Vous pouvez vous blesser sur la brosse cylindrique lorsqu'elle tourne. Éteignez toujours l'aspirateur avant de le nettoyer et de l'entretenir. Pour ce faire, utilisez l'interrupteur Marche/Arrêt situé sur la poignée.

Système de filtration (Figure 34)

- ① Couvercle fileté
- ② Filtre à poussières fines
- ③ Réservoir à poussière
- ④ Préfiltre
- ⑤ Rabat du réservoir à poussière

Activation de la fonction ComfortClean (Figure 35)

Exécutez toujours la fonction de nettoyage intermédiaire pour le filtre à poussières fines avant de vider le réservoir à poussière. Vous devez également l'exécuter chaque fois que la puissance d'aspiration commence à baisser. Cela permet à l'aspirateur de retrouver immédiatement ses meilleures performances de nettoyage.

- Tournez 3 fois le couvercle fileté de 180°.

Lorsque vous tournez le couvercle fileté, vous pouvez entendre un bruit, ce qui est normal et fait partie de la façon dont la fonction d'auto-nettoyage ComfortClean marche.

Vidage du réservoir à poussière (figure 36)

Videz le réservoir à poussière au plus tard lorsque la poussière a atteint le repère **Max** sur le réservoir à poussière.

Le contenu du réservoir à poussière peut être jeté avec les ordures ménagères normales, tant qu'il ne contient pas de substances interdites.

- Tenez le réservoir à poussière au-dessus de la poubelle de sorte à réduire les nuages de poussière autant que possible.

- Appuyez sur la touche de déverrouillage située sous le réservoir à poussière.

Le rabat s'ouvre et la poussière tombe.

Si des moutons de poussière, des cheveux ou des débris de gros calibre restent dans le réservoir, retirez le préfiltre en le tirant vers le bas (voir la section suivante : « Nettoyage du réservoir à poussière et du préfiltre »).

- Refermez le rabat du réservoir à poussière en vous assurant qu'il s'enclenche.

Nettoyage du réservoir à poussière et du préfiltre (Figures 37, 38, 39)

Nettoyez le réservoir à poussière et le préfiltre, selon les besoins.

- Videz le réservoir à poussière au-dessus d'une poubelle.
- Retirez le préfiltre en le tirant vers le bas (Figure 37).

 Risque de dommages dus à un nettoyage incorrect.

Le préfiltre peut être endommagé et donc moins efficace.

Ne nettoyez pas le préfiltre à l'eau. N'utilisez pas d'objets pointus ou tranchants pour nettoyer le filtre.

- Nettoyez le réservoir à poussière et le préfiltre à l'aide d'un chiffon sec ou d'un accessoire de nettoyage situé sur le côté du PowerUnit (Figure 38).
- Insérez à nouveau le préfiltre nettoyé dans le réservoir à poussière propre jusqu'à la butée (Figure 39).
- Refermez le rabat du réservoir à poussière en vous assurant qu'il s'enclenche.

Nettoyage du filtre à poussières fines (Figures 35 + 40)

Nettoyez le filtre à poussières fines soigneusement au moins tous les 3 mois en l'extrayant du PowerUnit.

 Risque de dommages dus à un nettoyage incorrect.

Le filtre à poussières fines peut être endommagé et donc moins efficace. Ne nettoyez pas le filtre à poussières fines à l'eau et évitez d'en nettoyer l'intérieur. N'utilisez pas d'objets pointus ou tranchants pour nettoyer le filtre. Ne nettoyez pas le filtre à poussières fines à l'aide d'une brosse (même avec l'accessoire de nettoyage fourni).

- Appuyez sur les deux touches de déverrouillage situées sur le côté du couvercle du filtre à poussières fines et retirez ce dernier en le tirant vers le haut (Figure 40).
- Tenez le filtre à poussières fines au-dessus d'une poubelle.
- Saisissez la partie noire du filtre à poussières fines sous le couvercle fileté et tournez le couvercle fileté 10 fois à 180° (Figure 35).

Lorsque vous tournez le couvercle fileté, vous pouvez entendre un bruit, ce qui est normal et fait partie de la façon dont la fonction d'auto-nettoyage ComfortClean marche.

- Tapez délicatement le bord inférieur du filtre à poussières fines pour le vider.
- Tournez légèrement le filtre à poussières fines pendant cette opération afin de déloger les poussières de tous les recoins.

- Insérez à nouveau le filtre à poussières fines propre dans le PowerUnit en vous assurant qu'il s'enclenche.

Pour des résultats de nettoyage optimaux, remplacez le filtre à poussières fines (HX-FDF 20) par un neuf au bout de 3 ans environ.

Nettoyage de l'électrobrosse / la brosse manuelle (selon le modèle) (Figure 41)

- Séparez l'électrobrosse / la brosse manuelle de l'aspirateur (Figure 05).
- Placez l'électrobrosse / la brosse manuelle à l'envers sur une surface plane et propre.
- À l'aide d'une paire de ciseaux, coupez les fils ou les cheveux qui se sont enroulés autour de la brosse cylindrique. Les deux rainures sur la brosse cylindrique permettent de guider les ciseaux (Figure 41).

Utilisez ensuite l'aspirateur pour aspirer les fils et cheveux coupés.

Si les roulettes sont très sales ou bloquées, vous pouvez les retirer pour les nettoyer plus facilement (cela n'est pas possible en cas d'utilisation de la brosse manuelle). Pour les retirer, utilisez un tournevis plat.

Retrait de la brosse cylindrique de l'électrobrosse (Figure 42)

Vous pouvez retirer la brosse cylindrique de l'électrobrosse pour éliminer les salissures tenaces et nettoyer l'intérieur de l'électrobrosse.

- ① Tournez la flèche présente sur la poignée latérale de l'électrobrosse vers le symbole .

La brosse cylindrique se détache.

- ② Retirez la brosse cylindrique.

- Nettoyez la brosse cylindrique et enlevez toutes les saletés tenaces à l'intérieur de l'électrobrosse.

En cas de salissures importantes entre la poignée et la brosse cylindrique, vous pouvez débloquer la poignée.

- ③ Tirez légèrement sur la poignée jusqu'à ce qu'elle se débloque.

- Retirez les salissures.

- Rebloquez la poignée nettoyée dans la brosse cylindrique.

- Enfoncez la brosse cylindrique au maximum dans l'électrobrosse jusqu'à ce qu'elle soit en place.

- Verrouillez la brosse cylindrique.

Retrait de la brosse cylindrique de la brosse manuelle (selon le modèle) (Figure 43)

Vous pouvez retirer la brosse cylindrique de la brosse manuelle pour éliminer les salissures tenaces et nettoyer l'intérieur de la brosse manuelle.

- ① Libérez la brosse cylindrique à l'aide d'une pièce de monnaie.

- ② Retirez la brosse cylindrique.

- Nettoyez la brosse cylindrique et enlevez toutes les saletés tenaces à l'intérieur de la brosse manuelle.

- Remontez la brosse manuelle dans l'ordre inverse.

Remplacement de la batterie (figures 44 + 45)

Lorsque la durée de vie de la batterie est écoulée, vous pouvez la remplacer par une nouvelle batterie lithium-ion d'origine Miele AP10/AP11 (désignation commerciale : HX-LA 20/HX-LA 21).

Suivez les consignes concernant la manipulation et l'élimination des batteries rechargeables, qui figurent dans les sections suivantes : « CONSIGNES DE SÉCURITÉ IMPORTANTES », « Développement durable et protection de l'environnement » et « Mise en service » (« Renseignements généraux sur la batterie »).

- Retirez le filtre à poussières fines de l'unité d'alimentation (Figure 40).
- Utilisez un tournevis plat pour ouvrir avec précaution le couvercle du compartiment de la batterie (Figure 44).
- Retirez soigneusement la fiche et remplacez la batterie (Figure 45).
- Insérez à nouveau la fiche, en vous assurant qu'elle s'adapte parfaitement.
- Fermez le compartiment de la batterie et insérez à nouveau le filtre à poussières fines dans l'unité d'alimentation en vous assurant qu'il s'enclenche.

Entretien de l'aspirateur et des accessoires

 Risque de blessures dues à la rotation de la brosse cylindrique. Vous pouvez vous blesser sur la brosse cylindrique lorsqu'elle tourne. Éteignez toujours l'aspirateur avant de l'entretenir. Pour ce faire, utilisez l'interrupteur Marche/Arrêt situé sur la poignée.

 Risque de décharge électrique due à la tension réseau.

La présence d'humidité dans le chargeur peut provoquer des décharges électriques.

Assurez-vous de ne pas mouiller le chargeur.

Respectez les consignes de nettoyage spéciales du préfiltre, du filtre à poussières fines et du réservoir à poussière figurant dans la section « Nettoyage et entretien ».

L'aspirateur et tous les accessoires en plastique peuvent être nettoyés à l'aide d'un produit nettoyant pour le plastique disponible dans le commerce.

 Dommages dus à des produits de lavage inappropriés.

Toutes les surfaces de l'appareil peuvent se rayer. Le contact avec des produits de lavage inappropriés peut altérer ou décolorer les surfaces extérieures.

N'utilisez pas de produits de lavage abrasifs, de produits pour vitres, de nettoyants multi-usages ni de produits d'entretien à base d'huile.

Correction des anomalies

De nombreux dysfonctionnements et erreurs peuvent être facilement résolus. Dans bon nombre de cas, cela vous permet d'économiser du temps et de l'argent, car vous n'avez pas besoin de faire appel au service à la clientèle Miele.

Retrouvez de plus amples informations pour vous aider à résoudre les erreurs sur <https://www.miele.ca/fr/support/customer-assistance>. Vous pouvez également balayer le code QR.



⚠ Risque de blessures dues à la rotation de la brosse cylindrique. Vous pouvez vous blesser sur la brosse cylindrique qui tourne. Mettez l'aspirateur hors tension avant de résoudre une anomalie quelconque. Pour ce faire, utilisez l'interrupteur marche/arrêt situé sur la poignée.

Problème	Cause et solution possibles
Écran d'état de la charge de la batterie lors de sa mise en marche : les indicateurs gauche et droit clignotent rapidement	Anomalie de température ■ Attendez environ 30 minutes avant de remettre l'aspirateur en marche.
Indicateur d'état de l'autonomie de la batterie pendant le chargement : les indicateurs de droite et au centre clignotent rapidement	Défaut de la batterie ■ Si vous chargez la batterie sans montage mural, retirez la fiche de chargeur de la prise de charge située à l'arrière du PowerUnit. ■ Retirez l'aspirateur du support mural si vous chargez la batterie dans le support mural (Figure 28 + 30). ■ Attendez environ 5 minutes avant de poursuivre avec la charge de la batterie. Il est essentiel de prendre en compte les températures ambiantes prescrites lors de la charge et du remplacement de la batterie ; voir « CONSIGNES DE SÉCURITÉ IMPORTANTES ».

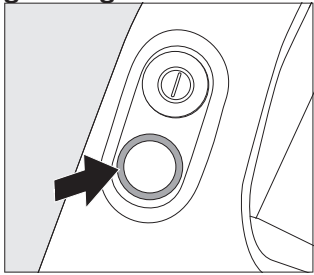
Problème	Cause et solution possibles
<p>Le voyant DEL sur la poignée clignote</p> 	<p>Erreur « Batterie déchargée »</p> <ul style="list-style-type: none"> ■ Rechargez la batterie (voir « Mise en service » – « Renseignements généraux sur la batterie » et « Recharge de la batterie »). <p>Erreur système interne</p> <ul style="list-style-type: none"> ■ Vérifiez si les conduits d'air de l'aspirateur ne sont pas obstrués. ■ Nettoyez le réservoir à poussière, le préfiltre et le filtre à poussières fines (voir « Nettoyage et entretien »). ■ Attendez environ 30 minutes avant de remettre l'aspirateur en marche.

Service technique

Vous pouvez trouver des informations sur les pièces de rechange Miele et des informations vous aidant à résoudre des dysfonctionnements sur www.miele.com/service.

Contact en cas d'anomalies

Vous n'arrivez pas à résoudre la panne par vous-même ? Contactez le service après-vente Miele ou votre revendeur Miele.

Les coordonnées du service après-vente Miele figurent en fin de notice.

Garantie

Pour plus d'informations reportez-vous aux conditions de garantie fournies.

Accessoires en option

3D4U

Avec 3D4U, Miele propose également des accessoires à télécharger gratuitement pour votre imprimante 3D (www.miele.com, service à la clientèle, 3D4U).

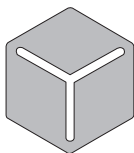

3 D 4 U

Veillez suivre les consignes de nettoyage et d'entretien du fabricant du revêtement de sol.

Nous recommandons d'utiliser exclusivement des accessoires d'origine portant le logo Miele sur l'emballage. Seuls ces accessoires garantissent l'efficacité optimale de votre aspirateur et les meilleurs résultats de nettoyage possibles.

Veillez noter que les erreurs et dommages résultant de l'utilisation d'accessoires qui ne portent pas le logo Miele ne seront pas couverts par la garantie de l'aspirateur.

Achat d'accessoires

Les accessoires Miele d'origine sont disponibles sur la boutique en ligne Miele, auprès du service technique Miele et chez votre revendeur Miele.

Les accessoires Miele d'origine sont reconnaissables par le logo Miele sur l'emballage

Certains modèles sont équipés en série d'un ou plusieurs des accessoires suivants.

Brosse manuelle Electro Compact (HX-EC 20)

Pour le nettoyage intensif des sièges de voiture et des escaliers recouverts de moquette.

Brosse à tapis (HX-CCT 20)

Pour nettoyer les tapis et moquettes délicats.

Insérez la brosse à tapis dans l'électrobrosse au lieu de la brosse cylindrique standard (voir « Nettoyage et entretien » – « Retrait de la brosse cylindrique de l'électrobrosse »).

Rouleau doux pour sols durs (HX-HCT 20)

Pour nettoyer les sols durs délicats.

Insérez le rouleau doux pour sols durs dans l'électrobrosse au lieu de la brosse cylindrique standard (voir « Nettoyage et entretien » – « Retrait de la brosse cylindrique de l'électrobrosse »).

Brosse universelle (HX-UB)

Pour aspirer en douceur les livres, les étagères, etc.

Suceur plat XL flexible et télescopique (HX-CNXL)

Le suceur plat flexible peut atteindre 60 cm pour nettoyer les zones difficiles d'accès.

Rallonge de tuyau (HX-FSH 20)

Pour augmenter le rayon d'aspiration de 120 cm au maximum.

CA Garantie limitée

Les conditions de la garantie suivante sont valides au Canada seulement.

Miele limitée, (ci-après nommée « Miele ») garantit à l'acheteur original que ce produit, y compris tous ses accessoires et pièces autorisés par Miele, est libre de tout défaut de matériel et de fabrication.

1. Durée de la garantie

Cette garantie est valide durant la période de temps suivante :

- a) Appareils électroménagers aux fins d'utilisation domestique normale et non commerciale :
 - Un (1) an, pièces et main-d'œuvre.
 - Modules RemoteVisionMC : veuillez vous reporter à la « Garantie restreinte - Module RemoteVisionMC - Canada » de Miele.
 - Garantie supplémentaire de 5 et 10 ans sur les systèmes scellés de réfrigération : la garantie sur le système scellé de réfrigération couvre tous les compresseurs, les condensateurs, les évaporateurs et les déshydrateurs-filtres d'origine, ainsi que le fluide frigorigène et les tuyaux de raccordement d'origine.
 - Garantie de cinq (5) ans - Si une plainte concernant un matériau défectueux ou un défaut de fabrication lié au système scellé de réfrigération utilisé dans les réfrigérateurs, les caves à vin et les congélateurs Miele est adressée à Miele dans les cinq (5) ans suivant la date d'achat de l'appareil, les défauts du système scellé de réfrigération couverts par la garantie seront réparés gratuitement (pièces et main-d'œuvre comprises).
 - Garantie de dix (10) ans - Si une plainte concernant les défauts susmentionnés est adressée à Miele à partir de la sixième (6e) année et jusqu'au dernier jour de la dixième (10e) année suivant la date d'achat de l'appareil, la garantie couvrira le remplacement ou la réparation de tous les éléments du système scellé de réfrigération présentant un défaut matériel ou un défaut de fabrication couvert par la garantie, excepté les frais de main-d'œuvre. Si le client en fait la demande, Miele se chargera de la réparation ou du remplacement des pièces, mais aux frais du client.
- b) Appareils électroménagers aux fins d'utilisation commerciale :
 - Six (6) mois, pour pièces et main-d'œuvre.
- c) Machines à café autonomes (CM) destinées à une utilisation domestique non commerciale dans des conditions normales :
 - Deux (2) ans. Pièces et main d'œuvre.Remarque : La garantie de 2 ans s'applique à tous les achats de CM effectués à partir du 1er janvier 2024. Tous les achats de CM effectués avant le 1er janvier 2024 sont couverts par une garantie d'un an.
- d) Machines à café autonomes (CM) aux fins d'utilisation commerciale :
 - Six (6) mois, pour les produits à utilisation commerciale. Pièces et main d'œuvre.
- e) Aspirateurs destinés à une utilisation domestique, non commerciale dans des conditions normales :
 - Un (1) an, pour les aspirateurs verticaux, aspirateurs-balais sans fil et aspirateurs-chariots. Pièces et main d'œuvre.
 - Deux (2) ans, pour le moteur des aspirateurs verticaux S170 - S189. Pièces et main d'œuvre.
 - Deux (2) ans, pour la batterie Varta ou Huizhou

Blueway des aspirateurs-balais sans fil. Pièces et main d'œuvre.

- Sept (7) ans, pour le moteur Vortex™ des aspirateurs-chariots, aspirateurs verticaux et aspirateurs-balais sans fil, excepté pour les modèles d'aspirateurs verticaux S170-S189 dont le moteur est garanti deux (2) ans. Pièces et main d'œuvre.
 - f) Aspirateurs aux fins d'utilisation commerciale :
 - Six (6) mois, pour les produits à utilisation commerciale. Pièces et main-d'œuvre.
 - Un (1) an, pour le moteur des aspirateurs verticaux et des aspirateurs-chariots. Pièces et main-d'œuvre.
 - g) Appareils commerciaux :
 - Un (1) an, pièces et main d'œuvre dans la zone de service direct Miele.
 - Un (1) an, pièces uniquement en dehors de la zone de service direct Miele.
 - Trois (3) ans ou 4 500 heures de fonctionnement, selon la première éventualité, laveuse, sècheuse, repasseuse PRI 2xx. Pièces et main-d'œuvre dans la zone de service direct Miele.
 - Trois (3) ans ou 4 500 heures de fonctionnement, selon la première éventualité, laveuse, sècheuse, repasseuse PRI 2xx. Pièces seulement en dehors de la zone de service direct Miele.
 - Sept (7) ans ou 10 500 heures de fonctionnement, selon la première éventualité, châssis, tambour, palier de tambour, joints de palier et moteur d'entraînement pour laveuse, sècheuse, repasseuse PRI 2xx. Pièces seulement.
- Contactez Miele Professionnel pour déterminer si vous êtes dans la zone de service direct Miele.
- h) Appareils commerciaux à usage domestique :
 - Trois (3) ans, avec Petite géants, sècheuse Petits géants, lave-vaisselle Profiline, lave-vaisselle Masterline, repasseuse HM 16-80. Pièces et main d'œuvre.

2. Date d'entrée en vigueur

La garantie entre en vigueur à la date de livraison. En cas de remplacement par Miele d'un produit couvert par une garantie, la période de garantie initiale n'est pas prolongée; sa date d'entrée en vigueur correspond à la date de la livraison initiale.

3. Conditions préalables liées à la garantie

- 3.1 Miele assume la responsabilité en vertu de la garantie à la condition que les conditions suivantes aient été respectées :
 - a) vous êtes l'acheteur initial et votre produit ne provient pas d'une revente;
 - b) le produit a été acheté auprès de Miele ou auprès d'un détaillant Miele autorisé au Canada;
 - c) le cas échéant, le produit a été installé par une personne compétente, autorisée par Miele, conformément aux instructions d'installation en vigueur;
 - d) le produit se trouve au Canada.
- 3.2 Les réclamations en vertu de la garantie seront honorées uniquement si la non-conformité aux dispositions de la garantie est signalée par écrit et si le produit est retourné à Miele ou à un détaillant Miele autorisé accompagné d'une preuve de la date d'achat, pendant la période prévue à l'article 1 ci-dessus.

4. Étendue de la garantie

En cas de matériaux défectueux ou de défaut de fabrication pendant la période prévue à l'article 1 ci-dessus, Miele réparera ou, à son choix, remplacera dans un délai raisonnable le produit ou toute pièce ou tout accessoire Miele dont la fabrication ou les matériaux sont défectueux. Les produits ou les pièces défectueux deviennent la propriété de Miele lorsqu'ils sont remplacés.

5. Exclusions de la garantie

La garantie ne couvre pas les produits, y compris les pièces et les accessoires de ces produits, qui :

- a) n'ont pas été installés conformément aux instructions d'installation de Miele;
- b) ont été endommagés par négligence, à la suite d'un accident ou d'une utilisation mauvaise, inappropriée ou anormale, ou encore en raison de l'entretien ou du transport inapproprié ou anormal;
- c) contiennent des accessoires ou des pièces de rechange non fabriqués par Miele, y compris les filtres, les sacs à poussière et tout autre produit non fabriqué par Miele;
- d) ont été réparés, entretenus ou modifiés par une personne autre qu'une personne du centre de services ou un technicien autorisé par Miele.

Les défaillances des appareils commerciaux sont dues au non-respect des intervalles d'entretien annuels et/ou d'heures recommandés.

6. Usure normale

L'usure normale ne constitue pas un défaut de fabrication ni un défaut de matériaux.

7. Limitation de responsabilité

7.1 À moins d'acheter une garantie prolongée auprès de Miele avant l'échéance de la présente garantie, celle-ci est la seule garantie que vous offre Miele. Miele se désiste de toute autre garantie maximale permise par la loi, expresse ou implicite, y compris toute garantie de qualité marchande ou d'usage à une fin particulière, à l'exception de la présente garantie.

7.2 Les recours décrits dans le présent document constituent vos seuls recours en vertu de la présente garantie. À moins d'une autre mention, la responsabilité de Miele pour les dommages réels, quelle que soit leur nature, est limitée au montant que vous avez payé pour le produit. Miele se dégage de toute responsabilité, de tout dommage indirect ou de tout autre dommage, qu'il soit attribuable à la violation du contrat, à la responsabilité délictuelle (y compris la négligence), à la responsabilité du fait du produit ou à toute autre théorie juridique. En aucun cas les deux parties ne seront tenues responsables de toute perte de bénéfices ou d'économies, de dommage consécutif ou de tout autre dommage financier.

8. Lois provinciales particulières

La présente garantie accordée à l'acheteur des droits légaux particuliers. L'acheteur peut également exercer d'autres droits qui peuvent varier d'une province à l'autre au Canada. Certaines provinces interdisent la restriction ou l'exclusion des garanties implicites. Par conséquent, il est possible que certaines restrictions et exclusions ne s'appliquent pas.

9. Service à la clientèle

9.1 Pour faire exécuter des travaux d'entretien couverts en vertu de la présente garantie ou pour obtenir de plus amples renseignements, veuillez communiquer avec Miele à l'adresse ou aux numéros suivants :

Miele limitée
161 Four Valley Drive
Vaughan (Ontario)
Canada L4K 4V8
N° sans frais : 1-800-565-6435
Adresse électronique : customercare@miele.ca

9.2 Si des travaux d'entretien sont nécessaires, l'appareil devra peut-être être déplacé par une personne autorisée par Miele et emporté à un centre de services Miele autorisé. Si vous demandez un entretien et que vous habitez une région éloignée, tel qu'il a été déterminé par Miele, à sa seule discrétion, à l'occasion, vous devrez, selon le choix de Miele, assumer certains frais :

- a) soit les frais de déplacement qu'engage Miele pour se présenter à votre lieu de résidence;
- b) soit les frais de déplacement et d'envoi de l'appareil, de votre lieu de résidence au centre de services Miele autorisé le plus près.

Miele limitée

Siège social au Canada et Centre Miele

161 Four Valley Drive
Vaughan, ON L4K 4V8
miele.ca
customercare@miele.ca
professional@miele.ca (questions commerciales)

Service à la clientèle

Téléphone : 1-800-565-6435
customercare@miele.ca (questions générales et service technique)

Veillez indiquer le modèle et le numéro de série de votre appareil lorsque vous contactez le service à la clientèle.

Canada

**Importateur
Miele limitée**

Siège social au Canada et Centre Miele

161 Four Valley Drive
Vaughan, ON L4K 4V8
www.miele.ca

Service à la clientèle

Téléphone : 1-800-565-6435
contact@miele-support.ca

Allemagne

Fabricant

Miele & Cie. KG
Carl-Miele-Straße 29
33332 Gütersloh

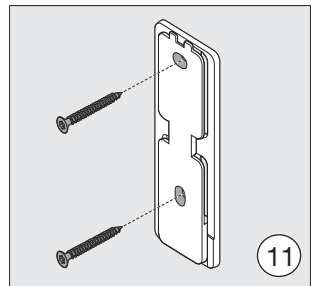
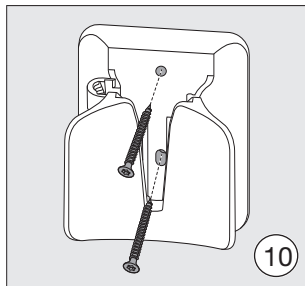
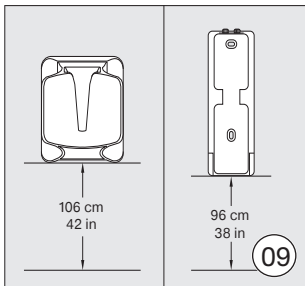
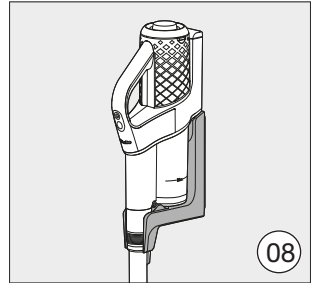
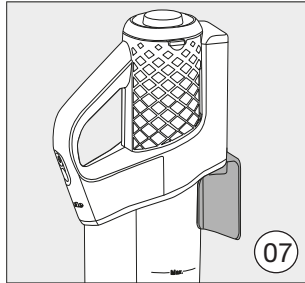
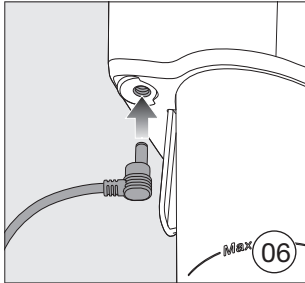
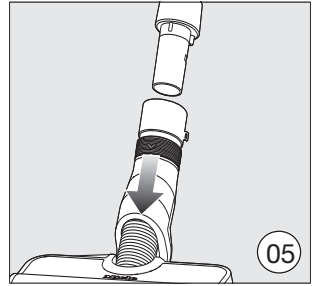
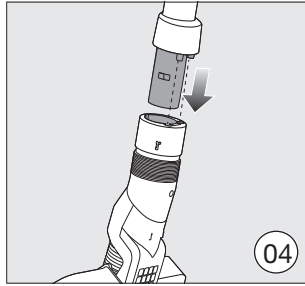
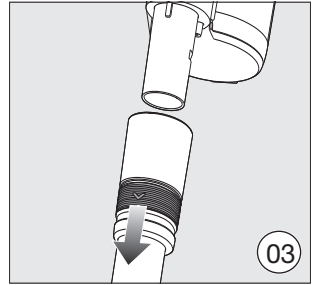
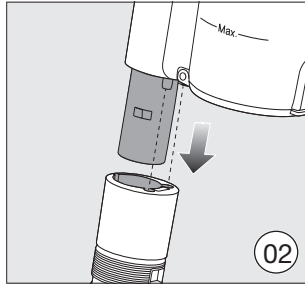
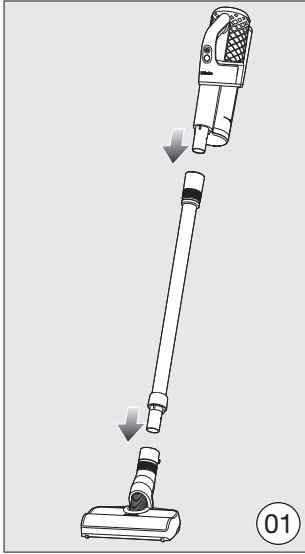

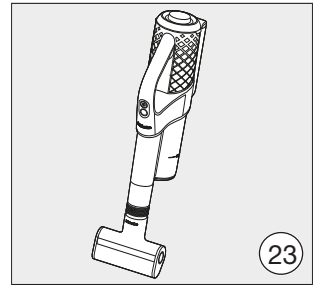
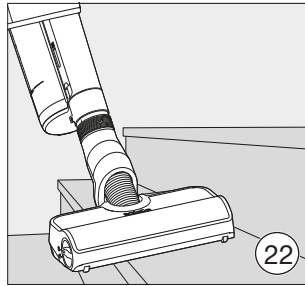
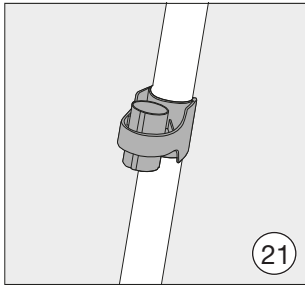
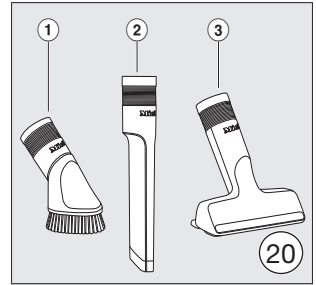
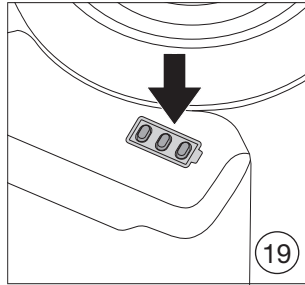
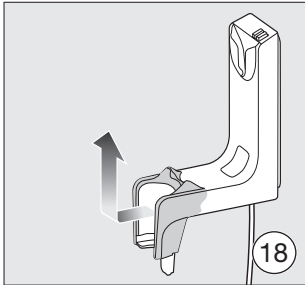
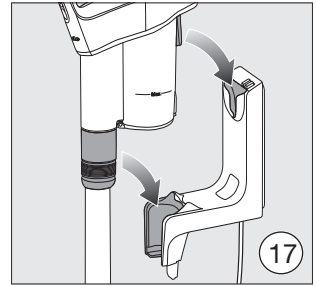
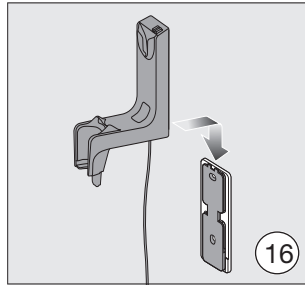
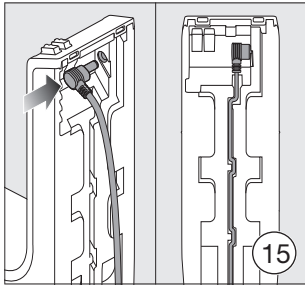
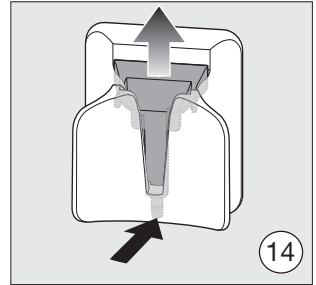
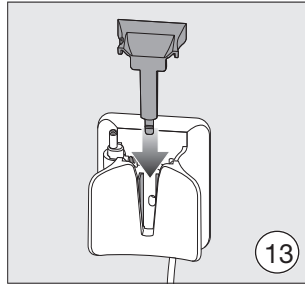
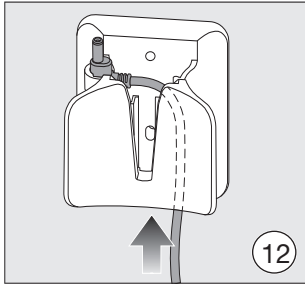

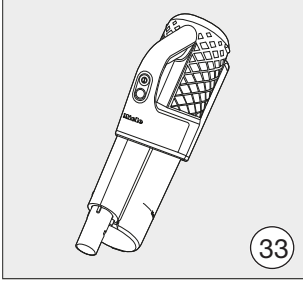
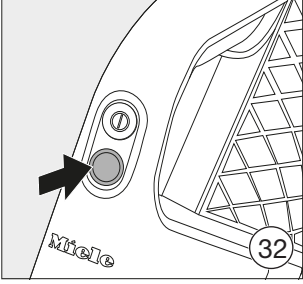
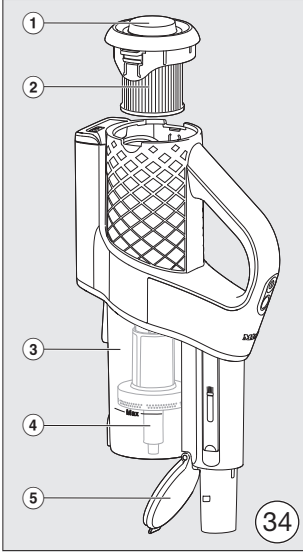
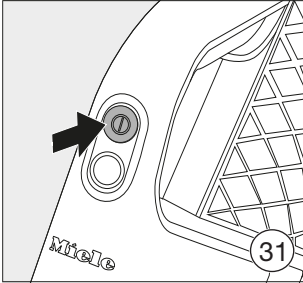
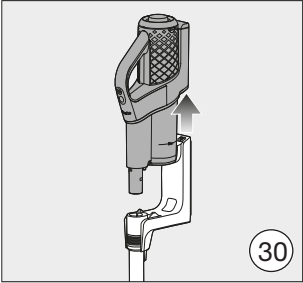
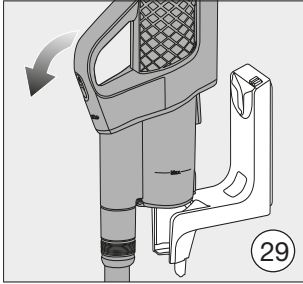
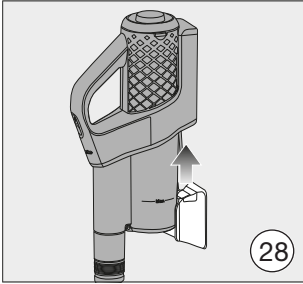
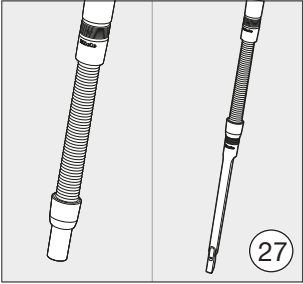
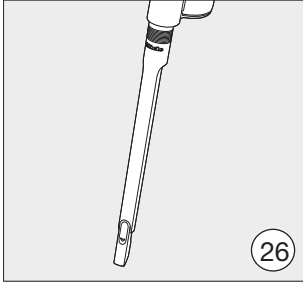
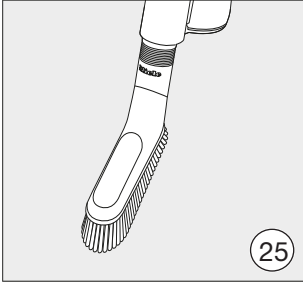
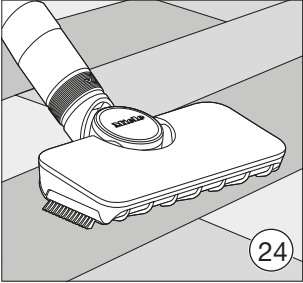

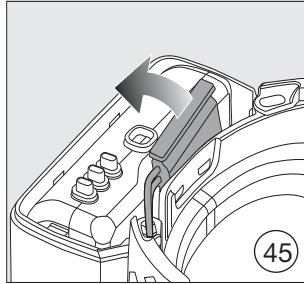
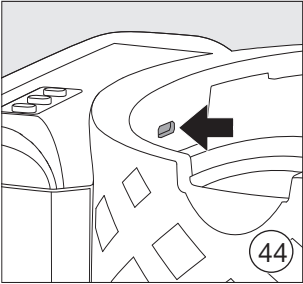
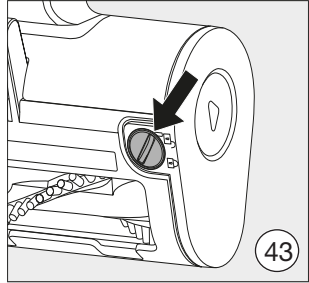
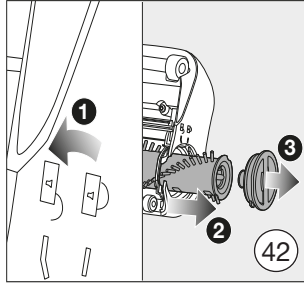
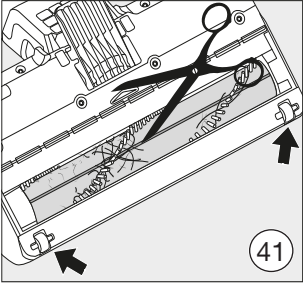
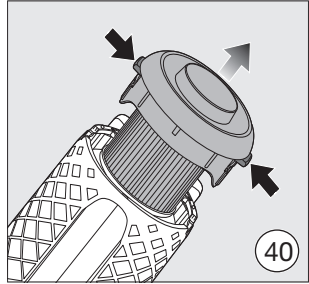
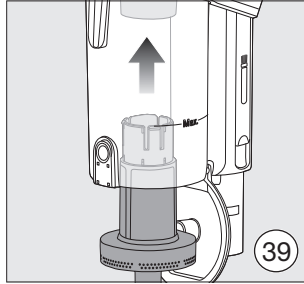
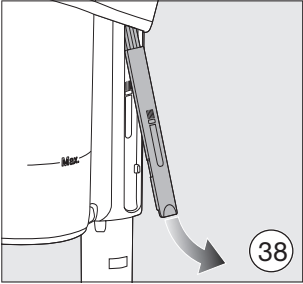
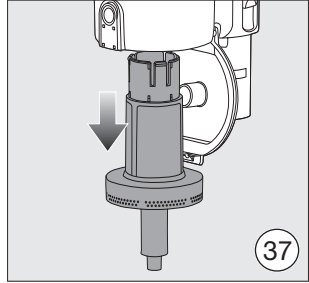
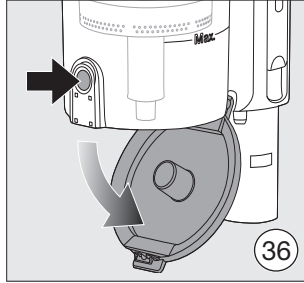
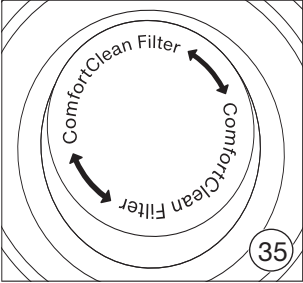

Miele

Please have the model and serial number
of your appliance available when
contacting Customer Service.

U.S.A.

Miele, Inc.

National Headquarters

9 Independence Way
Princeton, NJ 08540
www.mieleusa.com

Customer Support

Phone: 888-99-MIELE (64353)
info@mieleusa.com

International Headquarters

Miele & Cie. KG
Carl-Miele-Straße 29
33332 Gütersloh
Germany

Canada

Importer
Miele Limited

Headquarters and Miele Centre

161 Four Valley Drive
Vaughan, ON L4K 4V8
www.miele.ca

Customer Care Centre

Phone: 1-800-565-6435
905-532-2272
contact@miele-support.ca