

Gebruiks- en montagehandleiding Afzuigkap



Lees **beslist** de gebruiks- en montagehandleiding voordat u uw apparaat plaatst, installeert en in gebruik neemt. Dat is veiliger voor uzelf en u voorkomt schade aan uw apparaat.

Inhoud

| | |
|---|----|
| Veiligheidsinstructies en waarschuwingen | 4 |
| Een bijdrage aan de bescherming van het milieu | 11 |
| De afzuigkap in één oogopslag | 12 |
| Functiebeschrijving | 14 |
| Eerste ingebruikneming | 15 |
| Miele@home installeren..... | 15 |
| Met de app verbinden | 15 |
| Met WPS verbinden | 17 |
| WiFi afmelden (naar fabrieksinstelling resetten) | 18 |
| Con@ctivity installeren | 19 |
| Con@ctivity via het eigen WiFi-netwerk (Con@ctivity 3.0) | 19 |
| Con@ctivity via een directe WiFi-verbinding (Con@ctivity 3.0) | 20 |
| Automatische bediening | 21 |
| Koken met de Con@ctivity-functie (Automatische bediening) | 21 |
| Braden | 22 |
| De automatische functie tijdelijk uitschakelen | 23 |
| Terug naar de automatische functie | 23 |
| Handmatige bediening | 24 |
| Koken zonder Con@ctivity-functie (handmatige bediening) | 24 |
| Afzuiging inschakelen..... | 24 |
| Afzuigvermogen kiezen | 24 |
| Nalooptijd inschakelen | 24 |
| Afzuiging uitschakelen..... | 24 |
| Kookplaatverlichting in- en uitschakelen / dimmen | 25 |
| Powermanagement | 25 |
| Automatische uitschakeling | 26 |
| Automatische en handmatige bediening | 27 |
| Urentellers | 27 |
| Bedrijfsuren vetfilters wijzigen | 27 |
| Uren voor de anti-geurfilters wijzigen..... | 28 |
| Urentellers controleren | 28 |
| Tips om energie te besparen | 29 |
| Reiniging en onderhoud | 30 |
| Ommanteling | 30 |
| Vetfilters..... | 31 |
| Urenteller vetfilters resetten..... | 33 |

| | |
|---|-----------|
| Anti-geurfilters | 33 |
| Urenteller anti-geurfilters resetten | 34 |
| Anti-geurfilters weggooien | 34 |
| Regenereerbare anti-geurfilters..... | 34 |
| Installatie | 35 |
| Vóór het monteren | 35 |
| Montagemateriaal..... | 35 |
| Montageschema..... | 35 |
| Afmetingen van het apparaat | 36 |
| Afstand tussen kookplaat en afzuigkap (S) | 37 |
| Montagetips | 38 |
| Elektrische aansluiting..... | 38 |
| Service en garantie | 40 |
| Positionering van het typeplaatje | 40 |
| Technische gegevens | 41 |
| Na te bestellen accessoire voor luchtcirculatie | 41 |
| Conformiteitsverklaring | 41 |

Veiligheidsinstructies en waarschuwingen

Deze afzuigkap voldoet aan de geldende veiligheidsvoorschriften. Onjuist gebruik kan echter persoonlijk letsel of materiële schade tot gevolg hebben.

Lees de gebruiks- en montagehandleiding aandachtig door voordat u de afzuigkap in gebruik neemt. Hierin vindt u belangrijke instructies met betrekking tot de montage, de veiligheid, het gebruik en het onderhoud. Daardoor beschermt u zichzelf en vermijdt u beschadigingen aan de afzuigkap.

In overeenstemming met de norm IEC 60335-1 adviseert Miele u uitdrukkelijk om het hoofdstuk over de installatie van het apparaat en de veiligheidsinstructies en waarschuwingen te lezen en op te volgen.

Wanneer de veiligheidsrichtlijnen en waarschuwingen niet worden opgevolgd, kan Miele niet aansprakelijk worden gesteld voor schade die daarvan het gevolg is.

Bewaar de gebruiks- en montagehandleiding en geef deze door aan een eventuele volgende eigenaar.

Verantwoord gebruik

- ▶ Deze afzuigkap is uitsluitend bestemd voor huishoudelijk of vergelijkbaar gebruik.
- ▶ Deze afzuigkap is uitsluitend bestemd voor gebruik binnenshuis.
- ▶ Deze afzuigkap is uitsluitend bestemd voor het afzuigen van dampen en geuren die bij de bereiding van levensmiddelen en dranken vrijkomen.
Gebruik voor andere doeleinden is niet toegestaan.
- ▶ De afzuigkap mag niet boven een gaskookplaat worden gebruikt met luchtcirculatie voor het ontlichten van de plaats van opstelling. Raadpleeg een deskundige.

Veiligheidsinstructies en waarschuwingen

▶ Personen die op grond van hun fysieke of psychische gesteldheid, hun onervarenheid of gebrek aan kennis van het apparaat niet in staat zijn om het veilig te bedienen, mogen het alleen gebruiken als ze onder toezicht staan van of worden geïnstrueerd door iemand die het apparaat kent.

Wanneer er kinderen in huis zijn

▶ Houd kinderen onder 8 jaar bij de afzuigkap vandaan, tenzij u voortdurend toezicht houdt.

▶ Kinderen vanaf 8 jaar mogen de afzuigkap alleen zonder toezicht gebruiken als ze weten hoe ze de afzuigkap veilig moeten bedienen. De kinderen moeten zich bewust zijn van de gevaren van een foutieve bediening.

▶ Kinderen mogen de afzuigkap niet zonder toezicht reinigen of onderhouden.

▶ Houd kinderen in de gaten wanneer deze zich in de buurt van de afzuigkap bevinden. Zorg ervoor dat ze nooit met het apparaat spelen.

▶ De kookplaatverlichting is heel sterk. Zorg dat vooral baby's niet direct in de lampen kijken.

▶ Verstikkingsgevaar! Kinderen kunnen zich tijdens het spelen in verpakkingsmateriaal wikkelen (bijvoorbeeld in folie) of het materiaal over hun hoofd trekken en stikken. Houd verpakkingsmaterialen bij kinderen vandaan.

Veiligheidsinstructies en waarschuwingen

Technische veiligheid

- ▶ Door ondeskundig uitgevoerde installatie-, onderhouds- of reparatiewerkzaamheden kan de gebruiker aanzienlijke risico's lopen. Installatie-, onderhouds- en reparatiewerkzaamheden mogen alleen door een door Miele geautoriseerde vakkracht worden uitgevoerd.
- ▶ Controleer vóóordat het apparaat wordt geplaatst, of het zichtbaar beschadigd is. Een beschadigd apparaat mag niet worden geplaatst en niet in gebruik genomen.
- ▶ De elektrische veiligheid van het apparaat is uitsluitend gegarandeerd, als het wordt aangesloten op een aardingssysteem dat volgens de geldende voorschriften is geïnstalleerd. Laat de elektrische installatie bij twijfel door een vakkracht inspecteren.
- ▶ De afzuigkap kan alleen betrouwbaar en veilig functioneren, als zij op het openbare elektriciteitsnet is aangesloten.
- ▶ De aansluitgegevens (frequentie en spanning) op het typeplaatje moeten beslist met de waarden van het elektriciteitsnet overeenkomen, om beschadiging van het apparaat te voorkomen. Vergelijk deze gegevens voordat u het apparaat aansluit. Raadpleeg bij twijfel een elektricien.
- ▶ Deze afzuigkap mag niet op het elektriciteitsnet worden aangesloten via meervoudige stopcontacten of via verlengsnoeren die daarvoor niet geschikt zijn. Dit in verband met gevaar voor oververhitting.
- ▶ Gebruik de afzuigkap alleen als deze is gemonteerd.
- ▶ Deze afzuigkap mag niet op een niet-stationaire locatie zoals een boot worden gebruikt.

Veiligheidsinstructies en waarschuwingen

▶ Raak geen onderdelen aan die onder spanning staan. Verander niets aan de elektrische en mechanische opbouw van het apparaat. Open de ommanteling van de afzuigkap slechts zo ver als in het kader van de montage en de reiniging is toegestaan. Open in geen geval overige delen van de ommanteling.

Worden deze instructies niet opgevolgd, dan kunnen gebruikers een elektrische schok krijgen en is het mogelijk dat het apparaat niet meer goed functioneert.

▶ Wanneer de afzuigkap niet door een door Miele geautoriseerde vakkracht wordt gerepareerd, vervalt de garantie.

▶ Defecte onderdelen mogen alleen door originele Miele-onderdelen worden vervangen. Alleen van Miele-onderdelen kunnen wij garanderen dat zij volledig aan de veiligheidseisen voldoen.

▶ Er mag niet aan de elektrische aansluitkabel worden getrokken. De kabel mag niet worden gebruikt voor de bevestiging van extra onderdelen, bijv. van een tussenplateau.

▶ Wanneer de aansluitkabel is beschadigd, moet deze door een erkende vakkracht worden vervangen.

▶ Bij installatie-, onderhouds- en reparatiewerkzaamheden mag er geen elektrische spanning op de afzuigkap staan. Dat is het geval als aan één van de volgende voorwaarden is voldaan:

- de zekeringen van de elektrische installatie zijn uitgeschakeld of
- de schroefzekeringen van de elektrische aansluiting zijn er geheel uitgedraaid of
- de stekker (indien aanwezig) is uit de contactdoos getrokken. Trek daarbij aan de stekker en niet aan de aansluitkabel.

Veiligheidsinstructies en waarschuwingen

Veilig gebruik

▶ Bij open vuur bestaat brandgevaar.

Werk nooit met open vuur onder de afzuigkap. Bijvoorbeeld het flamberen en grillen met open vlam is niet toegestaan. Als de afzuigkap ingeschakeld is, worden de vlammen in het filter gezogen. Vetresten kunnen vlam vatten.

▶ Sterke hitte-ontwikkeling op een gaskookplaat kan de afzuigkap beschadigen.

- Let er bij gebruik van de afzuigkap boven een gaskookplaat of gasfornuis op, dat er altijd een pan staat op de gaspit die in gebruik is. Draai de gaspit ook uit, wanneer u de pan even van het gas neemt.
- Kies pannen die niet groter of kleiner zijn dan de kookzone.
- Regel de stand van het gas zo dat er geen gas langs de pan omhoog komt.
- Zorg ervoor dat u een pan nooit overmatig verhit, zoals bij het wokken snel gebeurt.

▶ Schakel de afzuigkap altijd in zodra u één van de kookzones in gebruik neemt.

Dit om een ophoping van condenswater en corrosie aan het apparaat te voorkomen.

▶ Olie en vet kunnen bij oververhitting vanzelf ontbranden en daarbij de afzuigkap in brand zetten.

Blijf altijd in de buurt van pannen en friteuses, als u olie en vet gebruikt. Ook het grillen op elektrische grillapparaten moet daarom onder continu toezicht plaatsvinden.

▶ Gebruik de afzuigkap nooit zonder vetfilters om te voorkomen dat zich vuil en vet in de afzuigkap afzetten, waardoor deze op den duur niet meer goed zal functioneren.

Veiligheidsinstructies en waarschuwingen

▶ Let erop dat de afzuigkap door de opstijgende hitte erg heet kan worden.

Raak de ommanteling en de vetfilters pas aan, nadat de afzuigkap is afgekoeld.

Veilige montage

▶ Controleer of het gebruik van een afzuigkap boven uw kookapparatuur volgens de fabrikant van deze apparatuur mogelijk is.

▶ Het is niet toegestaan de afzuigkap boven stookplaatsen voor vaste brandstoffen te monteren.

▶ Als de afstand tussen kookplaat en afzuigkap te klein is, kan dit schade aan de afzuigkap veroorzaken.

Tussen de afzuigkap en de kookapparatuur moet die afstand worden aangehouden die in het hoofdstuk: “Montage” wordt vermeld, tenzij de fabrikant van de kookapparatuur een grotere afstand aangeeft.

Worden er onder de afzuigkap verschillende soorten kookapparatuur gebruikt waarvoor verschillende afstanden gelden, dan moet de grootste afstand worden aangehouden.

▶ Volg voor het monteren van de afzuigkap de aanwijzingen in het hoofdstuk “Installatie” op.

Veiligheidsinstructies en waarschuwingen

Reiniging en onderhoud

- ▶ Er kan brand ontstaan als het apparaat niet volgens de aanwijzingen in deze gebruiksaanwijzing wordt gereinigd.
- ▶ Gebruik voor het reinigen nooit een stoomreiniger. De stoom van een stoomreiniger kan in aanraking komen met delen die onder spanning staan en zo kortsluiting veroorzaken.

Accessoires

- ▶ Gebruik uitsluitend Miele-accessoires om te voorkomen dat garantieaanspraken vervallen.

Een bijdrage aan de bescherming van het milieu

Het verpakkingsmateriaal

De verpakking beschermt het apparaat tegen transportschade. Het verpakkingsmateriaal is uitgekozen met het oog op een zo gering mogelijke belasting van het milieu en de mogelijkheden voor recycling.

Door hergebruik van verpakkingsmateriaal wordt er op grondstoffen bespaard en wordt er minder afval geproduceerd. Uw vakhandelaar neemt de verpakking in het algemeen terug.

Het afdanken van een apparaat

Oude elektrische en elektronische apparaten bevatten meestal waardevolle materialen. Ze bevatten ook stoffen, mengsels en onderdelen die nodig zijn geweest om de apparaten goed en veilig te laten functioneren. Wanneer u uw oude apparaat bij het gewone huisafval doet of er niet goed mee omgaat, kunnen deze stoffen schadelijk zijn voor de gezondheid en het milieu. Doe uw oude apparaat daarom nooit bij het gewone afval.



Lever het apparaat in bij een gemeentelijk inzameldepot voor elektrische en elektronische apparatuur, bij uw vakhandelaar of bij Miele. U bent wettelijk zelf verantwoordelijk voor het wissen van eventuele persoonlijke gegevens op het af te danken apparaat. Bewaar het afgedankte apparaat buiten het bereik van kinderen.

De afzuigkap in één oogopslag

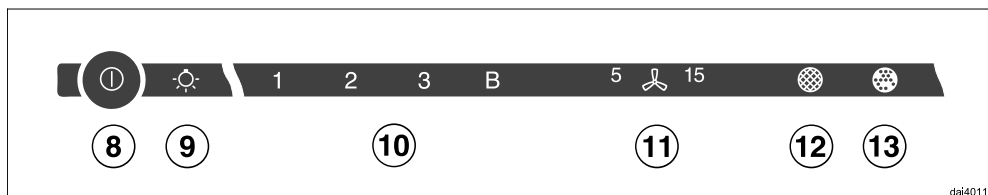
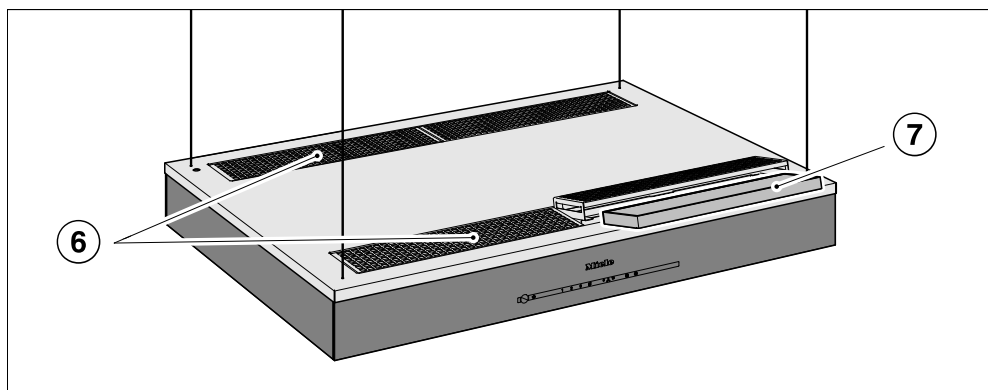
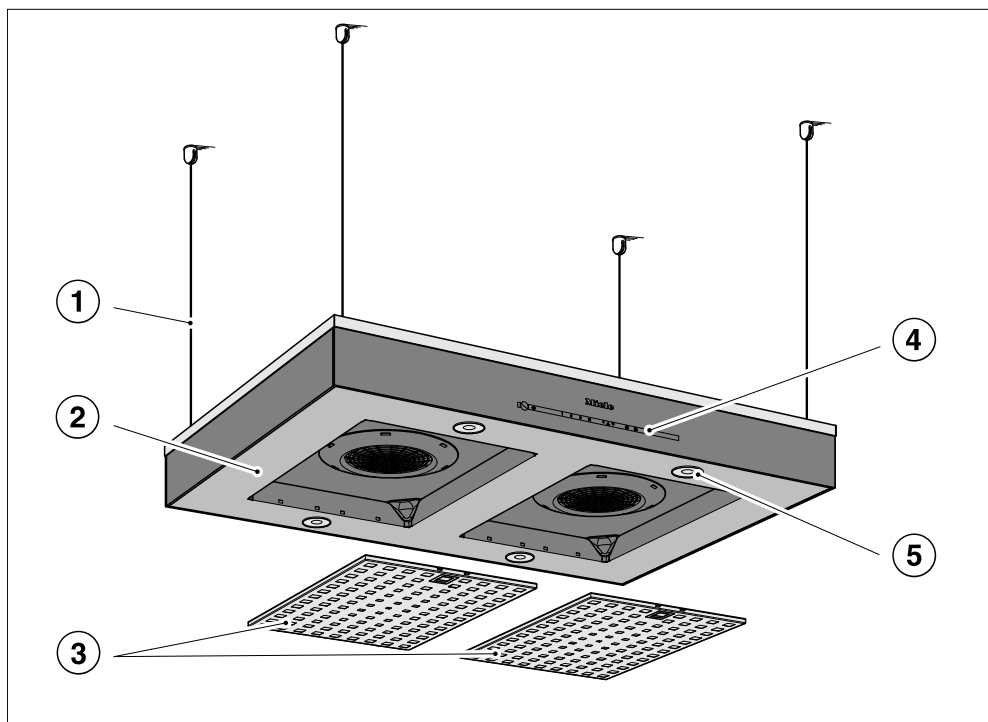

dai4011

De afzuigkap in één oogopslag

- ① Ophangstelsysteem
- ② Wasemschermbank
- ③ Vetfilters
- ④ Bedieningsknoppen
De symbolen zijn sensortoetsen. Tip de sensortoetsen aan om de functies te kiezen. De keuze wordt bevestigd door een kort geluidssignaal.
- ⑤ Kookplaatverlichting
- ⑥ Luchtcirculatiegitter
- ⑦ Anti-geurfilter (4 stuks)
- ⑧ Sensortoets voor het in- en uitschakelen van de afzuiging
- ⑨ Sensortoets van de kookplaatverlichting
- ⑩ Sensortoetsen voor het instellen van het afzuigvermogen
- ⑪ Sensortoets voor de naloop van de ventilator
- ⑫ Sensortoets van de urenteller vetfilters
- ⑬ Sensortoets van de urenteller anti-geurfilters

Funcatiebeschrijving

Luchtcirculatie

De afzuigkap kan uitsluitend met lucht-circulatie worden gebruikt.

De aangezogen lucht wordt door de vetfilters en bovendien door 4 anti-geurfilters gereinigd en stroomt daarna via de luchtafvoeropeningen aan de bovenkant van de afzuigkap weer de keuken in.

Miele@home installeren

Voorwaarde:

- Een eigen WiFi-netwerk

Uw afzuigkap heeft een geïntegreerde WiFi-module. De afzuigkap kan met het eigen WiFi-netwerk verbonden worden.

Daarna kunt u de afzuigkap met de Miele@mobile app bedienen.

Als uw Miele-kookplaat ook in het eigen WiFi-netwerk is opgenomen, kunt u de automatische besturing van de afzuigkap met de Con@ctivity-functie gebruiken.

Controleer, of het signaal van uw WiFi-netwerk sterk genoeg is op de plaats waar uw afzuigkap geïnstalleerd is.

Miele@mobile-app

De Miele@mobile-app kunt u gratis downloaden uit de Apple App Store® of de Google Play Store™.



Met de app verbinden

U kunt de netwerkverbinding met de Miele@mobile-app tot stand brengen.

- Installeer de Miele@mobile app op uw mobiele apparaat.

Eerste ingebruikneming

Voor de aanmelding via de app dient u te beschikken over:

1. Het wachtwoord van uw WiFi-netwerk
2. Het wachtwoord van uw afzuigkap



Het wachtwoord van de afzuigkap bestaat uit de laatste 9 cijfers van het serienummer op het typeplaatje.

Het typeplaatje is zichtbaar nadat u het vetfilter heeft verwijderd.



- Start de aanmelding van het apparaat in de app. Volg de stappen van de aanmelding.

Als de oproep verschijnt, om het WiFi van de afzuigkap te activeren, doet u het volgende:

- Schakel de afzuigkap uit.

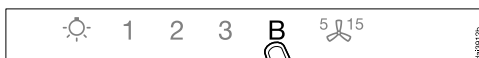

- Houd toets **B** ingedrukt.

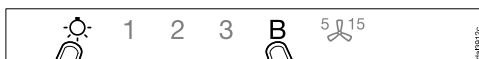

- Tip tegelijkertijd de toets van de verlichting  aan.

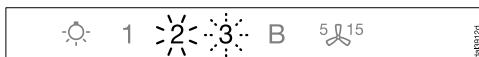

- 2 brandt continu, 3 knippert.

De afzuigkap is gedurende de volgende twee minuten klaar om verbinding te maken.



- Volg de overige stappen in de app.

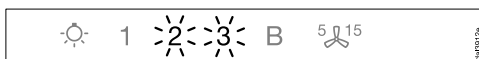

Als de verbinding geslaagd is, branden 2 en 3 continu.



- Verlaat de verbindingmodus op de afzuigkap door de nalooptoets  aan te tippen.

U kunt de afzuigkap nu met de app bedienen.

Eerste ingebruikneming

Met WPS verbinden

Uw WiFi-router moet geschikt zijn voor WPS (WiFi Protected Setup).

- Schakel de afzuigkap uit.



- Houd toets **B** ingedrukt.



- Tip tegelijkertijd de toets van de verlichting  aan.

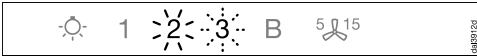

2 brandt continu, **3** knippert.

U dient de WiFi-verbinding op de afzuigkap en op uw WPS-router gelijktijdig te starten.

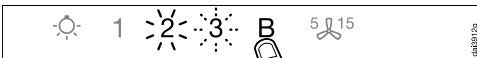

- Druk na enkele seconden op toets **B** van de afzuigkap.

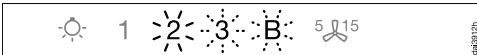

Na korte tijd brandt **2** continu, **3** en **B** knipperen.

De afzuigkap is gedurende de volgende twee minuten klaar om verbinding te maken.



- Start de WPS-verbinding op uw WiFi-router.

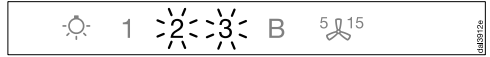

Als de verbinding geslaagd is, branden **2** en **3** continu.



- Verlaat de verbindingmodus op de afzuigkap door de nalooptoets  aan te tippen.

U kunt de afzuigkap nu met de app bedienen.

Als er geen verbinding gemaakt kan worden, kan het zijn dat u de WPS-functie van uw router niet snel genoeg heeft ingeschakeld. Herhaal in dat geval de voorgaande stappen.

Tip: Als uw WiFi-router niet over WPS beschikt, gebruik dan de Miele@home app.

Eerste ingebruikneming

WiFi afmelden (naar fabrieksinstelling resetten)

U kunt pas een nieuwe WiFi-verbinding tot stand brengen, als u eerst de bestaande WiFi-verbinding heeft verbroken.

- Schakel de afzuigkap uit.



- Houd toets 1 ingedrukt.



- Tip tegelijkertijd de toets van de verlichting  aan.

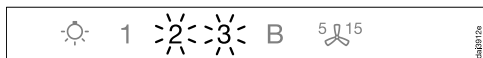

Als er een WiFi-verbinding is, branden **2** en **3** continu.

De afzuigkap is gedurende de volgende twee minuten klaar om de verbinding te verbreken.



- Tip toets **1** aan.

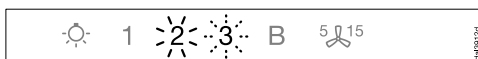

- 2** brandt continu en **3** knippert.

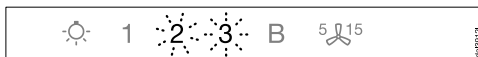

- Na enkele seconden knipperen **2** en **3**. De verbinding is verbroken.



- Verlaat de afmeldmodus op de afzuigkap door de nalooptoets **5/15** aan te tippen.

De WiFi-verbinding is verbroken. U kunt een nieuwe verbinding tot stand brengen.

Con@ctivity installeren

Con@ctivity beschrijft de directe communicatie tussen een elektrische kookplaat van Miele en een afzuigkap van Miele. Hiermee kan de afzuigkap automatisch bestuurd worden, afhankelijk van de status van een daaronder liggende losse elektrische Miele-kookplaat.

- Nadat de kookplaat is ingeschakeld, gaan de kookplaatverlichting en na korte tijd de afzuiging van de afzuigkap automatisch aan.
- Tijdens het kookproces kiest de afzuigkap automatisch het juiste afzuigvermogen. De vermogensstand van de afzuiging hangt af van het aantal ingeschakelde kookplaten en van de gekozen kookstanden.
- Nadat de kookplaat is uitgeschakeld, gaan na de ingestelde nalooptijd ook de afzuiging en de kookplaatverlichting van de afzuigkap automatisch uit.

Gedetailleerde informatie over deze functie vindt u in het hoofdstuk: “Bediening”.

Con@ctivity via het eigen WiFi-netwerk (Con@ctivity 3.0)

Voorwaarde:

- Een eigen WiFi-netwerk
- Kookplaat die geschikt is voor WiFi

- Neem de afzuigkap en uw kookplaat in het eigen WiFi-netwerk op (zie paragraaf “Miele@home installeren”).

Con@ctivity wordt automatisch geactiveerd.

Eerste ingebruikneming

Con@ctivity via een directe WiFi-verbinding (Con@ctivity 3.0)

Voorwaarde:

- Kookplaat die geschikt is voor WiFi

Als u geen eigen netwerk heeft, kunt u een directe verbinding tussen kookplaat en afzuigkap tot stand brengen.

Deze verbinding is in de gebruiksaanwijzing van uw kookplaat beschreven.

Hierna zijn de stappen op de afzuigkap nog een keer in detail beschreven.

- Schakel de afzuigkap uit.



- Houd toets **B** ingedrukt.

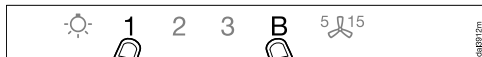

- Tip tegelijkertijd de toets **1** aan.

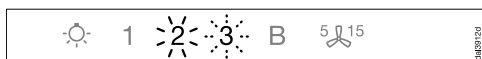

2 brandt continu, **3** knippert.

De afzuigkap is gedurende de volgende twee minuten klaar om verbinding te maken.

- Start de WiFi-verbinding op de kookplaat. Zie daarvoor de gebruiksaanwijzing van de kookplaat.

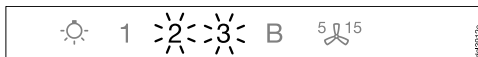

Als de verbinding geslaagd is, branden **2** en **3** continu.



- Verlaat de verbindingsmodus op de afzuigkap door de nalooptoets **5** aan te tippen.

Con@ctivity is nu geactiveerd.

Als de directe WiFi-verbinding tot stand gebracht is, kunnen kookplaat en afzuigkap niet in een eigen netwerk opgenomen worden. Mocht u dit later toch wensen, dan dient u eerst de directe WiFi-verbinding tussen kookplaat en afzuigkap uit te schakelen (zie "WiFi afmelden").

Automatische bediening

Wanneer Con@ctivity is geactiveerd, werkt de afzuigkap altijd in de automatische functie (zie hoofdstuk: “Eerste ingebruikneming”, paragraaf “Con@ctivity installeren”).

Zie hoofdstuk “Bediening (Handmatige bediening)”, paragraaf “Koken zonder Con@ctivity-functie” als u de afzuigkap handmatig wenst te bedienen.

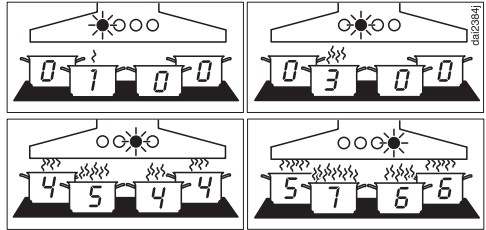

Voorbeelden voor de vermogensstanden 1 tot en met **B**

Koken met de Con@ctivity-functie (Automatische bediening)

- Schakel een kookzone in op een willekeurige stand.

De kookplaatverlichting wordt ingeschakeld.

Na een paar seconden gaat de afzuiging aan; eerst kort op stand **2**, daar na direct op stand **1**.

Tijdens het kookproces kiest de afzuigkap automatisch het juiste afzuigvermogen.

Dit is gebaseerd op het totale vermogen dat op dat moment voor de kookplaat is ingeschakeld, te weten het aantal ingeschakelde kookzones en de ingeschakelde kookstanden.

- Wanneer u bij de kookplaat een hogere kookstand inschakelt of wanneer u verschillende kookzones inschakelt, kiest de afzuigkap een hogere vermogensstand.
- Wanneer u een lagere vermogensstand voor de kookplaat inschakelt of wanneer u kookzones uitschakelt, kiest ook de afzuigkap een lagere vermogensstand.

Reactietijd

De afzuigkap reageert met vertraging. Een wijziging in de vermogensstand van de kookplaat hoeft namelijk niet meteen tot meer of minder dampontwikkeling te leiden.

Aangezien de kookplaat de informatie met intervallen naar de afzuigkap stuurt, kan ook daardoor vertraging ontstaan.

De reactie volgt binnen een paar seconden of een paar minuten.

Automatische bediening

Braden

- U schakelt bijvoorbeeld voor het verwarmen van pannen vóór het aanbraden, een kookplaat op de hoogste stand in. Circa 10 seconden tot 4 minuten daarna zet u deze op een lagere stand (60 seconden tot 5 minuten bij een Highlight-kookplaat).

De afzuigkap herkent dat u aan het braden bent.

De afzuigkap gaat aan. Nadat de kookplaat op een lagere stand is gezet, wordt de afzuigkap naar stand 3 teruggeschakeld en blijft deze circa 5 minuten op deze stand staan.

Daarna wordt het vermogen van de afzuigkap weer door de Con@ctivity-functie gestuurd.

U kunt het afzuigvermogen ook voortijdig met de hand wijzigen.

Uitschakelen

- Schakel alle kookzones uit.

De afzuiging van de afzuigkap wordt in de minuten daarna stap voor stap op een lagere stand gezet en tenslotte helemaal uitgeschakeld.

In die tijd wordt de keukenlucht gezuiverd van eventueel nog aanwezige dampen en geurtjes.

- Van de boosterstand wordt het afzuigvermogen direct teruggeschakeld naar stand 3.
- Van stand 3 wordt de afzuiging na ca. 1 minuut teruggeschakeld naar stand 2.
- Van stand 2 wordt de afzuiging na 2 minuten teruggeschakeld naar stand 1.
- Van stand 1 wordt het afzuigvermogen na 2 minuten uitgeschakeld.
- 30 seconden daarna wordt de kookplaatverlichting uitgeschakeld.

We zijn klaar met koken.

De automatische functie tijdelijk uitschakelen

U kunt de automatische functie tijdens het koken tijdelijk uitschakelen, en wel als volgt:

- Kies handmatig een andere vermogensstand, of
- schakel de afzuigkap met de hand uit, of
- activeer de naloopfunctie  van de afzuigkap. De afzuiging wordt na afloop van de gekozen nalooptijd uitgeschakeld, het licht blijft aan.

De functies van de afzuigkap kunnen nu met de hand worden bediend. Zie paragraaf: “Koken zonder Con@ctivity-functie”.

Terug naar de automatische functie

De afzuigkap keert als volgt naar de automatische functie terug:

- Kies handmatig een vermogensstand en wacht ca. 5 minuten voordat u de afzuigkap weer gaat bedienen, of
- kies handmatig een vermogensstand die overeenkomt met de automatische vermogensstand, of
- zorg dat de afzuigkap en de kookplaat minstens 30 seconden uitgeschakeld zijn.
Als u de kookplaat weer inschakelt, start de automatische functie.

U kunt ook de afzuigkap voor een compleet kookproces handmatig bedienen.

- Schakel daarvoor **eerst** de afzuiging van de afzuigkap en dan pas de kookplaat in.

Als na het koken de afzuigkap en de kookplaat minstens 30 seconden uitgeschakeld zijn geweest, start de kookplaat de eerstvolgende keer, dat u deze inschakelt, weer in de automatische functie.

Handmatige bediening

Koken zonder Con@ctivity-functie (handmatige bediening)

Onder de volgende voorwaarden kunt u de afzuigkap met de hand bedienen:

- De Con@ctivity-functie is niet geactiveerd.
- U heeft de Con@ctivity-functie tijdelijk gedeactiveerd (Zie hoofdstuk “Bediening (Automatische bediening)”, paragraaf “De automatische functie tijdelijk uitschakelen”).

Afzuiging inschakelen

Schakel de afzuiging in, zodra u begint te koken. Kookdampen worden dan vanaf het eerste moment afgezogen.

- Tip de Aan/Uit-toets  aan.

De afzuiging start op stand **2**.

Afzuigvermogen kiezen

Voor normaal gebruik kunt u kiezen tussen de vermogensstanden **1** tot en met **3**.

Wanneer u aanbraadt en levensmiddelen kookt waarbij veel damp en luchtjes vrijkomen, raden wij u aan om stand **B**, de “boosterstand”, te gebruiken.

- Kies met de toetsen **1** tot en met **B** de gewenste vermogensstand.

De boosterstand terugschakelen





Is het powermanagement van tevoren ingeschakeld, dan wordt het afzuigvermogen na 5 minuten automatisch teruggeschakeld naar stand **3**.

Nalooptijd inschakelen

Het is aan te bevelen om het afzuigstelsel na het koken nog enkele minuten te laten doorlopen. In die tijd wordt de lucht in de keuken gezuiverd van eventueel nog aanwezige dampen en geurtjes.

U voorkomt zo dat er restanten in de afzuigkap achterblijven en geurtjes veroorzaken.

De afzuiging wordt na de gekozen tijd automatisch uitgeschakeld.

- Controleer of de afzuiging is ingeschakeld en tip toets ⁵¹⁵ aan en wel
- 1 keer: de afzuiging wordt na 5 minuten uitgeschakeld (**5**  brandt).
- 2 keer: de afzuiging wordt na 15 minuten uitgeschakeld ( **15** brandt).
- Druk opnieuw op toets ⁵¹⁵. De afzuiging blijft ingeschakeld (⁵¹⁵ gaat uit).

Afzuiging uitschakelen



- Schakel de afzuiging met de Aan/Uit-toets  uit.

Kookplaatverlichting in- en uitschakelen / dimmen

U kunt de kookplaatverlichting onafhankelijk van de afzuiging in- en uitschakelen en de lichtsterkte verminderen.

- Tip de verlichtingstoets  even aan om de verlichting in- en uit te schakelen.

Wanneer u de verlichting inschakelt, brandt deze op maximale sterkte.

- Laat uw vinger op de verlichtingstoets  rusten terwijl het licht ingeschakeld is. Het licht wordt steeds minder sterk, totdat u de toets loslaat.
- Wilt u de verlichting weer sterker hebben, laat dan opnieuw uw vinger op de verlichtingstoets  rusten. Het licht wordt sterker, totdat u de toets loslaat.

Powermanagement

De afzuigkap beschikt over een Powermanagement, waarmee energie kan worden bespaard. Het systeem zorgt ervoor dat het afzuigvermogen automatisch op een lagere stand wordt gezet en de verlichting wordt uitgeschakeld.



- Als de boosterstand ingesteld is, wordt de afzuiging na 5 minuten automatisch naar stand 3 teruggeschakeld.
- Als stand 3, 2 of 1 ingesteld is, wordt het afzuigvermogen na 2 uur automatisch één stand lager gezet en daarna per 30 minuten uitgeschakeld.
- Als de kookplaatverlichting ingeschakeld is, wordt deze na 12 uur automatisch uitgeschakeld.

U kunt het powermanagement deactiveren.

Bedenk wel dat dit tot een stijging in het energieverbruik kan leiden.

Handmatige bediening

Powermanagement uit-/inschakelen

- Schakel de afzuiging en de verlichting uit.
- Tip toets  ca. 10 seconden aan totdat stand **1** van de afzuiging gaat branden.
- Tip daarna achter elkaar aan:
 - de verlichtingstoets ,
 - toets **1** en weer
 - de verlichtingstoets .

Als het powermanagement ingeschakeld is, branden **1** en **B** continu.

Als het powermanagement uitgeschakeld is, knipperen **1** en **B**.



- Tip **1** aan om het powermanagement uit te schakelen.
- 1** en **B** knipperen.
- Tip **B** aan om het powermanagement in te schakelen.
- 1** en **B** branden continu.
- Bevestig de procedure met .

Alle lampjes gaan uit.

Bevestigt u de procedure niet binnen 4 minuten na het instellen, dan blijft de oude instelling behouden.

Automatische uitschakeling

Als het powermanagement uitgeschakeld is, wordt de ingeschakelde afzuigkap na 12 uur automatisch uitgeschakeld (afzuiging en kookplaatverlichting).

- U kunt het powermanagement weer inschakelen door de Aan/Uit-toets  of de verlichtingstoets  aan te tippen.

Automatische en handmatige bediening

Urentellers

De afzuigkap onthoudt, hoeveel uur ze in gebruik is geweest.

De urentellers geven door het oplichten van het vetfiltersymbool  of het anti-geurfiltersymbool  aan, wanneer de filters moeten worden gereinigd of vervangen. Zie voor reinigen en vervangen van de filters en voor het resetten van de tellers het hoofdstuk “Reiniging en onderhoud”.

Bedrijfsuren vetfilters wijzigen

U kunt het aantal uren waarna de vetfilters moeten worden gereinigd, aanpassen aan uw kookgewoonten.

Vanuit de fabriek is een reinigingsinterval van 30 uur ingesteld.

- Kies een korter reinigingsinterval, bijvoorbeeld 20 uur, wanneer u veel braadt en frituurt.
- Ook als u slechts af en toe kookt, kunt u beter een kortere tijd instellen. Zo voorkomt u dat vet hard wordt en het filter lastiger te reinigen is.
- Kies een langer reinigingsinterval van 40 of 50 uur wanneer u regelmatig zeer vetarm kookt.

■ Schakel de afzuiging en de verlichting uit.

■ Tip ⁵  ¹⁵ en  tegelijk aan.

Het vetfiltersymbool  en één van de vermogensstanden knipperen.

1 tot en met **B** geven aan hoeveel uren zijn ingesteld:

1..... 20 uur

2..... 30 uur

3..... 40 uur

B..... 50 uur

■ Kies met de sensortoetsen van het afzuigvermogen de gewenste tijd.

■ Bevestig de procedure met de vetfiltertoets .

Alle lampjes gaan uit.



Bevestig u de procedure niet binnen 4 minuten na het instellen, dan blijft de oude instelling behouden.

Automatische en handmatige bediening

Uren voor de anti-geurfilters wijzigen

U kunt het aantal uren, na afloop waarvan de anti-geurfilters moeten worden gereinigd, aan uw kookgewoonten aanpassen.

Standaard is ingesteld dat u de anti-geurfilters na 180 uur koken dient te reinigen.

- Schakel de afzuiging en de verlichting uit.
- Tip toets  van de nalooptijd en toets  van de anti-geurfilters tegelijk aan.

Het anti-geurfiltersymbool  en één van de vermogensstanden knipperen.

1 tot en met **B** geven aan hoeveel uren zijn ingesteld:

| | |
|----------------|------------------|
| 1 | 120 uur |
| 2 | 180 uur |
| 3 | 240 uur |
| B | niet geactiveerd |

- Kies met de sensortoetsen van het afzuigvermogen de gewenste tijd.
- Bevestig de procedure met de anti-geurfiltertoets .

Alle controlelampjes gaan uit.

Bevestigt u de procedure niet binnen 4 minuten na het instellen, dan blijft de oude instelling behouden.

Urentellers controleren

Vóór afloop van de ingestelde tijd kunt u controleren hoeveel procent al is verstreken.

- Schakel de afzuiging met de Aan/Uit-toets  in.
- Tip de vetfiltertoets  of de anti-geurfiltertoets  aan en laat uw vinger even op de toets rusten.

Gelijktijdig knipperen één of meer vermogensstanden.

Het aantal knipperende standen geeft aan hoeveel procent van de ingestelde tijd is verstreken.

| | |
|------------------------------------|-------|
| 1 | 25 % |
| 1 en 2 | 50 % |
| 1 tot en met 3 | 75 % |
| 1 tot en met B | 100 % |

Wanneer de afzuigkap wordt uitgeschakeld of de stroom uitvalt, blijven de geregistreerde uren opgeslagen.

Tips om energie te besparen

Deze afzuigkap is heel efficiënt en energiezuinig. De volgende voorzieningen ondersteunen een zuinig gebruik van het apparaat:

- Zorg tijdens het koken voor een goede ventilatie van de keuken.
- Kook met een zo laag mogelijk vermogen. Als er weinig damp vrijkomt bij het koken, kunt u een lage vermogensstand kiezen op de afzuigkap en dat vermindert weer het energieverbruik.
- Reinig of vervang de filters regelmatig. Sterk verontreinigde filters beperken het vermogen, verhogen het brandgevaar en betekenen risico qua hygiëne.
- Gebruik de Con@ctivity-functie. De afzuigkap wordt automatisch in- en uitgeschakeld. De afzuigkap kiest de optimale vermogensstand voor de desbetreffende situatie en zorgt zo voor een laag energieverbruik.
- Als u de afzuigkap met de hand bedient:
 - Controleer de vermogensstand die op de afzuigkap gekozen is. Meestal is een lage vermogensstand voldoende. Gebruik de boosterstand alleen als dat nodig is.
 - Zet het afzuigstelsel tijdelijk op een hogere stand als er veel damp vrijkomt. Dat is efficiënter dan door langdurig afzuigen te proberen dampen terug te zuigen die zich al hebben verspreid.
 - Denk eraan, dat u na het koken de afzuigkap weer uitschakelt. Als er na het koken nog damp en geurtjes in de lucht achterblijven, gebruik dan de naloopfunctie. De afzuiging wordt na afloop van de gekozen nalooptijd automatisch uitgeschakeld.

Reiniging en onderhoud

 Koppel de afzuigkap bij elk onderhoud en reiniging los van de voeding (zie hoofdstuk: “Veiligheidsinstructies en waarschuwingen”).

Ommanteling

Algemeen

 Het oppervlak en de bedieningselementen zijn krasgevoelig. Neem daarom de volgende reinigingstips in acht.

- Reinig oppervlak en bedieningselementen alleen met een doek, wat reinigingsmiddel en wat warm water.
- Wrijf alles daarna met een zachte doek droog.

Gebruik geen:

- zuur-, soda-, chloride- of oplosmiddelhoudende reinigingsmiddelen,
- schurende reinigingsmiddelen zoals schuurpoeder en ook geen schuursponsjes of sponsjes waar nog resten van schuurmiddelen in zitten.

Roestvrijstalen oppervlakken

- Neem de algemene regels in acht en gebruik daarnaast een niet-schurend reinigingsmiddel dat speciaal geschikt is voor roestvrij staal.
- Gebruik ook een middel voor het onderhoud van roestvrij staal en breng dit middel met een zachte doek gelijkmatig en in kleine dosering aan. Dit middel is verkrijgbaar bij Miele Nederland.

Ommanteling met een gekleurde coating

- Neem de algemene regels uit dit hoofdstuk in acht.

Bij het reinigen ontstaan zeer kleine krasjes op het oppervlak. Deze kunnen door de verlichting in de keuken eventueel zichtbaar zijn.

Glazen oppervlakken

- Neem hiervoor de algemene regels in acht. Gebruik daarnaast een reinigingsmiddel dat speciaal geschikt is voor glas.

Vetfilters

 **Brandgevaar**
Verzadigde vetfilters zijn brandbaar.
Reinig de vetfilters regelmatig.

De voor hergebruik geschikte metalen vetfilters in het apparaat nemen de vaste deeltjes uit de keukendampen op (vet, stof, etc.) en zorgen er zo voor dat de afzuigkap niet vuil wordt.

De vetfilters moeten regelmatig worden gereinigd.

Sterk vervuilde vetfilters verminderen het afzuigvermogen en zorgen voor meer vervuiling van de afzuigkap en de keuken.

Reinigingsfrequentie

Aangekoekt vet wordt na verloop van tijd hard en het wordt dan steeds moeilijker om de filters schoon te krijgen. U kunt daarom het beste de vetfilters om de 3–4 weken schoonmaken.

De urenteller geeft aan, wanneer de vetfilters moeten worden gereinigd. Vetfiltersymbool  gaat dan branden.

- U kunt de reinigingsfrequentie aan uw kookgewoonten aanpassen. Zie hoofdstuk: “Bediening”.

Vetfilter verwijderen

 Het filter kan makkelijk uit uw handen glijpen.
Daarbij kunnen het filter en de kookplaat beschadigd raken.
Houd het filter bij het verwijderen, reinigen en terugplaatsen daarom goed vast.

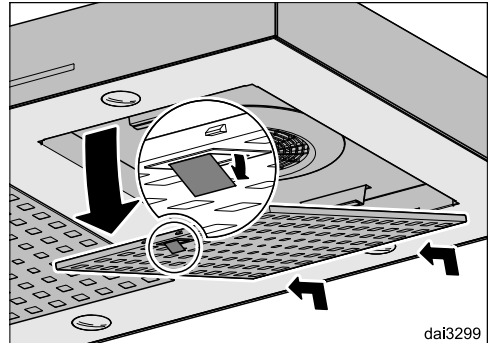

- Ontgrendel de vetfilters, klap ze ca. 45° naar beneden en haal ze uit het apparaat.

Vetfilters met de hand reinigen

- Reinig de vetfilters met een afwasborstel en wat warm water met een mild, niet geconcentreerd, handafwasmiddel.

Reiniging en onderhoud

Ongeschikte reinigingsmiddelen

Vetfilters kunnen beschadigd raken door reinigingsmiddelen die daarvoor niet geschikt zijn.

De volgende reinigingsmiddelen mogen niet worden gebruikt:

- kalkoplossende reinigingsmiddelen
- schurende reinigingsmiddelen zoals schuurpoeder
- agressieve allesreinigers en vetoplossers
- ovensprays

Vetfilters reinigen in de afwasautomaat

- Plaats de vetfilters verticaal of schuin in het onderrek. Let erop dat de sproeiarm vrij kan bewegen.
- Gebruik een reinigingsmiddel dat geschikt is voor huishoudelijk gebruik.
- Kies een programma met een temperatuur tussen 50 °C en 65 °C.

Bij reiniging van de vetfilters in de afwasautomaat kunnen sommige reinigingsmiddelen blijvende verkleuringen veroorzaken op de filteroppervlakken. Deze verkleuringen hebben geen nadelig effect op de werking van de vetfilters.

Na het reinigen

- Leg de vetfilters na het reinigen nog een tijdje op een vochtopnemende onderlaag te drogen.
- Maak voordat u de filters terugzet die delen van de ommanteling schoon waar u bij kunt komen. Daarmee voorkomt u brand.
- Plaats de filters weer terug en let er daarbij op dat de vergrendeling naar beneden wijst.

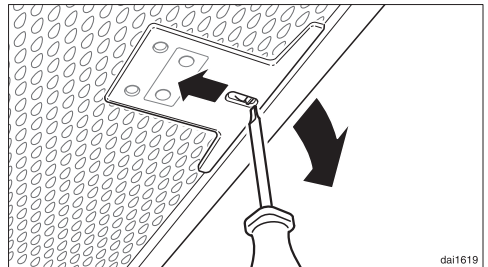

- Ontgrendel verkeerd geplaatste filters met een kleine schroevendraaier in de uitsparing.

Urenteller vetfilters resetten

Na de reiniging moet de urenteller worden gereset.

- Controleer of de afzuiging aan is en tip dan ca. 3 seconden de vetfiltertoets  aan totdat alleen nog 1 knippert.

Het vetfiltersymbool  gaat uit.

Vetfilters reinigen vóórdat het ingestelde aantal uren is verstreken:

- Tip de vetfiltertoets  ca. 6 seconden aan, totdat alleen nog maar 1 knippert.

Anti-geurfilters

Naast de vetfilters worden vier anti-geurfilters gebruikt. De anti-geurfilters binden de kookgeurtjes.

De anti-geurfilters worden van bovenaf in het wasemscherm geplaatst.

Anti-geurfilters plaatsen/vervangen

- Neem de anti-geurfilters uit de verpakking.

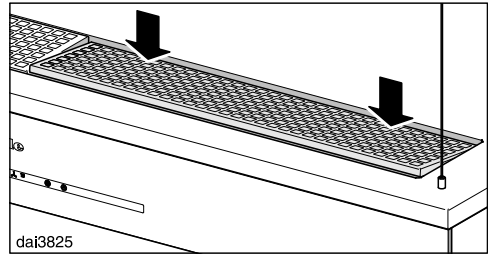

- Open de houders voor de anti-geurfilters.

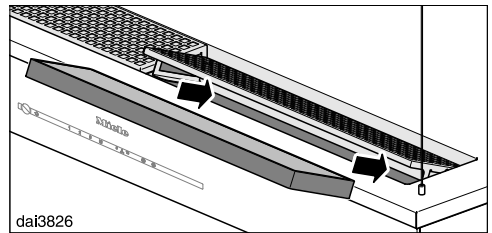

- Plaats de anti-geurfilters en doe de houders weer dicht.

Reiniging en onderhoud

Vervangingsfrequentie

- Vervang de anti-geurfilters altijd zodra de kookgeurtjes niet meer voldoende worden opgenomen.

Vervang de filters in ieder geval elke 2 jaar.

De urenteller geeft aan wanneer de anti-geurfilters moeten worden vervangen. Het anti-geurfiltersymbool  gaat dan branden.

Urenteller anti-geurfilters resetten

Na de vervanging moet de urenteller worden gereset.

- Controleer of de afzuiging aan is en tip de anti-geurfiltertoets  dan ca. 3 seconden aan, totdat alleen **1** knippert.

Het anti-geurfiltersymbool  gaat uit.

Wanneer u de anti-geurfilters vervangt **voordat** het ingestelde aantal uren is verstreken:

- Tip de toets van de anti-geurfilters  ca. 6 seconden aan, totdat alleen nog **1** knippert.

Anti-geurfilters weggooien

- Gooi de gebruikte anti-geurfilters bij het huisvuil.

Regeneerbare anti-geurfilters

Voor deze afzuigkap zijn regeneerbare anti-geurfilters verkrijgbaar. U kunt ze in de oven regenereren en vaker gebruiken.

Lees de bijbehorende gebruiksaanwijzing voor de montage en het gebruik.

U kunt de anti-geurfilters in de webshop van Miele, bij Miele zelf (zie achter in deze gebruiksaanwijzing) of bij de Miele-vakhandelaar krijgen.

De type-aanduiding vindt u in het hoofdstuk “Technische gegevens”.

Vóór het monteren

⚠️ Neem vóórdat u met monteren begint de informatie in dit hoofdstuk en in het hoofdstuk: "Veiligheidsinstructies en waarschuwingen" in acht.

Montagemateriaal

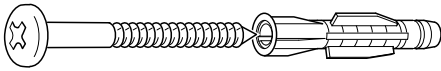

5691D006R8x50

**4 schroeven 5 x 60 mm en
4 pluggen 8 x 50 mm**
voor het bevestigen van de afzuigkap
aan het plafond.

⚠️ De schroeven en de pluggen zijn geschikt voor montage aan een betonnen plafond.

Gebruik voor andere plafondconstructies bevestigingsmateriaal dat daarbij past.

Let er op dat het plafond stevig genoeg is voor de afzuigkap.

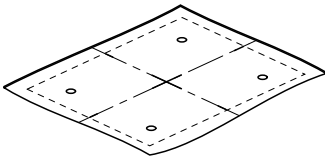

da12796

Boorsjabloon

Een stuk karton kan als boorsjabloon worden gebruikt.

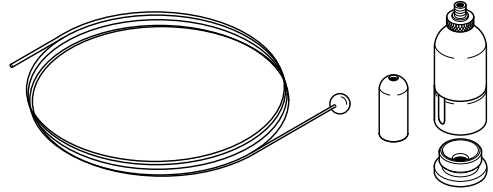

4 bevestigingssets

voor het ophangen van de afzuigkap aan het plafond, bestaande uit 4 kabels, 4 onderdelen voor het bevestigen aan de ommanteling en 4 onderdelen voor het bevestigen aan het plafond.

⚠️ Het ophangstelsel mag niet worden gebruikt voor het bevestigen van extra onderdelen zoals een tussenplateau.

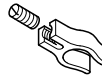

08277310

3 kabelklemmen

voor het bevestigen van de aansluitkabel aan een kabel van het ophangstelsel.

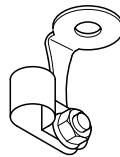

da12791

1 trekontlasting

voor het monteren van de aansluitkabel aan één van de plafondbevestigingen.

Montageschema

De montageschappen zijn op bijgevoegd montageblad afzonderlijk beschreven.

Installatie

Afmetingen van het apparaat

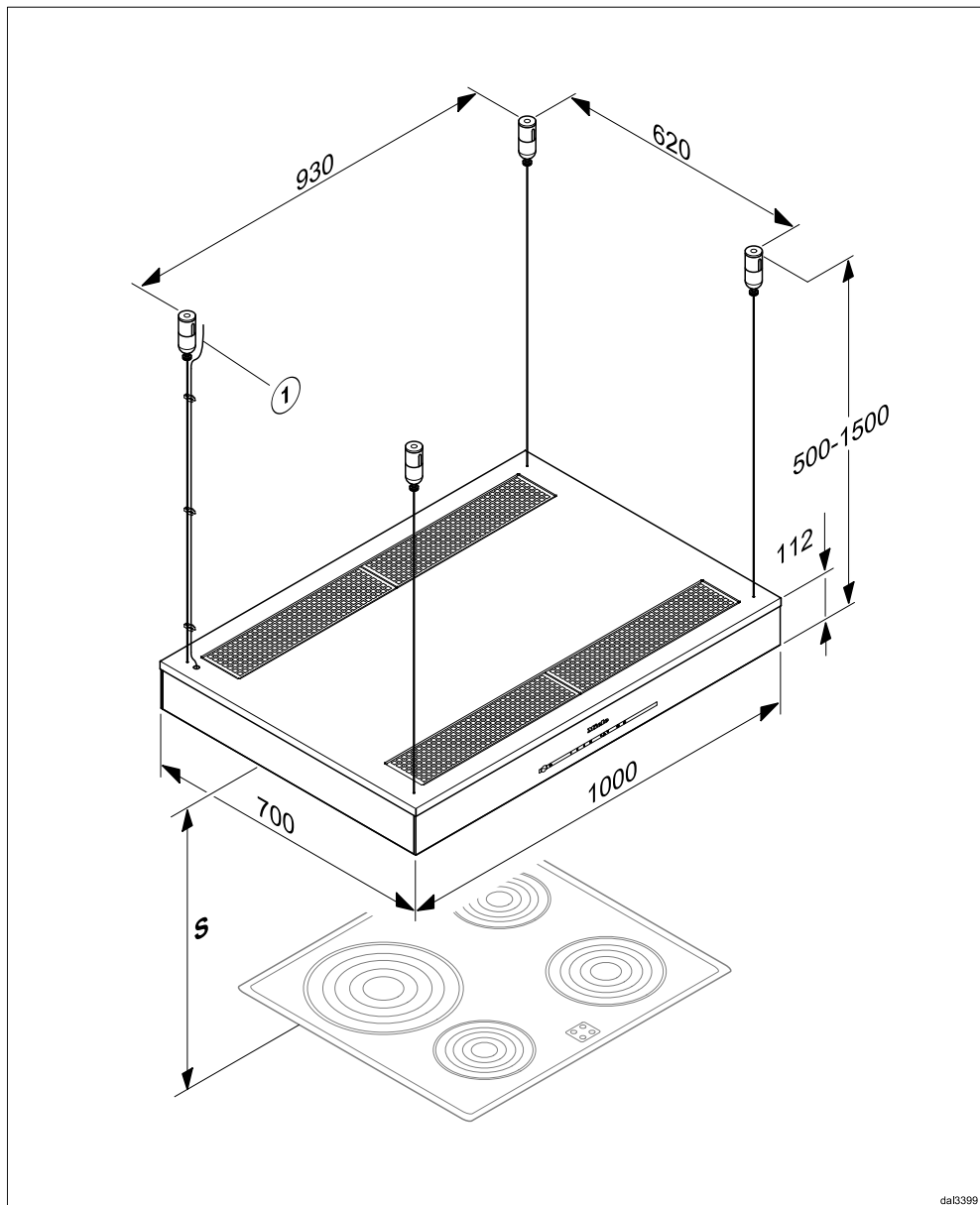

da13399

① Aansluitkabel

Afstand tussen kookplaat en afzuigkap (S)

Tussen de onderkant van de afzuigkap en de plek waar gekookt, gebakken, gegraden, gegrilleerd of gefrituurd wordt, moet een minimumafstand worden aangehouden. Deze kunt u hieronder vinden.

Geef de fabrikant echter een grotere afstand aan, houd dan deze aan.

Neem ook de veiligheidsinstructies en waarschuwingen in het gelijknamige hoofdstuk in acht.

| Kooktoestel | Minimumafstand S |
|--|------------------|
| Elektrische kookplaat | 450 mm |
| Grill en friteuse (elektrisch) | 650 mm |
| Een gaskookplaat met verschillende branders met een totale capaciteit van $\leq 12,6$ kW, waarbij geen brander een capaciteit van $> 4,5$ kW heeft. | 650 mm |
| Een gaskookplaat met verschillende branders met een totale capaciteit van $> 12,6$ kW en $> 21,6$ kW, waarbij geen brander een capaciteit van $\leq 4,8$ kW heeft. | 760 mm |
| Een gaskookplaat met verschillende branders met een totale capaciteit van $> 21,6$ kW, of met bij één brander een capaciteit van $> 4,8$ kW. | niet mogelijk |
| Een losse gaskookplaat met een capaciteit van ≤ 6 kW | 650 mm |
| Een losse gaskookplaat met een capaciteit van > 6 kW en $\leq 8,1$ kW | 760 mm |
| Een losse gaskookplaat met een capaciteit van $> 8,1$ kW | niet mogelijk |

Installatie

Montagetips

- Houd ook boven elektrische kookplaten of fornuizen een afstand van minstens 650 mm aan, want dat werkt prettiger.
- Houd bij de montagehoogte ook rekening met de lengte van de gebruiker. Deze moet bij het koken, bakken enz. de ruimte hebben en de afzuigkap optimaal kunnen bedienen.
- Houd er rekening mee dat het des te moeilijker wordt om de kookdampen op te vangen naarmate de afstand tot de afzuigkap groter is.
- Om alle kookdampen op te kunnen vangen moet de afzuigkap precies in het midden boven de kookplaat gemonteerd zijn.
- Zorg ervoor dat de kookplaat niet groter is dan de afzuigkap, liefst kleiner.
- De plaats waar de afzuigkap komt te hangen moet makkelijk toegankelijk zijn. In geval van een storing moet een technicus makkelijk bij de afzuigkap kunnen komen en deze ongehinderd kunnen demonteren. Let bij het monteren van de afzuigkap dus ook op de plaatsing van kasten, planken, plafond- of decorelementen in de omgeving van de afzuigkap.

Elektrische aansluiting

 Door ondeskundig uitgevoerde installatie-, onderhouds- of reparatiewerkzaamheden kunnen er voor de gebruiker aanzienlijke risico's ontstaan waarvoor de fabrikant niet aansprakelijk kan worden gesteld. Het apparaat mag alleen op het elektriciteitsnet worden aangesloten door een erkend vakman / vakvrouw die de landelijke en de plaatselijke voorschriften kent en nauwgezet volgt.

Deze afzuigkap mag uitsluitend op een huisinstallatie worden aangesloten die volgens NEN 1010 is geïnstalleerd.

Ter verhoging van de veiligheid wordt in de EU-voorschriften en -richtlijnen geadviseerd de automaat aan te sluiten op een aardlekschakelaar.

Wanneer u na inbouw van het apparaat niet meer bij de contactdoos kunt komen of wanneer er sprake is van een vaste aansluiting, dient ter plaatse een 4-polige schakelaar te worden geïnstalleerd waarvan de contactopening bij uitgeschakelde toestand tenminste 3 mm moet bedragen. Hiertoe behoren zelf-uitschakelaars, zekeringen en relais (EN 60 335).

De benodigde aansluitgegevens vindt u op het typeplaatje. Zie hoofdstuk: "Afdeling Klantcontacten". Controleer of deze gegevens overeenkomen met die van het elektriciteitsnet.

Sluit de elektriciteit volgende volgend
schema aan:

Groen/Geel Aarddraad ⊕

Blauw 0-draad (N)

Bruin Elektrische kabel (L1)

Service en garantie

Voor storingen die u niet zelf kunt verhelpen, waarschuwt u uw Miele-vakhandelaar of Miele.

Het telefoonnummer vindt u achter in deze gebruiksaanwijzing.

Voor een goede en vlotte afhandeling moet de afdeling Klantcontacten weten welk type apparaat u heeft en welk serienummer het heeft.

Beide gegevens vindt u op het typeplaatje.

Positionering van het typeplaatje

Het typeplaatje is zichtbaar nadat u (afhankelijk van het model) het vetfilter of de vetfilters heeft verwijderd.

Garantietermijn en garantievoorwaarden

De garantietermijn voor dit apparaat bedraagt 2 jaar.

Voor meer informatie zie de bijgevoegde garantievoorwaarden.

Technische gegevens

| | |
|-----------------------------|-----------------|
| Motor van de afzuiging | 2 x 72 W |
| Kookplaatverlichting | 4 x 3 W |
| Totale aansluitwaarde | 156 W |
| Netspanning, frequentie | AC 230 V, 50 Hz |
| Zekering | 10 A |
| Lengte van de aansluitkabel | 1,8 m |
| Gewicht | 33 kg |

WiFi-module

| | |
|-----------------------|------------------|
| Frequentieband | 2,400–2,4835 GHz |
| Maximaal zendvermogen | < 100 mW |

Na te bestellen accessoire voor luchtcirculatie

Anti-geurfilter-set DKF 21-1 of DKF 21-R (regeneerebaar). De sets bevatten vier anti-geurfilters.

Conformiteitsverklaring

Hiermee verklaart Miele, dat deze afzuigkap voldoet aan richtlijn 2014/53/EU.

U kunt de volledige tekst van deze EU-conformiteitsverklaring op de volgende internetadressen vinden:

- www.miele.nl/Downloads
- www.miele.nl/c/brochures-en-handleidingen-385.htm

Technische gegevens

Productkaart voor huishoudelijke afzuigkappen

volgens gedelegeerde verordening (EU) Nr. 65/2014 en verordening (EU) Nr. 66/2014

| MIELE | |
|---|-------------------------|
| Identificatie van het model | DA 6708 D |
| Jaarlijks energieverbruik ($AEC_{\text{afzuigkap}}$) | 80,6 kWh/jaar |
| Energie-efficiëntieklasse | C |
| Energie-efficiëntie-index ($EEL_{\text{afzuigkap}}$) | 83,3 |
| Hydrodynamische efficiëntie ($FDE_{\text{afzuigkap}}$) | 15,4 |
| Hydrodynamische-efficiëntieklasse | |
| A (meest efficiënt) tot G (minst efficiënt) | D |
| Verlichtingsefficiëntie ($LE_{\text{afzuigkap}}$) | 60,0 lx/W |
| Verlichtingsefficiëntieklasse | |
| A (meest efficiënt) tot G (minst efficiënt) | A |
| Vetfilteringsefficiëntie | 91,2% |
| Vetfilteringsefficiëntieklasse | |
| A (meest efficiënt) tot G (minst efficiënt) | B |
| Gemeten luchtdebiet op het beste-efficiëntiepunt | 348,7 m ³ /h |
| Luchtstroom (minimumsnelheid) | 250 m ³ /h |
| Luchtstroom (maximumsnelheid) | 470 m ³ /h |
| Luchtstroom (intensieve of boostmodus) | 620 m ³ /h |
| Max. luchtstroom (Q_{max}) | 620 m ³ /h |
| Gemeten luchtdruk op het beste-efficiëntiepunt | 216 Pa |
| A-gewogen geluidsemmissie (minimumsnelheid) | 54 dB |
| A-gewogen geluidsemmissie (maximumsnelheid) | 67 dB |
| A-gewogen geluidsemmissie in de intensieve of boostmodus | 74 dB |
| Gemeten elektrisch opgenomen vermogen op het beste-efficiëntiepunt | 136,0 W |
| Elektriciteitsverbruik in de uit-stand (P_o) | W |
| Elektriciteitsverbruik in de stand-by-stand (P_s) | 0,35 W |
| Nominaal vermogen van het verlichtingssysteem | 12,0 W |
| Gemiddelde verlichting van het verlichtingssysteem op het kookoppervlak | 720 lx |
| Tijdstoenamefactor | 1,4 |



**Plan nu zelf een serviceafspraak via www.miele.nl.
Snel en gemakkelijk.**

Bezoek op **www.miele.nl** ook de Miele Shop voor een compleet overzicht van alle accessoires, toebehoren en reinigings- en onderhoudsproducten voor uw Miele-apparaat.

U kunt ook bellen met onze afdeling Klantcontacten, bereikbaar via telefoonnummer (0347) 37 88 88.

Miele Nederland B.V.
Postbus 166
4130 ED VIANEN
(0347) 37 88 88

Bezoek het Miele Experience Center:
De Limiet 2
4131 NR VIANEN

Duitsland - Miele & Cie. KG, Carl-Miele-Straße 29, 33332 Gütersloh

DA 6708 D

nl-NL

M.-Nr. 11 413 770 / 00