

Ръководство за употреба Автоматична кафемашина



Преди поставяне – монтаж – пускане в експлоатация **задължително** прочетете ръководството за експлоатация. Така ще предпазите себе си и ще предотвратите евентуални щети.

Вашият принос към опазването на околната среда

Изхвърляне на опаковката

Опаковката служи за боравене с уреда и го предпазва от повреди при транспортирането. Опаковъчните материали са избрани съгласно изискванията за екологична съвместимост и технологиите за третиране на отпадъци и затова по принцип могат да бъдат рециклирани.

Връщането на опаковката за рециклиране спестява суровини. Използвайте специфичните за съответните материали места за събиране за повторна употреба и възможности за връщане.

Препоръчваме да запазите опаковката, за да я използвате при транспортиране.

Изхвърляне на употребяван уред

Електрическите и електронните уреди съдържат много ценни материали. Също така те съдържат и определени вещества, смеси и компоненти, които са били необходими за тяхната функционалност и безопасност. В битовите отпадъци, както и при неправилно третиране, те могат да бъдат опасни за човешкото здраве и за околната среда. Затова в никакъв случай не изхвърляйте остарелия уред в битовата смет.



Вместо това за безплатното предаване и рециклиране на електрически и електронни уреди се обърнете към официалните пунктове за предаване и обратно приемане, създадени към общината, търговеца или към Miele. По закон само Вие сте отговорни за изтриване на евентуално запаменителни персонални данни на уреда, който изхвърляте. Вие сте задължени по закон да изваждате от уреда без разрушаване стари батерии и акумулатори, които не са неподвижно вградени в уреда, както и лампи, които могат да се отстраняват без разрушаване. Предавайте ги в подходящ събирателен пункт, където те трябва да бъдат приети безплатно. Погрижете се Вашият употребяван уред да бъде съхраняван безопасно за деца до неговото транспортиране.

Вашият принос към опазването на околната среда	2
Указания за безопасност и предупреждения	7
Описание на уреда	17
Панел за обслужване и индикаторни елементи	19
Принцип на управление	21
Символи на дисплея.....	22
Miele@home	23
Първо пускане в експлоатация	24
Пълнене на водния резервоар	26
Пълнене на резервоара за кафе на зърна	27
Включване и изключване	28
Включване на автоматичната кафемашина.....	28
Подготвяне на по-продължително отсъствие.....	28
Подгръване на чашите	29
Регулиране на централния изпускателен блок спрямо височината на чашата	30
Приготвяне на напитки	31
Кафе	31
Кафени напитки с или без мляко.....	31
Млякото.....	31
Свързващ елемент за сифон за мляко и съд за мляко	32
Съдът за мляко.....	33
Подготовка на съда за мляко.....	33
Кутия с мляко със сифон за мляко	34
Приготвяне на кафена напитка.....	35
Прекъсване на приготвянето	35
DoubleShot	36
Приготвяне на 2 порции (сензорен бутон )	36
Каничка кафе.....	36
Напитки от смляно кафе.....	37
Чай	38
TeaTimer.....	39
Приготвяне на чай	39
Приготвяне на топла и гореща вода	40

Съдържание

Expert mode	41
Включване и изключване на експертния режим	41
Степен на смилане	42
Разпознаване на правилната степен на смилане	42
Регулиране на степента на смилане	42
Параметри	44
Показване и промяна на параметри.....	44
Количество на напитката.....	44
Количество кафе, което се смилва за една доза	45
Температура на запарване	45
Предварително запарване на смляното кафе	45
Профили	46
Създаване на профили	46
Приготвяне на напитки от собствен профил	46
Промяна на напитки в профил	46
Редактиране на профил.....	46
Настройване на смяната на профил.....	47
Промяна на името	47
Изтриване на профил	47
MobileStart	48
Настройки	49
Показване и промяна на Settings.....	49
Език.....	49
Таймер: Изключване след.....	49
TeaTimer.....	49
Сила на звука.....	49
Яркост на дисплея.....	49
Осветление.....	49
Info (показване на информация).....	49
Височина	49
Performance mode.....	50
Eco mode	50
Barista mode.....	50
Latte mode	50
Party mode.....	50
Твърдост на водата	50
Блокировка на включването 	52
Miele@home	52
Дистанционно управление.....	52

RemoteUpdate	53
Версия на софтуера	54
Презентация в магазин (Демонстрационен режим)	54
Фабрични настройки	54
Почистване и поддръжка	55
Преглед на интервалите за почистване	55
Почистване на ръка или в съдомиялна машина	56
Неподходящи почистващи препарати	57
Тавичка за оттичане и контейнер за утайка	57
Почистване на капака на тавичката за изкапване	59
Воден резервоар	59
Изваждане и почистване на цедката на водния резервоар	60
Разглобяване и почистване на централния изпускателен блок	60
Почистване на дюзата за пара	61
Почистване на инсталацията за мляко и вентила за промиване	62
Почистване на сифона за мляко	63
Почистване на съда за мляко	63
Съд за кафе на зърна и отделение за смляно кафе	64
Почистване на корпуса	65
Извикване на меню “Поддръжка”	65
Rinse the appliance	65
Изплакване на инсталацията за мляко	65
Почистване на инсталацията за мляко (програма за поддръжка)	66
Обезмасляване на модула за приготвяне и почистване на вътрешността ..	66
Отстраняване на котления камък от уреда	69
Какво да правим, когато	72
Съобщения на дисплея	72
Неочаквано поведение на автоматичната кафемашина	75
Незадоволителен резултат	83
Транспортиране	85
Изпаряване на автоматичната кафемашина	85
Опаковане	85
Център за обслужване на клиенти и гаранция	86
Контакт при неизправности	86
Гаранция	86
Аксесоари	87
Енергоспестяване	88
Електрическо свързване	89

Съдържание

Указания за поставяне	90
Размери на уреда.....	91
Технически данни	92
Декларация за съответствие.....	93

Указания за безопасност и предупреждения

Тази автоматична кафемашина отговаря на предписаните изисквания за безопасност. Неправилното боравене с нея обаче може да причини нараняване на хора и материални щети.

Прочетете внимателно ръководството за експлоатация, преди да пуснете автоматичната кафемашина в експлоатация. То съдържа важни указания относно поставянето, безопасността, употребата и техническото обслужване. По този начин ще предпазите себе си и ще предотвратите възникването на повреда по кафемашината.

Съгласно стандарта IEC 60335-1 Miele обръща изрично внимание на това, че главата за поставяне и свързване на автоматичната кафемашина, както и указанията за безопасност и предупрежденията трябва непременно да се прочетат и да се спазват.

Miele не носи отговорност за щети, които са причинени вследствие на неспазване на тези указания.

Запазете това “Ръководство за експлоатация” и го предайте на евентуалния следващ собственик.

Указания за безопасност и предупреждения

Употреба по предназначение

- ▶ Тази автоматична кафемашина е предназначена за употреба в частни домакинства.
- ▶ Тази автоматична машина за кафе не е предназначена за употреба на открито.
- ▶ Автоматичната кафемашина може да се използва само на надморска височина под 2.000 m.
- ▶ Използвайте тази автоматична кафемашина в среда, подобна на домашната, за приготвяне на напитки като еспресо, капучино, лате макиато, чай и други. Не се разрешава никаква друга употреба.
- ▶ Лица, които поради ограничените си физически, сензорни или умствени способности или поради своята неопитност или незнание не са в състояние да използват правилно автоматичната машина за кафе, трябва да бъдат наблюдавани по време на експлоатация.
Тези лица могат да използват уреда без надзор само когато работата с него им е обяснена така, че да могат да го използват по безопасен начин. Те трябва да разпознават и разбират възможните опасности вследствие на неправилна употреба.

Деца в домакинството

 Опасност от изгаряне от повърхността или парата на дюзите.

Детската кожа е по-чувствителна към високи температури, отколкото кожата на възрастните.

Не позволявайте на децата да докосват горещите елементи на машината за кафе или да държат части от тялото си под дюзите.

- ▶ Поставете автоматичната машина за кафе на място, недостъпно за деца.
- ▶ Деца под 8 години трябва да се пазят далеч от автоматичната кафемашина и захранващия кабел.
- ▶ Деца над 8 години могат да използват уреда без надзор само когато работата с него им е обяснена така, че да могат да го използват по безопасен начин.
Децата над 8 години трябва да разпознават възможните опасности вследствие на неправилна употреба.
- ▶ Наблюдавайте децата, когато се намират в близост до автоматичната машина за кафе. Не позволявайте на децата да си играят с уреда.
- ▶ Не се допуска почистване на кафемашината от деца, освен ако не са навършили 8 или повече години и не са под непрекъснатото наблюдение.
- ▶ Вземете под внимание, че еспресото и кафето не са напитки за деца.
- ▶ Опасност от задушаване. В процеса на игра децата могат да се увият в опаковъчния материал (например фолиото) или да го поставят на главата си и да се задушат. Дръжте опаковъчния материал на недостъпно за деца място.

Указания за безопасност и предупреждения

Техническа безопасност

- ▶ Повредите по автоматичната машина за кафе могат да застрашат Вашата безопасност. Проверете уреда за видими повреди, преди да го поставите. Никога не пускайте в експлоатация автоматичната кафемашина, ако тя е повредена.
- ▶ Преди свързването на автоматичната кафемашина задължително сравнете данните за свързване (напрежение и честота), отбелязани на табелката с данни, с тези, на електрическата мрежа.
Тези данни трябва да съвпадат, за да не възникнат повреди по уреда. При съмнение попитайте вашия електротехник.
- ▶ Електрическата безопасност на автоматичната кафемашина е гарантирана само ако тя е свързана към правилно монтирана електрическа система със защитен проводник. Тази основна предпоставка за безопасността трябва да е налице. При съмнение възложете проверка на електрическата инсталация на електротехник.
- ▶ Временната или постоянна работа към автономна или несинхронна с мрежата инсталация за захранване с енергия (напр. островни мрежи, системи за подсигуряване) е възможна. Предпоставка за работата е спазването на предписанията на EN 50160 или сравним стандарт от страна на инсталацията за захранване с енергия.
Функциите и начинът на работа на защитните мерки, предвидени в тази домашна инсталация и в този продукт на Miele, трябва да бъдат гарантирани и в островен режим на работа или при несинхронна с мрежата работа или да бъдат заменени с равностойни мерки в инсталацията. Както например е описано в актуалната публикация на VDE-AR-E 2510-2.
- ▶ Не свързвайте автоматичната кафемашина към електрическа мрежа през разклонител или удължител. Те не осигуряват необходимата безопасност на уреда (съществува опасност от пожар).

Указания за безопасност и предупреждения

- ▶ Автоматичната кафемашина не може да бъде използвана на нестационарни места (напр. кораби).
- ▶ Извадете незабавно щепсела от контакта, ако забележите повреда или миризма на изгоряло.
- ▶ Внимавайте захранващият кабел към мрежата да не бъде затиснат или да не бъде наранен от острите ръбове.
- ▶ Внимавайте захранващият кабел към мрежата да не виси. Има опасност от спъване, вследствие на което автоматичната кафемашина може да се повреди.
- ▶ Използвайте автоматичната машина за кафе само при околна температура между +10 °C и +38 °C.
- ▶ Поставете автоматичната кафемашина на минимум 850 mm височина от пода.
- ▶ Опасност от прегряване. Погрижете се за достатъчна вентилация на автоматичната кафемашина. По време на експлоатация не покривайте автоматичната кафемашина с кърпи или други подобни.
- ▶ Ако сте поставили автоматичната кафемашина зад затворен мебелен панел, използвайте уреда само при отворена мебелна вратичка (вижте глава “Указания за поставяне” за минималния размер на нишата). Зад затворения мебелен панел се натрупват топлина и влага. Вследствие на това уредът и/или мебелният шкаф могат да се повредят. Не затваряйте мебелната вратичка, когато кафемашината работи. Затворете мебелната вратичка едва когато автоматичната кафемашина е напълно охладена.
- ▶ Пазете автоматичната кафемашина от вода и водни пръски. Не потапяйте автоматичната кафемашина във вода.
- ▶ Ремонти, включително на захранващия кабел, могат да се извършват само от оторизирани от Miele специалисти. Вследствие на неправилни ремонти могат да възникнат значителни опасности за потребителя.

Указания за безопасност и предупреждения

▶ Правото на гаранционно обслужване се губи, ако ремонтът на автоматичната кафемашина се извърши от специалист, който не е оторизиран от Miele.

▶ При ремонти автоматичната кафемашина трябва да бъде изключена от електрическата мрежа.

Автоматичната кафемашина е изключена от електрическата мрежа само когато

- щепселът на автоматичната машина за кафе е изваден от контакта.

За да изключите машината, не дърпайте захранващия проводник, а щепсела.

- предпазителите на инсталацията на жилището са изключени.
- предпазителите на инсталацията на жилището са развити изцяло.

▶ Никога не отваряйте корпуса на автоматичната машина за кафе. Допирът до токопроводящите връзки, както и измененията по електрическата инсталация и механичната конструкция, са много опасни и могат да причинят повреда на автоматичната кафемашина.

Употреба по предназначение

 Опасност от изгаряне от повърхността или парата на дюзите.

Изтичащите течности и парата са много горещи.

Пазете се от дюзите, когато от тях излизат горещи течности или пара.

Не докосвайте нагорещените части на машината.

Дюзите могат да пръснат гореща течност или пара. Затова внимавайте централният изпускателен блок да бъде чист и правилно монтиран.

Водата в тавичката за оттичане също може да бъде много гореща. Изливайте тавичката за оттичане внимателно.

 Опасност от нараняване на очите!

Никога не гледайте към осветлението през оптични инструменти (увеличителна лупа или други подобни).

► Обърнете внимание на следното по отношение на водата:

- Качеството на водата трябва да съответства на директивата за питейната вода на съответната страна, в която ще се ползва автоматичната кафемашина.
- Наливайте само студена и прясна питейна вода във водния резервоар. Топла или гореща вода, както и топли и горещи течности, могат да повредят автоматичната кафемашина.
- Сменяйте водата всеки ден, за да предотвратите появата на микроорганизми.
- Не използвайте вода, в която е добавен въглероден диоксид.

► Пълнете резервоара за кафе на зърна само с печени кафени зърна. Не използвайте в резервоара за цели кафени зърна кафени зърна, третирани с допълнителни вещества, както и мляно кафе.

Указания за безопасност и предупреждения

- ▶ Не пълнете резервоара за кафени зърна с течности.
- ▶ Не използвайте сурово кафе (зелени, неизпечени кафени зърна) или смеси, които съдържат сурово кафе. Суровите кафени зърна са много твърди и в тях се съдържа все още остатъчна влага. Мелничката на автоматичната кафемашина може да се повреди още при първото мелене.
- ▶ Не пълнете автоматичната машина за кафе с кафени зърна, третирани преди това със захар, карамел или други подобни, както и с течности, съдържащи захар. Захарта поврежда уреда.
- ▶ Сипвайте в отделението за смляно кафе само смляно кафе.
- ▶ Не използвайте карамелизирано смляно кафе. Съдържащата се в него захар зацапва и запушва кафе групата на автоматичната кафемашина. Почистващата таблетка за обезмасляване на кафе групата не може да разтвори тези зацапвания.
- ▶ Използвайте само мляко без добавки. Повечето добавки, които съдържат захар, зацапват инсталацията за мляко.
- ▶ Ако използвате животинско мляко, използвайте само пастеризирано.
- ▶ Когато пригответе чаени напитки, спазвайте указанията на производителя на хранителния продукт.
- ▶ Не поставяйте горящи алкохолни смеси под централния изпускателен блок. Пластмасовите части на автоматичната кафемашина могат да се запалят и да се стопят.
- ▶ Не слагайте открит пламък, напр. свещ, върху или до автоматичната кафемашина. Автоматичната кафемашина може да се подпали от пламъка и огънят може да се разпространи.
- ▶ Не използвайте кафемашината за почистване на предмети.

Акcesoари и резервни части

- ▶ Miele гарантира, че изискванията за безопасност са изпълнени само при използването на оригинални резервни части. Дефектните компоненти могат да бъдат сменени само с оригинални резервни части на Miele.
- ▶ Използвайте само оригинални акcesoари на Miele. При използване на други части губите правото си на гаранционно обслужване и/или производителят не носи отговорност за последствията.
- ▶ Miele Ви предоставя до 15 години гаранция за доставка на функционалните резервни части след края на серийното производство на Вашата автоматична кафемашина, като срокът на тази гаранция е най-малко 10 години.

Почистване и поддръжка

- ▶ Обърнете внимание на указанията в глава “Почистване и поддръжка”.
- ▶ Почиствайте автоматичната кафемашина и резервоара за мляко ежедневно (според доставения модел), особено преди първата употреба.
- ▶ Почиствайте млекопроводните елементи старателно и редовно. Млякото по природа съдържа микроорганизми, които при недостатъчно почистване се размножават интензивно.
- ▶ Не използвайте парочистачка за почистване. Парата може да попадне върху детайли, намиращи се под напрежение, и да предизвика късо съединение.

Указания за безопасност и предупреждения

▶ Отстранявайте редовно котления камък от автоматичната кафемашина, честотата се определя от твърдостта на водата. Отстранявайте котления камък по-често, ако водата съдържа повече варовик. Miele не носи отговорност за повреди, които са възникнали поради неотстранен котлен камък, поради използване на неподходящи препарати за отстраняване на котлен камък или поради прилагане на неправилна концентрация на последните.

▶ Почиствайте редовно кафе групата с почистващи таблетки. В зависимост от съдържанието на мазнини на използвания сорт кафе, кафе групата може да се запуши сравнително бързо.

▶ Утайката от кафето/еспресото не бива да се изхвърля в мивката, а като биологичен отпадък, или да се използва за компост. В противен случай сифонът на мивката може да се запуши.

За уреди с повърхности от неръждаема стомана важи:

▶ Не залепвайте бележки, залепваща лента и не използвайте други лепила по повърхностите от неръждаема стомана.

▶ Повърхностите от неръждаема стомана са чувствителни на надраскване. Надрасквания могат да причинят дори магнитите.

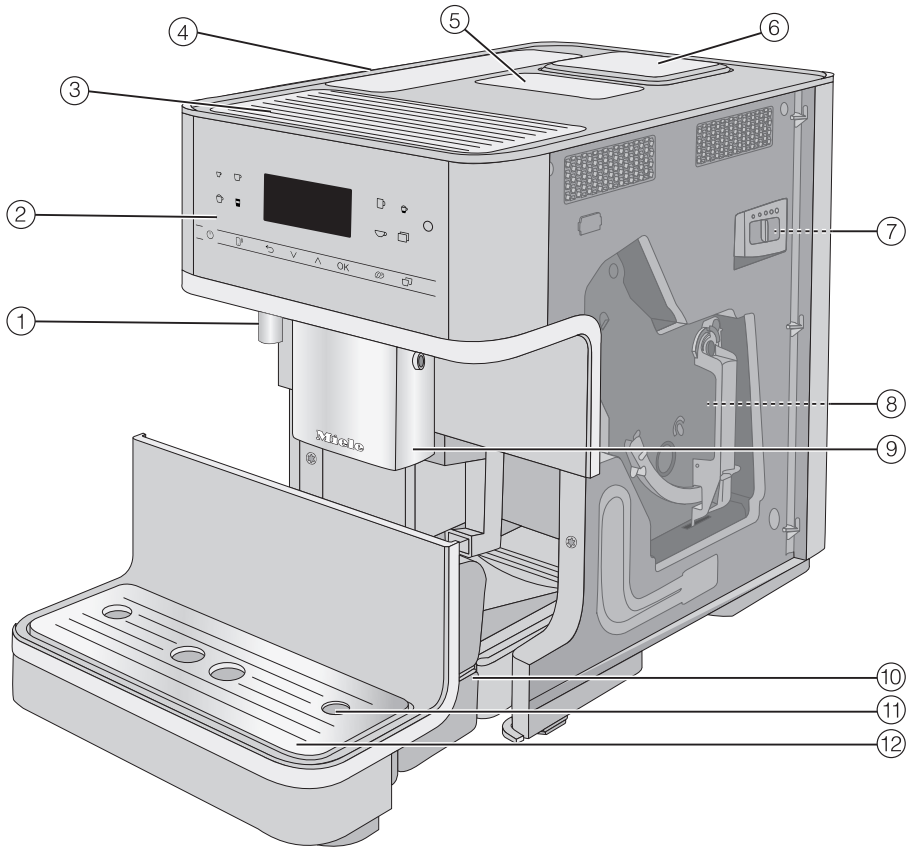

- ① Дюза за гореща вода
- ② Панел за управление
- ③ Подгръване на чашите*
- ④ Воден резервоар
- ⑤ Отделение за смляно кафе
- ⑥ Резервоар за кафе на зърна
- ⑦ Регулиране на степента на смилане (зад вратичката на уреда)
- ⑧ Кафе група (зад вратичката на уреда)
- ⑨ Централен изпускателен блок, регулируем на височина
- ⑩ Тавичка за оттичане с капак и контейнер за утайка
- ⑪ Отвор за инсталацията за мляко
- ⑫ Долен капак с ниша и поставка за отцеждане

* в зависимост от модела: CM 6360, CM 6560

Описание на уреда

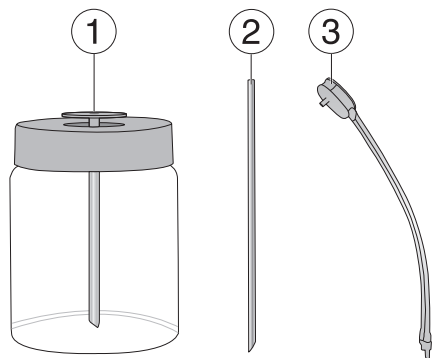





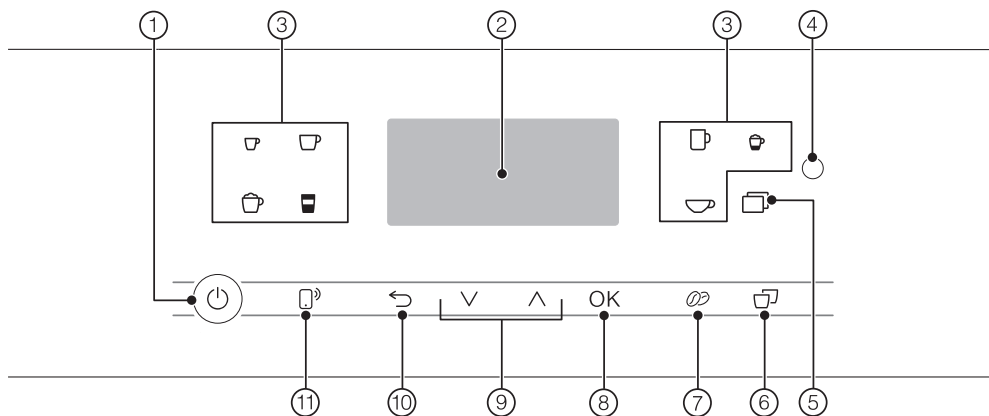

- ① Резервоар за мляко*
- ② Сифон за мляко
- ③ Инсталация за мляко с вентил за промиване

* в зависимост от модела: CM 6360,
CM 6560







Панел за обслужване и индикаторни елементи



- ① **Бутон за включване/изключване** 
Включване и изключване на автоматичната кафемашина
- ② **Дисплей**
Показване на информация относно актуалната функция или относно състоянието
- ③ **Бутони за напитки**
Приготвяне на напитки
- ④ **Оптически интерфейс**
(само за сервиза на Miele)
- ⑤ **Сензорен бутон** 
 - Приготвяне на други напитки: Ристрето, Капучино италиано, Флет Уайт, Кафе лате, Кафе о ле, Горещо мляко и млечна пяна, Гореща вода, Топла вода, Функция Каничка кафе
 - Програми за поддръжка
 - Профили
 - Настройки
- ⑥ **Сензорен бутон “2 порции”** 
Приготвяне на 2 порции от съответната напитка наведнъж
- ⑦ **Сензорен бутон “DoubleShot”** 
за приготвяне на особено силна, ароматна кафена напитка с двойно количество смляно кафе при същото количество вода
- ⑧ **Сензорен бутон OK**
Потвърждаване на съобщение на дисплея и запаметяване на настройките
- ⑨ **Бутони със стрелки** 
Превъртане в списъците за избор, маркиране на избор или промяна на стойности
- ⑩ **Сензорен бутон “Назад”** 
върщане към следващото по-горно меню и прекъсване на нежелани функции
- ⑪ **Сензорен бутон MobileStart** 
Активиране на дистанционен старт за приготвяне на напитка чрез приложението на Miele

Панел за обслужване и индикаторни елементи

Символи на бутоните за напитки

-  Еспресо
-  Кафе
-  Дълго кафе
-  Капучино
-  Лате макиато
-  Еспресо макиато
-  Вода за чай

Сензорни бутони

Автоматичната кафемашина се управлява посредством докосване на сензорните бутони с пръст.

При всяко докосване на бутоните прозвучава звуков сигнал. Можете да настройвате силата на звука при натискане на бутоните или да изключите звука изобщо (вижте глава “Настройки”, раздел “Сила на звука”).

Меню с напитки

Вие сте в менюто с напитки, когато на дисплея се появи *Select drink*.

Miele

Select drink

Други напитки можете да намерите в меню *Further* (сензорен бутон .

Извикване на меню и навигиране в менюто

За да извикате дадено меню, докоснете съответния сензорен бутон, напр. сензорния бутон .

Miele

Other drinks

Profiles

Maintenance

В съответното меню можете да стартирате действия или да промените настройките. Вертикална лента от дясно на дисплея показва, че следват други опции или друг текст.

Ако искате да изберете опция от менюто, натискайте бутоните със стрелки $\wedge \vee$, докато желаната опция от менюто не бъде маркирана на дисплея със светъл фон.

Когато се показват стойност, указание или настройка, които можете да потвърдите, сензорният бутон *OK* свети в оранжево.

За да потвърдите избора, докоснете сензорния бутон *OK*.

Можете да разберете коя е текущо избраната настройка по отметката \checkmark в списъка за избор.

Напускане на меню или прекъсване на действие







За да напуснете текущото меню, натиснете сензорния бутон \leftarrow .

Или натиснете отново светещия в оранжево сензорен бутон, за да се върнете в менюто за напитки.

Принцип на управление

Символи на дисплея

Допълнително към текста могат да се появят следните символи:

Символ	Обяснение
	Символът обозначава менюто “Настройки” и опцията на менюто “Език”.
	Символът обозначава информация и указания за управление. При необходимост потвърдете съобщенията с ОК.
	Символът се появява, когато е активирана блокировката на включването. Управлението е блокирано.
	Напомнящият таймер TeaTimer е стартиран (вижте глава “Чай”, раздел “TeaTimer”). Оставащото време за запарване се показва до символа.
	Символът се появява по време на отстраняването на котлен камък. (Освен това символът се намира върху водния резервоар: наливайте вода до тази маркировка.)
	Ако Miele@home е активирано за автоматичната кафемашина, WLAN връзката се показва чрез този символ. Освен това символите показват силата на WLAN връзката на нива от силна до няма връзка.

Вашата автоматична кафе машина е оборудвана с интегриран WiFi модул.

Уверете се, че на мястото, където е поставена Вашата автоматична кафе машина, сигналът на Вашата WiFi мрежа е достатъчно силен.

За да го активирате, се нуждаете от:

- WiFi мрежа
- приложението на Miele
- потребителски акаунт в Miele (можете да създадете потребителския акаунт чрез приложението на Miele)

Приложението на Miele ще Ви насочи при осъществяването на връзката между автоматичната кафе машина и домашната WiFi мрежа.

След като автоматичната кафе машина е свързана към Вашата WiFi мрежа, можете да извършвате следните действия с приложението на Miele:

- извикване на информация за работното състояние на Вашата автоматична кафе машина
- промяна на настройките на Вашата автоматична кафе машина
- дистанционно управление на Вашата автоматична кафе машина

Чрез свързване на автоматичната кафе машина във Вашата WiFi мрежа се повишава разходът на енергия дори когато напълно автоматичната кафе машина е изключена.

Достъпност до WLAN връзката

WLAN връзката споделя една честотна лента с други устройства (напр. микровълнови фурни, играчки с дистанционно управление). Това може да предизвика временни или постоянни прекъсвания на връзката. Поради това не е възможно да гарантираме непрекъснатата достъпност до предлаганите функции.

Достъпност на Miele@home

Използването на приложението Miele зависи от достъпността на услугите Miele@home във Вашата държава.

Услугата на Miele@home не е достъпна във всички държави.

Информация за достъпността ще получите на интернет страницата www.miele.com.

Приложение Miele

Приложението Miele можете да изтеглите безплатно от приложението на Apple Store® или Google Play Store™.

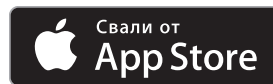

Първо пускане в експлоатация

Преди първото използване

- Отстранете евентуално наличната листовка с указания.

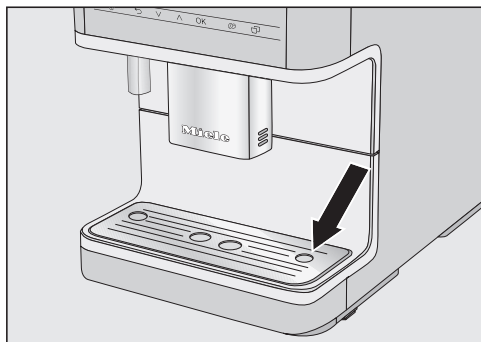

- Отстранете предпазното фолио от поставката за отцеждане и я поставете в долния панел.
- Поставете автоматичната кафемашина върху равна и нечувствителна към вода повърхност (вижте “Указания за поставяне”).

Почистете уреда, преди да го напълните с питейна вода и кафе на зърна. Съблюдавайте указанията в глава “Почистване и поддръжка”, напр. почистете резервоара за кафе на зърна със суха, мека кърпа.

- Почистете водния резервоар, контейнера за кафе на зърна и централния изпускателен блок.
- Извадете водния резервоар и го напълнете с прясна студена вода. Съблюдавайте маркировката “max.” и отново поставете водния резервоар.
- Свалете капака на съда за кафе на зърна, напълнете го с печено кафе на зърна и поставете отново капака.

- Включете щепсела на автоматичната кафемашина в контакта.

Първо включване

- Докоснете бутона за включване/изключване , ако на дисплея не се показва нищо.

Избор на език на дисплея

- Изберете желания език на дисплея.

Евентуално ще трябва да посочите и местоположението си.

Настройване на свързването в мрежа (Miele@home)

Можете да свържете Вашата автоматична кафе машина с домашната WiFi мрежа.

По време на пускането в експлоатация на дисплея се появява: Set up “Miele@home”

Съвет: Можете да настроите отново Miele@home за Вашата автоматична кафе машина също и в по-късен момент. Изберете тогава Skip.

- Проверете дали сигналът на Вашата WiFi мрежа на мястото за монтиране на автоматичната кафе машина е достатъчно силен.
- Докоснете Continue.
- Изберете желания метод на свързване.
- Следвайте указанията на дисплея на кафе машината и приложението Miele.

На дисплея се появява Connection successfully established..

Първо пускане в експлоатация

- За да продължите с пускането в експлоатация, докоснете **OK**.

Настройка на твърдостта на водата

Относно местната твърдост на водата можете да получите информация от отговорната водоснабдителна компания.

Още информация за твърдостта на водата ще намерите в глава “Настройки”, раздел “Твърдост на водата”.

- Въведете местната твърдост на водата (в °dH) и потвърдете с **OK**.

Избор на Performance mode

Можете да изберете подходящия режим според предпочитанията си за кафе (вижте глава “Настройки”, раздел “Режим на изпълнението”).

- **Eco mode**: Този режим е енергоспестяващ режим.
- **Barista mode**: Този режим е оптимизиран за перфектна наслада от кафето.
- **Latte mode**: В този режим могат значително по-бързо да се приготвят напитки с мляко.

- Изберете желанния режим.

- Потвърдете с **OK**.

С това пускането в експлоатация е завършено.

- Потвърдете с **OK**.

Автоматичната кафемашина започва да загрява и изплаква тръбопроводната система. Водата от изплакването изтича от централния изпускателен блок.

- Изплакнете инсталацията за мляко (вижте глава “Почистване и поддръжка”, раздел “Изплакване на инсталацията за мляко”), преди да пригответе мляко за първи път.

Вземете под внимание, че пълният аромат на кафето и типичната пяна се появяват едва след приготвянето на първите няколко кафета.

Изхвърлете първите 2 кафета след първото пускане в експлоатация, за да може фабричният контрол да отстрани всички остатъци от кафе от кафе групата.

Изключете автоматичната кафемашина с бутона за включване/изключване . Не изваждайте щепсела от контакта, за да изключите автоматичната машина за кафе. Ако през първоначалния период изключите автоматичната кафемашина от захранващата мрежа, трябва отново да направите пускане в експлоатация.

При приготвянето на първите кафета се смела по-голямо количество кафе на зърна и затова на капачката за тавичката за оттичане могат да се задържат остатъци от смляното кафе.

Пълнене на водния резервоар

⚠ Опасност за здравето вследствие на бактериално замърсена вода.

Вода, която стои във водния резервоар по-дълго време, може да развие микроорганизми и да застраши здравето Ви.

Сменяйте водата във водния резервоар **всеки ден**.

⚠ Опасност от повреда вследствие на неправилно използване. Неподходящи течности, като гореща или топла вода, както и други течности, могат да повредят автоматичната машина за кафе.

Вода, в която е добавен въглероден диоксид, образува твърде много котлен камък в автоматичната кафемашина.

Наливайте във водния резервоар само студена, прясна питейна вода.

■ Налейте студена, прясна питейна вода във водния резервоар до маркировката *max*.

■ Поставете обратно водния резервоар.

Ако водният резервоар стърчи нагоре или стои под наклон, проверете дали площта под него не е замърсена. Ако е така, изпускателният вентил не може да се постави правилно и да изпуска вода. При необходимост почистете площта под водния резервоар.

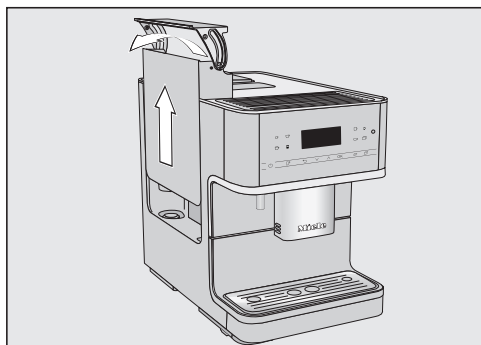

■ Натиснете в дясната страна на капака.

■ Извадете водния резервоар за капака, като го издърпате нагоре.

Пълнене на резервоара за кафе на зърна

Можете да пригответе кафе или еспресо от цели печени зърна кафе, които автоматичната кафемашина мели пряко за всяка порция. За тази цел трябва да напълните съответния съд с кафе на зърна.

Алтернативно можете да пригответе напитки от вече смляно кафе.

⚠ Опасност от повреда на мелачката вследствие на неправилно използване.

Ако съдът за кафе на зърна се напълни с неподходящи продукти, като течности, смляно кафе или предварително обработени кафени зърна със захар, карамел или подобни, автоматичната кафемашина ще се повреди.

Сурово кафе (зелени, неизпечени кафени зърна) или смеси, които съдържат сурово кафе, също могат да повредят мелачката. Суровите кафени зърна са много твърди и в тях се съдържа все още остатъчна влага. Мелачката на автоматичната кафемашина може да се повреди още при първото мелене.

Пълнете съда за кафе на зърна само с печени кафени зърна.

Съвет: Сурово кафе можете да мелите с мелачка за орехи или семена. Тези мелачки имат по правило въртящ се нож от неръждаема стомана. Смляното кафе можете след това да слагате **на порции** в отделението за смляно кафе, за да пригответе желаната напитка.

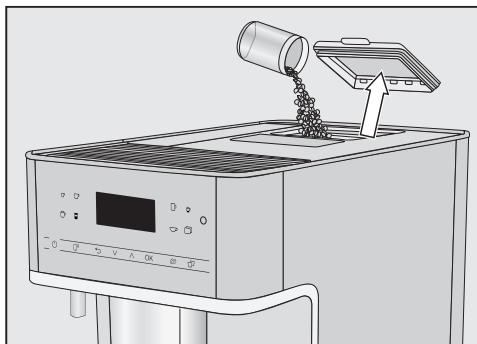

- Снемете капака на резервоара за кафе на зърна.
- Напълнете резервоара с кафе на зърна.
- Поставете капака отново.

Съвет: Напълнете резервоара за кафе на зърна само с количеството, което можете да изконсумирате в рамките на няколко дни. При контакт с въздуха кафето загубва своя аромат.

Включване и изключване

Включване на автоматичната кафемашина

- Докоснете бутона за включване/изключване .

Автоматичната кафемашина започва да загрява и изплаква тръбопроводната система. От централния изпускателен блок изтича гореща вода.

Когато на дисплея се появи *Select drink*, вече можете да пригответе желаните напитки.

Когато автоматичната кафемашина вече е достигнала работната температура, изплакването на тръбопроводната система не се задейства при включване.

За да пести енергия, дисплеят се изключва след около 7 минути, ако не бъде натиснат нито един сензорен бутон или не бъде изпълнена програма за поддръжка. Докато автоматичната кафемашина е включена, сензорният бутон *OK* свети с пулсираща светлина.

- За да активизирате автоматичната кафемашина и да пригответе отново напитки, докоснете някой от сензорните бутони.

Изключване на автоматичната кафемашина

- Докоснете бутона за включване/изключване .

Когато е била приготвена напитка, преди изключване се изплакват всички тръбички.

Подготвяне на по-продължително отсъствие

Ако няма да използвате кафе машината за по-продължителен период от време, например по време на отпуск, спазвайте следното:

- Изпразнете тавичката за изкапване, контейнера за утайка и водния резервоар.
- Почистете старателно всички елементи, също и модула за приготвяне.
- За да изключите кафе машината от електрозахранването, извадете щепсела.



(в зависимост от модела: CM 6360, CM 6560)

Вкусът на еспресото и на другите кафени напитки се усеща по-добре в предварително подгрени чаши и температурата на напитките се запазва за по-дълго.

Можете да подгрявате стъклените и порцеланови чаши с функцията “Подгряване на чашите” на автоматичната кафемашина.

Когато подгряването на чашите е активирано, повърхността за поставяне на чаши се нагрява постоянно, докато е включена автоматичната кафемашина.

Включване или изключване на подгряването на чашите

- Докоснете сензорния бутон .
- Изберете Settings  | Cup heating.
- Изберете желаната опция и потвърдете с OK.

Настройката се запаметява.

Подгряване на чашите

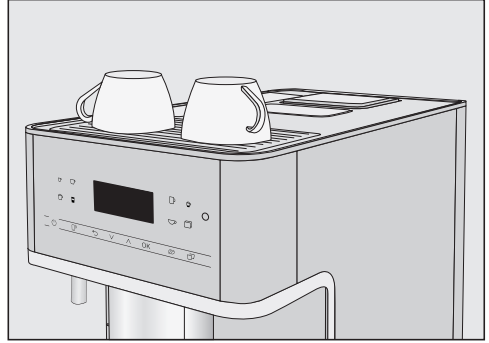

- Поставете чашите върху плота за подгряване на чашите на автоматичната машина за кафе.

Регулиране на централния изпускателен блок спрямо височината на чашата

Вие можете да регулирате централния изпускателен блок спрямо височината на порцелановите или стъклени чаши, които използвате. Така кафето или еспресото не изстиват бързо и пяната им се запазва по-дълго време.

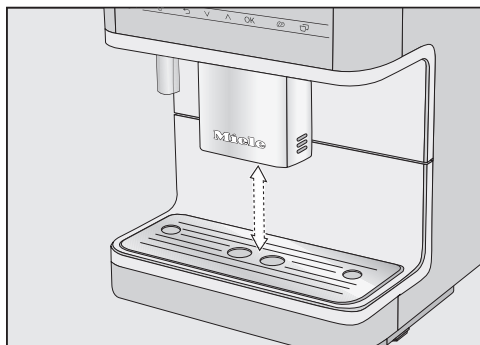

- Издърпайте централния изпускателен блок надолу до ръба на съда. или плъзнете централния изпускателен блок нагоре, за да може желаният съд да влезе под нея.

 **Опасност от изгаряне от повърхността или парата на дюзите.** Изтичащите течности и парата са много горещи и могат да причинят попарвания. Пазете се от дюзите, когато от тях излизат горещи течности или пара. Не докосвайте нагорещените части на машината.

Кафе

Кафени напитки с или без мляко

С автоматичната кафе машина можете да приготвите следните кафе специалитети:

- **Ристрето** е концентрирано, силно еспресо. Същото количество смляно кафе, като за еспресо, се приготвя с много малко вода.
- **Еспресото** е силно, ароматно кафе с плътен слой пяна с цвят на лешник – каймак. За приготвянето на еспресо препоръчваме да използвате кафе на зърна, печено специално за еспресо.
- **Кафето** се различава от еспресото по това, че количеството вода е повече и кафените зърна са печени по друг начин. За приготвяне на кафе препоръчваме да използвате кафе на зърна, печени по подходящ начин.
- **Дългото кафе** е кафе със значително повече вода.
- **Капучиното** се състои от около 2 трети млечна пяна и 1 трета еспресо.

- **Лате макиато** се състои от по 1 трета горещо мляко, млечна пяна и еспресо.
- **Кафе лате** се приготвя от еспресо и горещо мляко.
- **Италианско капучино** има същото количество млечна пяна и еспресо като в капучино. Еспресото обаче се приготвя първо и след това се приготвя млечната пяна.
- **Еспресо макиато** е еспресо с малко млечна пяна отгоре.
- **Флет Уайт** е специален вариант на капучиното: Значително по-голямо количество еспресо, отколкото млечната пяна, осигурява интензивен аромат на кафе.
- **Френското “кафе о ле”** се състои от кафе и млечна пяна. Обикновено се сервира в купа.

Освен това можете да пригответе **Горещо мляко** и **Млечна пяна**.

Млякото

Съдържащите захар добавки в кравето мляко или алтернативни млечни продукти на растителна основа, напр. соеви напитки, могат да слепят тръбите за мляко и провеждащите мляко части. Остатъците от неподходящи течности могат да нарушат безупречното приготвяне. Използвайте само мляко без добавки.

Приготвяне на напитки

Животинското мляко по природа съдържа микроби.

Ако използвате животинско мляко, използвайте само пастьоризирано, като напр- пастьоризирано краве мляко.

След фазата на загряване в централната дюза засмуканото мляко се затопля с пара и се разпенва допълнително с въздух за получаване на млечна пяна.

Можете да пригответе горещо мляко и млечна пяна с краве мляко или с алтернативни млечни продукти на растителна основа. В зависимост от използваното мляко обаче консистенцията на млечната пяна е много различна. Не всеки вид мляко е подходящ за хубава млечна пяна.

Съвет: За перфектна консистенция на млечната пяна използвайте студено краве мляко ($< 10\text{ }^{\circ}\text{C}$) с минимално съдържание на белтъчини 3 %.

Можете да изберете маслеността на млякото според Вашите лични предпочитания. С пълномаслено мляко (най-малко 3,5 % масленост) млечната пяна образува малко повече каймак, отколкото с нискомаслено мляко.

Алтернативните млечни продукти на растителна основа – по-нататък наричани накратко “алтернативни млечни продукти” – съдържат съставки, различни напр. от краве мляко. Поради естественото утаяване при алтернативните млечни продукти се образува сгъстяване. При приготвянето на горещо мляко или млечна пяна такова сгъстяване може да попречи на засмукването на алтернативния млечен продукт.

Разбърквайте добре алтернативните млечни продукти точно преди приготвянето.

Не разклащайте алтернативните млечни продукти. Разклащането води до нежелано образуване на пяна в опаковката и пречи на приготвянето.

Съвет: След приготвянето веднага изплакнете ръчно тръбите за мляко.

Свързващ елемент за сифон за мляко и съд за мляко

Можете да пригответе мляко с тръбичката за засмукване на мляко или с резервоара за мляко (включен в обхвата на доставката в зависимост от модела).

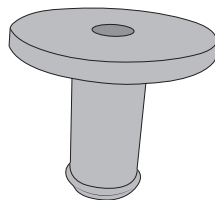

Свързващият елемент е един в обхвата на доставката и може да бъде поставен или към тръбичката за

засмукване на мляко, или в капака на резервоара за мляко.

При доставката свързващият елемент е в свободно състояние или се намира в капака на резервоара за мляко (в зависимост от модела). Можете лесно да избутате свързващия елемент от вътрешната страна на капака на резервоара за мляко.

Съдът за мляко

в зависимост от модела: CM 6360,
CM 6560

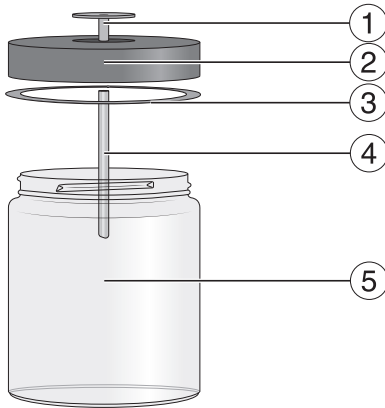

- ① Свързващ елемент
- ② Капак
- ③ Уплътнителен пръстен
- ④ Тръба от неръждаема стомана
- ⑤ Стъклена чаша

Подготовка на съда за мляко

Млякото **не** се охлажда в съда за мляко.

Ако оставите млякото да престои неохладено по-дълго време в съда за мляко, то може да се развали (в зависимост от вида мляко).

Не оставяйте особено краве мляко неохладено за по-дълго време в съда за мляко.

Съблюдавайте указанията на производителя относно срока на годност на използваното мляко.

Ако дълго време не сте приготвяли мляко, преди първото приготвяне на напитка изплакнете тръбите за мляко.

Съвет: За да пригответе млечна пяна с добро качество, използвайте студено мляко ($< 10\text{ }^{\circ}\text{C}$).

- Вкарайте свързващия елемент отгоре в капака, докато всичко се затвори плътно.
- Пъхнете тръбата от неръждаема стомана от вътрешната страна на капака. Уверете се, че скосеният край сочи надолу.
- Ако използвате алтернативен млечен продукт, разбъркайте го добре. За оптимално приготвяне е необходимо алтернативният млечен продукт да бъде разбъркан, не разклатен.
- Напълнете съда за мляко до макс. 2 cm под ръба с мляко. Затворете съда за мляко с капака.

Приготвяне на напитки

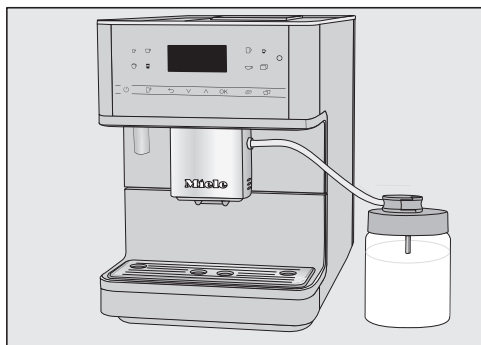

- Поставете съда за мляко отъясно до кафе машината.
- Поставете вентила за промиване на тръбите за мляко на капака на съда за мляко.
- Свържете съда за мляко с кафе машината, като пхнете тръбите за мляко в държача на централната дюза.

“Шевът” на тръбите за мляко и на централната дюза Ви улеснява за правилното сглобяване.

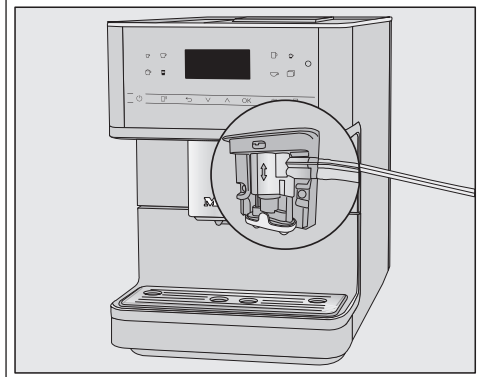

Кутия с мляко със сифон за мляко

Ако дълго време не сте приготвяли мляко, преди първото приготвяне на напитка изплакнете тръбите за мляко.

Със сифона за мляко можете да приготвяте мляко директно от кутии или от други търговски опаковки. Сифонът за мляко се състои от свързващ елемент и дълга тръба от неръждаема стомана.

Съвет: За да пригответе млечна пяна с добро качество, използвайте студено мляко ($< 10\text{ }^{\circ}\text{C}$).

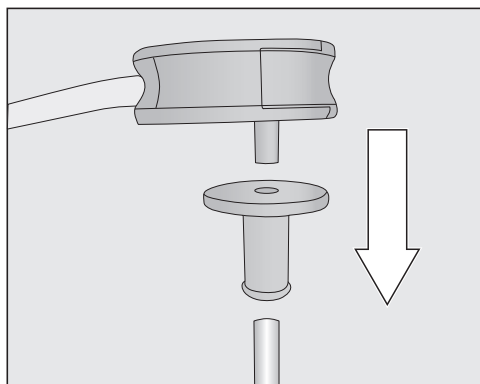

- Първо поставете свързващия елемент върху дългата тръба от неръждаема стомана. Уверете се, че скосеният край сочи надолу.
- Поставете вентила за промиване на свързващия елемент.

Приготвяне на напитки

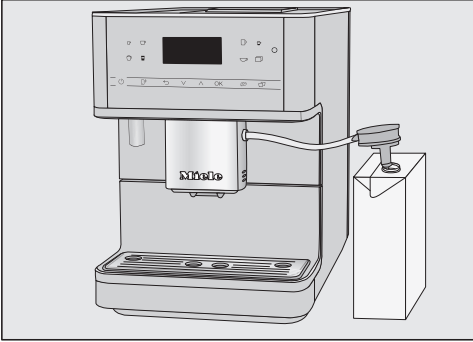

- Ако използвате алтернативен млечен продукт, разбъркайте го добре. За оптимално приготвяне е необходимо алтернативният млечен продукт да бъде разбъркан, не разклатен.
- Поставете кутията с мляко отдясно до кафе машината.
- Потопете сифона за мляко в млякото.
- Поставете тръбите за мляко в държача на централната дюза.

“Шевът” на тръбите за мляко и на централната дюза Ви улеснява за правилното сглобяване.

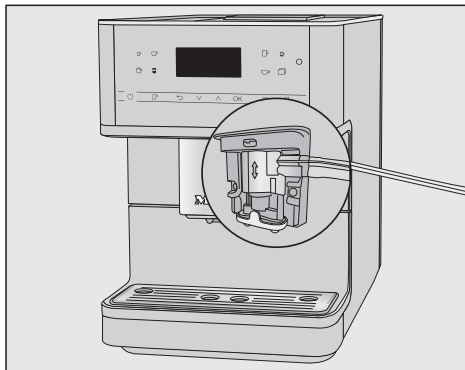

Съвет: След употреба изплаквайте сифона за мляко под течаща вода.

Приготвяне на кафена напитка



- Сложете чаша под централната дюза.
- Ако желаете да пригответе кафена напитка с горещо мляко или млечна пяна, подгответе кутията с мляко със сифона за мляко или съда за мляко.
- Изберете напитка: докоснете сензорния бутон за желаната напитка. Или изберете напитка в менюто Further | Other drinks (сензорен бутон ).

Приготвянето стартира.

Прекъсване на приготвянето

- Докоснете отново светещия в оранжево символ върху панела за управление.

Ако приготвяте напитка с повече от три съставки, например лате макиато, можете предварително да прекъснете приготвянето на отделните съставни части.

- Докоснете OK, когато на дисплея се появи Stop.

Приготвяне на напитки

DoubleShot

За особено силно и ароматно кафе напитка можете да изберете функцията DoubleShot ☉. Така след средата на процеса по варене отново се смилат и варят кафени зърна. Поради съкратеното време за екстракция се освобождават по-малко нежелани аромати и горчиви вещества.

DoubleShot можете да активирате за всички кафени напитки с изключение на “Ристрето”.

Приготвяне на кафена напитка

DoubleShot ☉

- Докоснете сензорния бутон ☉ непосредствено преди или след като сте стартирали приготвяне на напитка.

Приготвянето стартира и сензорният бутон ☉ свети. 2 порции кафени зърна се смилат и запарват.

Приготвяне на 2 порции (сензорен бутон ☐)

Можете да зададете приготвяне на 2 порции наведнъж и да ги пригответе в една чаша или да напълните 2 чаши едновременно.



- Сложете по един съд под всяка дюза на централния изпускателен блок.
- Докоснете сензорния бутон ☐ непосредствено преди или след като сте стартирали приготвяне на напитка.

Сензорният бутон ☐ светва.

Приготвянето започва и се приготвят 2 порции от желаната напитка.

Каничка кафе

С функцията Coffee pot можете автоматично да пригответе няколко чаши кафе една след друга (макс. 1 литър).

Показва се менюто с напитките.

Съвет: Внимавайте контейнерът за кафе на зърна и водният резервоар да са достатъчно напълнени, преди да стартирате Coffee pot.

- Сложете достатъчно голям съд под централния изпускателен блок.
- Докоснете сензорния бутон ☐.
- Изберете Further | Other drinks | Coffee pot и потвърдете с OK.
- Изберете желания брой чаши (от 3 до 8).

Всяка порция кафе се мели, запарва и изсипва отделно. По време на процеса на дисплея се показва неговият ход.

Прекъсване на приготвянето

- Докоснете сензорния бутон .

Напитки от смляно кафе

За напитки от готово смляно кафе слагайте кафето в отделението за смляно кафе на порции. Можете да пригответе например безкофеиново кафе, въпреки че в съда за кафе на зърна има кафе, съдържащо кофеин.

От смляно кафе можете да пригответе винаги само **1** порция кафе или еспресо.

Сипвайте **максимално 12 g** в отделението за смляно кафе. Ако сипете прекалено много смляно кафе в отделението, кафе групата няма да може да го тампира добре.

Пълнене със смляно кафе

За да пригответи следващото кафе, автоматичната кафемашина използва цялото смляно кафе, което сте сипали.

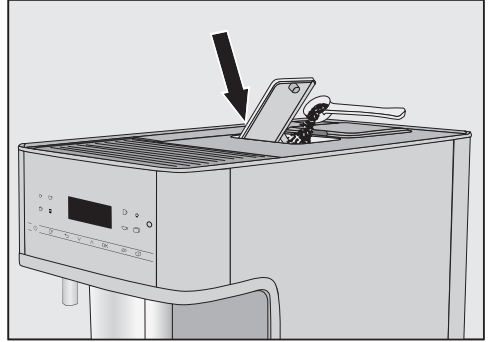

- Отворете отделението за смляно кафе.

Сипете макс. **12 g** в отделението за смляно кафе.

- Сипете смляно кафе в отделението за смляно кафе.
- Затворете отделението за смляно кафе.

Приготвяне на напитки от смляно кафе

На дисплея се появява: Use ground coffee?

- Изберете Yes и потвърдете с OK.

Сега можете да изберете каква напитка от смляно кафе да пригответе.

- Сложете порцелановата чаша под централния изпускателен блок.
- Изберете напитката.

Кафената напитка се приготвя.

Когато изберете No и потвърдите своя избор с OK, смляното кафе се изхвърля в контейнера за утайка, преди да бъде кипнато. Уредът се изплаква.

Приготвяне на напитки

Чай

Автоматичната кафемашина не е подходяща за търговска или академична цел. При температурите става дума за приблизителни данни, които могат да варират в зависимост от околните условия.

При приготвянето на чай можете да изберете от гореща вода за следните чаени специалитети.

- **Japanese tea** е висококачествен зелен чай и се отличава с фин, свеж – “зелен” – вкус.
Изходна температура: около 65 °C,
Време за запарване: около 1,5 минути
- **White tea** е зелен чай, за който се използват младите, още затворени пъпки на чаения храст и се обработват особено щадящо. Белият чай има особено мек вкус.
Изходна температура: около 70 °C,
Време за запарване: около 2 минути
- **Green tea** получава своя зелен цвят от листата на чаения храст. Чаените листа се запичат или обработват с пара в зависимост от региона. Зеленият чай може да се залива няколко пъти.
Изходна температура: около 77 °C,
Време за запарване: около 2,5 минути
- **Black tea** дължи своя тъмен цвят и типичния си вкус на ферментацията на чаените листа. Черният чай може да се пие много добре с малко лимон или мляко.

Изходна температура: около 87 °C,
Време за запарване: около 3 минути

- **Herbal tea** е ароматична напитка от запарка на сухи листа или пресни части от растения.
Изходна температура: около 87 °C,
Време за запарване: около 8 минути
- **Fruit tea** се състои от изсушени парченца плод и/или части на растения, напр. шипки. Според използваните растения и тяхната смес се променя вкусът. Много плодови чайове са допълнително ароматизирани.
Изходна температура: около 87 °C,
Време за запарване: около 8 минути

Сортът чай определя предварително настроената температура, с която излиза водата.

При съответните температури става дума за препоръчани от Miele температури за приготвяне на тези сортове чай.

Можете да промените изходната температура на отделните чаени напитки, като индивидуално коригирате температурата на запарване на чая (вижте глава “Параметри”, раздел “Температура на запарване”). При това една степен на температурата създава разлика от около 2 °C.

От Вашите лични предпочитания зависи дали да използвате листа от чай, чаени смеси или торбички с чай.

Спазвайте указанията за приготвяне на производителя на хранителния продукт.

Дозирането на количеството чай варира в зависимост от сорта чай. Следвайте препоръките, които се намират върху опаковката или които сте получили при закупуването. Можете да адаптирате количеството на водата за чай спрямо сорта чай и размера на чашата (вижте глава “Количество на напитката”).

TeaTimer

Когато пригответе вода за чай, можете да стартирате напомнящ таймер с функцията TeaTimer. За избрания сорт чай предварително е настроено определено време за запарване. Можете да промените предварително настроеното време за запарване (максимално 14:59 минути). Промененото време за запарване се запамятава.



Докато тече времето за запарване, можете да продължите да управлявате нормално автоматичната кафемашина. След изтичане на времето за запарване прозвучава звуков сигнал и символът  мига.

Настройване на TeaTimer

Можете да избирате от следните опции:

- **Automatic:** TeaTimer стартира автоматично, когато свърши подаването на водата за чай.
- **Manual:** Когато свърши подаването на водата за чай, можете опционално да стартирате TeaTimer.

Показва се менюто с напитките.

- Докоснете сензорния бутон .
- Изберете Settings  | TeaTimer.
- Изберете желаната настройка.
- Потвърдете с OK.

Приготвяне на чай

Показва се менюто с различни сортове чай, когато докоснете сензорния бутон .

Показва се менюто с напитките.

- Сипете насипния чай във филтър за чай или подобно или извадете торбичката с чай от опаковката.
- Поставете подготвения филтър за чай или торбичката за чай в чашата за чай.

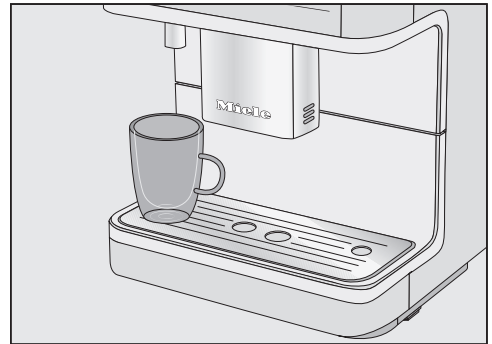

- Сложете чашата за чай под дюзата за гореща вода.
- Докоснете сензорния бутон .
- Изберете желания сорт чай и потвърдете с OK.

В чашата потича гореща вода.

Когато е избран TeaTimer | Automatic, стартира напомнящият таймер за времето за запарване след приготвянето на водата за чай.

Приготвяне на напитки

Ръчно стартиране на TeaTimer

Щом подаването на водата за чай приключи, на дисплея се появява TeaTimer.

- Докоснете **OK**.

Редакторът се отваря с препоръчително време.

- Променете при желание времето за запарване и потвърдете с **OK**.

След изтичане на времето за запарване прозвучава звуков сигнал и символът  мига.

- След желаното време за запарване отстранете чаените листа или торбичката с чай.

Приготвяне на топла и гореща вода

 Опасност от изгаряне от повърхността или парата на изпускателния блок за горещата вода. Изтичащите течности и парата са много горещи и могат да причинят попарвания.

Пазете се от дюзите, когато от тях излизат горещи течности или пара. Не докосвайте нагорещените части на машината.

Можете да избирате от следните опции:

- Гореща вода около 80 °C
- Топла вода около 60 °C

Показва се менюто с напитките.

- Сложете подходящ съд под изпускателния блок за гореща вода.
- Докоснете сензорния бутон .

- Изберете **Other drinks** и след това топла или гореща вода.



- Потвърдете с **OK**.

Приготвянето стартира.

С функцията Expert mode можете да промените количеството на напитки-те по време на приготвянето на напитки. Настройката **не се** запа-метява и важи само за актуалното при-готвяне.

Включване и изключване на експертния режим

Показва се менюто с напитките.

- Докоснете сензорния бутон .
- Изберете Settings  | Expert mode.
- Изберете желаната опция.
- Потвърдете с OK.

Настройката се запамятава.

Expert mode: Коригиране на количеството на напитките

Показва се менюто с напитките.

Количеството на напитките може да се променя само по време на отделните фази на приготвяне.

Ако изберете “DoubleShot 

- Изберете напитка.

Приготвянето стартира. Можете да адаптирате количеството на напитката, докато излиза, напр. количествата горещо мляко, млечна пяна и еспресо при лате макиато.

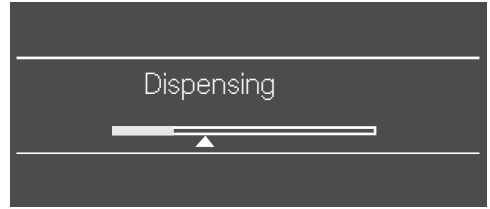

- Преместете регулатора (малък триъгълник), както желаете, с бутоните със стрелки \wedge и \vee .

Степен на смилане

Степента на смилане определя времето на контакт на смляното кафе с водата, така нареченото “време за екстракция”. Само ако степента на смилане е настроена оптимално, може да бъде приготвена перфектната кафена напитка с фин, лешниковокафяв каймак.

Разпознаване на правилната степен на смилане

Можете да се ориентирате дали е необходимо да промените степента на смилане по следните признаци.

Кафето е **прекалено едро** смляно, когато

- еспресото или кафето изтичат много бързо в чашата,
- еспресото или кафето имат кисел вкус,
- каймакът е много светъл и нетраен.

Кафето е **прекалено ситно** смляно, когато

- еспресото или кафето изтичат в чашата капка по капка,
- еспресото или кафето имат твърде горчив вкус,
- каймакът е тъмнокафяв.

Регулиране на степента на смилане

Ако степента на смилане се регулира с повече от една степен, мелачката може да се повреди.

Променяйте степента на смилане само с една степен.

След всяко регулиране стартирайте приготвяне на напитка, за да смелите кафени зърна. След това можете допълнително да промените степента на смилане на стъпки.

- Отворете вратата на уреда.

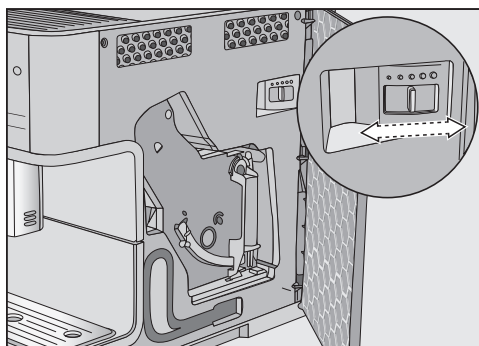

- Премествайте лостчето за промяна на степента на смилане в уреда с максимално една степен наляво (фино смилане) или надясно (едро смилане).

Настроената степен на смилане се прилага за всички типове зърна и към всички напитки с кафе.

- Затворете вратата на уреда.
- Изпразнете тавичката за оттичане и контейнера за утайка.
- Пригответе кафена напитка.

След това отново можете да промените степента на смилане.

Промяната на степента на смилане става осезаема едва след второто кафе.

С течение на времето мелачката се износва естествено. При необходимост настройте степента на смилане на по-фино смилане.

Параметри

Показване и промяна на параметри

Можете да промените количеството на напитките за всички напитки. Допълнително можете за кафените напитки индивидуално да настройвате количеството за мелене, температурата за запарване и предварителното запарване.

- Докоснете  и изберете Parameters.

- Изберете напитка и потвърдете с **OK**.

Показват се параметрите, които можете да промените за тази напитка.

Ако сте избрали кафена напитка, се показват актуалните настройки за Amount of coffee, Brew temperature и Pre-brewing.

На първия ред се показва опцията на менюто Portion size. Ако изберете Portion size и потвърдите с **OK**, веднага стартира приготвянето на напитката.

- Изберете желанния параметър.
- Променете настройката по желание и потвърдете с **OK**.

Настройката се запамятава.

Количество на напитката

Вкусът на кафената напитка в много силна степен зависи освен от сорта кафе, и в голяма степен от количеството вода.

Можете да настроите количеството вода за всички напитки (освен за

Coffee pot) според големината на използваните от Вас чаши и/или според използвания сорт кафе.

За специалитетите с мляко също можете да настройвате според Вашите желаня както количеството еспресо или кафе, така и количеството на млякото и пяната.

За всяка напитка може да се програмира максимално количество. Когато то бъде достигнато, приготвянето спира. След това максималното количество за тази напитка се запамятава.

Ако водният резервоар се изпразни по време на приготвянето на напитката, автоматичната кафемашина прекъсва програмирането на количеството. Количеството на напитката **не** се запамятава.

Промяна на количеството на напитката

- Сложете порцелановата чаша под централната дюза.
- Изберете Portion size.
- Потвърдете с **OK**.

Избраната напитка се приготвя и на дисплея се показва **Save**.

- Когато чашата се напълни до желаното ниво, докоснете **OK**.

Ако искате да промените количествата в специалитетите с мляко, трябва по време на приготвянето последователно да запаметите всяка една съставка на напитката поотделно.

- Когато количеството на съответната съставка отговаря на Вашите желаня, докоснете **OK**.

От този момент нататък тази напитка ще се приготвя с програмираното количество на напитката.

Съвет: Можете да промените количеството на изобразените на панела за управление напитки по време на приготвянето с продължително натискане на бутона. За целта натискайте желаня бутон на напитка толкова дълго, докато стартира приготвянето. По време на издаване на напитката на дисплея се появява **Save**.

Количество кафе, което се смिला за една доза

Автоматичната кафе машина може да смила и запарва 6-14 g кафе на зърна на чаша. Колкото е по-голямо количеството на смляното кафе, толкова по-силно става кафето.

Количеството кафе за смилане е **твърде малко**, ако еспресото или кафето нямат плътен вкус.

За да стане кафето по-силно, увеличете количеството кафе.

Количеството кафе за смилане е **твърде голямо**, ако еспресото или кафето имат горчив вкус.

За да стане кафето по-слабо, намалете количеството кафе.

Съвет: Ако кафената напитка е прекалено силна за Вас или е прекалено горчива на вкус, изпробвайте друг сорт кафе.

Температура на запарване

Температурата на запарване трябва да съответства на използваното кафе на зърна и на начина, по който е изпечено то. При това е от решаващо значение и дали приготвяте еспресо или кафе.

Някои сортове са чувствителни към високи температури, които влияят отрицателно върху вкуса. Ако кафето Ви има горчив вкус, причината може да е, че е избрана твърде висока температура за запарване.

По принцип еспресото се приготвя с по-високи температури.

Предварително запарване на смляното кафе

При избор на опцията “Предварително запарване” смляното кафе първо се навлажнява с малко гореща вода. Смляното кафе набъбва леко. Малко по-късно останалото количество вода се изтласква под налягане през навлажнената смес. Ако например кафето Ви има твърде блудкав вкус и искате да е по-ароматно и плътно, пробвайте функцията “Предварително запарване”. Предварителното запарване може да подсили вкуса в зависимост от използвания сорт кафе.

Можете да настроите по-къс или по-дълъг период на предварително запарване или да изключите функцията “Предварително запарване”.

Съвет: Предварителното запарване е особено препоръчително за приготвяне на кафета.

Профили

Допълнително към менюто с напитки Miele (профил Miele) можете да създадете индивидуални профили, за да включите вкусовете и предпочитанията за кафе на различни потребители.

Във всеки профил можете да адаптирате индивидуално количествата на напитките и параметрите за всички напитки.

Името на актуалния профил се показва в горния ляв ъгъл на дисплея.

Създаване на профили

- Докоснете сензорния бутон  и изберете Profiles. Потвърдете с ОК.

Отваря се менюто Profiles.

- Изберете Create profile.

На дисплея се отваря редакторът.

Въвеждане на име

Въвеждате букви и цифри чрез бутоните със стрелки \wedge и \vee . Можете също така да избирате главни и малки букви.

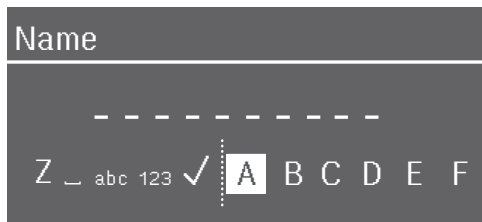

- За да въведете знак, маркирайте знака и потвърдете избора с ОК.
- За изтриване на знак докоснете сензорния бутон \leftarrow .
- Запаметявате името, като изберете отметката \checkmark и потвърдите с ОК.

- Въведете името на профила.

Съвет: Избирайте кратки и типични имена.

Профилът е създаден.

Приготвяне на напитки от собствен профил

- Докоснете сензорния бутон  и изберете Profiles. Потвърдете с ОК.

- Изберете желанния профил.

- Изберете желанната напитка.

Приготвянето на напитката стартира.

Промяна на напитки в профил

Когато промените параметрите на дадена напитка в един профил, настройките важат само за текущия профил. Настройките за напитки в другите профили не се засягат.

- Изберете желанния профил.

Името на избрания профил се показва в горния ляв ъгъл на дисплея.

Сега можете да промените напитките индивидуално.

Редактиране на профил

Ако вече сте създали поне един профил, можете да редактирате профилите в менюто Profiles.

- Докоснете сензорния бутон .

Отваря се менюто Profiles.

- Изберете Edit.

- Потвърдете с ОК.

Сега при избрания профил можете да редактирате следните настройки:

- Настройване на смяната на профил
- Промяна на името на профил
- Изтриване на профил

Настройване на смяната на профил

- Докоснете сензорния бутон .

Отваря се менюто Profiles.

- Изберете Edit.
- Потвърдете с ОК.
- Изберете Change profile.
- Потвърдете с ОК.

Имате следните опции:

- **Manual:** Избраният профил остава активен, докато не изберете друг профил.
- **After each use:** След всяка приготвена напитка се показва Miele профилът.
- **When switched on:** При всяко включване на автоматичната кафе машина се показва Miele профилът, независимо кой профил е бил избран преди последното изключване.

- Изберете желаната опция.
- Потвърдете с ОК.

Промяна на името

Този избор е възможен само ако към Miele профила е добавен допълнително профил.

- Изберете Change name и потвърдете с ОК.
- Променете името по желание (вижте също раздел “Създаване на профили”).

Изтриване на профил

Този избор е възможен само ако освен стандартния Miele профил е добавен и собствен профил.

- Докоснете сензорния бутон .

Отваря се менюто Profiles.

- Изберете Edit.
 - Потвърдете с ОК.
 - Изберете Delete profile.
 - Потвърдете с ОК.
 - Изберете профила, който трябва да бъде изтрит.
 - Изберете Yes.
 - Потвърдете с ОК.
- Профилът се изтрива.

MobileStart

С MobileStart можете например да стартирате приготвяне на напитка чрез приложението на Miele.

Можете да използвате MobileStart само ако Miele@home е настроен за Вашата автоматична кафемашина.

 Опасност от изгаряне от повърхността или парата на дюзите. Ако при работа без наблюдение излязат течности или пара, може трети лица да се изгорят, ако останат под централния изпускателен блок или ако докоснат горещи компоненти.

Уверете се, че не са застрашени лица, особено деца, когато стартирате работа без наблюдение.

Млякото в резервоара за мляко не се охлажда. Ако искате да стартирате приготвяне на напитка с мляко чрез приложението, млякото трябва да е достатъчно студено (< 10 °C).

Ако автоматичната кафемашина се управлява директно, управлението чрез приложението не е възможно. Управлението от уреда има предимство.

За дистанционния старт на напитки трябва да се активира Mobile Start. Автоматичната кафемашина трябва да е готова за работа, напр. водният резервоар да е достатъчно напълнен. Поставете достатъчно голям, празен съд под централния изпускателен блок.

Когато пригответе напитка с MobileStart, Ви се обръща внимание за изтичането на напитката чрез звукови и визуални сигнали. Не можете да промените или да изключите тези предупредителни сигнали.

Включване и изключване на MobileStart

Ако искате да използвате MobileStart , опцията трябва да е включена.



Показва се менюто с напитките.

■ Докоснете сензорния бутон .

Сензорният бутон  светва. Сега можете да стартирате приготвяне на напитка чрез приложението. За целта следвайте първоначалните указания.

Показване и промяна на Settings

Показва се менюто с напитките.

- Докоснете сензорния бутон .
- Изберете Settings  и докоснете ОК.
- Изберете опцията на менюто, която искате да покажете или промените.
- Потвърдете с ОК.
- Променете настройката по желание и потвърдете с ОК.

Някои настройки, които ще намерите в менюто Настройки, са описани в отделни раздели на ръководството за употреба.

Език

Можете да изберете своя език и евентуално местоположението си за всички текстове на дисплея.

Съвет: Ако по невнимание сте настроили погрешен език, намерете отново “Език” чрез символа .

Таймер: Изключване след

Ако не бъде задействан нито един бутон или не бъде приготвена напитка, след 20 минути автоматичната кафемашина се изключва отново, за да пести енергия.

Можете да промените тази предварителна настройка (може да се настрои между 20 минути и 9 часа).

TeaTimer

Когато пригответе вода за чай, можете да стартирате напомнящ таймер с TeaTimer (вижте глава “Приготвяне на напитки”, раздел “TeaTimer”).

Сила на звука

Можете да настроите силата на звука на сигналните тонове и тоновете на клавишите (сегментната лента).

Яркост на дисплея

Можете да настроите яркостта на дисплея (сегментна лента).

Осветление

можете да промените яркостта на осветлението, когато автоматичната кафемашина е включена или изключена.

Допълнително можете да определите за изключения уред, след какъв период от време трябва да се изключи осветлението (регулируем между 15 минути и 9 часа).

Info (показване на информация)

Можете да покажете броя на направените напитки и броя на възможните напитки до програмата за поддръжка.

Височина

Ако автоматичната кафе машина се постави на по-високи места, водата кипва при относително по-ниски температури поради ниското въздушно налягане. За да регулирате оптимал-

Настройки

но температурите на приготвяне, можете да настроите местната надморска височина.

Performance mode

Можете да изберете подходящия режим на изпълнение за вашите потребности. Фабрично е настроено Eco mode.

Eco mode

Режимът Eco е енергоспестяващ режим. Едва когато е стартирано приготвяне на напитка, системата нагрява.

Barista mode

Този режим на изпълнение е оптимизиран за перфектна наслада от кафето. Кафени напитки могат да се приготвят без време на изчакване, тъй като автоматичната кафемашина остава загрята до температура на запарване. Консумацията на енергия е по-висока от режима Eco.

Latte mode

Този режим на изпълнение е оптимизиран за приготвяне на мляко. Млечните напитки могат да се приготвят значително по-бързо. Консумацията на енергия е по-висока от режима Eco и режима Barista.

Party mode

Този режим на изпълнение е разработен за **рядко**, интензивно ползване на автоматичната кафемашина, на пример за семейни празници.

Почистете автоматичната кафемашина след интензивно ползване основно, особено инсталацията за мляко. При необходимост автоматичната кафемашина трябва да се почиства от котления камък и кафе групата трябва да се обезмаслява.

Спазвайте следните указания за режим парти:

- Съобщения за режима на поддръжка или необходимите изисквания за поддръжка се потискат и се отлагат до следващото включване.
- Таймерът Switch off after се дезактивира. Автоматичната кафемашина се изключва 6 часа след последното докосване на бутон.
- Осветлението на чашите с максимална яркост е постоянно включено, докато е включена автоматичната кафемашина.

Твърдост на водата

Настройте автоматичната машина за кафе на твърдостта на използваната вода, за да функционира уредът без проблемно и да не се повреди.

Относно местната твърдост на питейната вода можете да получите информация от отговорната водоснабдителна компания.

Ако използвате бутилирана питейна вода, напр. минерална, извършете настройката на уреда в съответствие със съдържанието на калций. Съдър-

жанието на калций е посочено на етикета на бутилката в mg/l Ca²⁺ или ppm (mg Ca²⁺/l).

Използвайте питейна вода без добавен въглероден диоксид.

Фабрично е настроена твърдост на водата 21 °dH.

Твърдост на водата		Съдържание на калций mg/l Ca ²⁺ или ppm (mg Ca ²⁺ /l)	Настройка
°dH	mmol/l		
1	0,2	7	1
2	0,4	14	2
3	0,5	21	3
4	0,7	29	4
5	0,9	36	5
6	1,1	43	6
7	1,3	50	7
8	1,4	57	8
9	1,6	64	9
10	1,8	71	10
11	2,0	79	11
12	2,1	86	12
13	2,3	93	13
14	2,5	100	14
15	2,7	107	15
16	2,9	114	16
17	3,0	121	17
18	3,2	129	18
19	3,4	136	19
20	3,6	143	20
21	3,8	150	21
22	3,9	157	22

Твърдост на водата		Съдържание на калций mg/l Ca ²⁺ или ppm (mg Ca ²⁺ /l)	Настройка
°dH	mmol/l		
23	4,1	164	23
24	4,3	171	24
25	4,5	179	25
26	4,6	186	26
27	4,8	193	27
28	5,0	200	28
29	5,2	207	29
30	5,4	214	30
31	5,5	221	31
32	5,7	229	32
33	5,9	236	33
34	6,1	243	34
35	6,3	250	35
36	6,4	257	36
37–45	6,6–8,0	258–321	37–45
46–60	8,2–10,7	322–429	46–60
61–70	10,9–12,5	430–500	61–70

Съвет: Ако твърдостта на водата е > 21 °dH (3,8 mmol/l), препоръчваме вместо това да използвате бутилирана питейна вода (< 150 mg/l Ca²⁺). Така ще трябва по-рядко да отстранявате котления камък от Вашата автоматична кафемашина и ще пазите околната среда, понеже се използва по-малко препарат за отстраняване на котлен камък.

Настройки

Блокировка на включването

Можете да блокирате автоматичната кафемашина, така че тя да не може да се използва от неоправомощени лица, например от деца.

Временно дезактивиране на блокировката на включването

■ Натиснете *OK* за 6 секунди.

Със следващото изключване автоматичната кафемашина е отново блокирана.

Miele@home

Следните точки могат да се появят на Miele@home:

- **Set up**: Тази опция се появява само ако автоматичната кафемашина досега не е свързвана с WLAN или ако конфигурацията на мрежата е нулирана.
- **Deactivate*/Activate***: Настройките за WLAN се запазват, но свързването в мрежа се включва или изключва.
- **Connection status***: Показва се информация за WLAN връзката. Символите показват силата на връзката.
- **Set up again***: Настройките за актуалната WLAN се нулират. WLAN връзката се настройва отново.
- **Reset***: WLAN се изключва и се нулират настройките за актуалната WLAN.

Нулирайте мрежовата конфигурация, когато изхвърляте или продавате автоматичната кафемашина или когато пускате в експлоатация употребявана автоматична кафемашина. Само така се гарантира, че сте изтрили всички лични данни и предишният собственик повече не може да осъществява достъп до автоматичната кафемашина.

* Тази опция от менюто се появява, когато Miele@home е настроена и автоматичната кафемашина е свързана съответно с WLAN.

Дистанционно управление

Дистанционно управление се появява, когато автоматичната кафемашина е свързана с WLAN мрежа.

В приложението на Miele можете например да промените настройките на автоматичната кафемашина, когато е включено дистанционното управление. За стартиране на приготвяне на напитка чрез приложението допълнително трябва да е активиран MobileStart.

Фабрично дистанционното управление е включено.

RemoteUpdate

Точката на менюто “RemoteUpdate” се показва и може да бъде избрана само, ако условията за ползване на Miele@home са изпълнени.

С RemoteUpdate може да бъде актуализиран софтуерът на Вашата автоматична кафемашина. Ако има на разположение актуализация за Вашата автоматична кафемашина, то тя се изтегля автоматично от Вашата автоматична кафемашина. Инсталирането на актуализация не се извършва автоматично, а трябва да се стартира ръчно от Вас.

Ако не инсталирате актуализация, можете да използвате Вашата автоматична кафемашина както обикновено. Въпреки това Miele препоръчва да инсталирате актуализациите.

Включване/изключване

Фабрично RemoteUpdate е включен. Стояща на разположение актуализация се изтегля автоматично и трябва да се стартира ръчно от Вас.

Изключете RemoteUpdate, ако желаете актуализациите да не се изтеглят автоматично.

Работен процес на RemoteUpdate

Информация за съдържанието и обхвата на актуализация се предоставя в приложението на Miele.

Ако има налична актуализация, на дисплея на Вашата автоматично кафемашина се показва съобщение.

Можете да инсталирате актуализацията веднага или да отложите инсталирането за по-късно. Тогава запитването се извършва след повторно включване на автоматичната кафемашина.

Ако не желаете да инсталирате актуализацията, изключете RemoteUpdate.

Актуализацията може да трае няколко минути.

При RemoteUpdate обърнете внимание на следното:

- Докато не получите съобщение, не е налична актуализация.
- Инсталирана актуализация не може да се отмени.
- Не изключвайте автоматичната кафемашина по време на актуализацията. В противен случай актуализацията ще бъде прекратена и няма да се инсталира.
- Някои актуализации на софтуера могат да се извършват само от сервиза на Miele.

Настройки

Версия на софтуера

Точката на менюто “Версия на софтуера” е предназначена за сервиза на Miele. При домашна употреба тази информация не Ви е необходима.

Презентация в магазин (Демонстрационен режим)

При домашна употреба тази функция не Ви е необходима.

С функцията Showroom programme | Demo mode автоматичната кафемашина може да се презентира в магазин или в изложбена зала. При активиране на тази функция уредът свети, но с него не могат да се приготвят напитки или да се изпълняват програми за поддръжка.

Можете да активирате демонстрационния режим, без да извършвате първо пускане в експлоатация. Включете автоматичната кафемашина и отново я изключете. Непосредствено след това докоснете бутона \leftarrow за 5 секунди. Демонстрационният режим е активиран.

Фабрични настройки

Можете да върнете настройките на автоматичната кафемашина както са били при доставка (фабрични настройки).

Следното **не се** нулира:

- Броят на приготвените напитки и статусът на уреда (оставащи напитки до следващото отстраняване на котлен камък, ... обезмасляване на кафе групата)
- Език
- Профилите и съответните напитки
- Miele@home



Опасност за здравето вследствие на недостатъчно почистване.

Поради топлина и влага във вътрешността на автоматичната кафемашина е възможно остатъците от кафе да мухлясат и/или остатъците от мляко да се вкиснат и да застрашат здравето.

Почиствайте старателно и редовно автоматичната кафемашина.

Преглед на интервалите за почистване

Препоръчителни интервали за почистване	Какво трябва да почиствам/поддържам?
ежедневно (в края на деня)	Воден резервоар
	Контейнер за утайка
	Тавичка за оттичане и поставка за отцеждане
	Резервоар за мляко
	Тръбичка за засмукване на мляко
1 път седмично (или по-често, ако замърсяването е голямо)	Централен изпускателен блок
	Вентил за промиване и свързващи елементи на инсталацията за мляко (с четка за почистване)
	Кафе група
	Вътрешност (пространството под кафе групата)
1 път месечно	Корпус (особено важно непосредствено след отстраняване на котлен камък)
	Съд за кафе на зърна и отделение за смляно кафе
	Цедка на водния резервоар
по необходимост	Дюзата за пара (с четка за почистване)
	Обезмасляване на кафе групата (1 почистваща таблетка)
	Отстраняване на котлен камък от уреда (1 таблетка за отстраняване на котлен камък)

Почистване и поддръжка

Почистване на ръка или в съдомиялна машина

Кафе групата **не** е пригодена за миене в миялна машина.

Почиствайте кафе групата само на ръка с топла вода, **без почистващ препарат**.

Следните части трябва да се почистват само **на ръка**:

- Капак от неръждаема стомана на централния изпускателен блок
- Кафе група
- Капак на водния резервоар
- Капак на резервоара за кафе на зърна
- Долен капак с ниша

 Опасност от повреда вследствие на твърде високи температури в съдомиялната машина.

Вследствие на почистването в съдомиялна машина при повече от 55 °C компонентите могат а станат неизползваеми, например да се деформират.

Избирайте за компоненти, подходящи за миене в съдомиялна, само програми за миене с максимална температура 55 °C.

Вследствие на контакта с природните багрила, напр. в морковите, доматиите и кетчупа, пластмасовите детайли могат да се оцветят в съдомиялната машина. Това оцветяване няма да окаже влияние на тяхната устойчивост.

Следните компоненти са **пригодени да се почистват в съдомиялна машина**:

- Тавичка за оттичане и капак
- Поставка за отцеждане
- Контейнер за утайка
- Воден резервоар
- Централен изпускателен блок (без капак от неръждаема стомана)
- Инсталация за мляко с вентил за промиване
- Сифон за мляко
- Резервоар за мляко с капачка (в зависимост от окомплектовката на модела)

 Опасност от изгаряне или попарване при допир до нагорещените компоненти или от горещите течности.

При работата е възможно компонентите да се нагорещат силно. Ако бъдат докоснати горещи компоненти, може да се стигне до изгаряния. Изтичащите течности и парата са много горещи и могат да причинят попарвания.

Пазете се от дюзите, когато от тях излизат горещи течности или пара. Изчакайте автоматичната кафемашина да изстине, преди да почиствате уреда.

Вземете под внимание и че водата в тавичката за оттичане може да бъде много гореща.

 Повреди поради навлизаща влага.

Парата на парочистачка може да попадне върху детайли, намиращи се под напрежение, и да предизвика късо съединение.

Не използвайте парочистачка за почистване на автоматичната кафемашина.

Редовното почистване на уреда е много важно, защото остатъците от кафе бързо хващат плесен. Остатъчното мляко може да се пресече и да запуши инсталацията за мляко.

Неподходящи почистващи препарати

Всички повърхности могат да се оцветят или променят, ако влязат в контакт с неподходящи почистващи препарати. Всички повърхности са чувствителни на надраскване.

Отстранявайте остатъците от почистващи препарати незабавно. Пръските от отстраняването на котления камък трябва да се отстранят незабавно.

За да избегнете нараняване на повърхностите, не използвайте при почистването:

- препарати, съдържащи сода, амоняк, киселини или хлор
- почистващи препарати, съдържащи разтворители
- почистващи препарати за премаване на варовик (неподходящи за почистване на корпуса)

- препарати за почистване на неръждаема стомана
- почистващи препарати за съдомиялни машини (неподходящи за почистване на корпуса)
- препарати за почистване на стъкло
- почистващи препарати за стъкло-керамични готварски плотове
- почистващи препарати за фурни
- абразивни почистващи средства, като прахообразни и течни почистващи препарати, почистващи камъни
- абразивни, твърди гъби, като напр. гъби за почистване на тенджери, четки или използвани гъби, съдържащи остатъци от абразивни средства
- обезмаслител
- остри метални стъргалки
- стоманена вълна или спирали от неръждаема стомана

Тавичка за оттичане и контейнер за утайка

Почиствайте тавичката за оттичане и контейнера за утайка **всеки ден**, за да предотвратите образуването на миризми и мухъл.

Контейнерът за утайка се намира в тавичката за оттичане. В контейнера за утайка често има също и остатъчна вода от изплакването.

Автоматичната кафемашина съобщава чрез дисплея, когато тавичката за оттичане и/или контейнерът за утайка

Почистване и поддръжка

са пълни и трябва да се изпразнят. Тогава изпразнете тавичката за оттичане и контейнера за утайка.



Опасност от изгаряне!

Ако автоматичната кафемашина е била в режим изплакване, изчакайте известно време, преди да извадите тавичката за оттичане от уреда. Водата от изплакването продължава да се изцежда още известно време.

Извадете тавичката за оттичане и контейнера за утайка, докато автоматичната кафемашина е включена. В противен случай на диглея се появява съобщението *Empty and refill the drip tray and the waste container*, въпреки че тавичката за оттичане и/или контейнерът за утайка все още не са максимално напълнени.

- Плъзнете централния изпускателен блок изцяло нагоре.

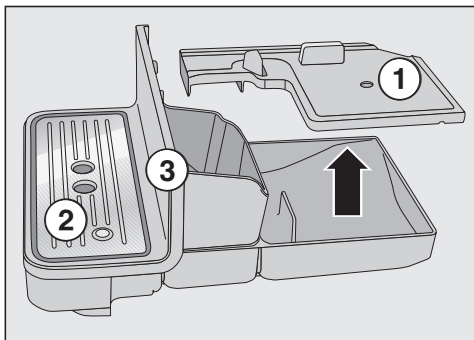

- Извадете внимателно тавичката за оттичане от автоматичната кафемашина. Снемете капака ①.
- Изпразнете тавичката за оттичане и контейнера за утайка.

- Снемете поставката за отцеждане ② и долния панел ③.

- Почистете всички части.

Почиствайте долния панел само на ръка с гореща вода и малко препарат за миене.

Останалите компоненти са пригодени да се почистват в съдомиялна машина.

- Почистете вътрешността на уреда под тавичката за оттичане.

- Сглобете отново всички части и поставете тавичката за оттичане в автоматичната кафемашина.

Внимавайте тавичката за оттичане да влезе докрай в уреда.

Почистване на капака на тавичката за изкапване

- Снемете капака на тавичката за изкапване.
- Почистете капака на тавичката за изкапване на ръка с топла вода и малко препарат за миене.
- Подсушете капака на тавичката за изкапване.

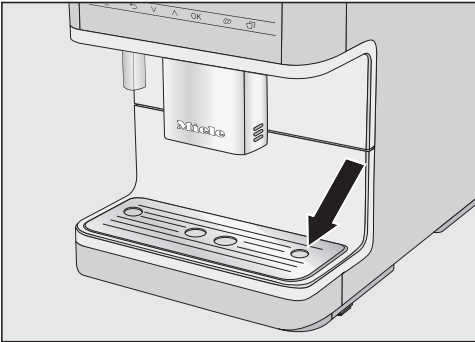

- Поставете обратно капака на тавичката за изкапване. Вземете под внимание, че капакът на тавичката за изкапване трябва да бъде поставен правилно (вижте изображението).

Съвет: За да почистите особено добре капака на тавичката за изкапване, от време на време я почиствайте в съдомиялна машина.

Воден резервоар

Капака на водния резервоар почиствайте само **на ръка** с топла вода и малко препарат за миене.

Почиствайте водния резервоар ежедневно. Можете веднъж седмично да почиствате водния резервоар в съдомиялната машина.

- Натиснете върху маркировката на капака на водния резервоар.
- Извадете водния резервоар за капака, като го издърпате нагоре.

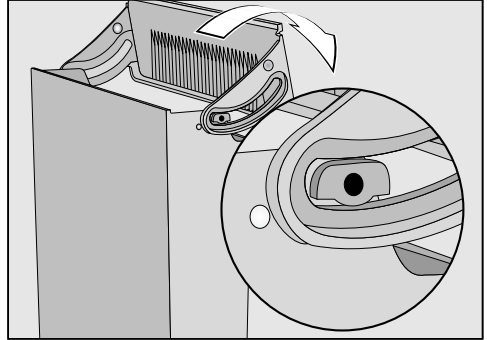

- Снемете капака от водния резервоар и го почистете на ръка.
- Почистете водния резервоар в съдомиялна машина или на ръка с топла вода и малко препарат за миене. Подсушете водния резервоар.
- Внимателно почистете и подсушете поставната площ в автоматичната кафемашина, особено вдлъбнатините.
- Сглобете отново водния резервоар.

Внимавайте клапанът, долната повърхност на водния резервоар и поставната площ в автоматичната кафемашина да бъдат чисти. Само така водният резервоар може да се постави правилно.

Почистване и поддръжка

Изваждане и почистване на цедката на водния резервоар

Почиствайте цедката на водния резервоар веднъж месечно.

Цедката на водния резервоар се намира под резервоара.

- Извадете водния резервоар.

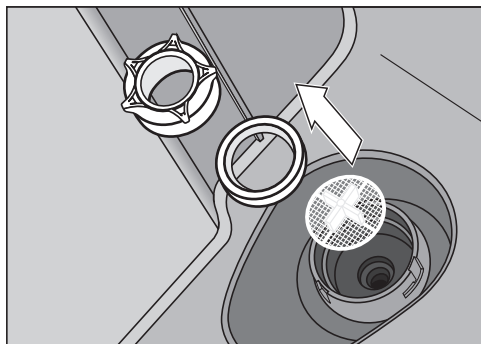

- Отворете предпазната капачка. Извадете уплътняващия пръстен и цедката.
- Изплакнете отделните части старателно под течаща вода.
- Поставете първо цедката на водния резервоар (с кръстчето нагоре) и след това уплътняващия пръстен. Затегнете предпазната капачка.
- Поставете водния резервоар.

Разглобяване и почистване на централния изпускателен блок

Почиствайте капака от неръждаема стомана на централния изпускателен блок **единствено** на ръка с гореща вода и малко препарат за миене.

Останалите компоненти са пригодени да се почистват в съдомиялна машина.

- Използвайте включената в доставката четка за почистване за труднодостъпните места, напр. в изпускателния модул.
- Упоритите замърсявания се отстраняват по-лесно, ако накиснете отделните части за една нощ във вода с малко препарат за миене. След това изплакнете частите под течаща вода.
- Плъзнете централния изпускателен блок надолу и снемете капака от неръждаема стомана, като го издърпате напред.
- Издърпайте изпускателния модул напред.
- Изтеглете горната силиконова част с отвора за инсталацията за мляко ①.
- В сивата силиконова част има черен, цилиндричен компонент ②. Извадете черния компонент.
- Извадете дюзите ③.
- Внимателно почистете всички части.

- Почистете повърхността около централния изпускателен блок с влажна попивателна кърпа.

За да отстраните отлаганията от кафе ефективно, почиствайте тръбите за кафе веднъж месечно с четката за почистване.

- За целта извийте леко нагоре четката за почистване и почистете двете дюзи отгоре и отдолу.

Сглобяване на централния изпускателен блок

Изпускателният модул се сглобява по-лесно, когато отделните части са овлажнени с вода.

- Сглобете отново изпускателния модул. Натиснете здраво около дюзите ③, така че изпускателният модул да се закрепи стабилно в жлеба.
- Поставете изпускателния модул в централния изпускателен блок.
- Поставете покритието от неръждаема стомана отново и пъхнете инсталацията за мляко при нужда.

Почистване на дюзата за пара

Почиствайте дюзата за пара веднъж месечно.

- Плъзнете централния изпускателен блок надолу и снемете капака от неръждаема стомана, като го издърпате напред.
- Издърпайте изпускателния модул напред.

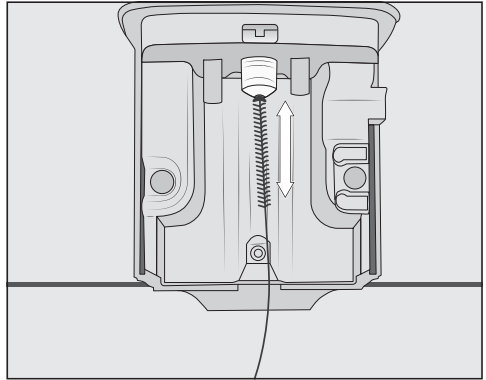

Пъхнете четката за почистване максимално 1 cm в дюзата за пара.

- Почистете дюзата за пара с четката за почистване.
- Плъзнете изпускателния модул отново в централния изпускателен блок и поставете капака от неръждаема стомана.

Почистване и поддръжка

Почистване на инсталацията за мляко и вентила за промиване

Опасност от повреда вследствие на неправилно почистване.

Силиконовата тапа може да се повреди поради остри предмети, напр. дори четката за почистване, и да не може да изпълнява функцията си.

Не използвайте за почистване остри предмети, напр. пирон.

Почиствайте силиконовата тапа единствено под течащата вода и/или в съдомиялна машина. **В никакъв случай** не използвайте включената в доставката четка за почистване.

Почиствайте вентила за промиване и инсталацията за мляко веднъж седмично.

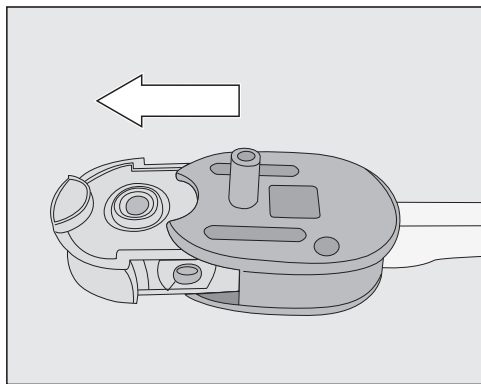

- Извадете силиконовата тапа от корпуса на вентила за промиване.
- Изплакнете силиконовата тапа под течаща вода, преди да сложите компонента в миялната машина.

Опасност от повреда на силиконовата тапа

Непременно отстранете силиконовата тапа, преди да почистите корпуса на вентила за промиване с четката за почистване.

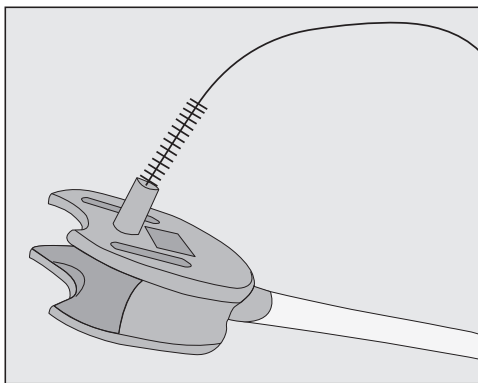

- Почистете корпуса на вентила за промиване с четката за почистване под течаща вода, за да отстраните остатъците от мляко.

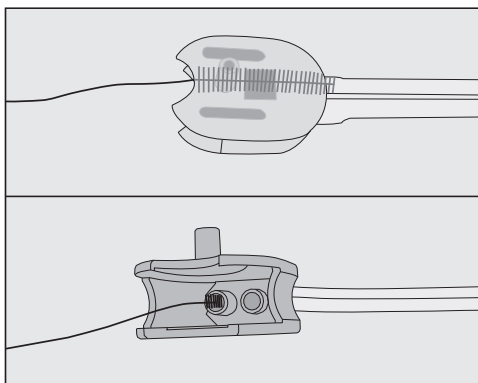

- Почистете и връзките на маркуча в корпуса на вентила: за целта пъхнете четката за почистване в двата отвора и я движете напред и назад.

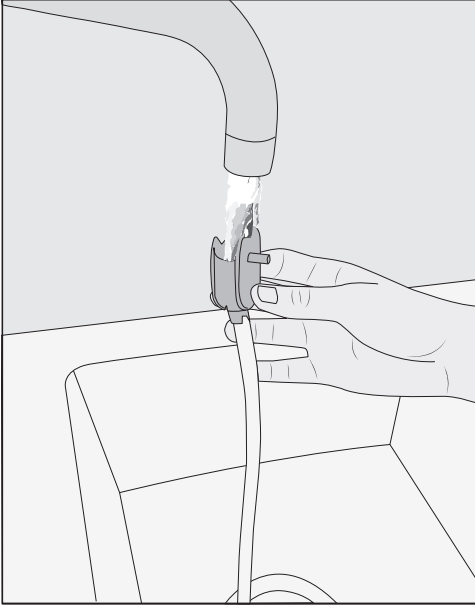

Почистване на сифона за мляко

Почиствайте сифона за мляко всеки ден.

- Промийте сифона за мляко под течаща вода.
- Извадете свързващия елемент от тръбата от неръждаема стомана.
- Почиствайте частите на ръка под течаща вода и с малко препарат за миене.
- При нужда накснете частите за през нощта във вода с малко препарат за миене.
- Изплакнете частите под течаща вода.
- Подсушете частите.

Съвет: За да почистите особено добре отделните части, от време на време ги почиствайте в съдомиялна машина.

Почистване на съда за мляко

Почиствайте съда за мляко всеки ден.

- Развийте капака от стъкло на съда за мляко.
- Извадете тръбата от неръждаема стомана.

■ Изплакнете инсталацията за мляко и корпуса на вентила за промиване под течаща вода.

■ Почистете всички компоненти в миялна машина.

Съвет: Като алтернатива можете да накснете за през нощта отделните части във вода с малко препарат за миене. След това изплакнете частите под течаща вода.

■ Сглобете отново вентила за промиване.

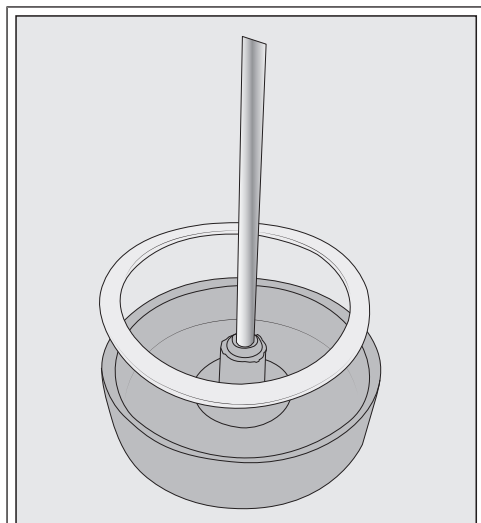

При необходимост можете да извадите свързващия елемент и уплътнителния пръстен от капака на съда за мляко. Ако сте извадили тръбата от неръждаема стомана, свързващият елемент може да се избута полесно от вътрешната страна на капака.

- Почиствайте всички части на съда за мляко на ръка с топла вода и малко препарат за миене.
- Подсушете всички части.

Съвет: За да почистите особено добре частите на съда за мляко, от време на време ги почиствайте в съдомиялна машина.

Съд за кафе на зърна и отделение за смляно кафе

 Опасност от нараняване от мелачката!

Преди почистване на резервоара за кафе на зърна извадете щепсела от контакта, за да изключите автоматичната кафемашина от електрическата мрежа.

Кафените зърна съдържат масла, които се отлагат по стените на резервоара и зърната кафе могат да се захванат отстрани и да спрат да падат надолу. Затова почиствайте редовно резервоара за кафе на зърна със суха, мека кърпа.

- Отворете резервоара за кафе на зърна.
- Отстранете наличните зърна кафе.
- Почистете резервоара за кафе на зърна със суха, мека кърпа.

Сега можете да напълните резервоара с кафе на зърна отново.

При необходимост почистете отделението за смляно кафе:

- Отворете отделението за смляно кафе и отстранете наличните остатъци от смляното кафе.

Съвет: Изсмучете с прахосмукачка резервоара за кафе на зърна и отделението за смляно кафе, за да отстраните остатъците от кафе.

Почистване на корпуса

Повърхностите могат да се оцветят или да се променят, ако замърсяванията им въздействат по-дълго или ако влязат в контакт с неподходящи почистващи препарати. Отстранявайте замърсяванията по корпуса веднага.

Пръските от премахването на котлен камък трябва да се избършат незабавно.

- Изключете кафе машината.
- Почиствайте лицевия панел на уреда с чиста попиваща кърпа, препарат за почистване и топла вода.
- Подсушете повърхностите с мека кърпа.

Съвет: Можете да почиствате корпуса и с универсалната микрофибърна кърпа на Miele.

Извикване на меню “Поддръжка”

В меню Maintenance намерете програмата за поддръжка. Пуснете съответната програма за поддръжка, когато получите съобщение на дисплея да го направите.

Съвет: За да изпразвате по-рядко ваната за оттичане и да се уловят евентуални пръски, можете да поставите съд под централния изпускателен блок.

- Докоснете .
- Изберете Maintenance и потвърдете с OK.

Сега можете да изберете програма за поддръжка.

Rinse the appliance

Когато сте приготвили напитка с кафе, при изключване автоматичната машина изплаква всички тръбопроводи.

Можете и ръчно да стартирате Rinse the appliance.

Изплакване на инсталацията за мляко

Ако дълго време не сте приготвяли мляко, преди първата млечна напитка изплакнете инсталацията за мляко.

- Докоснете .
- Изберете Maintenance | Rinse the milk pipework и потвърдете с OK.

На дисплея се появява съобщението Place rinsing valve in drip tray.

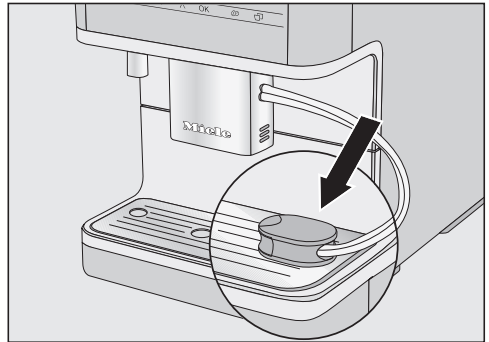

- Пъхнете вентила за промиване в отвора отдясно в тавичката за оттичане и потвърдете с OK.

Инсталацията за мляко се изплаква.

Почистване и поддръжка

Почистване на инсталацията за мляко (програма за поддръжка)

Програмата за поддръжка Clean the milk pipework продължава около 15 минути.

За програмата за поддръжка се нуждаете от 1 стик почистващ препарат за инсталация за мляко.

- Докоснете .
- Изберете Maintenance | Clean the milk pipework.
- Потвърдете с ОК.

Процесът се стартира.

- Следвайте указанията, които се появяват на дисплея.

На дисплея се появява Remove the water container. Fill it with cleaning solution (see Operating instructions) and replace it..

Приготвяне на почистващ разтвор

За оптимално почистване препоръчваме препаратите на Miele за почистване на инсталации за мляко. Почистващият препарат е разработен специално за автоматичните кафемашини на Miele и предотвратява повреди на уреда поради неподходящи почистващи препарати.

Можете да закупите почистващия препарат за инсталации за мляко в интернет магазина на Miele, сервиза на Miele или от Вашия специализиран търговец на Miele.

- Изсипете 1 стик почистващ препарат за инсталации за мляко в съд и добавете **300 ml** хладка вода. Бър-

кайте разтвора с лъжица, докато прахообразният препарат не се разтвори изцяло.

- Извадете и изпразнете водния резервоар.
- Налейте приготвения почистващ разтвор във водния резервоар. Поставете водния резервоар.
- Следвайте новите указания, които се появяват на дисплея.
- Ако на дисплея е поискано, измийте грижливо водния резервоар с бистра вода. Внимавайте във водния резервоар да **не** останат остатъци от почистващия препарат. Напълнете водния резервоар с вода.

Процесът на почистване е приключил, когато на дисплея се появи менюто с напитките.

Обезмасляване на модула за приготвяне и почистване на вътрешността

В зависимост от масленото съдържание на използвания сорт кафе, модултът за приготвяне може да се запуши сравнително бързо. За ароматни напитки с кафе и безпроблемно функциониране на кафе машината модултът за приготвяне трябва да се обезмаслява редовно.

За оптимално почистване препоръчваме почистващите таблетки на Miele. Тези таблетки за обезмасляване на модула за приготвяне са разработени специално за кафе машините на Miele и благодарение на тях се избягват евентуални повреди при

почистване.

Почистващите таблетки можете да закупите в интернет магазина на Miele, отдела за обслужване на клиенти на Miele или от Вашия специализиран търговец Miele.

Програмата за поддръжка “Обезмасляване на модула за приготвяне” продължава ок. 10 минути.

За програмата за поддръжка се нуждаете от 1 почистваща таблетка.

След 200 порции на дисплея се появява съобщение за обезмасляване на кафе групата.

■ Потвърдете съобщението с *OK*.

Съобщението се показва повтарящо се на дисплея, докато не обезмаслите кафе групата.

Обезмасляване на кафе групата

- Докоснете сензорния бутон .
- Изберете Maintenance | Degrease the brew unit.
- Потвърдете с *OK*.

Програмата за поддръжка се стартира.

- Следвайте указанията, които се появяват на дисплея.

Почистване на кафе групата и вътрешността

Почиствайте кафе групата само **на ръка** с топла вода, **без почистващ препарат**. Движещите се части на кафе групата са смазани. Почистващите препарати могат да повредят кафе групата.

За добър вкус на кафето и за предотвратяване на образуването на микроорганизми снемайте и почиствайте кафе групата веднъж седмично под течаща вода.

На дисплея се появява Rinse the brew unit by hand and clean inside the machine.

- Отворете вратата на уреда.

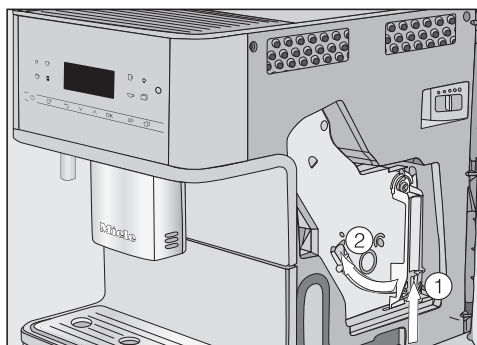

- Натиснете и задръжте натиснат бутона в долната част на дръжката на кафе групата ①, като при това завъртите дръжката наляво ②.
- Извадете внимателно кафе групата от автоматичната кафемашина.

Когато извадите кафе групата, **не** променяйте позицията на дръжката ѝ.

Почистване и поддръжка

- Почиствайте кафе групата на ръка под течаща топла вода, без почистващ препарат.

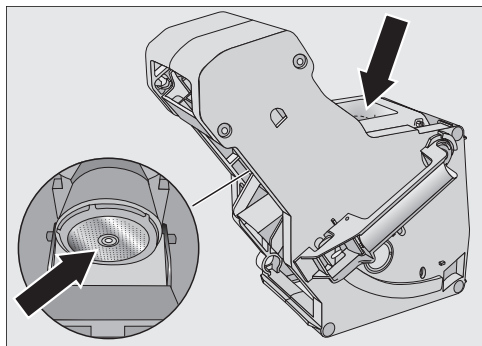

- Отстранете остатъците от кафе от ситото на кафе групата.
- Подсушете фунията, за да не залепне по нея смляно кафе при следващото приготвяне на кафе.

Старайте се редовно да отстранявате влажните остатъци от смляно кафе, за да предотвратите образуването на мухъл.

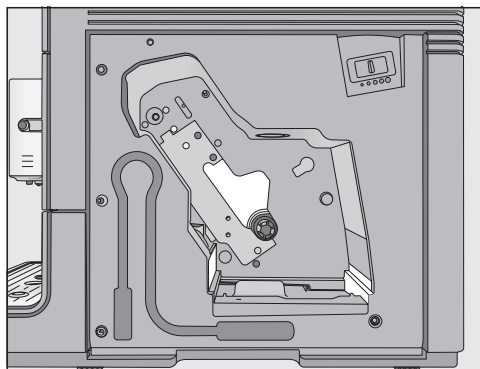

- Почистете вътрешността на автоматичната кафемашина. Обърнете внимание, че местата, които са отбелязани на изображението в светъл цвят, трябва да се почистят особено старателно.

Съвет: Отстранявайте сухите остатъци от смляното кафе с прахосмукачка.

Добавяне на почистваща таблетка в кафе групата

На дисплея се появява: Insert brew unit containing tablet. Close the door..

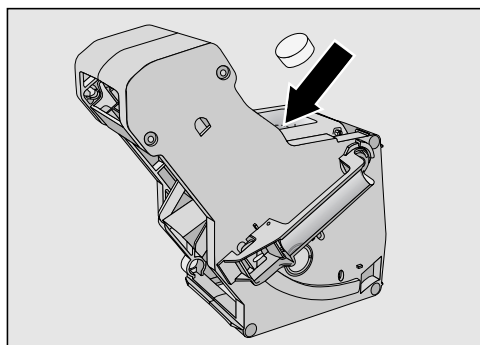

- Сложете почистващата таблетка отгоре в кафе групата (вижте стрелката).

- Поставете кафе групата с почистващата таблетка в автоматичната кафемашина.

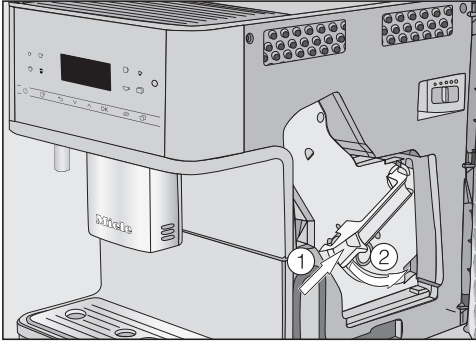

- Натиснете бутона в долната част на дръжката на кафе групата ①, като при това завъртите дръжката надясно ②.
- Затворете вратата на уреда.
- Следвайте новите указания, които се появяват на дисплея.

Процесът на почистване е приключил, когато на дисплея се появи мейкото с напитките.

Отстраняване на котления камък от уреда

Опасност от повреда поради пръски от разтвора за отстраняване на котлен камък.

Чувствителни повърхности и/или естествени подове могат да се повредят.

Отстранявайте евентуални пръски при отстраняване на котлен камък.

В автоматичната кафемашина може да се образува котлен камък вследствие на експлоатацията. Колко бързо по уреда може да се образува кот-

лен камък, зависи от твърдостта на използваната вода. Остатъците от котлен камък трябва да се отстраняват редовно.

Уредът ще Ви води в процеса на отстраняване на котления камък. На дисплея се появяват различни съобщения, например с указание да изпразните тавичката за оттичане или да напълните водния резервоар.

Отстраняването на котления камък е **принудително** и продължава около 15 минути.

Автоматичната кафемашина Ви приканва своевременно от дисплея да почистите уреда от котления камък. Автоматичната машина за кафе показва броя на оставащите напитки до задължителното отстраняване на котления камък при всяко приготвяне на напитка.

- Потвърдете съобщението с **OK**.

Когато броят на оставащите напитки стане 0, автоматичната кафемашина се блокира.

Ако не искате да почистите автоматичната кафемашина от котления камък точно в този момент, можете да я изключите. Можете да пригответе напитки обаче едва след отстраняване на котления камък.

На дисплея се появява съобщението *Descal the appliance.*

- Потвърдете с **OK**.

Процесът се стартира.

- Следвайте указанията, които се появяват на дисплея.

Почистване и поддръжка

Ако работната температура е твърде висока за процеса на отстраняване на котлен камък, автоматичната кафемашина се охлажда. По време на фазата на охлаждане не се показва специално съобщение на дисплея.

Когато на дисплея се появи Fill the water container with lukewarm water and descaling agent up to the S symbol and replace it, процедирайте по следния начин.

Приготвяне на разтвор за отстраняване на котлен камък

За оптимално почистване от котления камък препоръчваме да използвате таблетките за отстраняване на котлен камък на Miele.

Таблетките за отстраняване на котлен камък са разработени специално за автоматичните кафемашини на Miele.

Други средства за отстраняване на котлен камък, които съдържат освен лимонена киселина и други киселини и/или съдържат нежелани активни вещества, като например хлориди, могат да повредят изделието. Освен това при неспазване на концентрацията на разтвора за отстраняване на котлен камък желаният ефект не може да бъде гарантиран.

Можете да закупите таблетките за отстраняване на котлен камък в интернет магазина на Miele, сервиза на Miele или от вашия специализиран търговец на Miele.

За един процес на отстраняване на котлен камък се нуждаете от **1** таблетка.

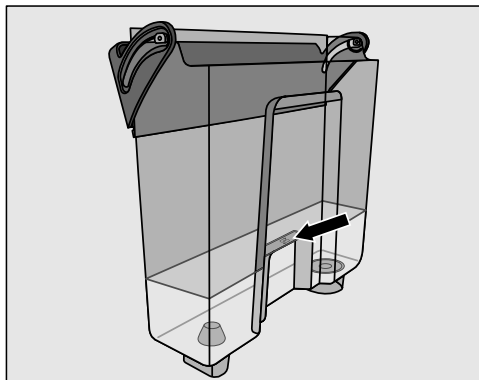

- Във водния резервоар сложете **1** таблетка за отстраняване на котлен камък.
- Напълнете водния резервоар с хладка вода до маркировката S .

При приготвяне на препаратите за отстраняване на котлен камък спазвайте точните съотношения. Не наливайте по-малко или по-голямо количество вода във водния резервоар. В противен случай процесът на отстраняване на котления камък ще прекъсне преждевременно.

Отстраняване на котлен камък

- Поставете обратно водния резервоар.
- Следвайте новите указания, които се появяват на дисплея.

Когато на дисплея се появи Fill the water container up to the descaling symbol S and replace it. Close the door.:

- Измийте старателно водния резервоар с чиста вода. Внимавайте във водния резервоар да **не** останат остатъци от препаратите за отстраняване на котлен камък. Напълнете водния резервоар с чиста питейна вода минимум до маркировката S .

Процесът на отстраняване на котлен камък е приключил, когато на дисплея се появи менюто с напитките.

Какво да правим, когато ...

Можете сами да отстраните повечето неизправности и грешки, които могат да възникнат при ежедневните операции. В много случаи можете да спестите време и пари, като не се налага да се обаждате на сервиза.

На интернет страница www.miele.com/service ще получите информация за самостоятелното отстраняване на неизправности.



Таблиците по-долу ще Ви помогнат да откриете и отстраните причините за неизправност или грешка.

Съобщения на дисплея



Съобщенията за грешка трябва да бъдат потвърдени с ОК. Това означава, че съобщението може да се появи повторно на дисплея дори когато грешката е отстранена.

Следвайте инструкциите на дисплея, за да отстраните “неизправността”.

Ако след това съобщението за грешка се появи отново, обадете се в сервиза.

Проблем	Причина и отстраняване
F1, F2, F80, F82	Налице е вътрешна повреда. ■ Изключете автоматичната кафемашина с бутона за включване/изключване  . Изчакайте около един час, преди отново да включите уреда.
F41, F42, F74, F77, F235, F236	Налице е вътрешна повреда. ■ Изключете автоматичната кафемашина с бутона за включване/изключване  . Изчакайте около 2 минути, преди отново да включите уреда.
F10, F17	Не се засмуква или се засмуква прекалено малко вода. ■ Извадете водния резервоар. Напълнете във водния резервоар прясна питейна вода. ■ Извадете и почистете цедката на водния резервоар (вижте глава “Почистване и поддръжка”, раздел “Изваждане и почистване на цедката на водния резервоар”).

Какво да правим, когато ...

Проблем	Причина и отстраняване
<p>F73 или Check the brew unit</p>	<p>Кафе групата не може да се върне в основното си положение.</p> <ul style="list-style-type: none">■ Изключете автоматичната кафемашина с бутон за включване/изключване .■ Извадете щепсела на автоматичната кафемашина от контакта. Изчакайте две минути, преди отново да включите щепсела.■ Извадете кафе групата и я почистете под течаща вода. <div data-bbox="400 507 879 850" data-label="Image"></div> <ul style="list-style-type: none">■ Върнете улея за кафето на кафе групата в основната му позиция.■ Не поставяйте кафе групата. Затворете вратата на уреда и включете автоматичната кафемашина с бутон за включване/изключване . <p>Задвижването на кафе групата се инициализира и се позиционира в основно положение.</p> <ul style="list-style-type: none">■ Когато се появи съобщението Insert the brew unit, поставете кафе групата отново в уреда. Затворете вратата на уреда.



Какво да правим, когато ...

Проблем	Причина и отстраняване
Too much ground coffee	<p>В отделението за смляно кафе има твърде много кафе.</p> <p>При сипване на повече от 12 г (2 равни кафени лъжици) смляно кафе в отделението за смляно кафе, кафе групата не може да го тампира. Смляното кафе се изхвърля в контейнера за утайка и на дисплея се появява съобщение за грешка.</p> <ul style="list-style-type: none">■ Изключете автоматичната кафемашина с бутон за включване/изключване .■ Извадете кафе групата и я почистете (вижте “Снемане на кафе групата и почистване на ръка”).■ Почистете вътрешността на автоматичната кафемашина от смляното кафе с прахосмукачка.■ Сипете максимално 12 г смляно кафе в отделението за смляно кафе.
	<p>В отделението за смляно кафе има твърде много кафе.</p> <p>Определени сортове кафе създават много обемисто количество смляно кафе. Най-често степента на смилане е настроена за прекалено едро смилане, а количеството кафе за смилане е настроено на максимална степен.</p> <ul style="list-style-type: none">■ Настройте степента на смилане на по-фино смилане.■ Изберете по-малко количество кафе за смилане. <p>Ако кафето не Ви харесва, напр. има твърде малко аромат, изпробвайте друг сорт кафе на зърна.</p>

Неочаквано поведение на автоматичната кафемашина

Проблем	Причина и отстраняване
Дисплеят остава тъмен, когато автоматичната кафемашина се включи с бутона за включване/изключване ☺.	Бутонът за включване/изключване ☺ не е бил докоснат достатъчно. <ul style="list-style-type: none"> ■ Докоснете вдлъбнатината на бутона за включване/изключване ☺ и задръжте най-малко за три секунди.
	Щепселът на захранващия кабел не е пъхнат докрай в контакта. <ul style="list-style-type: none"> ■ Пъхнете щепсела на захранващия кабел в контакта.
	Предпазителят на електрическата инсталация е сработил, защото автоматичната кафемашина, напрежението в жилището или друг уред са неизправни. <ul style="list-style-type: none"> ■ Извадете щепсела на автоматичната кафемашина от контакта. ■ Свържете се с електротехник или с центъра за обслужване на клиенти.
След включване на автоматичната кафемашина осветлението остава изключено.	Осветлението е било изключено. <ul style="list-style-type: none"> ■ Включете осветлението (вижте глава “Настройки”, раздел “Осветление”).
	Осветлението е неизправно. <ul style="list-style-type: none"> ■ Свържете се със сервиза.
Кафе машината внезапно се изключва.	Фабрично настроеното предварително време за изключване (20 минути) или програмираното от Вас време за изключване е изтекло. <ul style="list-style-type: none"> ■ При необходимост настройте времето за изключване отново (вижте глава “Настройки”, раздел “Таймер”).
	Мрежовият щепсел не е поставен правилно в контакта. <ul style="list-style-type: none"> ■ Включете мрежовия щепсел в контакта.
Сензорните бутони не реагират. Автоматичната кафемашина вече не изпълнява команди.	Налице е вътрешна повреда. <ul style="list-style-type: none"> ■ Прекъснете електрозахранването, като извадите щепсела на автоматичната машина за кафе от контакта или изключите предпазителя на инсталацията на жилището.

Какво да правим, когато ...

Проблем	Причина и отстраняване
Информацията на дисплея не се вижда или се вижда лошо.	<p>Настроена е твърде ниска яркост на дисплея.</p> <ul style="list-style-type: none"> ■ Променете тази настройка (вижте “Настройки”).
Появява се Fill and replace the water container, въпреки че водният резервоар е пълен и поставен.	<p>Водният резервоар не е поставен правилно в уреда.</p> <ul style="list-style-type: none"> ■ Извадете водния резервоар и го поставете отново. ■ Извадете и почистете цедката на водния резервоар (вижте глава “Почистване и поддръжка”, раздел “Изваждане и почистване на цедката на водния резервоар”). <p>При отстраняване на котления камък водният резервоар не е бил коректно напълнен или поставен.</p> <ul style="list-style-type: none"> ■ Напълнете водния резервоар до маркировката за отстраняване на котлен камък  и отново стартирайте процеса на отстраняване на котления камък.
След включване се появява Fill and replace the water container, въпреки че резервоарът е пълен и поставен. Уредът не изплаква.	<p>По автоматичната кафемашина се е образувал котлен камък.</p> <ul style="list-style-type: none"> ■ Изключете автоматичната кафемашина с бутона за включване/изключване . Изчакайте около един час. ■ Включете уреда отново. Когато се покаже Heating-up phase, докоснете сензорния бутон  и изберете Descal the appliance. ■ Отстранете котления камък от автоматичната кафемашина.
След включване се появява Empty the drip tray and the waste container, въпреки че и двете са изпразнени.	<p>Това не е повреда.</p> <p>Когато тавичката за оттичане и контейнерът за утайка бъдат изпразнени, след като автоматичната кафемашина е била изключена, вътрешният брояч не се нулира. На дисплея се показва съобщението Empty the drip tray and the waste container, въпреки че тавичката за оттичане и контейнерът за утайка все още не са максимално напълнени.</p>

Какво да правим, когато ...

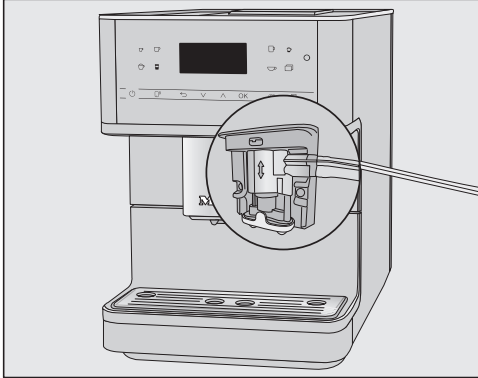
Проблем	Причина и отстраняване
<p>От централния изпускателен блок не излиза нито мляко, нито млечна пена.</p>	<p>Инсталацията за мляко е свързана грешно към централния изпускателен блок.</p>  <p>Шевът на инсталацията за мляко, на централния изпускателен блок и на вентила за промиване Ви улеснява за сглобяването.</p> <ul style="list-style-type: none">■ Проверете дали инсталацията за мляко е свързана правилно към централния изпускателен блок. <p>Инсталацията за мляко е запушена.</p> <ul style="list-style-type: none">■ Почистете старателно централния изпускателен блок и инсталацията за мляко с четката за почистване.
<p>Въпреки че тавичката за оттичане е празна, на дисплея се появява Empty the drip tray and the waste container.</p>	<p>Това не е повреда. Тавичката за оттичане не е извадена наистина и/или е поставена твърде бързо обратно.</p>
<p>Появява се Insert the drip tray and the waste container, въпреки че и двете са поставени.</p>	<p>Тавичката за оттичане не е поставена правилно и затова сензорът не я долавя.</p> <ul style="list-style-type: none">■ Изпразнете тавичката за оттичане и контейнера за утайка. Сглобете отново всички части и поставете тавичката за оттичане в автоматичната кафемашина, като я пхнете докрай.

Какво да правим, когато ...

Проблем	Причина и отстраняване
Контейнерът за утайка е препълнен, въпреки че тавичката за изкапване и контейнерът за утайка са били изпразвани след всяка инструкция на дисплея.	<p>Вероятно тавичката за изкапване е извадена, без да бъде изпразнен контейнерът за утайка.</p> <p>При изваждане на тавичката за изкапване вътрешният брояч за изпразването на контейнера за утайка се нулира.</p> <ul style="list-style-type: none">■ Когато вадите тавичката за изкапване, винаги изпразвайте контейнера за утайка.
	<p>Определени типове зърна създават смляно кафе в голям обем при смилането и съответно се получава по-голяма утайка (“бучки от кафе”).</p> <ul style="list-style-type: none">■ При необходимост коригирайте количеството кафе и степента на смилане.■ Изпразвайте контейнера за утайка по-често, отколкото се показва подкана на дисплея.
Въпреки че резервоарът за кафе на зърна е бил току що напълнен, се появява съобщението <i>Fill the bean container.</i>	<p>Това не е повреда.</p> <ul style="list-style-type: none">■ Потвърдете съобщението с <i>OK</i>. <p>В мелачката не падат достатъчно кафени зърна. Тъмно изпечено кафе ли ползвате? Много тъмно изпеченото кафе често е маслено. Маслата могат да се отложат по стените на резервоара и да попречат на зърната кафе да падат надолу.</p> <ul style="list-style-type: none">■ Направете кафе и наблюдавайте дали кафените зърна в контейнера за кафе на зърна се плъзгат надолу.■ Когато използвате тъмно изпечено, маслено кафе, почиствайте контейнера за кафе на зърна по-често. <p>Пробвайте евентуално друг сорт кафе, което е с по-ниска масленост.</p>
Автоматичната кафемашина не изплаква при включване.	<p>Това не е повреда.</p> <p>Когато автоматичната кафемашина вече е достигнала експлоатационната температура, изплакването на тръбопроводната система не се задейства при включване.</p>

Какво да правим, когато ...

Проблем	Причина и отстраняване
<p>Приготвянето на напитки с кафе многократно бива прекъснато и се появява съобщението Fill the bean container.</p>	<p>Това не е повреда. Кафе групата не долавя наличието на смляно кафе. Определени сортове кафе създават малък обем смляно кафе. Най-често степента на смилане е настроена за прекалено фино смилане, а количеството кафе за смилане е настроено на минимална степен.</p> <ul style="list-style-type: none"> ■ Потвърдете съобщението с <i>ОК</i>. <p>Ако кафето е прекалено силно или е прекалено горчиво на вкус за Вас, изпробвайте друг сорт кафе.</p> <p>Ако съобщението се появява при приготвянето на всички кафени специалитети:</p> <ul style="list-style-type: none"> ■ Настройте степента на смилане на малко по-грубо смилане (вижте “Степен на смилане”). ■ Настройте по-голямо количество кафе за смилане. <p>Вземете под внимание и евентуално променените напитки в “Профили”.</p> <p>Ако съобщението се появява само при приготвянето на избрани кафени специалитети:</p> <ul style="list-style-type: none"> ■ Проверете настройките на количеството кафе, което се смилва за една доза, за конкретния кафе специалитет (вижте “Количество кафе, което се смилва за една доза”). Настройте по-голямо количество кафе за смилане. ■ При необходимост настройте и степента на смилане на малко по-грубо смилане.
<p>Процесът на отстраняване на котления камък е бил стартиран неволно.</p>	<p>Процесът на отстраняване на котления камък не може да бъде прекъснат след докосване на <i>ОК</i>. Процесът трябва да се осъществи докрай. Това е защитна настройка, за да може автоматичната кафемашина да се почисти от котления камък докрай. Това е много важно за дългия експлоатационен живот и изправността на вашата автоматична кафемашина.</p> <ul style="list-style-type: none"> ■ Отстранете котления камък от автоматичната кафемашина (вижте “Отстраняване на котления камък от уреда”).

Какво да правим, когато ...

Проблем	Причина и отстраняване
<p>От централния изпускателен блок не изтича кафе. Или кафето излиза само през едната дюза.</p>	<p>Централният изпускателен блок е запушен.</p> <ul style="list-style-type: none">■ Изплакнете тръбите за кафе (вижте глава “Почистване и поддръжка”, раздел “Изплакване на уреда”). <p>Все още не изтича кафе или изтича само от едната страна от централния изпускателен блок?</p> <ul style="list-style-type: none">■ Разглобете централния изпускателен блок и старателно почистете всички части. Използвайте включената в доставката четка за почистване за труднодостъпните места.■ Внимавайте при сглобяването монтажът да бъде правилен. <p>Кафе групата е запушена.</p> <ul style="list-style-type: none">■ Обезмаслете кафе групата (вижте глава “Почистване и поддръжка”, раздел “Обезмасляване на кафе групата и почистване на вътрешността”).

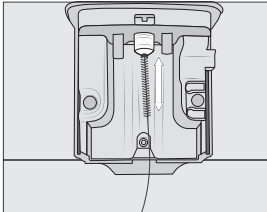
Проблем	Причина и отстраняване
<p>При пускане на мляко то започва да пръска. По време на приготвянето се чува съскащ шум.</p> <p>Въпреки че трябва да бъде приготвена млечна пена, от централния изпускателен блок тече само горещо мляко.</p>	<p>Инсталацията за мляко не е правилно монтирана.</p> <ul style="list-style-type: none">■ Внимавайте за шева на двойния маркуч, когато поставяте инсталацията за мляко на централния изпускателен блок.■ Ако сте разединили инсталацията за мляко от вентила за промиване: двойният маркуч има различни диаметри. Внимавайте за правилнотоглобяване.
	<p>Температурата на използваното мляко е твърде висока. Добра млечна пена се приготвя само със студено мляко (< 10 °C).</p> <ul style="list-style-type: none">■ Проверете температурата на млякото.
	<p>Централният изпускателен блок не е монтиран правилно и засмуква въздух. Или са запушени дюзите.</p> <ul style="list-style-type: none">■ Проверете дали централният изпускателен блок е монтиран правилно. Внимавайте всички части да бъдат свързани плътно една към друга.■ Почистете централния изпускателен блок. Изтъркайте дюзите под течаща вода, за да отстраните замърсяванията.
	<p>Инсталацията за мляко, свързващите елементи, тръбата от неръждаема стомана на резервоара за мляко или засмукващата инсталация са запушени.</p> <ul style="list-style-type: none">■ Почистете старателно частите с четката за почистване.
	<p>Дюзата за пара в централния изпускателен блок е запушена.</p>  <ul style="list-style-type: none">■ Почистете дюзата за пара с четката за почистване (вижте изображението).

Какво да правим, когато ...

Проблем	Причина и отстраняване
По капака на тавичката за оттичане и във вътрешността на кафе групата има смляно кафе.	<p>Това не е повреда.</p> <p>При движението на кафе групата по време на процеса на приготвяне на запарката може да е паднало малко кафе отстрани. Използваният сорт кафе, степента на смилане и количеството за смилане също оказват влияние върху количеството. Важно! Почиствайте редовно вътрешността на автоматичната кафемашина, за да предотвратите появата на мухъл или други подобни образувания.</p> <p>Проверете дали количеството кафе, което се смила за една доза, евентуално не е настроено твърде високо.</p>
Дисплеят е осветен, но автоматичната кафемашина не нагрива и не приготвя напитки. Не можете да изключите автоматичната кафемашина.	<p>Активиран е демонстрационният режим за презентиране на автоматичната кафемашина в магазини или в изложбени зали.</p> <ul style="list-style-type: none">■ Деактивирайте демонстрационния режим.

Незадоволителен резултат

Проблем	Причина и отстраняване
Кафето не е достатъчно горещо.	<p>Порцелановата чаша не е била предварително подгрята.</p> <p>Колкото по-малка е порцелановата чаша и колкото по-дебели са стените ѝ, толкова по-важно е предварителното подгряване.</p> <ul style="list-style-type: none"> ■ Подгрейте чашата, например с функцията “Подгряване на чашите” (в зависимост от модела).
	<p>Температурата на запарване е прекалено ниска.</p> <ul style="list-style-type: none"> ■ Настройте температурата на запарване на по-висока степен.
	<p>Ситата на кафе групата са запушени.</p> <ul style="list-style-type: none"> ■ Извадете кафе групата и я почистете на ръка. ■ Обезмаслете кафе групата.
Времето на загреване е по-дълго. Количеството вода вече не е оптималното и автоматичната машина е с по-малък капацитет. Кафето изтича много бавно от централния изпускателен блок.	<p>По автоматичната кафемашина се е образувал котлен камък.</p> <ul style="list-style-type: none"> ■ Отстранете котления камък от автоматичната кафемашина.
Подаденото количество на кафените напитки се е променило.	<p>Кафе групата е запушена.</p> <ul style="list-style-type: none"> ■ Обезмаслете кафе групата (вижте глава “Почистване и поддръжка”, раздел “Обезмасляване на кафе групата и почистване на вътрешността”).
Консистенцията на млечната пяна не е добра.	<p>Температурата на млякото е прекалено висока. Добра млечна пяна се приготвя само със студено мляко (< 10 °C).</p> <ul style="list-style-type: none"> ■ Контролирайте температурата на мляко в съда за мляко.
	<p>Тръбите за мляко са запушени.</p> <ul style="list-style-type: none"> ■ Почистете старателно централната дюза и тръбите за мляко с четката за почистване.

Какво да правим, когато ...

Проблем	Причина и отстраняване
При смилането на зърната кафе се чува посилен шум от обикновено.	<p>По време на меленето резервоарът за кафени зърна е бил изпразнен.</p> <ul style="list-style-type: none">■ Напълнете резервоара с пресни кафени зърна. <p>Сред кафените зърна е възможно да има чужди тела, напр. пластмаса или камъчета.</p> <ul style="list-style-type: none">■ Изключете незабавно автоматичната машина за кафе. Свържете се със сервиза.
Кафето изтича прекалено бързо в чашата.	<p>Кафето е прекалено едро смляно.</p> <ul style="list-style-type: none">■ Настройте степента на смилане на по-фино смилане (вижте “Степен на смилане”).
Кафето изтича прекалено бавно в чашата.	<p>Кафе групата е запушена.</p> <ul style="list-style-type: none">■ Обезмаслете кафе групата (вижте глава “Почистване и поддръжка”, раздел “Обезмасляване на кафе групата и почистване на вътрешността”).
Кафето или еспресото не образуват пяна.	<p>Зърната кафе не са пресни. Ако изпечените зърна кафе бъдат съхранявани твърде дълго отворени, въглеродният диоксид излиза малко по малко от зърната кафе. Затова при приготвянето вече не се образува пяна.</p> <p>Разбира се, можете да продължите да използвате зърната кафе.</p>



Ако няма да използвате автоматичната кафемашина за по-продължителен период от време или искате да я транспортирате на по-дълги разстояния, трябва да подготвите уреда за това време по следния начин:

- Изпразнете и почистете резервоара за кафе на зърна
- Изпразнете и почистете водния резервоар
- Изпарете машината
- Почистете вътрешността ѝ
- Опаковайте я надеждно

Изпаряване на автоматичната кафемашина

Преди да приберете автоматичната кафемашина за по-продължителен период от време или да я транспортирате, особено при температури под нула градуса, трябва да изпарите уреда.

При изпаряването се отстранява наличната вода от системата, за да се предотвратят повреди от вода и замръзване в уреда.

- Докоснете сензорния бутон .
- Изберете Further | Settings  | Showroom programme | Evaporate.

Процесът на почистване не може да се прекъсва. Процесът трябва да се осъществи докрай.

- Изберете Yes и потвърдете с OK.
- Следвайте указанията, които се появяват на дисплея.

 **Внимание!** Опасност от изгаряне от повърхността или парата на дюзите! Излиза гореща пара.

Когато дисплеят угасне, изпаряването е приключило.

- Извадете щепсела от контакта, за да изключите автоматичната кафемашина от електрическата мрежа.
- Почистете тавичката за оттичане и контейнера за утайка.

Опаковане

Опаковайте уреда само ако е чист и сух. Остатъците от смляно кафе могат да надраскат повърхностите. Освен това остатъците от кафе, мляко и вода благоприятстват развитието на микроорганизми.

Използвайте оригиналната опаковка, за да опаковате кафе машината.

Сложете в кутията и ръководство за употреба. Така то ще Ви бъде под ръка, когато поискате да използвате кафе машината отново.

Център за обслужване на клиенти и гаранция

На интернет страница www.miele.com/service ще получите информация за самостоятелното отстраняване на неизправности и за резервни части на Miele.

Гаранция

Гаранционният срок е 2 години.

Повече информация можете да намерите в доставените с машината гаранционни условия.

Контакт при неизправности

При неизправности, които не можете да отстраните сами, уведомете например Вашия специализиран търговец на Miele или сервиза на Miele.

Можете да запазите час в сервиза на Miele онлайн на адрес www.miele.bg/service.

Информацията за връзка със сервиза на Miele ще откриете в края на този документ.

Сервизът се нуждае от идентификатора на модела и фабричния номер (фабр./сериен номер/№). Данните ще намерите на табелката с данни.

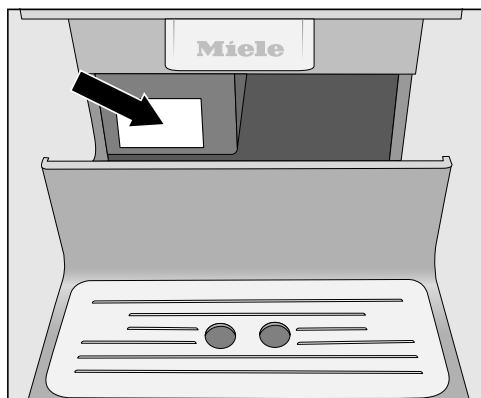

Тези продукти и други акcesoари можете да закупите в интернет магазина на Miele, сервиза на Miele или от вашия специализиран Miele магазин.

Акcesoари, включени в доставката

- **Стартов комплект “Препарати Miele за поддръжка на уреда”**
В зависимост от модела в доставката са включени различни почистващи препарати.
- **Почистваща четка**
напр. за почистване на инсталацията за мляко
- **Тръбичка за засмукване на мляко**
за приготвяне на мляко директно от продажбената опаковка
- **Резервоар за мляко с капачка**
за съхранение и приготвяне на мляко (в зависимост от окомплектовката на модела)

Допълнително закупувани акcesoари

В асортимента на Miele се предлагат редица помощни акcesoари и препарати за почистване и поддръжка, предназначени за автоматичната кафемашина.

- **Универсална микрофибърна кърпа**
за отстраняване на следи от пръсти и леки замърсявания
- **Таблетки за почистване**
за обезмасляване на кафе групата
- **Таблетки за отстраняване на котлен камък**
за отстраняване на котления камък от инсталацията за вода
- **Резервоар за мляко с капак**
за съхранение и приготвяне на мляко
- **CJ Jug 1,0 l**
термос за кафе или чай (функция на кана)
- **Black Edition One for all на Miele**
цели кафени зърна – перфектно за приготвяне на еспресо, кафе крема и кафени специалитети с мляко
- **Black Edition Espresso на Miele**
цели кафени зърна – перфектно за приготвяне на еспресо
- **Black Edition Café Crema на Miele**
цели кафени зърна – перфектно за приготвяне на кафе
- **Black Edition Decaf на Miele**
цели кафени зърна – перфектно за приготвяне на всички безкофеинови кафени специалитети

Енергоспестяване

Със следните съвети можете да спестите енергия и пари, както и да запазите околната среда:

- Експлоатирайте автоматичната кафемашина в Eco mode.
- Ако не използвате автоматичната кафемашина, изключете уреда с бутона за включване/изключване .
- Променете настройката на таймера Switch off after на 20 минути. Тогава автоматичната кафемашина се изключва 20 минути след последното приготвяне на напитка или след последното докосване на сензорен бутон.
- Ако подгрявате чашите за кафе само от време на време, изключете функцията “Подгряване на чашите”. Вместо това можете да подгрявате чашите с гореща вода.

Серийно кафе машината е “готова за включване” за свързване към защитен контакт.

Поставете кафе машината така, че контактът да е достъпен свободно. Ако контактът не е свободно достъпен, тогава се уверете, че от страната на инсталацията има устройство за разединяване на всеки полюс.



Опасност от пожар вследствие на прегряване.

Използването на кафе машината с разклонители или удължители за захранване може да доведе до претоварване на кабелите.

От съображения за безопасност не използвайте разклонители, удължители за захранване, адаптери и/или така наречените енергоспестяващи щекери.

Електрическата инсталация трябва да е изпълнена съгласно VDE 0100.

От съображения за сигурност препоръчваме употребата на прекъсвач на остатъчен ток (RCD) от типа  в определената за дома инсталация за електрическо свързване на кафе машината.

Повреденият мрежов захранващ кабел може да се сменя само със специален захранващ кабел от същия тип (предлаган от отдела за обслужване на клиенти на Miele). От съображения за безопасност смяната трябва да се извършва само от квалифициран специалист или от отдела за обслужване на клиенти на Miele.

Табелката с данни дава информация за номиналната разходвана мощност. Предпазителят трябва да е най-малко 10 А.

Сравнете тази информация с данните за електрическото свързване на мястото.

В случай на съмнение се обърнете към квалифициран електротехник.

Възможна е временна или постоянна работа към автономна или несинхронна с мрежата инсталация за захранване с енергия (напр. островни мрежи, системи за подсигуряване). Предпоставка за работата е спазването на предписанията на EN 50160 или сравним стандарт от страна на инсталацията за захранване с енергия.

Функциите и начинът на работа на защитните мерки, предвидени в тази домашна инсталация и в този продукт на Miele, трябва да бъдат гарантирани и при изолиран режим на работа или при несинхронна с мрежата работа, или да бъдат заменени с равностойни мерки в инсталацията. Както например е описано в актуалната публикация на VDE-AR-E 2510-2.

Указания за поставяне

 Опасност от прегряване поради недостатъчна вентилация. Ако автоматичната кафемашина не се вентилира достатъчно, уредът може да прегрее. Погрижете се за достатъчна вентилация на автоматичната кафемашина. По време на експлоатация не покривайте автоматичната кафемашина с кърпи или други подобни.

Ако сте поставили автоматичната кафемашина зад затворен мебелен панел, при затворена вратичка се задържа топлина и влага. Вследствие на това автоматичната кафемашина и/или мебелният шкаф могат да се повредят. Не затваряйте мебелната вратичка, когато кафемашината работи.

Обърнете внимание на следните указания за поставяне:

- Мястото за поставяне трябва да е сухо и проветриво.
- Температурата на околната среда на мястото за поставяне е между +10 °C и +38 °C.
- Автоматичната кафемашина трябва да бъде поставена на хоризонтална повърхност. Поставната повърхност трябва да бъде нечувствителна към вода.

Ако поставяте автоматичната кафемашина в ниша, нишата трябва да има следните минимални размери:

Височина	508 mm
Ширина	450 mm
Дълбочина	555 mm

При поставяне обърнете внимание: за да можете да изваждате кафе групата, вратичката на уреда трябва да може да се отваря докрай.

- Поставете автоматичната машина за кафе на едно ниво с предния ръб на нишата.

Размери на уреда

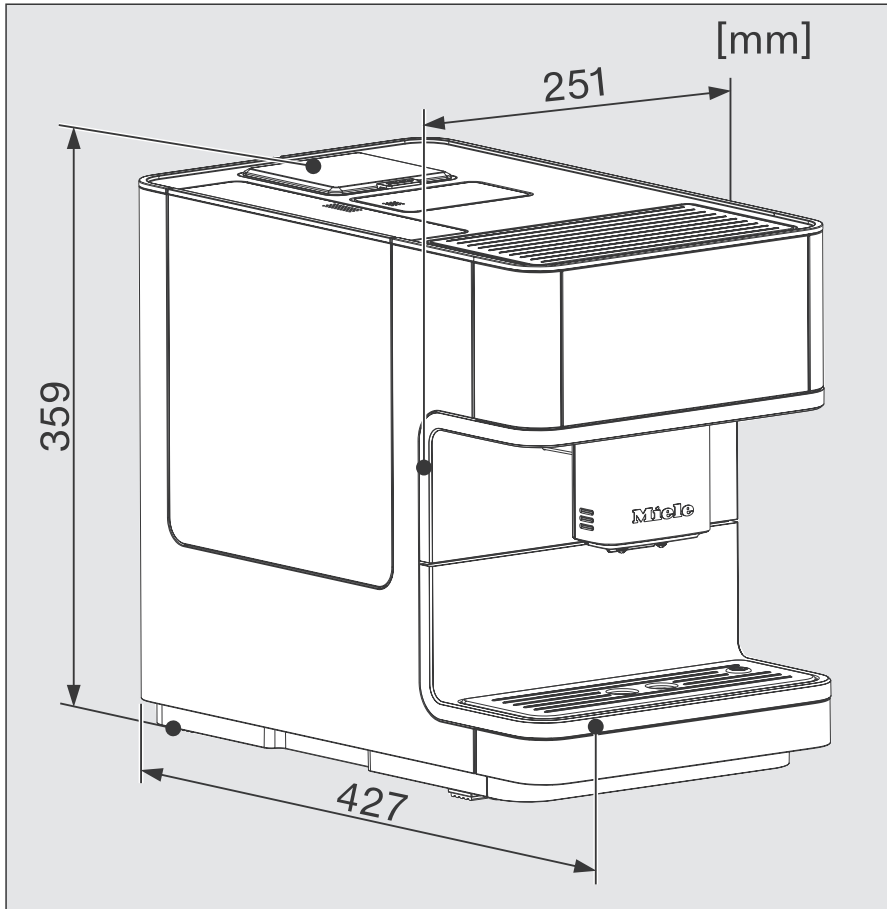

Технически данни

Консумация на електроенергия в режим Standby:	< 0,1 вата
Консумация на електроенергия в мрежови режим на готовност:	< 0,5 вата
Налягане на помпата:	макс. 15 bar
Проточен нагревател:	1 Термоблок от неръждаема стомана
Размери на уреда (Ш x В x Д):	251 x 359 x 427 mm
Нетно тегло:	9,9 kg
Дължина на мрежовия захранващ кабел:	144 cm
Вместимост Воден резервоар:	1,8 l
Вместимост на резервоара за кафе на зърна:	прибл. 300 g
Вместимост на резервоара за мляко:	0,7 l
Вместимост Тавичка за оттичане:	0,8 l
Вместимост Контейнер за утайка:	макс. 10 порции утайка от кафе
Централен изпускателен блок:	с възможност за регулиране по височина 80-140 mm
Мелачка:	Конична мелачка от стомана
Степен на смилане:	възможност за регулиране на 5 степени
Порция смяно кафе:	макс. 12 g
Честотна лента:	2,400–2,4835 GHz
макс. мощност на излъчване	< 100 mW

(Резервоарът за мляко при CM 6360, CM 6560 е включен в обхвата на доставката.)

Декларация за съответствие

С настоящото Miele декларира, че тази автоматична кафемашина съответства на Директива 2014/53/ЕС.

Пълния текст на ЕС декларацията за съответствие можете да откриете на един от следните интернет адреси:

- Продукти, изтегляне, на www.miele.bg

МИЛЕ БЪЛГАРИЯ ЕООД
Ул. Бяла черква №24
гр.София, 1408

Тел: + 359 2 426 00 89
+ 359 882 391 073
Имейл адрес: info@miele.bg
www.miele.bg

Miele & Cie. KG
Carl-Miele-Straße 29
33332 Gütersloh
Deutschland

CM 6160, CM 6360, CM 6560

bg-BG

M.-Nr. 11 619 112 / 00