

## Ръководство за експлоатация и монтаж Хладилници



**Задължително** прочетете тази инструкция за експлоатация и монтаж преди поставянето, монтажа и пускането в експлоатация. Така ще предпазите себе си и ще предотвратите евентуални щети.

# Съдържание

<b>Указания за безопасност и предупреждения</b> .....	<b>4</b>	Доставени принадлежности .....	39
<b>Устойчивост и опазване на околната среда</b> .....	<b>14</b>	Допълнителни закупвани принадлежности.....	39
Така пестите енергия .....	15	<b>Включване и изключване на фризера</b> .....	<b>41</b>
<b>Монтаж</b> .....	<b>17</b>	Преди първото използване .....	41
Място на монтиране .....	17	Свързване на хладилника.....	41
Изисквания относно вентилацията.....	18	Включване на хладилника.....	41
Монтиране на няколко хладилни уреда един до друг .....	19	Изключване на хладилника .....	41
Монтиране Side by Side.....	19	При продължително отсъствие .....	41
Смяна на положението на пантите на вратата.....	19	Задължителни условия за свързването в мрежа .....	42
Поръчка на отпечатани инструкции за употреба и монтаж .....	20	Извършване на свързване в мрежа за първи път .....	42
Монтиране на хладилния уред.....	20	Извършване на Scan & Connect .....	42
Нивелиране на хладилния уред...	21	<b>Обслужване</b> .....	<b>43</b>
Вграждане на хладилния уред в кухненски бокс .....	21	Оптимална температура .....	43
Размери на уреда .....	24	Индикатор за температурата ...	43
Свързване към електричеството..	30	Настройка на температурата....	43
<b>Описание на уреда</b> .....	<b>32</b>	Възможни стойности за настройка .....	43
Преглед на уреда.....	32	Използване на функциите “Супер охлаждане” и DynaCool.....	44
Контролен панел с дисплей .....	34	Съхранение на продукти в зоната за охлаждане .....	46
Режим на настройка  .....	34	Участъци с различно охлаждане .....	46
Оформление на вътрешното пространство .....	37	Съхраняване на храните опаковани или неопаковани?.....	46
Място за тава за печене .....	37	Съхранение на хранителни продукти в чекмеджето DailyFresh .....	47
Преместване на отделенията за съхранение/отделението за бутилки .....	37	Чекмедже DailyFresh.....	47
Преместване на рафта за съхранение .....	37		
Преместване на двукомпонентен рафт за съхранение.....	38		
Преместване на двукомпонентен рафт за съхранение.....	38		
Преместване на поставката за бутилки .....	38		
Преместване на филтъра Active AirClean.....	39		

<b>Предприемане на други настройки</b> .....	<b>49</b>	След почистването.....	61
Обяснения на съответните настройки.....	49	<b>Отстраняване на проблеми</b> .....	<b>63</b>
Режим “Парти”  .....	49	Вътрешно осветление .....	68
Режим “Отпуск”  .....	49	Причини за шумовете .....	69
Включване на функцията за заключване  /  .....	50	<b>Сервизно обслужване</b> .....	<b>71</b>
Режим “Шабат”  .....	50	Контакт при неизправности .....	71
Промяна на периода до използване на алармата за отворена врата  .....	51	База данни EPREL .....	71
Свързване в мрежа.....	51	Гаранция .....	71
Промяна на силата на предупредителните и звуковите сигнали  /  .....	53	<b>Информация</b> .....	<b>72</b>
Промяна на яркостта на дисплея  .....	54	Декларация за съответствие .....	72
Изключване на режима за презентация  .....	54	Авторски права и лицензи .....	72
Възстановяване на фабричните настройки  .....	54		
Информация <b>i</b> .....	54		
Индикация за смяна на филтъра за миризми  .....	54		
Режим за почистване  .....	55		
<b>Почистване и грижа</b> .....	<b>56</b>		
Обезскрежаване .....	56		
Указания относно препаратите за почистване .....	56		
Подготовка на хладилника за почистване .....	56		
Почистване на вътрешното пространство .....	57		
Почистване на аксесоарите на ръка или в съдомиялна машина... ..	57		
Изваждане и разглобяване на аксесоари за почистването .....	58		
Почистване на предния панел на уреда и на страничните стени.....	61		
Почистване на уплътнението на вратата.....	61		
Почистване на вентилационните и обезвъздушителните отвори .....	61		

## Указания за безопасност и предупреждения

Този хладилен уред съответства на предписаните изисквания за безопасност. Въпреки това неправилната употреба може да доведе до нараняване на хора и материални щети.

Прочетете внимателно ръководството за употреба и монтаж, преди да започнете да използвате хладилния уред. Те съдържат важни указания за монтажа, безопасността, употребата и техническото обслужване. Така ще предпазите себе си и ще предотвратите причиняването на щети на хладилния уред. Съгласно стандарт IEC 60335-1 Miele обръща изрично внимание на това, че цялата налична информация за монтаж на хладилния уред, както и указанията за безопасност и предупрежденията, трябва непременно да се прочетат и да се спазват. Miele не носи отговорност за щети, които са причинени вследствие на неспазване на тези указания.

Съхранявайте ръководството за употреба и монтаж. Предайте ръководство за употреба и монтаж на следващ собственик.

### Употреба по предназначение

- ▶ Този хладилен уред е предназначен за употреба в домакинството и в среда, подобна на домашната, например
  - в магазини, офиси и друга подобна работна среда
  - в селскостопански постройки
  - от клиенти в хотели, мотели, закусвални и други типични жилищни пространства.

Този хладилен уред не е предназначен за употреба на открито.

- ▶ Използвайте хладилния уред само за охлаждане и съхранение на хранителни продукти в нормални домашни условия.

Хладилният уред не е подходящ за замразяване на хранителни продукти.

Не се разрешава използването за никакви други цели.

- ▶ Хладилникът не е предназначен за съхраняване и охлаждане на медикаменти, кръвна плазма, лабораторни препарати или подобни вещества и продукти, залегнали в основата на медицинската продуктова линия. Неправилното използване на хладилника може да доведе до увреждане на съхраняваните стоки или тяхното разваляне. Освен това хладилникът не е подходящ за работа във взривоопасни зони.

Miele не носи отговорност за щети, които са причинени от употреба не по предназначение или от неправилна експлоатация.

## Указания за безопасност и предупреждения

▶ Лица (включително деца), които поради ограничените си физически, сензорни или умствени способности или поради своята неопитност или незнание не са в състояние да използват правилно хладилния уред, трябва да бъдат наблюдавани по време на експлоатация.

Тези лица могат да използват хладилния уред без надзор само когато работата с него им е обяснена така, че да могат да го използват по безопасен начин и да разберат потенциалните опасности вследствие на неправилната употреба.

### Деца в домакинството

▶ Деца под 8 години трябва да се държат далеч от хладилния уред, освен ако не са под постоянно наблюдение.

▶ Деца над осем годишна възраст могат да боравят с фризера без надзор единствено и само ако предварително им е обяснено как да работят безопасно с него. Децата трябва да са в състояние да разпознават и разбират потенциалните опасности вследствие на неправилната употреба.

▶ Децата не трябва да почистват или поддържат фризера без надзор.

▶ Наблюдавайте децата, които се намират близо до фризера. Не позволявайте на децата да си играят с фризера.

▶ Опасност от задушаване. В процеса на игра децата могат да се увият в опаковъчния материал (например фолиото) или да го поставят на главата си и да се задушат. Дръжте опаковъчния материал на недостъпно за деца място.

### Техническа безопасност

▶ Системата на охлаждащата течност е тествана за течове. Този хладилник съответства на предписаните изисквания за безопасност, както и на съответните директиви на ЕО.



При повреда на охлаждащия кръг: могат да излязат хладилен агент и масло и да се запалят.

## Указания за безопасност и предупреждения

---

► Предупреждение: опасност от пожар/запалими материали. Този символ се намира върху компресора и указва за наличие на запалими материали. Не премахвайте този стикер.

Съдържащият се хладилен агент (данни върху табелката с данни) е екологичен, но запалим.

Използването на този екологичен хладилен агент води до частично увеличаване на шума при експлоатация. Освен работните шумове на компресора могат да се появят и шумове от циркулацията в целия охлаждащ кръг. За съжаление, тези ефекти не могат да бъдат избегнати, но нямат никакво въздействие върху функционалността на хладилния уред.

При транспортирането и при вграждането/монтажа на хладилния уред внимавайте да не бъдат повредени компоненти на охлаждащия кръг. Пръскащият хладилен агент може да увреди очите, а изтичащият хладилен агент може да се възпламени.

При повреди:

- Избягвайте открит огън или запалителни източници.
- Изключете хладилния уред от електрическата мрежа.
- Проветрете за няколко минути помещението, в което се намира хладилният уред.
- Уведомете отдела за обслужване на клиенти.

► Колкото повече хладилен агент има в един хладилен уред, в толкова по-голямо помещение трябва да бъде монтиран той. При евентуален теч в прекалено малки помещения може да се образува възпламенима смес от газ и въздух. За всеки 8 g хладилен агент помещението трябва да разполага с обем най-малко 1 m<sup>3</sup>. Количеството на хладилния агент е отбелязано на табелката с данни във вътрешността на хладилния уред.

► Ако вентилационните сечения са покрити или блокирани, при повреда на охлаждащия кръг може да се образува запалителна газово-въздушна смес. Задължително спазвайте посочените напречни сечения на вентилационните отвори. Вентилационните отвори не трябва да са закрити или запушени.

► Параметрите за свързване (предпазител, честота, напрежение) върху Табелката с данни на фризера трябва задължително да съвпадат с данните на електрическата мрежа, за да се избегне опасността от увреждане на уреда. Сравнете ги преди свързването. Ако се колебаете, консултирайте се с квалифициран електротехник.

## Указания за безопасност и предупреждения

---

- ▶ Електрическата безопасност на фризера е гарантирана само ако той е свързан към правилно инсталирана система от защитни проводници. Това основно изискване за безопасност трябва да бъде гарантирано. При съмнения възложете проверката на електрическата инсталация на квалифициран електротехник.
- ▶ Възможна е временна или постоянна работа към автономна или несинхронна с мрежата инсталация за захранване с енергия (като напр. островни мрежи, системи за архивиране на данни). Предпоставка за работата е спазването на предписанията на EN 50160 или на сходен стандарт от страна на инсталацията за захранване с енергия.  
Функцията и начинът на работа на защитните мерки, предвидени в тази домашна инсталация и в този продукт на Miele, трябва да бъдат гарантирани и при островен режим на работа или при несинхронна с мрежата работа, или да бъдат заменени с равностойни мерки в инсталацията. Както например е описано в актуалната публикация на VDE-AR-E 2510-2.
- ▶ За да можете в случай на авария лесно да изключите хладилника от електрозахранването, контактът не трябва да се намира зад уреда и до него трябва да има лесен достъп.
- ▶ Когато щепселът е повреден, незабавно изключете хладилния уред от електрическата мрежа. Свържете се с отдела за обслужване на клиенти.
- ▶ Повреденият захранващ кабел може да се сменя само със специален захранващ кабел от същия тип (предлаган в онлайн магазина на Miele или от отдела за обслужване на клиенти на Miele). От съображения за безопасност смяната трябва да се извършва само от квалифициран специалист или от отдела за обслужване на клиенти на Miele.
- ▶ Разклонителите или удължителите не осигуряват необходимата безопасност (опасност от пожар). Поради това не включвайте фризера чрез тях към електрическата мрежа.
- ▶ Ако до токопроводящите части на електрическата мрежа или до захранващия кабел проникне влага, тя може да предизвика късо съединение. Поради тази причина не използвайте хладилника във влажна среда (например гараж, перално помещение).
- ▶ Този фризер не трябва да се използва в подвижни съоръжения (например кораби).

## Указания за безопасност и предупреждения

---

- ▶ Повреди на фризера могат да застрашат вашата безопасност. Проверете го за видими повреди. Никога не използвайте неисправен фризер.
- ▶ Този хладилен уред не е предназначен за враждане.
- ▶ При работи по монтажа и поддръжката или ремонтни дейности хладилникът трябва да бъде изключен от електрическата мрежа. Уредът се счита за изключен, когато:
  - са изключени предпазителите на електротаблото или
  - изцяло са развити предпазителите на електротаблото или
  - щепселът е изключен от контакта. За да изключите щепсела от контакта, издърпайте самия щепсел, а не захранващия кабел.
- ▶ Неправилно извършените дейности по инсталиране, поддръжка или ремонт могат да създадат значителни опасности за потребителя, за които производителят не поема отговорност. Работите по монтажа и поддръжката, както и ремонтите, могат да се извършват само от квалифициран специалист или от отдела за обслужване на клиенти на Miele.
- ▶ Гаранционните претенции се обезсилват, ако хладилният уред не е ремонтиран от квалифициран специалист или от отдела за обслужване на клиенти на Miele.
- ▶ Препоръчваме да замените дефектните компоненти с оригинални резервни части. При съобразен с изискванията монтаж на оригинални резервни части Miele гарантира, че се запазва цялостното изпълнение на изискванията за безопасност, както и гаранционните претенции.
- ▶ Поради специалните условия на експлоатация и изискванията (например относно температурата, влажността, химическата устойчивост, устойчивостта на изтъркване и на вибрации), този хладилен уред е оборудван със специална лампа. Тази лампа може да се използва само за предвидената употреба. Лампата не е подходяща за осветление на помещение. Смяната трябва да се извършва само от квалифициран специалист или от отдела за обслужване на клиенти на Miele. Този хладилен уред съдържа няколко източника на светлина с минимален клас на енергийна ефективност F.

## Правилен монтаж

- ▶ При монтажа на хладилника задължително съблюдавайте и приложените указания за монтаж.
- ▶ Извършете смяната на посоката на отваряне на вратата (ако е необходимо) съгласно инструкциите за монтаж.
- ▶ Хладилните уреди, съдържащи “S” в идентификатора на модела, могат да се монтират един до друг в комбинация Side by Side:
  - Извършете монтажа, както е описано в приложената инструкция за монтаж.
  - Не променяйте положението на пантите на вратата, тъй като разположението на хладилните уреди е предварително зададено.
- ▶ При транспортирането и монтажа на хладилния уред винаги носете защитни ръкавици.
- ▶ Хладилният уред е тежък и може да се обърне напред, ако вратата/вратите му е/са отворена(и):
  - Транспортирайте или местете хладилния уред с поне 2 човека.
  - Сменяйте посоката на отваряне на вратата на хладилния уред с поне 2 човека.
  - Монтирайте хладилния уред с поне двама човека.
  - Никога не оставяйте хладилния уред без надзор по време на монтаж.

## Употреба по предназначение

- ▶ Хладилникът е с точно определен климатичен клас (диапазон на околната температура), чиито граници трябва да се спазват. Климатичният клас е указан на табелката с данни, поставена във вътрешността му. По-ниска околна температура може да доведе до изключване на компресора за дълъг период от време, така че хладилникът да не може да поддържа необходимата температура.
- ▶ Вентилационните отвори не трябва да са закрити или запушени. Тогава вече не е гарантиран правилен въздушен поток. Консумацията на енергия се увеличава и в резултат на това компонентите могат да се повредят.

## Указания за безопасност и предупреждения

---

▶ Опасност от повреда вследствие на хранителни продукти, съдържащи мазнини или масло. Ако съхранявате храна, съдържаща мазнина или масло, в хладилния уред или във вратата на уреда, се уверете, че изтичащата мазнина или масло не докосват пластмасовите части на хладилния уред. По този начин в пластмасата могат да се образуват пукнатини и тя да се счупи или спуква.

▶ Опасност от пожар и експлозия вследствие на запалими газови смеси. Не съхранявайте в хладилния уред взривоопасни вещества или продукти, съдържащи леснозапалими материали (например флакони със спрей). Запалимите газови смеси могат да се запалят от електрически компоненти. Съответните спрейове се разпознават чрез отпечатаните данни за съдържанието или чрез символ с пламък. Изтичащи газове може да се запалят от електрически компоненти.

▶ Опасност от експлозия. Не използвайте никакви електрически уреди в хладилния уред (например, за приготвяне на крем сладолед). Така могат да се образуват искри.

▶ При консумация на хранителни продукти с изтекъл срок на годност съществува риск от хранително отравяне. Срокът на годност зависи от много фактори, като например от свежестта и качеството на хранителните продукти, както и от температурата, при която те се съхраняват. Спазвайте инструкциите на производителя по отношение на условията за съхранение и срока на годност!

### **За уреди от неръждаема стомана е в сила:**

▶ Покритието на повърхността от неръждаема стомана се поврежда от всякакви видове лепило и загубва своята защитна функция срещу замърсявания. Не лепете върху стоманените повърхности бележки, прозрачно или хартиено тиксо, не използвайте и други лепила.

▶ Повърхността е чувствителна на надраскване. Надрасквания могат да причинят дори магнитите.

## Акcesoари и резервни части

- ▶ Препоръчваме да използвате оригинални акcesoари Miele. Ако се монтират или вграждат други части, се анулират правата на гаранция, гаранционни услуги и/или отговорността на производителя.
- ▶ Оригиначните резервни части на Miele се съхраняват на склад най-малко 10 години и до 15 години след спирането на производството на вашия хладилен уред.

## Почистване и грижа

- ▶ Стъкленият панел на вратата на уреда може да се повреди вследствие на драскотини. За почистване на стъкления панел не използвайте абразивни средства, твърди гъби или четки и метални стъргалки.
- ▶ Не използвайте масла или смазка за уплътнението на вратата. Това ще увреди уплътнението на вратата и с течение на времето то ще започне да пропуска въздух.
- ▶ Парата от парочистачка може да попадне върху токопроводящи части и по този начин да предизвика късо съединение. Никога не използвайте парочистачка за почистване и размразяване на фризера.
- ▶ Предупреждение. Не използвайте механични или други мощни средства, които не са препоръчани от производителя, за да ускорите процеса на размразяване.
- ▶ Предметите с остри върхове или ръбове могат да повредят ледогенератора и фризерът да стане негоден за експлоатация. Поради тази причина не използвайте никакви остри предмети за:
  - отстраняване на слой скреж или лед,
  - разделяне на замразени хранителни продукти или отстраняване на формички за лед.
- ▶ Не поставяйте електрически уреди за отопление или свещи във фризера, за да го размразите. Те могат да повредят пластмасовите части.
- ▶ Не използвайте спрейове за размразяване или размразяващи агенти. Спрейовете за размразяване и размразяващите агенти могат да образуват експлозивни газове, могат да съдържат увреждащи пластмасата разтворители или пенообразуващи вещества, или да бъдат опасни за здравето.

# Указания за безопасност и предупреждения

---

## Транспорт

- ▶ Транспортирайте хладилния уред винаги изправен и в транспортната опаковка, за да избегнете повреди.
- ▶ Опасност от повреда и нараняване! Транспортирайте хладилника с втори човек, тъй като уредът е тежък.

## Изхвърляне на стария Ви уред

- ▶ Деца, които играят, могат да се заключат и задушат в хладилния уред.
  - Демонтирайте вратата(ите) на уреда.
  - Извадете чекмеджетата.
  - Оставете рафтовете за съхранение в хладилния уред, така че децата да нямат възможност да се катерят лесно.
  - При необходимост разглобете ключалката на вратата на стария Ви хладилен уред. Така предотвратявате опасността играещи деца да се заключат сами вътре и да поставят живота си в опасност.
- ▶ Опасност от електрически удар!
  - Отрежете мрежовия щепсел от захранващия кабел.
  - Отрежете захранващия кабел от стария уред.

Изхвърлете мрежовия щепсел и захранващия кабел отделно от стария уред.

- ▶ По време и след изхвърлянето се уверете, че хладилникът не е поставен в близост до бензин или други запалими газове и течности.

- ▶ Опасност от пожар поради изтичащо масло или изтичащ хладилен агент.

Съдържащият се хладилен агент и съдържащото се масло са запалими. Изтичащият хладилен агент или изтичащото масло могат да се възпламенят при съответната висока концентрация и в контакт с външен източник на топлина.

Уверете се, че охлаждащият кръг не е повреден по време на изхвърлянето. По този начин се предотвратява неконтролирано изтичане на хладилен агент (информация на табелката с данни) и масло.

- ▶ Изтичането на охладител може да увреди очите! Не увреждайте никакви части на охлаждащата верига, като например чрез:

## Указания за безопасност и предупреждения

---

- пробиване на охлаждащите канали в изпарителя,
- изкривяване на тръбопроводите,
- надраскване на покритията на повърхностите.

### Символ на компресора (в зависимост от модела)

Това указание е от значение само при рециклиране. При нормална експлоатация не съществува опасност.



- ▶ Маслото в компресора може да бъде смъртоносно при поглъщане и навлизане в дихателните пътища.

### Изхвърляне на опаковката

Опаковката служи за боравене с уреда и го предпазва от повреди при транспортирането. Опаковъчните материали са избрани съгласно изискванията за екологична съвместимост и технологиите за третиране на отпадъци и затова по принцип могат да бъдат рециклирани.

Връщането на опаковката за рециклиране спестява суровини. Използвайте специфичните за съответните материали места за събиране за повторна употреба и възможности за връщане. Вашият специализиран магазин Miele ще приеме транспортните опаковки.

### Изхвърляне на употребяван уред

Електрическите и електронните уреди съдържат много ценни материали. Също така те съдържат и определени вещества, смеси и компоненти, които са били необходими за тяхната функционалност и безопасност. В битовите отпадъци, както и при неправилно третиране, те могат да бъдат опасни за човешкото здраве и за околната среда. Затова в никакъв случай не изхвърляйте остарелия уред в битовата смет.



Уверете се, че до извозването на Вашия фризер за правилно и съобразено с екологичните изисквания рециклиране той няма да бъде повреден. Така ще предотвратите попадането в околната среда на хладилен агент от охладителната система и на масло от компресора.

Вместо това за безплатното предаване и рециклиране на електрически и електронни уреди се обърнете към официалните пунктове за предаване и обратно приемане, създадени към общината, търговеца или към Miele. По закон само Вие сте отговорни за изтриване на евентуално запамените персонални данни на уреда, който изхвърляте. Вие сте задължени по закон да изваждате от уреда без разрушаване стари батерии и акумулатори, които не са неподвижно вградени в уреда, както и лампи, които могат да се отстраняват без разрушаване. Предавайте ги в подходящ събирателен пункт, където те трябва да бъдат приети безплатно. Погрижете се Вашият употребяван уред да бъде съхраняван безопасно за деца до неговото транспортиране.

# Устойчивост и опазване на околната среда

---

## Така пестите енергия ...

- Място на монтиране** При повишена температура на околната среда хладилният уред трябва да се охлажда по-често, поради което използва повече енергия. Поради това:
- Поставете хладилния уред в помещение с добра вентилация.
  - Не поставяйте хладилния уред в близост до топлинни източници (радиатор, готварска печка).
  - Предпазвайте хладилния уред от пряка слънчева светлина.
  - Осигурете идеална околна температура около 20 °C.
  - Вентилационните отвори трябва да бъдат свободни и редовно почиствани от прах.
- Настройка на температурата** Колкото по-ниска е настроената температура, толкова е по-висока консумацията на електроенергия. Препоръчват се следните настройки:
- Зона за охлаждане 4 до 5 °C.
- Употреба** Поради внесена топлина и възпрепятствана циркулация на въздуха разходът на енергия се повишава. Затова:
- Винаги отваряйте вратата/ите на уреда само за толкова време, колкото е необходимо. Доброто поддръждане на хранителните продукти помага при ориентирването.
  - След отваряне затваряйте напълно вратата/ите на уреда.
  - Оставете топлия храна и напитки да се охладят, преди да ги приберете в хладилния уред.
  - Съхранявайте храните добре опаковани или добре покрити.
  - Не препълвайте чекмеджетата, за да може въздухът в тях да циркулира.
  - Поставете продуктите за размразяване в зоната за охлаждане.
  - Придържайте се към разположението на чекмеджетата и рафтовете като при доставката.

## Устойчивост и опазване на околната среда

---

- Поддържайте разстояние от 25 mm между задната част на уреда и стената.

## Място на монтиране

 Опасност от пожар и повреда вследствие на уреди, излъчващи топлина.

Уредите, излъчващи топлина, може да се възпламенят и да запалят хладилния уред.

Захранващият кабел към мрежата не трябва да влиза в контакт с източници на топлина.

Не разполагайте топлоотдаващи уреди, като напр. минифурни, двойни готварски плотове или тостери, върху хладилния уред.

 Опасност от пожар и повреда вследствие на открити пламъци.

Откритите пламъци могат да запалят хладилния уред.

Дръжте открити пламъци, напр. свещи, на разстояние от хладилния уред.

 Опасност от пожар и повреда вследствие на неправилно монтиране.

Ако щепселът и кабелите за свързване към мрежата се допрат до гърба на хладилния уред, щепселът и кабелите за свързване към мрежата може да се повредят от вибрациите и да предизвикат късо съединение.

Щепселът или захранващите кабели не трябва да се допират до хладилния уред.

Захранващите кабели не трябва да се притискат или повреждат.

Не трябва да се включват други уреди към контакти в зоната от задната страна на този хладилен уред.

Не поставяйте и не използвайте удължители, разклонителни шини или други електронни уреди (като напр. халогенни трансформатори) в зоната от задната страна на уреда.

Подходящо място на монтиране е сухо и проветриво помещение.

Подът на мястото на монтиране трябва да бъде хоризонтален и равен и да бъде на същата височина, на каквато е подът в околната зона.

## Монтаж

 Опасност от повреда в резултат на висока влажност на въздуха.

При висока влажност на въздуха по външните повърхности на хладилния уред може да се образува конденз.

Този конденз може да доведе до корозиране на външните стени на уреда.

Поставете хладилния уред в сухо и/или климатизирано помещение с достатъчна вентилация.

След монтажа/поставянето се убедете, че вратата/вратите на уреда се затваря(т) правилно и, че монтирането на хладилния уред е извършено съгласно описанието. Посочените сечения на вентилационната система трябва да бъдат спазвани.

Моля, при избора на място на монтиране вземете предвид, че консумацията на енергия на хладилния уред се увеличава, когато хладилният уред е поставен в непосредствена близост до отоплителен уред, готварска печка или друг източник на топлина. Избягвайте излагането на пряка слънчева светлина. По-високите околни температури повишават консумацията на енергия, тъй като компресорът работи по-дълго.

### Климатичен клас

Хладилният уред е проектиран за точно определен климатичен клас (диапазон на околната температура), чиито граници трябва да се спазват. Климатичният клас е указан на табелката с данни, поставена във вътрешността на хладилния уред.

Климатичен клас	Околна температура
SN	10 до 32 °C
N	16 до 32 °C
ST	16 до 38 °C
T	16 до 43 °C
SN-ST	10 до 38 °C
SN-T	10 до 43 °C

По-ниска околна температура може да причини изключване на компресора за дълъг период от време. Това може да доведе до по-високи температури в хладилния уред и вследствие на това до повреда.

### Изисквания относно вентилацията

 Риск от пожар и повреда поради недостатъчна вентилация.

Ако хладилният уред не е достатъчно проветрен, компресорът ще се включва по-често и ще работи за по-дълги периоди от време. Това води до повишена консумация на енергия и по-висока работна температура на компресора. Това може да доведе до повреда на хладилния уред.

Погрижете се за достатъчна вентилация на хладилния уред:

винаги спазвайте предписаните вентилационни сечения задължително.

Вентилационните отвори не трябва да са закрити или запушени.

Почиствайте редовно вентилационните зони, за да отстраните праха и замърсяванията.



Консумацията на енергия е определена при разстояние  $\textcircled{A}$  = 25 mm между задната част на уреда и стената. Ако разстоянието до стената е по-малко от 25 mm, функционалността на хладилния уред се запазва, но консумацията на енергия леко се увеличава.

Въздухът в близост до задната страна на хладилния уред се затопля. Затова трябва да бъде осигурено безпроблемно управление на въздушния поток (вижте раздел “Размери на уреда”).

## Монтиране на няколко хладилни уреда един до друг

**⚠** Опасност от повреда вследствие на конденз по външните стени на уреда.

При висока влажност на въздуха между външните стени на хладилните уреди може да се образува конденз, който да доведе до корозия.

По принцип не разполагайте **хладилен уред** с други хладилни уреди **директно** един до друг.

Трябва да се спазва минимално разстояние от 70 mm между хладилните уреди.

## Монтиране Side by Side

Вашият хладилен уред може да се монтира отдясно до друг фризер, тъй като е оборудван с вградено отопление в лявата странична стена (вижте раздел “Размери на уреда”).

Фризерът също трябва да е оборудван с вградено отопление в дясната странична стена.

В зависимост от модела към съответния фризер е приложен комплектът за монтиране Side by Side. Приложената инструкция за монтаж описва начина, по който хладилните уреди се монтират един до друг.

**Съвет:** Попитайте Вашия търговец какви са възможните комбинации за вграждане на Вашия хладилен уред.

## Смяна на положението на пантите на вратата

**⚠** Опасност от нараняване и повреда поради голямо тегло на вратата.

Ако смяната на пантите на вратата се извършва от един човек, съществува висока опасност от нараняване и повреда.

Задължително сменяйте ограничителя на вратата с помощта на втори човек.

**⚠** Опасност от повреда на електрическите компоненти.

В пантата на вратата има компоненти под напрежение (в зависимост от модела).

Преди да извършите смяната на положението на пантите на вратата, изключете мрежовия щепсел.

# Монтаж

 Изпълнете смяната на посоката на отваряне на вратата съгласно инструкцията за монтаж (вижте QR кода).



M.-Nr. 12083750

## Поръчка на отпечатани инструкции за употреба и монтаж

Можете да поръчате безплатно от Miele печатни инструкции за монтаж.

Ще намерите всички данни за контакт на Miele в края на настоящия документ. Посочете идентификатора на модела и фабричния номер от табелката с данни.

## Монтиране на хладилния уред

 Опасност от повреда и нараняване вследствие на преобръщане на хладилния уред.

Ако хладилният уред се поставя от един човек, съществува повишен риск от нараняване и повреда.

Непременно извършвайте поставянето на хладилния уред с помощта на втори човек.

 Опасност от повреда вследствие на удяране на вратата на уреда.

Вратата на уреда може да се удари в стената на помещението и вследствие на това да се повреди.

Монтирайте приложените ограничители на отварянето на вратата, преди да бъде поставен хладилният уред.

Предпазете вратата на уреда от удари, напр. чрез платнени стопери на стената.

 Опасност от повреда на пода.

Придвижването на хладилника може да доведе до повреда на пода.

Върху деликатни подови настилки премествайте хладилника внимателно.

За по-лесен монтаж, от задната страна на хладилния уред има транспортни дръжки горе и транспортни колелца долу (в зависимост от модела).

Монтирайте хладилника само в празно състояние.

- Свържете хладилния уред към електрическата мрежа съгласно описанието в глава “Електрическо свързване”.
- Придвигнете хладилния уред внимателно на предвиденото за целта място на монтиране.
- Поставете хладилния уред така, че задната му част да е пред стената, като предвидите необходимото разстояние.

## Нивелиране на хладилния уред

**⚠** Опасност от повреди и наранявания поради падане на вратата на уреда или обръщане на хладилния уред.

Ако допълнителното регулиращо краче на долната лагерна опора не е стъпило правилно върху пода, вратата на уреда може да падне или хладилният уред може да се преобърне.

Развийте регулиращото краче с приложения гаечен ключ, докато то стъпи на пода.

След това развийте регулиращото краче още четвърт оборот.

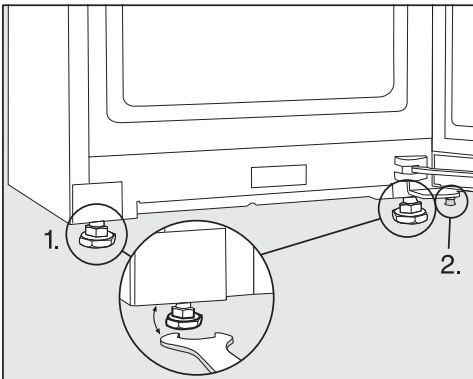

■ Нивелирайте хладилния уред с помощта на нивелир и приложения гаечен ключ, и подпрете вратата на уреда.

1. Настройте предните регулируеми крачета.
2. Развийте допълнителното регулиращо краче, докато то стъпи на пода. След това развийте регулиращото краче още четвърт оборот.

## Вграждане на хладилния уред в кухненски бокс

Хладилният уред може да се огражда с кухненски шкафове.

Консумацията на енергия е определена при разстояние от 25 mm между задната част на уреда и стената. Ако разстоянието до стената е по-малко от 25 mm, функционалността на хладилния уред се запазва, но консумацията на енергия леко се увеличава.

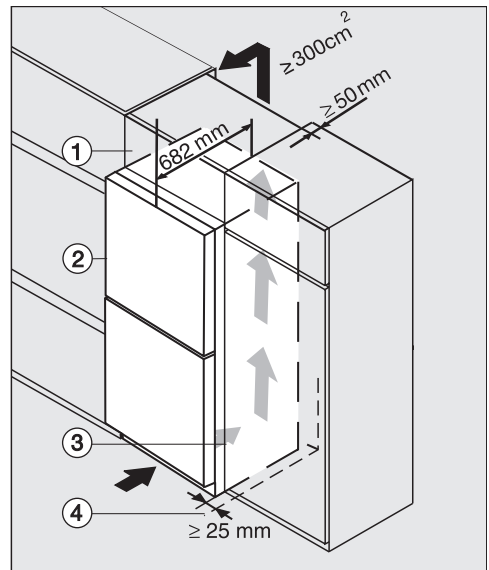

Хладилен уред със стъклен преден панел K(S)/FN(S)/KFN 4xxx X **obsw/matt, bb, brws, bs, grgr**

- ① Монтажен шкаф
- ② Хладилен уред, дълбочина на вратата = 82 mm
- ③ Кухненски шкаф
- ④ Стена

## Монтаж

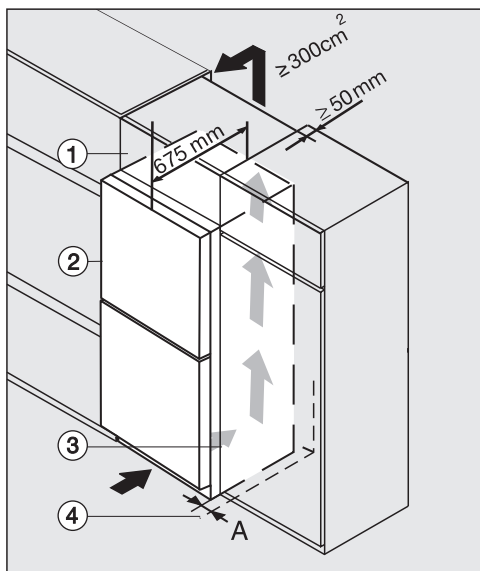

K(S)/FN(S)/KFN 4xxx X **edst/cs, ws, bst, el**

- ① Монтажен шкаф
- ② Хладилен уред, дълбочина на вратата = 75 mm
- ③ Кухненски шкаф
- ④ Стена

**A** = 25 mm (с вдлъбнатата дръжка)/60 mm (с ръкохватка)

**!** Риск от пожар и повреда поради недостатъчна вентилация. Ако хладилният уред не е достатъчно проветрен, компресорът ще се включва по-често и ще работи за по-дълги периоди от време. Това води до повишена консумация на енергия и по-висока работна температура на компресора. Това може да доведе до повреда на хладилния уред.

Погрижете се за достатъчна вентилация на хладилния уред: винаги спазвайте предписаните вентилационни сечения задължително.

Вентилационните отвори не трябва да са закрити или запушени.

Почиствайте редовно вентилационните зони, за да отстраните праха и замърсяванията.

Колкото по-големи са вентилационните и обезвъздушителните отвори, толкова по-енергийно ефективен е компресорът.

- Поставете хладилния уред до кухненския шкаф.
- Предната част на уреда трябва да изпъква поне с дълбочината на вратата спрямо предната част на кухненския шкаф. По този начин вратата на уреда може да се отваря и затваря свободно.
- При монтиране на хладилния уред до стена на помещение ④ от страната за отваряне между стената на помещение ④ и хладилния уред ② трябва да има разстояние (A).
- За да се изравни хладилният уред с височината на кухненския бокс, над хладилния уред може да се монтира подходящ монтажен шкаф ①.

По цялата ширина на монтажния шкаф трябва да има канал за изходящия въздух с дълбочина от 50 mm.

Вентилационният отвор под тавана трябва да бъде най-малко 300 cm<sup>2</sup>, за да може безпрепятствено да изтегля нагретия въздух.

# Монтаж

## Размери на уреда

### Монтажни размери/изглед отгоре

KS 4783 ... bst

Всички размери са указани в mm.

Правилната функция на хладилния уред е гарантирана, когато посочените вентилационни отвори се държат открити.

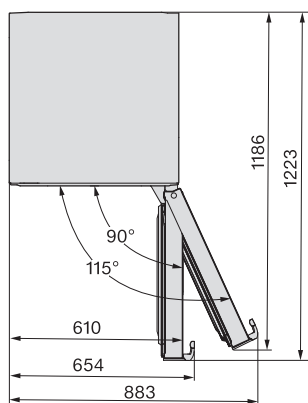
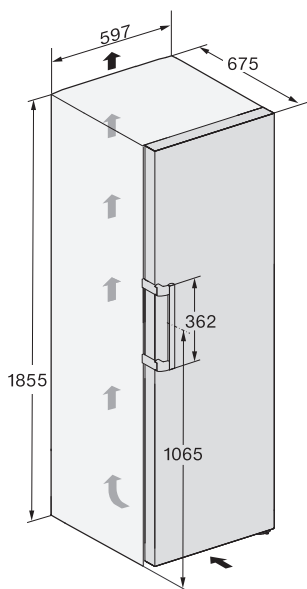

## Връзки

KS 4783 ... bst

Всички размери са указани в mm.

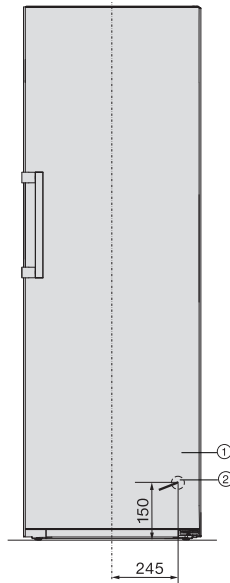

- ① Изглед отпред
- ② Мрежов захранващ кабел, дължина = 2 000 mm  
По-дълъг мрежов захранващ кабел можете да закупите от сервиза на Miele.

# Монтаж

## Монтажни размери/изглед отгоре

FNS 4782 ... bst + KS 4783 ... bst

Допълнителна информация можете да намерите в тази глава в раздел “Монтиране на няколко охлаждащи уреда – Монтиране Side by Side (един до друг)” и в инструкцията за монтаж, приложена към монтажния комплект за монтиране Side by Side.

Всички размери са указани в mm.

Правилната функция на хладилните уреди е гарантирана, когато посочените вентилационни отвори се държат открити.

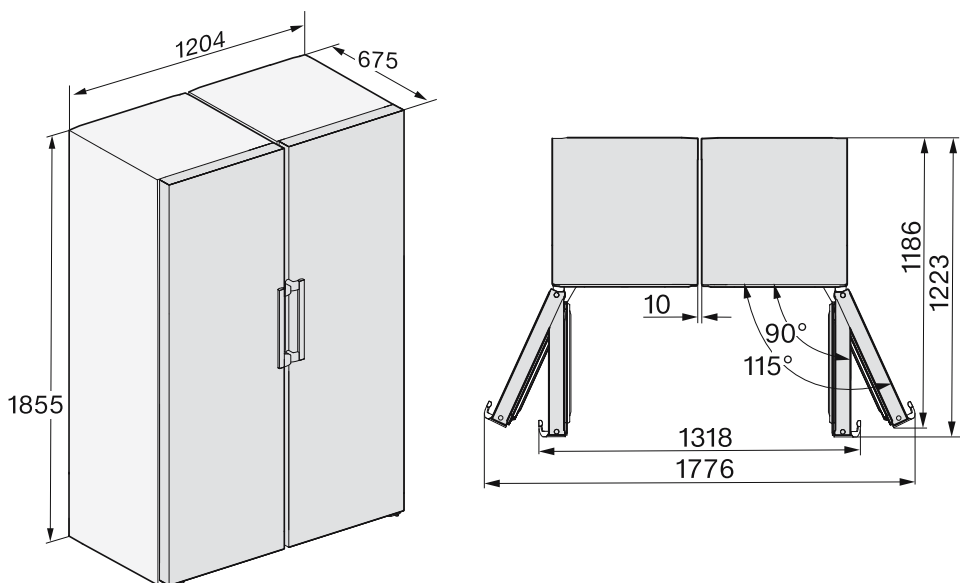

## Монтажни размери/изглед отгоре

KS 4783 ... ws N, KS 4783 ... edt/cs N, KS 4783 ... bst N

Всички размери са указани в mm.

Правилната функция на хладилния уред е гарантирана, когато посочените вентилационни отвори се държат открити.

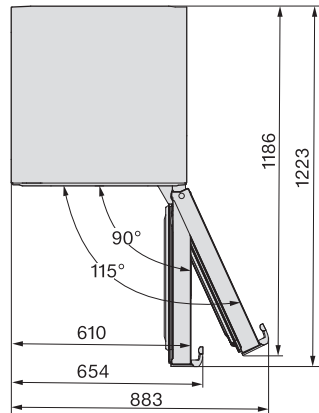
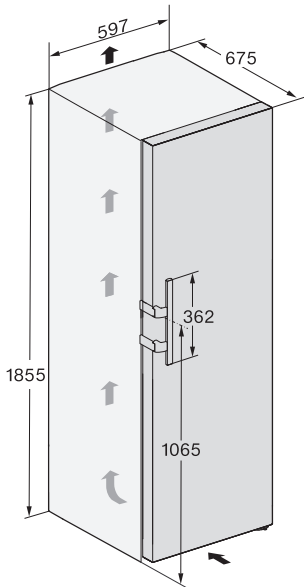

# Монтаж

## Връзки

KS 4783 ... ws N, KS 4783 ... edt/cs N, KS 4783 ... bst N

Всички размери са указани в mm.

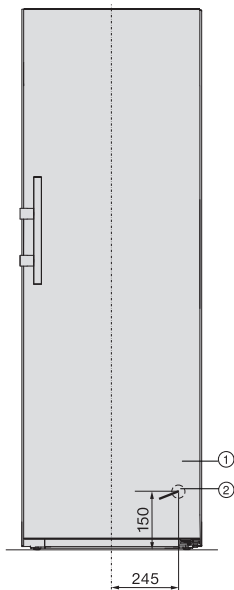

① Изглед отпред

② Мрежов захранващ кабел, дължина = 2 000 mm

По-дълъг мрежов захранващ кабел можете да закупите от сервиза на Miele.

## Монтажни размери/изглед отгоре

FNS 4782 ... edt/cs N + KS 4783 ... edt/cs N, FNS 4782 ... ws N + KS 4783 ... ws N, FNS 4782 ... bst N + KS 4783 ... bst N

Допълнителна информация можете да намерите в тази глава в раздел “Монтиране на няколко хладилни уреда – Монтиране Side by Side (един до друг)”.

Всички размери са указани в mm.

Правилната функция на хладилните уреди е гарантирана, когато посочените вентилационни отвори се държат открити.

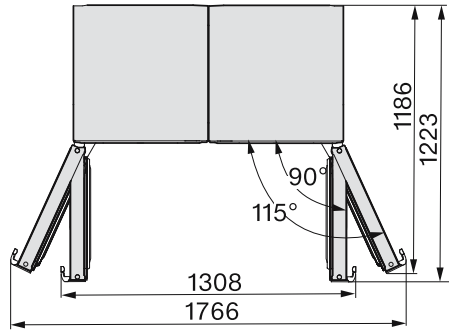
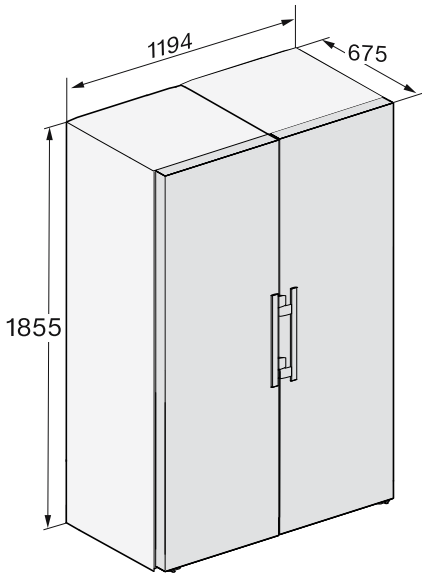

# Монтаж

## Свързване към електричеството

Фризерът трябва да се свързва само с приложения мрежов захранващ кабел към защитен контакт.

Поставете фризера така, че контактът да е достъпен свободно. Ако контактът не е свободно достъпен, тогава се уверете, че от страна на инсталацията има устройство за разединяване на всеки полюс.

 Опасност от пожар вследствие на прегряване.

Използването на хладилника с разклонители или удължители за захранване може да доведе до претоварване на кабелите.

От съображения за безопасност не използвайте разклонители или удължители за захранване.

Електрическата инсталация трябва да е изпълнена съгласно VDE 0100.

От съображения за сигурност препоръчваме употребата на прекъсвач на остатъчен ток (RCD) от типа  в определената за дома инсталация за електрическо свързване на фризера.

Повреденият мрежов захранващ кабел може да се сменя само със специален мрежов захранващ кабел от същия тип (предлаган от сервиза на Miele). От съображения за безопасност смяната трябва да се извършва само от квалифициран специалист или от сервиза на Miele.

Тези инструкции за експлоатация или табелката с данни предоставят информация за номиналната разходвана мощност и съответната защита.

Сравнете тази информация с данните

за електрическата връзка на място. В случай на съмнение попитайте електротехник.

Възможна е временна или постоянна работа към автономна или несинхронна с мрежата инсталация за захранване с енергия (напр. островни мрежи, системи за подсигуряване). Предпоставка за работата е спазването на предписанията на EN 50160 или сравним стандарт от страна на инсталацията за захранване с енергия. Функциите и начинът на работа на защитните мерки, предвидени в тази домашна инсталация и в този продукт на Miele, трябва да бъдат гарантирани и при изолиран режим на работа или при несинхронна с мрежата работа или да бъдат заменени с равностойни мерки в инсталацията. Както например е описано в актуалната публикация на VDE-AR-E 2510-2.

## Свързване на хладилния уред

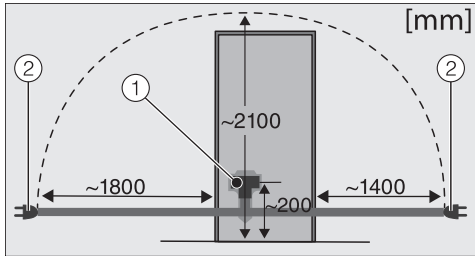

Задна страна на хладилния уред

- ① Щепсел на уреда
- ② Мрежов щепсел

■ Включете щепсела на уреда.

Следете щепселът да се фиксира правилно.

■ Включете мрежовия щепсел на хладилния уред в контакта.

Сега хладилният уред е свързан към електрическата мрежа.

# Описание на уреда

## Преглед на уреда

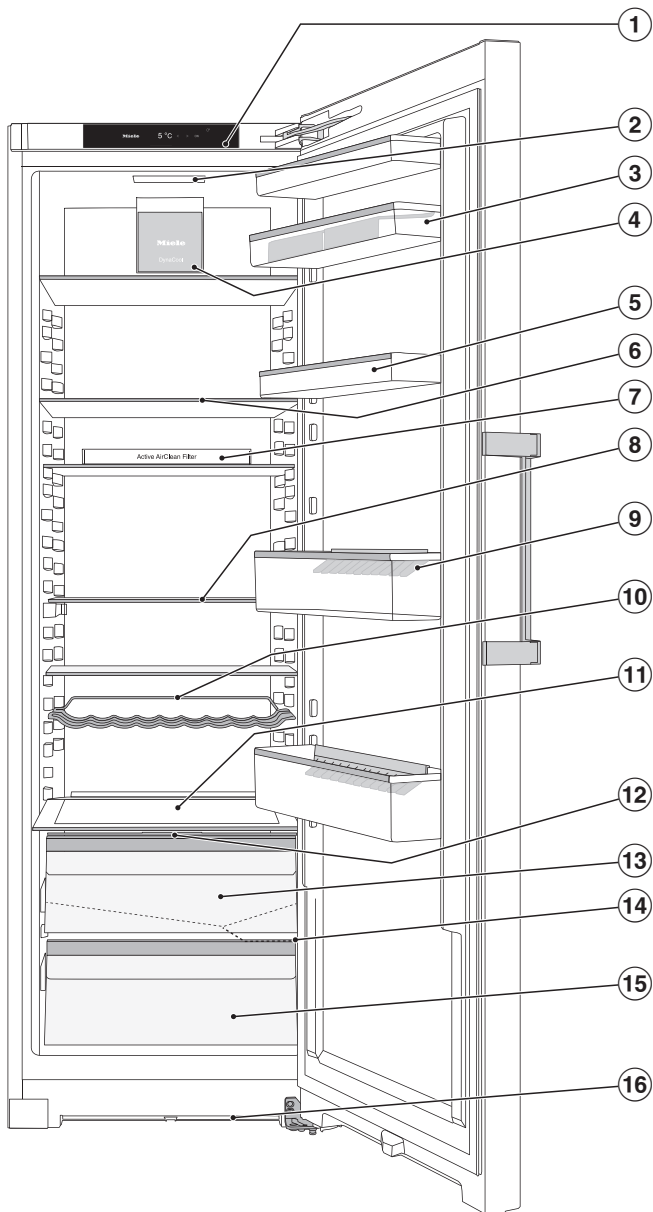

Тази фигура показва примерен модел на уреда.

- ① Дисплей
- ② Вътрешно осветление
- ③ Снемаща се поставка с поставка за яйца във вратата на уреда
- ④ Вентилатор
- ⑤ Снемащи се поставки във вратата на уреда
- ⑥ Рафт за съхранение
- ⑦ Поставка с филтър с активен въглен (Active AirClean) (в зависимост от модела)
- ⑧ Разделен рафт за съхранение (FlexiBoard):  
Преместете предната половина на стъклената полица назад и направете място в предната зона за високи съдове.
- ⑨ Рафт за бутилки с държач за бутилки:  
Можете да премествате държача за бутилки надясно или наляво и да направите повече място за напитките в картонени кутии.
- ⑩ Регулируема поставка за бутилки
- ⑪ Място за тава за печене (XL вътрешно пространство)
- ⑫ Капак на отделението за настройка на влажността на въздуха в чекмеджето DailyFresh
- ⑬ Чекмедже DailyFresh за съхранение на зеленчуци (с регулиране на влажността)
- ⑭ Улей и отвор за изтичане на водата от размразяването:  
утаеният конденз се оттича и изпарява автоматично.
- ⑮ Чекмедже DailyFresh за съхранение на плодове
- ⑯ Вентилационен отвор

# Описание на уреда



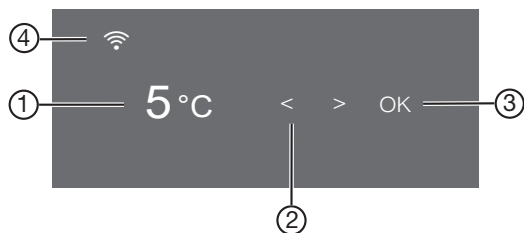

## Контролен панел с дисплей













- ① Индикацията за температурата на зоната за охлаждане
- ② Сензорни бутони за избор на настройка
- ③ Сензорен бутон *OK* за потвърждаване на избор и вход в режим на настройка ⚙
- ④ Индикатор за статус на свързване с Miele@home (в зависимост от модела)  
(появява се само когато е включена функцията Miele@home)

### Режим на настройка ⚙

В режим на настройка можете да избирате следните функции и отчасти да промените техните настройки:

Символ	Функция	Фабрична настройка
	Включване или изключване на функцията режим “Парти” (вижте глава “Предприемане на други настройки”)	Изкл.
	Включване или изключване на функцията режим “Отпуск” (вижте глава “Предприемане на други настройки”)	Изкл.
	Включване или изключване на блокиращата функция (вижте глава “Предприемане на други настройки”)	 (Изкл.)
	Изключване на хладилния уред	—

	Включване или изключване на функцията режим “Шабат” (вижте глава “Предприемане на други настройки”)	Изкл.
	Извикване на версия на режим “Шабат”	—
	Промяна на периода до използване на алармата на вратата (вижте глава “Предприемане на други настройки”)	1:00
@ (в зависимост от модела)	Настройка на функцията Miele@home за 1-ви път, активиране и деактивиране на WLAN или нулиране на мрежовата конфигурация (вижте глава “Предприемане на други настройки”)	APP
	Включване или изключване на звука на бутоните	Вкл.
	Промяна на силата на звука на предупредителните и звуковите сигнали или цялостно изключване на предупредителните и звуковите сигнали (вижте глава “Предприемане на други настройки”)	Вкл. /Степен 5
	Промяна на яркостта на дисплея (вижте глава “Предприемане на други настройки”)	Степен 4
°C/°F	Промяна на температурата (°Целзий или °Фаренхайт)	°C
	Изключване на функцията режим за презентация (показва се само ако е включен) (вижте глава “Предприемане на други настройки”)	Изкл.
	Възстановяване на фабричните настройки (вижте глава “Предприемане на други настройки”)	—
	Извикване на информация (идентификатор на модела и фабричен номер) за Вашия хладилен уред (вижте глава “Предприемане на други настройки”)	—
	Включване на напомнянето за смяна на филтъра за миризми (вижте глава “Допълнително закупувани аксесоари”) (вижте глава “Предприемане на други настройки”)	Изкл.

## Описание на уреда

---



Включване или изключване на режима за почистване Изкл.  
(вижте глава “Почистване и поддръжка”)

### Оформление на вътрешното пространство

#### Място за тава за печене

Над чекмеджетата може да се постави тава за печене. Максимални размери на тавата за печене: ширина 466 mm/дълбочина 386 mm/височина 50 mm.

- Отворете вратата на уреда до упор.

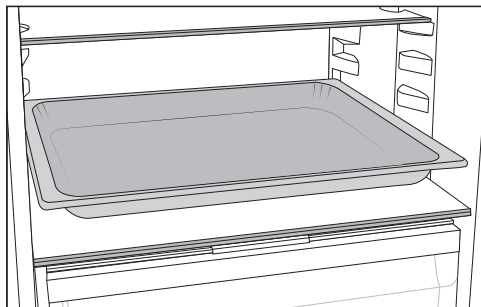

- Поставете тавата за печене върху разделителната преграда.

**Съвет:** Оставете тавата за печене да се охлади до стайна температура, преди да я поставите в зоната за охлаждане.

### Преместване на отделенията за съхранение/отделението за бутилки

Премествайте отделенията за съхранение/отделенията за бутилки във вратата на хладилника само когато не са заредени.

- Повдигнете отделението за съхранение/отделенията за бутилки нагоре и го извадете, като го дръпнете напред.
- Сложете отново отделението за съхранение/отделенията за бутилки на съответната позиция.

### Преместване на рафта за съхранение

Можете да премествате рафтовете за съхранение според височината на продуктите за охлаждане.

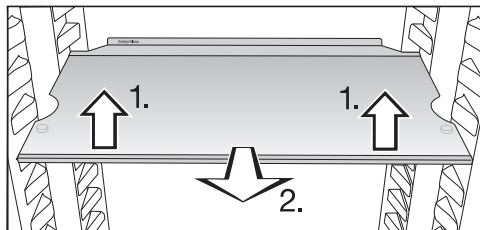

- Повдигнете рафта за съхранение леко отпред и го дръпнете малко напред.
- Повдигнете го така, че жлебовете да минат над опорните издатини на хладилника, за да преместите рафта нагоре или надолу.
- Плъзнете рафта за съхранение навътре.

Рафтовете за съхранение са защитени срещу непреднамерено издърпване посредством стопери.

## Описание на уреда

Опорният ръб на задната предпазна лайстна трябва да сочи нагоре, за да не позволява на хранителните продукти да се допират до задната стена и да замръзват към нея.

### Преместване на двукомпонентен рафт за съхранение

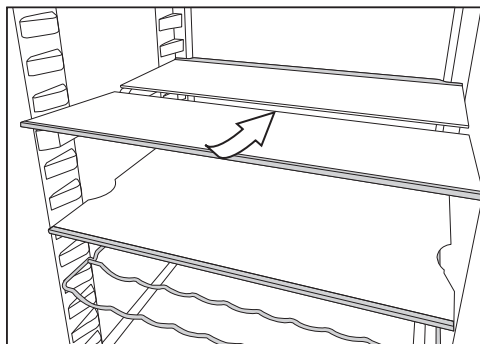

- Повдигнете леко напред предната половина на стъклената полица и внимателно я поставете под задната половина.

### Преместване на двукомпонентен рафт за съхранение

- Извадете двете половини на стъклената полица.

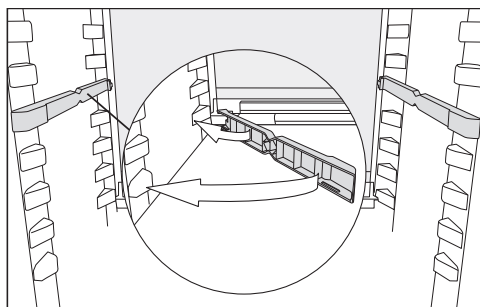

- Поставете двата адаптера на желаната височина отляво и отдясно върху опорните ребра.

Стъклената полица с опорния ръб трябва да се намира отзад.

### Преместване на поставката за бутилки

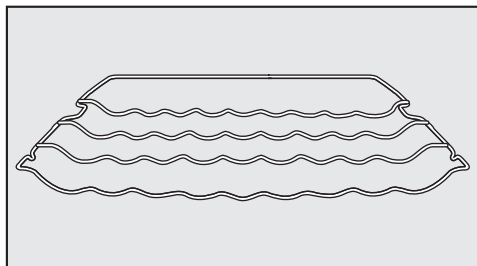

Можете да поставяте поставката за бутилки на различни места в хладилния уред.

- Повдигнете предната част на поставката за бутилки леко нагоре, дръпнете малко напред, повдигнете по такъв начин, че жлебовете да минат над опорните издатини на хладилния уред, и преместете нагоре или надолу.

Задната опорна дъга трябва да сочи нагоре, за да не позволява на бутилките да се допират до задната стена.

Поставката за бутилки е осигурена срещу непреднамерено издърпване посредством стопери.

## Преместване на филтъра Active AirClean

Филтърът за миризми с поставка KKF-FF (Active AirClean) се предлага като допълнително закупуван аксесоар.

Поставката на филтрите Active AirClean стои върху задна предпазна лайстна на рафта за съхранение.

- За да преместите филтъра Active AirClean, го издърпайте нагоре от предпазната лайстна.

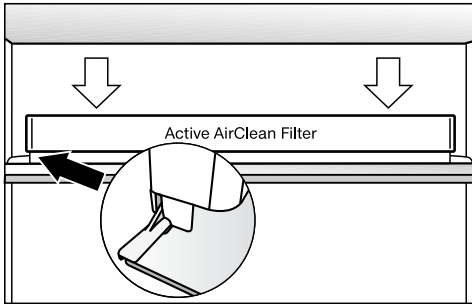

- Поставете филтъра Active AirClean върху предпазната лайстна на желания рафт за съхранение.

## Доставени принадлежности

### Поставка за яйца

### Филтър с активен въглен с поставка KKF-FF (Active AirClean)

в зависимост от модела

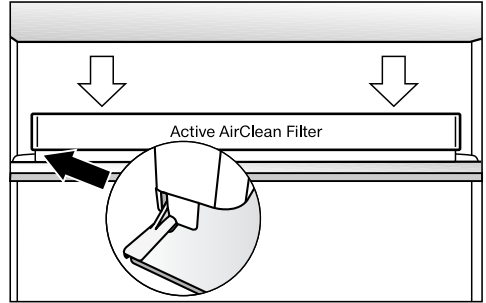

Този филтър с активен въглен неутрализира неприятните миризми в зоната за охлаждане и по този начин се грижи за по-доброто качество на въздуха там.

## Ограничител на отварянето на вратата

в зависимост от модела

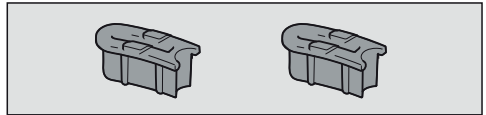

Пантите на вратата са настроени фабрично така, че вратата на уреда да може да се отваря до 115°. Ако вратата на уреда, например при отваряне, се удрия в граничеща стена, трябва да ограничите нейния ъгъл на отваряне на около 90°.

Извършете монтажа, както е описано в приложената инструкция за монтаж.

## Допълнителни закупувани принадлежности

В асортимента на Miele се предлагат помощни аксесоари и препарати за почистване и поддръжка, съобразени с хладилния уред.

В онлайн магазина на Miele, в отдела за обслужване на клиенти на Miele или при специализиран търговец на

## Описание на уреда

---

Miele можете да закупите специално пригодени за хладилния уред продукти, като напр. продукти за грижа за уреда и аксесоари.

Онлайн магазина на Miele можете да намерите чрез следния QR код:



# Включване и изключване на фризера

## Преди първото използване

- Отстранете всички опаковъчни материали и защитни фолиа.
- Почистете вътрешната част на уреда и аксесоарите.

## Свързване на хладилника

- Свържете хладилника към електрическата мрежа съгласно описанието в глава “Свързване към електричеството”.

Първоначално на дисплея се показва Miele, а след това – .

## Включване на хладилника

- Отворете вратата на уреда.
- Докоснете сензорния бутон *OK* на контролния панел.

Хладилникът започва да охлажда и при отваряне на вратата на уреда вътрешното осветление се включва.

Хладилникът се настройва на предварително зададената температура.

Преди да поставите хранителни продукти за първи път, оставете хладилника да се охлажда в продължение на няколко часа, за да понижи температурата достатъчно. Поставете продукти в хладилника едва след като предварително зададената температура е достигната.

## Изключване на хладилника

- Докоснете сензорния бутон *OK* на контролния панел.

На дисплея се появява .

- Докоснете *OK*.
- Прелистете със сензорния бутон < до символа .
- Докоснете *OK*.

На дисплея се появява .

Охлаждането и вътрешното осветление са изключени.

Моля, обърнете внимание: когато хладилният уред е изключен, той не се изключва от електрическата мрежа.

## При продължително отсъствие

Ако при дълго отсъствие хладилният уред бъде оставен изключен, но непочистен, при затворена врата съществува опасност от образуване на плесени.

Задължително почиствайте хладилния уред преди дълго отсъствие.

Ако няма да използвате хладилника за продължителен период от време, тогава спазвайте следното:

- Изключете хладилника.
- Извадете щепсела от контакта или изключете съответния предпазител на електрическото табло.
- За да проветрите хладилника достатъчно и да предотвратите образуване на миризми, почистете хладилника и го оставете отворен.

# Включване и изключване на фризера

## Задължителни условия за свързването в мрежа

За свързването в мрежа спазвайте следните задължителни условия:

1. На мястото на монтиране има домашна мрежа.  
Пригответе паролата за WiFi.
2. Приложението на Miele е инсталирано на мобилно крайно устройство.
3. Имате потребителски акаунт в приложението на Miele.

## Приложение Miele

Приложението Miele можете да изтеглите безплатно от приложението на Apple Store® или Google Play Store™.



## Извършване на свързване в мрежа за първи път

- Докоснете *OK*.

На дисплея се показва 📶.

- Превъртете със сензорния бутон < или > до символа ⚙️.
- Докоснете *OK*.
- Превъртете със сензорния бутон < или > до символа @.
- Докоснете *OK*.
- Със сензорните бутони < и > изберете желания метод на свързване (приложение или WPS).
- Докоснете *OK*.

- За да излезете от режима на настройка ⚙️, превъртете със сензорния бутон < или > до символа ↩️.

- Докоснете *OK*.

- Превъртете със сензорния бутон < или > до символа ↩️ и докоснете *OK*.

След успешно вписване на дисплея се показва 📶.

Ако връзката не бъде осъществена успешно, се показва ⊗.

Стартирайте процеса отново.

## Извършване на Scan & Connect

- Сканирайте QR кода.

Ако сте инсталирали приложението на Miele и имате потребителски акаунт, ще бъдете препратени директно към свързването в мрежа.

Ако все още не сте инсталирали приложението на Miele, ще бъдете препратени към Apple App Store® или Google Play Store™.

- Инсталирайте приложението на Miele и създайте потребителски акаунт.

- Сканирайте отново QR кода.

Приложението на Miele ще Ви насочва в процеса на създаване.

(в зависимост от модела)



## Оптимална температура

Правилната настройка на температурата е от изключително значение за трайността на хранителните продукти. С понижаването на температурата се забавят процесите на растеж на микроорганизми. Хранителните продукти не се развалят толкова бързо.

Температурата в хладилника се повишава:

- колкото по-често и за по-дълго се отваря вратата
- колкото повече хранителни продукти се съхраняват в него
- колкото по-топли са свежите хранителни продукти, които поставяте за съхранение в него
- колкото по-висока е температурата на околната среда около хладилника. Хладилникът е с точно определен климатичен клас (диапазон на околната температура), чиито граници трябва да се спазват.

### ... в зоната за охлаждане

За зоната за охлаждане препоръчваме температура **4 °C**.

### Индикатор за температурата

При нормален режим на работа на дисплея се показва **средната, действителна температура в зоната за охлаждане** към настоящия момент в хладилния уред.

В зависимост от околната температура и настройката могат да минат няколко часа, докато бъдат достигнати желаните температури и техните стойности започнат да се показват постоянно.

## Настройка на температурата

■ Докоснете сензорния бутон **OK** на контролния панел.

На дисплея се появява .

■ Докоснете **OK**.

■ Променете температурата със сензорните бутони **<** и **>**.

■ Докоснете **OK**.



Индикацията за температурата превключва отново на действителната стойност на температурата в хладилника в момента.

### Възможни стойности за настройка

- Зона за охлаждане: 2 до 9 °C



## Аларма на вратата

Хладилният уред е оборудван с аларма на вратата, за да се избегнат загуби на енергия, ако вратата на уреда е оставена отворена, и за да се предпазят съхраняваните охладени храни от топлината.

Ако вратата на уреда бъде оставена отворена по-продължително време, на индикацията за температурата се показва  . В допълнение прозвучава предупредителен сигнал, а вътрешното осветление свети с пулсации.

Времето до използване на алармата на вратата може да бъде променено (вижте глава “Предприемане на допълнителни настройки”).

Акустичният предупредителен сигнал на алармата на вратата може да бъде изключен (вижте глава “Предприемане на допълнителни настройки”).

Веднага след затварянето на вратата на уреда предупредителният сигнал спира и   на дисплея угасва.

# Обслужване

## Преждевременно изключване на алармата на вратата

- Докоснете *OK*.

□△ изгасва и предупредителният сигнал спира. Вътрешното осветление свети постоянно.

Ако вратата на уреда не бъде затворена, алармата на вратата ще се повтори след ок. 1 минута.

## Използване на функциите “Супер охлаждане” и DynaCool

### Бързо охлаждане ❄

При включена функция “Бързо охлаждане” ❄ **зоната за охлаждане** се охлажда много бързо до най-ниската стойност (в зависимост от околната температура). Хладилният уред работи с максималната мощност на охлаждане и температурата намалява. Изберете тази функция, когато искате да охладите бързо голямо количество прясно съхранявани хранителни продукти или напитки.

При включена функция “Бързо охлаждане” ❄ може да има повишен шум на уреда.

Функцията “Бързо охлаждане” ❄ трябва да се включи непосредствено преди поставянето на хранителните продукти или напитките.

Функцията “Бързо охлаждане” ❄ се изключва автоматично след около 12 часа. Хладилният уред започва да работи отново с нормална мощност на охлаждане.

**Съвет:** С цел икономия на електроенергия можете сами да изключите функцията “Бързо охлаждане” ❄, когато хранителните продукти или напитките се охладят достатъчно.

### Включване и изключване на “Бързо охлаждане” ❄

- Докоснете сензорния бутон *OK* на контролния панел.

На дисплея се появява ™.

- Докоснете *OK*.
- Прелистете със сензорния бутон < до символа ❄.
- Докоснете *OK*.

При **включена** функция “Бързо охлаждане” ❄ в горния ъгъл на дисплея се появява точка °.

- Прелистете със сензорния бутон > до желаната стойност на температурата и докоснете *OK*.

## Система с динамично охлаждане DynaCool

Без функцията система с динамично охлаждане DynaCool , вследствие на естествената циркулация на въздуха в зоната за охлаждане се обособяват зони с различна температура (студеният, тежък въздух се отлага в долната част). Тези зони за охлаждане трябва да се използват оптимално при поставянето на хранителни продукти (вижте глава “Съхранение на хранителни продукти в зоната за охлаждане”).



Ако обаче инцидентно поискате да съхранявате големи количества еднородни хранителни продукти (напр. след седмичното пазаруване), с помощта на динамичното охлаждане имате възможност да постигнете сравнително равномерно разпределение на температурата на всички рафтове за съхранение. Тогава всички хранителни продукти в зоната за охлаждане се охлаждат до приблизително еднаква степен.

Температурата може допълнително да се регулира.

Включете функцията система с динамично охлаждане DynaCool  при:

- висока околна температура (от ок. 35 °C)
- висока влажност на въздуха (напр. през летните дни)

Вентилаторът се включва автоматично винаги, когато се включи компресорът.

**Съвет:** Тъй като потреблението на енергия при включена система с динамично охлаждане DynaCool  леко се повишава, при нормални условия изключете отново функцията система с динамично охлаждане DynaCool .

При отворена врата вентилаторът автоматично се изключва временно, за да се пести енергия.

## Включване и изключване на системата с динамично охлаждане DynaCool

- Докоснете сензорния бутон *OK* на контролния панел.

На дисплея се появява .

- Чукнете върху *OK*.

- Натискайте многократно сензорния бутон  $<$  върху символа .

- Чукнете върху *OK*.

При **включена** функция система с динамично охлаждане DynaCool  в горния ъгъл на дисплея се появява точка  $\bullet$ .

- Натискайте многократно сензорния бутон  $>$  до желаната стойност на температурата и натиснете *OK*.

# Обслужване

## Съхранение на продукти в зоната за охлаждане

### Участъци с различно охлаждане

Поради естествената циркулация на въздуха в хладилното пространство се обособяват участъци с различна температура.

Студеният, тежък въздух се отлага в долната част на зоната за охлаждане. При съхраняването на хранителните продукти се възползвайте оптимално от тези зони на различно охлаждане.

Това е хладилен уред с динамично охлаждане. При работещ вентилатор студенината се разпределя равномерно в зоната за охлаждане. Разликите между отделните зони за охлаждане са доста по-малки.

### Най-топъл участък

Най-топлият участък в хладилното пространство е най-отгоре в предната част и при вратата на уреда. Използвайте този участък за съхранение например на масло, за да бъде то удобно за мазане, както и за сирена и кашкавали, за да запазят те аромата си.

### Най-студен участък

Най-студеният участък в зоната за охлаждане е непосредствено над чекмеджето DailyFresh и до задната стена.

При настройка за температурата от 4 °C и съответната хигиена се забавя размножаването на бактерии, напр. на салмонела и листерия, които могат да доведат до сериозни хранителни отравяния.

Затова използвайте тези участъци за всички чувствителни и бързоразвалящи се храни, като например:

- риба, месо, птиче месо,
- колбаси, готови ястия,
- ястия или сладкарски изделия с яйца или сметана,
- прясно тесто, тесто за сладкиши, пица, кишове,
- сирена от непастъоризирано мляко и други продукти от непастъоризирано мляко,
- хумус, зеленчукови пасти за мазане, растителни заместители на крема сирене,
- готови зеленчуци, опаковани във фолио,
- като цяло всички пресни храни (чиито минимален срок на годност се отнася до температури на съхранение от минимум 4 °C).

**Съвет:** Съхранявайте храните така, че да не се допират до задната стена на зоната за охлаждане. В противен случай те могат да замръзнат, слепени към нея.

### Съхраняване на храните опаковани или неопаковани?

Съхранявайте храните добре опаковани или добре покрити в зоната за охлаждане (в чекмеджето DailyFresh има изключения).

Така ще предотвратите опасността те да поемат чужди миризми, да изсъхнат или да пренесат евентуално различни микроби. Това трябва да се спазва особено при съхраняването на храни от животински произход. Обърнете внимание, че храни като сурово месо и риба не трябва да влизат в контакт с останалите храни.

При правилна настройка на температурата и подходяща хигиена трайността на хранителните продукти може значително да се удължи. Избягват се хранителни отпадъци.

## Хранителни продукти, богати на белтъчини

Обърнете внимание, че хранителните продукти, които са богати на белтъчини, се развалят по-бързо. Това означава, че черупковите и ракообразните животни например се развалят по-бързо от рибата, а рибата – по-бързо от месото.

## Съхранение на хранителни продукти в чекмеджето DailyFresh

### Чекмедже DailyFresh

В чекмеджето DailyFresh се създават добри условия за съхранение на плодове и зеленчуци.

В чекмеджето DailyFresh влажността на въздуха може да се регулира така, че да е възможно най-подходяща за съхраняваните хранителни продукти. Повишената влажност на въздуха спомага хранителните продукти да запазят своята собствена влага и да не изсъхват прекалено бързо. Влажността съответства приблизително на температурата в традиционната зона за охлаждане.

Запомнете, че доброто първоначално състояние на хранителните продукти е от значение за доброто им съхранение.

## Регулиране на влажността на въздуха в чекмеджето DailyFresh за съхранение на плодове и зеленчуци

Влажността на въздуха зависи принципно от вида и количеството на съхраняваните хранителни продукти, ако те се съхраняват неопаковани. При малко зареждане влажността на въздуха може да е твърде ниска.

**Съвет:** Когато отделението не е много заредено, опаковайте хранителните продукти в херметични опаковки.

# Обслужване

## Избор на неповишена влажност на въздуха $\delta$

В състоянието при доставка влажността на въздуха е повишена и капакът на отделението е избутан назад  $\delta\delta\delta$ .

Променете състоянието при доставка само ако влажността в чекмеджето на DailyFresh е твърде висока:

- Отворете чекмеджето DailyFresh.

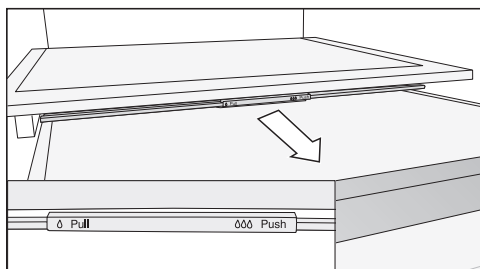

- Издърпайте капака на отделението докрай напред.

Капакът на отделението е отворен и влажността се намалява  $\delta$ .

## Избор на повишена влажност на въздуха $\delta\delta\delta$

- Отворете чекмеджето DailyFresh.

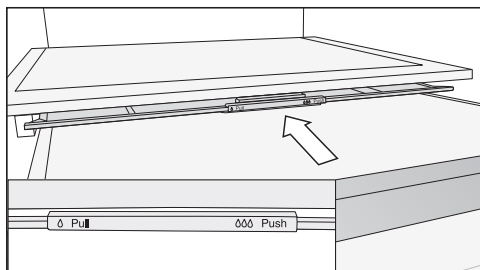

- Бутнете капака на отделението докрай назад.

Капакът на отделението е затворен и влажността остава в отделението  $\delta\delta\delta$ .

# Предприемане на други настройки

## Обяснения на съответните настройки



По-надолу ще бъдат описани само онези настройки, които имат нужда от допълнително обяснение.



Когато се намирате в режим на настройка , алармата за отворена врата или друго предупредително съобщение ще бъдат отменени автоматично.



### Режим “Парти”

Препоръчва се да използвате функцията режим “Парти”  когато искате да охладите бързо голямо количество прясно съхранявани хранителни продукти и напитки.

**Съвет:** Включете функцията режим “Парти”  ок. 4 часа преди поставянето на хранителните продукти или напитките.

При включена функция режим “Парти”  функциите система с динамично охлаждане DynaCool  и Супер охлаждане  се включват автоматично.

Режим “Парти”  не може да се включи, когато е включен режим “Отпуск” .

Функцията режим “Парти”  се изключва автоматично след ок. 24 часа. Можете обаче да изключите функцията режим “Парти”  преждевременно по всяко време.

### Режим “Отпуск”

Функцията режим “Отпуск”  се препоръчва, когато напр. по време на отпуск не искате да изключвате напълно зоната за охлаждане или не се нуждаете от силно охлаждане.

Включеният режим “Отпуск”  се показва на стартовия дисплей.

Температурата в зоната за охлаждане в този случай се настройва на 15 °C. Зоната за охлаждане може да продължи да работи в енергоспестяващ режим.

При тази средна температура в зоната за охлаждане в хладилника могат да останат за известно време хранителни продукти, които не се развалят лесно. Потреблението на енергия е по-ниско в сравнение с това при нормален режим на работа. Освен това няма да се появят мизризи и плесени, което може да се случи при изключена зона за охлаждане, ако вратата на уреда е затворена.

 Опасност за здравето вследствие на консумация на развалени хранителни продукти.

При продължително поддържане на температура над 4 °C могат да пострадат трайността и качеството на хранителните продукти в зоната за охлаждане.



Включвайте функцията режим “Отпуск”  винаги само за ограничено време.

Не съхранявайте през това време нетрайни и лесно развалящи се хранителни продукти, като плодове, зеленчуци, риба, месо и млечни продукти.



## Предприемане на други настройки

### Включване на функцията за заключване /

Включената функция за заключване  предпазва от неволно изключване на хладилника и от неволни промени от неупълномощени лица, например деца.

■ В режим на настройка  прелистите със сензорния бутон < или > до символа .

■ Докоснете *OK*.

При включена функция за заключване  в горния ъгъл на дисплея се появява точка .

■ Затворете вратата на уреда. Едва тогава функцията за заключване е включена .

### Краткосрочно деактивиране на функцията за заключване /

Ако желаете например да промените температурата, функцията за блокиране може да бъде деактивирана краткосрочно:

■ Докоснете *OK*.

На дисплея се появява .

■ Докоснете сензорния бутон *OK* за около 6 секунди.

На дисплея се появява .

■ Докоснете *OK*.

■ Сега направете желаните настройки.

■ Докоснете *OK*.

Със затваряне на вратата на уреда функцията за заключване се активира отново .

### Изключване на функцията за заключване / напълно

■ Докоснете *OK*.

На дисплея се появява .

■ Докоснете сензорния бутон *OK* за около 6 секунди.

На дисплея се появява .

■ Прелистите със сензорния бутон < или > до символа .

■ Докоснете *OK*.

■ Прелистите със сензорния бутон < или > до символа .

■ Докоснете *OK*.

При изключена функция за заключване на дисплея се появява .

### Режим “Шабат”

За подпомагане на религиозните обичаи хладилният уред разполага с режим “Шабат”.

Включеният режим “Шабат”  първоначално се показва на стартовия дисплей.

След 3 секунди дисплеят се изключва.

Докато е включен режимът “Шабат” , нямате възможност да предприемате настройки по Вашия хладилен уред.

Уверете се, че вратите на уреда са плътно затворени, тъй като оптичните и звуковите предупредителни сигнали са изключени.

Функцията режим “Шабат”  се изключва автоматично след ок. 80 часа.

При включен режим “Шабат”  се деактивират:

## Предприемане на други настройки

- вътрешното осветление при отворена врата на уреда,
- всички звукови и оптични сигнали,
- индикацията за температура,
- активната WiFi връзка.

Всички други функции, включени преди това, остават активирани.

 **Опасност за здравето** вследствие на консумация на развалени хранителни продукти.

Тъй като в режим “Шабат”  не се показва евентуално прекъсване на електрозахранването, е възможно хранителните продукти да бъдат подложени за определен период от време на по-високи температури. Така се скъсява срокът на годност на хранителните продукти.

Ако по време на режим “Шабат”  е имало прекъсване на електрозахранването, проверете качеството на хранителните продукти.

### Включване на режим “Шабат”

■ В режим на настройка  прелистете със сензорния бутон < или > до символа .

■ Докоснете *OK*.

При включена функция режим “Шабат”  в горния ъгъл на дисплея се появява точка •.

След 3 секунди дисплеят се изключва.

■ Затворете вратата на уреда.

### Изключване на режим “Шабат”

■ Докоснете сензорния бутон *OK*.

На дисплея се появява .

■ Докоснете *OK*.



При включена функция режим “Шабат”  в горния ъгъл на дисплея се появява точка •.

■ Докоснете *OK*.

При изключена функция режим “Шабат”  точката в горния ъгъл на дисплея изчезва.

### Промяна на периода до използване на алармата за отворена врата

Можете да настроите колко бързо след отваряне на врата на уреда трябва да прозвучи алармата за отворена врата.

■ В режим на настройка  прелистете със сензорния бутон < или > до символа .

■ Докоснете *OK*.

■ Със сензорните бутони < и > изберете желанния период от време между 30 секунди и 3 минути: 30 секунди.

■ Докоснете *OK*.

### Свързване в мрежа

Вашият хладилен уред е оборудван с интегриран WiFi модул. WiFi модулът позволява свързването с Вашата домашна мрежа и използването на приложението на Miele на мобилно крайно устройство.

След като хладилният ви уред е бил свързан чрез WiFi, връзката се възстановява автоматично при всяко ново включване.

## Предприемане на други настройки

Уверете се, че сигналът на Вашата WiFi мрежа е достатъчно силен на мястото на монтиране на Вашият хладилен уред.

Чрез свързване на хладилния уред към Вашата WiFi мрежа разходът на енергия се повишава дори когато хладилният уред е изключен.

### Интелигентни екстри чрез приложението Miele\*

Свързването в мрежа чрез приложението Miele Ви дава достъп до множество интелигентни екстри, включително:

- да извиквате информация за статуса
- Използване на допълнителни полезни функции
- Поддържайте хладилния уред в крак с най-новите разработки на Miele чрез софтуерни актуализации

Повече информация за Smart Extras можете да намерите на уебсайта на Miele, в Apple App Store или в Google Play Store™.

\* Допълнителна дигитална оферта от Miele & Cie. KG. Обхватът на функциите може да се различава в зависимост от модела и държавата. От Вас се изисква да се съгласите с Общите търговски условия и Информацията за защита на данните за дигиталните продукти и услуги на Miele в приложението Miele. Miele си запазва правото да променя или прекратява дигиталните оферти по всяко време.

### Извършване на свързване в мрежа за първи път

- Докоснете *OK*.

На дисплея се показва .

- Превъртете със сензорния бутон < или > до символа .



- Докоснете *OK*.

- Превъртете със сензорния бутон < или > до символа .

- Докоснете *OK*.

- Със сензорните бутони < и > изберете желания метод на свързване (приложение или WPS).

- Докоснете *OK*.

- **За да излезете от режима на настройка** , превъртете със сензорния бутон < или > до символа .

- Докоснете *OK*.

- Превъртете със сензорния бутон < или > до символа  и докоснете *OK*.

След успешно вписване на дисплея се показва .

Ако връзката не бъде осъществена успешно, се показва .

Стартирайте процеса отново.

### Деактивиране на WiFi връзка

- Докоснете *OK*.

На дисплея се показва .



- Прелистете със сензорния бутон < или > до символа .

- Докоснете *OK*.

- Прелистете със сензорния бутон < или > до символа .

- Докоснете *OK*.

При деактивиран WLAN на дисплея се появява символът .

- **За да излезете от режима на настройка** , прелистете със сензорния бутон < или > до символа .

# Предприемане на други настройки

- Докоснете *OK*.
- Прелистете със сензорния бутон < или > до символа ↶ и докоснете *OK*.

## Активиране на WiFi връзка

- Докоснете *OK*.
- На дисплея се показва 📶.
- Прелистете със сензорния бутон < или > до символа ⚙️.
  - Докоснете *OK*.
  - Прелистете със сензорния бутон < или > до символа @.
  - Докоснете *OK*.
  - Прелистете със сензорния бутон < или > до символа ↶ и докоснете *OK*.

При активиран WLAN в горния ъгъл на дисплея се появяват символът 📶 и точка •.

- **За да излезете от режима на настройка** ⚙️, прелистете със сензорния бутон < или > до символа ↶.
- Докоснете *OK*.
- Прелистете със сензорния бутон < или > до символа ↶ и докоснете *OK*.

Ако WiFi връзката е активна, на дисплея се показва символът 📶.

## Нулиране на мрежова конфигурация

- Докоснете *OK*.
- На дисплея се показва 📶.
- Прелистете със сензорния бутон < или > до символа ⚙️.
  - Докоснете *OK*.
  - Прелистете със сензорния бутон < или > до символа @.
  - Докоснете *OK*.

- Прелистете със сензорния бутон > до символа 📶.
- Докоснете *OK*.
- Прелистете със сензорния бутон > до символа X.
- Докоснете *OK*.
- **За да излезете от режима на настройка** ⚙️, прелистете със сензорния бутон < или > до символа ↶.
- Докоснете *OK*.
- Прелистете със сензорния бутон < или > до символа ↶ и докоснете *OK*.

Всички направени настройки и зададени стойности за Miele@home се нулират.

WiFi връзката е деактивирана, 📶 изгасва на дисплея.

## Промяна на силата на предупредителните и звуковите сигнали 🔔/🔊

Можете да промените силата на предупредителните и звуковите сигнали (напр. при аларма за отворена врата или съобщение за грешка). Или можете да изключите предупредителните и звуковите сигнали, ако Ви смущават.

- В режим на настройка ⚙️ прелистете със сензорния бутон < или > до символа 🔔).
- Докоснете *OK*.
- Със сензорните бутони < и > изберете желаната сила на предупредителните и звуковите сигнали.
- Докоснете *OK*.

При изключени предупредителни и звукови сигнали се появява 🔔).

## Предприемане на други настройки

### Промяна на яркостта на дисплея ☀

Можете да адаптирате яркостта на дисплея спрямо светлинните условия във Вашата среда.

- В режим на настройка ⚙ прелистете със сензорния бутон < или > до символа ☀.
- Докоснете *OK*.
- Изберете желаната яркост на дисплея със сензорните бутони < и >.
- Докоснете *OK*.

### Изключване на режима за презентация ■

Режимът за презентация ■ позволява демонстрирането на възможностите на хладилника в търговските центрове без включване на охлаждането. При домашна употреба тази настройка не Ви е необходима.

Ако режимът за презентация е включен фабрично, след включване на хладилника на дисплея се показва ■.

- Докоснете сензорния бутон *OK* на контролния панел.
- Първоначално на дисплея се показва Miele, а след това – началният екран.
- Докоснете *OK*.
- В режим на настройка ⚙ прелистете със сензорния бутон < или > до символа ■.
- Докоснете *OK*.

След като режимът за презентация ■ бъде изключен, хладилникът се изключва и трябва да бъде включен отново.

### Възстановяване на фабричните настройки 🏠

Възстановяват се всички фабрични настройки на хладилника (за настройки вижте глава “Описание на уреда”).

- В режим на настройка ⚙ прелистете със сензорния бутон < или > до символа 🏠.
- Докоснете *OK*.
- Прелистете със сензорния бутон > до символа 🏠.
- Докоснете *OK*.

Хладилникът се изключва и трябва да бъде включен отново.

### Информация i

На дисплея се показват данните за уреда (идентификатор на модела и фабричен номер).

Пригответе тези данни за уреда:

- за свързването на хладилния уред във Вашата WiFi мрежа (вижте глава “Предприемане на допълнителни настройки”, раздел “Miele@home”) (в зависимост от модела);
- за съобщаването за неизправност на отдела за обслужване на клиенти на Miele (вижте глава “Отдел за обслужване на клиенти”);
- за изискване на информация от базата данни EPREL (вижте глава “Отдел за обслужване на клиенти”).

### Индикация за смяна на филтъра за мизирми 🌐



След поставянето на филтъра за мизирми (допълнително закупуван аксесоар) първо трябва да се активира индикацията за смяна на филтъра за мизирми 🌐 в режима на настройка ⚙.

Индикацията за смяна на филтъра за миризми  на началния дисплей Ви напомня приблизително на всеки 6 месеца, че филтърът за миризми трябва да бъде сменен (вижте глава “Почистване и поддръжка”, раздел “Смяна на филтъра за миризми”).

### Режим за почистване

Режимът за почистване  улеснява почистването на зоната за охлаждане (вижте глава “Почистване и поддръжка”). Вътрешното осветление остава включено, въпреки че зоната за охлаждане е изключена. Акустичните и оптичните сигнали също са изключени.

Включеният режим за почистване  се показва на стартовия дисплей.

След почистване режимът за почистване  трябва да бъде изключен. Когато вратата на уреда е затворена за повече от 10 минути, режимът за почистване  се изключва автоматично.

## Почистване и грижа

Табелката с данни, разположена във вътрешността на хладилния уред, не трябва да се отстранява. Табелката с данни ще бъде необходима в случай на неизправност.

Внимавайте в електрониката на уреда или в осветлението да не попада никаква вода.

 **Опасност от повреда** вследствие на проникване на влага. Парата от парочистачка може да повреди пластмасите и електрическите компоненти. Не използвайте парочистачка за почистване на хладилния уред.

### Обезскрежаване

#### Зона за охлаждане и чекмедже DailyFresh

Зоната за охлаждане и чекмеджето DailyFresh се размразяват автоматично.

#### Указания относно препаратите за почистване

Във вътрешността на хладилника използвайте само безопасни за хранителните продукти препарати за почистване и поддръжка.

За да избегнете нараняване на повърхностите, при почистването не използвайте **никакви**



- почистващи препарати, съдържащи сода, амоняк, киселини или хлориди
- препарати за отстраняване на котлен камък

- абразивни почистващи препарати (например абразивен прах, абразивно почистващо мляко, почистващи пасты)
- препарати за почистване, съдържащи разтворители
- препарати за почистване на неръждаема стомана
- почистващи препарати за миене на съдове за съдомиялни машини
- спрейове за почистване на фурни
- почистващи препарати за стъклокерамични плотове (изключение за почистването на повърхността на предното стъкло)
- почистващи препарати за стъкло (изключение за почистването на повърхността на предното стъкло: почистващ препарат за стъкло с ниско алкохолно съдържание, който не съдържа добавки, като напр. цитруси или подобни)
- почистващи твърди гъби и четки (например гъби за тенджери)
- обезмаслителни
- остри метални стъргалки

За почистване Ви препоръчваме да използвате чиста гъба, хладка вода и малко количество препарат за миене на ръце.

### Подготовка на хладилника за почистване

**Съвет:** Включете режима за почистване . При това охлаждането в зоната за охлаждане е изключено, а вътрешното осветление остава включено.

- В режим на настройка  прелистете със сензорния бутон < или > до символа .
- Докоснете **OK**.

При включен режим за почистване  в горния ъгъл на дисплея се появява точка •.

Включеният режим за почистване  се показва на стартовия дисплей.

Охлаждането в зоната за охлаждане е изключено, а вътрешното осветление остава включено.

- Извадете хранителните продукти от хладилника и ги сложете на студено.
- Извадете за почистване аксесоарите, които могат да бъдат извадени (вижте раздел “Изваждане, разглобяване и почистване на аксесоари”).

### Почистване на вътрешното пространство

Почиствайте редовно хладилника, най-малко веднъж в месеца.

Ако замърсяванията въздействат по-продължително време, при определени обстоятелства те не могат да се отстранят.

Повърхностите могат да се оцветят или да се променят.

Най-добре отстранявайте замърсяванията веднага.

- Почиствайте **вътрешното пространство** с чиста гъба, хладка вода и малко количество препарат за ръчно миене.
- След почистването избършете всичко с чиста вода и подсушете с кърпа за почистване.
- Почиствайте улея и отвора за оттичане на водата с помощта на пръчица или друго подходящо средство.
- Оставете хладилния уред отворен за още кратко време, за да се проветри достатъчно и да се избегне образуването на миризми.

### Почистване на аксесоарите на ръка или в съдомиялна машина

Следните части трябва да се почистват само **ръчно**:

- декоративните лайстни от неръждаема стомана
- адаптерите за двукомпонентния рафт за съхранение
- предпазните лайстни отзад на рафтовете за съхранение
- Рафт за съхранение с печат

## Почистване и грижа

- всички чекмеджета и капаци на отделения (съдържат се в зависимост от модела)
- регулируемата поставка за бутилки (налична като допълнително закупуван аксесоар)
- кутията за сортиране (налична като допълнително закупуван аксесоар)

Следните компоненти са **пригодени да се почистват в съдомиялна машина**:

 Опасност от повреда поради твърде високи температури в съдомиялната машина.

Части на хладилника могат да станат непригодни и да се деформират при почистване в съдомиялна машина при повече от 55 °С.

За компоненти, подходящи за миене в съдомиялна, избирайте само програми за миене с максимална температура 55 °С.

Вследствие на контакта с природните багрила, напр. в морковите, доматите и кетчупа, пластмасовите детайли могат да се оцветят в съдомиялната машина. Това оцветяване няма да окаже влияние на тяхната устойчивост.

- държачът за бутилки, поставката за яйца
- отделенията за съхранение и отделенията за бутилки във вратата на уреда (без декоративна лайсна от неръждаема стомана)
- адаптерите за двукомпонентния рафт за съхранение

- рафтовете за съхранение (без лайсните и без облицовката)
- държачът за филтъра за миризми (наличен като допълнително закупуван аксесоар)

## Изваждане и разглобяване на аксесоари за почистването

### Разглобяване на отделението за съхранение/отделението за бутилки

Махнете декоративната лайсна от неръждаема стомана, преди да почистите отделението за съхранение/отделението за бутилки в съдомиялната машина.

За да снемете декоративната лайсна, процедурирайте, както следва:

- Поставете отделението за бутилки/отделението за съхранение върху работния плот.
- Свалете декоративната лайсна, като я подхванете от едната страна.
- След почистването закрепете отново декоративната лайсна в отделението за съхранение/отделението за бутилки.

### Разглобяване на рафтовете за съхранение

Преди почистването на рафта за съхранение свалете декоративната лайсна. За тази цел процедурирайте по следния начин:

- Поставете рафта на мека подложка (напр. домакинска кърпа за съдове) върху работния плот.

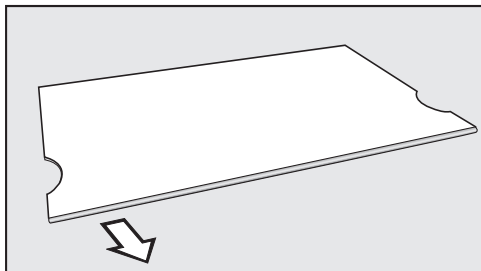

- Свалете декоративната лайстна, като я подхванете от едната страна.
- След почистването отново закрепете декоративната лайстна към рафта за съхранение.

### Изваждане на чекмеджетата на зоната за охлаждане

- Издърпайте чекмеджето до половината.

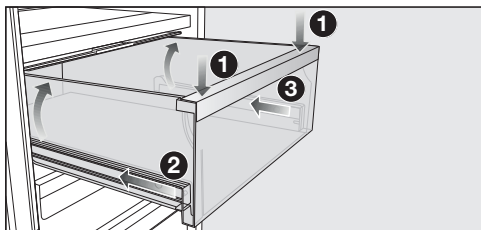

- Натиснете предната страна на чекмеджето надолу **1**, докато то се повдигне отзад. Задръжте чекмеджето натиснато надолу.
- Сега внимателно натиснете левия **2** и след това десния **3** водач на ок. 2 cm навътре.

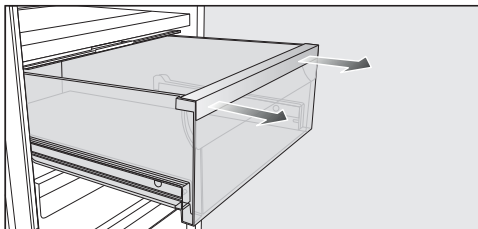

- С двете ръце издърпайте силно чекмеджето напред.

Накрая отново приберете телескопичните водачи, за да се избегнат повреди.

### Поставяне на чекмеджетата

- Поставете чекмеджето върху напълно прибраните навътре телескопични водачи.
- Плъзнете чекмеджето навътре в хладилния уред, докато се фиксира с щракване.

### Отстраняване на разделителната преграда

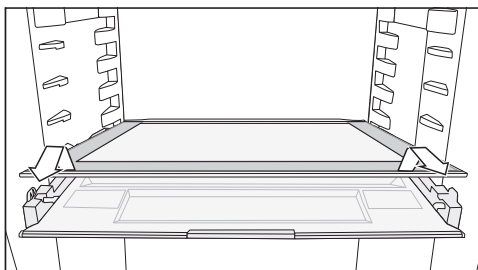

- Отстранете разделителната преграда.
- След почистване пхнете разделителната преграда обратно.

## Почистване и грижа

### Изваждане на капака на отделение-то

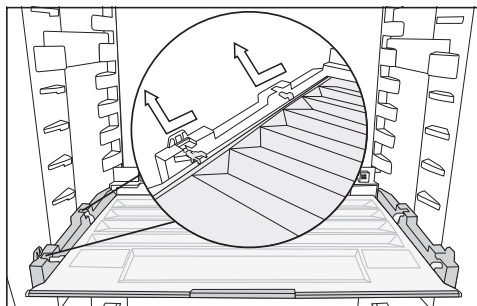

- Повдигнете капака напред и го изтеглете навън.
- След почистване пъхнете капака на отделението обратно.

### Смяна на филтъра Active AirClean (филтър за миризми)

Нови филтри Active AirClean можете да закупите от отдела за обслужване на клиенти на Miele, от специализирани търговци или в интернет магазина на Miele.

- Издърпайте поставката за филтрите за миризми нагоре и я отстранете от рафта за съхранение.

Поставените филтри за миризми не трябва да се допират до задната стена на хладилника, тъй като поради влажността могат да залепнат за нея.

Поставяйте новите филтри за миризми достатъчно надълбоко в поставката, за да не стърчат над ръба ѝ.

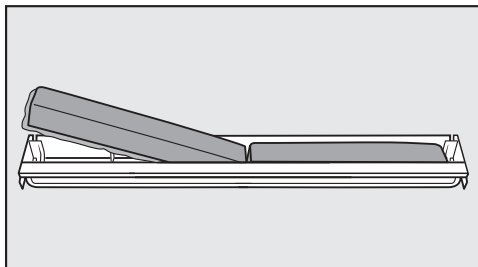

- Отстранете двата филтъра за миризми и сложете новите с попиващата страна надолу в поставката.

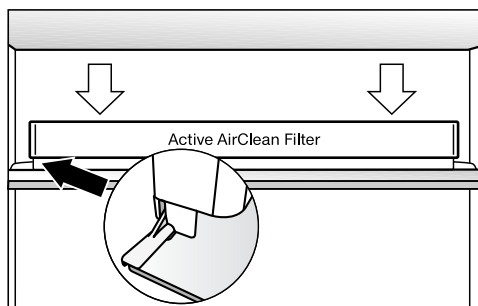

- Сложете държача в средата на задната предпазна лайсна на съответния рафт за съхранение, така че да се фиксира там.

### Потвърждаване на смяната на филтъра Active AirClean

- Докоснете OK.

Символът  изгасва и броячът за време се нулира.

## Почистване на предния панел на уреда и на страничните стени

Ако замърсяванията въздействат по-продължително време, при определени обстоятелства те не могат да се отстранят. Повърхностите могат да се оцветят или да се променят.

Най-добре отстранявайте замърсяванията от лицевия панел на уреда и от страничните стени веднага.

Всички повърхности могат да се надерат, оцветят или променят, ако влязат в контакт с неподходящ почистващ препарат.

Прочетете информацията в раздел “Указания за почистващите препарати” в началото на тази глава.

- Почиствайте повърхностите с чиста попиваща кърпа, препарат за ръчно почистване и топла вода. За почистването можете да използвате също и чиста, влажна микрофибърна кърпа без почистващ препарат.
- След почистването измийте всичко с чиста вода и подсушете с мека кърпа.

## Лицев панел на уреда с покритие CleanSteel (edt/cs)

 Опасност от повреда вследствие на грешно почистване.

Покритието на повърхностите ще се повреди.

Не третирайте тази повърхност с **препарат за почистване на неръждаема стомана**.

Лицевият панел на уреда е облицован с висококачествено покритие. То предпазва от замърсявания и улеснява почистването.

## Почистване на уплътнението на вратата

 Опасност от повреда вследствие на неправилно почистване.

При третиране на уплътнението на вратата с масла или греси то може да започне да пропуска въздух.



Не използвайте масла или греси за уплътнението на вратата.

- Почиствайте уплътнението на вратата редовно с чиста вода и накрая го подсушавайте само с кърпа.

## Почистване на вентилационните и обезвъздушителните отвори

- Редовно почиствайте вентилационните и обезвъздушителните отвори с бърсалка за прах или прахосмукачка (за тази цел използвайте напр. четката за обиране на прах за прахосмукачка Miele).

## След почистването

- Поставете всички части в хладилния уред.
- Включете хладилния уред ако е необходимо отново.
- При необходимост изключете отново режима за почистване  на зоната за охлаждане.
- Включете за известно време функцията SuperCool , за да може да се охлади бързо зоната за охлаждане.

## Почистване и грижа

---

- Поставете храните в зоната за охлаждане.
- Изключете функцията SuperCool ❄ веднага щом храната или напитките се охладят достатъчно.
- Затворете вратата(ите) на уреда.

## Отстраняване на проблеми

Можете да отстраните самостоятелно повечето неизправности и грешки. В много случаи можете да спестите време и разходи, тъй като не се налага да се обадите на отдела за обслужване на клиенти.

На интернет страница [www.miele.bg/support/customer-assistance](http://www.miele.bg/support/customer-assistance) ще получите допълнителна информация за самостоятелното отстраняване на неизправности.



Преди да бъде отстранен проблемът, по възможност не отваряйте хладилника, за да сведете до минимум загубите на студен въздух.





### Общи проблеми с фризера

Проблем	Причина и отстраняване
<b>Хладилният уред не охлажда.</b>	Хладилният уред не е включен. ■ Включете хладилния уред.
	Мрежовият щепсел не е поставен правилно в контакта или щепселът за уреда не е поставен правилно в контакта на уреда. ■ Включете мрежовия щепсел в контакта и щепсела за уреда в контакта на уреда.
	Предпазителят на инсталацията в жилището е сработил. Хладилният уред, напрежението в мрежата или друг уред може да са неизправни. ■ Свържете се с квалифициран електротехник или с отдела за обслужване на клиенти.
<b>Компресорът работи непрекъснато.</b>	Това не е неизправност. С цел икономия на електроенергия, компресорът се включва при нисък разход на студенина в режим на намалени обороти. Поради това се увеличава времето на работа на компресора.
<b>Компресорът се включва все по-често и за по-дълъг период от време, температурата в хладилния уред е твърде ниска.</b>	Вратите на уреда са отваряни често. Или са поставени големи количества храни. ■ Отваряйте вратите на уреда само при необходимост и за възможно най-кратко време.
	Вратите на уреда не се затварят напълно. Температурата в хладилния уред пада.

## Отстраняване на проблеми















Проблем	Причина и отстраняване
	<p>■ Проверете позицията на вратите на уреда и при необходимост поставете вратите на уреда над болтовете и пантите.</p> <p>Вратите на уреда не са затворени правилно. Ако се е образувал дебел слой лед, това намалява охлаждащата способност на уреда, което предизвиква повишаване на консумацията на електроенергия.</p> <p>■ Винаги затваряйте вратите на уреда напълно.</p> <p>■ При необходимост размразете хладилния уред и го почистете.</p> <p>Околната температура е твърде висока. Колкото по-висока е околната температура, толкова по-дълго работи компресорът.</p> <p>■ Обърнете внимание на указанията в глава “Монтаж”, раздел “Място на монтиране”.</p> <p>Вентилационните отвори са закрити или задръстени с прах.</p> <p>■ Не закривайте вентилационните отвори.</p> <p>■ Почиствайте редовно вентилационните отвори от прах.</p> <p>При уреди за вграждане: Хладилният уред е вграден в нишата неправилно.</p> <p>■ Вградете хладилния уред в съответствие с инструкциите в приложените инструкции за монтаж.</p>
<p><b>Температурата в хладилния уред е прекалено ниска.</b></p>	<p>В хладилния уред е настроена твърде ниска температура.</p> <p>■ Корижирайте настройката на температурата.</p> <p>Функцията “Бързо охлаждане” ❄️ е още включена.</p> <p>■ С цел икономия на електроенергия можете да изключите функцията “Бързо охлаждане” ❄️ преждевременно.</p>

## Отстраняване на проблеми











Проблем	Причина и отстраняване
Температурата в хладилния уред е твърде висока. Храната за замразяване (в зависимост от модела) може да се размрази.	Това не е неизправност. Настроената температура е твърде висока. <ul style="list-style-type: none"> <li>■ Коригирайте настройката на температурата.</li> <li>■ Проверете температурата още веднъж след 24 часа.</li> </ul>
	Околната температура е паднала под тази, за която е предвиден Вашият хладилен уред. Компресорът се включва по-рядко, когато околната температура е твърде ниска. Температурата в хладилния уред се повишава. <ul style="list-style-type: none"> <li>■ Обърнете внимание на указанията в глава “Монтаж”, раздел “Място на монтиране”.</li> <li>■ Увеличете околната температура.</li> </ul>
Хладилникът е обледен или във вътрешността му се образува кондензна вода. Евантуално вратата на уреда не се затваря правилно.	Уплътнението на вратата е излязло от канала си. <ul style="list-style-type: none"> <li>■ Проверете дали уплътнението на вратата стои плътно в канала си.</li> </ul>
	Уплътнението на вратата е повредено. <ul style="list-style-type: none"> <li>■ Проверете дали уплътнението на вратата е повредено.</li> </ul>
Уплътнението на вратата е повредено или трябва да се смени.	Уплътнението на вратата се сменя без инструменти. <ul style="list-style-type: none"> <li>■ Сменете уплътнението на вратата. То може да бъде закупено в специализираните магазини или в центъра за обслужване на клиенти на Miele.</li> </ul>
Не прозвучава предупредителен сигнал, въпреки че вратата е била отворена за дълъг период от време.	Това не е неизправност. Предупредителният сигнал в режима за настройка е изключен. Ако искате да включите отново звуковата аларма: <ul style="list-style-type: none"> <li>■ Докоснете <i>OK</i>.</li> </ul> На дисплея се показва  . <ul style="list-style-type: none"> <li>■ Прелистете със сензорния бутон &lt; или &gt; до символа .</li> <li>■ Докоснете <i>OK</i>.</li> <li>■ Прелистете със сензорния бутон &lt; или &gt; до символа .</li> <li>■ Докоснете <i>OK</i>.</li> <li>■ Със сензорните бутони &lt; и &gt; изберете желаната сила на предупредителните и звуковите сигнали.</li> <li>■ Докоснете <i>OK</i>.</li> </ul> При включени предупредителни и звукови сигнали се показва  .

# Отстраняване на проблеми

## Съобщения на дисплея

Съобщение	Причина и отстраняване
На дисплея свети символът  , хладилникът няма охлаждаща мощност, но управлението на хладилника, както и вътрешното осветление, са все още в изправност.	Режимът за презентация е включен. ■ Докоснете <i>OK</i> . Първоначално на дисплея се показва Miele, а след това – началният екран. ■ Докоснете <i>OK</i> . ■ В режим на настройка  прелистете със сензорния бутон < или > до символа  . ■ Докоснете <i>OK</i> . След като режимът за презентация  бъде изключен, хладилникът се изключва и трябва да бъде включен отново.
На дисплея светва  и хладилният уред не може да бъде управляван.	Функцията за почистване все още е включена. ■ Изключете функцията за почистване, като докоснете сезонния бутон <i>OK</i> на контролния панел. На дисплея се появява  . ■ Докоснете <i>OK</i> . При изключен режим за почистване  в горния ъгъл на дисплея угасва точката. ■ Прелистете със сензорния бутон < или > до символа  и докоснете <i>OK</i> . Хладилният уред започва да охлажда отново.
На дисплея не се показва нищо. Той е черен.	Включен е режим “Шабат”  : Вътрешното осветление е изключено, но хладилникът охлажда. ■ Докоснете <i>OK</i> . На дисплея се появява  . ■ Докоснете <i>OK</i> . При включена функция режим “Шабат”  в горния ъгъл на дисплея се появява точка  . ■ Докоснете <i>OK</i> . При изключена функция режим “Шабат”  точката в горния ъгъл на дисплея изчезва.
На дисплея светва символа  и хладилният уред не може да бъде управляван.	Функцията за заключване е включена. ■ Отключете хладилния уред за кратко или изключете напълно функцията за заключване.

## Отстраняване на проблеми





Съобщение	Причина и отстраняване
<p>На началния дисплей светва символът , допълнително прозвучава звуков сигнал.</p>	<p>Индикацията за смяна на филтъра за миризми . Ви напомня, че филтърът за миризми трябва да бъде сменен.</p> <ul style="list-style-type: none"> <li>■ Сменете филтъра за миризми в стойката (вижте глава “Почистване и поддръжка”, раздел “Смяна на филтъра за миризми (допълнително закупуван аксесоар)”) и потвърдете смяната на филтъра за миризми, като докоснете сензорния бутон <i>OK</i>.</li> </ul> <p>Символът  изчезва от стартовия дисплей.</p>
<p>На дисплея свети  , в допълнение прозвучава предупредителен сигнал, а вътрешното осветление пулсира.</p>	<p>Активирана е <b>алармата на вратата</b>.</p> <ul style="list-style-type: none"> <li>■ Докоснете <i>OK</i>.</li> </ul> <p>Предупредителният сигнал спира, символът  изгасва, а вътрешното осветление отново свети постоянно.</p> <ul style="list-style-type: none"> <li>■ Затворете вратата на уреда.</li> </ul>
<p>На дисплея свети , евентуално се показва код за неизправност <b>F</b> с цифри. В допълнение прозвучава предупредителен сигнал.</p>	<p>Налице е неизправност.</p> <ul style="list-style-type: none"> <li>■ Изключете предупредителния сигнал, като докоснете <i>OK</i>.</li> <li>■ Свържете се с отдела за обслужване на клиенти.</li> </ul> <p>За да съобщите за неизправността, освен показвания код на неизправност са ви необходими и идентификаторът на модела и фабричният номер на вашия хладилен уред. Можете да извикате тази информация  директно:</p> <ul style="list-style-type: none"> <li>■ Докоснете <i>OK</i>.</li> </ul> <p>На дисплея се показват нужните данни за уреда.</p> <ul style="list-style-type: none"> <li>■ Докоснете <i>OK</i>.</li> <li>■ За да изключите хладилния уред, прелистете със сензорния бутон &lt; или &gt; до символа .</li> <li>■ За да напуснете информационния дисплей, прелистете със сензорния бутон &lt; или &gt; до символа .</li> <li>■ Докоснете <i>OK</i>.</li> </ul>
	<p>Показва се неизправност на уреда: тази индикация е винаги с приоритет и незабавно отменя всяка настройка, която извършвате в момента.</p> <p>Неизправността на уреда се показва с приоритет пред налична аларма на вратата и/или за температура.</p>

# Отстраняване на проблеми

## Вътрешно осветление

 Опасност от токов удар вследствие на открити токопроводими части. При сваляне на капака на осветлението можете да докоснете токопроводими части. Не сваляйте капака на осветлението. LED осветлението може да се ремонтира или подменя само от центъра за обслужване на клиенти.

 Опасност от нараняване от LED осветлението. Това осветление съответства на рискова група RG 2. Ако капакът е повреден, очите могат да бъдат засегнати. При повреден капак на осветлението не гледайте директно в осветлението с оптични инструменти (лупа или други подобни) от непосредствена близост.

Проблем	Причина и отстраняване
<b>Вътрешното осветление не работи.</b>	Хладилникът не е включен. ■ Включете хладилника.
	Включен е режим “Шабат”  : дисплеят е черен, но хладилникът охлажда. ■ Докоснете ОК. На дисплея се появява  . ■ Докоснете ОК. При включена функция режим “Шабат”  в горния ъгъл на дисплея се появява точка •. ■ Докоснете ОК.
	При изключена функция режим “Шабат”  точката в горния ъгъл на дисплея изчезва.
	При отворена врата вътрешното осветление се изключва автоматично след около 15 минути поради прегряване. Ако това не е причината, налице е неизправност. ■ Свържете се с центъра за обслужване на клиенти.
<b>Вътрешното осветление пулсира.</b>	Това не е неизправност. Активирана е алармата на вратата.

### Причини за шумовете

По време на работата хладилният уред издава различни шумове.  
При ниска охлаждаща мощност хладилният уред работи енергоспестяващо, но по-продължително. Силата на звука е по-слаба.  
При голяма охлаждаща мощност хранителните продукти се охлаждат по-бързо.  
Силата на звука е по-висока.

Нормални шумове	Какви са причините за шумовете?
Свистене, съскане	В охлаждащия кръг се впръсква хладилен агент.
Бълбукане, гъргорене, шуртене	Хладилният агент циркулира през тръбите.
Бръмчене	Хладилният уред охлажда.
Щракане	Термостатът включва и изключва компресора.
Бръмчене, шум	Вентилаторът работи. Устройството за автоматично отваряне на вратата (в зависимост от модела) отваря или затваря вратата на уреда.
Пукане	Материалът в хладилния уред се разширява.
Дрънчене	Вентилите или клапите са активни.
Бръмчене (хладилни уреди с воден резервоар)	От водния резервоар се изпомпва вода.
Шум от всмукване (хладилни уреди с амортизатор за затваряне на вратата)	Вратата на уреда с амортизатор за затваряне на вратата се отваря или затваря.
Не забравяйте, че шумовете, съпровождащи работата на компресора и охлаждащия кръг, са неизбежни.	

## Отстраняване на проблеми

Шумове	Причина и отстраняване
<b>Вибриране, щракане, дрънчене</b>	Хладилният уред не е нивелиран. Нивелирайте хладилния уред с помощта на нивелир. За тази цел използвайте регулируемите крачета (в зависимост от модела) в долната част на хладилния уред. <b>При уреди за вграждане:</b> При ниша за вграждане 140 cm: поставете приложените стабилизиращи релси на долната страна на дъното на уреда.
	Хладилният уред се допира до други мебели или уреди. Отдалечете хладилния уред.
	Чекмеджетата, кошниците или рафтовете за съхранение се клатят или са се заклинили. Проверете изваждащите се части и ги наместете отново.
	Бутилки или съдове се допират. Раздалечете леко бутилките или съдовете.
	Държачът на кабела за транспортиране (в зависимост от модела) все още виси на задната стена на уреда. Отстранете държача на кабела за транспортиране.

На интернет страница [www.miele.bg/service](http://www.miele.bg/service) ще получите информация за самостоятелното отстраняване на неизправности и за резервни части на Miele.

## Контакт при неизправности

При неизправности, които не можете да отстраните сами, уведомете например Вашия специализиран търговец на Miele или сервиза на Miele.

Можете да запазите час в Обслужване на клиенти на Miele онлайн на адрес [www.miele.bg/service](http://www.miele.bg/service).

Информацията за връзка с Обслужване на клиенти на Miele ще откриете в края на този документ.

Обслужване на клиенти се нуждае от идентификатора на модела и серийния номер (сер. номер/N<sup>o</sup>). Тези данни ще намерите върху табелката с данни във вътрешността на хладилния уред или, в зависимост от модела, в режима за настройка в Информация **i**.

## База данни EPREL

От 1 март 2021 г. информацията за енергийното етикетиране и за изи-скванията за екодизайн може да бъде намерена в европейската продуктова база данни (EPREL). Можете да отворите продуктовата база данни от следната връзка: <https://eprel.ec.europa.eu/>. Ще бъдете поканени да въведете идентификатора на модела.

Идентификатора на модела ще намерите върху табелката с данни във вътрешността на хладилния уред или, в зависимост от модела, в режима за настройка в Информация **i**.

<b>Miele</b>			
XXXXXX		Nr. XX/XXXXXXXXXX.	
<small>WEINTEMPERSCHRAUB-UNTERTISCHMODELL MULTI-TEMP. REFRIG. WINE STORAGE CABINET UNDERCOUNTER PLAN ARMOIRE DE MISE EN TEMP. DES VINS MOD. ENCASTRABLE SOUS PLAN ARMARIO P. ACONDICIONAM.TOS. VINO S/MODERN POTRABAJO EN CUBIERTA BIRNÍY TEMPERATURNYI SHKAF</small>			
<small>Rasse/Class Classe/Clase SN-ST</small>	<small>Ap-Type/AP-Type AP-Type/AP-Tipo</small>	<small>Brut/Ichill/Gross Capacity Volume Brut/Capacità Bruta</small>	<small>Celliers/moççari/Freezing Capacity Pouvoirs de Congel/Capac.Congeladora</small>
<small>Nick/Ichill Net.Capacity Volume U e Capac. Util</small>	<small>Ges /K /G /WEIN /KALT Tot /R /F /WINE /CHILL To /R /C /C Tot /F /C /VINO /CHILL</small>	<b>R600a: XXg</b>	

## Гаранция

Периодът на гаранцията е 2 години. Повече информация можете да намерите в доставените с машината условия на гаранцията.

# Информация

---

## Декларация за съответствие

С настоящото Miele декларира, че този хладилник с фризер съответства на Директива 2014/53/ЕС.

Пълния текст на ЕС декларацията за съответствие можете да откриете на един от следните интернет адреси:

- Продукти, изтегляне, на [www.miele.bg](http://www.miele.bg)
- Сервиз, изискване на информация, ръководства за експлоатация на адрес <https://www.miele.bg/domestic/customer-information-385.htm#p510> след въвеждане на името на продукта или фабричния номер

Честотна лента на WiFi модула	2,4000–2,4835 GHz
-------------------------------	-------------------

Максимална мощност на излъчване на WiFi модула	< 100 mW
--	----------

## Авторски права и лицензи

За обслужване и управление на модула за комуникация Miele ползва собствени или чужди софтуери, които не попадат под действието на така нареченото Open Source лицензно условие. Тези софтуери/софтуерни компоненти са защитени с авторски права. Авторските права на Miele и трети лица трябва да се спазват.

Освен това интегрираният в уреда модул за комуникация съдържа софтуерни компоненти, които се предоставят при лицензионни условия за Open Source. Можете да извикате съдържащите се компоненти за Open Source, заедно със сведенията относно авторските права, копията от съответно валидните лицензни условия, както евентуално и друга информация локално с IP през съответния уеб браузър ([http\[s\]://<IP адрес>/Licenses](http[s]://<IP адрес>/Licenses)). Посочените там правила относно отговорността и гаранцията на Open Source лицензионните условия са в сила само по отношение на съответните носители на авторски права.





МИЛЕ БЪЛГАРИЯ ЕООД  
ул. Лъчезар Станчев 5  
гр. София, 1756

Тел: 700 20 602  
882 741 411

Имейл адрес: [info@miele.bg](mailto:info@miele.bg)  
[www.miele.bg](http://www.miele.bg)

Miele & Cie. KG  
Carl-Miele-Straße 29  
33332 Gütersloh  
Deutschland

KS 4783 ...

bg-BG

M.-Nr. 12 542 380 / 03 / 002