

Naudojimo ir montavimo instrukcija Gartraukis



Būtinai perskaitykite naudojimo ir montavimo instrukciją prieš įrengdami ir paleisdami. Šios instrukcijos nurodymų laikymasis padės apsaugoti save ir išvengti pažeidimų.

Turinys

Saugos nurodymai ir įspėjimai	3
Jūsų indėlis į aplinkos apsaugą	12
Veikimo aprašymas	13
Gartraukio apžvalga	14
Valdymas	16
Ventiliatoriaus įjungimas	16
Papildomas veikimas	16
Ventiliatoriaus išjungimas	16
Kaitviečių apšvietimo įjungimas ir išjungimas	16
Energijos taupymo patarimai	17
Valymas ir priežiūra	18
Korpusas	18
Prietaisų su dažytu korpusu valymo nurodymai	18
Riebalų filtras	19
Kvapų filtras	21
Kvapų filtro utilizavimas	21
Įrengimas	22
Prieš montuodami	22
Apsauginės plėvelės nuėmimas	22
Montavimo medžiagos	22
Prietaiso matmenys	24
Atstumas tarp kaitlentės ir gartraukio (S)	25
Montavimo rekomendacijos	26
Montavimo sienoje gręžimo vaizdas	26
Ištraukiamojo oro linija	27
Atgalinė sklendė	27
Kondensatas	28
Garso slopintuvas	28
Jungtis prie elektros tinklo	29
Garantinio aptarnavimo skyrius	30
Sutrikus prietaiso veikimui, susisieki	30
Specifikacijų lentelės padėtis	30
Garantija	30
Techniniai duomenys	31
Papildomi priedai recirkuliacinio oro režimui	31
Garantijos sąlygos	34

Šis gartraukis atitinka nustatytus saugos reikalavimus. Netinkamai naudojant, kyla pavojus susižaloti ir patirti materialinę žalą.

Prieš naudodami prietaisą, atidžiai perskaitykite naudojimo ir montavimo instrukciją. Joje pateikta svarbi informacija apie prietaiso montavimą, saugą, naudojimą bei techninę priežiūrą. Taip apsisaugosite patys ir apsaugosite prietaisą nuo pažeidimų.

Kaip nurodyta standarte IEC 60335-1, "Miele" rekomenduoja susipažinti su prietaiso montavimo instrukcija, saugos nurodymais ir įspėjimais bei jais vadovautis.

"Miele" neatsako už žalą, atsiradusią dėl šių nurodymų nepaisymo.

Naudojimo ir montavimo instrukciją išsaugokite ir perduokite kitam galimam prietaiso savininkui.

Tinkamas naudojimas

- ▶ Šis gartraukis skirtas naudoti buityje ir panašioje aplinkoje.
 - ▶ Šis gartraukis nėra skirtas naudoti lauke.
 - ▶ Gartraukį naudokite tik buitiniams reikmėms, maisto gaminimo metu susidarantiems garams ištraukti ir valyti.
- Kitoks naudojimas neleistas.

Saugos nurodymai ir įspėjimai

▶ Žmonės, kurie dėl fizinių, sensorinių, protinių gebėjimų, nepakankamos patirties arba nežinojimo negali saugiai valdyti gartraukio, juo gali naudotis tik prižiūrimi arba instruktuojami atsakingo asmens. Šie žmonės gartraukį valdyti neprižiūrimi gali tik tuomet, kai jiems paaiškinama, kaip tai reikia daryti saugiai. Jie turi gebėti atpažinti ir suprasti galimus netinkamo naudojimo pavojus.

Vaikai namų ūkyje

- ▶ Aštuonerių metų neturintys vaikai negali naudoti gartraukio, nebent jie yra nuolat prižiūrimi.
- ▶ Vyresni nei aštuonerių metų vaikai gali be priežiūros naudoti gartraukį tik jeigu jie yra supažindinti su saugiu prietaiso naudojimu. Vaikai turi gebėti atpažinti ir suprasti galimus netinkamo naudojimo pavojus.
- ▶ Vaikai negali gartraukio valyti arba prižiūrėti neprižiūrimi.
- ▶ Prižiūrėkite vaikus, esančius netoli gartraukio. Jiems niekada neleiskite žaisti su gartraukiu.
- ▶ Kaitviečių apšvietimas yra labai ryškus. Neleiskite kūdikiams žiūrėti į šviesą.
- ▶ Pavojus uždusti. Vaikai žaisdami gali įsivynioti į pakavimo medžiagą (pvz., plėvelę) arba užsimauti ją ant galvos ir uždusti. Laikykite ją vaikams nepasiekiamoje vietoje.

Techninė sauga

- ▶ Dėl netinkamai atliktų įrengimo ir techninės priežiūros arba remonto darbų naudotojui gali kilti pavojų. Įrengimo ir techninės priežiūros arba remonto darbus gali atlikti tik “Miele” įgalioti specialistai.
- ▶ Dėl pažeidimų gartraukis gali tapti nebesaugus. Patikrinkite, ar nėra matomų pažeidimų. Niekada nenaudokite pažeisto gartraukio.
- ▶ Gartraukio elektros sauga užtikrinama tik tuo atveju, jei jis prijungiamas prie pagal taisykles įrengtos sistemos su apsauginiu laidu. Tai pagrindinė saugos sąlyga ir jos laikytis privaloma. Jeigu abejojate, elektros instaliaciją patikėkite patikrinti elektrikui.
- ▶ Galimas epizodinis arba nepertraukiamas eksploatavimas su autonominė arba tinklo sinchronine elektros tiekimo sistema (pavyzdžiui, autonominiiais elektros tinklais, rezervinėmis sistemomis). Eksploatavimo sąlyga, kad elektros tiekimo sistema atitiktų EN 50160 arba panašių standartų nustatytąsias vertes.
Buitinėje instaliacijoje ir šiame Miele produkte numatytų saugos priemonių funkcijos ir veikimo principas turi būti užtikrinti veikiant autonominiu ir ne tinklo sinchroniniu režimu arba pakeisti lygiavertėmis įrengimo priemonėmis. Kaip, pavyzdžiui, aprašyta naujausios redakcijos VDE-AR-E 2510-2.
- ▶ Gartraukio specifikacijų lentelėje pateikti jungimo duomenys (dažnis, saugikliai) turi sutapti su elektros tinklo duomenis, kad prietaisas nesugestų.
Prieš prijungdami prietaisą, palyginkite šiuos duomenis. Jeigu abejojate, pasikonsultuokite su specialistu.
- ▶ Kelių kištukų lizdai arba ilginamieji laidai neužtikrina reikiamos saugos (gaisro pavojus). Jų nenaudokite jungdami gartraukį prie elektros tinklo.
- ▶ Kad būtų užtikrintas saugus veikimas, naudokite tik sumontuotą gartraukį.

Saugos nurodymai ir įspėjimai

- ▶ Šio gartraukio negalima naudoti nestacionariose vietose (pavyzdžiui, laivuose).
- ▶ Palietus įtampingąsias jungtis ir pakeitus elektrines arba mechanines konstrukcijas, gali kilti pavojus jūsų gyvybei, dėl to gali sutrikti gartraukio funkcijos.
Prietaiso korpusą atidarykite tik tiek, kaip aprašyta montavimo ir valymo nurodymuose. Niekada neatidarykite kitų korpuso dalių.
- ▶ Jei gartraukį remontuos ne “Miele” įgaliotosios techninės priežiūros tarnybos darbuotojas, neteksite teisės į garantiją.
- ▶ Pažeistą elektros laidą gali keisti tik kvalifikuoti specialistai.
- ▶ Apšvietimo elementų lemputės yra įmontuotos. Keitimą gali atlikti tik “Miele” įgaliotas specialistas arba “Miele” garantinio aptarnavimo skyrius.
- ▶ Prieš įrengiant, atliekant techninę priežiūrą ir remontuojant, reikia atjungti gartraukį nuo elektros tinklo. Prietaisas atjungtas nuo elektros tinklo, jeigu:
 - išjungti elektros instaliacijos saugikliai arba
 - visiškai išsukti elektros instaliacijos įsukamieji saugikliai arba
 - iš kištukinio lizdo ištrauktas tinklo kištukas (jei yra). Traukite ne už laido, bet už kištuko.

Prietaiso naudojimas kartu su patalpos orą naudojančia ugniaviete

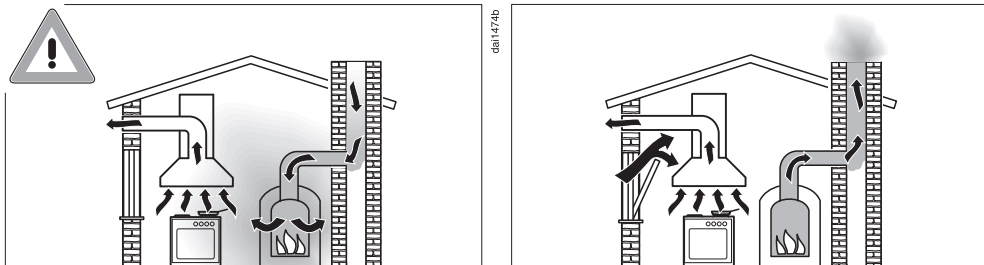

⚠ Pavojus apsinuodyti degimo dujomis!

Vienu metu naudojant gartraukį ir patalpos orą naudojančią ugniavietę, kurie yra vienoje patalpoje arba turi bendrą vėdinimo jungtį, būtina laikytis didžiausio atsargumo.

Ugniavietės ima degimo orą iš patalpos, o išmetamąsias dujas šalina į lauką per įrengtą dūmų ar dujų šalinimo sistemą (pvz., dūmtraukį). Tai gali būti dujomis, alyva, malkomis arba anglimis kūrenami šildymo įrenginiai, momentiniai vandens šildytuvai, vandens šildytuvai, kaitvietės arba orkaitės.

Gartraukis traukia orą iš virtuvės ir greta esančių patalpų. Tai taikoma šiems režimams:

- oro ištraukimo režimui,
- cirkuliuojančio oro režimui su kitoje patalpoje įrengta cirkuliacine dėžute.

Dėl nepakankamo oro tiekimo susidaro neigiamas slėgis. Į ugniavietę patenka per mažai degimo oro. Tai veikia degimo procesą. Nuodingos degimo dujos iš dūmtraukio arba ištraukimo šachtos gali patekti į gyvenamąsias patalpas.

Kyla pavojus gyvybei!

Saugos nurodymai ir įspėjimai

Saugus naudojimas bus užtikrintas tik tada, jeigu tuo pačiu metu naudojant gartraukį ir ugniavietę patalpoje arba vėdinimo jungtyje bus pasiektas ne didesnis negu 4 Pa (0,04 mbar) neigiamas slėgis. Tik taip išvengsite ugniavietės dujų patekimo atgal į patalpą.

Tai yra įmanoma, jeigu degimo oras į patalpą patenka per neuždaromas angas (pvz., duryse arba languose). Todėl svarbu įrengti tinkamo skersmens oro tiekimo angas. Vien tik sienoje įrengta oro tiekimo / ištraukimo dėžutė neužtikrins pakankamo oro tiekimo.

Vertinant visada būtina atsižvelgti į bendrąjį oro tiekimą visame bute. Pasikonsultuokite su atsakingu priešgaisrinės tarnybos specialistu.

Jei gartraukis veikia cirkuliuojančio oro režimu, kai oras grąžinamas atgal į patalpą, jį naudoti kartu su orą iš patalpos imančia ugniavietė yra nepavojinga.

Tinkamas naudojimas

- ▶ Atvira liepsna gali sukelti gaisrą!
Ruošdami maistą, po gartraukiu niekada nenaudokite atviros liepsnos. Jokiu būdu neruoškite patiekalų ant atviros liepsnos, negaminkite patiekalų, kurių gaminimo metu uždegamas spiritas. Įjungtas gartraukis gali įtraukti liepsną į filtrą. Gali užsidegti susikaupę riebalai.
- ▶ Dėl kondensacinio vandens galima gartraukio korozija.
Visada įjunkite gartraukį, kai kaitvietė naudojama, kad nesirinktų kondensacinis vanduo.
- ▶ Įkaitęs aliejus arba riebalai gali užsidegti ir uždegti gartraukį.
Jeigu kepimui naudojate aliejų ir riebalus, nepalikite be priežiūros puodų, keptuvių arba gruzdintuvių. Net jeigu kepinatė elektriniame keptuve, jį būtina nuolat prižiūrėti.
- ▶ Riebalų ir purvo nuosėdos neigiamai veikia gartraukio veikimą.
Gartraukio niekada nenaudokite be riebalų filtro, kad užtikrintumėte maisto gaminimo metu susidarančių garų valymą.
- ▶ Atminkite, kad gartraukis maisto ruošimo metu dėl kylančio karščio gali smarkiai įkaisti.
Korpusą ir riebalų filtrus lieskite tik tada, kai gartraukis atvės.
- ▶ Negalima dėti ant gartraukio daiktų.

Saugos nurodymai ir įspėjimai

Tinkamas montavimas

- ▶ Gamintojo pateiktoje naudojimo instrukcijoje nurodyta, ar prietaisą galima eksploatuoti derinant su gartraukiu.
- ▶ Draudžiama montuoti gartraukį virš kietojo kuro ugniaviečių.
- ▶ Gartraukį draudžiama montuoti virš dujinės viryklės.
- ▶ Tarp viryklės ir gartraukio paliktas per mažas atstumas gali pa-kenkti gartraukiui.
Jeigu viryklės gamintojas nenurodė kitaip, tarp viryklės ir gartraukio apatinės briaunos būtina išlaikyti skyriuje “Montavimas” pateiktų saugių atstumų.
Jeigu po gartraukiu naudojami skirtingi maisto ruošimo prietaisai, ku-riems galioja skirtingi saugūs atstumai, būtina laikytis didžiausio sau-gaus atstumo.
- ▶ Gartraukio tvirtinimas išsamiau aprašytas skyriuje “Montavimas”.
- ▶ Galite susižaloti į aštrias konstrukcinių elementų briaunas.
Montavimo metu dėvėkite pirštines, kurios apsaugotų nuo įpjovimų.
- ▶ Ištraukiamojo oro linijoms tiesti leidžiama naudoti tik iš nedegių medžiagų pagamintus vamzdžius arba žarnas. Jų galima įsigyti spe-cializuotose parduotuvėse arba klientų aptarnavimo tarnyboje.
- ▶ Ištraukiamąjį orą draudžiama išleisti į naudojamą dūmų ar išmeta-mųjų dujų kaminą arba į šachtą, skirtą orui pašalinti iš ugniaviečių statymo patalpų.
- ▶ Jeigu oras ištraukiamas į nenaudojamą dūmų ar išmetamųjų dujų kaminą, būtina laikytis taikomų reikalavimų.

Valymas ir priežiūra

- ▶ Filtrus valykite arba keiskite reguliariais intervalais. Pernelyg riebaluotas filtras kelia gaisro pavojų.
- ▶ Valymo garais prietaiso garai gali patekti ant įtampingųjų dalių ir sukelti trumpąjį jungimą.
- ▶ Gartraukio niekada nevalykite valymo garais prietaisu.

Priedai ir atsarginės dalys

- ▶ Naudokite tik originalius “Miele” priedus. Jei pritvirtinamos arba įrengiamos kitos dalys, panaikinama teisė į garantiją, laidavimas ir (arba) atsakomybė už produktą.
- ▶ “Miele” patikina, kad tik originalios atsarginės dalys atitinka saugos reikalavimus. Sugedusias dalis galima keisti tik originaliomis atsarginėmis dalimis.
- ▶ “Miele” suteikia iki 15 metų arba mažiausiai 10 metų garantiją atsarginėms dalims, kurios reikalingos prietaiso funkcijoms užtikrinti, atsižvelgiant į Jūsų gartraukio gamybos seriją.

Pakuotės utilizavimas

Pakuotė, skirta prietaiso gabenimui, apsaugo jį nuo pažeidimų gabenant. Pakavimo medžiagos pasirinktos atsižvelgiant į ekologinį tvarumą ir techninius utilizavimo veiksnius, jas galima perdirbti.

Grąžinant pakuotę perdirbimui, taupomos žaliavos. Pasinaudokite konkrečių medžiagų surinkimo punktais ir grąžinimo galimybėmis. Jums prietaisą parduvęs Miele pardavėjas pakuotę priims atgal.

Seno prietaiso utilizavimas

Elektros ir elektroniniuose prietaisuose naudojami vertingos medžiagos. Juose taip pat yra medžiagų, mišinių ir konstrukcinių elementų, kurie reikalingi neprikaištingam įrangos veikimui bei saugumui užtikrinti. Patekusios į buitines atliekas arba naudojamos netinkamai, šios medžiagos gali pakenkti žmonių sveikatai ir aplinkai. Senos įrangos jokia būdu nemeskite kartu su buitinėmis atliekomis.



Pristatykite prietaisą į artimiausią naudojamą elektros ir elektroninės įrangos nemokamo surinkimo punktą perdirbimui ir utilizavimui, grąžinkite pardavėjui arba Miele. Prieš pristatydami seną prietaisą utilizuoti, ištrinkite visus asmeninius duomenis. Įstatymuose numatyta tvarka esate įpareigotas išimti iš prietaiso senas baterijas ir akumuliatorių, kurių nereikia išardyti. Taip pat galima išimti ir nepažeisti lempas. Pristatykite juos į specializuotą surinkimo punktą, kur šie yra neatlygintinai surenkami. Pasirūpinkite, kad išvežti skirta sena įranga būtų laikoma vaikams nepasiekiamoje vietoje.

Atsižvelgiant į gartraukio konstrukciją, galimos šios funkcijos:

Oro ištraukimo režimas



daib094a

Įsiurbiamas oras valomas riebalų filtru ir išleidžiamas iš korpuso.

Cirkuliuojančio oro režimas

(tik su permontavimo rinkiniu ir kvapų filtru kaip pasirinktiniais priedais, žr. “Techniniai duomenys”)



daib094b

Įsiurbiamas oras valomas riebalų filtrais ir papildomai kvapų filtru. Paskui oras grąžinamas į virtuvę.

Gartraukio apžvalga

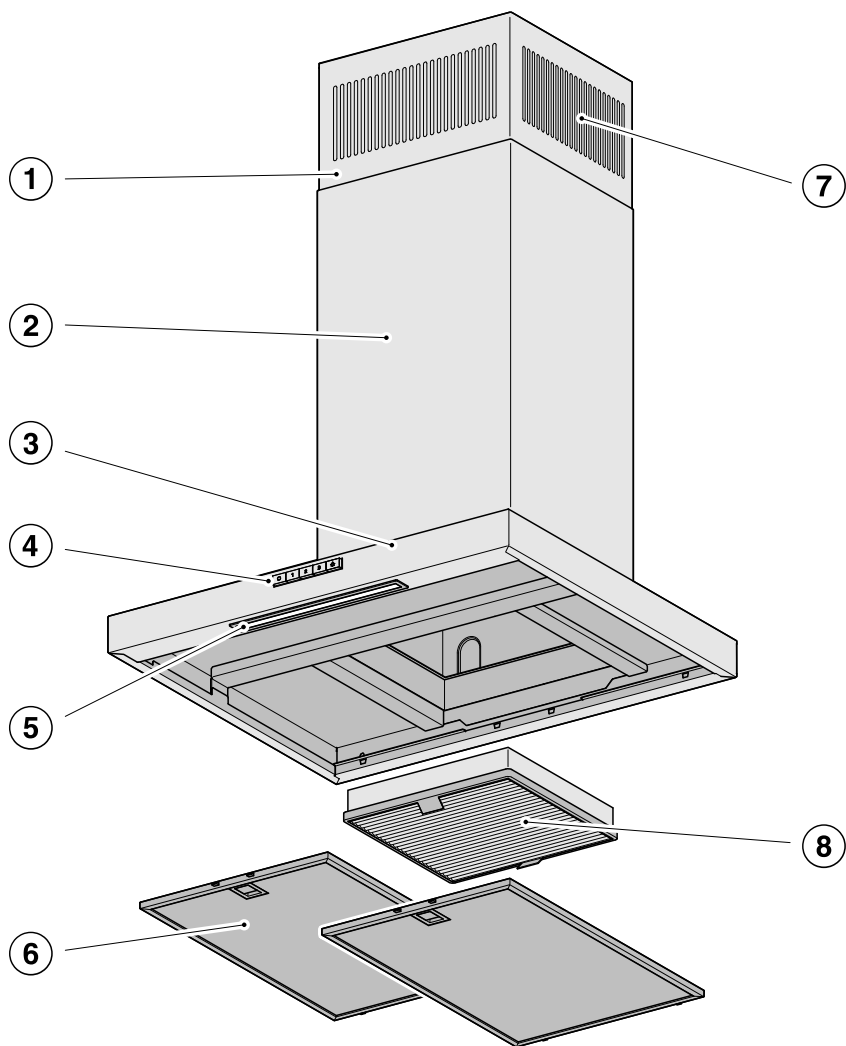

9

10

11

- ① Teleskopas
- ② Dūmtraukis
- ③ Garų rinktuvas
- ④ Valdymo elementai
- ⑤ Kaitviečių apšvietimas
- ⑥ Riebalų filtras
- ⑦ Cirkuliuojančio oro išleidimas
Tik cirkuliuojančio oro režime
- ⑧ Kvapų filtras
Papildomi priedai recirkuliacinio oro režimui
- ⑨ Mygtukas ventiliatoriui išjungti
- ⑩ Mygtukai ventiliatoriui įjungti ir ventiliatoriaus galiai nustatyti
- ⑪ Mygtukas, skirtas įjungti arba išjungti kaitviečių apšvietimą

Valdymas

Ventiliatoriaus įjungimas

Prieš gamindami įjunkite ventiliatorių. Gartraukis iš karto pradeda traukti garus.

Esant tiek negausiam, tiek intensyviai kvapai ir garavimui, galima naudoti **1** arba **2** galios pakopas.

O laikinai formuojantis gausiam garavimui ir intensyviai kvapai, pvz., kepinant, naudokite **B** – “Booster” galios pakopą.

- Įjunkite ventiliatorių mygtukų **1**, **2** arba **B** paspaudimu.

Papildomas veikimas

- Baigę ruošti maistą, dar keletą minučių palikite įjungtą ventiliatorių.

Taip iš virtuvės oro bus pašalinti likę garai ir kvapai.

Iš gartraukio bus pašalinti visi likučiai, virtuvėje nepasklis blogas kvapas.

Ventiliatoriaus išjungimas

- Ventiliatorių išjunkite mygtuku ○.

Kaitviečių apšvietimo įjungimas ir išjungimas

Kaitviečių apšvietimą galima įjungti arba išjungti atskirai nuo ventiliatoriaus.

- Kaitviečių apšvietimą įjunkite arba išjunkite apšvietimo mygtuku ☉.

Šis gartraukis veikia efektyviai ir taupo energiją. Toliau išvardytos priemonės padės naudotis taupiai:

- Gamindami maistą pasirinkite tinkamu virtuvės apšvietimu. Jei gartraukiui dirbant bus nepakankama oro kaita, jis dirbs neefektyviai, padidės triukšmo lygis.
- Gamindami rinkitės kaip įmanoma žemesnį kaitinimo lygį. Mažiau garų reiškia žemesnį gartraukio galingumo lygį, o kartu ir mažesnes energijos sąnaudas.
- Patikrinkite pasirinktą gartraukio galingumo lygį. Dažniausiai pakanka ir žemo. Didžiausios galios lygį naudokite tik tada, jei tai tikrai būtina.
- Intensyviai garuojant, laiku pasirinkite aukštą garų surinkimo lygį. Tai gero- kai veiksmingiau, negu bandyti surinkti virtuvėje esančius kvapus ilgai laikant įjungtą gartraukį.
- Baigę gaminti nepamirškite išjungti gartraukio.
- Reguliariai valykite arba keiskite fil-trus. Dėl nešvarių filtrų sumažėja gartraukio efektyvumas, padidinamas gaisro pavojus ir higienos rizika.

Valymas ir priežiūra

 Prieš vykdydami remonto ir priežiūros darbus, atjunkite gartraukį nuo maitinimo tinklo (žr. skyrių “Saugos nurodymai ir įspėjimai”).

Korpusas

Bendrieji nurodymai

Naudojant netinkamas valymo priemones, galima pažeisti paviršius ir valdymo elementus.

Nenaudokite valymo priemonių, jeigu jų sudėtyje yra sodos, rūgščių, chloridų arba tirpiklių.

Nenaudokite šveitimo priemonių, tokių kaip šveitimo milteliai, pieneliai, šveitimo kempinių, pvz., puodams valyti skirtų kempinių, arba panaudotų kempinių, kuriose gali būti šveitimo priemonės likučių.

 Dėl drėgmės gali sutrikti prietaiso veikimas.
Prižiūrėkite, kad į gartraukį nepatektų drėgmės.

- Visus paviršius ir valdymo elementus valykite tik lengvai sudrėkinta šluoste, naudokite lašelj indų ploviklio ir šiltą vandenį.
- Tada nusauskite paviršius minkšta šluoste.

Bendrosios nerūdijančiojo plieno paviršių valymo nuorodos

Šios nuorodos negalioja valdymo mygtukams.

Valydami nerūdijančiojo plieno paviršius, naudokite specialiai nerūdijančiam plienui pritaikytus valiklius be šveitimo grūdelių.

Nuo greito užsiteršimo apsaugo nerūdijančiojo plieno valymo priemonė, kurios galima įsigyti “Miele” garantinio aptarnavimo skyriuje.

Prietaisų su dažytu korpusu valymo nurodymai

(gaminiai pagal užsakymą)

Valymo metu gali atsirasti smulkūs paviršiaus įbrėžimai, kurie gali būti pastebimi, atsižvelgiant į aplinkos apšvietimą.

Bendrosios valdymo elementų nuorodos

Laiku nenuvalius nešvarumų, paviršiai gali nusidažyti arba pakisti. Iš karto nuvalykite nešvarumus.

Valymui naudojant nerūdijančiam plienui skirtus valiklius, galima pažeisti valdymo elementų paviršių. Valdymo elementų nevalykite nerūdijančiojo plieno valikliais.

Riebalų filtras

⚠ Pavojus sukelti gaisrą!
Prisotintas riebalų filtras gali užsidegti.
Reguliariai valykite riebalų filtrus.

Daugkartinio naudojimo prietaiso metaliniai riebalų filtrai surenka kietąsias virtuvės garų daleles (riebalus, dulkes ir kt.) ir taip neleidžia gartraukiui užsiteršti.

Riebalų filtrus būtina reguliariai valyti.

Stipriai užsiteršus riebalų filtrui, pablogėja ištraukimas, oras virtuvėje, užsiteršia gartraukis.

Valymo intervalas

Susikaupę riebalai ilgainiui sukietėja, todėl juos sunkiau išvalyti. Rekomenduojama valyti riebalų filtrą kas 3–4 savaites.

Riebalų filtro išėmimas

⚠ Išimant, filtras gali nukristi.
Galite pažeisti filtrą ir kaitvietę.
Riebalų filtrą tvirtai laikykite rankoje.

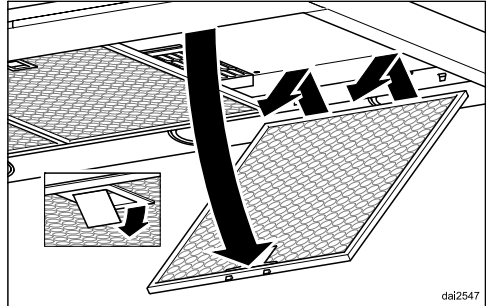

- Atidarykite riebalų filtro fiksiatorių, riebalų filtrą pasukite apie 45° žemyn, atkabinkite ir išimkite.

Riebalų filtrų valymas rankiniu būdu

- Riebalų filtrus valykite indų plovimo šepetėliu šiltame vandenyje, įpylę nestipraus indų ploviklio. Naudokite nekoncentruotas rankų plovimo priemones.

Valymas ir priežiūra

Netinkamos valymo priemonės

Reguliariai naudojant netinkamas valymo priemones galima pažeisti filtro paviršių.

Negalima naudoti šių valymo priemonių:

- kalkes šalinančių valiklių,
- šveitimo miltelių arba šveitimo pastos,
- agresyvių daugiavfunkčių valiklių ir riebalus šalinančių purškalo,
- orkaičių purškalo.

Riebalų filtrų plovimas indaplovėje

- Riebalų filtrus plaukite apatiniame krepšyje, statykite vertikaliai arba įstrižai. Įsitikinkite, kad purškimo strėlė gali laisvai sukis.
- Naudokite įprastas indų plovimo priemones.
- Pasirinkite 50–65 °C plovimo temperatūros programą.

Riebalų filtrus plaunant indaplovėje, ilgai gali pasikeisti filtro vidinio paviršiaus spalva (priklauso nuo naudojamo ploviklio). Tai neturi įtakos riebalų filtrų funkcijoms.

Po valymo

- Išplautus riebalų filtrus padėkite džiūti ant sugeriamojo paviršiaus.
- Išėmus riebalų filtrus, taip pat galima nuvalyti susikaupusius riebalus nuo pasiekiamų korpuso dalių. Taip apsaugosite nuo gaisro pavojaus.
- Vėl įdėkite riebalų filtrą. Patikrinkite, ar įdėjus riebalų filtrą fiksatorius nukreiptas į viršų.

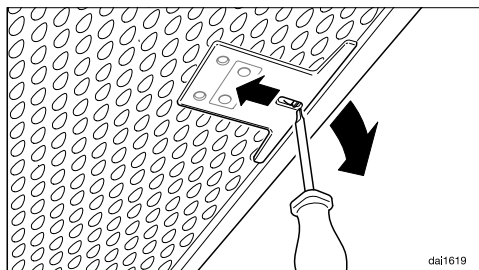

- Jeigu kada nors neteisingai įdėtumėte riebalų filtrus, užraktą galėsite atrakinti nedideliu atsuktuvu per išpjovas.

Kvapų filtras

Cirkuliuojančio oro režime be riebalų filtrų būtina naudoti kvapų filtrą. Jis surenka gaminimo metu besiformuojančius kvapus.

Kvapų filtras dedamas virš riebalų filtro.

Kvapų filtro įdėjimas / keitimas

- Prieš montuodami ar keisdami kvapų filtrą, pirmiausia išimkite riebalų filtrus.
- Išimkite iš pakuotės kvapų filtrą.

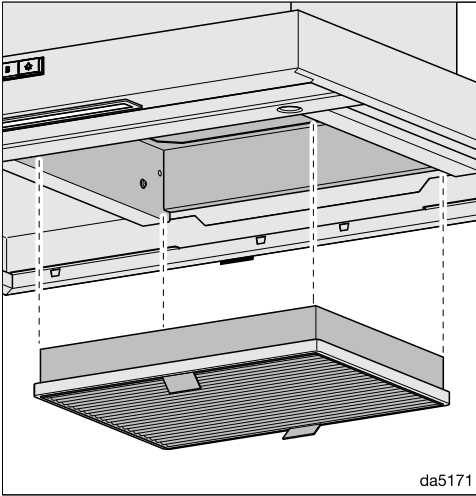

- Kvapų filtrą įspauskite į siurbimo rėmą.
- Vėl įdėkite riebalų filtrą.

Keitimo intervalas

- Keiskite kvapų filtrą tada, kai tinkamai nebus neutralizuojami kvapai. Tačiau jį reikėtų keisti ne rečiau kaip kas 6 mėnesius.

Kvapų filtro utilizavimas

- Panaudotą kvapų filtrą galite išmesti kartu su buitinėmis atliekomis.

Kvapų filtrą galima įsigyti “Miele” interneto parduotuvėje, “Miele” klientų aptarnavimo skyriuje (žr. šios naudojimo instrukcijos pabaigoje) arba iš specializuoto “Miele” pardavėjo.

Prietaiso modelis nurodytas skyriuje “Techniniai duomenys”.

Įrengimas

Prieš montuodami

⚠ Prieš montuodami susipažinkite su šiame skyriuje ir su skyriuje “Saugos nurodymai ir įspėjimai” pateikta informacija.

Apsauginės plėvelės nuėmimas

Dėl apsaugos nuo transportavimo pažeidimų korpuso dalys padengtos apsaugine plėvele.

- Prieš montuodami korpuso dalis, pašalinkite apsauginę plėvelę. Ją galima nuimti be pagalbinių priemonių.

Montavimo medžiagos

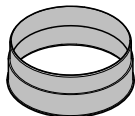

1 oro išmetimo atvamzdis
montuojamas oro ištraukimo linijoje
Ø 150 mm.



1 atbulinio slėgio sklendė
montuojama variklio bloko oro išmetimo atvamzdyje (nenaudojama cirkuliuojančio oro režime).

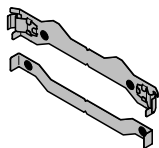

2 tvirtinimo plokštės

naudojamos tvirtinti gartraukį prie sienos

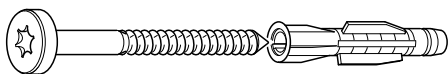

8 varžtai 5 x 60 mm ir

8 kaiščiai 8 x 50 mm

tvirtinti prie sienos

⚠ Varžtai ir kaiščiai, skirti tvirtinti prie masyvios mūrinės sienos. Kitokios konstrukcijos sienoms naudokite atitinkamus tvirtinimo elementus. Sieną turi būti tinkamos keliamosios galios.



2 varžtai 3,9 x 7,5 mm

dūmtraukiui tvirtinti

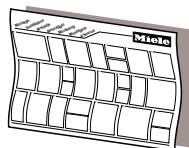

Montavimo planas

plane aprašyti atskiri montavimo darbų etapai

560New-DIM8x50

00256130

08565760

08192590

Wandhalter2heilig

dinaGmbh

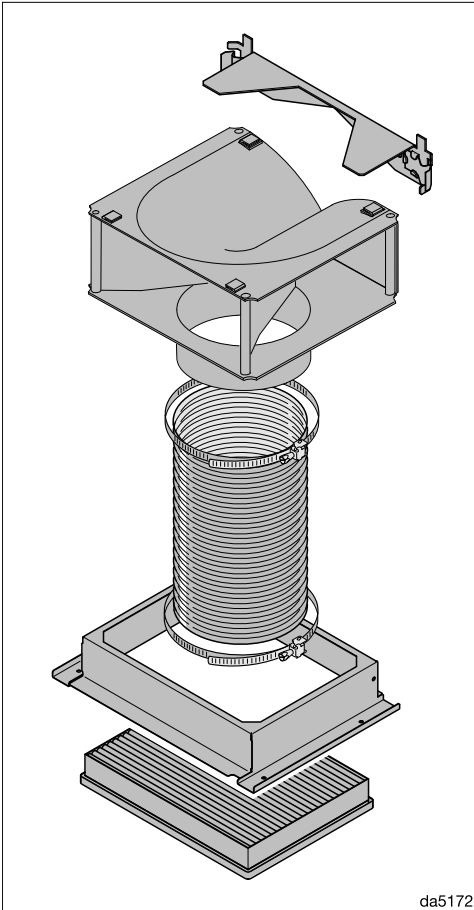

Permontavimo rinkinys į recirkuliacinio oro režimą

Permontavimo rinkinio sudėtyje yra krypties keitimo atvamzdis su laikinąja plokšte, žarna ir žarnos gnybtai, kvapų filtras ir montavimo rėmelis (nėra pristatymo komplekte, įsigyjami papildomai, žr. “Techniniai duomenys”).

Įrengimas

Prietaiso matmenys

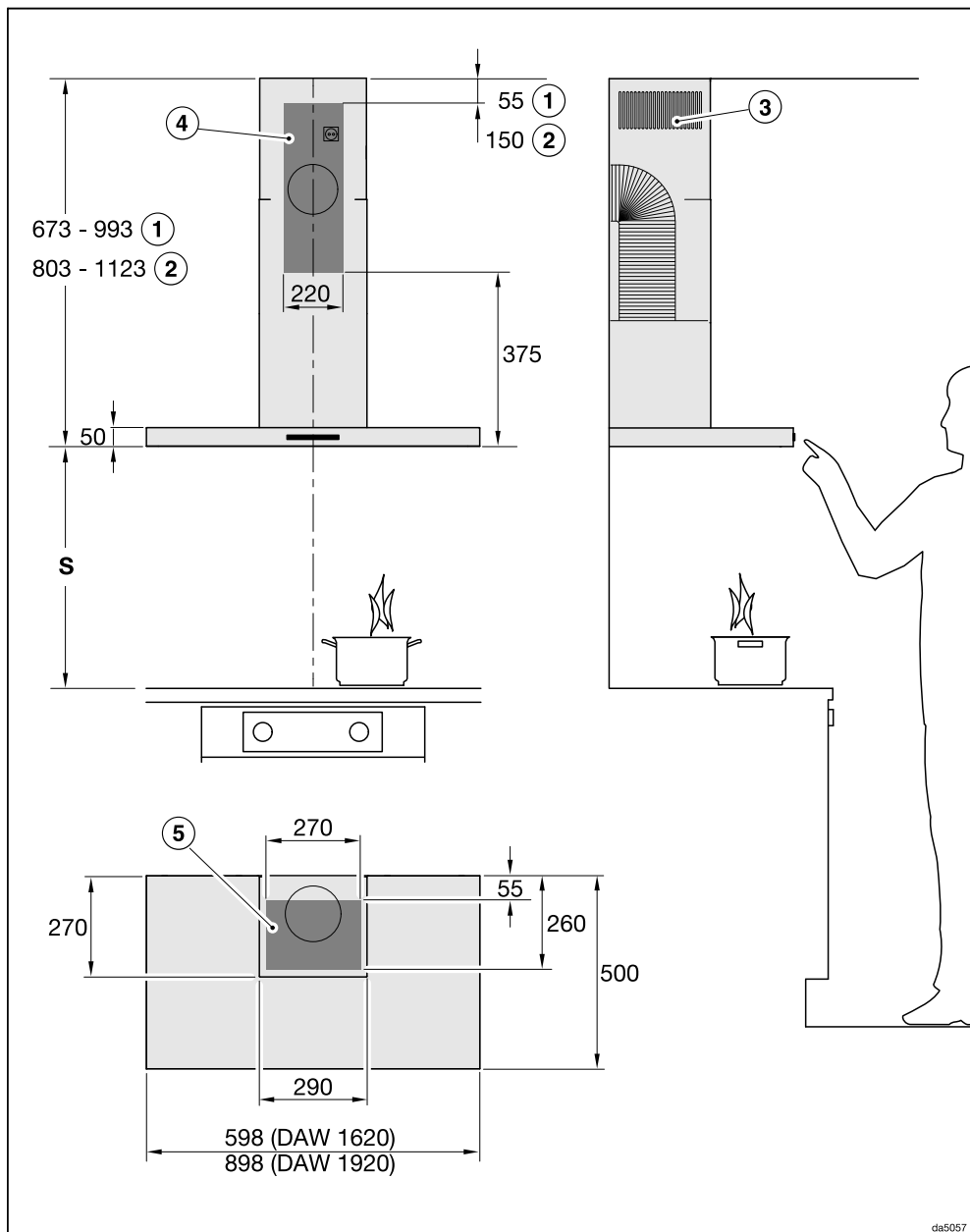

da5057

Brėžinys pateiktas ne pagal mastelį

- ① Išmetamasis oras
- ② Cirkuliuojantis oras
- ③ Oro išleidimo angos cirkuliuojančio oro režime nukreiptos į viršų
- ④ ⑤ Montavimo sritis (esant cirkuliuojančiam orui tik ④). Vieta sienoje arba lubose, naudojama įrengti išmetamojo oro angą ir montuoti kištukinį lizdą. Naudojant cirkuliuojančio oro režimą, reikalingas tik vienas kištukinis lizdas.

Jungtis oro ištraukimui Ø 150 mm

Atstumas tarp kaitlentės ir gartraukio (S)



Karštis gali pažeisti prietaisą!

Dujinėse kaivietėse aukštyn kylantis karštis gali sugadinti gartraukį.

Montuoti gartraukį virš dujinės viryklės draudžiama.

Renkantis atstumą tarp viryklės ir apatinio gartraukio krašto, vadovaukitės viryklės gamintojo pateikta informacija.

Jeigu joje nenurodyti didesni atstumai, būtina išlaikyti bent nurodytus minimalius saugius atstumus.

Vadovaukitės skyriuje “Saugos nurodymai ir įspėjimai” pateikta informacija.

Viryklė	Atstumas S mažiausiai
Elektrinė kaitlentė	450 mm
Elektrinis keptuvas, elektrinė gruzdintuvė	650 mm
Dujinė kaitvietė	negalima

Įrengimas

Montavimo rekomendacijos

- Kad dirbti po gartraukiu būtų patogų ir paprasta, patartina ir virš elektrinių kaitviečių pasirinkti maž. 650 mm atstumą.
- Rinkdamiesi montavimo aukštį atsižvelkite į naudotojo ūgį. Turi būti sudarytos sąlygos patogiai dirbti prie kaitvietės ir optimaliai valdyti gartraukį.
- Atminkite: kuo didesnis atstumas iki kaitvietės, tuo blogiau surenkami ruošiant maistą susidarantys garai.
- Kad būtų kuo geriau surenkami maisto ruošimo metu susidarę garai, gartraukį būtina įrengti viduryje, tiesiai virš kaitviečių, bet ne šone.
- Jei įmanoma, kaitvietė turėtų būti siauresnė nei gartraukis arba bent jau tokio pat dydžio. Didžiausias turėtų būti tokio pačio pločio kaip ir kaitvietė.
- Montavimo vieta turi būti prieinama be jokių trukdžių. Net ir neplanuotu techninės priežiūros atveju gartraukis turi būti prieinamas ir išmontuojamas. Atkreipkite į tai dėmesį, pavyzdžiui, netoli gartraukio statydami spintas, lentynas, lubas arba dekoracinius elementus.

Montavimo sienoje gręžimo vaizdas

- Gręždami angas laikykitės pridedamo montavimo plano.

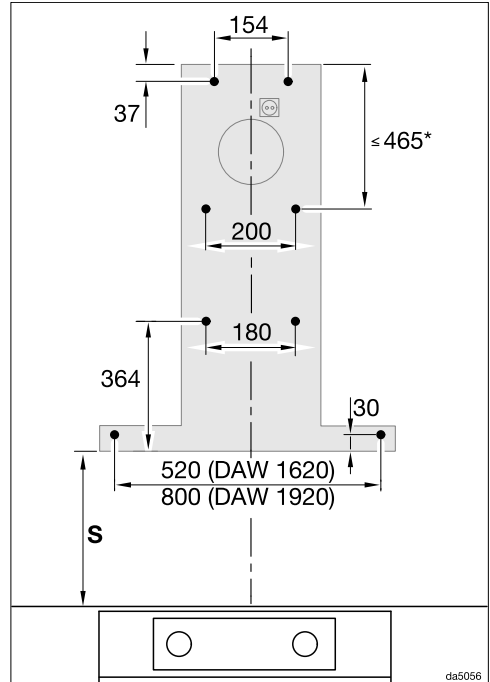

- Jeigu ruošama užpakalinė siena, kurioje jau turėtų būti tvirtinimui skirtos angos, čia nurodyti atstumai tarp angų (varžtai \varnothing 5 mm).

*Vidurinio sieninio laikiklio matmenys gali būti įvairūs. Jį galima pasirinkti pagal ištraukiamojo oro angą arba kištukinio lizdo padėtį. Jį reikia montuoti kuo žemiau.

Ištraukiamojo oro linija

⚠ Kai vienu metu naudojamas gartraukis ir ugnivietė, kuriai reikalingas patalpos oras, gali kilti apsinuodijimo pavojus!

Taip pat būtina atsižvelkite į kitus nurodymus, pateikiamus skyriuje “Saugos nurodymai ir įspėjimai”.

Jeigu kiltų abejonių, nepavojingą naudojimą privalo patvirtinti atsakingas apskrities kaminkrėtys.

Oro ištraukimo linijai naudokite tik lygius, iš nedegių medžiagų pagamintus vamzdžius arba lanksčius ventiliacinius ortakius.

Kad būtų pasiektas didžiausias galimas oro debitas ir mažas srauto keliamas triukšmas, būtina atsižvelgti į šiuos dalykus:

- Oro ištraukimo linijos skerspjūvis negali būti mažesnis už atvamzdžio skerspjūvį (žr. skyrių “Prietaiso matmenys”). Tai ypač svarbu, jeigu naudojami plokštieji kanalai.
- Oro ištraukimo linija turi būti kiek įmanoma trumpesnė ir tiesesnė.
- Naudokite tik didelio spindulio alkūnes.
- Oro ištraukimo linija negali būti sulenkta arba suspausta.
- Visos jungtys turi būti tvirtos ir sandarios.
- Jeigu oro ištraukimo linija yra su sklende, kiekvieną kartą įjungę gartraukį turėsite atidaryti sklendę.

Bet koks oro srauto apribojimas sumažina oro debitą ir padidina triukšmą.

Oro ištraukimo linija

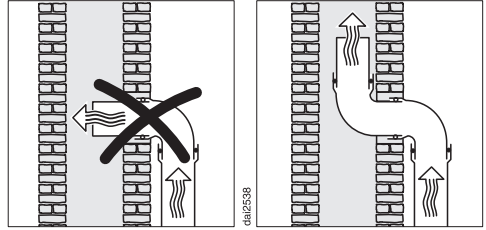

Jeigu oras ištraukiamas per oro ištraukimo liniją, įleidimo atvamzdį būtina nukreipti srauto kryptimi.

Jeigu tą pačią oro ištraukimo liniją naudoja keli vėdinimo įrenginiai, oro ištraukimo linijos skerspjūvis turi būti atitinkamo dydžio.

Atgalinė sklendė

- Oro ištraukimo sistemoje naudokite atgalinę sklendę.

Atgalinė sklendė apsaugo, kad tarp patalpos ir lauko nevyktų jokia oro cirkuliacija, kai gartraukis yra išjungtas.

Jeigu ištrauktas oras yra išleidžiamas į lauką, rekomenduojama įrengti “Miele” sieninę dėžutę arba stogo įvadą (papildomas priedas). Jie yra su integruota atgaline sklende.

Tuo atveju, jeigu Jūsų ištraukiamojo oro sistemoje nėra įrengtos atgalinės sklendės, sklendė pristatoma kartu su prietaisu.

Atgalinė sklendė montuojama ventiliatoriaus oro išmetimo atvamzdyje.

Įrengimas

Kondensatas

Jeigu oro ištraukimo linija montuojama, pvz., per nešildomas patalpas arba palėpę, dėl temperatūrų skirtumo linijoje gali pradėti kauptis kondensatas. Kad išvengtumėte temperatūrų skirtumų, oro ištraukimo liniją apšiltinkite.

Jeigu oro ištraukimo linija tiesiama vertikaliai, būtina palikti min. 1 cm nuolydį. Dėl nuolydžio kondensatas negalės tekėti į gartraukį.

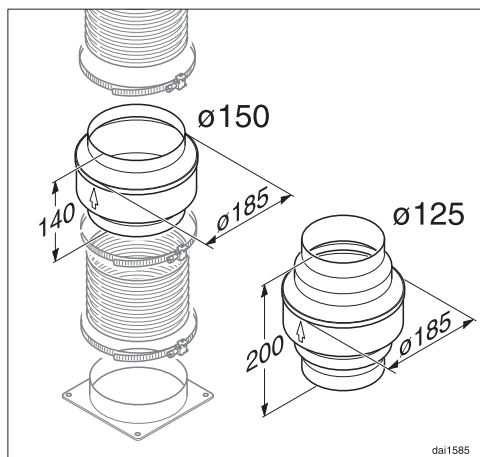

Kartu su oro ištraukimo linijos apšiltinimu rekomenduojame įrengti kondensato užtvarą, kurioje kondensatas būtų surinkamas ir išgarinamas.

Oro ištraukimo linijos 125 mm arba 150 mm kondensato užtvarą galima įsigyti kaip papildomą priedą.

Kondensato užtvara turi būti montuojama vertikaliai ir kuo arčiau virš gartraukio oro išmetimo atvamzdžio. Rodyklė ant korpuso nurodo oro ištraukimo kryptį.

“Miele” neatsako už veikimo sutrikimus arba žalą, atsiradusią dėl netinkamai įrengtos oro ištraukimo linijos.

Garso slopintuvas

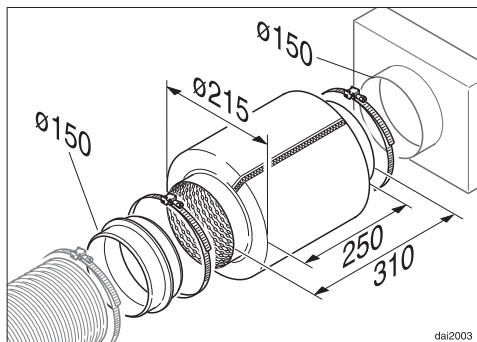

Papildomam garso slopinimui oro ištraukimo linijoje galima įmontuoti garso slopintuvą (papildomas priedas).

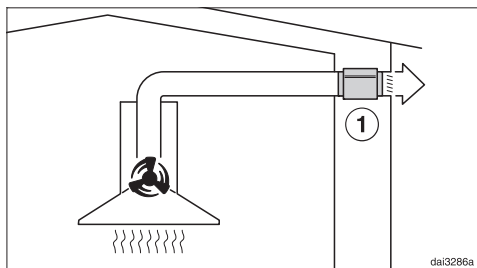

Ištraukiamojo oro režime garso slopintuvas ne tik sumažina ventiliatoriaus į išorę skleidžiamą garsą, bet ir iš lauko per oro ištraukimo liniją į virtuvę patenkančius garsus (pvz., gatvės triukšmą). Garso slopintuvas turi būti montuojamas kuo arčiau oro išleidimo angos ①.

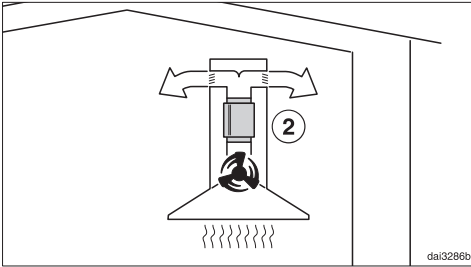

Cirkuliuojančio oro režime garso slopin-tuvas montuojamas tarp oro išleidimo atvamzdžio ir nukreipimo alkūnės ②. Patikrinkite montavimo patalpą.

Jungtis prie elektros tinklo

Gartraukis standartiškai “paruoštas jungti” prie maitinimo lizdo su įžemini-mu.

Jeigu kištukinis lizdas sunkiai priei-namas arba numatyta naudoti fiksuotąją jungtį, svarbu užtikrinti, kad kiekvienas elektros instaliacijos poliūs turėtų skiria-mąjį įtaisą.

 Gaisro pavojus dėl perkaitimo. Gartraukį prijungus prie sudėtinių kištukinių lizdų ir ilgintuvų, gali būti viršyta kabelio apkrova.

Kad išvengtumėte galimų pavojų, ne-naudokite ilgintuvų arba sudėtinių kištukinių lizdų.

Elektros instaliacija turi būti įrengta pa-gal VDE 0100.

Gartraukiui jungti prie namų elektros instaliacijos tinklo, saugumo sumeti-mais rekomenduojame naudoti  tipo liekamosios srovės apsauginį išjungiklį (RCD).

Pažeistas maitinimo laidas gali būti kei-čiamas tik to paties tipo specialiu maiti-nimo laidu (galima įsigyti “Miele” garan-tinės priežiūros skyriuje). Saugumo su-metimais keitimą gali atlikti tik kvalifi-kuotas specialistas arba “Miele” garan-tinės priežiūros skyriaus darbuotojas.

Daugiau informacijos apie nominalią ir imamąją galią ir atitinkamus saugiklius ieškokite naudojimo instrukcijoje arba specifikacijų lentelėje. Šiuos duomenis palyginkite su elektros jungties duome-nimis pastatymo vietoje.

Kilus abejonių, pasikonsultuokite su elek-triku.

Galimas epizodinis arba nepertraukia-mas eksploatavimas naudojant autono-minę arba tinklo sinchroninę elektros tiekimo sistemą (pavyzdžiui, autonomi-niais elektros tinklais, rezervinėmis sis-temomis). Eksploatavimo sąlyga – e-lektros tiekimo sistema turi atitikti EN 50160 arba panašių standartų nu-statytašias vertes. Namų elektros insta-liacijos sistemoje ir šiame “Miele” pro-dukte numatyty saugos priemonių funk-cijos ir veikimo principas turi būti užti-krinami veikiant autonominiu ir ne tinklo sinchroniniu režimu arba pakeisti lygia-vertėmis įrengimo priemonėmis. Kaip, pavyzdžiui, aprašyta naujausiose VDE-AR-E 2510-2 taikymo taisyklėse.

Garantinio aptarnavimo skyrius

Sutrikus prietaiso veikimui, susisiekite

Jeigu sutrikimų nepavyksta pašalinti savarankiškai, informuokite jums prietaisą pardavusį pardavėją arba kreipkitės į Miele garantinio aptarnavimo skyrių.

Su Miele garantinio aptarnavimo skyriumi galima susisiekti adresu www.miele.lt/service.

Miele garantinio aptarnavimo skyriaus kontaktinė informacija nurodyta šios naudojimo instrukcijos pabaigoje.

Garantinio aptarnavimo skyriui turėsite nurodyti modelio pavadinimą ir gamyklinį numerį (Gam. / SN / Nr.). Visi šie duomenys nurodyti specifikacijų lentelėje.

Specifikacijų lentelės padėtis

Specifikacijų lentelę rasite išėmę riebalų filtrą.

Garantija

Garantinis laikotarpis yra 2 metai.

Daugiau informacijos nurodyta pridėtoje garantinio aptarnavimo sąlygose.

Techniniai duomenys

Ventiliatoriaus variklis	245 W
Kaitviečių apšvietimas	3,2 W
Bendra prijungta apkrova	248,2 W
Tinklo įtampa, dažnis	AC 230 V, 50 Hz
Saugiklis	10 A
Jungimo į tinklą linijos ilgis	1,5 m
Svoris	
DAW 1620	13,5 kg
DAW 1920	15,0 kg

Papildomi priedai recirkuliacinio oro režimui

Recirkuliacinio oro režimui reikalingas permontavimo rinkinys DKFS 36-P. Rinkinyje yra reikalingos konstrukcinės dalys, skirtos pirminiam įrengimui, ir 1 kvapų filtras.

Kvapų filtras DKF 36-P įsigyjamas papildomai.

Techniniai duomenys

Buitinių gartraukių duomenų lapas

pagal nurodytus potvarkius (ES) Nr. 65/2014 ir (ES) Nr. 66/2014

MIELE	
Tiekiamo modelio identifikavimo ženklas	DAW 1620 Active
Metinis suvartojamas energijos kiekis (AEC_{hood})	49,9 kWh per metus
Energijos vartojimo efektyvumo klasė	A
Energijos vartojimo efektyvumo indeksas (EEI_{hood})	51,7
Srauto dinaminis efektyvumas (FDE_{hood})	31,1
Srauto dinaminio efektyvumo klasė	
Nuo A (didžiausias efektyvumas) iki G (mažiausias efektyvumas)	A
Apšvietimo efektyvumas (LE_{hood})	121,9 lx/W
Apšvietimo efektyvumo klasė	
Nuo A (didžiausias efektyvumas) iki G (mažiausias efektyvumas)	A
Riebalų filtravimo našumas	85,6%
Riebalų filtravimo našumo klasė	
Nuo A (didžiausias efektyvumas) iki G (mažiausias efektyvumas)	B
Išmatuotasis optimalaus našumo taško oro srautas	342,8 m ³ /h
Oro srautas (mažiausias greitis)	254 m ³ /h
Oro srautas (didžiausias greitis)	397 m ³ /h
Oro srautas (intensyvioji arba spartinančioji veikseną)	640 m ³ /h
Oro srautas (Q_{max})	640 m ³ /h
Išmatuotasis optimalaus našumo taško oro slėgis	472 Pa
A įvertintas akustinio triukšmo lygis (mažiausias greitis)	52 dB
A įvertintas akustinio triukšmo lygis (didžiausias greitis)	62 dB
A įvertintas akustinio triukšmo lygis (intensyvioji arba sparčioji veikseną)	71 dB
Išmatuotoji optimalaus našumo taško vartojamoji elektrinė galia	144,7 W
Vartojamoji galia išjungties režimu (P_o)	0,00 W
Vartojamoji galia budėjimo režimu (P_s)	W
Vardinė apšvietimo sistemos galia	3,2 W
Apšvietimo sistemos užtikrinama vidutinė virimo paviršiaus apšvietė	390 lx
Laiko didėjimo daugiklis	0,9

Buitinių gartraukių duomenų lapas

pagal nurodytus potvarkius (ES) Nr. 65/2014 ir (ES) Nr. 66/2014

MIELE	
Tiekiamo modelio identifikavimo ženklas	DAW 1920 Active
Metinis suvartojamas energijos kiekis (AEC_{hood})	49,8 kWh per metus
Energijos vartojimo efektyvumo klasė	A
Energijos vartojimo efektyvumo indeksas (EEI_{hood})	51,6
Srauto dinaminis efektyvumas (FDE_{hood})	31,1
Srauto dinaminio efektyvumo klasė	
Nuo A (didžiausias efektyvumas) iki G (mažiausias efektyvumas)	A
Apšvietimo efektyvumas (LE_{hood})	109,4 lx/W
Apšvietimo efektyvumo klasė	
Nuo A (didžiausias efektyvumas) iki G (mažiausias efektyvumas)	A
Riebalų filtravimo našumas	85,2%
Riebalų filtravimo našumo klasė	
Nuo A (didžiausias efektyvumas) iki G (mažiausias efektyvumas)	B
Išmatuotasis optimalaus našumo taško oro srautas	352,0 m ³ /h
Oro srautas (mažiausias greitis)	260 m ³ /h
Oro srautas (didžiausias greitis)	405 m ³ /h
Oro srautas (intensyvioji arba spartinančioji veikseną)	646 m ³ /h
Oro srautas (Q_{max})	646 m ³ /h
Išmatuotasis optimalaus našumo taško oro slėgis	460 Pa
A įvertintas akustinio triukšmo lygis (mažiausias greitis)	53 dB
A įvertintas akustinio triukšmo lygis (didžiausias greitis)	62 dB
A įvertintas akustinio triukšmo lygis (intensyvioji arba sparčioji veikseną)	71 dB
Išmatuotoji optimalaus našumo taško vartojamoji elektrinė galia	144,4 W
Vartojamoji galia išjungties režimu (P_o)	0,00 W
Vartojamoji galia budėjimo režimu (P_s)	W
Vardinė apšvietimo sistemos galia	3,2 W
Apšvietimo sistemos užtikrinama vidutinė virimo paviršiaus apšvietė	350 lx
Laiko didėjimo daugiklis	0,9

Garantijos sąlygos

Miele Lietuva pirkėjui suteikia – papildomai prie pardavėjo pagal įstatymus suteikiamos garantijos ir jos neapribojant – teisę į garantiją naujiems prietaisams pagal toliau pateiktus garantinius įsipareigojimus:

I Garantijos trukmė ir pradžia

1. Garantija suteikiama šiam laikotarpiui:
 - a) 24 mėnesiai buitiniams prietaisams, naudojamiems pagal paskirtį;
 - b) 12 mėnesių profesionaliems prietaisams, naudojamiems pagal paskirtį.
2. Garantijos galiojimo terminas pradedamas skaičiuoti nuo datos, nurodytos ant prietaiso pirkimo sąskaitos.

Dėl suteiktų garantinių paslaugų ir pristatytų atsarginių dalių garantijos galiojimo terminas nepratęsiamas.

II Garantijos suteikimo sąlygos

1. Prietaisas buvo įsigytas specializuotoje parduotuvėje arba tiesiogiai iš Miele ES šalyje, Šveicarijoje arba Norvegijoje ir ten buvo naudojamas.
2. Klientų aptarnavimo tarnybos technikai pareikalavus, pateikiamas garantijos patvirtinimas (pirkimo sąskaita arba užpildyta garantijos kortelė).

III Garantijos turinys ir suteikiamos paslaugos

1. Prietaiso trūkumai pašalinami per numatytą terminą jį pataisant arba pakeičiant atitinkamą dalį. Susijusias išlaidas, pavyzdžiui, už transportavimą, naudojimąsi keliais, darbą ir atsargines dalis, padengia Miele Lietuva. Pakeistos dalys arba prietaisai tampa Miele Lietuva nuosavybe.
2. Remiantis šia garantija, bendrovei Miele Lietuva negalima pateikti pretenzijų dėl žalos atlyginimo, nebent Miele Lietuva paskirtos ir įgaliotos klientų aptarnavimo tarnybos darbuotojai žalos padarė tyčia arba dėl šiurkštaus aplaidumo.
3. Neteikiamos eksploatacinių medžiagų ir priedų pristatymo paslaugos.

IV Garantijos suteikimo apribojimai

Garantija netaikoma trūkumams arba triktims, kurių priežastys yra šios:

1. Netinkamas pastatymas arba įrengimas, pvz., galiojančių saugos potvarkių arba raštiškų naudojimo, įrengimo ir montavimo instrukcijų nepaisymas.
2. Naudojimas ne pagal paskirtį, netinkamas valdymas arba netinkamų medžiagų naudojimas, pvz., netinkamų skalbimo priemonių, ploviklių arba chemikalų naudojimas.
3. Kitoje ES šalyje, Šveicarijoje arba Norvegijoje įsigytas prietaisas dėl ypatingų techninių specifikacijų negali būti naudojamas arba naudojamas taikant tam tikrus apribojimus.
4. Išoriniai veiksniai, pvz., transportuojant padaryta žala, pažeidimas dėl smūgio arba sutrenkimo, žala dėl nepalankių oro sąlygų arba kitų gamtos veiksnių.
5. Remonto darbai ir pakeitimai, kuriuos atliko Miele nemokyti ir neįgalioti klientų aptarnavimo tarnybos darbuotojai.
6. Ne Miele originalių atsarginių dalių ir ne Miele patvirtintų priedų naudojimas.
7. Sudužęs stiklas ir perdegusios kaitinamosios lemputės.
8. Elektros srovės ir įtampos svyravimai, kai nepasiekiamos arba viršijamos gamintojo nurodytos paklaidos ribos.
9. Neatliekami naudojimo instrukcijoje nurodyti priežiūros ir valymo darbai.

V Duomenų apsauga

Asmeniniai duomenys naudojami tik vykdant užsakymą ir suteikiant garantiją, jei prireiks, atsižvelgiant į pagrindines duomenų apsaugos sąlygas.



Vokietija - Miele & Cie. KG, Carl-Miele-Straße 29, 33332 Gütersloh

DAW 1620, DAW 1920

It-LT

M.-Nr. 12 229 160 / 00