



## Οδηγίες χρήσης και τοποθέτησης Επαγγελματικό πλυντήριο ρούχων PW 6241 PW 6321

---

Διαβάστε **οπωσδήποτε** τις οδηγίες χρήσης πριν από την τοποθέτηση - σύνδεση - αρχική λειτουργία. Έτσι προστατεύετε τον εαυτό σας και αποφεύγετε βλάβες.

el-GR

## Πίνακας περιεχομένων

---

<b>Υποδείξεις ασφαλείας</b> .....	5
Ερμηνεία των υποδείξεων ασφαλείας και των υποδείξεων προειδοποίησης που αναγράφονται στη συσκευή.....	5
Χρήση σύμφωνα με τους κανονισμούς .....	6
Προβλέψιμη λανθασμένη χρήση .....	7
Τεχνική ασφάλεια .....	9
Σωστή χρήση .....	12
Χλώριο και ζημιές εξαρτημάτων .....	14
Αξεσουάρ.....	15
Απόρριψη της παλιάς συσκευής .....	15
<b>Προστασία περιβάλλοντος</b> .....	16
<b>Περιγραφή συσκευής</b> .....	18
Περιγραφή συσκευής.....	18
Πίνακας χειρισμού .....	19
Πλήκτρα λειτουργίας.....	21
Κάρτα προγραμμάτων για τον ιδιοκτήτη .....	22
<b>Πλύση</b> .....	23
Πρώτη έναρξη λειτουργίας.....	23
Προετοιμασία ρούχων.....	23
Άδειασμα τσεπών .....	23
Φορτία.....	24
Πλύση με θήκη απορρυπαντικού.....	25
Προσθήκη απορρυπαντικού μέσω της θήκης μαλακτικού .....	25
Λευκαντικό.....	25
Χρήση βαφών, προϊόντων ξεβαφής καθώς και καθαριστικών αλάτων.....	26
Δοσολογία απορρυπαντικού.....	26
Ποσότητα δοσομέτρησης .....	26
Σκληρότητα νερού.....	27
Επιλογή προγράμματος.....	28
Επιλογή των πρόσθετων λειτουργιών πρόπλυση, stop κολλαρίσματος ή stop στυψίματος .....	28
Αλλαγές πριν την έναρξη προγράμματος.....	29
Χωρητικότητα, βάρος .....	29
Θερμοκρασία.....	29
Ταχύτητα στροφών .....	29
Μέγιστες ταχύτητες στροφών .....	30
Έναρξη προγράμματος.....	30
Άνοιγμα της πόρτας μετά τη λήξη του προγράμματος .....	31
Διαδικασία διακοπής προγράμματος κατά τη λειτουργία.....	32
<b>Πλύση κατά τη λειτουργία με κάρτα προγραμμάτων</b> .....	33
Λειτουργία με κάρτα προγραμμάτων.....	33
Λειτουργία με κατηγοριοποίηση ιματισμού.....	34
<b>Πρόσθετες λειτουργίες</b> .....	35
Προσωρινή αλλαγή γλώσσας .....	35
Ημερομηνία και ώρα έναρξης.....	36
Ακύρωση της λειτουργίας ρύθμισης ημερομηνίας και ώρας έναρξης .....	37
Με πρόπλυση .....	37
Χωρίς στύψιμο .....	39

stop προγράμματος.....	39
Διακοπή προγράμματος .....	40
Διακοπή κλειδωμένων προγραμμάτων .....	40
Προσπέραςμα προγράμματος.....	41
<b>Προαιρετικές μονάδες</b> .....	<b>43</b>
Υγρή δοσομέτρηση (προαιρετικό για συσκευές με θήκη απορρυπαντικού) .....	43
Ακύρωση της δοσομέτρησης .....	44
Ποσότητες δοσολογίας.....	44
Λειτουργία των δοσομετρικών αντλιών .....	44
καλιμπράρισμα δοσομ. ....	45
Καθαρισμός και συντήρηση του δοσομετρικού συστήματος .....	46
Διακοπή λειτουργίας κυκλώματος λόγω φορτίου αιχμής .....	46
Μονάδα επικοινωνίας .....	47
στοιχεία λειτουργίας .....	47
συνολικά στοιχεία .....	49
στοιχ. προγράμματος.....	50
διαγραφή στοιχείων .....	52
σύστημα ζυγοστάθμισ./Βάση ζυγοστάθμισης.....	53
Μηδενισμός της ένδειξης φορτίου .....	53
<b>Βοήθεια για βλάβες</b> .....	<b>54</b>
Η πόρτα δεν ανοίγει .....	54
Η ασφάλεια της λαβής είναι απασφαλισμένη .....	54
Διακοπή ρεύματος κατά τη διάρκεια της πλύσης, απασφάλιση έκτακτης ανάγκης της πόρτας .....	55
Σε περίπτωση σύντομης διακοπής ρεύματος .....	55
Πιθανές αιτίες για αυξημένη δημιουργία αφρού.....	57
Ένδειξη διαστήματος συντήρησης, DGUV .....	58
Service.....	61
<b>Καθαρισμός και περιποίηση</b> .....	<b>62</b>
Σχηματισμός σκουριάς από εξωτερικούς παράγοντες .....	62
Καθαρισμός θήκης απορρυπαντικού, θήκης υπόλοιπων προϊόντων και σιφονιού αναρρόφησης .....	63
Ρουλεμάν άξονα κάδου .....	65
Περίοδοι αδράνειας.....	65
<b>Επεξήγηση των συμβόλων στην πινακίδα τύπου</b> .....	<b>66</b>
Εκπομπή θορύβου.....	66
<b>Εγκατάσταση</b> .....	<b>67</b>
Ασφάλεια μεταφοράς.....	67
Σύνδεση παροχής νερού .....	68
Συνδέσεις νερού .....	68
Σύνδεση παροχής νερού και αποχέτευσης.....	69
Σύνδεση μόνο σε παροχή κρύου νερού .....	70
Τοποθέτηση βαλβίδων αντεπιστροφής.....	70
Προδιαγραφές για την Αυστρία.....	70
Σύνδεση δοσομετρικού μέσου στον θάλαμο ανάμειξης δοσομέτρησης .....	71
Ηλεκτρολογική σύνδεση .....	72
Ισοστάθμιση δυναμικού.....	72
Σύνδεση αντλιών δοσομέτρησης .....	73

## Πίνακας περιεχομένων

---

Σύνδεση ατμού .....	73
Συνοπτικές οδηγίες χρήσης .....	74

### Ερμηνεία των υποδείξεων ασφαλείας και των υποδείξεων προειδοποίησης που αναγράφονται στη συσκευή



Διαβάστε τις οδηγίες χρήσης



Διαβάστε τις οδηγίες π.χ. Οδηγίες εγκατάστασης



Προσοχή, θερμές επιφάνειες



Προσοχή, τάση έως 1000 V



Γείωση



Ισοστάθμιση δυναμικού

Αυτό το πλυντήριο ρούχων ανταποκρίνεται πλήρως στις ισχύουσες προδιαγραφές ασφαλείας. Η παραβίαση της σωστής χρήσης της συσκευής είναι επικίνδυνη και για το χειριστή και για τη συσκευή.

Διαβάστε προσεκτικά τις οδηγίες χρήσης, πριν να θέσετε σε λειτουργία το πλυντήριο ρούχων. Μέσα σ' αυτές υπάρχουν σημαντικές υποδείξεις για την τοποθέτηση, την ασφάλεια, τον χειρισμό και τη συντήρηση της συσκευής. Έτσι προστατεύετε τον εαυτό σας και αποφεύγετε τυχόν βλάβες στη συσκευή.

Σύμφωνα με τις προδιαγραφές IEC 60335-1 η εταιρεία Miele τονίζει κατηγορηματικά, ότι θα πρέπει οπωσδήποτε να διαβάζετε και να ακολουθείτε το κεφάλαιο για την τοποθέτηση του πλυντηρίου ρούχων καθώς και τις υποδείξεις ασφαλείας.

Ο κατασκευαστής δεν μπορεί να θεωρηθεί υπεύθυνος για βλάβες που προκύπτουν από λανθασμένη χρήση ή αμέλεια αυτών των υποδείξεων.

Φυλάξτε αυτές τις οδηγίες χρήσης και σε περίπτωση που η συσκευή αλλάξει ιδιοκτήτη μην παραλείψετε να του παραδώσετε και τις οδηγίες χρήσης.

Αν στο χειρισμό της συσκευής συμμετέχουν και άλλα άτομα, θα πρέπει να τα ενημερώσετε σχετικά ή να τους δώσετε να διαβάσουν λεπτομερώς τις υποδείξεις ασφαλείας και τις προειδοποιήσεις.

### Χρήση σύμφωνα με τους κανονισμούς

- ▶ Η χρήση της συσκευής αυτής είναι αποκλειστικά και μόνο για το πλύσιμο ρούχων, που η ετικέτα σύνθεσης αναφέρει ότι είναι κατάλληλα για πλύσιμο σε πλυντήριο. Οποιαδήποτε άλλη χρήση δεν επιτρέπεται και είναι πιθανόν επικίνδυνη. Ο κατασκευαστής δεν ευθύνεται για βλάβες που προκύπτουν από λανθασμένους χειρισμούς ή αμέλεια των υποδείξεων ασφαλείας.
- ▶ Η χρήση της συσκευής πρέπει να γίνεται σύμφωνα με το βιβλίο οδηγιών χρήσης. Επίσης πρέπει να γίνεται τακτική συντήρηση και έλεγχος σωστής λειτουργίας της συσκευής.
- ▶ Η συσκευή δεν προορίζεται για χρήση σε εξωτερικούς χώρους.
- ▶ Μην τοποθετείτε το πλυντήριο ρούχων σε χώρους που επικρατούν πολύ χαμηλές θερμοκρασίες. Η παγωνιά δημιουργεί ρωγμές ή σκασίματα στους σωλήνες. Η αξιοπιστία της λειτουργίας του ηλεκτρονικού μπορεί να μειωθεί σε θερμοκρασίες υπό το μηδέν.
- ▶ Το παρόν πλυντήριο ρούχων προορίζεται μόνο για επαγγελματική χρήση.
- ▶ Αυτό το πλυντήριο ρούχων δεν επιτρέπεται να τοποθετείται και να λειτουργεί σε χώρους που βρίσκονται εν κινήσει (π.χ. πλοία).
- ▶ Αυτό το πλυντήριο ρούχων χρησιμοποιείται αποκλειστικά για ρούχα, που δεν είναι εμποτισμένα με κάποιο επικίνδυνο ή εύφλεκτο υλικό.
- ▶ Για τη διαδικασία απολύμανσης πρέπει να εφαρμόζονται θερμοκρασίες, χρόνοι δράσης, αναλογίες νερού πλύσης και, ενδεχομένως, μέσα απολύμανσης που καλύπτουν όλα τα απαραίτητα μέτρα προφύλαξης κατά των μολύνσεων σύμφωνα με τις προδιαγραφές και τις γνώσεις μικροβιολογίας και υγιεινής.
- ▶ Τα προγράμματα απολύμανσης απαγορεύεται να διακοπούν, επειδή διαφορετικά μπορεί να περιοριστούν τα αποτελέσματα απολύμανσης. Ο ιδιοκτήτης της συσκευής πρέπει με τους αντίστοιχους ελέγχους κατά τη λειτουργία να διασφαλίζει το επίπεδο απολύμανσης θερμικών ή θερμοχημικών διαδικασιών.
- ▶ Όταν επιβάλλονται ειδικές απαιτήσεις στην τελική ποιότητα της πλύσης, όπως π.χ. αποτέλεσμα ξεβγάλματος, απουσία σωματιδίων, διαβρεξιμότητα και διεισδυτικότητα ως προς τα υγρά, η διαδικασία πρέπει να είναι αντίστοιχα επικυρωμένη. Ο ιδιοκτήτης πρέπει να διασφαλίζει το πρότυπο προετοιμασίας μέσω συστηματικών ποιοτικών ελέγχων.
- ▶ Αποφεύγετε να αποθηκεύετε ή να χρησιμοποιείτε κοντά στη συσκευή βενζίνη, πετρέλαιο ή άλλα εύφλεκτα υλικά. Υπάρχει κίνδυνος φωτιάς και έκρηξης.

- ▶ Αν το πλυντήριο ρούχων λειτουργεί σε δημόσιο χώρο, ο ιδιοκτήτης πρέπει να διασφαλίζει μέσω κατάλληλων μέτρων ότι για τον χρήστη δεν θα προκύψουν επικίνδυνες καταστάσεις που θα προέλθουν από υπολειπόμενους κινδύνους.
- ▶ Δεν επιτρέπεται η χρήση της συσκευής από άτομα, τα οποία λόγω της ψυχικής ή διανοητικής τους κατάστασης, της έλλειψης εμπειρίας ή λόγω άγνοιας δεν είναι σε θέση να τη χειριστούν με ασφάλεια. Επιτρέπεται μόνο υπό την επιτήρηση ή τις οδηγίες ενός άλλου υπεύθυνου ατόμου.
- ▶ Μην επιτρέπετε σε παιδιά κάτω των 8 ετών να πλησιάζουν στο πλυντήριο ρούχων, εκτός αν βρίσκονται διαρκώς υπό την επιτήρησή σας.
- ▶ Παιδιά άνω των 8 ετών επιτρέπεται να χρησιμοποιήσουν το πλυντήριο ρούχων χωρίς επιτήρηση, μόνο όταν τους δοθούν οι κατάλληλες οδηγίες σχετικά με το πλυντήριο ρούχων, ώστε να μπορούν να το χρησιμοποιήσουν με ασφάλεια. Πρέπει να αναγνωρίζουν και να καταλαβαίνουν τους πιθανούς κινδύνους ενός λάθους χειρισμού.
- ▶ Τα παιδιά δεν επιτρέπεται να καθαρίζουν τη συσκευή και να κάνουν εργασίες συντήρησης σε αυτή χωρίς επιτήρηση.
- ▶ Επιτηρείτε πάντα τα παιδιά που παίζουν κοντά στο πλυντήριο ρούχων και μην τα αφήνετε ποτέ να παίζουν με τη συσκευή.
- ▶ Οποιαδήποτε άλλη χρήση πέρα από αυτές που αναφέρθηκαν θεωρείται ενάντια στους κανονισμούς και γι' αυτήν ουδεμία ευθύνη φέρει ο κατασκευαστής.

### Προβλέψιμη λανθασμένη χρήση

- ▶ Σε καμία περίπτωση μην χρησιμοποιείτε καθαριστικά που περιέχουν χημικούς διαλύτες (π.χ. βενζίνη καθαρισμού). Διάφορα μέρη της συσκευής μπορεί να υποστούν ζημιά καθώς και να δημιουργηθούν δηλητηριώδεις αναθυμιάσεις. **Κίνδυνος φωτιάς και έκρηξης!**
- ▶ Όταν πλένετε με υψηλές θερμοκρασίες, λάβετε υπόψη σας, ότι το γυάλινο παράθυρο της πόρτας θερμαίνεται πάρα πολύ. Γι' αυτό μην αφήνετε τα παιδιά να το ακουμπήσουν, όσο διαρκεί το πρόγραμμα. **Κίνδυνος εγκαύματος!**
- ▶ Κλείνετε την πόρτα μετά από κάθε πρόγραμμα. Έτσι μπορείτε να αποφύγετε
  - να προσπαθήσουν τα παιδιά, παίζοντας, να σκαρφαλώσουν στο πλυντήριο ή να κρύψουν διάφορα αντικείμενα μέσα στον κάδο.
  - να προσπαθήσουν μικρά κατοικίδια ζώα να σκαρφαλώσουν μέσα στο πλυντήριο.
- ▶ Μην καταστρέφετε, μην αφαιρείτε και μην παραβλέπετε τα συστήματα ασφαλείας καθώς και τα όργανα χειρισμού του πλυντηρίου.

## Υποδείξεις ασφαλείας

---

- ▶ Δεν επιτρέπεται να χρησιμοποιείτε συσκευές, στις οποίες έχουν πάθει βλάβη τα όργανα χειρισμού ή η μόνωση στους αγωγούς, μέχρι να αποκατασταθεί η βλάβη.
- ▶ Το νερό που σχηματίζεται κατά το πλύσιμο είναι σαπουνόνερο και δεν είναι πόσιμο. Αποστραγγίζετε το σαπουνόνερο μέσω ειδικά προβλεπόμενου συστήματος αποχέτευσης.
- ▶ Πριν βγάλετε τα ρούχα από τον κάδο, ελέγχετε πάντα, αν αυτός είναι ακίνητος. Βάζοντας το χέρι σας μέσα σε ένα κάδο που δεν έχει ακόμη σταματήσει να περιστρέφεται, υπάρχει κίνδυνος τραυματισμού.
- ▶ Προσέχετε κατά το κλείσιμο της πόρτας να μην πιαστεί κάποιο μέλος του σώματός σας στο κενό ανάμεσα στην πόρτα και το πλαίσιο.
- ▶ Με ανοιχτή τη θήκη απορρυπαντικού και χωρίς συρτάρι υπάρχει **κίνδυνος εγκαύματος από το νερό που εκτινάσσεται**. Χρησιμοποιείτε τη συσκευή μόνο μαζί με όλα τα μέρη της!
- ▶ Όταν χρησιμοποιείτε συνδυασμούς υλικών περιποίησης πλύσης μαζί με άλλα ειδικά καθαριστικά, πρέπει να λάβετε οπωσδήποτε υπόψη σας τις υποδείξεις χρήσης των παρασκευαστών. Χρησιμοποιείτε το κάθε υλικό μόνο για την περίπτωση που υποδεικνύεται από τον παρασκευαστή του, έτσι ώστε να αποφύγετε τυχόν βλάβες και έντονες χημικές αντιδράσεις.



### Τεχνική ασφάλεια

- ▶ Το πλυντήριο ρούχων επιτρέπεται να τοποθετηθεί και να τεθεί σε λειτουργία μόνο από το Miele Service ή από εξουσιοδοτημένο εμπο- ρικό αντιπρόσωπο.
  - ▶ Πριν από την τοποθέτηση του πλυντηρίου ρούχων ελέγχετε αν υπάρχουν ορατές εξωτερικές ζημιές. Ένα πλυντήριο ρούχων που εμφανίζει ζημιές δεν επιτρέπεται να τοποθετηθεί, ούτε να τεθεί σε λει- τουργία.
  - ▶ Η συσκευή αυτή σας εγγυάται ηλεκτρική ασφάλεια, εφόσον συνδε- θεί με σύστημα γείωσης σύμφωνα προς τις ισχύουσες προδιαγραφές. Είναι πολύ σημαντικό να ελεγχθεί αυτή η βασική προϋπόθεση ασφα- λείας, και μάλιστα από έναν ειδικό. Η Miele δεν ευθύνεται για βλάβες που μπορεί να προκληθούν σε περίπτωση απουσίας ή διακοπής της γείωσης.
  - ▶ Εξαιτίας λανθασμένων επισκευών μπορεί να προκύψει σοβαρός κίνδυνος για το χειριστή, για τον οποίο καμία ευθύνη δεν φέρει η εται- ρεία Miele. Οι επισκευές πρέπει να γίνονται μόνο από ειδικό τεχνικό ή τεχνικό εξουσιοδοτημένο από την εταιρεία Miele, διαφορετικά για βλάβες που θα προκύψουν αργότερα δεν θα ισχύει η εγγύηση.
  - ▶ Μην επιχειρήσετε να κάνετε αλλαγές στη συσκευή, αν αυτό δεν επιτρέπεται ρητά από την εταιρεία Miele.
  - ▶ Σε περίπτωση βλάβης ή κατά τον καθαρισμό και τη φροντίδα, το πλυντήριο ρούχων πρέπει να αποσυνδέεται τελείως από το ηλεκτρικό δίκτυο. Το πλυντήριο αποσυνδέεται τελείως από το ηλεκτρικό δίκτυο, τότε μόνο όταν
    - έχετε αποσυνδέσει το φικ του πλυντηρίου ρούχων από την πρίζα ή
    - έχετε κλείσει την ασφάλεια στον ηλεκτρικό πίνακα, ή
    - έχετε αφαιρέσει τη βιδωτή ασφάλεια από τον ηλεκτρικό πίνακα.
- Βλ. επίσης κεφάλαιο «Εγκατάσταση», ενότητα «Ηλεκτρική σύνδεση».
- ▶ Αν το στοιχείο χειρισμού ή η μόνωση καλωδίων του πλυντηρίου ρούχων παρουσιάζουν βλάβη, δεν επιτρέπεται η χρήση της συσκευής πριν από την επισκευή της.
  - ▶ Θέτετε σε λειτουργία το πλυντήριο ρούχων μόνο, όταν έχετε βεβαιωθεί ότι όλα τα αποσπώμενα μέρη της εξωτερικής επένδυσης έχουν συναρμολογηθεί και δεν υπάρχει κίνδυνος επαφής με μέρη υπό τάση ή με περιστρεφόμενα μέρη.
  - ▶ Σε περίπτωση βλάβης ή κατά τον καθαρισμό και τη συντήρηση, η συσκευή αποσυνδέεται τελείως από το ηλεκτρικό δίκτυο, τότε μόνο όταν
    - έχετε αποσυνδέσει το φικ του πλυντηρίου ρούχων από την πρίζα ή
    - έχετε κλείσει την ασφάλεια στον ηλεκτρικό πίνακα, ή
    - έχετε αφαιρέσει τη βιδωτή ασφάλεια από τον ηλεκτρικό πίνακα.

## Υποδείξεις ασφαλείας

---

- ▶ Βλ. επίσης κεφάλαιο «Εγκατάσταση», ενότητα «Ηλεκτρική σύνδεση».
- ▶ Το φινιρίσμα του πλυντηρίου ρούχων πρέπει πάντα να είναι προσβάσιμο, έτσι ώστε το πλυντήριο να μπορεί κάθε στιγμή να αποσυνδεθεί από το ηλεκτρικό ρεύμα.
- ▶ Το πλυντήριο ρούχων επιτρέπεται να συνδεθεί στην παροχή νερού μόνο με το συνοδευτικό σετ εύκαμπτων σωλήνων. Παλιά σετ εύκαμπτων σωλήνων δεν επιτρέπεται να ξαναχρησιμοποιηθούν. Ελέγχετε τα σετ εύκαμπτων σωλήνων σε τακτικά χρονικά διαστήματα. Έτσι μπορείτε, αν χρειαστεί, να τα αντικαταστήσετε εγκαίρως και να προλάβετε τυχόν διαρροές.
- ▶ Τα εξαρτήματα που έχουν υποστεί βλάβη επιτρέπεται να αντικαθίστανται αποκλειστικά και μόνο με γνήσια ανταλλακτικά Miele. Μόνο έτσι μπορεί να εγγυηθεί η Miele ότι η συσκευή θα ανταποκρίνεται πλήρως στις προδιαγραφές ασφαλείας, με βάση τις οποίες έχει κατασκευαστεί.
- ▶ Σε περίπτωση διαρροών πρέπει να αποκατασταθεί η αιτία που τις προκαλεί, πριν συνεχίσετε να χρησιμοποιείτε το πλυντήριο. Σε περίπτωση διαρροής νερού αποσυνδέετε αμέσως το πλυντήριο ρούχων από το ηλεκτρικό δίκτυο!
- ▶ Σε ελαττωματικές λειτουργίες της θέρμανσης με ατμό μπορεί να δημιουργηθούν υψηλές θερμοκρασίες στην περιοχή της πόρτας, στο καπάκι της θήκης απορρυπαντικού και στο εσωτερικό του κάδου (ιδιαίτερα στο χείλος του κάδου). Υπάρχει κίνδυνος ελαφρών εγκαυμάτων.  
Αυτή η υπόδειξη ισχύει μόνο για συσκευές με θέρμανση ατμού.
- ▶ Γι' αυτό το πλυντήριο ρούχων ισχύουν οι διατάξεις και οι κανόνες της Γερμανικής Νομικής Ασφάλειας ατυχημάτων (DGUV). Συνιστάται, να γίνεται έλεγχος σύμφωνα με τις διατάξεις και τους κανόνες της Γερμανικής Νομικής Ασφάλειας ατυχημάτων - DGUV100-500 /κεφάλαιο 2.6/ παράγραφος 4. Τα αποτελέσματα του ελέγχου πρέπει να καταχωρούνται σε ένα βιβλίο ελέγχου, το οποίο μπορείτε να προμηθευτείτε από το Miele Service.
- ▶ Λάβετε υπόψη σας τις οδηγίες στο κεφάλαιο «Εγκατάσταση».
- ▶ Σε περίπτωση που προβλέπεται μια σταθερή ηλεκτρική σύνδεση, πρέπει το πλυντήριο να μπορεί να αποσυνδεθεί από την παροχή ηλεκτρικού ρεύματος μέσω ενός συστήματος αποσύνδεσης όλων των πόλων από το δίκτυο. Το σύστημα αποσύνδεσης από το δίκτυο πρέπει να βρίσκεται κοντά στο πλυντήριο ρούχων και κάθε φορά να είναι αναγνωρίσιμο, ανεμπόδιστα προσβάσιμο και εύκολο στον χειρισμό.
- ▶ Αν το καλώδιο ηλεκτρικής σύνδεσης της συσκευής παρουσιάσει βλάβη, θα πρέπει να αντικατασταθεί από τον κατασκευαστή ή από ειδικά καταρτισμένο τεχνικό.

- ▶ Κατά την επισκευή ή αντικατάσταση μερών της συσκευής, θα πρέπει να αποσυνδέεται η τροφοδοσία τάσης. Όταν απαιτείται αποσύνδεση του φικς από την πρίζα, το προσωπικό χειρισμού θα πρέπει να μπορεί να επιβεβαιώνει από οποιοδήποτε σημείο πρόσβασης ότι το φικς παραμένει αποσυνδεδεμένο.

### Σωστή χρήση

- ▶ Το μέγιστο φορτίο για το PWM 6241 ανέρχεται σε 24 kg και για το PWM 6321 σε 32 kg στεγνά ρούχα. Για τα μερικώς περιορισμένα φορτία για μεμονωμένα προγράμματα, ανατρέξτε στο κεφάλαιο «Επισκόπηση προγραμμάτων».
- ▶ Πριν από την έναρξη λειτουργίας αφαιρέστε τις ασφάλειες μεταφοράς του πλυντηρίου ρούχων (βλέπε κεφάλαιο «Αφαίρεση ασφάλειας μεταφοράς»). Αν δεν τις αφαιρέσετε, μπορεί κατά το στύψιμο να προκληθούν ζημιές στο πλυντήριο ρούχων, πιθανώς και σε διπλανά έπιπλα ή συσκευές.
- ▶ Μην προσπαθήσετε ποτέ να ανοίξετε την πόρτα της συσκευής βίαια. Η πόρτα ανοίγει μόνο όταν εμφανιστεί η αντίστοιχη υπόδειξη στην οθόνη.
- ▶ Όταν πλένετε σε υψηλές θερμοκρασίες έχετε υπόψη ότι το κρύσταλλο και η πόρτα του πλυντηρίου ρούχων έχουν επίσης υψηλή θερμοκρασία. Για τον λόγο αυτό, μην αφήνετε μικρά παιδιά να αγγίζουν το κρύσταλλο και την πόρτα της συσκευής κατά τη διάρκεια της διαδικασίας πλύσης.
- ▶ Κλείνετε την πόρτα μετά από κάθε πρόγραμμα. Έτσι μπορείτε να αποφύγετε
  - να προσπαθήσουν τα παιδιά, παίζοντας, να σκαρφαλώσουν στο πλυντήριο ή να κρύψουν διάφορα αντικείμενα μέσα στον κάδο.
  - να προσπαθήσουν μικρά κατοικίδια ζώα να σκαρφαλώσουν μέσα στο πλυντήριο.
- ▶ Κλείνετε πάντα την πόρτα με προσοχή. Στους μεντεσέδες της πόρτας υπάρχει κίνδυνος σύνθλιψης και κοπής.
- ▶ Η πόρτα πρέπει να μπορεί να ανοίγει τελείως. Το εύρος ανοίγματος της πόρτας δεν πρέπει να περιορίζεται από πόρτες ή δομικά στοιχεία.
- ▶ Προτού αφαιρέσετε τα ρούχα από το πλυντήριο, βεβαιωθείτε ότι ο κάδος έχει ακινητοποιηθεί. Αγγίζοντας τον κάδο που δεν έχει ακόμη σταματήσει να περιστρέφεται, διατρέχετε σοβαρό κίνδυνο τραυματισμού.
- ▶ Οι διαδικασίες και οι συσκευές που περιγράφονται στο παρόν δεν αποτελούν ιατροτεχνολογικά προϊόντα. Λαμβάνετε υπόψη τις περιγραφές των προγραμμάτων και τις υποδείξεις των διαδικασιών που περιέχονται στην επισκόπηση προγραμμάτων.

► Απολύμανση των ρούχων πραγματοποιείται μόνο στα προγράμματα με στάδιο απολύμανσης. Κανένα από τα υπόλοιπα προγράμματα δεν διαθέτει στάδιο απολύμανσης (βλ. Επισκόπηση προγραμμάτων «Υγιεινή»). Όταν μη απολυμασμένα ρούχα μετατοπίζονται στην καθαρή πλευρά του πλυντηρίου, υπάρχει κίνδυνος μεταφοράς μικροβίων ή πρόκλησης επιμολύνσεων. Η αποφυγή της μετατόπισης μη απολυμασμένων ρούχων στην καθαρή πλευρά αποτελεί ευθύνη του ιδιοκτήτη.

► Αυτό το πλυντήριο ρούχων επιτρέπεται να λειτουργεί χωρίς επίβλεψη μόνο εφόσον πολύ κοντά στη συσκευή υπάρχει φρεάτιο απορροής.

► Τα απολυμαντικά και τα απορρυπαντικά περιέχουν συχνά χλωριούχες ενώσεις. Όταν χλωριούχα μέσα στεγνώνουν πάνω σε ανοξειδωτες επιφάνειες, τα χλωρίδια που σχηματίζονται μπορεί να αντιδράσουν με τον ανοξειδωτο χάλυβα προκαλώντας σκουριά. Προστατέψτε το πλυντήριό σας από τη σκουριά χρησιμοποιώντας προϊόντα χωρίς χλώριο για το πλύσιμο και την απολύμανση των ρούχων, αλλά και για τον καθαρισμό των ανοξειδωτων επιφανειών. Σε περίπτωση αμφιβολίας απευθυνθείτε στον κατασκευαστή του προϊόντος για να βεβαιωθείτε για την καταλληλότητά του.

Αν χλωριούχα μέσα έρθουν σε επαφή με την ανοξειδωτη επιφάνεια, η επιφάνεια θα πρέπει να ξεπλυθεί αμέσως με νερό. Στη συνέχεια, στεγνώστε την ανοξειδωτη επιφάνεια με πανί.

► Κατά τη χρήση και το συνδυασμό απορρυπαντικών και ειδικών προϊόντων λαμβάνετε πάντα υπόψη τις οδηγίες χρήσης του κατασκευαστή. Για να αποφύγετε τυχόν υλικές ζημιές και ισχυρές χημικές αντιδράσεις, χρησιμοποιείτε το εκάστοτε προϊόν μόνο για την περίπτωση που προβλέπεται από τον κατασκευαστή. Απευθυνθείτε στον κατασκευαστή για να βεβαιωθείτε ότι τα συγκεκριμένα προϊόντα είναι κατάλληλα για χρήση σε πλυντήρια ρούχων.

► Αν χρησιμοποιείτε πάντα τη σωστή δόση απορρυπαντικού, η αφαίρεση αλάτων της συσκευής δεν θα είναι απαραίτητη. Αν όμως παρουσιαστεί στη συσκευή έντονη συσσώρευση αλάτων, θα πρέπει να χρησιμοποιήσετε ένα ειδικό υλικό αφαίρεσης αλάτων με αντισκωρική προστασία. Τέτοια υλικά μπορείτε να τα προμηθευτείτε από τα καταστήματα πώλησης προϊόντων Miele ή από το τμήμα ανταλλακτικών της Miele. Τηρείτε αυστηρά τις οδηγίες δοσολογίας.

► Κλείνετε τη βρύση, αν πρόκειται να απουσιάσετε για μεγάλο χρονικό διάστημα (π.χ. διακοπές), προπαντός όταν δεν υπάρχει κοντά στη συσκευή στόμιο εκροής νερού (Gully).

► Προσέχετε να μην μπαίνουν μέσα στον κάδο μαζί με τα ρούχα διάφορα ξένα αντικείμενα (π.χ. καρφιά, βελόνες, κέρματα, συνδετήρες). Τα ξένα αντικείμενα μπορεί να προκαλέσουν βλάβες σε μέρη της συσκευής (π.χ. περίβλημα τυμπάνου, τύμπανο). Τα μέρη που έχουν υποστεί βλάβη μπορεί στη συνέχεια προκαλέσουν φθορές στα ρούχα.

- ▶ Υφάσματα που έχουν υποστεί επεξεργασία με καθαριστικά που περιέχουν διαλύτες πρέπει πριν από το πλύσιμο να ξεπλένονται με καθαρό νερό. Λάβετε υπόψη ότι τα κατάλοιπα διαλυτών πρέπει να απορρίπτονται μόνο σύμφωνα με την εθνική νομοθεσία περί υγρών αποβλήτων.
- ▶ Δεν πρέπει, σε καμία περίπτωση, να χρησιμοποιείτε καθαριστικά που περιέχουν χημικούς διαλύτες (π.χ. βενζίνη καθαρισμού). Υπάρχει κίνδυνος βλάβης σε διάφορα τμήματα της συσκευής και δημιουργίας δηλητηριωδών αναθυμιάσεων. **Κίνδυνος έκρηξης και πυρκαγιάς!**
- ▶ Μην αποθηκεύετε στο καπάκι της συσκευής χημικά υλικά (υγρά απορρυπαντικά, βοηθητικά υλικά). Αυτά μπορεί να προκαλέσουν χρωματικές αλλοιώσεις ή επίσης ζημιά στο βερνίκι. Αν πέσουν κατά λάθος χημικά υλικά στην επιφάνεια, τα αφαιρείτε αμέσως με ένα βρεγμένο πανί.
- ▶ Στην πίσω πλευρά της συσκευής υπάρχει μία έξοδος τουρμπίνας. Αυτή δεν πρέπει σε καμία περίπτωση να κλείσει ή να καλυφθεί. Λάβετε υπόψη την ελάχιστη απόσταση στο σχέδιο εγκατάστασης.
- ▶ Η σύσταση για την καταλληλότητα της χρήσης χημικών βοηθητικών μέσων πλύσης δεν συνεπάγεται ότι ο κατασκευαστής του πλυντηρίου αναλαμβάνει την ευθύνη για την επίδραση των εν λόγω βοηθητικών μέσων στα ρούχα και στη συσκευή. Έχετε υπόψη ότι τροποποιήσεις του προϊόντος, που δεν έχουν κοινοποιηθεί από τον κατασκευαστή των εν λόγω βοηθητικών μέσων, ενδέχεται να επηρεάσουν την ποιότητα του αποτελέσματος της πλύσης.
- ▶ Οι βαφές, τα προϊόντα ξεβαφής και τα καθαριστικά αλάτων πρέπει να είναι κατάλληλα για χρήση σε πλυντήρια ρούχων. Τηρείτε οπωσδήποτε τις οδηγίες χρήσης του κατασκευαστή.
- ▶ Τα ξεβαφτικά υλικά περιέχουν θείο, γι' αυτό και προκαλούν σκουριά. Μη χρησιμοποιείτε ποτέ ξεβαφτικά στο πλυντήριο ρούχων.
- ▶ Ελέγξτε το αποτέλεσμα της πλύσης σε ρούχα που φέρουν ακαθαρσίες από βιολογικά λάδια ή λίπη. Ρούχα που δεν έχουν πλυθεί επαρκώς μπορεί να οδηγήσουν σε αυτανάφλεξη κατά τη διαδικασία στεγνώματος. Για τα ρούχα αυτά χρησιμοποιείτε ειδικά απορρυπαντικά ή προγράμματα πλύσης.
- ▶ Για τον καθαρισμό του πλυντηρίου δεν επιτρέπεται να χρησιμοποιείτε καμία συσκευή υψηλής πίεσης ούτε και να το βρέχετε με νερό από λάστιχο ποτίσματος.

### **Χλώριο και ζημιές εξαρτημάτων**

- ▶ Όσο αυξάνεται η χρήση χλωρίου τόσο αυξάνεται και η πιθανότητα πρόκλησης βλαβών στα εξαρτήματα.



► Η χρήση προϊόντων που περιέχουν χλώριο, όπως π.χ. υποχλωριώδες νάτριο και χλωριούχα λευκαντικά σε σκόνη, μπορεί να καταστρέψει την προστατευτική επικάλυψη του ανοξείδωτου χάλυβα και να προκαλέσει διάβρωση σε εξαρτήματα. Για αυτόν τον λόγο μην χρησιμοποιείτε προϊόντα που περιέχουν χλώριο. Χρησιμοποιείτε εναλλακτικά λευκαντικό με βάση το οξυγόνο.

Αν ωστόσο γίνει χρήση χλωριούχου λευκαντικού, πρέπει να διεξάγεται πάντα και αποχλωρίωση. Διαφορετικά, τόσο τα εξαρτήματα του πλυντηρίου ρούχων όσο και τα ρούχα μπορεί να υποστούν μόνιμες και ανεπανόρθωτες βλάβες.

► Η επεξεργασία με αντιχλώριο πρέπει να πραγματοποιείται αμέσως μετά την εφαρμογή του χλωριούχου λευκαντικού. Για την επεξεργασία με αντιχλώριο ενδείκνυνται το υπεροξειδίο του υδρογόνου καθώς και τα απορρυπαντικά και τα λευκαντικά με βάση το οξυγόνο. Μην αδειάσετε το νερό στο ενδιάμεσο.

Σε περίπτωση επεξεργασίας με θειοθειικό και ειδικότερα κατά τη χρήση νερού υψηλής σκληρότητας μπορεί να σχηματιστεί γύψος. Ο γύψος αυτός μπορεί να επικαθίσει στο πλυντήριο ρούχων ή να σχηματίσει κρούστες πάνω στα ρούχα. Η επεξεργασία με υπεροξειδίο του υδρογόνου συνιστάται έναντι της επεξεργασίας με θειοθειικό, διότι το υπεροξειδίο του υδρογόνου υποστηρίζει τη διαδικασία εξουδετέρωσης του χλωρίου.

Οι ακριβείς δοσολογίες και οι θερμοκρασίες επεξεργασίας πρέπει να ρυθμίζονται και να ελέγχονται επί τόπου σύμφωνα με τη συνιστώμενη δοσολογία του παρασκευαστή του απορρυπαντικού και του βοηθητικού μέσου. Επίσης, τα ρούχα πρέπει να ελέγχονται για υπολείμματα ενεργού χλωρίου.

### **Αξεσουάρ**

► Η τοποθέτηση εξαρτημάτων, επιτρέπεται να γίνει, μόνον όταν αυτά φέρουν την σφραγίδα της Miele ή όταν η ίδια η εταιρεία επιτρέπει την τοποθέτησή τους. Αν χρησιμοποιήσετε εξαρτήματα άλλης μάρκας, χάνετε κάθε δικαίωμα να απαιτήσετε την προστασία και τα πλεονεκτήματα που περιέχονται μέσα στην εγγύηση.

Ο κατασκευαστής δεν μπορεί να θεωρηθεί υπεύθυνος για βλάβες που προκύπτουν από λανθασμένη χρήση ή αμέλεια των υποδείξεων ασφαλείας.

### **Απόρριψη της παλιάς συσκευής**

► Αχρηστεύετε τις κλειδαριές των πορτών, όταν απορρίπτετε ή αποσύρετε παλιά πλυντήρια ρούχων. Έτσι, προφυλάσσετε τα μικρά παιδιά που παίζουν από το να κλειστούν μέσα θέτοντας σε κίνδυνο τη ζωή τους.

### Αξιοποίηση της συσκευασίας

Η συσκευασία προστατεύει τη συσκευή από τυχόν ζημιές κατά τη μεταφορά της. Τα υλικά συσκευασίας έχουν επιλεγεί με ειδικά κριτήρια, που υποστηρίζουν τον οικολογικό παράγοντα και την τεχνολογία ανακύκλωσης απορριμμάτων.

Αυτά τα υλικά μην τα πετάτε στα σκουπίδια, αλλά στον πιο κοντινό σας χώρο συγκέντρωσης απορριμμάτων προς ανακύκλωση.

### Αξιοποίηση της παλιάς συσκευής

Οι ηλεκτρικές και ηλεκτρονικές συσκευές περιέχουν συχνά πολύτιμα υλικά. Περιέχουν επίσης συγκεκριμένα υλικά, μείγματα και συστατικά στοιχεία τα οποία ήταν απαραίτητα για τη λειτουργία και την ασφάλειά τους. Στα οικιακά απορρίμματα καθώς και με ακατάλληλη μεταχείριση μπορεί ν' αποτελέσουν κίνδυνο για τη δημόσια υγεία και το περιβάλλον. Σε καμία περίπτωση μην πετάξετε την παλιά συσκευή σας μαζί με τα οικιακά απορρίμματα.

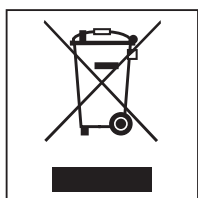

Αντ' αυτού χρησιμοποιήστε τους ειδικούς χώρους αποκομιδής για την παράδοση και αξιοποίηση των ηλεκτρικών και ηλεκτρονικών συσκευών που διατίθενται από τον δήμο ή την κοινότητα, από τα εμπορικά καταστήματα ή από την εταιρεία Miele. Για το σβήσιμο οποιωνδήποτε προσωπικών σας στοιχείων που τυχόν υπάρχουν στην παλιά συσκευή που θα παραδώσετε, είστε εκ του νόμου εσείς οι ίδιοι υπεύθυνοι. Φροντίστε, ώστε μέχρι την αποκομιδή της συσκευής, να φυλάσσεται αυτή μακριά από μικρά παιδιά.



### Εξοικονόμηση ενέργειας

#### **Κατανάλωση ενέργειας και νερού**

- Χρησιμοποιείτε το **μέγιστο** επιτρεπόμενο φορτίο κάθε προγράμματος πλύσης.  
Έτσι η κατανάλωση ενέργειας και νερού σε σχέση με την ποσότητα των ρούχων είναι στα χαμηλότερα επίπεδα.

#### **Απορρυπαντικά**

- Μην χρησιμοποιείτε μεγαλύτερη ποσότητα απορρυπαντικού από αυτήν που αναφέρει η συσκευασία του.
- Σε μικρότερα φορτία μειώνετε την ποσότητα απορρυπαντικού.

#### **Συμβουλή, αν συνεχίσετε με στέγνωμα σε στεγνωτήριο**

- Για εξοικονόμηση ενέργειας κατά το στέγνωμα επιλέγετε τον μεγαλύτερο δυνατό αριθμό στροφών στυψίματος του εκάστοτε προγράμματος πλύσης.

## Περιγραφή συσκευής

---

### Περιγραφή συσκευής

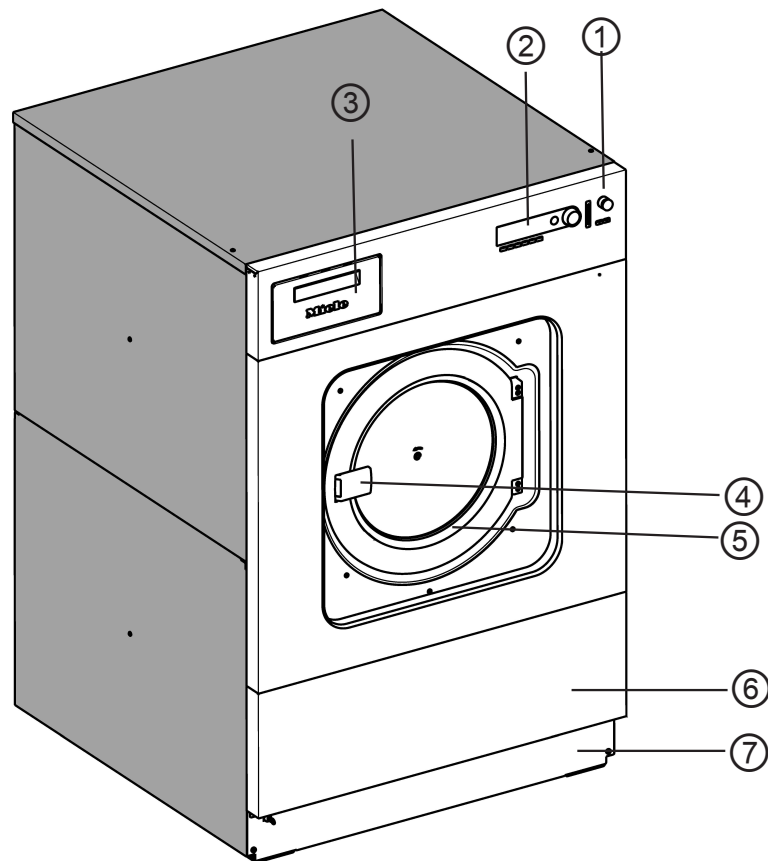

- ① **Διακόπτης ασφαλείας**  
Με το πάτημα του κόκκινου διακόπτη η συσκευή απενεργοποιείται.
- ② **Πίνακας χειρισμού**
- ③ **Θήκη απορρυπαντικού**  
Ανοίξτε το κλαπέτο τραβώντας από τη λαβή.
- ④ **Λαβή πόρτας**  
Για την προστασία της λειτουργίας ασφαλείας του κλείστρου, η λαβή της πόρτας διαθέτει ασφάλεια έναντι υπερβολικής έλξης.
- ⑤ **Πόρτα**  
Ανοίξτε την πόρτα τραβώντας από τη λαβή. Μην ανοίγετε ποτέ την πόρτα με τη βία.
- ⑥ **Κλαπέτο συναρμολόγησης**
- ⑦ **Μετόπη σοβατεπί**

## Πίνακας χειρισμού



### ① Οθόνη

1	Ανθεκτικό	90 °C
2	Χρωματιστά	60 °C
3	Χρωματιστά εντατικό	60 °C

Μετά την ενεργοποίηση εμφανίζεται σύντομα η ένδειξη καλωσορίσματος και, στη συνέχεια, η λίστα προγραμμάτων. Το πρόγραμμα που ξεκίνησε τελευταίο εμφανίζεται ενεργό.

### ② Πλήκτρα λειτουργιών

Τα έξι πλήκτρα κάτω από την οθόνη αποτελούν τα πλήκτρα λειτουργιών. Ανάλογα με την κατάσταση της συσκευής στα πλήκτρα αυτά αντιστοιχίζονται συγκεκριμένες λειτουργίες. Οι λειτουργίες αυτές εμφανίζονται ως ενεργές στην οθόνη μόλις πατηθούν τα πλήκτρα. Αν έχει προηγηθεί αναπρογραμματισμός σε «Απευθείας αντιστοίχιση πλήκτρων», τα πρώτα έξι προγράμματα της λίστας προγραμμάτων μπορούν να επιλεγούν απευθείας μέσω των πλήκτρων 1-6.

### ③ Πλήκτρο έναρξης

Ο περιμετρικός φωτισμός αναβοσβήνει όταν ένα επιλεγμένο πρόγραμμα είναι έτοιμο για εκκίνηση. Μόλις το πλήκτρο πατηθεί, το επιλεγμένο πρόγραμμα ξεκινά. Μετά την έναρξη ενός προγράμματος μπορεί με το πάτημα του συγκεκριμένου πλήκτρου να εμφανιστεί το περιεχόμενο της οθόνης όπως πριν από την έναρξη του προγράμματος.

### ④ Οπτική θύρα επικοινωνίας PC

Με ένα λογισμικό υπολογιστή μπορεί να πραγματοποιηθεί μεταφορά δεδομένων από το σύστημα ελέγχου στον υπολογιστή και αντίστροφα. Η σύνδεση πραγματοποιείται μέσω της οπτικής θύρας επικοινωνίας που βρίσκεται μπροστά, στον πίνακα χειρισμού.

### ⑤ Περιστροφικός επιλογέας

Με την περιστροφή του εξωτερικού δακτυλίου τα πεδία επιλογής οθόνης και καταχώρισης ενεργοποιούνται για την πραγματοποίηση αλλαγών ή επιβεβαιώνονται μετά από αλλαγές.

### ⑥ Μονάδα ανάγνωσης κάρτας

Όταν εισάγεται μια κάρτα, η πλύση μπορεί να εκτελεστεί με τα προγράμματα που υπάρχουν αποθηκευμένα στην κάρτα. Τοποθετήστε την κάρτα προς τη φορά του βέλους.

### ⑦ Διακόπτης I «Λειτουργία»

Ενεργοποίηση συσκευής

### ⑧ Διακόπτης 0 «Διακοπή»

Απενεργοποίηση συσκευής

## Περιγραφή συσκευής

---

### ⑨ Διακόπτης απενεργοποίησης ασφαλείας

Χρήση μόνο σε περίπτωση κινδύνου. Με το πάτημα του κόκκινου διακόπτη η συσκευή απενεργοποιείται. Μετά την εξάλειψη του κινδύνου, ο διακόπτης απασφαλίζεται με περιστροφή προς τα δεξιά. Πρέπει να πατηθεί εκ νέου το πλήκτρο «ΕΝΑΡΞΗ» για να συνεχιστεί το πρόγραμμα που είχε διακοπεί.

### Πλήκτρα λειτουργίας

Με το πάτημα του πλήκτρου η λειτουργία ενεργοποιείται, ενώ αν το πλήκτρο πατηθεί εκ νέου, η επιλογή της λειτουργίας καταργείται.

#### Διακοπή/Λήξη

Το δεξί πλήκτρο λειτουργίας χρησιμοποιείται μετά την έναρξη του προγράμματος ως πλήκτρο τερματισμού.

Μετά το πάτημα του πλήκτρου το επιλεγμένο πρόγραμμα σταματά ή ένα ήδη σταματημένο πρόγραμμα τερματίζεται.

#### + μπλοκ+

Το αντίστοιχο μπλοκ προγράμματος (π.χ. Πρόπλυση) προστίθεται στο πρόγραμμα.

#### stop κολληρίσματος

Για να κολληριστούν τα ρούχα, πατήστε το πλήκτρο.

#### stop στυψίματος

Για να μην γίνει στύψιμο στο τέλος της πλύσης, πατήστε το πλήκτρο.

#### ρυθμίσεις

Με πάτημα του πλήκτρου μπορεί να αλλάξει προσωρινά η γλώσσα στην οθόνη.

#### ημ/ία και ώρα έναρξης

Με πάτημα του πλήκτρου πριν από την έναρξη του προγράμματος εμφανίζεται στην οθόνη μια υπόδειξη ότι μπορεί να επιλεγεί χρόνος έναρξης.

### **i** Πληροφορία

Με πάτημα του πλήκτρου εμφανίζονται στην οθόνη πληροφορίες για το πρόγραμμα.

#### Εκροή νερού

#### χειροκίνητες ρυθμίσεις

Βλ. Οδηγίες προγραμματισμού

#### →→ προσπέρ. φάσης προγρ.

Μπορείτε να προσπεράσετε το τρέχον πρόγραμμα ή να επαναλάβετε συγκεκριμένα μπλοκ προγράμματος.

#### πίσω

Επιστροφή στην προηγούμενη σελίδα οθόνης.

#### ▼/▲ Υπόδειξη για την επόμενη/προηγούμενη σειρά

#### Αποθήκευση

Βλ. Οδηγίες προγραμματισμού

#### Κλειδωμένο πρόγραμμα

Αν έχει ήδη παρέλθει 1 λεπτό από την έναρξη ενός κλειδωμένου προγράμματος, το πρόγραμμα δεν μπορεί πλέον να σταματήσει ή να διακοπεί με το πλήκτρο τερματισμού.

#### Ξεκλειδωμένο πρόγραμμα

#### δοσομέτρηση

#### Δοσομέτρηση απενεργοποιημένη

#### Δεδομένα λειτουργίας

## Περιγραφή συσκευής

### +i+ Μηδενισμός (αντιστάθμιση απόβαρου)

Αν η ένδειξη φορτίου με κενό κάδο δεν είναι «00,0», πατήστε το πλήκτρο.

### ⌚ Μεταφορά δεδομένων

### Κάρτα προγραμμάτων για τον ιδιοκτήτη

Σε αυτήν την κάρτα δεν υπάρχουν ήδη αποθηκευμένα προγράμματα. Στις οδηγίες προγραμματισμού μπορείτε να δείτε πώς μεταφέρονται δεδομένα από τη μονάδα ελέγχου στην κάρτα.

Εάν πριν από την έναρξη προγράμματος τοποθετηθεί μία κάρτα προγραμμάτων στη μονάδα ανάγνωσης κάρτας, το σύστημα ελέγχου της συσκευής δεν έχει πλέον πρόσβαση στην εσωτερική μνήμη προγραμμάτων. Πραγματοποιείται ανάγνωση του περιεχομένου της κάρτας, το οποίο εμφανίζεται στην οθόνη ως λίστα προγραμμάτων με την υπόδειξη λειτουργία με κάρτα.

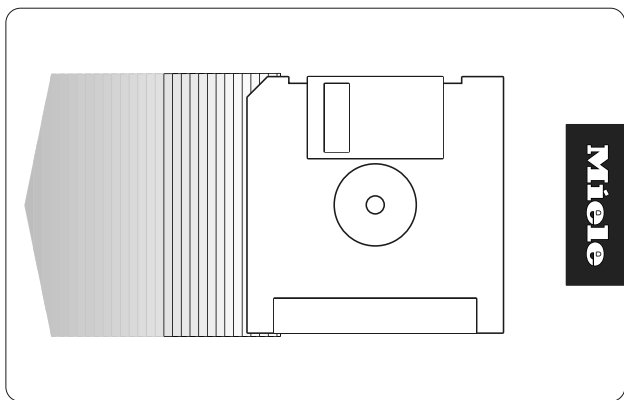

Στην κάρτα μπορούν να αποθηκευτούν 30 προγράμματα κατά μέγιστο σε 6 μπλοκ. Μπορείτε να γράψετε στην πίσω πλευρά της κάρτας.

## Πρώτη έναρξη λειτουργίας

⚠ Η πρώτη έναρξη λειτουργίας του πλυντηρίου ρούχων πρέπει να πραγματοποιείται αποκλειστικά από το Miele Service ή από εξουσιοδοτημένο εμπορικό αντιπρόσωπο.

- Ανοίξτε τις βαλβίδες απομόνωσης νερού ή/και ατμού στον χώρο εγκατάστασης.
- Ενεργοποιήστε τον κεντρικό διακόπτη (στον χώρο εγκατάστασης).
- Με το πλήκτρο I «Λειτουργία» θέστε σε λειτουργία τη συσκευή.



Στην οθόνη εμφανίζεται η ένδειξη καλωσορίσματος

1	Ανθεκτικά	90 °C
2	Χρωματιστά	60 °C
3	Χρωματιστά εντατικό	60 °C

και στη συνέχεια η λίστα προγραμμάτων (το πρόγραμμα που ξεκίνησε τελευταίο εμφανίζεται ενεργό).

Με περιστροφή του περιστροφικού επιλογέα μπορεί να επιλεγεί ένα πρόγραμμα και να ξεκινήσει αμέσως με το πάτημα του πλήκτρου «ΕΝΑΡΞΗ».

## Προετοιμασία ρούχων

### Άδειασμα τσέπων

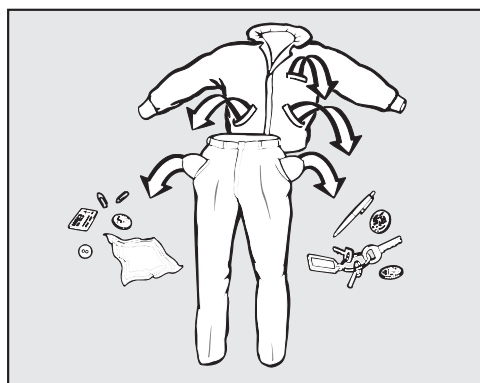

- Αδειάστε όλες τις τσέπες.

⚠ Ζημιές από ξένα αντικείμενα.  
Καρφιά, κέρματα, συνδετήρες κ.λπ. μπορεί να καταστρέψουν ρούχα και μέρη της συσκευής.  
Ελέγχετε τα ρούχα πριν από το πλύσιμο για ξένα αντικείμενα τα οποία και αφαιρείτε.

# Πλύση

## Φορτία

(στεγνά ρούχα)

	PW 6241	PW 6321
<b>1</b> Ανθεκτικά 90°C		
<b>2</b> Χρωματιστά 60°C		
<b>3</b> Χρωματιστά 60°C Εντατικό	έως 24 kg	έως 32 kg
<b>4</b> Χρωματιστά 30°C		
<b>5</b> Χρωματιστά 30°C Εντατικό		
<b>6</b> Χρωματιστά Eco σύντομο		
<b>7</b> Ευαίσθητα 60°C		
<b>8</b> Ευαίσθητα 60°C Εντατικό	έως 12 kg	έως 16 kg
<b>9</b> Ευαίσθητα 30°C		
<b>10</b> Ευαίσθητα 30°C Εντατικό		
<b>11</b> Λεπτά ρούχα		
<b>12</b> Μάλλινα 30°C	έως 9,6 kg	έως 12,8 kg
<b>13</b> Μάλλινα για πλύσιμο στο χέρι 30°C		

Πληροφορίες για το φορτίο άλλων προγραμμάτων θα βρείτε στην αντίστοιχη επισκόπηση προγραμμάτων.

- Τοποθετήστε τα ρούχα.
- Κλείνετε την πόρτα από τη λαβή, μην τη σπρώχνετε με δύναμη.



Προσέχετε να μην μαγκώσουν ρούχα ανάμεσα στην πόρτα και στο άνοιγμα πλήρωσης.



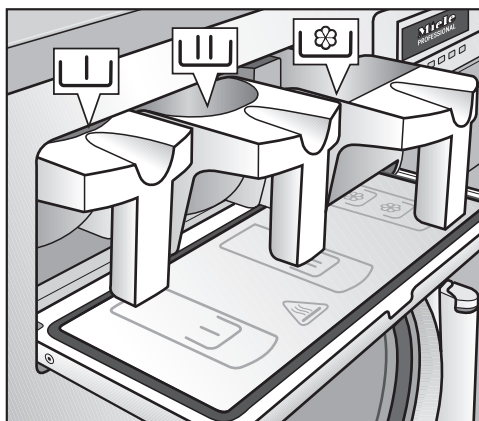

## Πλύση με θήκη απορρυπαντικού

Προσθήκη απορρυπαντικού μέσω της θήκης μαλακτικού

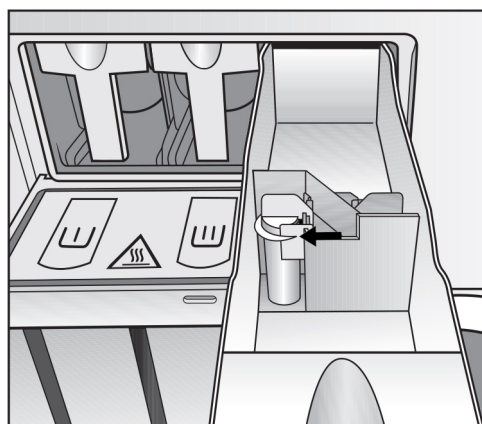

- Για τα βασικά προγράμματα προσθέτετε απορρυπαντικό σε σκόνη για την κύρια πλύση στη θήκη  και, αν επιθυμείτε, απορρυπαντικό για την πρόπλυση στη θήκη , προϊόν φροντίδας στη θήκη .



- Προσθέστε τυχόν άλλα υγρά βοηθητικά προϊόντα πλύσης στην πίσω θήκη  (αν αυτό έχει προγραμματιστεί).

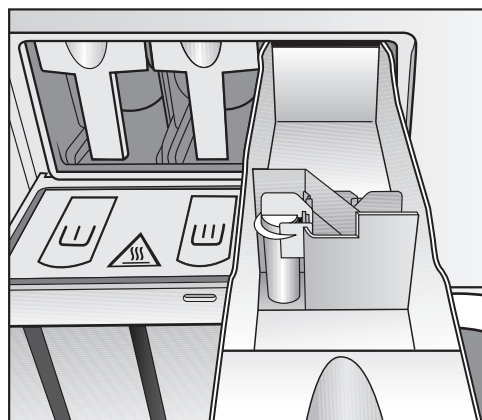

Τα βοηθητικά προϊόντα πλύσης στις θήκες  δεν επιτρέπεται να ξεπερνούν τη σήμανση.

Διαφορετικά, εισέρχονται αμέσως μέσα από το σιφονάκι αναρρόφησης στο περίβλημα του τυμπάνου.

**Λευκαντικό**

Προσθέτετε λευκαντικό μόνο σε ρούχα που η ετικέτα τους φέρει το σύμβολο Δ.

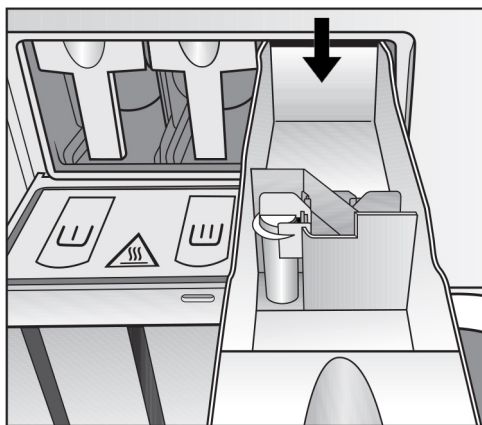

Η προσθήκη υγρού λευκαντικού επιτρέπεται μόνο στην προοριζόμενη για τον σκοπό αυτόν θήκη. Μόνο έτσι διασφαλίζεται ότι το μέσο εγχέεται αυτόματα κατά τον 2ο κύκλο πλύσης. Η προσθήκη υγρού λευκαντικού σε χρωματιστά είναι ασφαλής μόνο αν ο κατασκευαστής του υφάσματος υποδεικνύει στην ετικέτα φροντίδας την αντοχή του χρώματος και επιτρέπει ρητά τη χρήση λευκαντικού.

⚠ Όσο αυξάνεται η χρήση χλωρίου τόσο αυξάνεται και η πιθανότητα πρόκλησης βλαβών στα εξαρτήματα.

### **Χρήση βαφών, προϊόντων ξεβαφής καθώς και καθαριστικών αλάτων**

Οι βαφές, τα προϊόντα ξεβαφής καθώς και τα καθαριστικά αλάτων πρέπει να είναι κατάλληλα για χρήση σε πλυντήρια ρούχων. Τηρείτε οπωσδήποτε τις οδηγίες χρήσης του κατασκευαστή.

### **Δοσολογία απορρυπαντικού**

Η υπερδοσολογία πρέπει κατά κανόνα να αποφεύγεται, καθώς έχει ως αποτέλεσμα την αυξημένη δημιουργία αφρού.

- Μην χρησιμοποιείτε απορρυπαντικά που παράγουν πολύ αφρό.
- Λάβετε υπόψη τις οδηγίες του παρασκευαστή του απορρυπαντικού.

Η δοσολογία εξαρτάται από:

- την ποσότητα των ρούχων
- τη σκληρότητα νερού
- τον βαθμό λερώματος των ρούχων

### **Ποσότητα δοσομέτρησης**

Λάβετε υπόψη τη σκληρότητα νερού και τις οδηγίες του κατασκευαστή του απορρυπαντικού.

**Σκληρότητα νε-  
ρού**

το εύρος σκλη- ρότητας	Χαρακτηριστικά νερού	Συνολική σκληρότητα σε mmol/l	Γερμανικός βαθμός σκλη- ρότητας °d
I	μαλακό	0-1,3	0-7
II	μεσαίο	1,3-2,5	7-14
III	σκληρό	2,5-3,8	14-21
IV	πολύ σκληρό	πάνω από 3,8	πάνω από 21

Αν δεν γνωρίζετε τη σκληρότητα, μπορείτε να ενημερωθείτε από την τοπική εταιρεία ύδρευσης.

## Επιλογή προγράμματος

- Επιλέξτε ένα πρόγραμμα (π.χ. Πρόγραμμα 1 Ανθεκτικά) περιστρέφοντας τον περιστροφικό επιλογέα.

Στην οθόνη εμφανίζονται (π.χ.) οι εξής ενδείξεις:

18	Extra αποχέτευση	
1	Ανθεκτικά	90°C
2	Χρωματιστά	60°C

## Επιλογή των πρόσθετων λειτουργιών πρόπλυση, stop κολλαρίσματος ή stop στυψίματος

- Πιέστε το εσωτερικό κουμπί του περιστροφικού επιλογέα για να επιβεβαιώσετε το επιλεγμένο πρόγραμμα.

Στην οθόνη εμφανίζονται π.χ. οι εξής ενδείξεις:

1	Ανθεκτικά	24,0 / 24,0 kg
90°C	Κύρια πλύση	
	Ξέβγαλμα	1100 rpm

- Αν το θέλετε, προσθέστε το μπλοκ προγράμματος «πρόπλυση» πατώντας το πλήκτρο λειτουργίας «Block+».

Με το πάτημα του πλήκτρου λειτουργίας «Block+» εμφανίζονται στην οθόνη οι εξής ενδείξεις:

1	Ανθεκτικά	24,0 / 24,0 kg
40°C	πρόπλυση	
90°C	Κύρια πλύση	1100 rpm

Το πεδίο «» εμφανίζεται ενεργό.

Πατώντας ξανά το πλήκτρο μπορείτε να καταργήσετε την επιλογή της λειτουργίας.

Για να κολλαριστούν τα ρούχα, πατήστε το πλήκτρο «stop κολλαρίσματος».

Για να μην γίνει στύψιμο στο τέλος της πλύσης, πατήστε το πλήκτρο «stop στυψίματος».

Αν δεν απαιτούνται περαιτέρω αλλαγές στο πρόγραμμα:

- Πατήστε το πλήκτρο «ΕΝΑΡΞΗ» για να ξεκινήσει το πρόγραμμα πλύσης.

## Αλλαγές πριν την έναρξη προγράμματος

Πριν από την έναρξη του προγράμματος μπορούν να γίνουν αλλαγές π.χ. στο φορτίο, στη θερμοκρασία ή στον αριθμό στροφών στυψίματος:

### Χωρητικότητα, βάρος

Πριν από την έναρξη του προγράμματος μπορείτε να καταχωρίσετε το αντίστοιχο μέγεθος φορτίου.



- Περιστρέψτε τον περιστροφικό επιλογέα για να εμφανιστεί το πεδίο καταχώρισης «Φορτίο» και επιβεβαιώστε την επιλογή σας πιέζοντας τον περιστροφικό επιλογέα.
- Περιστρέψτε τον περιστροφικό επιλογέα για να αλλάξετε το φορτίο και επιβεβαιώστε την επιλεγμένη τιμή πιέζοντας τον περιστροφικό επιλογέα.

### Θερμοκρασία

Η θερμοκρασία μπορεί να ρυθμιστεί πριν από την έναρξη του προγράμματος σε βήματα του 1°C από κρύο, σε εύρος μεταξύ 15 και 95°C.

- Περιστρέψτε τον περιστροφικό επιλογέα για να εμφανιστεί το πεδίο «Θερμοκρασία» (π.χ. 40°C για την πρόπλυση) και επιβεβαιώστε την επιλογή σας πιέζοντας τον περιστροφικό επιλογέα.



- Περιστρέψτε τον περιστροφικό επιλογέα για να αλλάξετε τη θερμοκρασία και επιβεβαιώστε την επιλεγμένη τιμή πιέζοντας τον περιστροφικό επιλογέα.

### Ταχύτητα στροφών

σε βήματα των 25 σ.α.λ. από 0, 300 έως και 1100 (PW 6241) ή 1000 σ.α.λ. (PW 6321).

- Περιστρέψτε τον περιστροφικό επιλογέα για να επιλέξετε το πεδίο «Ταχύτητα περιστροφής» (1000 σ.α.λ. για το τελικό στύψιμο) και επιβεβαιώστε την επιλογή σας πιέζοντας τον περιστροφικό επιλογέα.



## Πλύση

- Αλλάξτε την ταχύτητα περιστροφής περιστρέφοντας τον περιστροφικό επιλογέα και επιβεβαιώστε τη ρύθμιση πιέζοντας τον περιστροφικό επιλογέα.

### Μέγιστες ταχύτητες στροφών

PW 6241	PW 6321
1100 σ.α.λ.	1000 σ.α.λ.

Πατήστε το πλήκτρο «ΕΝΑΡΞΗ» για να ξεκινήσει το πρόγραμμα πλύσης.

### Έναρξη προγράμματος

- Πατήστε το πλήκτρο «ΕΝΑΡΞΗ».

Το πρόγραμμα πλύσης ξεκινά.

Μετά την έναρξη του προγράμματος, στην οθόνη προβάλλεται η διαδικασία του προγράμματος.



Στη 2η σειρά, εδώ Πρόπλυση, εμφανίζεται επίσης η τρέχουσα θερμοκρασία του νερού πλύσης.



Μόλις ολοκληρωθεί το μπλοκ προγράμματος Πρόπλυση, εμφανίζεται στη δεύτερη σειρά το μπλοκ προγράμματος Κύρια πλύση με την τρέχουσα θερμοκρασία νερού πλύσης. Από κάτω εμφανίζεται το ακόλουθο μπλοκ προγράμματος, εδώ ξέβγαλμα 1.

**Χρήσιμη συμβουλή:** Στην ένδειξη προγράμματος, δεξιά στην οθόνη, εμφανίζεται η ώρα λήξης του προγράμματος.

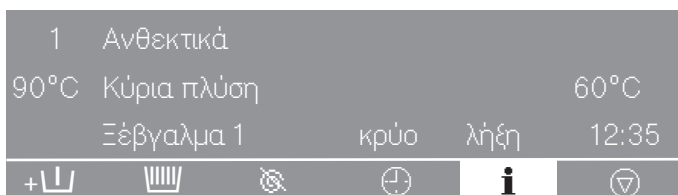

- Πατήστε το πλήκτρο **i** «Πληροφορία».

Στην οθόνη εμφανίζονται περισσότερες πληροφορίες σχετικά με το πρόγραμμα πλύσης όπως π.χ.:

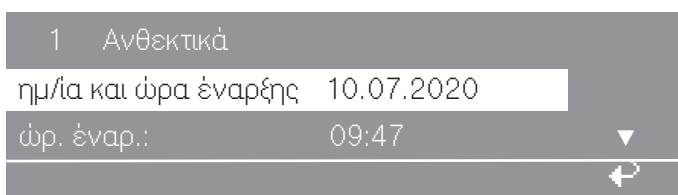

χρόν. μετά την έναρξη	0h 23 min
υπόλοιπος χρόνος	0h 11 min
χρόν. μετά την έναρξη	0h 23 min
↶	
υπόλοιπος χρόνος :	0h 11 min
επανάληψη :	όχι
στάδιο 3 :	ξέβγαλμα
μπλοκ 2 :	2. Ξέβγαλμα
βήμα προγραμματισμού	χρόνος πλύσης 1
τρέχουσα στάθμ. νερού	22 mm
τελική στάθμη	60 mm
τρέχουσα θερμοκρασία	35 °C
τελική :	60 °C
1 Ανθεκτικά	
στροφές:	40 rpm
ρυθμός :	12 / 3
↶	

- Πατήστε το πλήκτρο  «πίσω».

Στην οθόνη προβάλλεται εκ νέου η πορεία εκτέλεσης του προγράμματος.

## Άνοιγμα της πόρτας μετά τη λήξη του προγράμματος

Κατά τη λήξη του προγράμματος, εφόσον έχει ακινητοποιηθεί ο κάδος και δεν υπάρχει νερό μέσα στη συσκευή, στην οθόνη εμφανίζονται (π.χ.) οι εξής ενδείξεις:

1 Ανθεκτικά
λήξη προγράμματος
μπορείτε να ανοίξετε την πόρτα
⊖    🚪    ↶

Ταυτόχρονα ακούγεται για 5 δευτερόλεπτα ένα ηχητικό σήμα κατά τη λήξη του προγράμματος.

- Για να ανοίξετε την πόρτα, τραβήξτε τη λαβή.
- Ανοίξτε την πόρτα τραβώντας από τη λαβή.

**Μην ανοίγετε ποτέ την πόρτα με τη βία!**

Αν η πόρτα δεν ανοίγει, πιέστε την προς τα μέσα και προσπαθήστε ξανά να τραβήξετε τη λαβή.

- Αφαιρέστε τα ρούχα.

## Πλύση

### Διαδικασία διακοπής προγράμματος κατά τη λειτουργία

Αν το πρόγραμμα διακοπεί με νερό στη συσκευή ή κατά τη διάρκεια του στυψίματος, στην οθόνη εμφανίζονται π.χ. οι παρακάτω ενδείξεις:

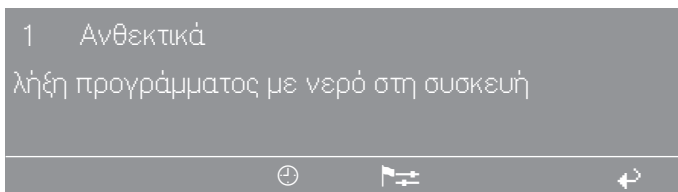

ή

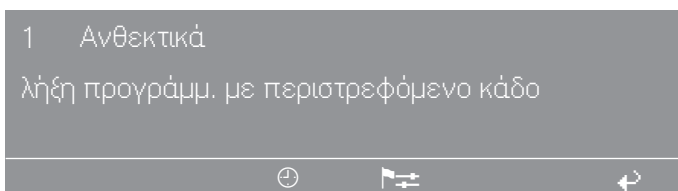

Η πόρτα είναι κλειδωμένη.

Μην προσπαθήσετε να ανοίξετε την πόρτα με τη βία.

- Πατήστε το πλήκτρο λειτουργίας  «αποχέτευση νερού» ή επιλέξτε το πρόγραμμα Πρόσθετο Στύψιμο και πατήστε το πλήκτρο «ΕΝΑΡΞΗ».

- Ανοίξτε την πόρτα μετά τη λήξη του προγράμματος.

Αν δεν προβλέπονται περαιτέρω προγράμματα πλύσης:

- Απενεργοποιήστε τη συσκευή με το πλήκτρο 0 «Διακοπή λειτουργίας».
- Απενεργοποιήστε τον γενικό διακόπτη (στον χώρο εγκατάστασης).
- Κλείστε τις βαλβίδες απομόνωσης νερού και ατμού στον χώρο εγκατάστασης.



### Λειτουργία με κάρτα προγραμμάτων

Οι κάρτες, στις οποίες υπάρχει αποθηκευμένο **τουλάχιστον ένα** πρόγραμμα, αντιστοιχούν σε συγκεκριμένο τύπο συσκευής. Οι κενές κάρτες μπορούν να χρησιμοποιηθούν γενικά.

- Ενεργοποιήστε τη συσκευή με το πλήκτρο I «Λειτουργία».

Εμφανίζεται η ένδειξη καλωσορίσματος.

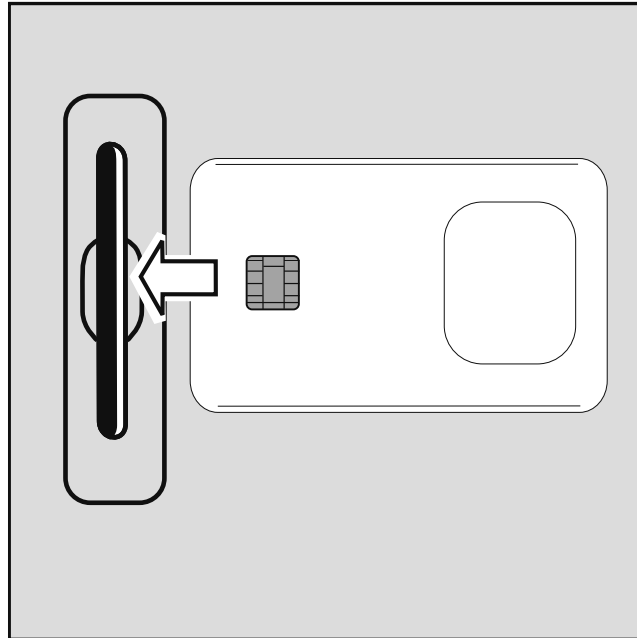

- Εισαγάγετε την κάρτα.

Στην οθόνη εμφανίζονται τα προγράμματα που υπάρχουν αποθηκευμένα στην κάρτα.

λειτουργία με κάρτα		
17	Μάσκες	45 °C
18	Ευαίσθητα	60 °C

- Επιλέξτε ένα πρόγραμμα περιστρέφοντας τον περιστροφικό επιλογέα. Πιέστε τον περιστροφικό επιλογέα για να επιβεβαιώσετε το πρόγραμμα.
- Επιλέξτε το πρόγραμμα που εμφανίζεται ενεργό πιέζοντας τον περιστροφικό επιλογέα.
- Πατήστε το πλήκτρο «ENAPΞH».

Το πρόγραμμα εκτελείται.

Αφού πατήσετε το πλήκτρο «ENAPΞH», μπορείτε να αφαιρέσετε την κάρτα από τη μονάδα ανάγνωσης κάρτας. Μετά το τέλος του προγράμματος, το πρόγραμμα διαγράφεται.

Μην τοποθετείτε στη σχισμή άλλα αντικείμενα πέραν της κάρτας.

Εάν η κάρτα τοποθετηθεί ανάποδα, εμφανίζεται στην οθόνη το εξής μήνυμα:

## Πλύση κατά τη λειτουργία με κάρτα προγραμμάτων

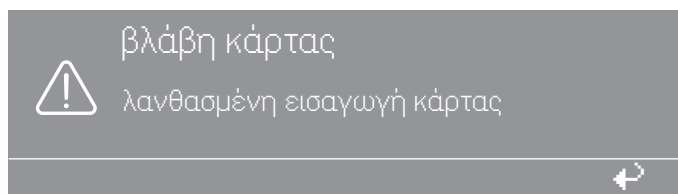

- Εισαγάγετε την κάρτα σωστά στη μονάδα ανάγνωσης κάρτας.

Εάν πρόκειται για κάρτα, η οποία δεν ταιριάζει στον συγκεκριμένο τύπο συσκευής, εμφανίζεται στην οθόνη το εξής μήνυμα:

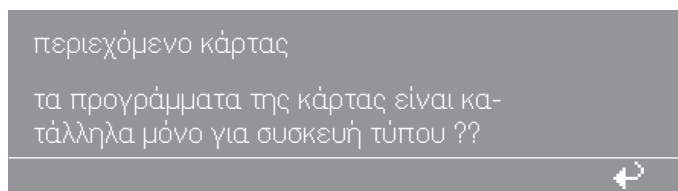

- Τοποθετήστε μια κάρτα που είναι κατάλληλη για τον συγκεκριμένο τύπο συσκευής.

### Λειτουργία με κατηγοριοποίηση ιματισμού

Για κατηγορίες ιματισμού που απαιτούν ειδικό πρόγραμμα πλύσης διατίθεται μια κάρτα προγραμμάτων στην οποία υπάρχει αποθηκευμένο μόνο το πρόγραμμα που αντιστοιχεί στη συγκεκριμένη κατηγορία ιματισμού.

Στο επίπεδο ρυθμίσεων ιδιοκτήτη μπορείτε να ενεργοποιήσετε τη λειτουργία κατηγοριοποίησης ιματισμού μέσω του στοιχείου μενού κατηγοριοποίηση ιματισμού.

Όταν το στοιχείο μενού κατηγοριοποίηση ιματισμού είναι ενεργοποιημένο, το σύστημα ελέγχου αποδέχεται μόνο κάρτες στις οποίες υπάρχει αποθηκευμένο ένα πρόγραμμα κατηγοριοποίησης ιματισμού. Δεν ενεργοποιούνται πλέον τα προγράμματα που υπάρχουν αποθηκευμένα στη συσκευή.

### Προσωρινή αλλαγή γλώσσας

Πριν από την έναρξη προγράμματος μπορεί να αλλάξει προσωρινά η γλώσσα οθόνης μέσω του συμβόλου με τη σημαία.

5 λεπτά μετά τη λήξη του προγράμματος και εφόσον ανοίξει η πόρτα, γίνεται επαναφορά της ρύθμισης της γλώσσας.

1	Ανθεκτικά	90°C
2	Χρωματιστά	60°C
3	Χρωματιστά εντατικό	60°C

- Πατήστε το πλήκτρο λειτουργίας .

Στην οθόνη εμφανίζονται οι εξής ενδείξεις:



- Επιβεβαιώστε το στοιχείο μενού γλώσσα πιέζοντας τον περιστροφικό επιλογέα.



- Για να επιλέξετε τη γλώσσα που επιθυμείτε, περιστρέψτε τον περιστροφικό επιλογέα.

Η επιλεγμένη γλώσσα εμφανίζεται ενεργή.

- Πιέστε τον περιστροφικό επιλογέα για να επιβεβαιώσετε τη νέα γλώσσα οθόνης.

Η οθόνη εμφανίζεται πλέον με τη γλώσσα που έχει επιλεγεί.

### Ημερομηνία και ώρα έναρξης

Αν θέλετε να ορίσετε ημερομηνία και ώρα έναρξης για ένα πρόγραμμα, τότε μπορείτε μέσω του πλήκτρου λειτουργίας ⏸ «Ημερομηνία και ώρα έναρξης» να μετατοπίσετε αργότερα το χρονικό σημείο έναρξης της πλύσης.

Ρύθμιση ημερομηνίας και ώρας έναρξης

- Επιλέξτε το πρόγραμμα πλύσης.

Μετά την επιλογή προγράμματος εμφανίζονται στην οθόνη (π.χ.) οι εξής ενδείξεις:

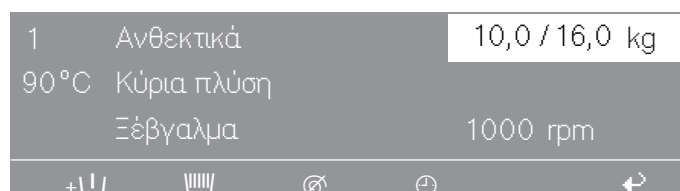

- Πατήστε το πλήκτρο λειτουργίας ⏸ «Ημερομηνία και ώρα έναρξης».

Στην οθόνη εμφανίζονται (π.χ.) οι εξής ενδείξεις:

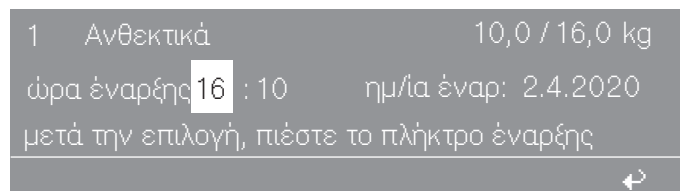

Εμφανίζονται πάντα η τρέχουσα ώρα και ημερομηνία. Επισημαίνεται το πεδίο καταχώρισης για τις ώρες.

- Επιλέξτε την ώρα πιέζοντας τον περιστροφικό επιλογέα. Περιστρέφοντας τον περιστροφικό επιλογέα μπορείτε να αλλάξετε την ώρα. Για να την επιβεβαιώσετε, πιέστε τον περιστροφικό επιλογέα.
- Περιστρέφοντας τον περιστροφικό διακόπτη επιλέξτε το πεδίο «Λεπτά» και επιβεβαιώστε. Περιστρέψτε για να αλλάξετε την ώρα, και πιέστε για να την επιβεβαιώσετε.
- Περιστρέφοντας τον περιστροφικό διακόπτη επιλέξτε το πεδίο καταχώρισης «Ημέρα έναρξης» και επιβεβαιώστε. Περιστρέψτε για να αλλάξετε την ημέρα, και πιέστε για να την επιβεβαιώσετε.
- Αν χρειάζεται, αλλάξτε τον μήνα και το έτος.
- Μετά τη ρύθμιση της επιθυμητής ημερομηνίας και ώρας έναρξης. Πατήστε το πλήκτρο «ΕΝΑΡΞΗ» έτσι ώστε το πρόγραμμα να ξεκινήσει κατά τη ρυθμισμένη ημερομηνία και ώρα.

Στην οθόνη εμφανίζονται η τρέχουσα ώρα και ημερομηνία και η επιλεγμένη ημερομηνία και ώρα έναρξης.

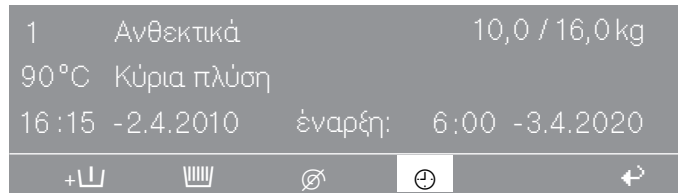

Αν ανοίξει η πόρτα για άλλη μια φορά, τότε πρέπει να πατηθεί εκ νέου το πλήκτρο «ΕΝΑΡΞΗ».

### Ακύρωση της λειτουργίας ρύθμισης ημερομηνίας και ώρας έναρξης

- Πατήστε το πλήκτρο «ημ/ία και ώρα έναρξης» ή το πλήκτρο «πίσω».

Οι αλλαγές δεν αποθηκεύονται.

### Με πρόπλυση

Για πολύ λερωμένα ρούχα μπορείτε πριν από την έναρξη στα κανονικά προγράμματα 1 έως 10 να επιλέξετε τη λειτουργία Πρόπλυση.

- Πατήστε το πλήκτρο «μπλοκ+».

Στην οθόνη εμφανίζεται η ακόλουθη ένδειξη:

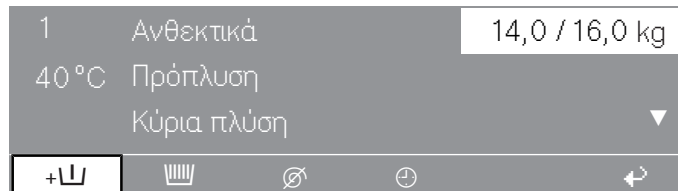

Το πεδίο «» εμφανίζεται ενεργό στην οθόνη.

**Χρήσιμη συμβουλή:** Πατώντας ξανά το πλήκτρο «μπλοκ+» μπορείτε να καταργήσετε εκ νέου την επιλογή της λειτουργίας.

### Προσθήκη μέσω της θήκης μαλακτικού

Το κολλάρισμα μπορεί να επιλεγεί σε όλα τα κανονικά προγράμματα (εκτός από το Πρόσθετο Στύψιμο και την Πρόσθετη Εκροή) πριν από την έναρξη του προγράμματος με το πάτημα του πλήκτρου «stop κολλαρίσματος». Το πεδίο εμφανίζεται ενεργό στην οθόνη.

Πατώντας ξανά το πλήκτρο μπορείτε να καταργήσετε εκ νέου την επιλογή της λειτουργίας.

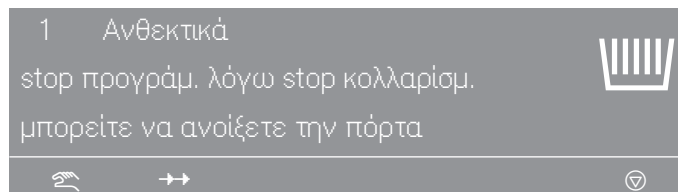

Μόλις επιτευχθεί το βήμα προγράμματος «stop κολλαρίσματος», στην οθόνη αναβοσβήνει η επιλογή stop προγράμ. λόγω stop κολλαρίσμ.. Αφού προετοιμάσετε την κόλλα σύμφωνα με τις οδηγίες του κατασκευαστή, προσθέστε την στο νερό που εισέρχεται μέσω της μπροστινής θήκης μαλακτικού . Αν χρειαστεί, αραιώστε την κόλλα με νερό. Ο χρόνος πλύσης αυξάνεται αυτόματα κατά περίπου 4 λεπτά.

Το πρόγραμμα συνεχίζεται με το πάτημα του πλήκτρου «ΕΝΑΡΞΗ».

## Πρόσθετες λειτουργίες

---

### Απευθείας προσθήκη στον κάδο

Μόλις επιτευχθεί το βήμα προγράμματος «Διακοπή κόλλας», ανοίξτε την πόρτα και προσθέστε την κόλλα που έχετε προετοιμάσει σύμφωνα με τις οδηγίες του κατασκευαστή. Κλείστε την πόρτα. Στην οθόνη εμφανίζεται και πάλι το ακόλουθο μήνυμα:

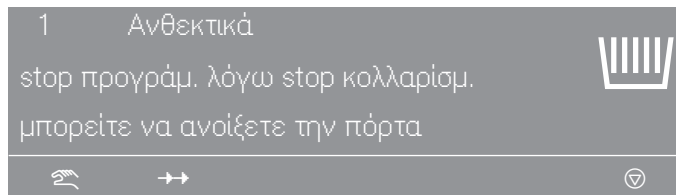

Πατήστε το πλήκτρο «ΕΝΑΡΞΗ» για να συνεχιστεί το πρόγραμμα.

### Χωρίς στύψιμο

Η λειτουργία «stop στυψίματος»  μπορεί να επιλεγεί σε όλα τα κανονικά προγράμματα (εκτός από το Πρόσθετο Στύψιμο) πριν από την έναρξη του προγράμματος.

- Πατήστε το πλήκτρο «stop στυψίματος».

Το πεδίο  εμφανίζεται ενεργό στην οθόνη.

**Χρήσιμη συμβουλή:** Πατώντας ξανά το πλήκτρο μπορείτε να καταργήσετε εκ νέου την επιλογή της λειτουργίας.

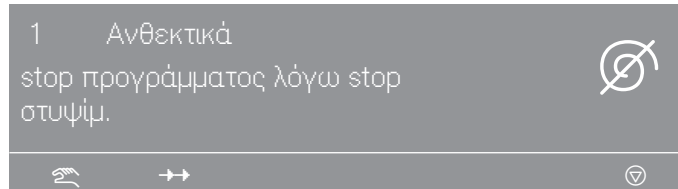

Μόλις επιτευχθεί το σημείο του προγράμματος «stop στυψίματος», στην οθόνη αναβοσβήνει η ένδειξη stop προγράμματος λόγω stop στυψίμ..

- Τερματίστε το πρόγραμμα πατώντας το πλήκτρο  «Διακοπή/Λήξη» χωρίς στύψιμο και με νερό στη συσκευή.

**Χρήσιμη συμβουλή:** Αν το πρόγραμμα πρόκειται να συνεχιστεί με στύψιμο, πατήστε το πλήκτρο «Έναρξη».

### stop προγράμματος

Τερματισμός του προγράμματος.

- Πατήστε το πλήκτρο  «Διακοπή/Λήξη», για να τερματίσετε το πρόγραμμα.

Το πρόγραμμα σταματά.

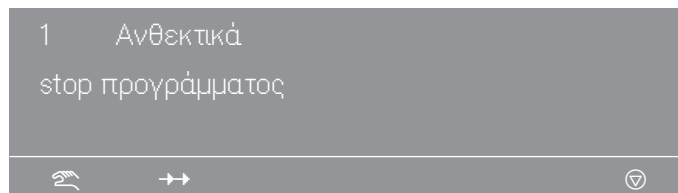

**Χρήσιμη συμβουλή:** Αν το πρόγραμμα πρόκειται να συνεχιστεί, πατήστε το πλήκτρο «ΕΝΑΡΞΗ».

### Διακοπή προγράμματος

Με τον τρόπο που περιγράφεται παρακάτω μπορείτε να διακόψετε το πρόγραμμα.

- Πατήστε το πλήκτρο  «Διακοπή/Λήξη» δύο φορές στη σειρά.

Το πρόγραμμα διακόπτεται.

Αν το πρόγραμμα διακοπεί με νερό στη συσκευή ή κατά τη διάρκεια του στυψίματος, στην οθόνη εμφανίζονται οι παρακάτω ενδείξεις:

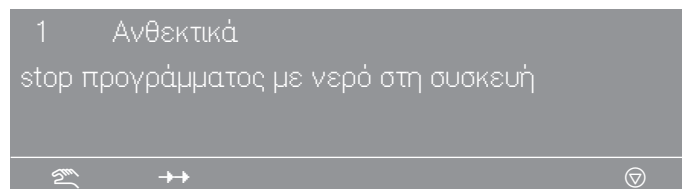

ή

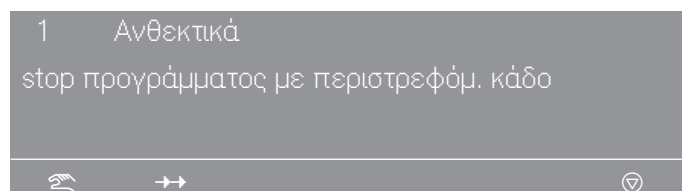

**Χρήσιμη συμβουλή:** Για να μπορέσετε να ανοίξετε την πόρτα, πατήστε το πλήκτρο λειτουργίας  «αποχέτευση νερού» ή επιλέξτε το πρόγραμμα «Extra στύψιμο» και πατήστε το πλήκτρο «ΕΝΑΡΞΗ».

### Διακοπή κλειδωμένων προγραμμάτων

Σε κλειδωμένα προγράμματα δεν είναι πλέον δυνατός ο τερματισμός και η διακοπή του προγράμματος.

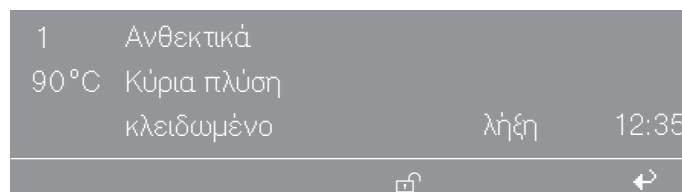

Μόλις γίνει προσπάθεια διακοπής του προγράμματος με το πάτημα του πλήκτρου  «Διακοπή/Λήξη», στην οθόνη εμφανίζεται η κλειδωμένη κατάσταση.

- Πατήστε το πλήκτρο λειτουργίας  «Απασφάλιση» και εισαγάγετε τον κωδικό πρόσβασης.

Μετά την εισαγωγή του κωδικού πρόσβασης εμφανίζονται στην οθόνη οι εξής ενδείξεις:

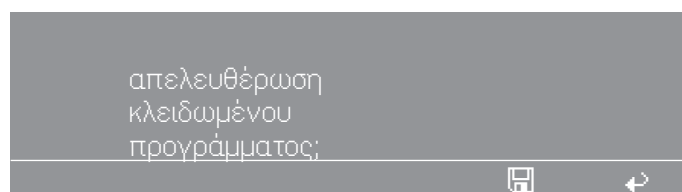

- Πατήστε το πλήκτρο  «Αποθήκευση».



Στην οθόνη εμφανίζεται το κανονικό περιεχόμενο και το πρόγραμμα μπορεί να διακοπεί.

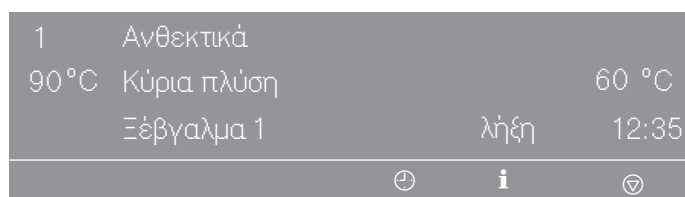



### Προσπέρασμα προγράμματος

Μπορείτε να προσπεράσετε το τρέχον πρόγραμμα ή να επαναλάβετε συγκεκριμένα μπλοκ προγράμματος.

- Πατήστε το πλήκτρο  «Διακοπή/Λήξη».

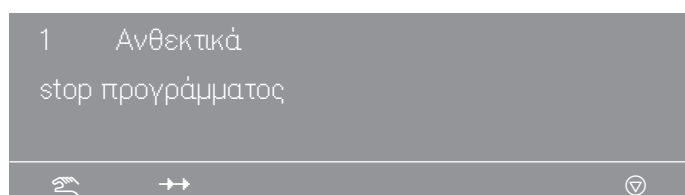
Το πρόγραμμα σταματά.



- Πατήστε το πλήκτρο   «προσπέρ. φάσης προγρ.».

Στην οθόνη εμφανίζεται ο τρέχων κύκλος, το μπλοκ ή το στάδιο προγράμματος.

**Χρήσιμη συμβουλή:** Βλ. επίσης Οδηγίες προγραμματισμού «Δομή προγράμματος».

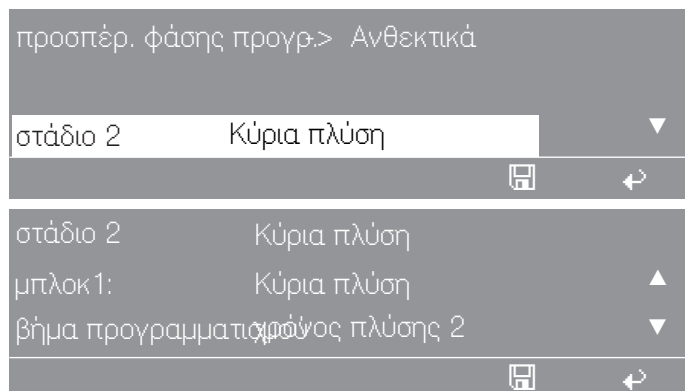

- Περιστρέφοντας τον περιστροφικό επιλογή μεταβείτε στον κύκλο προγράμματος. Για να τον επιβεβαιώσετε, πιέστε τον περιστροφικό επιλογή. Επιλέξτε κύκλο προγράμματος: 1 Πρόπλυση, 2 Κύρια πλύση ή 3 Ξέβγαλμα και επιβεβαιώστε.
- Περιστρέφοντας τον περιστροφικό επιλογή μεταβείτε στο μπλοκ προγράμματος. Για να το επιβεβαιώσετε, πιέστε τον περιστροφικό επιλογή. Επιλέξτε μπλοκ προγράμματος: Πρόπλυση 1-10, Κύρια πλύση 1-10 ή Ξέβγαλμα 1-10 και επιβεβαιώστε.
- Περιστρέφοντας τον περιστροφικό επιλογή μεταβείτε στο στάδιο προγράμματος. Για να το επιβεβαιώσετε, πιέστε τον περιστροφικό επιλογή. Επιλέξτε το επιθυμητό στάδιο προγράμματος και επιβεβαιώστε.

## Πρόσθετες λειτουργίες

---

- Με το πάτημα των πλήκτρων  «Αποθήκευση» και, στη συνέχεια, «ΕΝΑΡΞΗ» εκτελείται το προσπέρασμα προγράμματος.

**Χρήσιμη συμβουλή:** Με το πάτημα του πλήκτρου  «πίσω» πραγματοποιείται μετάβαση σε τερματισμό του προγράμματος και η λειτουργία προσπέρ. φάσης προγρ. δεν εκτελείται.

**Υγρή δοσομέτρηση (προαιρετικό για συσκευές με θήκη απορρυπαντικού)**

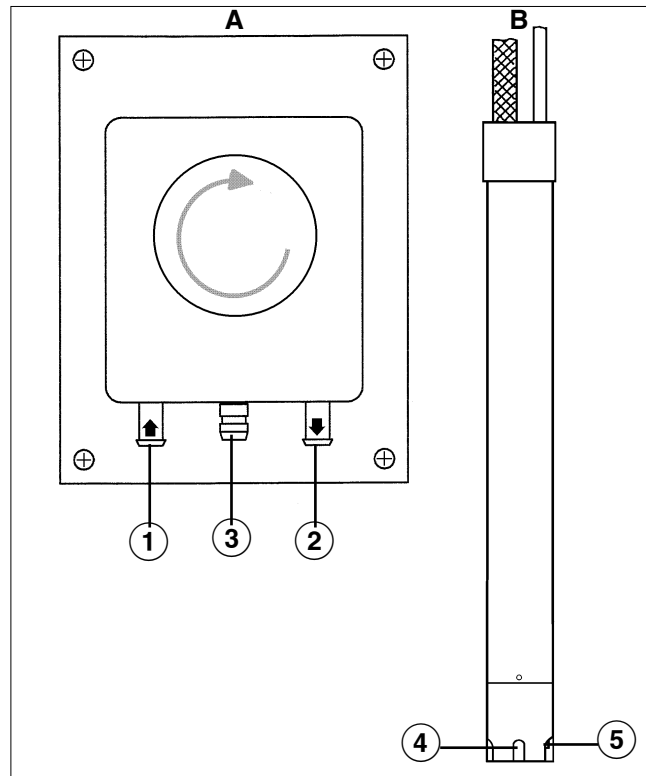

A Δοσομετρική αντλία

B Σωλήνας αναρρόφησης

- ① Υποδοχή σύνδεσης σωλήνα (πλευρά αναρρόφησης)
- ② Υποδοχή σύνδεσης σωλήνα (πλευρά πίεσης)
- ③ Εκροή (σε περίπτωση κοπής σωλήνα)
- ④ Άνοιγμα εισόδου
- ⑤ Ανιχνευτής στάθμης για την ένδειξη «άδειο». Όταν το δοχείο δοσομετρητή αδειάζει, διακόπτεται αυτομάτως η λειτουργία της αντλίας και του πλυντηρίου.

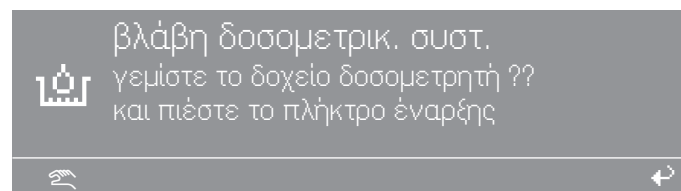

Ταυτόχρονα το πλυντήριο ρούχων υποδεικνύει έλλειψη στο δοσομετρικό μέσο υγρού απορρυπαντικού. Μετά την πλήρωση του δοχείου δοσομέτρησης το πρόγραμμα μπορεί να συνεχιστεί με το πάτημα του πλήκτρου «ΕΝΑΡΞΗ».

### Ακύρωση της δοσομέτρησης

Πριν από την έναρξη του προγράμματος είναι δυνατή η χειροκίνητη ακύρωση της δοσομέτρησης υγρού απορρυπαντικού.

1	Ανθεκτικά	90 °C
2	Χρωματιστά	60 °C
3	Χρωματιστά εντατικό	60 °C

- Ακυρώστε χειροκίνητα τη δοσομέτρηση υγρού απορρυπαντικού μέσω του πλήκτρου λειτουργίας «Δοσομέτρηση».
- Μετά την έναρξη του προγράμματος η δοσομέτρηση δεν πραγματοποιείται μέσω των αντλιών δοσομέτρησης και εμφανίζονται στην οθόνη (π.χ.) οι εξής ενδείξεις:

1	Ανθεκτικά	10,0 / 10,0 kg	
90 °C	Κύρια πλύση		
	ξέβγαλμα	1000 rpm	

### Ποσότητες δοσολογίας

Πρέπει να λάβετε υπόψη τις οδηγίες στη συσκευασία απορρυπαντικού.

#### Κίνδυνος τραυματισμού

Έντονες χημικές αντιδράσεις και υλικές ζημιές.

Κατά τη χρήση και το συνδυασμό απορρυπαντικών και ειδικών προϊόντων λαμβάνετε πάντα υπόψη τις οδηγίες χρήσης του κατασκευαστή. Χρησιμοποιείτε το κάθε μέσο, μόνο για τις περιπτώσεις εφαρμογής που υποδεικνύονται από τον κατασκευαστή, ώστε να αποφεύγετε τυχόν υλικές ζημιές και έντονες χημικές αντιδράσεις. Ζητήστε από τον κατασκευαστή του απορρυπαντικού να σας επιβεβαιώσει ότι μπορείτε να χρησιμοποιήσετε το συγκεκριμένο απορρυπαντικό στο πλυντήριό σας χωρίς πρόβλημα.

**Χρήσιμη συμβουλή:** Τα υγρά απορρυπαντικά θα πρέπει πριν από την τοποθέτησή τους να έχουν τη φυσιολογική θερμοκρασία χώρου, για να μην επηρεάζεται η ελαστικότητα ροής τους και η ποσότητα δοσολογίας.

### Λειτουργία των δοσομετρικών αντλιών

Πριν από την αρχική λειτουργία των δοσομετρικών αντλιών, πρέπει να γίνει αναρρόφηση του υγρού απορρυπαντικού και η ρύθμιση της ποσότητας δοσολογίας.

### καλιμπράρισμα δοσομ.

Η λειτουργία καλιμπράρισμα δοσομ. χρησιμοποιείται για τον υπολογισμό της ισχύος παροχής των επιμέρους αντλιών δοσομέτρησης.

**Απευθείας μετάβαση στη λειτουργία καλιμπράρισμα δοσομ. με απενεργοποιημένη συσκευή:**

- Πατήστε παρατεταμένα το πλήκτρο πολλαπλών λειτουργιών 2 και ενεργοποιήστε τη συσκευή επιλέγοντας I «Λειτουργία».

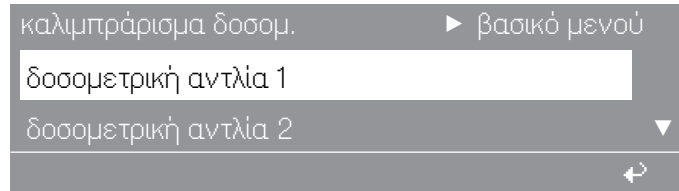

Δυνατότητες επιλογής:

- Αντλία δοσομέτρησης 1 έως 13
- Επιλέξτε μια αντλία δοσομέτρησης.

Μετά την επιλογή μιας αντλίας δοσομέτρησης εμφανίζονται στην οθόνη τα εξής:

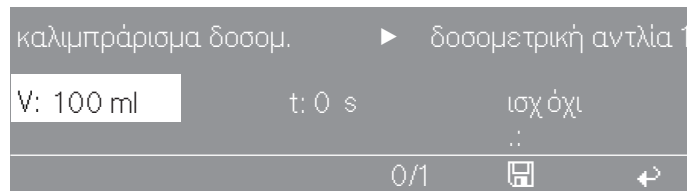

**Χρήσιμη συμβουλή:** Η δοσολογία μπορεί να ρυθμιστεί σε βήματα του 1 ml από το 0 έως το 9999.

- Πατήστε το πλήκτρο πολλαπλών λειτουργιών 0/1.

Ο εύκαμπτος δοσομετρικός σωλήνας γεμίζει.

- Διακόψτε τη διαδικασία πατώντας το πλήκτρο 0/1.
- Τοποθετήστε τον εύκαμπτο σωλήνα της αντλίας δοσομέτρησης κατακόρυφα μέσα σε ένα δοσομετρικό κύπελλο.
- Κρατήστε ολόκληρο το δοσομετρικό κύπελλο πάνω από το ύψος της αντλίας δοσομέτρησης.

⚠ Ερεθιστικά δοσομετρικά μέσα.  
Κίνδυνος ερεθισμού του δέρματος και των ματιών.  
Αποφύγετε την επαφή με το δέρμα και τα μάτια. Φοράτε προστατευτικά ρούχα.

- Με το πλήκτρο  «πίσω» μεταβείτε στο βασικό μενού.

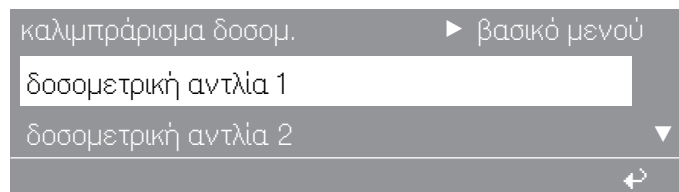

- Επιλέξτε μια αντλία δοσομέτρησης.



- Πατήστε το πλήκτρο πολλαπλών λειτουργιών 0/1.

Η αντλία ακινητοποιείται είτε με το πάτημα του πλήκτρου 0/1 ή αυτόματα μετά από 60 δευτερόλεπτα.

- Μετρήστε την ποσότητα που προωθείται μέσα στο δοσομετρικό κύπελλο.

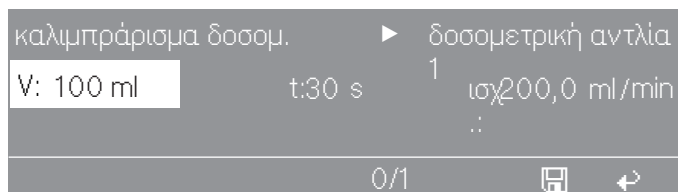

- Εισαγάγετε την καταμετρημένη τιμή στο πεδίο V:.

Η ισχύς παροχής P υπολογίζεται σε ml/min από το σύστημα ελέγχου.

- Πατήστε το πλήκτρο λειτουργίας  «Αποθήκευση».

Η καταμετρημένη τιμή αντιστοιχίζεται στην αντλία.

- Συνδέστε εκ νέου τον εύκαμπτο σωλήνα.

### Καθαρισμός και συντήρηση του δοσομετρικού συστήματος

Κάθε 2 εβδομάδες και πριν από ένα μεγάλο διάστημα μη χρήσης των δοσομετρικών αντλιών, πρέπει να καθαρίζετε το δοσομετρικό σύστημα με ζεστό νερό, για να αποφύγετε βούλωμα ή διάβρωση του συστήματος.

- Καθαρίζετε τους σωλήνες αναρρόφησης με νερό.
- Τοποθετείτε τους σωλήνες αναρρόφησης μέσα σε δοχείο με ζεστό νερό (40 - 50°C).
- Κατευθύνετε κάθε αντλία μέσω του καλιμπραρίσματος δοσομέτρησης, μέχρι να ξεπλυθεί το σύστημα δοσομέτρησης.
- Ελέγχετε συνδέσεις, σωλήνες, στόμια του δοσομετρικού συστήματος, καθώς και τις μονώσεις ως προς τη στεγανότητά τους.

### Διακοπή λειτουργίας κυκλώματος λόγω φορτίου αιχμής

Κατά την ενεργοποίηση της λειτουργίας φορτίου αιχμής η θέρμανση τίθεται εκτός λειτουργίας και το πρόγραμμα διακόπτεται.

- Ενεργοποιήστε τη λειτουργία φορτίου αιχμής.

Στην οθόνη εμφανίζεται το ακόλουθο μήνυμα:

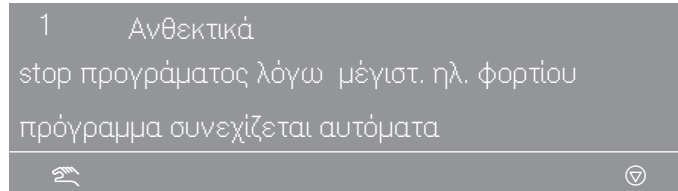

Μετά τη λήξη της λειτουργίας φορτίου αιχμής το πρόγραμμα συνεχίζεται αυτόματα.

## Μονάδα επικοινωνίας

Η μονάδα επικοινωνίας καθιστά εφικτή τη σύνδεση ενός PC (προσωπικός υπολογιστής) στη συσκευή.

Η θήκη για τη μονάδα επικοινωνίας βρίσκεται στην πίσω πλευρά της συσκευής.

Μέσω του κέντρου εμπορικής διάθεσης και Service ή του τοπικού εμπορικού αντιπροσώπου της Miele θα λάβετε ένα αντίστοιχο πρόγραμμα επεξεργασίας.

## στοιχεία λειτουργίας

Με τη μονάδα στοιχεία λειτουργίας μπορούν μέσω του πλήκτρου  «στοιχεία λειτουργίας» να διαβαστούν ή να διαγραφούν στοιχεία λειτουργίας πριν από την έναρξη ή μετά τη λήξη του προγράμματος.

1	Ανθεκτικά	90 °C
2	Χρωματιστά	60 °C
3	Χρωματιστά εντατικό	60 °C

■ Πατήστε το πλήκτρο  «στοιχεία λειτουργίας».

Με το πάτημα του πλήκτρου  εμφανίζονται στην οθόνη τα εξής:



Έχετε τις ακόλουθες δυνατότητες επιλογής:

- συνολικά στοιχεία

Στη μονάδα συνολικά στοιχεία συγκεντρώνονται και προστίθενται δεδομένα από όλα τα προγράμματα.

- στοιχ. προγράμματος

Η μονάδα στοιχ. προγράμματος περιέχει δεδομένα τα οποία καταγράφονται κατά τη διάρκεια ενός προγράμματος.

- διαγραφή στοιχείων

- μοντούλ (Διαγραφή συνολικών δεδομένων και δεδομένων προγράμματος)

- συνολικά στοιχεία (Διαγραφή μόνο συνολικών δεδομένων)

## Προαιρετικές μονάδες

---

- στοιχ. προγράμματος (Διαγραφή μόνο της μονάδας στοιχ. προγράμματος)

**Χρήσιμη συμβουλή:** Πατώντας ξανά το πλήκτρο  «στοιχεία λειτουργίας» μπορείτε να καταργήσετε εκ νέου την επιλογή της λειτουργίας.

Αν ο χώρος αποθήκευσης στη μονάδα στοιχεία λειτουργίας έχει εξαντληθεί, με το πάτημα του πλήκτρου «ENAPΞH» εμφανίζεται η υπόδειξη ότι θα γίνεται στο εξής αντικατάσταση του περιεχομένου της μονάδας στοιχεία λειτουργίας.

**Χρήσιμη συμβουλή:** Αν πατηθεί το πλήκτρο  «πίσω» ή δεν πατηθεί εντός 30 δευτερολέπτων το πλήκτρο «ENAPΞH», το πρόγραμμα δεν ξεκινά και στην οθόνη εμφανίζονται τα στοιχεία που προβάλλονταν πριν από την έναρξη του προγράμματος.



### συνολικά στοιχεία



- Επιλέξτε το στοιχείο μενού συνολικά στοιχεία.

Μετά την επιλογή της ένδειξης συνολικά στοιχεία εμφανίζονται στην οθόνη π.χ. τα εξής:



Περισσότερες δυνατότητες επιλογής:

- συνολικός χρόνος λειτ.: 200.987 h
- ώρες λειτουργίας: 123.456 h
- χρόνος ενεργ. θέρμανσης: 73.456 h
- χρόνος ενεργ. μοτέρ κίν.: 93.456 h
- ενάρξη προγράμματος: 23.456
- stops προγράμματος: 567
- ακυρώσεις προγράμμ.: 67
- ποσότητα νερού: 1.234.567 l
- ποσότητα ιματισμού: 1.234.567 kg
- υλικό δοσομέτρησης: 2.345 l
- ενέργεια: 12.345.678 kWh

### στοιχ. προγράμματος



- Επιλέξτε το στοιχείο μενού στοιχ. προγράμματος.

Μετά την επιλογή της ένδειξης στοιχ. προγράμματος εμφανίζονται στην οθόνη π.χ. τα εξής:

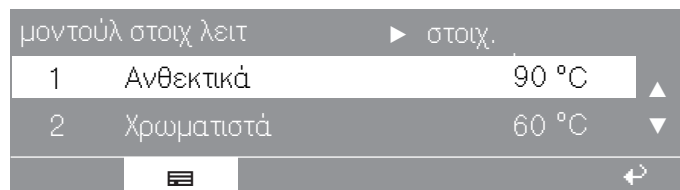

- Από τη λίστα προγραμμάτων επιλέξτε το αντίστοιχο πρόγραμμα και επιβεβαιώστε την επιλογή σας πιέζοντας τον περιστροφικό επιλογέα.

Εμφανίζεται αρχικά η λίστα όλων των ενεργοποιήσεων έναρξης για το «Πρόγραμμα ► 1» με ημερομηνία και ώρα έναρξης.

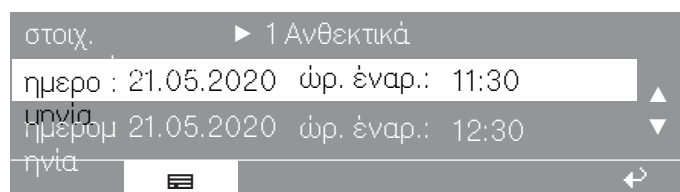

- Από τη λίστα όλων των ενεργοποιήσεων έναρξης για το «Πρόγραμμα ► 1» επιλέξτε την επιθυμητή έναρξη προγράμματος και επιβεβαιώστε την επιλογή σας πιέζοντας τον περιστροφικό επιλογέα.

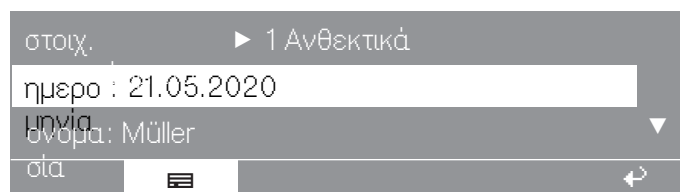

Περισσότερες δυνατότητες επιλογής:

- πόλη: Lehrte
- αριθμός κατασκευής: 12345678
- τύπος συσκευής: PW 6321
- ποσότητα ψατισμού: 13 kg
- πλήκτρο +: πατημένο
- πλήκτρο stop κολλάρ.: πατημένο
- πλήκτρο stop στύψιμο: μη πατημένο
- έναρξη προγράμματος: 11:30

- λήξη προγράμματος: 12:05
- συνολ. διάρκ. λειτουργ.: 0 h 35 min
- ηλεκτρική ενέργεια: 12,5 kWh
- ενέργεια γκαζιού: 0 kWh
- ενέργεια ατμού: 0 kWh
- συνολική ποσότη. νερού: 140 l
- μέγ. θερμοκρασία νερού: 95°C
- μέγ. θερμοκρ. νερού αποχέτευσης: 45°C
- αλλαγές προγράμμ.: 2 (μετά την επιλογή και το πάτημα του περιστροφικού επιλογέα εμφανίζονται μόνο οι τελευταίες 3 ενεργοποιήσεις διακοπής και οι τελευταίες 3 ενεργοποιήσεις έναρξης.)
- βλάβη προγράμματος: κανένα (αποθηκεύονται μόνο τα τελευταία 3 σφάλματα.)
- στάδιο 1: Πρόπλυση (μετά την επιλογή και το πάτημα του περιστροφικού επιλογέα μπορεί να επιλεγεί κάθε φορά ο κύκλος ή/ και το μπλοκ προγράμματος.)
- μπλοκ 1: Πρόπλυση
- διάρκεια λειτ. προγράμ.: 6 min
- ποσότητα νερού: 20 l
- φάση δοσομέτρησης 1: ποσότητα σε ml (μετά την επιλογή και το πάτημα του περιστροφικού επιλογέα εμφανίζονται μόνο οι τελευταίες 6 δοσομετρήσεις.)
- μέγιστη θερμοκρασία: 12°C
- χρόνος αναμονής: 6 min
- φάση δοσομέτρησης 2: όχι

### διαγραφή στοιχείων

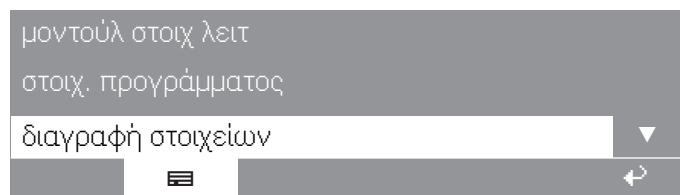

- Επιλέξτε το στοιχείο μενού διαγραφή στοιχείων.

Μετά την επιλογή της ένδειξης διαγραφή στοιχείων εμφανίζονται στην οθόνη π.χ. τα εξής:



Με το στοιχείο μενού μοντούλ διαγράφονται τα στοιχεία συνολικά στοιχεία και στοιχ. προγράμματος της μονάδας στοιχεία λειτουργίας. Με το στοιχείο μενού συνολικά στοιχεία διαγράφονται μόνο τα στοιχεία συνολικά στοιχεία της μονάδας στοιχεία λειτουργίας. Με το στοιχείο μενού στοιχ. προγράμματος διαγράφονται μόνο τα στοιχεία στοιχ. προγράμματος της μονάδας στοιχεία λειτουργίας.

- Περιστρέψτε τον περιστροφικό επιλογέα για να επιλέξετε ένα από τα στοιχεία μενού και επιβεβαιώστε την επιλογή σας πιέζοντας τον περιστροφικό επιλογέα.

Εμφανίζεται το μήνυμα που σας ζητά να καταχωρίσετε τον κωδικό πρόσβασης.

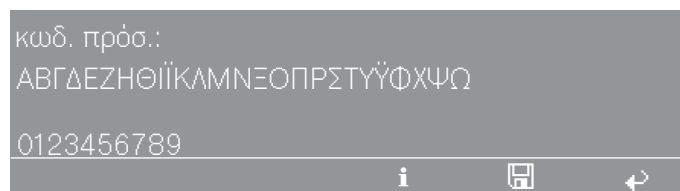

- Καταχωρίστε τον κωδικό πρόσβασης ή εισαγάγετε την κάρτα για το επίπεδο ρυθμίσεων ιδιοκτήτη.

Γίνεται μετάβαση στο στοιχείο μενού και εμφανίζεται μια επιπρόσθετη ερώτηση ασφαλείας.

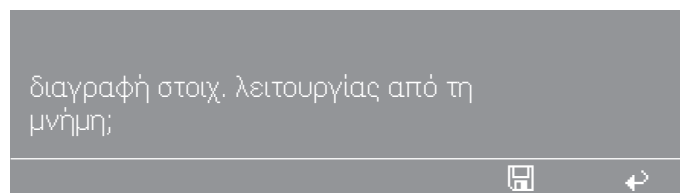

- Πατήστε το πλήκτρο  «Αποθήκευση».

Τα δεδομένα διαγράφονται.

### σύστημα ζυγοστάθμισ./Βάση ζυγοστάθμισης

Αν η συσκευή διαθέτει βάση ζυγοστάθμισης, το φορτίο των ρούχων εμφανίζεται κατά τη φόρτωση σε βήματα των 0,2 kg. Δίπλα εμφανίζεται το μέγιστο φορτίο του επιλεγμένου προγράμματος.

#### Μηδενισμός της ένδειξης φορτίου

Μην τοποθετείτε αντικείμενα πάνω στη συσκευή. Μην ακουμπάτε πάνω στη συσκευή.

Αυτό μπορεί να επηρεάσει το αποτέλεσμα της μέτρησης.

Αν η ένδειξη φορτίου με κενό κάδο δεν είναι «0,0», με τη βοήθεια του πλήκτρου **+i+** ρυθμίστε την ένδειξη στο 0.

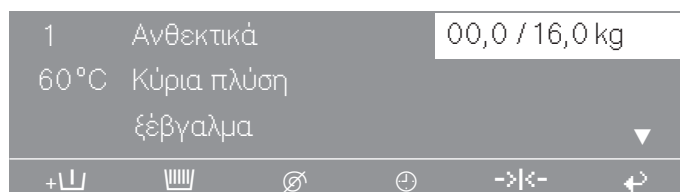

- Αν μετά τη ρύθμιση στο 0 (αντιστάθμιση απόβαρου) αφαιρεθούν ρούχα που είχαν ξεχαστεί στον κάδο, εμφανίζονται στην οθόνη τα εξής:

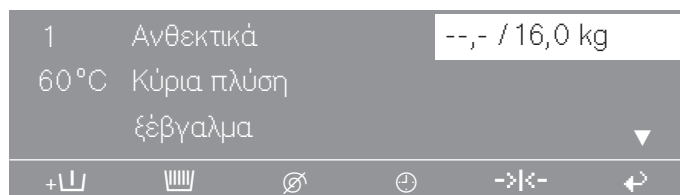

- Επαναφέρετε την ένδειξη στο 0 με το πλήκτρο **+i+**.

**Χρήσιμη συμβουλή:** Σε περίπτωση υπερφόρτωσης (τα ρούχα είναι υγρά), κατά την έναρξη του προγράμματος λαμβάνεται πάντα υπόψη το ονομαστικό φορτίο και αυτή είναι η τιμή που καταχωρείται και στη μονάδα δεδομένων λειτουργίας.

Στη λήξη του προγράμματος, με ακινητοποιημένο κάδο, εμφανίζεται στην οθόνη η υπολειπόμενη υγρασία των ρούχων.

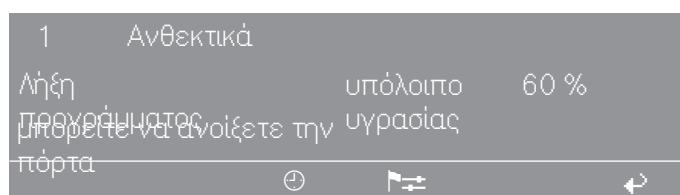

### Η πόρτα δεν ανοίγει

- Πιέστε τη λαβή, απενεργοποιήστε και ενεργοποιήστε εκ νέου τη συσκευή και δοκιμάστε να τραβήξετε άλλη μια φορά τη λαβή.

### Η ασφάλεια της λαβής είναι απασφαλισμένη

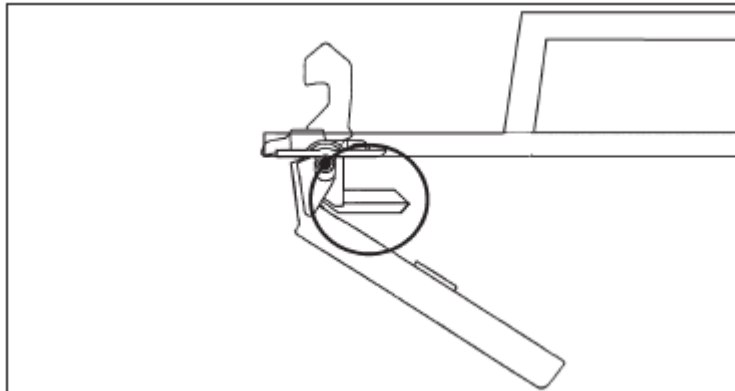

Η λαβή της πόρτας έχει χάσει τη λειτουργία της. Η πόρτα δεν μπορεί πλέον ούτε να ανοίξει ούτε να κλείσει.

Η απασφάλιση της ασφάλειας αποτρέπει την πρόκληση ζημιάς στη λαβή και στο κλείστρο σε περίπτωση που η πόρτα ανοιχθεί με τη βία.

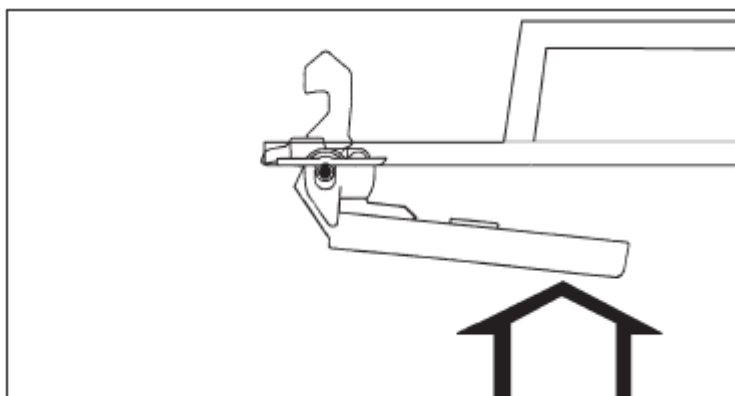

- Πιέστε δυνατά τη λαβή της πόρτας έως ότου η ασφάλεια ασφαλίσει εκ νέου με τον χαρακτηριστικό ήχο.

Η πόρτα μπορεί και πάλι να ανοίξει (υπό την προϋπόθεση ότι δεν υπάρχει νερό μέσα στη συσκευή) ή να κλείσει.

### Διακοπή ρεύματος κατά τη διάρκεια της πλύσης, απασφάλιση έκτακτης ανάγκης της πόρτας

**Σε περίπτωση  
σύντομης διακο-  
πής ρεύματος**

Το πρόγραμμα σταματά στην τελευταία θέση και μετά την αποκατάσταση της ηλεκτροδότησης εμφανίζεται στην οθόνη το ακόλουθο μήνυμα:

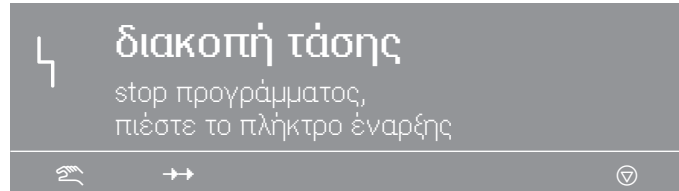

- Πατήστε το πλήκτρο «ΕΝΑΡΞΗ» για να συνεχιστεί το πρόγραμμα.

### Σε περίπτωση παρατεταμένης διακοπής ρεύματος:

- Θέστε τη συσκευή εκτός λειτουργίας.
- Απενεργοποιήστε τον γενικό διακόπτη (στον χώρο εγκατάστασης).
- Κλείστε τις βαλβίδες απομόνωσης νερού ή ατμού στον χώρο εγκατάστασης.

Για να αφαιρέσετε τα ρούχα πρέπει πρώτα να ανοίξετε χειροκίνητα τη βαλβίδα εκροής και κατόπιν να απασφαλίσετε χειροκίνητα την πόρτα.

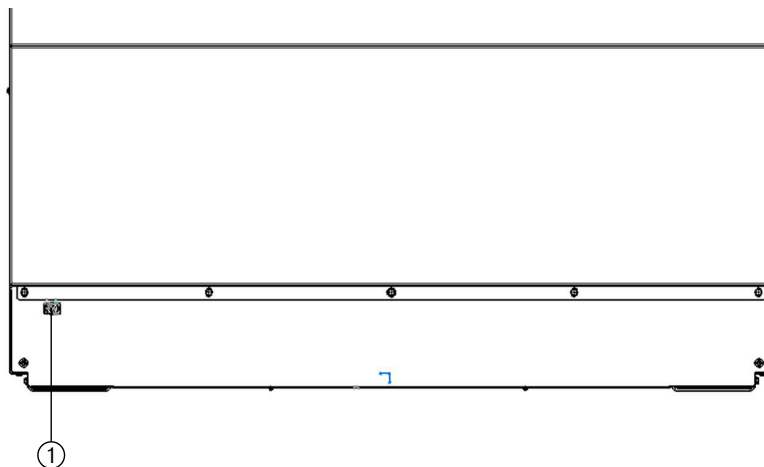

- Περάστε ένα κατσαβίδι μέσα από τον κρίκο ① στην μπροστινή πλευρά της συσκευής.
- Ανοίξτε τη βαλβίδα εκροής τραβώντας τον κρίκο.
- Τραβήξτε παρατεταμένα τον δακτύλιο μέχρι να εκκενωθεί όλο το νερό πλύσης.

Το νερό πλύσης εκρέει.

Η αποστράγγιση έκτακτης ανάγκης κλείνει αυτόματα με την αφαίρεση του κατσαβιδιού.

- Στη συνέχεια, σφίξτε ξανά τη βίδα εξαέρωσης και ελέγξτε τη στεγανότητα (ανοίξτε τη βαλβίδα απομόνωσης νερού).





- Τοποθετήστε το κατσαβίδι αρχικά στο άνοιγμα δίπλα στο κλείστρο της πόρτας, πιέστε προς τα μέσα και κρατήστε σταθερά. Με το δεξί χέρι πιέστε τη λαβή της πόρτας και, έπειτα, τραβήξτε τη λαβή για να ανοίξετε την πόρτα. Μην ανοίγετε ποτέ την πόρτα με τη βία!
- Αφαιρέστε τα ρούχα.

### Πιθανές αιτίες για αυξημένη δημιουργία αφρού

#### Τύπος απορρυπαντικού

- Χρησιμοποιήστε απορρυπαντικό κατάλληλο για επαγγελματικά πλυντήρια ρούχων. Τα οικιακά απορρυπαντικά δεν είναι κατάλληλα.

#### Υπερδοσολογία απορρυπαντικού

- Ακολουθείτε πιστά τις οδηγίες του παρασκευαστή του απορρυπαντικού σχετικά με τη δοσολογία του και ανάλογα με τη σκληρότητα νερού της περιοχής.

#### Έντονα αφρίζον απορρυπαντικό

- Χρησιμοποιείτε απορρυπαντικό που δεν αφρίζει έντονα, ή συμβουλευθείτε κάποιον ειδικό στη χρήση απορρυπαντικών.

#### Πολύ μαλακό νερό

- Σε νερό με βαθμό σκληρότητας 1 χρησιμοποιείτε λιγότερο απορρυπαντικό, σύμφωνα με τις οδηγίες του κατασκευαστή του απορρυπαντικού.

#### Βαθμός λερώματος των ρούχων

- Σε ελαφρώς λερωμένα ρούχα χρησιμοποιείτε λιγότερο απορρυπαντικό, σύμφωνα με τις οδηγίες του κατασκευαστή του απορρυπαντικού.

#### Υπολείμματα στα ρούχα όπως π.χ. απορρυπαντικό

- Επιπρόσθετη πρόπλυση χωρίς θερμοκρασία, χωρίς απορρυπαντικό. Ρούχα που έχουν υποστεί προεπεξεργασία με προϊόν για μούλιασμα πρέπει να ξεπλένονται καλά πριν από την πλύση.

#### Μικρό μέγεθος φορτίου

- Μειώστε αντίστοιχα τη δοσολογία απορρυπαντικού.

#### Πολύ υψηλή ταχύτητα περιστροφής του κάδου κατά την πλύση (σύστημα ελέγχου Profitronic)

- Μειώστε την ταχύτητα περιστροφής του κάδου και τον ρυθμό πλύσης.

#### Ξεχείλωμα μεγάλων τεμαχίων κατά το στύψιμο

Υπάρχει περίπτωση τα μεγάλα τεμάχια (π.χ. τραπεζομάντιλα) να ξεχειλώσουν κατά το στύψιμο. Αυτό μπορεί να αποφευχθεί σε μεγάλο βαθμό μέσω αναπρογραμματισμού.

Απευθυνθείτε στο Miele Service.

### Ένδειξη διαστήματος συντήρησης, DGUV

Αν μετά την ενεργοποίηση («Λειτουργία») εμφανιστεί στην οθόνη της συσκευής το ακόλουθο μήνυμα, θα πρέπει να διενεργηθεί συντήρηση από το Miele Service ή ο ετήσιος έλεγχος DGUV.



Μετά από 5 δευτερόλεπτα η ένδειξη σβήνει.

 Οι επισκευές σε συσκευές με ηλεκτρική θέρμανση ή θέρμανση ατμού επιτρέπεται να εκτελούνται μόνο από εξειδικευμένους τεχνικούς. Από ακατάλληλες επισκευές μπορεί να προκύψουν σημαντικοί κίνδυνοι για τον χρήστη.

- Αν διαπιστωθεί δυσλειτουργία πριν ή μετά την έναρξη του προγράμματος, τότε αυτή εμφανίζεται στην οθόνη.



Η οθόνη παραμένει σκοτεινή. Η συσκευή δεν έχει ρεύμα.

- Ελέγξτε το φως του καλωδίου, τον κεντρικό διακόπτη και τις ασφάλειες.

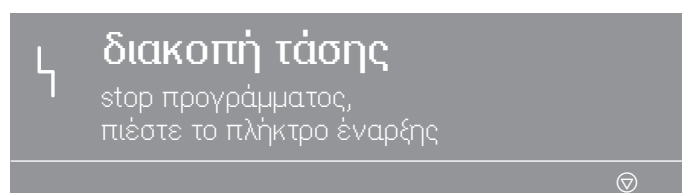

- Μετά την αποκατάσταση της ηλεκτροδότησης πατήστε το πλήκτρο «ΕΝΑΡΞΗ».

**Χρήσιμη συμβουλή:** Αυτό το μήνυμα σφάλματος μπορεί επίσης να σημαίνει: Το θερμικό προστασίας του μοτέρ μετάδοσης κίνησης ενεργοποιήθηκε.

- Περιμένετε να κρυώσει το μοτέρ.



### βλάβη παροχής νερού

απευθυνθείτε στο MieleService, αν μετά από επανεκκίν. η συσκ. δεν λειτουργεί.



- Ελέγξτε τη βρύση και πατήστε το πλήκτρο «ENAPΞΗ».



### βλάβη κλειδαρ. πόρτας

απευθυνθείτε στο MieleService, αν μετά από επανεκκίν. η συσκ. δεν λειτουργεί.



- Πιέστε δυνατά τη λαβή της πόρτας έως ότου το κλείστρο ασφαλίσει με τον χαρακτηριστικό ήχο, και πατήστε το πλήκτρο «ENAPΞΗ».



### βλάβη συστ. θέρμανσης

stop προγράμ. - πιέστε πλήκτρ. έναρξης  
- διεξ. προγράμ. μόνο χωρίς θέρμανση



- Πατήστε το πλήκτρο «ENAPΞΗ», για να συνεχίσετε το πρόγραμμα χωρίς θέρμανση.

**Χρήσιμη συμβουλή:** Όταν αυτό το μήνυμα σφάλματος εμφανιστεί σε πρόγραμμα απολύμανσης, το πρόγραμμα διακόπτεται.

- Ειδοποιήστε το Miele Service.



### βλάβη συστήματ. κίνησης

stop προγράμ. - πιέστε πλήκτρ. έναρξης  
- υψηλή θερμοκρασία στο μοτέρ



- Περιμένετε να κρυώσει το μοτέρ.



### βλάβη παράκεντρου

απευθυνθείτε στο MieleService, αν μετά από επανεκκίν. η συσκ. δεν λειτουργεί.



Λόγω υπερβολικών κραδασμών, ο διακόπτης κραδασμών έχει ενεργοποιηθεί.

- Απενεργοποιήστε και ενεργοποιήστε εκ νέου τη συσκευή, και πατήστε το πλήκτρο «ENAPΞΗ».



### βλάβη βαλβίδ. αποχ. νερ.

απευθυνθείτε στο MieleService, αν μετά από επανεκκίν. η συσκ. δεν λειτουργεί.



- Ελέγξτε το σύστημα αποχέτευσης στον χώρο εγκατάστασης και πατήστε το πλήκτρο «ENAPΞΗ».

## Βοήθεια για βλάβες

---

Ελαττωματικές βαλβίδες εκροής επιτρέπεται να επισκευάζονται μόνο από το Miele Service.

 βλάβη δοσομετρικ. συστ.  
γεμίστε το δοχείο δοσομετρητή ?? και πιέστε τ

- Αντικαταστήστε το δοχείο δοσομέτρησης.

 βλάβη κάρτας  
λανθασμένη εισαγωγή κάρτας

- Εισαγάγετε την κάρτα σωστά στη μονάδα ανάγνωσης κάρτας.

### Service

Σε περίπτωση βλάβης ειδοποιήστε αμέσως το Miele Service.

Όταν πρόκειται να καλέσετε το Miele Service θα χρειαστεί να αναφέρετε το μοντέλο, τον αριθμό σειράς και τον κωδικό προϊόντος. Τα συγκεκριμένα στοιχεία αναγράφονται στην πινακίδα τύπου. Όταν η πόρτα είναι ανοιχτή, βλέπετε την πινακίδα τύπου στο επάνω μέρος, στον δακτύλιο της πόρτας ή επάνω στην πίσω πλευρά της συσκευής:

<b>Model</b>			
<b>SN:</b>	/	0	0 0 0 0 0 0 0 0 0 0
<b>Art.-Nr.</b>		<b>Mat -Nr.</b>	
<b>IBN</b>			

Αναφέρετε επίσης στο Service το μήνυμα βλάβης που εμφανίζεται στην οθόνη της συσκευής.

**Σε περίπτωση αντικατάστασης πρέπει να χρησιμοποιήσετε αποκλειστικά γνήσια ανταλλακτικά Miele** (και σε αυτή την περίπτωση το Miele Service θα χρειαστεί τις πληροφορίες μοντέλου, αριθμού σειράς και κωδικού προϊόντος).

## Καθαρισμός και περιποίηση

- Εφόσον αυτό είναι δυνατό, καθαρίζετε και φροντίζετε το πλυντήριο ρούχων μετά τη χρήση.

Για τον καθαρισμό του πλυντηρίου ρούχων δεν επιτρέπεται να χρησιμοποιείτε καμία συσκευή καθαρισμού υψηλής πίεσης, ούτε και να το βρέχετε με δέσμη νερού.

- Καθαρίζετε **το περίβλημα του πλυντηρίου ρούχων, το πλαίσιο πίνακα χειρισμού και τα πλαστικά μέρη** μόνο με ένα απαλό καθαριστικό ή ένα μαλακό υγρό πανί και έπειτα σκουπίζετε τις επιφάνειες μέχρι να στεγνώσουν.

Τα σκληρά απορρυπαντικά χαράζουν την επιφάνεια.

- Καθαρίζετε τις επιφάνειες από ανοξείδωτο χάλυβα με καθαριστικό για ανοξείδωτες επιφάνειες του εμπορίου.
- Απομακρύνετε τις επικαθίσεις από το λάστιχο πόρτας με ένα υγρό πανί.

Εισχώρηση καθαριστικού στα ηλεκτρικά εξαρτήματα.

- Κατά την απολύμανση μιας επιφάνειας, καθαρίζετε την πρόσοψη και την περιοχή της κλειδαριάς της πόρτας μόνο με ένα νωπό πανί. Μην ψεκάζετε κανένα υγρό.

**Χρήσιμη συμβουλή:** Σε περίπτωση μεγάλης ποσότητας σκόνης καθαρίζετε το περίβλημα του ανεμιστήρα με ηλεκτρική σκούπα. Το περίβλημα του ανεμιστήρα βρίσκεται στην πίσω πλευρά της συσκευής.

### Σχηματισμός σκουριάς από εξωτερικούς παράγοντες

Ο κάδος είναι κατασκευασμένος από ανθεκτικό στη διάβρωση ανοξείδωτο χάλυβα. Το νερό που περιέχει σίδηρο ή τα σιδηρούχα ξένα σώματα (π.χ. συνδετήρες, μεταλλικά κουμπιά, ρινίσματα σιδήρου) τα οποία τοποθετούνται μαζί με τα ρούχα μπορεί να προκαλέσουν σχηματισμό σκουριάς στον κάδο. Σε αυτήν την περίπτωση καθαρίζετε τακτικά τον κάδο και, αμέσως μόλις διαπιστώσετε την εμφάνιση σκουριάς, εφαρμόστε προϊόντα φροντίδας ανοξείδωτου χάλυβα του εμπορίου. Τα λάστιχα της πόρτας πρέπει να ελέγχονται για σιδηρούχα υπολείμματα και να καθαρίζονται σχολαστικά με τα προαναφερόμενα προϊόντα. Τα μέτρα αυτά πρέπει να διεξάγονται τακτικά για προληπτικούς λόγους.

### Καθαρισμός θήκης απορρυπαντικού, θήκης υπόλοιπων προϊόντων και σιφονιού αναρρόφησης

- Μετά τη χρήση καθαρίζετε σχολαστικά με ζεστό νερό τη θήκη απορρυπαντικού και τις θήκες των υπόλοιπων προϊόντων από υπολείμματα απορρυπαντικού και επιφανειακές κρούστες.
- Αν η συσκευή δεν χρησιμοποιείται για μεγάλο χρονικό διάστημα αφήστε το καπάκι της θήκης απορρυπαντικού ανοιχτό.
- Καθαρίστε επίσης το σιφονάκι αναρρόφησης της θήκης βοηθητικού μέσου πλύσης.

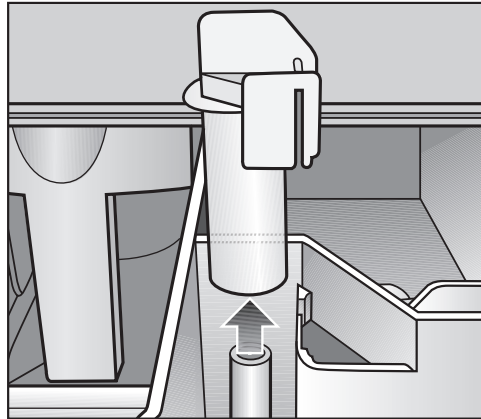

- Τραβήξτε το σιφονάκι αναρρόφησης προς τα έξω. Καθαρίστε το σιφονάκι αναρρόφησης με ζεστό νερό και στη συνέχεια επανατοποθετήστε το.

## Καθαρισμός και περιποίηση

### Καθαρισμός αυλακιού αποστράγγισης και σιφονιού

- Ανοίξτε το καπάκι της θήκης μαλακτικού σε γωνία 45°, ανασηκώστε το από τη δεξιά πλευρά και αφαιρέστε το προς τα επάνω.

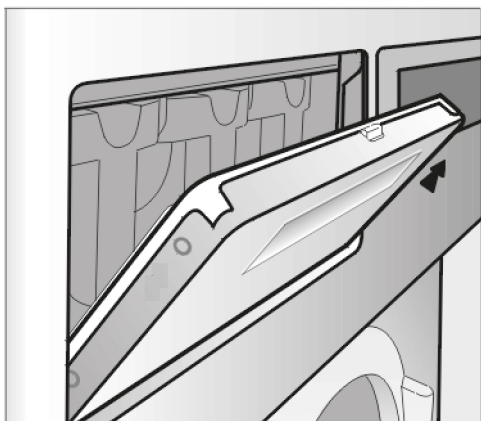

Σε περίπτωση έμφραξης του αυλακιού αποστράγγισης και του αντίστοιχου στομίου εκροής, καθαρίστε τα.

- Ελέγχετε κατά διαστήματα το πλέγμα του συστήματος απορρόφησης υδρατμών στην πίσω πλευρά της συσκευής και, αν χρειάζεται, καθαρίστε το.

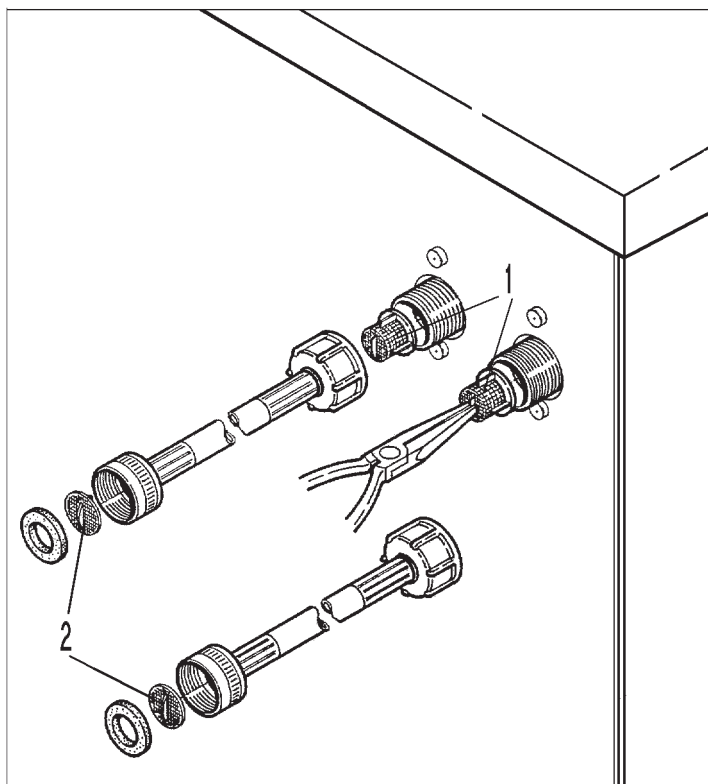



- Ελέγχετε κατά διαστήματα τα φίλτρα των βαλβίδων παροχής νερού (1) και των εύκαμπτων σωλήνων παροχής (2) και, αν χρειάζεται, καθαρίστε τα.

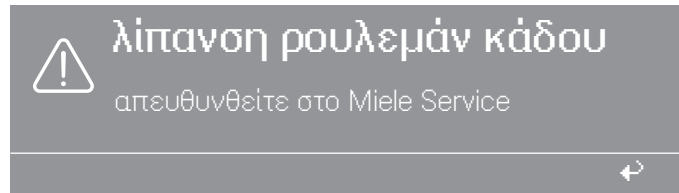

### Ρουλεμάν άξονα κάδου

Μόλις παρέλθει το διάστημα συντήρησης, εμφανίζεται στην οθόνη το ακόλουθο μήνυμα:



Πατήστε το πλήκτρο  για απόκρυψη του μηνύματος. Εμφανίζεται μετά την ενεργοποίηση της συσκευής έως ότου ο τεχνικός του Miele Service ολοκληρώσει τις απαιτούμενες εργασίες.

 Αποσυνδέστε τη συσκευή από την παροχή τάσης.

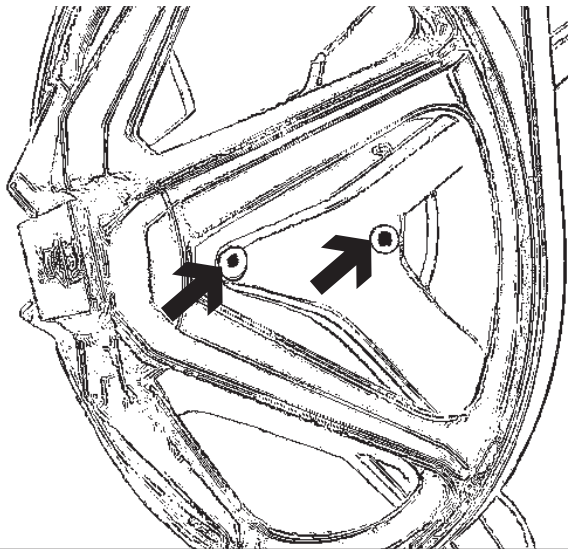





















Λιπαίνετε τα ρουλεμάν άξονα του κάδου μετά από περ. 1000 ώρες λειτουργίας με γράσο Arcanol L 100 μέσω του στομίου λίπανσης.

### Περίοδοι αδράνειας

Αν η συσκευή παραμείνει σε αδράνεια για μεγάλο χρονικό διάστημα (πάνω από 4 εβδομάδες), πριν από τη θέση εκτός λειτουργίας λιπάνετε τα ρουλεμάν του κάδου σύμφωνα με την υπόδειξη συντήρησης, και περιστρέψτε τον κάδο μερικές φορές. Επαναλάβετε την περιστροφή του κάδου ανά 4 εβδομάδες για να αποφευχθούν ζημιές στα ρουλεμάν.

## Επεξήγηση των συμβόλων στην πινακίδα τύπου

Model	①	 ⑮	⑯	⑰	IBN
SN:	②				
Art.-Nr.	③				
Mat.-Nr.	④	⑱	 ⑲	Total	Total
 ⑤					
					
					
					
 ⑥		 ⑳			
 ⑦					
		 ㉑			
 ⑧	 ⑨	$Q_n$ (Hi) ㉒			
	 ⑩				
	Vol./G ⑪				
	E kin ⑫				
	 ⑬ 1/min				
 ⑭ 1/min					
			IP X4 ㉓		

Model	
SN:	/ o o o o o o o o
Art.-Nr.	Mat.-Nr.
IBN	

- ① Μοντέλο
- ② Αριθμός σειράς
- ③ Αριθμός προϊόντος
- ④ Αριθμός υλικού
- ⑤ Τάση/Συχνότητα
- ⑥ Ασφάλεια συστήματος ελέγχου
- ⑦ Μοτέρ μετάδοσης κίνησης
- ⑧ Χαρακτηριστικά κάδου
- ⑨ Διάμετρος κάδου/Βάθος κάδου
- ⑩ Ταχύτητα στροφών
- ⑪ Χωρητικότητα κάδου/Ξηρό βάρος ρούχων
- ⑫ Κινητική ενέργεια
- ⑬ Χρόνος επιτάχυνσης
- ⑭ Χρόνος φρένου
- ⑮ Θέρμανση
- ⑯ Ονομασία/Έτος κατασκευής
- ⑰ Ημερομηνία έναρξης λειτουργίας
- ⑱ Ηλεκτρική θέρμανση
- ⑲ Ασφάλεια (στον χώρο εγκατάστασης)
- ⑳ Θέρμανση ατμού έμμεση
- ㉑ Θέρμανση ατμού άμεση
- ㉒ Θέρμανση με αέριο
- ㉓ Πεδίο για σήματα πιστοποίησης/σημάνσεις

### Εκπομπή θορύβου

A-σταθμισμένη στάθμη ηχητικής ισχύος

	Πλύση	Στύψιμο
PW 6241	60 dB	82 dB
PW 6321	60 dB	80 dB

μέτρηση κατά EN ISO 9614-2

Το πλυντήριο ρούχων επιτρέπεται να τοποθετηθεί μόνο από το Miele Service ή από εξουσιοδοτημένο εμπορικό αντιπρόσωπο.

⚠ Το παρόν πλυντήριο ρούχων προορίζεται για χρήση μόνο για ρούχα τα οποία δεν έχουν διαποτιστεί με επικίνδυνες ή εύφλεκτες ουσίες.

Αφαιρέστε προσεκτικά τη συσκευασία μεταφοράς χρησιμοποιώντας κατάλληλο εργαλείο.

Το πλυντήριο ρούχων πρέπει να τοποθετείται οριζόντια και να στερεώνεται κατά κανόνα στο δάπεδο (βλ. συνοδευτικό σχέδιο εγκατάστασης).

Για να αποφύγετε τυχόν ζημιές λόγω παγετού, μην τοποθετείτε το πλυντήριο ρούχων σε καμία περίπτωση σε χώρους εκτεθειμένους σε κίνδυνο παγετού.

Μην τοποθετείτε το πλυντήριο ρούχων πάνω σε δάπεδο με μοκέτα, όταν υπάρχει κίνδυνος η μοκέτα να σφραγίσει τα ανοίγματα αερισμού που υπάρχουν στον πάτο του περιβλήματος.

### Ασφάλεια μεταφοράς

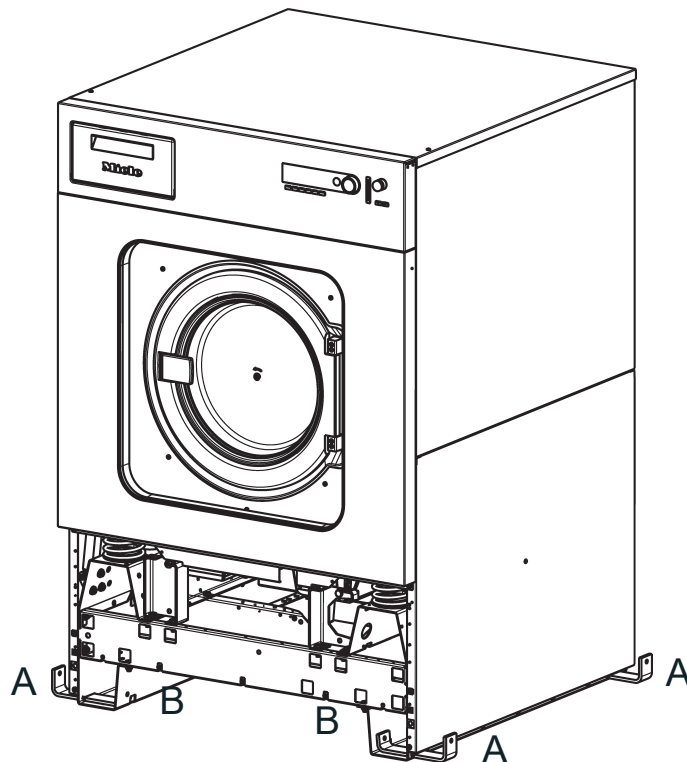

Οι γωνίες στερέωσης «**A**» που υπάρχουν ανά ζεύγη στο πλάι, αριστερά και δεξιά, για τη συσκευασία μεταφοράς είναι στερεωμένες με μία εξάγωνη βίδα και πρέπει να αφαιρεθούν.

Οι ασφάλειες μεταφοράς «**B**», 2 μπροστά και 2 πίσω, είναι στερεωμένες η καθεμία με 3 εξάγωνες βίδες και αφαιρούνται στον χώρο τοποθέτησης πριν από την έναρξη λειτουργίας του πλυντηρίου ρούχων.

## Εγκατάσταση

Για τον σκοπό αυτό πρέπει να αφαιρεθεί το κλαπέτο συναρμολόγησης και το πίσω τοίχωμα της συσκευής. Στο κάτω άκρο του μπροστινού κλαπέτου συναρμολόγησης ξεβιδώστε τις εξάγωνες βίδες και αφαιρέστε το κλαπέτο συναρμολόγησης. Ξεβιδώστε τις εξάγωνες βίδες του πίσω τοιχώματος και αφαιρέστε το πίσω τοίχωμα.

Η μπροστινή μετόπη σοβατεπί είναι βιδωμένη στο πίσω τοίχωμα, ενώ η πίσω μετόπη σοβατεπί βρίσκεται κάτω από το καπάκι της συσκευής, και πρέπει να συναρμολογούνται αφού ολοκληρωθεί η τοποθέτηση. Οι απαιτούμενες για τον σκοπό αυτό βίδες παρέχονται στη συνοδευτική συσκευασία.

Φυλάξτε την ασφάλεια μεταφοράς. Πρέπει να τοποθετηθεί ξανά πριν από τυχόν νέα μεταφορά της συσκευής.

Για τη μετακίνηση της συσκευής εντός του χώρου τοποθέτησης χρησιμοποιήστε χειροκίνητο παλετοφόρο.

Μετατοπίστε τη συσκευή με ώθηση πάνω στο δάπεδο, μόνο εφόσον έχουν τοποθετηθεί όλα τα μέρη της εξωτερικής επένδυσης.

## Σύνδεση παροχής νερού

### Συνδέσεις νερού

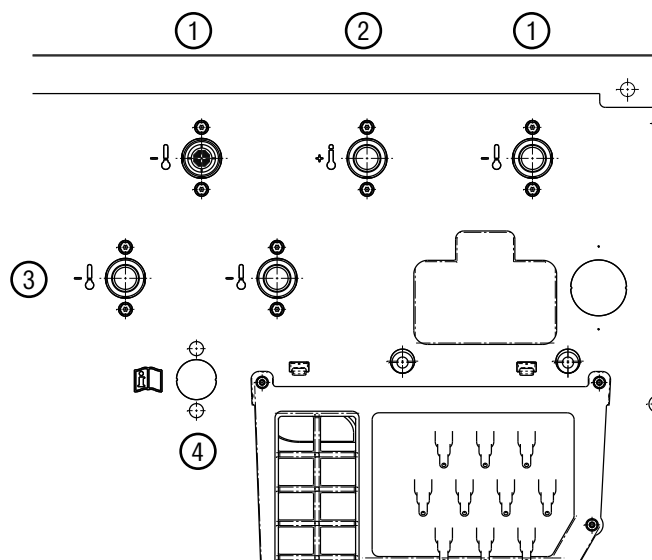

- ① Κρύο νερό
- ② Ζεστό νερό
- ③ Σκληρό νερό/Κρύο νερό
- ④ Κρύο νερό για δοσομέτρηση υγρού απορρυπαντικού

Η σύνδεση στον αγωγό παροχής που είναι κατασκευασμένος κατά DIN 1988 πρέπει να διαθέτει βαλβίδα απομόνωσης νερού. Η τοποθέτηση επιτρέπεται να γίνεται μόνο από εξουσιοδοτημένο εγκαταστάτη σύμφωνα με τις προδιαγραφές που ισχύουν σε κάθε χώρα.

- DVGW (Γερμανία)
- ÖVGW (Αυστρία)
- SVGW (Ελβετία)
- Προδιαγραφές της αρμόδιας εταιρείας ύδρευσης ή τοπικοί κανονισμοί δόμησης.

### Σύνδεση παροχής νερού και αποχέτευσης

Βλ. συνοδευτικό σχέδιο εγκατάστασης.

Για τη διασφάλιση της απρόσκοπτης εκτέλεσης του προγράμματος απαιτείται ελάχιστη πίεση νερού (πίεση ροής) 100 kPa (1 bar) έως 1000 kPa (10 bar) το μέγιστο.

Για τη σύνδεση νερού πρέπει να χρησιμοποιούνται κατά κανόνα οι συνοδευτικοί εύκαμπτοι σωλήνες παροχής.

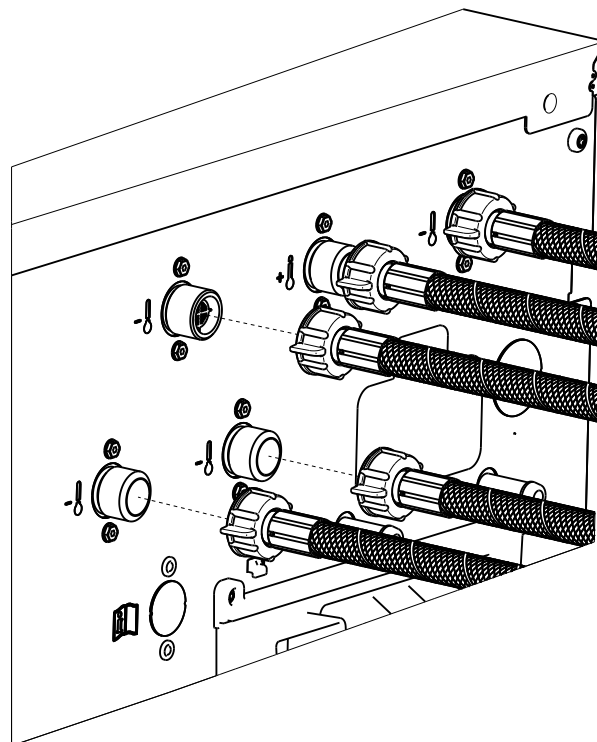

Προτού βιδωθούν οι εύκαμπτοι σωλήνες παροχής στη συσκευή, πρέπει να τοποθετηθούν τα φίλτρα και οι φλάντζες που περιέχονται στη συνοδευτική συσκευασία.

Σε περίπτωση αντικατάστασης, χρησιμοποιείτε μόνο εύκαμπτους σωλήνες με ελάχιστη αντοχή σε υπερπίεση 7.000 kPa (70 bar) και κατάλληλους για θερμοκρασία νερού τουλάχιστον 90°C. Αυτό ισχύει επίσης για τον σχετικό εξοπλισμό σύνδεσης. Τα γνήσια ανταλλακτικά πληρούν τη συγκεκριμένη απαίτηση.

## Εγκατάσταση

Η θερμοκρασία του εισερχόμενου ζεστού νερού δεν επιτρέπεται να υπερβαίνει τους 70°C.

### Σύνδεση μόνο σε παροχή κρύου νερού

### Τοποθέτηση βαλβίδων αντεπιστροφής

- Βλ. συνοδευτικό σχέδιο εγκατάστασης.

Για τη σύνδεση νερού στη Γερμανία πρέπει να χρησιμοποιούνται οι συνοδευτικές βαλβίδες αντεπιστροφής.

Σύμφωνα με τον γερμανικό κανονισμό περί πόσιμου νερού, από την 21/03/2021 στη Γερμανία είναι υποχρεωτική, κατά τη θέση σε λειτουργία όλων των συσκευών με σύνδεση στο ζεστό ή κρύο νερό, η σύνδεση βαλβίδας αντεπιστροφής μεταξύ βρύσης και εύκαμπτου σωλήνα παροχής νερού. Η βαλβίδα αντεπιστροφής εμποδίζει την επιστροφή νερού στον αγωγό πόσιμου νερού από τον εύκαμπτο σωλήνα νερού της κτιριακής εγκατάστασης.

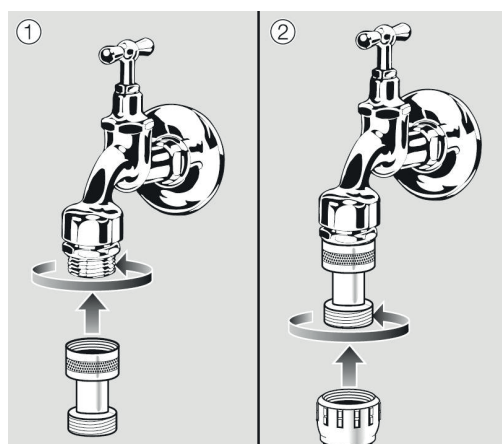

- Βιδώστε τη βαλβίδα αντεπιστροφής στη βρύση.
- Βιδώστε τον εύκαμπτο σωλήνα παροχής νερού στο σπείρωμα της βαλβίδας αντεπιστροφής.

### Προδιαγραφές για την Αυστρία

Για τις σωληνώσεις σύνδεσης του σημείου σύνδεσης της συσκευής με την εσωτερική εγκατάσταση πρέπει να χρησιμοποιούνται μόνο οι σωλήνες που παρατίθενται στην παρ.12 εδ. 1 του κανονισμού εφαρμογής του υπ' αριθ. 1960 διατάγματος ύδρευσης (Wasserversorgungsgesetz 1960) της Αυστρίας.

Η χρήση σωλήνων από καουτσούκ ή πλαστικών σωλήνων ως σωλήνων πίεσης ανάμεσα στην εσωτερική εγκατάσταση και τη συσκευή επιτρέπεται μόνο αν:

- μαζί με τους ενσωματωμένους συνδέσμους αντέχουν ελάχιστη συνεχή πίεση 1500 kPa (15 bar),
- βρίσκονται υπό επαρκή επιτήρηση κατά την έναρξη λειτουργίας της συσκευής και

- τίθενται αξιόπιστα εκτός λειτουργίας ή αποσυνδέονται από την εσωτερική εγκατάσταση μετά από την εκάστοτε χρήση της συσκευής, αναστέλλοντας την παροχή νερού πριν από τον σωλήνα από καουτσούκ ή τον πλαστικό σωλήνα.

### Σύνδεση δοσομετρικού μέσου στον θάλαμο ανάμειξης δοσομέτρησης

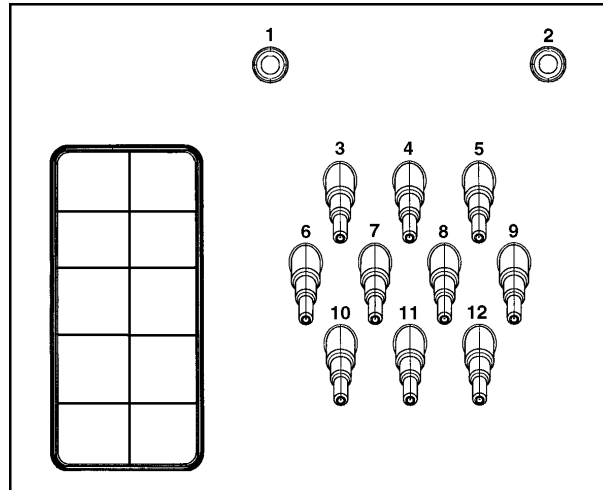

Οι συνδέσεις **1** και **2** προορίζονται για δοσομέτρηση συμπαγούς υλικού. Αυτά τα συνδετικά στόμια είναι κλειστά και πρέπει να ανοίξουν με ένα τρυπάνι 8 mm.

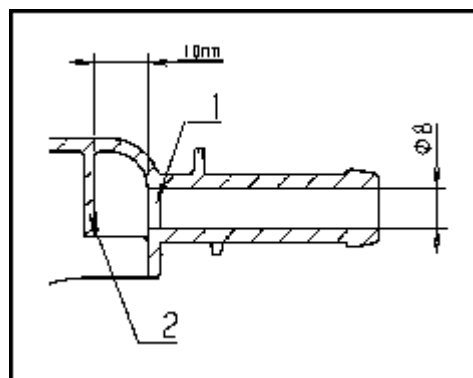

Πρέπει επίσης να λάβετε υπόψη ότι μόνο το πρώτο τοίχωμα (1) μπορεί να διατρηθεί αφού 10 mm πιο πίσω υπάρχει ένα σκληρό τοίχωμα (2).

Αν οι ανοιγμένες με τρυπάνι συνδέσεις δεν χρησιμοποιούνται πια, θα πρέπει να τις κλείσετε.

Οι συνδέσεις **3** έως **12** προορίζονται για δοσομέτρηση υγρού απορρυπαντικού. Αυτά τα συνδετικά στόμια είναι κλειστά και πρέπει να τα κόψετε με ένα μικρό πριόνι στη διάμετρο του σωλήνα. Αν τα κομμένα συνδετικά στόμια δεν χρησιμοποιούνται πια θα πρέπει να τα κλείσετε.

### Ηλεκτρολογική σύνδεση

Η ηλεκτρολογική σύνδεση επιτρέπεται να εκτελείται μόνο από πιστοποιημένο ηλεκτρολόγο εγκαταστάσεως κτιρίων, τηρώντας τις προδιαγραφές κάθε χώρας όπως π.χ. VDE (Γερμανία), ÖVE (Αυστρία) και SEV (Ελβετία) και τις προδιαγραφές της αρμόδιας εταιρείας ηλεκτρισμού.

Σε περίπτωση εγκατάστασης ρελέ διαρροής πρέπει να εγκαθίσταται ένα **ρελέ διαρροής τύπου B** (για όλους τους τύπους ρεύματος).

Ο ηλεκτρικός εξοπλισμός της συσκευής PW 6241, PW 6321 ανταποκρίνεται στα πρότυπα EN 60335-1, EN 60335-2-7.

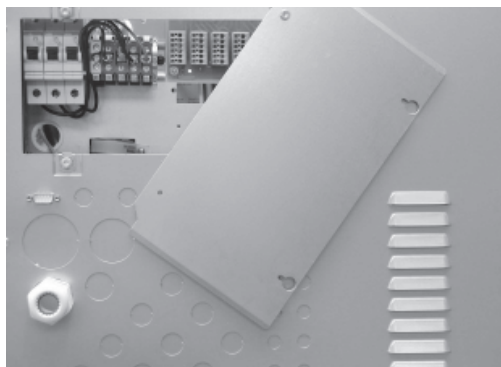

Οι κλέμμες σύνδεσης βρίσκονται πίσω από ένα κάλυμμα.

Η συσκευή είναι εργοστασιακά ρυθμισμένη για 3N AC 50-60 Hz. Οι πληροφορίες για την τάση αναγράφονται στην πινακίδα τύπου.

#### Εκδόσεις:

3 N AC 380-415 V 50-60 Hz

3 AC 220-240 V 50-60 Hz

Για τη μόνιμη σύνδεση θα πρέπει στην εγκατάσταση να υπάρχει διάταξη αποσύνδεσης για κάθε πόλο. Διατάξεις αποσύνδεσης θεωρούνται οι διακόπτες με άνοιγμα επαφής πάνω από 3 mm. Σε αυτούς συμπεριλαμβάνονται, π.χ. διακόπτες LS, ασφάλειες και ρελέ (VDE 0660).

Τα συνδετικά βύσματα και οι διατάξεις αποσύνδεσης θα πρέπει να είναι ανά πάσα στιγμή προσβάσιμα.

Αν αποσυνδεθεί η συσκευή από το ηλεκτρικό δίκτυο, πρέπει η διάταξη αποσύνδεσης να έχει τη δυνατότητα να κλείνει ή η πρόσβαση για έλεγχο στο σημείο διαχωρισμού πρέπει να είναι δυνατή ανά πάσα στιγμή.

### Ισοστάθμιση δυναμικού

Πρέπει πάντα να διασφαλίζεται αντιστάθμιση δυναμικού με καλή σύνδεση επαφής που, ωστόσο, να αντιστοιχεί στις εθνικές διατάξεις εγκατάστασης.



Η ηλεκτρική θέρμανση είναι εργοστασιακά ρυθμισμένη στα 24 kW (PW 6241), 30 kW (PW 6321).

Η ελάχιστη στάθμη νερού πλήσης για την ενεργοποίηση της θέρμανσης είναι 110 mm στήλης νερού.

Το μοτέρ ασφαρίζεται έναντι υπερφόρτισης μέσω θερμικού προστασί-  
ας.

Λάβετε υπόψη το συνοδευτικό διάγραμμα συνδεσμολογίας και το σχέδιο εγκατάστασης. Τα σχέδια αυτά είναι σημαντικά για την ηλεκτρολογική σύνδεση.

### Σύνδεση αντλιών δοσομέτρησης

Οι κλέμμες σύνδεσης για 4 χρονικά ελεγχόμενες αντλίες δοσομέτρησης, οι οποίες μπορούν να λειτουργήσουν χωρίς μονάδα πολλαπλών λειτουργιών, βρίσκονται πίσω από το κάλυμμα, δίπλα στην ηλεκτρολογική σύνδεση. Βλ. συνοδευτικό διάγραμμα συνδεσμολογίας.

### Σύνδεση ατμού

Η σύνδεση ατμού επιτρέπεται να γίνει μόνο από ειδικευμένο εγκαταστάτη. Βλ. συνοδευτικό ηλεκτρολογικό σχέδιο και σχέδιο εγκατάστασης.

Η βαλβίδα ατμού και η ατμοπαγίδα διατίθενται από τα καταστήματα πώλησης προϊόντων Miele ή το Miele Service.

Μετά από την τοποθέτηση και τη σύνδεση του σιδερωτηρίου πρέπει οπωσδήποτε να τοποθετήσετε όλα τα μέρη του περιβλήματος της συσκευής που είχατε αποσυναρμολογήσει.

 Κίνδυνος ηλεκτροπληξίας και τραυματισμού λόγω μερών υπό τάση ή περιστρεφόμενων μερών της συσκευής.

Αν έχει αφαιρεθεί έστω και εν μέρει η εξωτερική επένδυση του πλυντηρίου ρούχων, υπάρχουν εκτεθειμένα μέρη της συσκευής που βρίσκονται υπό τάση ή περιστρέφονται.

Βεβαιωθείτε ότι μετά την τοποθέτηση του πλυντηρίου ρούχων όλα τα αφαιρούμενα μέρη της εξωτερικής επένδυσης έχουν επανατοποθετηθεί πλήρως.

### 1. Προετοιμάστε τα ρούχα

Πλένετε σε αυτό το πλυντήριο μόνο ρούχα, των οποίων η ετικέτα οδηγιών φροντίδας του κατασκευαστή αναγράφει ότι είναι κατάλληλα για πλύσιμο σε πλυντήριο.

- Αδειάστε όλες τις τσέπες.



### 2. Ενεργοποιήστε τη συσκευή και προσθέστε τα ρούχα

- Ενεργοποιήστε το πλυντήριο ρούχων με το πλήκτρο I.
- Ανοίξτε την πόρτα τραβώντας από τη λαβή.
- Τοποθετήστε τα ρούχα ξεδιπλωμένα μέσα στον κάδο χωρίς να τα συμπιέζετε. Τοποθετώντας μαζί ρούχα διαφορετικού μεγέθους, τα αποτελέσματα της πλύσης θα είναι καλύτερα και στο στύψιμο θα υπάρχει ισομερής κατανομή ρούχων.
- Κλείστε την πόρτα πιέζοντάς τη μέσα στην εγκοπή ασφάλισης.

### 3. Προσθέστε απορρυπαντικό

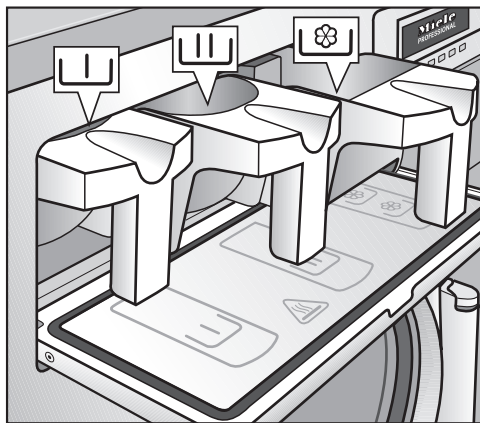
Για την προσθήκη του απορρυπαντικού διατίθενται τρεις ξεχωριστές θήκες.



- Προσθέστε το απορρυπαντικό σε σκόνη για την κύρια πλύση στη θήκη .
- Αν χρειάζεται, προσθέστε το απορρυπαντικό για την πρόπλυση στη θήκη .
- Αν χρειάζεται, προσθέστε το προστατευτικό μέσο (π.χ. μαλακτικό) στην μπροστινή θήκη .

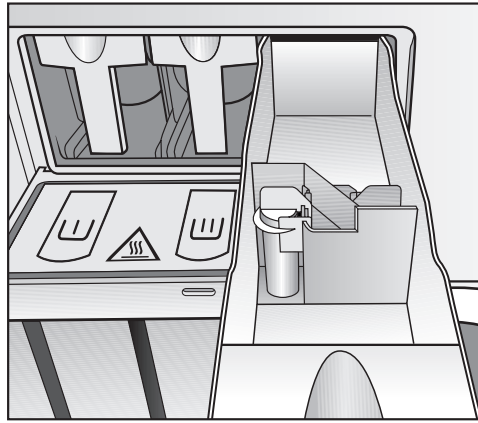

Η προσθήκη υγρού λευκαντικού επιτρέπεται μόνο στην προοριζόμενη για τον σκοπό αυτόν θήκη μαλακτικού .

#### 4. Επιλέξτε ένα πρόγραμμα περιστρέφοντας τον περιστροφικό επιλογέα

#### 5. Με το πάτημα του πλήκτρου «ENAPΞΗ» ξεκινά το επιλεγμένο πρόγραμμα πλύσης

Αν εμφανιστεί το μήνυμα «Σφάλμα κλειστρου πόρτας», προβείτε στις ακόλουθες ενέργειες:

 **βλάβη κλειδαρ. πόρτας**  
απευθυνθείτε στο MieleService, αν μετά από επανεκκίν. η συσκ. δεν λειτουργεί.

- Πιέστε δυνατά τη λαβή της πόρτας έως ότου το κλείστρο ασφαλίσει με τον χαρακτηριστικό ήχο.
- Πατήστε το πλήκτρο «ENAPΞΗ».

#### 6. Η λήξη του προγράμματος εμφανίζεται στην οθόνη

1 Ανθεκτικά  
λήξη προγράμματος  
μπορείτε να ανοίξετε την πόρτα

- Στη λήξη του προγράμματος ανοίξτε την πόρτα τραβώντας από τη λαβή.
- Αφαιρέστε τα ρούχα.

#### 7. Αν δεν προβλέπονται περαιτέρω προγράμματα πλύσης:

- Αφήστε την πόρτα ανοιχτή.
- Απενεργοποιήστε τη συσκευή με το πλήκτρο 0 «Διακοπή λειτουργίας».

## ΟΙΚΙΑΚΕΣ ΣΥΣΚΕΥΕΣ

Πλυντήρια-στεγνωτήρια-σιδερωτήρια ρούχων, ηλεκτρικές σκούπες, πλυντήρια πιάτων, ψυγεία, οριζόντιοι καταψύκτες, συντηρητές κρασιών, κουζίνες, εστίες ηλεκτρικές ή αερίου, απορροφητήρες κουζίνας, φούρνοι μικροκυμάτων, φούρνοι ατμού, καφετιέρες.

## ΕΠΙΠΛΑ ΚΟΥΖΙΝΑΣ

Συγκροτήματα επίπλων κουζίνας και όλοι οι τύποι εντοιχιζόμενων ηλεκτρικών συσκευών.

## ΕΠΑΓΓΕΛΜΑΤΙΚΕΣ ΣΥΣΚΕΥΕΣ

Επαγγελματική φροντίδα ιματισμού: πλυντήρια-στεγνωτήρια-σιδερωτήρια. Πλυντήρια πιάτων, πλυντήρια ποτηριών, ειδικά πλυντήρια για καθαρισμό και απολύμανση ιατροτεχνολογικών προϊόντων και σκευών εργαστηρίων.

ΑΘΗΝΑ  
ΚΕΝΤΡΙΚΑ ΓΡΑΦΕΙΑ – ΕΚΘΕΣΗ  
Λεωφ. Μεσογείων 257  
15451 Ν. Ψυχικό

Υποκ/μα Κύπρου:  
MIELE GALLERY  
Λεωφ. Γρίβα Διγενή 46  
1080 Λευκωσία

**801 222 4444** (αστική χρέωση πανελλαδικά)

**210 679 4444** (από κινητό)

Fax: 210 679 4400

e-mail: [miele@miele.gr](mailto:miele@miele.gr)

[www.miele.gr](http://www.miele.gr)

**Τηλ.: (+357) 22 451 999**

**Service: 8000 2 999** (χωρίς χρέωση)

Fax: (+357) 22 451 909



Miele & Cie. KG  
Carl-Miele-Straße 29, 33332 Gütersloh, Germany