

Χειρισμός

Όργανα χειρισμού και ενδείξεων

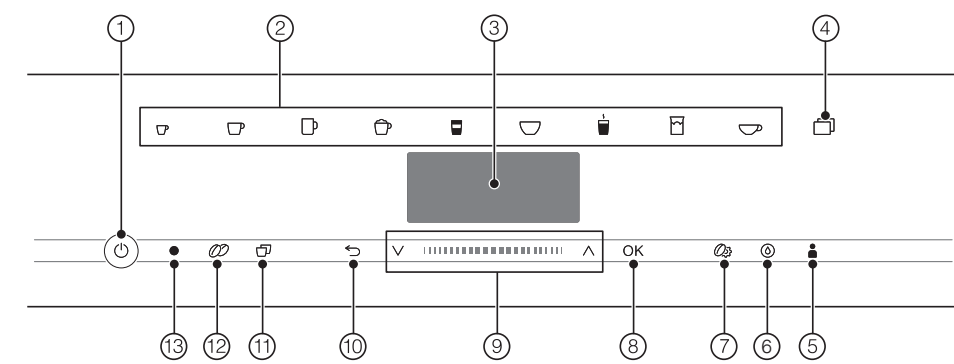

- 1 Πλήκτρο On/Off
- 2 Πλήκτρο ροφήματος
- 3 Οθόνη
- 4 Πλήκτρο αφής
- 5 Πλήκτρο αφής Προφίλ
- 6 Πλήκτρο αφής Περιποίηση
- 7 Πλήκτρο αφής Παράμετρος
- 8 Πλήκτρο αφής OK
- 9 Περιοχή περιήγησης με πλήκτρα βέλους
- 10 Πλήκτρο αφής «Πίσω»
- 11 Πλήκτρο αφής «2 μερίδες»
- 12 Πλήκτρο αφής «DoubleShot»
- 13 Οπτική θύρα επικοινωνίας (μόνο για το Miele Service)

Σημασία των συμβόλων ροφημάτων

- Espresso
- Καφές
- Καφές μεγάλος
- Cappuccino
- Latte macchiato
- Café Latte
- Καυτό γάλα
- Αφρόγαλα
- Νερό για τσάι

Αρχές χειρισμού

Χειρίζετε την καφετιέρα πατώντας τα πλήκτρα αφής με το δάκτυλο.

Μενού ροφημάτων

Βρίσκεστε στο μενού ροφημάτων όταν στην οθόνη εμφανίζεται Επιλογή ροφήματος.

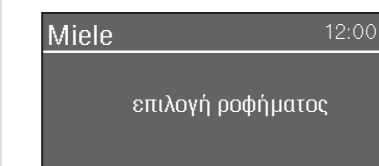

Περισσότερα ροφήματα θα βρείτε στο μενού Περισσότερα (πλήκτρο αφής).

Περιοχή περιήγησης

Εάν επιθυμείτε να επιλέξετε ένα σημείο μενού, αγγίζετε τα πλήκτρα βέλους, μέχρι να εμφανιστεί σε ανοιχτόχρωμο φόντο το επιθυμητό σημείο μενού.

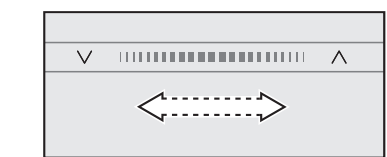

Για να φυλλομετράτε γρηγορότερα, σύρετε στην περιοχή μεταξύ των βελών προς τα δεξιά ή τα αριστερά.

Μόλις εμφανιστεί μία τιμή, μία υπόδειξη ή μία ρύθμιση, την οποία μπορείτε να επιβεβαιώσετε, τότε ανάβει πορτοκαλί το πλήκτρο αφής OK.

Για να επιβεβαιώσετε την επιλογή, αγγίζετε το πλήκτρο αφής OK.

Επιλογή μενού και πλοήγηση σε ένα μενού

Για να επιλέξετε ένα μενού, αγγίζετε το αντίστοιχο πλήκτρο αφής, π.χ. πλήκτρο αφής.



Στο κάθε μενού μπορείτε να ξεκινήσετε ενέργειες ή να αλλάξετε ρυθμίσεις. Ένα δι-άγραμμα στη δεξιά πλευρά της οθόνης δείχνει ότι ακολουθούν και άλλες επιλογές ή κείμενα.

Σε μία λίστα επιλογών, από το σημάδι τσεκαρίσματος ✓, αναγνωρίζετε ποια ρύθμιση επιλέξατε τελευταία.

Έξοδος από μενού ή διακοπή ενέργειας
Για να βγείτε από το τελευταίο μενού, αγγίζετε το πλήκτρο αφής.

Ή αγγίζετε εκ νέου το πλήκτρο αφής που ανάβει πορτοκαλί, για να επιστρέψετε στο μενού ροφημάτων.

Εισαγωγή ονόματος

Καταχωρείτε γράμματα και αριθμούς μέσω της περιοχής περιήγησης. Μπορείτε επίσης να επιλέξετε μικρά ή κεφαλαία.

Συμβουλή: Επιλέγετε ένα σύντομο και σαφές όνομα.

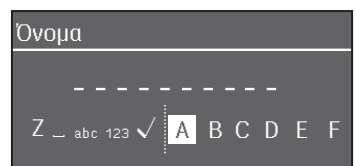

Για να καταχωρίσετε ένα σύμβολο, μαρκάρετε ένα σύμβολο και επιβεβαιώνετε την επιλογή με OK.

Για να διαγράψετε ένα σύμβολο αγγίζετε το πλήκτρο αφής.

Αποθηκεύετε το όνομα, επιλέγοντας το σημάδι τσεκαρίσματος ✓ και επιβεβαιώνοντας με OK.

Περιγραφή

Εξωτερική άποψη

- 1 Πλήκτρο On/Off
- 2 Πίνακας χειρισμού
- 3 Λαβή πόρτας
- 4 Κεντρική εκροή με φωτισμό ρυθμιζόμενο ως προς το ύψος
- 5 Μεταλλικός τρυπητός δίσκος
- 6 Δοχείο γάλακτος

Εσωτερική άποψη

- 1 Δοχείο κόκκων καφέ
- 2 Βαλβίδα γάλακτος
- 3 Κεντρική εκροή με φωτισμό ρυθμιζόμενο ως προς το ύψος
- 4 Ρύθμιση βαθμού αλέσματος
- 5 Δοχείο κόκκων καφέ
- 6 Έξοδος εξερισμού
- 7 Δοχείο νερού
- 8 Δίσκος περισυλλογής με καπάκι
- 9 Μονάδα βρασμού
- 10 Δοχείο απορριμμάτων καφέ
- 11 Σκεύος περιποίησης
- 12 Δίσκος νερού

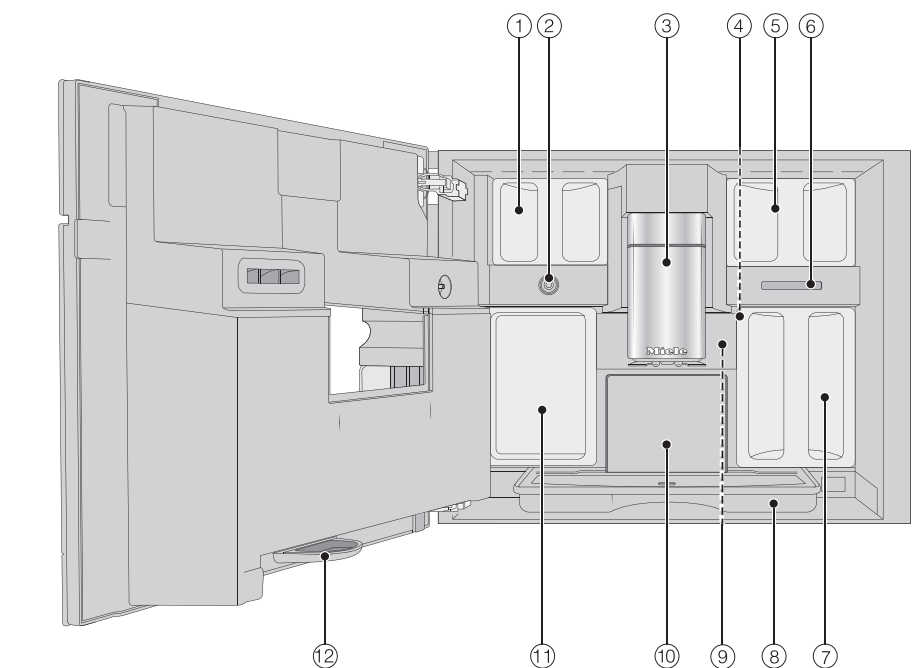
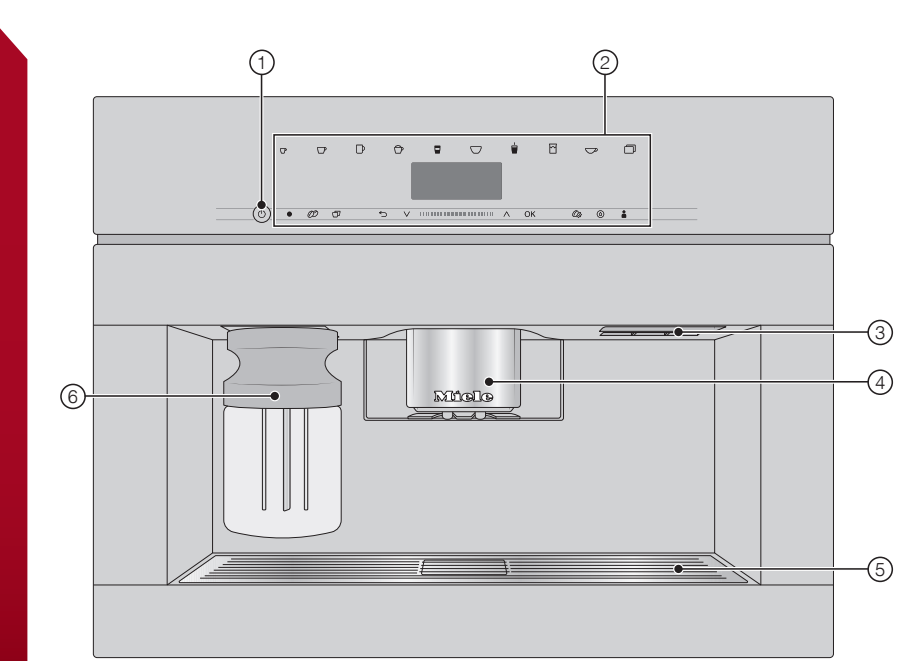

Προετοιμασία

Γέμισμα του δοχείου νερού

■ Ανοίξετε την πόρτα της συσκευής.

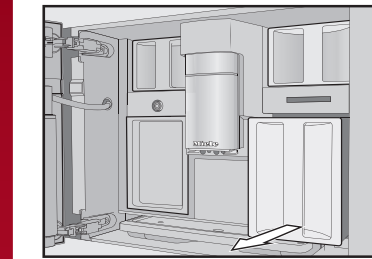

- Βγάzte το δοχείο νερού τραβώντας το προς τα έξω.
- Γεμίστε το δοχείο νερού με φρέσκο πόσιμο νερό μέχρι το μαρκάρισμα «max.» στο δοχείο.
- Σπρώχνετε το δοχείο νερού μέσα στην καφετιέρα και κλείνετε την πόρτα της συσκευής.

Γέμισμα δοχείων κόκκων καφέ

Γεμίστε τα δοχεία κόκκων καφέ αποκλειστικά με καβουρδισμένους κόκκους καφέ.

■ Ανοίξετε την πόρτα της συσκευής.

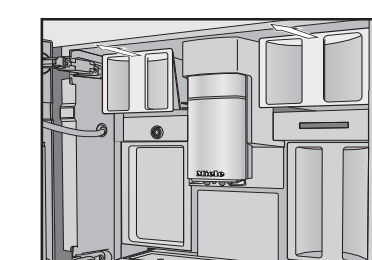

- Βγάzte τα δοχεία κόκκων καφέ και αφαιρείτε τα καπάκια.
- Γεμίστε με κόκκους καφέ τα δοχεία κόκκων καφέ με τα καπάκια.
- Σπρώχνετε τα δοχεία κόκκων καφέ εντελώς στην καφετιέρα.
- Κλείστε την πόρτα της συσκευής.

Παρασκευή ροφημάτων

Παρασκευή ενός ροφήματος

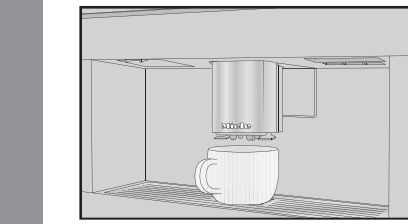

- Τοποθετείτε ένα φλιτζάνι κάτω από την κεντρική εκροή.
- Αγγίζετε το πλήκτρο αφής για το ρόφημα που επιθυμείτε.

Διακοπή παρασκευής

■ Αγγίζετε εκ νέου το σύμβολο μετώπης που ανάβει πορτοκαλί.

Αν παρασκευάζετε ροφήματα με πολλά συστατικά π.χ. Latte macchiato, μπορείτε να διακόψετε πρόωρα την παρασκευή των μεμονωμένων συστατικών.

- Αγγίζετε το OK, όταν εμφανίζεται το Σtop στην οθόνη.

DoubleShot

Για ένα ιδιαίτερα δυνατό και αρωματικό ρόφημα καφέ μπορείτε να επιλέξετε τη λειτουργία DoubleShot. Στην περίπτωση αυτή μετά το μισό της διαδικασίας βρασμού αλέθονται και φιλτράρονται εκ νέου κόκκοι καφέ.

■ Αγγίζετε το πλήκτρο αφής κατά την παρασκευή ενός ροφήματος καφέ.

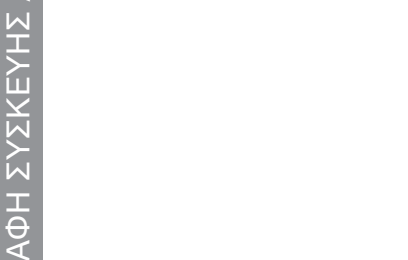

- Βγάzte τα δοχεία κόκκων καφέ και αφαιρείτε τα καπάκια.
- Γεμίστε με κόκκους καφέ τα δοχεία κόκκων καφέ με τα καπάκια.
- Σπρώχνετε τα δοχεία κόκκων καφέ εντελώς στην καφετιέρα.
- Κλείστε την πόρτα της συσκευής.

Παρασκευή δύο μερίδων (πλήκτρο αφής)

Για να γεμίσετε ταυτόχρονα δύο φλιτζάνια:



- Τοποθετείτε ένα φλιτζάνι κάτω από κάθε ακροφύσιο της κεντρικής εκροής.
- Αγγίζετε το πλήκτρο αφής κατά την παρασκευή ενός ροφήματος.

Χρήση του δοχείου γάλακτος

Το γάλα δεν κρύνει στο δοχείο γάλακτος. Για τον λόγο αυτόν τοποθετείτε το δοχείο γάλακτος στο ψυγείο, όταν δεν παρασκευάζετε γάλα για μεγάλο χρονικό διάστημα. Μόνο το κρύο γάλα (< 10 °C) μπορεί να δημιουργήσει καλύτερο αφρόγαλα.

- Γεμίστε το δοχείο γάλακτος με γάλα έως 2 εκ. το ανώτερο κάτω από το χείλος.

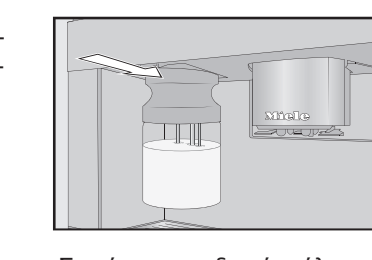

■ Σπρώχνετε το δοχείο γάλακτος στην καφετιέρα από μπροστά μέχρι να ασφαλισεί.

Τώρα μπορείτε να παρασκευάσετε ρόφημα με γάλα.

- Σπρώχνετε το δοχείο γάλακτος στην καφετιέρα από μπροστά μέχρι να ασφαλισεί.

Παρασκευή τσαγιού

Το ζεστό νερό παρασκευάζεται στη βέλτιστη θερμοκρασία για τα διάφορα είδη τσαγιού.

Όταν αγγίζετε το πλήκτρο αφής, εμφανίζεται το μενού με τα διάφορα είδη τσαγιού.

- Τοποθετείτε το προετοιμασμένο φίλτρο τσαγιού ή το σακουλάκι τσαγιού στο φλιτζάνι τσαγιού.
- Τοποθετείτε το φλιτζάνι τσαγιού κάτω από την κεντρική εκροή.
- Επιλέγετε το επιθυμητό είδος τσαγιού και επιβεβαιώνετε με OK.

Καυτό νερό ρέει μέσα στο φλιτζάνι τσαγιού.

■ Μετά τον επιθυμητό χρόνο εμποτισμού αφαιρείτε το φίλτρο τσαγιού ή το σακουλάκι τσαγιού.

Συμβουλή: Όταν ετοιμάζετε το νερό για το τσάι, μπορείτε να ξεκινήσετε ένα χρονόμετρο με τη λειτουργία Χρονόμετρο τσαγιού (βλ. οδηγίες χρήσης).

Λειτουργία κανάτας

Με τη λειτουργία κανάτας μπορείτε να παρασκευάσετε αυτόματα περισσότερα φλιτζάνια καφέ ή τσαγιού το ένα μετά το άλλο (μέγιστο 1 λίτρο). Έτσι μπορούν να παρασκευαστούν έως και 8 φλιτζάνια.

Παρασκευή κανάτας

Εμφανίζεται το μενού ροφημάτων.

- Τοποθετείτε ένα σκεύος κανονικού μεγέθους κάτω από την κεντρική εκροή.
- Επιλέγετε την επιθυμητή λειτουργία κανάτας:
 - **Κανάτα καφέ:** Αγγίζετε το πλήκτρο αφής και επιλέγετε την Κανάτα καφέ. Επιβεβαιώνετε με OK.
 - **Κανάτα τσαγιού:** Αγγίζετε το πλήκτρο ροφήματος και επιλέγετε Κανάτα τσαγιού.
 - Επιλέγετε τον επιθυμητό αριθμό φλιτζανιών (3 έως 8).
 - Ακολουθείτε τις υποδείξεις στην οθόνη.

Λειτουργία για προχωρημένους

Με τη λειτουργία Λειτουργία για προχωρημένους μπορείτε κατά τη διάρκεια της παρασκευής ροφημάτων να αλλάξετε την ποσότητα ροφημάτων (Ρυθμίσεις | Λειτουργία για προχωρημένους).

Η ρύθμιση δεν αποθηκεύεται και ισχύει μόνο για την πρόσφατη παρασκευή.

Εκ κατασκευής είναι απενεργοποιημένη η λειτουργία για προχωρημένους.

Προσαρμογή ποσότητας ροφήματος

Η ποσότητα ροφήματος μπορεί να αλλάξει μόνο κατά τη διάρκεια των μεμονωμένων φάσεων παρασκευής.

■ Κατά τη διάρκεια της παρασκευής ρο-

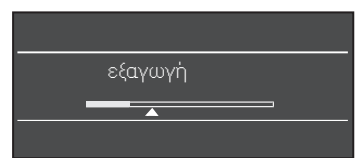

φημάτων: Μετακινείτε τον ρυθμιστή (μικρό τρίγωνο) πάνω στην περιοχή περιήγησης κατά βούληση.

Καθαρισμός και περιποίηση

Λάβετε υπόψη τις αναλυτικές πληροφορίες σχετικά με τον καθαρισμό και την περιποίηση στις οδηγίες χρήσης. Καθαρίζετε προσεκτικά και τακτικά το εσωτερικό της καφετιέρας.

| Συχνιστόμενο μεσοδιάστημα καθαρισμού | Τι πρέπει να καθαρίσετε/περιποιηθείτε. |
|--|--|
| καθημερινά (στο τέλος της ημέρας) | - Δοχείο γάλακτος και καπάκι - Βαλβίδα γάλακτος - Δοχείο νερού - Μεταλλικό τρυπητό δίσκο - Δίσκο περισυλλογής και δοχείο απορριμμάτων καφέ |
| 1 φορά την εβδομάδα (συχνότερα σε περίπτωση έντονης βρωμιάς) | - Κεντρική εκροή - Αισθητήρα περιθωρίου φλιτζανιού - Εσωτερικό χώρο - Μονάδα βρασμού - Δίσκο νερού - Πρόσοψη συσκευής |
| 1 φορά το μήνα | - Δοχείο κόκκων καφέ |
| ανάλογα με τις ανάγκες / κατόπιν προτροπής στην οθόνη | - Σωλήνα γάλακτος - Αφαίρεση λιπαρών ουσιών από τη μονάδα βρασμού - Αφαίρεση αλάτων από τη συσκευή |

Καθαρισμός με το χέρι ή στο πλυντήριο πιάτων

αποκλειστικά στο χέρι:

- Ανοξείδωτο κάλυμμα της κεντρικής εκροής
- Μονάδα βρασμού
- Δοχείο κόκκων καφέ και καπάκι

κατάλληλα για πλύσιμο στο πλυντήριο πιάτων:

- Δίσκο περισυλλογής, καπάκι και δοχείο απορριμμάτων καφέ
- Μεταλλικό τρυπητό δίσκο
- Κεντρική εκροή (χωρίς ανοξείδωτο καπάκι)
- Δοχείο γάλακτος και καπάκι
- Αισθητήρα περιθωρίου φλιτζανιού
- Δίσκο νερού
- Δοχεία περιποίησης
- Δοχείο νερού