

Használati és szerelési utasítás

Páraelszívó



Feltétlenül olvassa el a Használati- és szerelési utasítást a felállítás – beszerelés – üzembe helyezés előtt. Ezzel megóvja önmagát és elkerüli a készülék károsodását.

Tartalom

| | |
|---|-----------|
| Biztonsági utasítások és figyelmeztetések | 4 |
| Az ön hozzájárulása a környezetvédelemhez | 11 |
| A páraelszívó áttekintése | 12 |
| Működési leírás | 14 |
| Első üzembe helyezés | 15 |
| Elszívó vagy keringtetéses üzem választása | 15 |
| Miele@home beállítása | 15 |
| Kapcsolódás App-on keresztül | 16 |
| Kapcsolódás WPS-en keresztül | 17 |
| Wi-Fi lejelentkezés (visszaállítás a gyári beállításokra) | 18 |
| Con@ctivity beállítása..... | 18 |
| Con@ctivity a helyi Wi-Fi hálózaton keresztül (Con@ctivity 3.0) | 19 |
| Con@ctivity közvetlen Wi-Fi kapcsolaton keresztül (Con@ctivity 3.0) | 19 |
| Kezelés (Automatikus üzem) | 20 |
| Főzés Con@ctivity-funkcióval (automatikus üzem) | 20 |
| Sütési művelet | 20 |
| Átmeneti kilépés az automatikus üzemből | 21 |
| Visszatérés az automatikus üzemhez | 21 |
| Kezelés (Kézi üzem) | 22 |
| Főzés Con@ctivity-funkció nélkül (kézi üzem)..... | 22 |
| A ventilátor bekapcsolása | 22 |
| Teljesítményfokozat kiválasztása..... | 22 |
| Utánfutási idő kiválasztása | 22 |
| A ventilátor kikapcsolása..... | 22 |
| A főzőhely-megvilágítás be/kikapcsolása/fényerőszabályzása | 23 |
| Powermanagement | 23 |
| Biztonsági kikapcsolás..... | 23 |
| Kezelés (Automatikus és kézi üzem) | 24 |
| Üzemóra-számláló | 24 |
| A zsírszűrő üzemóra-számlálójának módosítása..... | 24 |
| A szagszűrő üzemóra-számlálójának módosítása vagy kikapcsolása | 25 |
| Üzemóra-számláló lekérdezése | 25 |
| A páraerőnyő magasságállítása | 26 |
| Energiatakarékos tanácsok | 27 |
| Tisztítás és ápolás | 28 |
| Burkolat..... | 28 |
| Különleges utasítások színes bevonatú burkolatokhoz | 28 |
| Zsírszűrő | 29 |
| Zsírszűrő cseréje | 30 |

| | |
|---|-----------|
| Szagszűrő..... | 31 |
| A szagszűrő üzemóra-számlálójának visszaállítása | 31 |
| A szagszűrő ártalmatlanítása | 31 |
| Regenerálható szagszűrő | 31 |
| Ügyfélszolgálat | 32 |
| Kapcsolatfelvétel üzemzavarok esetén | 32 |
| A típustábla elhelyezkedése..... | 32 |
| Garancia..... | 32 |
| Telepítés | 33 |
| A beszerelés előtt | 33 |
| Szerelési anyagok | 33 |
| Készülék méretek | 34 |
| A főzőhely és a páraelszívó közötti távolság (S)..... | 35 |
| Szerelési javaslatok | 36 |
| A védőfólia eltávolítása | 36 |
| Elszívócső | 48 |
| Visszacsapószelep..... | 49 |
| Hangtompító..... | 49 |
| Elektromos csatlakoztatás | 50 |
| Műszaki adatok | 51 |
| Utólag vásárolható tartozék keringtetett levegős üzemmódhoz | 51 |
| Megfelelőségi nyilatkozat..... | 51 |

Biztonsági utasítások és figyelmeztetések

Ez a páraelszívó megfelel az előírt biztonsági előírásoknak. Szakszerűtlen használata azonban személyi sérülésekhez és vagyoni károkhoz vezethet.

Olvassa el figyelmesen a Használati és szerelési utasítást, mielőtt a páraelszívót üzembe helyezi. Ez fontos útmutatásokat tartalmaz a beépítéshez, a biztonsághoz, a használathoz és a karbantartáshoz. Ezáltal védi önmagát és másokat, valamint elkerüli a károkat.

Az IEC 60335-1 szabványnak megfelelően a Miele kifejezetten felhívja a figyelmet arra, hogy a készülék telepítéséről szóló fejezetet valamint a biztonsági előírásokat és figyelmeztetéseket feltétlenül el kell olvasni és be kell tartani.

A Miele nem tehető felelőssé azon károkért, amelyek ezeknek az útmutatásoknak a figyelmen kívül hagyásából származnak.

Őrizze meg a Használati és szerelési utasítást, és adja azt tovább az esetleges következő tulajdonosnak!

Rendeltetésszerű használat

▶ Ez a páraelszívó a háztartásban és a háztartáshoz hasonló felállítási környezetben történő használatra készült.

▶ Ez a páraelszívó nem alkalmas a szabadban történő alkalmazásra.

▶ A páraelszívót kizárólag háztartási körülmények között olyan főzési gőzök elszívására és tisztítására használja, amelyek ételek készítése közben keletkeznek.

Az összes többi felhasználási mód tilos.

▶ A páraelszívó egy gáz főzőhely felett keringtetéses üzemmódban nem használható a felállítási helyiség átszellőztetésére. Ezzel kapcsolatban kérje gázszerelő segítségét.

▶ Olyan személyeknek, akik fizikai, érzékelési vagy értelmi képességeik, tapasztalatlanságuk vagy tudatlanságuk miatt nincsenek abban az állapotban, hogy a páraelszívót biztonsággal kezelhetnék, akkor a kezelésük csak felügyelet mellett történhet.

Ezeknek a személyeknek csak akkor szabad a páraelszívót felügyelet nélkül használniuk, ha a működését úgy elmagyarázták nekik, hogy azt biztonságosan kezelni tudják. Fel kell tudniuk ismerni és megérteni a helytelen használat lehetséges veszélyeit.

Gyermekek a háztartásban

- ▶ A nyolc év alatti gyermekeket tartsa távol a páraelszívótól, kivéve, ha állandó felügyelet alatt állnak.
- ▶ Ezek a személyek csak akkor kezelhetik a páraelszívót felügyelet nélkül, ha úgy elmagyarázták nekik, hogy biztonságosan tudják kezelni. A gyermekeknek fel kell tudniuk ismerni és meg kell tudniuk érteni a helytelen használat lehetséges veszélyeit.
- ▶ Gyermekeknek nem szabad a páraelszívót felügyelet nélkül tisztítani vagy karbantartaniuk.
- ▶ Ügyeljen azokra a gyermekekre, akik a páraelszívó közelében tartózkodnak. Soha ne hagyja a gyermekeket a páraelszívóval játszani.
- ▶ A főzőlap-megvilágítás nagyon intenzív fényt bocsát ki. Különösen a csecsemőknél ügyeljen arra, hogy ne nézzenek bele közvetlenül a fénybe.
- ▶ Fulladásveszély! A gyermekek játék közben a csomagolóanyagokat (pl. fólia) magukra tekerhetik, vagy a fejükre húzhatják és megfulladhatnak. A csomagolóanyagokat tartsa távol a gyermekektől.

Műszaki biztonság

- ▶ A szakszerűtlen telepítési és karbantartási munkálatok vagy javítások veszélyeztethetik a felhasználót. A telepítési és karbantartási munkálatokat vagy javításokat csak a Miele által engedélyezett szakemberek végezhetik el.
- ▶ A páraelszívó sérülései veszélyeztethetik az ön biztonságát. Ellenőrizze azt a látható sérülések tekintetében. Soha ne helyezzen üzembe sérült páraelszívót.
- ▶ A páraelszívó elektromos biztonsága csak akkor garantált, ha azt egy szabályszerűen kiépített védővezetékes (földelt) hálózati rendszerhez csatlakoztatja. Ennek az alapvető biztonsági előfeltételnek meg kell lennie. Kétség esetén elektrotechnikai szakemberrel ellenőriztesse az elektromos hálózatot.
- ▶ A páraelszívó adattábláján található csatlakoztatási adatoknak (frekvencia és feszültség) feltétlenül meg kell egyezniük a villamos hálózat adataival, hogy a páraelszívó ne károsodjon. Hasonlítsa össze ezeket az adatokat csatlakoztatás előtt. Kétség esetén kérdezzen meg egy elektrotechnikai szakembert.

Biztonsági utasítások és figyelmeztetések

▶ Lehetséges az önálló vagy a hálózattal nem szinkronban álló energiaellátó rendszer időszakos vagy folyamatos üzemeltetése (például szigethálózatok, biztonsági tartalékrendszerek). Az üzemeltetés feltétele, hogy az energiaellátó rendszer megfeleljen az EN 50160 vagy hasonló szabvány előírásainak.

A házi elosztórendszerrel és ezzel a Miele termékkel kapcsolatban előírányzott óvintézkedéseket a működést és a működési módot tekintve sziget üzemben vagy a hálózattal nem szinkronban álló üzem esetén is biztosítani kell, illetve azonos intézkedésekkel kell helyettesíteni a telepítésnél. Mint például a VDE-AR-E 2510-2 aktuális kiadványában leírtak szerint.

▶ Az elosztók vagy hosszabbító kábelek nem garantálják a szükséges biztonságot (tűzveszély). Ezekon keresztül ne csatlakoztassa a páraelszívót az elektromos hálózathoz.

▶ A páraelszívót csak beépítve használja, hogy a biztonságos működése szavatolva legyen.

▶ Jelen páraelszívót nem szabad nem rögzített helyeken (pl. hajókon) üzemeltetni.

▶ A feszültségvezető csatlakozók megérintése, valamint az elektromos és mechanikai felépítés módosítása veszélyforrást jelent, emellett pedig a páraelszívó üzemzavarához vezethet.

Csak annyira bontsa meg a házat, amennyire a szereléshez és tisztításhoz a leírás szerint szükséges. Semmi esetre se nyissa fel a burkolat további részeit.

▶ Beszerelési és karbantartási munkák vagy javítások előtt a páraelszívót le kell választani a hálózatról. A készülék elektromosan csak akkor van leválasztva a hálózatról, ha:

- a háztartás biztosítékai ki vannak kapcsolva vagy
- a háztartás becsavarható biztosítékai teljesen ki vannak csavarva vagy
- húzza ki a hálózati csatlakozót (ha van) a dugaszolóaljzatból. Ilyenkor ne a hálózati csatlakozókábelt húzza, hanem a hálózati csatlakozót.

▶ A garanciaigény elvesz, ha a páraelszívó javítását nem a Miele által felhatalmazott Ügyfélszolgálat végzi el.

Biztonsági utasítások és figyelmeztetések

Egyidejű üzem a helyiség levegőjét használó készülékekkel

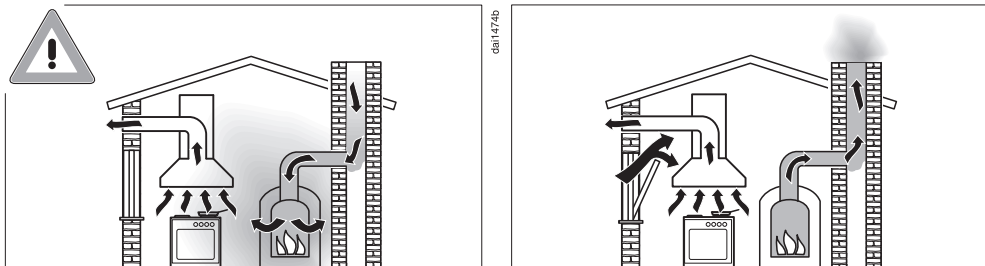

⚠ Az égési gázok mérgezést okozhatnak.

Páraelszívó és a helyiség levegőjétől függő készülék egyidejű és egy helyiségben való használata vagy összekapcsolt szellőzés esetén a legnagyobb körültekintéssel kell eljárni.

A helyiség levegőjétől függő készülékek az égéshez szükséges levegőt a lakótérből nyerik, és az égésterméket egy égéstermék elvezető rendszeren (pl. kémény) keresztül vezetik ki a szabadba. Ezek lehetnek pl. gáz-, olaj-, vagy szénüzemű fűtőberendezések, átfolyós rendszerű vízmelegítők, vízmelegítők, főzőlapok vagy sütők.

A páraelszívó a konyha és a szomszédos helyiségek levegőjét használja fel. Ez a következő üzemmódokra vonatkozik:

- elszívó üzemmód,
- keringtetéses üzemmód a helyiségen kívül elhelyezett átalakító dobozzal.

Elegendő bevezetett levegő hiányában alulnyomás alakul ki. A készülék túl kevés égési levegőt kap. Az égés így korlátozott.

A kéményből vagy a szellőzőaknából mérgező gázok juthatnak a lakóhelyiségekbe.

Életveszély áll fenn.

Biztonsági utasítások és figyelmeztetések

A páraelszívó és a helyiség levegőjétől függő készülék egyidejű működtetése akkor veszélytelen, ha a helyiségben vagy a közös légtérben legfeljebb 4 Pa (0,04 mbar) depresszió alakul ki, amely által a készülék gázainak visszaáramlása elkerülhető.

Ez úgy érhető el, ha a nem zárható nyílásokon, pl. ajtókon vagy ablakokon keresztül az égéshez szükséges levegő pótlódik. Itt arra kell ügyelni, hogy a beáramló nyílás keresztmetszete elegendő nagyságú legyen. Egy bevezető/kivezető fali doboz önmagában általában nem biztosítja az elegendő levegő ellátást.

A megítéléskor mindig a lakás teljes szellőzőrendszerét figyelembe kell venni. Ehhez kérjen tanácsot az illetékes kéményseprő szakembertől.

Ha a páraelszívót keringtetéses üzemmódban használja, amely a levegőt a lakótérbe vezeti vissza, a helyiség levegőjét használó készülék egyidejű üzemeltetése veszélytelen.

Szakszerű használat

▶ Nyílt láng esetén tűzveszély áll fenn!

Soha ne dolgozzon nyílt lánggal a páraelszívó alatt. Pl. a flambírozás vagy nyílt lánggal grillezés tehát tilos. A bekapcsolt páraelszívó beszívja a lángot a szűrőbe. A lerakódott konyhai zsír meggyulladhat.

▶ Gáztűzhelyen történő főzés közben az erős hőhatás károsíthatja a páraelszívót.

- Soha ne hagyja főzőedény nélkül égve a gáztűzhelyet. Akkor is kapcsolja ki a gáztűzhelyet, ha csak kis időre veszi le a főzőedényt.
- Válasszon olyan főzőedényt, amelynek mérete megfelelő a tűzhelyhez.
- Úgy szabályozza a lángot, hogy semmi esetre se csapjon ki a főzőedény alól.
- Kerülje el a főzőedény túlzott felmelegítését (pl. Wokkal való főzésnél).

▶ A kondenzvíz korrózióhoz vezethet a páraelszívón.

Mindig kapcsolja be a páraelszívót, ha egy főzőhelyet is használ, hogy ne gyűlhessen össze kondenzvíz.

Biztonsági utasítások és figyelmeztetések

▶ A túlforrósodott olaj vagy zsír meggyulladhat és ezáltal a páraelszívó meggyulladhat.

Felügyelje a lábosokat, serpenyőket és fritőz sütőket, ha olajjal vagy zsírral dolgozik. Ezért az elektromos grillezést is állandó felügyelet alatt kell tartani.

▶ A zsír- és szennyeződés-lerakódások befolyásolják a páraelszívó működését.

Soha ne használja a páraelszívót zsírszűrő nélkül, hogy a gőz megtisztítása biztosított legyen.

▶ Ügyeljen arra, hogy a páraelszívó a főzés alatt a felszálló hő miatt felmelegedhet.

A burkolatot és a zsírszűrőket csak akkor érintse meg, ha a páraelszívó lehűlt.

▶ A páraelszívó nem használható rakodófelületként.

Szakszerű felszerelés

▶ A konyhai készülékekkel kapcsolatosan vegye figyelembe a gyártó előírásait arra vonatkozóan, hogy üzemeltethető-e páraelszívóval együtt.

▶ Szilárd tüzelőanyagú készülékek fölé nem szabad a páraelszívót szerelni.

▶ Ha a tűzhely és a páraelszívó közötti távolság túl kicsi, ez a páraelszívó károsodásához vezethet.

Amennyiben a tűzhely gyártója nem írt elő nagyobb biztonsági távolságokat, a tűzhely és a páraelszívó alsó széle között a „Beszerelés” fejezetben megadott távolságokat kell figyelembe venni.

Ha különböző tűzhelyeket üzemeltet a páraelszívó alatt, amelyekhez különböző biztonsági távolságok érvényesek, akkor a legnagyobb megadott biztonsági távolságot kell figyelembe venni.

▶ A páraelszívó falra történő rögzítéséhez lásd a „Beszerelés” című fejezetben foglaltakat.

▶ Az alkatrészeknek éles szélei lehetnek, melyek sérüléseket okozhatnak.

A szerelés során viseljen vágásbiztos kesztyűt.

▶ Az elszívócső kialakításához csak nem gyúlékony anyagból készült csöveket és tömlőket szabad alkalmazni. Ezek szaküzletekben vagy az Ügyfélszolgálatnál kaphatók.

Biztonsági utasítások és figyelmeztetések

- ▶ Az elhasznált levegőt nem szabad használt füst- vagy kipufogógáz-kéménybe, illetve olyan kürtőbe vezetni, amely tűzrakó helyek felállítására szolgáló helyiségek szellőztetésére szolgál.
- ▶ Ha az elhasznált levegőt egy nem használt füst- vagy gázkéménybe kellene vezetni, akkor vegye figyelembe a hatósági előírásokat.

Tisztítás és ápolás

- ▶ Tűzveszély áll fenn, ha a tisztítást nem az ebben a használati utasításban megadottak szerint végzik.
 - ▶ Egy gőztisztító készülék gőze az áramvezető alkatrészekre juthat és rövidzárlatot okozhat.
- A páraelszívó tisztításához soha ne használjon gőztisztító készüléket.

Tartozékok és pótalkatrészek

- ▶ Kizárólag eredeti Miele tartozékokat használjon. Amennyiben más alkatrészek kerülnek rá- vagy beszerelésre, akkor a garanciára, jótállásra és/vagy termékfelelősségre vonatkozó követelések érvényüket veszítik.
- ▶ Csak eredeti alkatrészek esetében garantálja a Miele, hogy a biztonsági követelményeket teljesítik. Hibás alkatrészeket csak ilyenekre szabad kicserélni.
- ▶ A Miele a páraelszívó sorozatgyártásának befejezését követően még akár 15 évig, de legalább 10 évig garantálja a készülék működéséhez szükséges pótalkatrészek rendelkezését.

Az ön hozzájárulása a környezetvédelemhez

A csomagolás ártalmatlanítása

A csomagolás a kezelést szolgálja, és megvédi a készüléket a szállítási sérülésektől. A csomagolóanyagokat környezetvédelmi és hulladékkezelés-technikai szempontok alapján választottuk ki, és általában újrahasznosíthatók.

A csomagolásnak az anyagkörforgásba való visszavezetése nyersanyagot takarít meg. Használja az újrafelhasználható anyagok anyagspecifikus gyűjtőhelyeit, és vegye igénybe az anyagspecifikus visszajuttatási lehetőségeket. A szállítási csomagolást a Miele szaktereskedő visszaveszi.

A régi készülék ártalmatlanítása

Az elektromos és elektronikus készülékek számos értékes anyagot tartalmaznak. Ugyanakkor tartalmaznak olyan anyagokat, elegyeket és alkatrészeket is, amelyek működésükhöz és biztonságosságukhoz voltak szükségesek. A háztartási szemétbe kerülve, illetve nem szakszerű kezelés esetén ezek veszélyeztethetik az emberi egészséget és károsíthatják a környezetet. Ezért régi készülékét semmi esetre se dobja a háztartási szemétbe.



Helyette az önkormányzatoknál, a kereskedőknél vagy a Mielénél hivatalosan kijelölt, az elektromos és elektronikus készülékek ingyenes leadására és hasznosítására szolgáló gyűjtő- és visszavételi helyeket használja. Az esetlegesen az ártalmatlanítani kívánt régi készüléken maradt személyes adatok törléséért törvényileg ön felel. Önnek törvényi kötelessége, hogy a készülék által nem szorosán körülzárt, roncsolás nélkül kivehető elhasznált elemeket és akkumulátorokat, valamint lámpákat roncsolás nélkül vegye ki. Vigye el ezeket egy megfelelő gyűjtőhelyre, ahol ingyenesen leadhatja őket. Gondoskodjon arról, hogy a régi készülékét az elszállításig gyermekek elől biztosan elzárt helyen tárolják.

A páraelszívó áttekintése

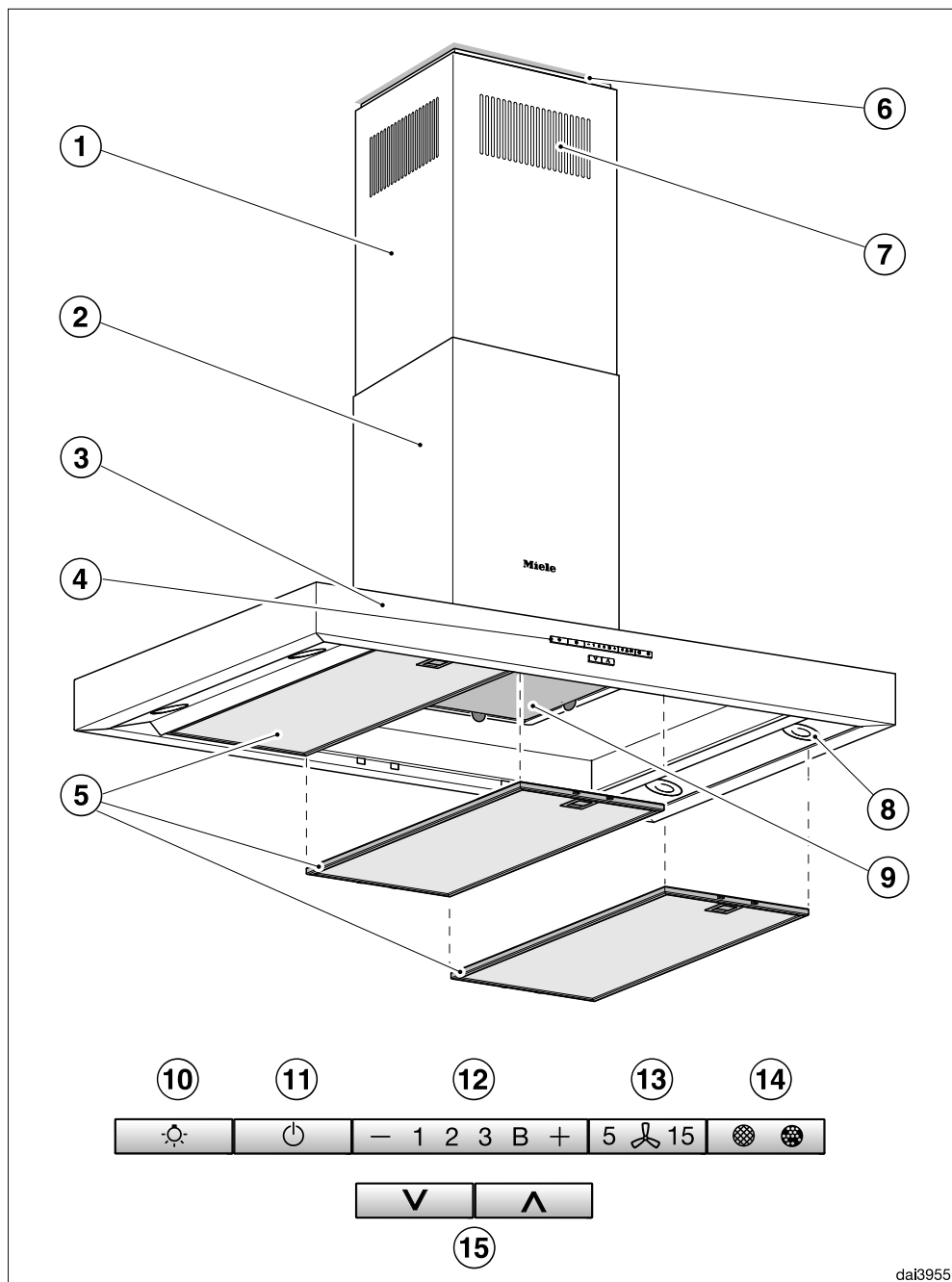

dai3955

- ① Teleszkóp
- ② Kürtő
- ③ Magasságában motorosan állítható páraernyő
- ④ Kezelőelemek
- ⑤ Zsírszűrő
- ⑥ Távtartó keret
A távtartó keret árnyékhézagot képez a kürtő és a fedél között. A páraelszívót távtartó kerettel vagy anélkül is fel lehet szerelni.
- ⑦ Keringtetés levegőkimenete
Csak keringtetéses üzemmódban
Csak DA 4208V D
- ⑧ Főzőhely-megvilágítás
- ⑨ Szagszűrő
Egyszer használatos vagy regenerálható szagszűrő
Utólag vásárolható tartozék keringtetéses üzemmódhoz
Csak DA 4208V D
- ⑩ Gomb a főzőhely-megvilágítás be-/kikapcsolásához és fényerőszabályzásához
- ⑪ Gomb a ventilátor be- és kikapcsolásához
- ⑫ A ventilátor teljesítményét beállító gombok
- ⑬ A késleltetett leállítás funkció gombja
- ⑭ Üzemóra-számláló gombja
- ⑮ Gombok a páraernyő magasságának állításához

Működési leírás

A páraelszívó kivitelétől függően a következő funkciók lehetségesek:

Elszívó üzem



Az elszívott levegőt a zsírszűrő tisztítja, majd az épületből kivezetésre kerül.

Visszacsapószelep

Az elszívórendszerben egy visszacsapószelep gondoskodik arról, hogy kikapcsolt páraelszívónál ne jöjjön létre akaratlan légcsera a helyiség és a külső levegő között.

Ez kikapcsolt páraelszívónál zárva van. A készülék bekapcsolása után kinyílik a visszacsapószelep, így a távozó levegő továbbítható kifelé.

Arra az esetre, amennyiben elszívórendszer nem rendelkezik visszacsapó szeleppel, a páraelszívóhoz melléktünk egyet. Ezt a motoregység kifúvó csökjába kell helyezni.

Keringtetéses üzemmód

(Csak a DA 4208V, átalakító készlettel és szagszűrővel, mint megvásárolható tartozékkal, lásd „Műszaki adatok“)



A beszívott levegőt a zsírszűrők és kiegészítőleg egy szagszűrő tisztítja meg. A levegőt végül a konyhába vezeti vissza.



da00494a

da00494b



Elszívó vagy keringtetéses üzemi választása

A páraelszívó elszívó és keringtetéses üzemmódra alkalmas. A ventilátor teljesítménye a választott üzemmódhoz igazodik. Gyárilag a keringtetéses üzemmód van beállítva. Az elszívó üzemmódhoz át kell állítania a páraelszívót.

Az elszívó üzemmódra való átállításhoz a szagszűrő(k) üzemóra-számlálóját kell inaktíválni.

- Kapcsolja ki a ventilátort és a világítást.
- Nyomja meg egyszerre a(z) „+” gombot és az üzemóra   gombot.

A  szagszűrő piktogram és a ventilátorfokozat kijelzése villog.

- Nyomja meg a(z) „+” gombot, amíg a **B** kijelzés nem villog.
- Hagyja jóvá a műveletet az   üzemóra gombbal.

Mindegyik ellenőrzőlámpa kialszik.

Az elszívó üzemmód be van állítva.

Ha négy percen belül nem hagyja jóvá a műveletet, akkor a készülék a régi beállítást tartja meg.

Miele@home beállítása

Feltétel:

- Otthoni Wi-Fi-hálózat

Páraelszívója beépített Wi-Fi modullal van felszerelve. A páraelszívót össze lehet kapcsolni az otthoni Wi-Fi hálózattal.

Ezután lehet a páraelszívót a Miele App-on keresztül kezelni.

Ha a Miele főzőlapja is a helyi Wi-Fi hálózatba van csatlakoztatva, a páraelszívó automatikus vezérlését a Con@ctivity funkción keresztül használhatja.

Biztosítsa, hogy páraelszívója beszerelési helyén a Wi-Fi hálózat jele elegendő erősségű legyen.

A kapcsolatot az otthoni Wi-Fi-hálózathoz a Miele App vagy WPS segítségével hozhatja létre.

Első üzembe helyezés

A Miele@home elérhetősége

A Miele App használata a Miele@home szolgáltatások elérhetőségétől függ az ön országában.

A Miele@home szolgáltatás nem minden országban elérhető.

Információkat az elérhetőségről a www.miele.com weboldalon talál.

Miele alkalmazás

A Miele alkalmazást ingyenesen letöltheti az Apple AppStore-ból vagy a Google Play áruházból.



Kapcsolódás App-on keresztül

Létrehozhatja a hálózati kapcsolatot a Miele alkalmazással.

- Installálja a Miele App-ot a mobil végkészülékére.

A bejelentkezéshez szükség van:

1. A Wi-Fi hálózata jelszavára
2. A páraelszívója jelszavára



A páraelszívója jelszava a gyári szám utolsó kilenc számjegye, amelyet a típus táblán megtalál.

A típus táblát megtalálja, ha kiveszi a zsírszűrőket.



- Indítsa el a készülék bejelentkezését az App-on. Kövesse a bejelentkezési lépéseket.

Ha felszólítást kap a páraelszívó Wi-Fi-jének aktiválásához, a következőképpen járjon el:

- Kapcsolja ki a páraelszívót.



- Tartsa lenyomva a „+” gombot.



- Közben nyomja meg a világítás gombot.

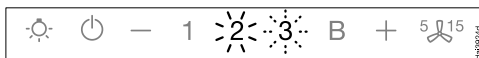

A **2** folyamatosan világít, a **3** villog.

A páraelszívó a következő két percben készen áll a csatlakozásra.



- Kövesse a további utasításokat az App-ban.

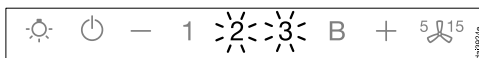

Sikeres csatlakozás után a **2** és a **3** folyamatosan világít.



- Hagyja el a csatlakozási módot a páraelszívón a késleltetett leállítás gombjának 5/15 megnyomásával.

A páraelszívót most lehet App-al kezelni.

Kapcsolódás WPS-en keresztül

Wi-Fi routerének WPS (WiFi Protected Setup)-képesnek kell lennie.

- Kapcsolja ki a páraelszívót.



- Tartsa lenyomva a + gombot.



- Közben nyomja meg a világítás  gombot.

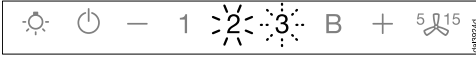

A **2** folyamatosan világít, a **3** villog.

A Wi-Fi kapcsolatot a páraelszívón és a WPS-routeren egyszerre kell elindítani.

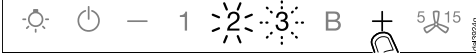

- Néhány mp múlva nyomja meg a + gombot a páraelszívón.

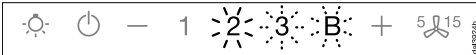

Rövid idő elteltével a **2** folyamatosan világít, **3** és a **B** villog.

A páraelszívó a következő két percben készen áll a csatlakozásra.



- Indítsa el a WPS-csatlakozást a Wi-Fi-routeren.

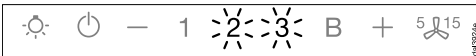

Sikeres csatlakozás után a **2** és a **3** folyamatosan világítanak.



- Hagyja el a csatlakozási módot a páraelszívón a késleltetett leállítás gombjának ⁵ ¹⁵ megnyomásával.

A páraelszívót most lehet App-al kezelni.

Ha nem lehetett létrehozni a kapcsolatot, akkor valószínűleg nem elég gyorsan aktiválta a WPS-t a routeren. Végezze el újra a fenti lépéseket.

Tanács: Ha a WiFi routere nem rendelkezik WPS kapcsolati móddal, használja a Miele@home App-al való csatlakoztatást.

Első üzembe helyezés

Wi-Fi lejelentkezés (visszaállítás a gyári beállításokra)

Egy új Wi-Fi kapcsolat létrehozásához először a meglévő Wi-Fi kapcsolatot le kell választani.

- Kapcsolja ki a páraelszívót.



- Tartsa lenyomva a „-“ gombot.



- Közben érintse meg a világítás ☀️ gombot.

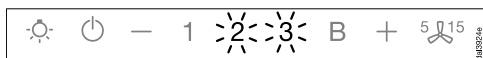

Meglévő Wi-Fi kapcsolat esetén a **2** és a **3** folyamatosan világít.

A páraelszívó a következő két percben készen áll a leválasztásra.



- Érintse meg a „-“ gombot.

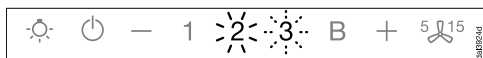

A **2** folyamatosan világít, a **3** villog.

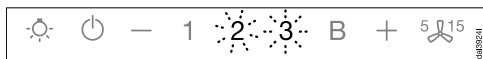

Néhány mp múlva villog a **2** és a **3**. A csatlakozás leválasztva.



- Hagyja el a kijelentkezési módot a páraelszívón a késleltetett leállítás gombjának ⁵15¹⁵ megnyomásával.

A Wi-Fi kapcsolat leválasztva. Új kapcsolatot lehet létrehozni.

Con@ctivity beállítása

A Con@ctivity a Miele elektromos főzőlap és a Miele páraelszívó közötti közvetlen kommunikációt jelenti. Lehetővé teszi a páraelszívó automatikus vezérlését egy önálló Miele elektromos főzőlap üzemállapotának függvényében.

- Egy főzőlap bekapcsolásakor önállóan bekapcsol a főzőhely-megvilágítás és rövid idő után a páraelszívó ventilátora is.
- A főzés alatt a páraelszívó automatikusan választja ki a ventilátorfokozatot. A ventilátorfokozat magassága a bekapcsolt főzőhelyek számától és a választott fokozatoktól függ.
- Főzés után a ventilátor és a főzőhely-megvilágítás egy előre megadott utánfutási idő letelte után automatikusan kikapcsol.

Részletes információkat a működéshez a „Kezelés“ fejezetben talál.

Con@ctivity a helyi Wi-Fi hálózaton keresztül (Con@ctivity 3.0)

Feltétel:

- Otthoni Wi-Fi-hálózat
- Wi-Fi-képes Miele főzőlap

- Csatlakoztassa a páraelszívót és a főzőlapot a helyi Wi-Fi hálózatba (Lásd „Miele@home beállítása” fejezetet).

A Con@ctivity-funkció automatikusan aktiválódik.

Con@ctivity közvetlen Wi-Fi kapcsolaton keresztül (Con@ctivity 3.0)

Feltétel:

- Wi-Fi-képes Miele főzőlap

Ha nem rendelkezik helyi hálózattal, létrehozhat közvetlen kapcsolatot a főzőlap és a páraelszívó között.

Ez a csatlakoztatás a főzőlapja használati utasításában van leírva.

A lentiekben a páraelszívón végzendő lépések részleteit találja.

- Kapcsolja ki a páraelszívót.



- Tartsa lenyomva a „+” gombot.



- Egyidejűleg nyomja meg a „-” gombot.

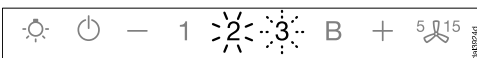

A **2** folyamatosan világít, a **3** villog.

A páraelszívó a következő két percben készen áll a csatlakozásra.

- Indítsa el a Wi-Fi kapcsolatot a főzőlapon. Ehhez információkat a főzőlap Használati útmutatójában talál.

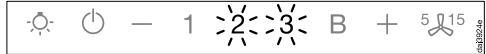

Sikeres csatlakozás után a **2** és a **3** folyamatosan világít.



- Hagyja el a csatlakozási módot a páraelszívón a késleltetett leállítás gombjának ⁵ ¹⁵ megnyomásával.

A Con@ctivity most aktiválva van.

Ha közvetlen Wi-Fi kapcsolat van, a főzőlapot és a páraelszívót nem lehet helyi hálózatba kötni. Ha ezt később megszeretné tenni, a főzőlap és a páraelszívó közötti közvetlen Wi-Fi kapcsolatot először meg kell szakítani (Lásd a „Wi-Fi lejelentkezés” fejezetet).

Kezelés (Automatikus üzem)

Ha a Con@ctivity aktivált, a páraelszívó mindig automatikus üzemben működik (lásd „Első üzembe helyezés“ fejezet, „Con@ctivity beállítása“ részt).

Ha a páraelszívót manuálisan akarja kezelni, vegye figyelembe a „Kezelés (manuális üzem)“ fejezet, „Főzés Con@ctivity-funkció nélkül“ részt.

Főzés Con@ctivity-funkcióval (automatikus üzem)

- Kapcsoljon be egy főzőhelyet tetszőleges fokozaton.

Bekapcsolódik a főzőhely-megvilágítás. Néhány másodperc után bekapcsol a ventilátor, először röviden a **2** fokozatban, azután rögtön az **1** fokozatban.

A főzés alatt a páraelszívó automatikusan választja ki a ventilátorfokozatot.

A főzőlap bekapcsolt összteljesítménye az irányadó, tehát a bekapcsolt főzőhelyek száma és a kiválasztott főzési fokozatok nagysága.

Ha a főzőlapon egy nagyobb teljesítményfokozatot választ ki vagy több főzőhelyet kapcsol be, akkor a páraelszívó is nagyobb ventilátorfokozatra kapcsol.

Ha csökkenti a főzőlap teljesítményfokozatát vagy főzőhelyeket kapcsol ki, akkor a ventilátorfokozat is ehhez igazodik.

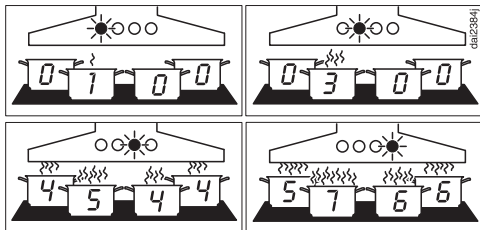

Példák az **1 - B** ventilátorfokozatokra

Reakcióidő

A páraelszívó késéssel reagál. Ezzel figyelembe veszi, hogy a főzőlap teljesítményfokozatának módosítása nem közvetlenül vezet kevesebb vagy több gőzhöz.

Mivel a főzőlap az információkat szakaszosan küldi a páraelszívóhoz, ez is vezethet késéshez.

A reakció néhány másodpercen belül vagy néhány percen belül történik.

Sütési művelet

- Pl. egy főzőedény melegítéséhez sütés előtt bekapcsol egy főzőhelyet a legmagasabb fokozaton. Kb. 10 mp és 4 perc közötti idő letelte után kapcsoljon vissza egy alacsonyabb fokozatra (60 mp és 5 perc között csúcskategóriás főzőlap esetén).

A páraelszívó felismeri a sütési folyamatot.

A páraelszívó bekapcsol és a főzőlap visszakapcsolása után a 3. ventilátorfokozatra kapcsol, és ezen a ventilátorfokozaton marad kb. 5 percig.

Azután a ventilátorfokozat ismét a Con@ctivity-funkcióval kerül meghatározásra.

Előzetesen kézzel egy másik ventilátorfokozatot is kiválaszthat.

Kikapcsolás

- Kapcsolja ki mindegyik főzőhelyet.

A páraelszívó ventilátora a következő néhány percen belül fokozatosan lejjebb kapcsol, majd végül kikapcsol.

Ezzel a konyha levegőjét megtisztítja a megmaradó páráról és szagoktól.

- A Booster fokozatról a ventilátor azonnal a 3. fokozatra kapcsol vissza.
- Ha a ventilátor a 3. fokozaton működik, akkor kb. 1 perc után a 2. fokozatra kapcsol vissza.
- A 2. fokozatról 2 perc után az 1. fokozatra kapcsol vissza.
- 2 perc után az 1. fokozatban a ventilátor kikapcsol.
- További 30 másodperc múlva kikapcsol a főzőhely-megvilágítás.

A főzési művelet befejeződött.

Átmeneti kilépés az automatikus üzemből

Főzés közben átmenetileg kiléphet az automatikus üzemből, ha:

- kézzel egy másik ventilátorfokozatot választ ki vagy
- kézzel kikapcsolja a páraelszívót vagy
- aktiválja a páraelszívó késleltetett leállítás  50¹⁵ funkcióját. A ventilátor a választott késleltetett leállítási idő után kikapcsol, a világítás bekapcsolva marad.

A páraelszívó funkcióit most manuálisan kell kezelni (lásd „Kezelés (manuális kezelés)“ fejezetet).

Visszatérés az automatikus üzemhez

A páraelszívó ismét visszatér az automatikus üzemhez, ha:

- egy ventilátorfokozat kézi kiválasztása után a páraelszívót kb. 5 percig nem kezeli vagy
- a kézzel kiválasztott ventilátorfokozat ismét megfelel az automatikusnak vagy
- a páraelszívó ventilátora és a főzőlap legalább 30 mp-ig ki volt kapcsolva. A főzőlap következő bekapcsolásakor az automatikus üzem újra elindul.

Arra is van lehetősége, hogy a páraelszívót egy komplett főzési folyamathoz manuálisan kezelje.

- Ehhez kapcsolja be a páraelszívó ventilátorát a főzőlap **előtt**.

Ha a főzés után a páraelszívó és a főzőlap legalább 30 másodpercig ki voltak kapcsolva, a főzőlap következő bekapcsolásánál ismét elindul az automatikus üzem.

Kezelés (Kézi üzem)

Főzés Con@ctivity-funkció nélkül (kézi üzem)

A következő feltételek mellett működtethető kézzel a páraelszívó:

- A Con@ctivity-funkció nem aktív.
- Átmenetileg kikapcsolta a Con@ctivity-funkciót (lásd „Kezelés (automatikus üzem)” fejezet, „Automatikus üzem átmeneti elhagyása” rész).

A ventilátor bekapcsolása

Kapcsolja be a ventilátort, amint elkezdi a főzést. Ezáltal a főzési párákat már a főzés kezdetekor elvezeti.

- Nyomja meg a Be/Ki gombot .

A ventilátor a **2.** fokozatra kapcsol. Világít a  piktogram és a ventilátorfokozat **2** kijelzése.

Teljesítményfokozat kiválasztása

1 és **3** között állnak rendelkezésre teljesítményfokozatok a különböző fokú gőzök és szagok elszívására.

Átmeneti nagyon erős gőz- és szagképződés esetén, pl. elősütésnél válassza a **B** fokozatot mint booster fokozatot.

- A „-“ vagy a „+“ gomb megnyomásával válassza ki a teljesítményfokozatot.

A Booster fokozat visszakapcsolása



Ha a Powermanagement aktiválva van (előre beállított), akkor a ventilátor 5 perc után automatikusan a **3** fokozatra kapcsol vissza.

Utánfutási idő kiválasztása

Javasoljuk, hogy a ventilátort a főzés után még néhány percre üzemeltesse. Ezzel a konyha levegőjét megtisztítja a megmaradó páráról és szagokról.

Elkerüli, hogy a páraelszívóban maradványok és abból keletkező szagok keletkezzenek.

A késleltetett leállítás funkció lehetőséget ad arra, hogy a ventilátor egy előre választott idő után automatikusan kikapcsol.

- Főzés után bekapcsolt ventilátornál nyomja meg a késleltetett leállítás gombot ⁵¹⁵.
- 1-szer: a ventilátor 5 perc után kapcsol ki (**5** világít).
- 2-szer: a ventilátor 15 perc után kapcsol ki (**15** világít).
- Ha a késleltetett leállítás gombot ⁵¹⁵ ismételten megnyomja, akkor a ventilátor bekapcsolva marad (⁵¹⁵ kialszik).

A ventilátor kikapcsolása

- Kapcsolja ki a ventilátort a Be/Ki gombbal .



Kialszik a  piktogram.

A főzőhely-megvilágítás be/kikapcsolása/fényerőszabályzása

A főzőhely-megvilágítást a ventilátortól függetlenül tudja be- vagy kikapcsolni és a fényerejét szabályozni.

- Be- és kikapcsoláshoz érintse meg röviden a világítás gombot .

Bekapcsoláskor a főzőhely-megvilágítás a maximális fényerőre kapcsol.

- Bekapcsolt világítás esetén tartsa nyomva a világítás  gombot. A fényerő csökken, amíg a gombot el nem engedi.
- Ha megint lenyomva tartja a világítás gombot , a fényerő újra nő, amíg el nem engedi a gombot.

Powermanagement



A páraelszívó Powermanagement funkcióval rendelkezik. A Powermanagement energiamegtakarítási célokat szolgál. Ez gondoskodik arról, hogy a ventilátor automatikusan visszakapcsoljon és a világítás kikapcsoljon.

- Ha a ventilátor booster fokozatát választotta ki, akkor 5 perc után automatikusan a 3. fokozatra kapcsol vissza.
- A 3., 2. vagy 1. ventilátorfokozatról 2 óra után egy fokozattal visszakapcsol, utána pedig 30 perces lépésekben kikapcsol.
- A bekapcsolt főzőhely-megvilágítás 12 óra elteltével automatikusan kikapcsol.

Kikapcsolhatja a Powermanagement funkciót.

Vegye figyelembe, hogy a kikapcsolás nagyobb energiafogyasztáshoz vezethet.

Powermanagement aktiválás/kikapcsolás

- Kapcsolja ki a ventilátort és a világítást.
- Nyomja meg a $\text{5} \times \text{15}$ késleltetett leállítás gombot kb. 10 másodpercig, amíg a ventilátorfokozat kijelzésén meg nem jelenik az **1**.
- Ezután nyomja meg egymás után
 - a világítás  gombot,
 - a „—” gombot, majd újra
 - a világítás  gombot.

Ha a Powermanagement be van kapcsolva, az **1** és **B** kijelzők folyamatosan világítanak.

Ha ki van kapcsolva, az **1** és **B** kijelzők villognak.

- A PowerManagement kikapcsolásához nyomja meg a „—” gombot.
- Az **1** és **B** kijelzések villognak.
- Bekapcsoláshoz nyomja meg a „+” gombot.

Az **1** és **B** kijelzések folyamatosan világítanak.



- Hagyja jóvá a műveletet a késleltetett leállítás gombbal $\text{5} \times \text{15}$.

Mindegyik ellenőrzőlámpa kialszik.

Ha 4 percen belül nem történik meg az ön jóváhagyása, akkor a készülék a régi beállítást tartja meg.

Biztonsági kikapcsolás



Ha deaktiválja a PowerManagement funkciót, a bekapcsolt páraelszívó 12 óra után automatikusan kikapcsol (a ventilátor és a főzőlap megvilágítása).

- Ismételt bekapcsoláshoz nyomja meg a Be/Ki  vagy a világítás  gombot.

Kezelés (Automatikus és kézi üzem)

Üzemóra-számláló

A páraelszívó elmenti az időt, amennyit üzemben van.



Az üzemórak számlálói a  zsírszűrő szimbólum vagy a  szagszűrő szimbólum felvillanásával jelzik, ha a szűrőket tisztítani vagy cserélni kell. Információkat a tisztításról és a szűrő cseréjéről és az üzemórak visszaállításáról a „Tisztítás és ápolás” fejezetben talál.

A zsírszűrő üzemóra-számlálójának módosítása

Az üzemóra-számlálót saját főzési szokásaihoz igazíthatja.

Gyárilag 30 órás tisztítási ciklus van beállítva.



- Ha sokszor süt, illetve sokat használja az olajsütőt, akkor érdemes egy rövidebb, 20 órás ciklust beállítani.
- Ha csak alkalmanként főz, akkor is rövid tisztítási intervallumot érdemes beállítani. Ezáltal megakadályozza, hogy a felgyülemlett zsír megkeményedjen, ami a tisztítást megnehezíti.
- Választható hosszabb, 40 vagy 50 órás tisztítási ciklus is, ha ön rendszeresen nagyon zsírszegényen főz.

- Kapcsolja ki a ventilátort és a világítást.
- Nyomja meg egyidejűleg a  ⁵ ¹⁵ késleltetett leállítógombot és az üzemóra   gombot.

A  zsírszűrő piktogram és a ventilátorfokozat kijelzése villog.

Az **1** - **B** kijelzők mutatják a beállított időt:

- 1**..... kijelző: 20 óra
- 2**..... kijelző: 30 óra
- 3**..... kijelző: 40 óra
- B**..... kijelző: 50 óra

- A „-“ gomb megnyomásával rövidebb, a „+“ gomb megnyomásával hosszabb üzemidőt választhat.
- Hagyja jóvá a műveletet az   üzemóra gombbal.

Mindegyik lámpa kialszik.

Ha 4 percen belül nem hagyja jóvá a műveletet, akkor a készülék a régi beállítást tartja meg.

Kezelés (Automatikus és kézi üzem)



A szagszűrő üzemóra-számlálójának módosítása vagy kikapcsolása

A szagszűrő a keringtetett levegős üzemmódhoz szükséges.

Az üzemóra-számlálót saját főzési szokásaihoz igazíthatja.

Az elszívó üzemmódhoz kikapcsolva kell lennie.



Gyárilag 180 órás csereciklus van beállítva.

- Kapcsolja ki a ventilátort és a világítást.
- Nyomja meg egyidejűleg a „+” gombot és az üzemóra   gombot.

A  szagszűrő piktogram és a ventilátorfokozat kijelzése villog.

Az **1 - B** kijelzők mutatják a beállított időt:

- 1**..... kijelző: 120 óra
- 2**..... kijelző: 180 óra
- 3**..... kijelző: 240 óra
- A B**..... kijelző nincs aktiválva





- A „+” vagy a „-” gomb megnyomásával válassza ki a kívánt időt.
- Hagyja jóvá a műveletet az   üzemóra gombbal.

Mindegyik ellenőrzőlámpa kialszik.

Ha 4 percen belül nem hagyja jóvá a műveletet, akkor a készülék a régi beállítást tartja meg.

Üzemóra-számláló lekérdezése

Az üzemidő lejárta előtt megjelenítheti, hogy az idő hány százaléka telt már le.

- Kapcsolja ki a ventilátort a Be/Ki gombbal .
- Nyomja meg és tartsa lenyomva az   üzemóra gombot.
- egyszer, a zsírszűrők üzemidejének lekérdezéséhez. Világít a  zsírszűrő piktogram.
- kétszer, a szagszűrők üzemidejének lekérdezéséhez. Világít a szagszűrő piktogram .

Egyszerre villog a ventilátorfokozat egy vagy több kijelzője.

A villogó kijelzők száma adja meg az eltelt üzemidő százalékos értékét.

- 1** kijelző: 25 %
- 1 és 2** kijelző: 50 %
- 1 - 3** kijelző: 75 %
- 1 - B** kijelző: 100 %

A páraelszívó kikapcsolásakor vagy áramkimaradás esetén a készülék eltárolja az eltelt üzemórak számát.

Kezelés (Automatikus és kézi üzem)

A páraernyő magasságállítása

A páraernyő eltolása révén a

- páraelszívó magasságát a beépítési helyzethez lehet illeszteni,
- a munkateret a páraelszívó alatt a mindenkori használó testméretéhez lehet illeszteni,
- erős páráképződés esetén a páraernyő leeresztése révén a főzési gőzök jobb befogása érhető el,
- a páraernyő feltolása révén igény esetén a főzőlap fölött nagyobb munkateret lehet elérni.

- A \vee/\wedge gombok rövid megnyomása révén a páraernyő le, vagy fel mozdul el.
- A két gomb egyikének ismételt megnyomására a páraernyő megáll.

Ha nem állítja meg, a páraernyő automatikusan a felső, vagy alsó végpontig halad.

A több percen át tartó tartós üzem a hajtás lekapcsolásához vezethet. Egy pihenési fázist követően újra használható.

Ez a páraelszívó nagyon hatékony és energiatakarékos. A következő intézkedések támogatják önt a takarékos használat során:

- Gondoskodjon a főzéskor a konyha jó szellőztetéséről. Ha elszívó üzemben nem elegendő levegő áramlik be, a páraelszívó nem működik hatékonyan és megnövekedett üzemelési zaj keletkezik.
- Főzzön a lehető legalacsonyabb főzési fokozaton. A kevés főzési pára a páraelszívónál alacsony teljesítményfokozatot és ezáltal kevesebb energiafogyasztást jelent.
- Tisztítsa meg, vagy cserélje ki a szűrőt rendszeres időközönként. Az erősen szennyezett szűrők csökkentik a teljesítményt, megnövelik a tűzveszélyt és higiéniai kockázatot jelentenek.
- Használja a Con@ctivity funkciót. A páraelszívó automatikusan be- és kikapcsol. A páraelszívó kiválasztja az optimális teljesítményfokozatot a főzési szituációhoz, és gondoskodik ezáltal az alacsony energiafogyasztásról.
- A páraelszívó manuális kezelése esetén vegye figyelembe a következőket:
 - Ellenőrizze a páraelszívón a választott teljesítményfokozatot. Általában elegendő egy alacsony teljesítményfokozat. Csak akkor használja a Booster fokozatot, ha szükséges.
 - Erős páráképződés esetén időben kapcsoljon át magasabb üzemi fokozatra. Ez hatékonyabb annál, mint ha a páraelszívót hosszú ideig működtetve próbálná semlegesíteni a konyha légtérében már eloszlott főzési párát.
 - Ügyeljen arra, hogy a páraelszívót a főzés után ismét kikapcsolja. Ha főzés után a konyha levegőjéből még el kell távolítani a párát és a szagokat, használja a késleltetett leállítás funkciót. A ventilátor a választott késleltetett leállítás után automatikusan kikapcsol.

Tisztítás és ápolás

 Minden karbantartás és ápolás előtt a páraelszívót válassza le a villamos hálózatról (lásd a „Biztonsági utasítások és karbantartás“ fejezetet).

Burkolat

Általános megjegyzések

A felületek és a kezelőelemek nem megfelelő tisztítószer használata esetén károsodhatnak.

Ne használjon olyan tisztítószeret, amely marólúgot, savat, kloridot vagy oldószert tartalmaz.

Ne használjon maró hatású tisztítószereket, pl. súrolóport, súrolófolyadékot, súrolószivacsokat mint pl. edénysúroló szivacsokat vagy használt szivacsokat, amelyek súroló hatású anyagok maradványait tartalmazzák.

 A páraelszívóban lévő nedvesség károkat okozhat.

Ügyeljen arra, hogy ne jusson nedvesség a páraelszívóba.

- Az összes felületet és kezelőelemet kizárólag enyhén nedves szivacskenővel, mosogatószerrel és meleg vízzel tisztítsa.
- Utána puha kendővel törölje szárazra a felületeket.

Különleges útmutatások a nemesacél felületekhez

Az útmutatások a kezelőgombokra nem érvényesek.

Az általános útmutatásokon kívül a nemesacél felületek tisztításához nem maró hatású nemesacél-tisztítószer alkalmas.

A gyors újraszennyeződés megakadályozására javasolt a nemesacél ápolószerral való kezelés (a Miele Ügyfélszolgálatánál kapható).

Különleges utasítások színes bevonatú burkolatokhoz

(egyedi gyártás)

A tisztítás kisebb karcolásokat okoz a felületen, melyek a helyiség megvilágításától függően láthatóak lehetnek.

Különleges útmutatások a kezelőelemekhez

A kezelőelemek elszíneződhetnek vagy megváltozhatnak, ha hosszabb ideig vannak szennyeződéseknek kitéve.

Ezért azonnal távolítsa el a szennyeződések.

Nemesacél-tisztítószer használata esetén a kezelőelemek felületei károsodhatnak.

Ne használjon nemesacél-tisztítószeret a kezelőelemek tisztításához.

Zsírszűrő

⚠ Tűzveszély!

A túlzásosodott zsírszűrők gyúlékonyak.

A zsírszűrőket rendszeres időközönként tisztítsa.

A készülék újrahasználható fém zsírszűrői felfogják a konyhai gőz szilárd alkotórészeit (zsír, por stb.), és így megakadályozzák a páraelszívó elszennyeződését.

A zsírszűrőket rendszeres időközönként meg kell tisztítani.

Erősen szennyezett zsírszűrők csökkentik a szívóteljesítményt, és a páraelszívó és a konyha erősebb elszennyeződéséhez vezet.

Tisztítási időközök

Az összegyűlt zsír hosszabb idő elteltével megkeményedik és megnehezíti a tisztítást. Ezért javasolt a zsírszűrőket három-négy hetente tisztítani.

Az üzemóra-számláló a zsírszűrő piktogram  kigyulladásával emlékezteti önt a zsírszűrők rendszeres tisztítására.

Az üzemóra-számláló ciklusát a saját főzési szokásaihoz igazíthatja (lásd a „Kezelés (Automatikus és manuális üzem)“ fejezetet).

A zsírszűrő kivétele

⚠ Szerelése közben a szűrő leeshet. Ez a szűrő és a főzőlap sérüléséhez vezethet.

Szerelés közben biztos kézzel tartsa a szűrőt.

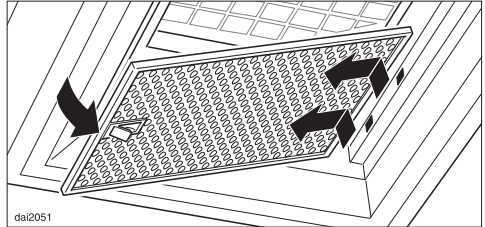

- Nyissa ki a zsírszűrő zárját, fordítsa a zsírszűrőt kb. 45°-os szögben lefelé, akassza ki és vegye ki.

Zsírszűrők tisztítása kézzel

- Tisztítsa meg a zsírszűrőket mosogatókefével, enyhe kézi mosogatószeres meleg vízben. Ne használjon koncentráltan kézi mosogatószert.

Nem alkalmas tisztítószer

A nem alkalmas tisztítószeres rendszer használata a szűrőfelületek károsodásához vezethet.

A következő tisztítószer nem használható:

- Vízkőoldó tisztítószer,
- Súrolópor vagy súrolótej
- Agresszív általános tisztítószer és zsíroldó spray
- Tűzhelytisztító spray

Tisztítás és ápolás

A zsírszűrők tisztítása mosogatógépben

⚠ A túl magas hőmérséklet a mosogatógép károsodását okozhatja. A túl magas hőmérséklet miatt a zsírszűrők használhatatlanná válhatnak, pl. eldeformálódhatnak.

Olyan programot válasszon, ami nem lépi túl az ajánlott hőmérsékletet.

Vegye figyelembe a mosogatógép használati útmutatójának utasításait is.

- A zsírszűrőt lehetőség szerint függőlegesen vagy döntve helyezze az alsó kosárba. Ügyeljen arra, hogy a mosogatókar szabadon tudjon mozogni.
- A háztartásban általánosan alkalmazott tisztítószeret használjon.
- Maximum 65 °C hőmérsékleten működő programot válasszon.

A tisztítószerrel függően előfordulhat a szűrők belső felületének maradandó elszíneződése. Ennek nincs hatása a zsírszűrők funkciójára.

A tisztítás után

- Tisztítás után a szárításhoz helyezze a zsírszűrőket egy nedvszívó alátételre.
- A kivett zsírszűrőknél tisztítsa meg a burkolat hozzáférhető részeit is a lera-kódott zsirtól. Ezáltal megelőzi a tűzveszélyt.
- Helyezze vissza a zsírszűrőket. A zsírszűrők visszahelyezésénél ügyeljen arra, hogy a reteszelés kifelé legyen.

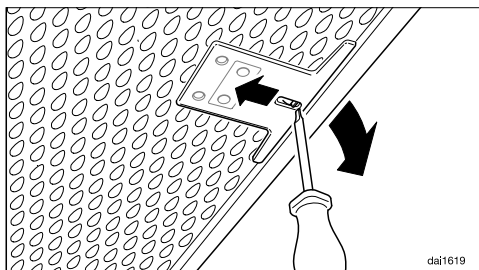

- Ha fordítva helyezte be a zsírszűrőket, a reteszelés a kivágásokon keresztül egy kis méretű csavarhúzó segítségével kireteszselheti.

A zsírszűrő üzemóra-számlálójának visszaállítása

Tisztítás után az üzemóra-számlálót vissza kell állítani.

- Bekapcsolt ventilátornál nyomja meg a  üzemóra gombot kb. 3 másodpercig, amíg már csak az **1** kijelző villog.

Kialszik a  zsírszűrő piktogram.

Ha a zsírszűrőket az üzemórak letelte előtt tisztítja meg:

- Nyomja meg az   üzemóra gombot kb. 6 másodpercig, amíg már csak az **1** kijelző villog.

Zsírszűrő cseréje

A rendszeres használat és tisztítás miatt elzáródhatnak a szűrőfelületek.

Ha sérülést észlel, cserélje ki a zsírszűrőket.

A zsírszűrőket beszerezheti a Miele Ügyfélszolgálatánál (lásd a jelen használati útmutató végén) vagy a Miele szakkereskedőnél.

Szagszűrő

Keringtetéses üzemmód esetén a zsírszűrőkhöz egy szagszűrőt is be kell helyezni. Ez főzéskor megköti a szagokat.

A szagszűrő a páraernyőben a zsírszűrők felé kerül behelyezésre.

Szagszűrő behelyezése/cseréje

- A szagszűrő beszereléséhez vagy cseréjéhez először vegye ki a zsírszűrőket.
- Vegye ki a szagszűrőt a csomagolásból.

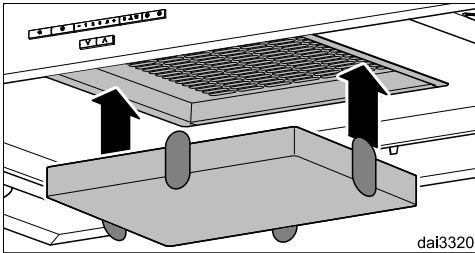

- A szagszűrőt nyomja be a szívókeretbe.
- Tegye vissza a zsírszűrőket.

Csereintervallum



- Mindig akkor cserélje ki a szagszűrőt, ha a szagokat már nem köti meg megfelelően.

De legkésőbb 6 havonta cserélni kell.

Az üzemóra-számláló a szagszűrő piktogram  kigyulladásával emlékezteti Önt a szagszűrő rendszeres cseréjére.



A szagszűrő üzemóra-számlálójának visszaállítása

A csere után az üzemóra-számlálót vissza kell állítani.

- Ehhez bekapcsolt ventilátornál nyomja meg kétszer az   üzemóra-gombot és tartsa nyomva kb. 3 másodpercig, amíg már csak az **1** kijelző villog.

Kialszik a szagszűrő piktogram .

Ha a szagszűrőt az üzemórak letelte **előtt** cseréli ki:

- Nyomja meg kétszer az   üzemóra-gombot és tartsa nyomva kb. 6 másodpercig, amíg már csak az **1** kijelző villog.

A szagszűrő ártalmatlanítása

- A használt szagszűrőket a háztartási szemétbe dobhatja.

Regenerálható szagszűrő

Ehhez a páraelszívóhoz regenerálható szagszűrő kapható. A sütőben való regenerálásnak köszönhetően többször felhasználható.

- Az összeszerelés és használat során vegye figyelembe a termék használati útmutatóját.

A szagszűrőket beszerezheti a Miele webáruházban, a Miele Ügyfélszolgálatánál (lásd e használati utasítás végén) vagy a Miele szakkereskedőnél.

A típusmegnevezést a „Műszaki adatok” fejezetben találja meg.

Ügyfélszolgálat

A www.miele.hu/service weboldalon tájékozódhat a hibák önálló elhárításának módjáról és a Miele alkatrészekről.

Kapcsolatfelvétel üzemzavarok esetén

Az olyan meghibásodások esetén, amelyet saját maga nem tud elhárítani, kérjük értesítse pl. a Miele szaktereskedőjét vagy a Miele Ügyfélszolgálatát.

A Miele Ügyfélszolgálatához az interneten a www.miele.hu/service oldalon foglalhat időpontot.

A Miele Ügyfélszolgálatának elérhetőségeit ennek a dokumentumnak a végén találja.

Az ügyfélszolgálatnak adja meg a készüléke modellazonosítóját és gyártási számát (Fabr./SN/Nr.). Mindkét adatot az adattáblán találja meg.

A típustábla elhelyezkedése

A típustáblát megtalálja, ha kiveszi a zsírszűrőket.

Garancia

További információkat a mellékelt garancia feltételekben talál.

A beszerelés előtt

 Beszerelés előtt vegye figyelembe a jelen fejezetben és a „Biztonsági útmutatások és figyelmeztetések” című fejezetben foglalt információkat is.

Szerelési anyagok

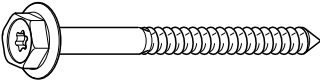

4 db 7 x 110 mm-es csavar és



4 db 10 x 80 mm-es dübel
a páraelszívó mennyezetre történő rögzítéséhez.

A tiplik beton födémekben való használatát európai műszaki engedély tanúsítja.

A tipliket csak a mellékelt 7 x 110 mm-es csavarokkal használja! Más mennyezeti szerkezetekhez az azoknak megfelelő rögzítő elemeket válasszon. Ügyeljen a mennyezet kiégítő teherbíró képességére.

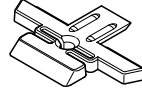

4 teleszkóptartó

a teleszkóp beállításához és rögzítéséhez



4 db M4 x 8,5 mm csavar

a teleszkóptartók rögzítéséhez



4 csavar M4 x 8 mm

a távtartó keretnek a tartókeretre való rögzítéséhez

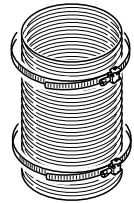
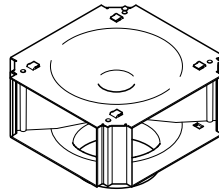

DUI 32 átalakító készlet keringtetett levegős üzemmódban

(utólag vásárolható tartozék; nem része a szállítási csomagnak) Az átalakító készlet fordítókönnyököt, alu tömlőt és csőbilincseket tartalmaz.

A páraelszívóhoz további szerelési tartozékok is lehetnek mellékelve, amik ehhez a típushoz nem szükségesek.

08571140

06462161

08162250

09095672

08162240

06451149

A főzőhely és a páraelszívó közötti távolság (S)

A főzőkészülék és a páraelszívó alsó széle közötti távolság megválasztásánál vegye figyelembe a főzőeszköz gyártójának adatait.

Ha ott nagyobb távolságok nincsenek megadva, akkor legalább a következő biztonsági távolságokat kell betartani.

Ehhez vegye figyelembe a „Biztonsági utasítások és figyelmeztetések” fejezetet is.

| Főzőeszköz | Távolság (S) legalább |
|---|-----------------------|
| Elektromos tűzhely | 450 mm |
| Villamos grill, fritőz (villamos) | 650 mm |
| Több égős gáztűzhely ≤ 12,6 kW összteljesítmény, az égők egyike sem > 4,5 kW | 650 mm |
| Több égős gáztűzhely > 12,6 kW és ≤ 21,6 kW összteljesítmény, az égők egyike sem > 4,8 kW | 760 mm |
| Több égős gáztűzhely > 21,6 kW összteljesítmény, vagy az égők egyike > 4,8 kW. | nem lehetséges |
| Egyégős gáztűzhely ≤ 6 kW teljesítmény | 650 mm |
| Egyégős gáztűzhely > 6 kW és ≤ 8,1 kW teljesítmény | 760 mm |
| Egyégős gáztűzhely > 8,1 kW teljesítmény | nem lehetséges |

A megadott távolságok alá leengedett szívóernyő esetén nem szabad menni.

A végállaskapcsoló mozgatásával a lehetséges beállítási tartomány lefelé korlátozható (lásd „Szerelés”).

Szerelési javaslatok

- A páraelszívó alatti szabad, kényelmes munkához az elektromos tűzhelyeknél is ajánlatos minimum 650 mm-es távolságot tartani.
- A szerelési magasság megválasztásánál vegye figyelembe a felhasználók testmagasságát. Tegye lehetővé a tűzhelynél való kényelmes munkát és a páraelszívó optimális kezelhetőségét.
- Vegye figyelembe, hogy a gőz a tűzhelytől mért egyre nagyobb távolsággal egyre nehezebben fogható fel.
- A gőz optimális felfogásához ügyelni kell arra, hogy a páraelszívót a főzőlap fölé, középre kell felszerelni, nem oldalra vagy hátra.
- A főzőlapnak lehetőleg keskenyebbnek kell lennie, mint a páraelszívónak. A főzőlap legfeljebb ugyanolyan szélességű lehet.
- A felszerelési helynek problémamentesen megközelíthetőnek kell lennie. A páraelszívónak egy esetlegesen előforduló javításnál is akadálytalanul elérhetőnek és leszerelhetőnek kell lennie. Vegye ezt figyelembe pl. szekrények, polcok, fedelek vagy dekorációs elemek elhelyezésekor a páraelszívó környezetében.

A védőfólia eltávolítása

A szállítás közbeni sérülések elkerülése érdekében a készülékház részei védőfóliával vannak borítva.

- Szerelés előtt távolítsa el a védőfóliát. A fólia segédeszköz nélkül lehúzható.

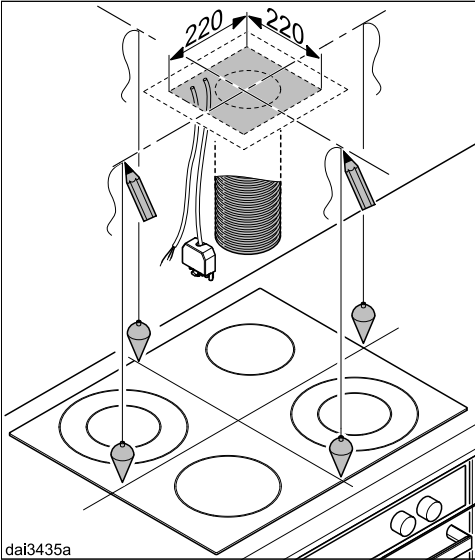

- Jelöljön két középvonalat a födémre.

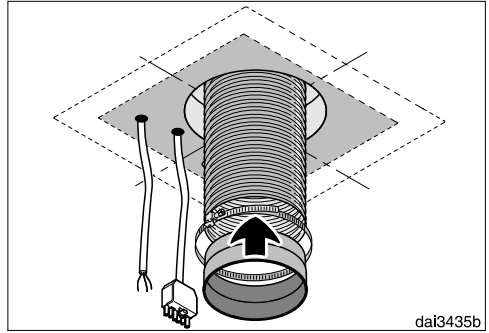

- Elszívó üzemnél:

- Vezessen el egy elszívó vezetékét a födémbe és vezesse azt ki a födémről a megjelölt területen. A födémről a páraelszívó elszívó csatlakozásáig egy kb. 200 mm hosszúságú elszívó csőre van szükség.
- Rögzítse a kifűvécsonkot az elszívó vezetékhez, például egy rugalmas elszívó csövet egy tömlőbilinccsel (utólag vásárolható tartozék).
- Építsen ki egy hálózati kábelt és a ...EXT típuscsalád készülékei esetén egy összekötő kábelt a külső ventilátorhoz a mennyezetben és vezesse ki a kábeleket a megjelölt területen a mennyezetről. A mennyezetről a páraelszívóig kb. 300 mm hossza van szükség.

Telepítés

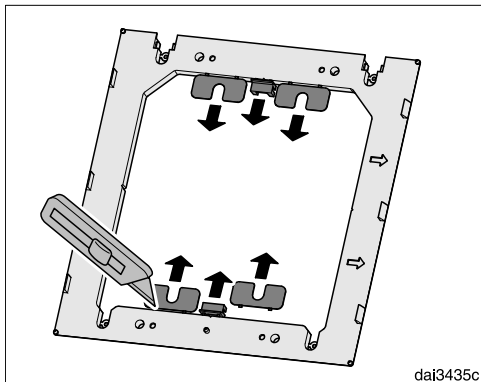

- Oldja egy késsel a négy kiegyenlítő darabot és a mellékelt távtartó keret két paneljét.

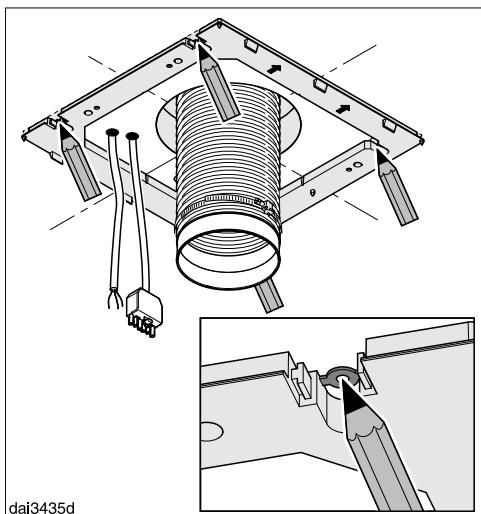

- Használja a távtartó keret fúrósablonként. Helyezze el a födémen, a nyílak előre mutassanak. Állítsa be a távtartó keretet a beütések segítségével a középvonalakhoz és jelölje meg a furatokat.

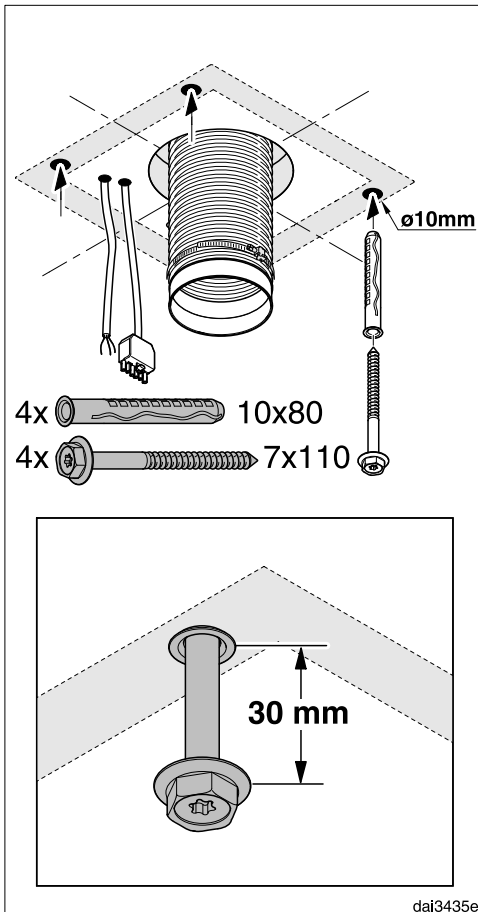

4x 10x80

4x 7x110

- Készítsen négy furatot a mellékelt dübelek számára, \varnothing 10 mm, kb. 115 mm mélyen.
- Dugja a négy dübelt a furatokba és csavarja be a négy csavart. Hagyja azokat kb. 30 mm-re kiállni.

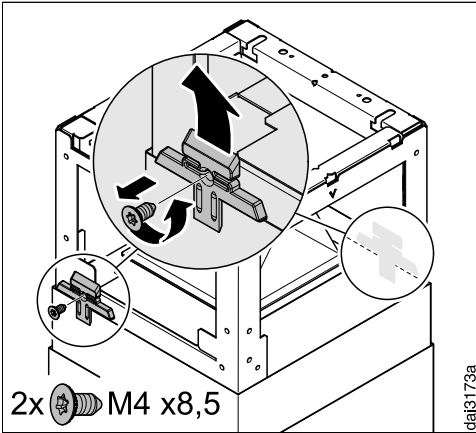

dai3173a

- A tartó keretről oldja le a két teleszkóptartót.

A páraelszívó elszívó üzemmódnhoz van előkészítve. Keringető üzemmódnál a DUI 32 átalakító készlet terelőváltóját kell felszerelni (vásárolható tartozék, csak DA 4208V) és a teleszkópot el kell fordítani:

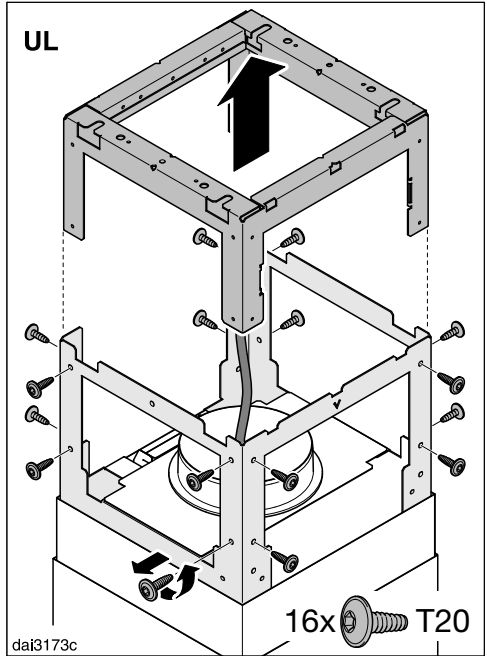

dai3173c

- Oldja meg a rögzítő csavarokat és vegye ki a tartó keret felső részét.

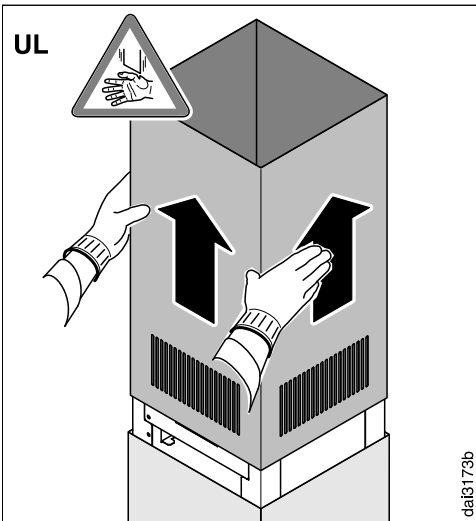

dai3173b

- Húzza ki felfelé a belül lévő teleszkópot.

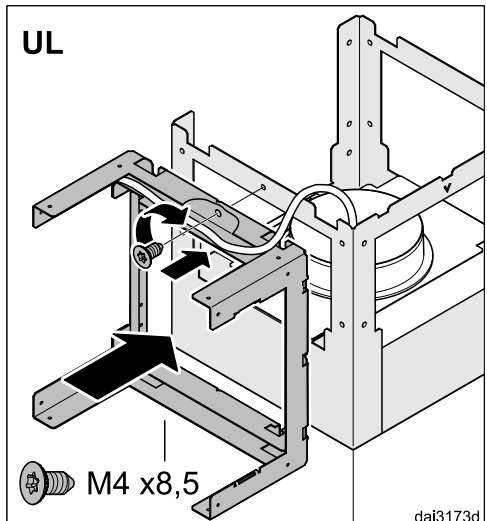

dai3173d

- A felső részt rögzítse átmenetileg oldalt, a tartó kereten.

Telepítés

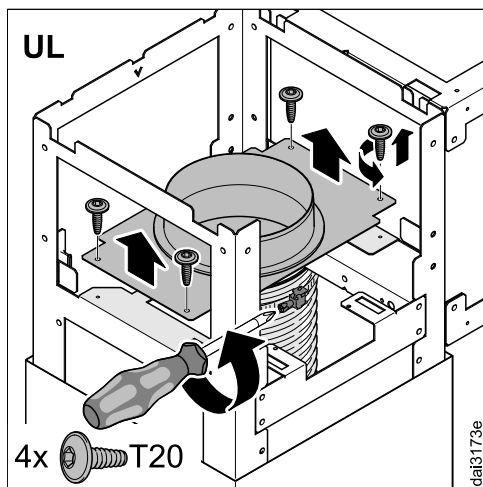

- Oldja a csavarokat az elszívó csompról és a belül lévő tömlőről és vegye le az elszívó csompot. A keringtetéses üzemmód esetén nem lesz rá szükség.

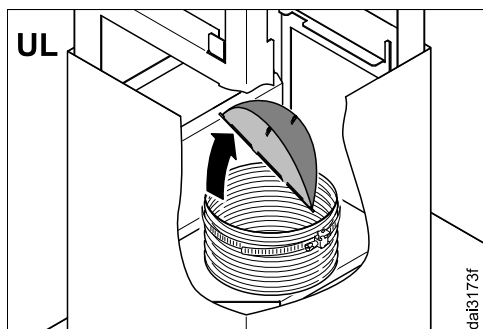

- Húzza ki a visszatérő csappantyút. A keringtetéses üzemmód esetén nem lesz rá szükség.

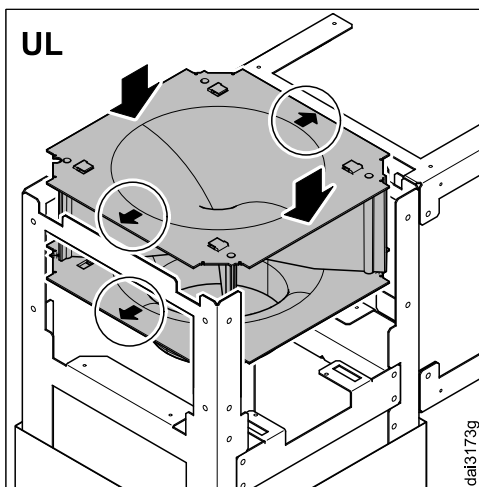

- Helyezze be az átirányító váltót a tartó keretbe, a nyilak először oldalra mutassanak.

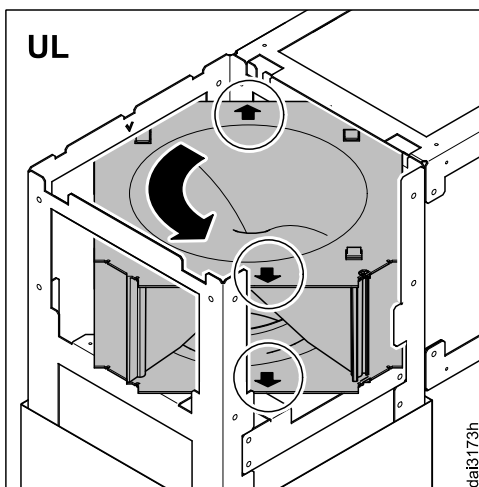

- Fordítsa el az átirányító váltót 90°-kal, a nyilak előre és hátra mutassanak.

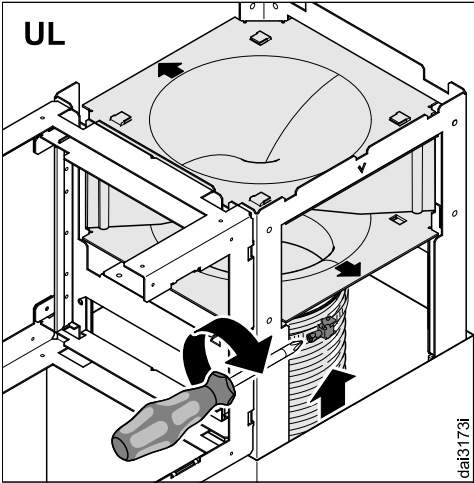

- Rögzítse a tömlőt a tömlőbilinccsel a fordítókönyökhöz.
- Ellenőrizze a tömlő szilárd rögzítését.

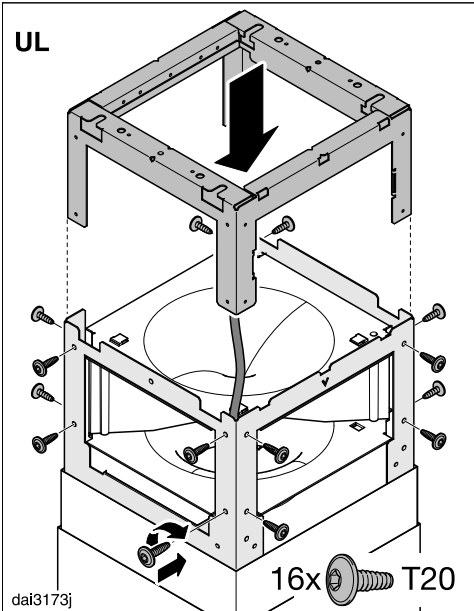

- A tartó keret felső részét helyezze vissza és rögzítse.

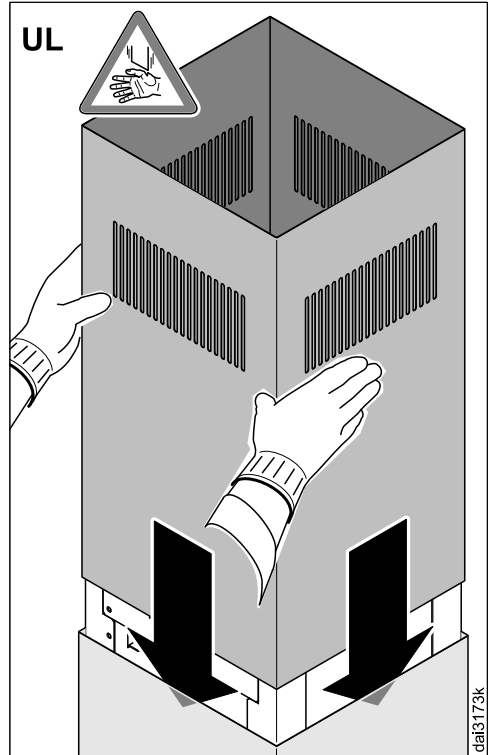

- Helyezze be ismét a teleszkópot. A keringtető rács felfelé nézzen.

Telepítés

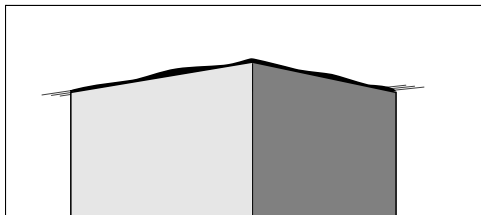

dai3152

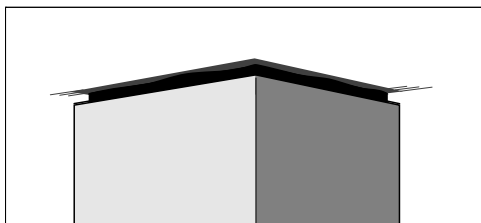

A kürtő és a mennyezet közé egy **távtartó keretet** lehet szerelni. Akkor lehet használni, ha optikai okokból a mennyezet és a kürtő között távolságra van szükség (árnyékhézag). Ez szükséges lehet például, ha a mennyezet nem vízszintes, vagy egyenetlen. A páraelszívót a mellékelt kiegyenlítő csíkokkal függőlegesbe kell állítani. Az optikai egyenetlenségeket a kürtő és a mennyezet között az árnyékhézaggal lehet eltakarni.

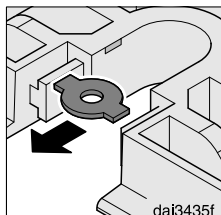
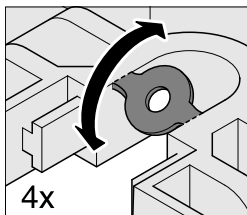

- Ha ön a páraelszívót távtartó kerettel kívánja felszerelni, oldja a négy betétet a rögzítő furatokból.

4x  T20 M4x8

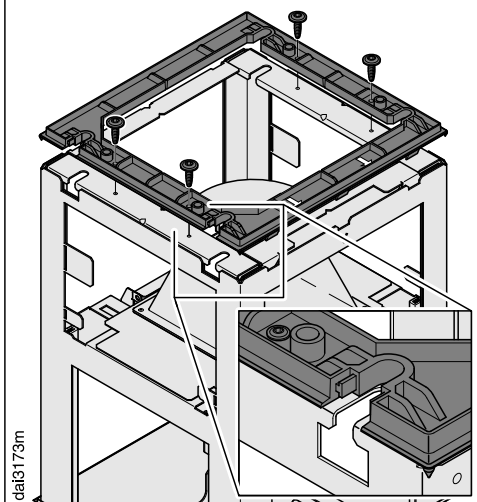

- Szerelje a távtartó keretet a tartó keretre.

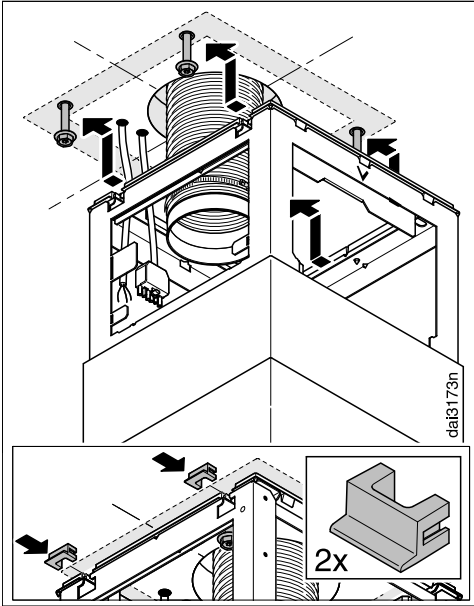

- Akassza be a páraelszívót a négy csavarra. Ügyeljen arra, hogy a kezelő felület előre nézzen.
- A távtartó keret használatakor helyezze a két panelt a rögzítőnyílásokba.

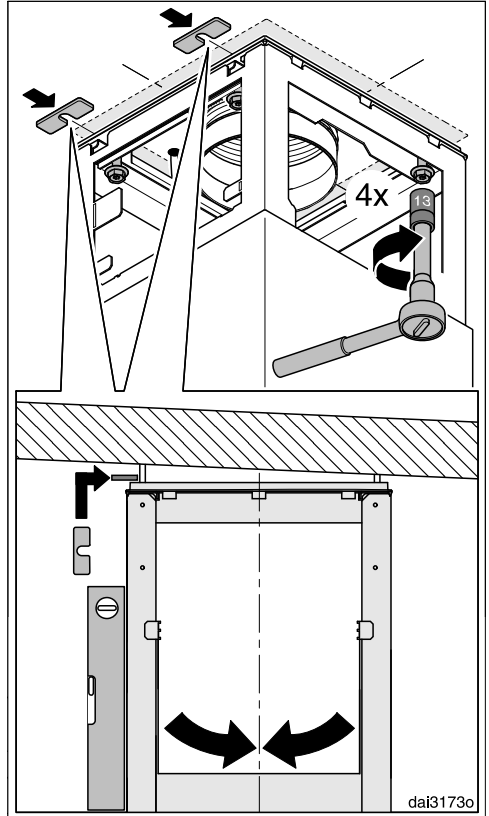

- Igazítsa be a tartóállványt a középvonalakhoz és csavarozza fel. A páraelszívó függőleges irányban való beigazításához a kiegyenlítő csíkokat alá lehet helyezni, amelyeket kezdetben a távtartó keretről leoldott.

Telepítés

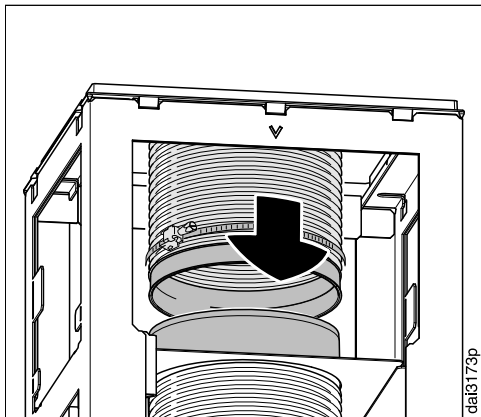

- Helyezze az elszívócsövet a kifúvócsonkra.
- Csak az ...EXT/EXTA típusú készülékek esetében: csatlakoztassa a páraelszívót és a külső ventilátort a csatlakozókábel segítségével.

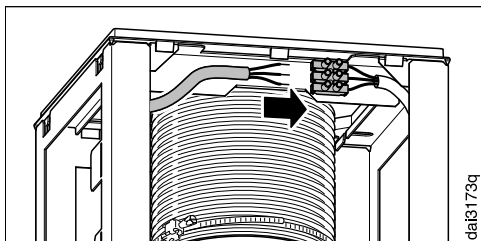

- Csatlakoztassa a hálózati kábelt. Ehhez vegye figyelembe az „Villamos csatlakozás” fejezetet.

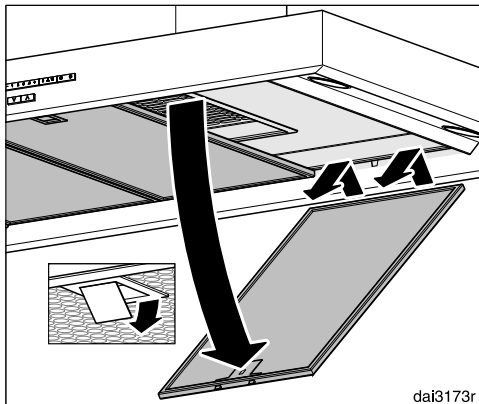

- Vegye ki a zsírszűrőt a páraelszívóból.

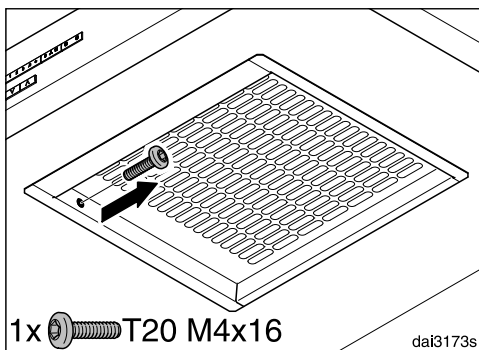

- Csavarja ki a szívókészlet belső oldalán a kémény számára szolgáló biztosító csavart.

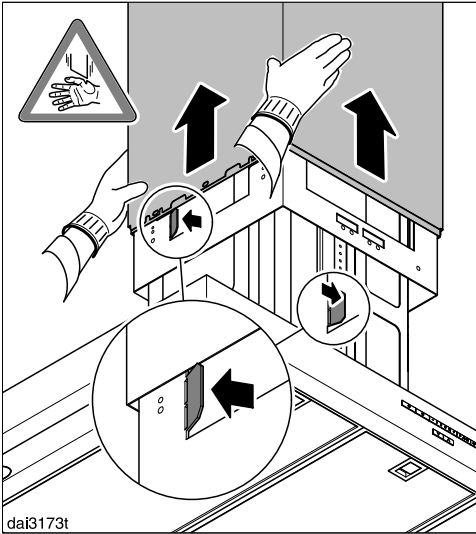

dai3173t

- Tolja össze a kéményt és a teleszkópot, és a tartófüleket hajtsa ki, hogy a kémény és a teleszkóp ne tudjon ismét lecsúszni.

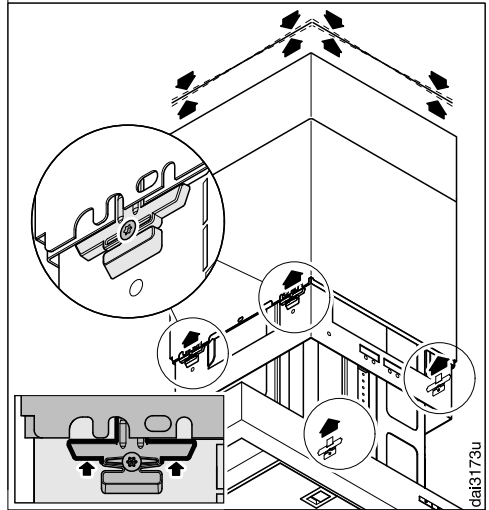
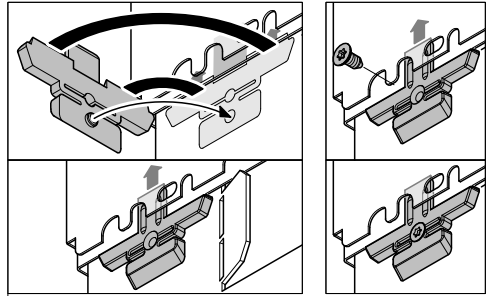

dai3173u

- Helyezze be a négy teleszkóptartót a kémény és a teleszkóp közé. A belül lévő teleszkóp a tartókon fekszik fel. A rögzítő csavarok meghúzása révén a teleszkóptartók szétnyílnak és a teleszkópot felnyomják.

Csak annyira húzza meg a csavarokat, amíg a teleszkóp felső széle egyenletesen felfekszik a földemen vagy a távtartó kereten.

Telepítés

Lefelé mozgó szívóernyőnél a főzőlaphoz viszonyított biztonsági távolság alá nem szabad menni (lásd „Készülékmeretek“). A végálláskapcsoló mozgásával a lehetséges beállítási tartomány lefelé korlátozható.

- Nyomja meg a ∇ gombot.

A szívóernyő a legalsó pozícióba mozog.

- Ellenőrizze a főzőlaphoz viszonyított távolságot.

Ha a biztonsági távolság alá megy a szívóernyő, akkor a végálláskapcsolót helyezze át.

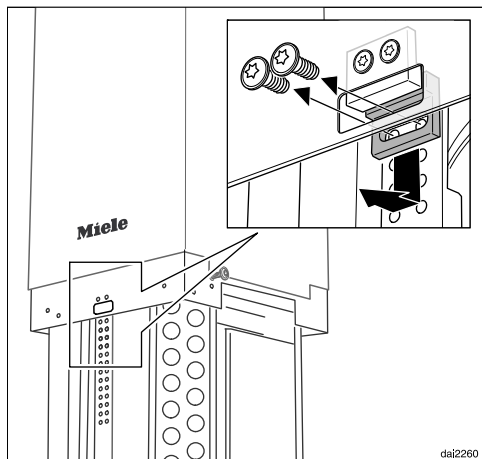

- Oldja ki a felső végálláskapcsolót.

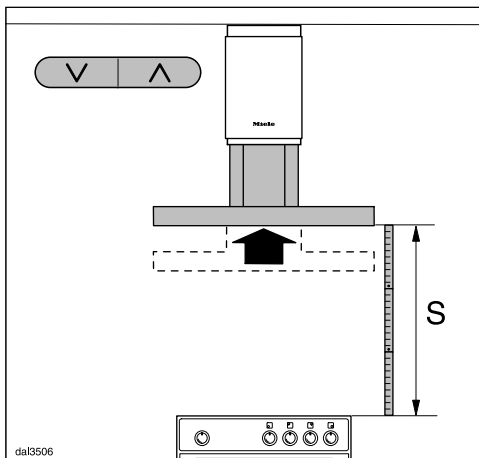

- Mozgassa a szívóernyőt a ▲ gomb megnyomásával a szükséges magasságba, és állítsa meg a ∇ vagy ▲ gomb megnyomásával.

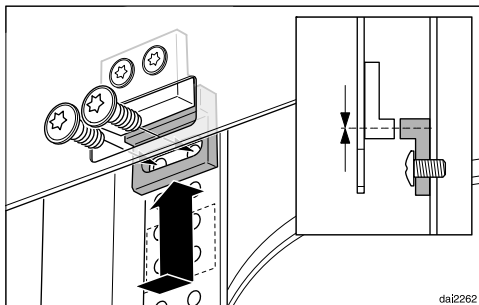

- Csavarja be újra a végálláskapcsolót az ellendarab magasságába.

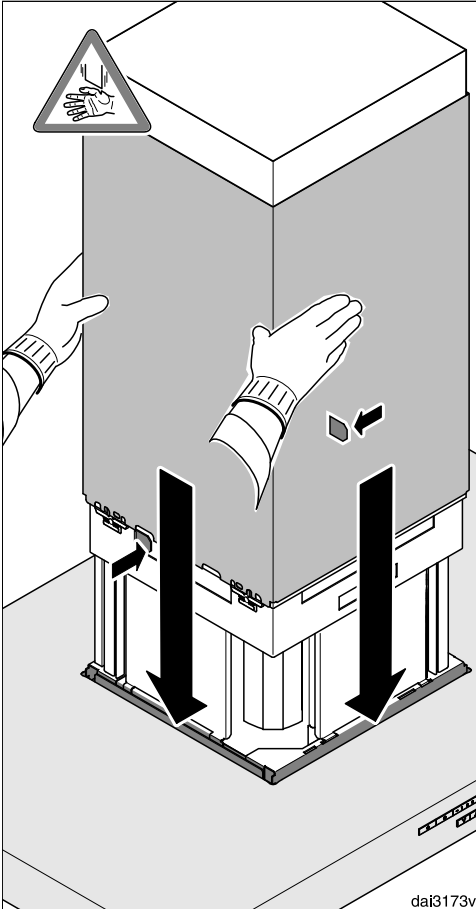

- Tartsa meg a kürtőt, hajtsa vissza a tartófüleket és süllyessze le óvatosan a kürtőt.

A kürtő a páraerőben lévő kivágásba fog süllyedni.

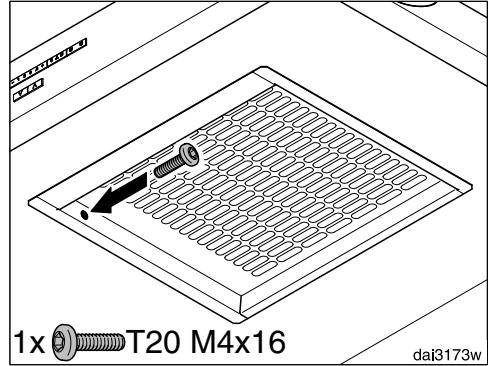

1x T20 M4x16

- Csavarja be a biztosítócsavart a belső oldalon.

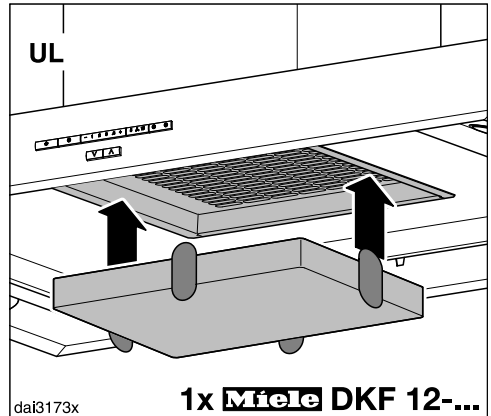

1x **Miele** DKF 12-...

- Keringető üzemmódnál (UL) helyezze be a szagszűrőt.

Telepítés

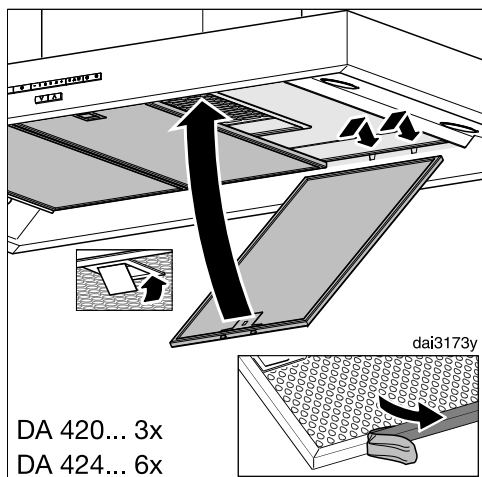

- Húzza le a védőfóliát a zsírszűrőkről.
- Tegye vissza a zsírszűrőket.

Elszívócső

⚠ A páraelszívó és a helyiség levegőjét használó tűzhely egyidejű üzeménél fennáll adott körülmények között a mérgezésveszély!

Feltétlenül vegye figyelembe a „Biztonsági utasítások és figyelmeztetések” fejezetet.

Kétség esetén a veszélytelen üzem az illetékes kerületi kéményseprő által is ellenőriztesse.

Elszívócsőként csak sima csöveket vagy nem gyúlékony anyagból készült rugalmas elszívótömlőket használjon.

A lehető legnagyobb teljesítmény és a csekély áramlási zajok érdekében a következőkre ügyeljen:

- Az elszívócső átmérője nem lehet kisebb, mint az elszívócsőnk keresztmetszete (lásd „A készülék méretei” című fejezetet). Ez különösen lapos csatornák használatakor igaz.
- Az elszívócsőnek a lehető leginkább rövidnek és egyenesnek kell lennie.
- Csak nagy sugarú íveket alkalmazzon.
- Az elszívócső nem törhet meg vagy nyomódhat össze.
- Ügyeljen arra, hogy minden csatlakozás erős és tömített legyen.
- Amennyiben az elszívócső zsalukkal van felszerelve, a páraelszívó bekapcsolásakor a zsalukat ki kell nyitni.

Vegye figyelembe, hogy a levegőáramlás útjában álló akadályok csökkentik a teljesítményt, és növelik az üzemi zajszintet.

Elszívókémény

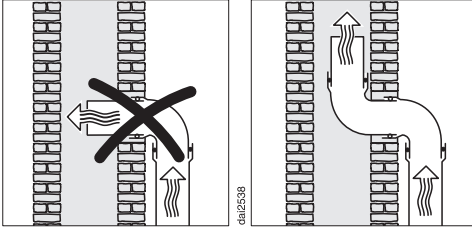

Ha az elszívott levegőt egy elszívókéménybe vezetik, akkor a bevezetőcsontot az áramlási irányba kell irányítani.

Amennyiben az elszívókéményt több szellőztető berendezés használja, a szellőzőkéménynek megfelelően nagy átmérőjűnek kell lennie.

Visszacsapószelep

A visszacsapószelep gondoskodik arról, hogy kikapcsolt páraelszívónál ne jöjjön létre akaratlan légcsera a helyiség és a külső levegő között.

A páraelszívóban beépített visszacsapószelep található.

Hangtompító

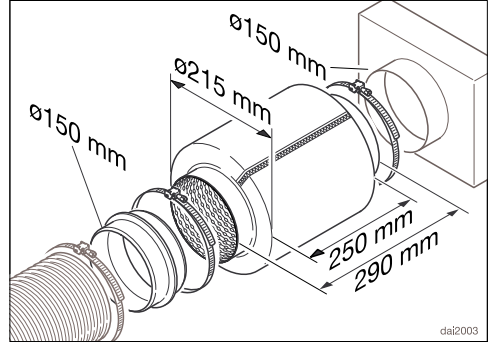

Az elszívócsőbe egy hangtompítót lehet elhelyezni (utólag vásárolható tartozék). Ez szolgál a kiegészítő zajcsillapításra.

Elszívó üzem

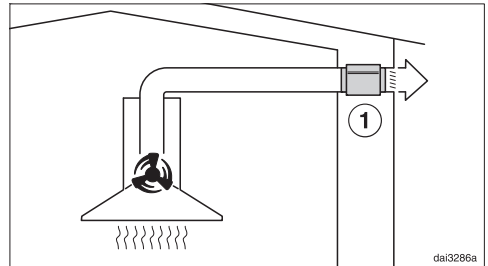

A hangtompító csillapítja egyrészt a kifelé hallható ventilátorzajt, másrészt pedig az elszívócsövön a konyhába jutó külső zajokat is (pl. utca zaja). Ennek érdekében a hangtompítót a ① kilépőnyílás előtt a lehető legközelebb kell elhelyezni.

Elektromos csatlakoztatás

 A szakszerűtlen telepítési és karbantartási munkálatok vagy javítások veszélyeztethetik a felhasználót. Az ilyen veszélyekért a gyártó nem vállalja a felelősséget.

A készüléket csak szakképzett elektrotechnikai szakember csatlakoztathatja a villamos hálózatra, aki pontosan ismeri és gondosan betartja az országos előírásokat, illetve a helyi áramszolgáltató kiegészítő előírásait.

A páraelszívót csak előírászerűen telepített villamos hálózatra szabad csatlakoztatni.

A villamos berendezést a VDE 0100 szerint kell kivitelezni!

A biztonság növelése érdekében a VDE a DIN VDE 0100 szabvány 739. részében egy 30 mA kioldóáramú FI-áramvéddőkapcsoló (DIN VDE 0664) bekötését ajánlja.

Hálózati oldalról minden pólushoz megszakítónak kell rendelkezésre állnia. Megszakítóként min. 3 mm nyitású kapcsolót kell használni. Ilyen lehet a vezetőkvédő kismegszakító, a relé és a biztosító (EN 60335).

A szükséges csatlakoztatási adatokat az adattáblán találja meg (lásd az „Ügyfélszolgálat és garancia” című fejezetet). Ellenőrizze, hogy ezek az adatok az elektromos hálózat feszültségével és frekvenciájával megegyeznek-e.

Ha rugalmas csatlakozókábelt használnak az elektromos hálózathoz való csatlakozáshoz, akkor az egyes vezetékek keresztmetszetének $0,75 \text{ mm}^2$ és $1,5 \text{ mm}^2$ között kell lennie.

Műszaki adatok

| | |
|---------------------------------|-----------------|
| Ventilátormotor | 130 W |
| A magasságállítás motorja | 175 W |
| Tűzhely-megvilágítás | 4 x 3 W |
| Teljesítményfelvétel | 317 W |
| Hálózati feszültség, frekvencia | AC 230 V, 50 Hz |
| Biztosító | 10 A |
| Súly | |
| DA 4208V D | 37 kg |
| DA 4248V D | 45 kg |

Wi-Fi modul

| | |
|---------------------------|------------------|
| Frekvenciasáv | 2,400–2,4835 GHz |
| Maximális adóteljesítmény | < 100 mW |

Utólag vásárolható tartozék keringtetett levegős üzemmódhoz

DUI 32 átalakító készlet és DKF 12-1 vagy DKF 12-R szagszűrő (regenerálható)

Megfelelőségi nyilatkozat

A Miele ezúton kijelenti, hogy ez a páraelszívó a 2014/53/EU irányelvnek megfelel.

Az EU-megfelelőségi nyilatkozat teljes szövege a következő weboldalak egyikén érhető el:

- Termékek, letöltések: www.miele.hu
- Ügyfélszolgálat, információs anyagok, használati utasítások elérhetősége a termék nevének vagy gyári számának megadásával:
<https://miele.hu/manual>

Útmutató az összehasonlító vizsgálatokhoz

Az energiahatékonyság meghatározásának elszívó üzemmódban kell történnie. Gyárilag a keringtetéses üzemmód van beállítva. Az elszívó üzemmódra való átállításhoz a szagszűrő(k) üzemóra számlálóját kell deaktiválni (Lásd: „Első üzembe helyezés”).

Műszaki adatok

Adatlap háztartási páraelszívóhoz

(EU) Nr. 65/2014 delegált és (EU) Nr. 66/2014 rendelkezés szerint

| MIELE | |
|--|-----------------------------------|
| Modell neve/-megjelölése | DA 4208 V D PURISTIC VARI- RIA |
| Éves energiafogyasztás (AEC_{hood}) | 30,8 kWh/év |
| Energiahatékonysági osztály | A+ |
| Energiahatékonysági index (EEl_{hood}) | 43,8 |
| Folyadékdinamikai hatékonyság (FDE_{hood}) | 36,5 |
| Folyadékdinamikai hatékonysági osztály | |
| A-tól (legmagasabb hatékonyság) G-ig (legalacsonyabb hatékonyság) | A |
| Megvilágítási hatékonyság (LE_{hood}) | 68,3 lx/W |
| Megvilágítási hatékonysági osztály | |
| A-tól (legmagasabb hatékonyság) G-ig (legalacsonyabb hatékonyság) | A |
| Zsírmegekötési fok | 95,1% |
| Zsírmegekötési fok osztálya | |
| A-tól (legmagasabb hatékonyság) G-ig (legalacsonyabb hatékonyság) | A |
| A legjobb hatékonyságnál mért légmennyiség. | 298,9 m ³ /h |
| Légáram (min. sebesség) | 180 m ³ /h |
| Légáram (max. sebesség) | 420 m ³ /h |
| Légáram (intenzív- vagy gyors fokozat) | 675 m ³ /h |
| Max. légáramlás (Q_{max}) | 675 m ³ /h |
| A legjobb hatékonyságnál mért légnyomás. | 387 Pa |
| A-értékelésű zajkibocsátás (min. sebesség) | 39 dB |
| A-értékelésű zajkibocsátás (max. sebesség) | 58 dB |
| A-értékelésű zajkibocsátás (intenzív- vagy gyors fokozat) | 70 dB |
| A legjobb hatékonyságnál mért elektromos fogyasztás. | 88,0 W |
| Teljesítmény felvétel KI-állapotban (P_o) | W |
| Teljesítmény felvétel készenléti állapotban (P_s) | 0,35 W |
| Megvilágítási rendszer névleges teljesítménye | 12,0 W |
| Megvilágító rendszer átlagos megvilágítási erőssége a főzőfelületen. | 820 lx |
| Időhosszabbítási faktor | 0,7 |

Adatlap háztartási páraelszívóhoz

(EU) Nr. 65/2014 delegált és (EU) Nr. 66/2014 rendelkezés szerint

| MIELE | |
|--|-----------------------------------|
| Modell neve/-megjelölése | DA 4248 V D PURISTIC VARI- RIA |
| Éves energiafogyasztás (AEC _{hood}) | 30,8 kWh/év |
| Energiahatékonysági osztály | A+ |
| Energiahatékonysági index (EEI _{hood}) | 43,8 |
| Folyadékdinamikai hatékonyság (FDE _{hood}) | 36,5 |
| Folyadékdinamikai hatékonysági osztály | |
| A-tól (legmagasabb hatékonyság) G-ig (legalacsonyabb hatékonyság) | A |
| Megvilágítási hatékonyság (LE _{hood}) | 50,0 lx/W |
| Megvilágítási hatékonysági osztály | |
| A-tól (legmagasabb hatékonyság) G-ig (legalacsonyabb hatékonyság) | A |
| Zsírmegekötési fok | 95,1% |
| Zsírmegekötési fok osztálya | |
| A-tól (legmagasabb hatékonyság) G-ig (legalacsonyabb hatékonyság) | A |
| A legjobb hatékonyságnál mért légmennyiség. | 298,9 m ³ /h |
| Légáram (min. sebesség) | 180 m ³ /h |
| Légáram (max. sebesség) | 420 m ³ /h |
| Légáram (intenzív- vagy gyors fokozat) | 675 m ³ /h |
| Max. légáramlás (Q _{max}) | 675 m ³ /h |
| A legjobb hatékonyságnál mért légnyomás. | 387 Pa |
| A-értékelésű zajkibocsátás (min. sebesség) | 39 dB |
| A-értékelésű zajkibocsátás (max. sebesség) | 58 dB |
| A-értékelésű zajkibocsátás (intenzív- vagy gyors fokozat) | 70 dB |
| A legjobb hatékonyságnál mért elektromos fogyasztás. | 88,0 W |
| Teljesítmény felvétel KI-állapotban (P _o) | W |
| Teljesítmény felvétel készenléti állapotban (P _s) | 0,35 W |
| Megvilágítási rendszer névleges teljesítménye | 12,0 W |
| Megvilágító rendszer átlagos megvilágítási erőssége a főzőfelületen. | 600 lx |
| Időhosszabbítási faktor | 0,7 |

Miele Kft.

H – 1027 Budapest

Bem József u. 1/B.

Tel: (06-1) 880-6400

E-mail: info@miele.hu

Internet: www.miele.hu

Gyártó:**Miele & Cie. KG**

Carl-Miele-Straße 29

33332 Gütersloh

Németország

DA 4208V D, DA 4248V D

hu-HU

M.-Nr. 11 474 790 / 01