











Bruks- og monteringsanvisning Kjøleskap



Bruks- og monteringsanvisningen **må** leses før oppstilling – installasjon – igangsetting. Da beskytter du deg mot person- og materiellskade.

Innhold

Sikkerhetsregler	5
Aktivt miljøvern	14
Installasjon	15
Oppstillingssted	15
Klimaklasse	15
Henvisninger for innbygging	16
Kjøkkeninnredning/inventar	16
Nisjebunnens bæreevne	17
Ventilasjon	17
Dørhengsel	17
Side-by-side	18
Innbyggingsmål	20
Mål ved åpen dør (åpningsvinkel 90°/115°)	22
Mål på møbelfronten	23
Innbygging av skapet	24
Før du starter	24
Nødvendig verktøy:	24
Vekt på møbelfronten	25
Justering av innbyggingsnisjen	25
Kontroll av innbyggingsnisjen	26
Før innbyggingen	26
Klargjøring av innbyggingsnisjen	27
Skyve skapet inn i innbyggingsnisjen	30
Justering av skapet	31
Festing av kjøle-/fryseskapet i innbyggingsnisjen	34
Forberedelse for montering av møbelfronten	36
Festing og justering av møbelfronten	39
Festing av deksler	43
Feste sokkelventilasjonsgitter og sokkelforblending	45
Begrensning av skapdørens åpningsvinkel	45
Elektrotilkobling	46
Energisparing	48
Beskrivelse av skapet	50
Hovedskjerm	52
Innstillingsmodus 	53
Tilbehør	55
Medfølgende tilbehør	55
Ekstraustyr:	55

Første igangsetting	57
Valg av riktig dørassistent (Push2open/Pull2open)	57
Innsetting av Active AirClean-filter	57
Betjening av skapet	58
Utføre første igangsetting	59
Inn- og utkobling av skapet	60
Ved lengre fravær	60
Flere innstillinger	61
Inn- eller utkobling av Tastelås  / 	61
Innstilling av temperatur i MasterFresh-sonen (skuff med lav luftfuktighet)  ..	61
Inn- eller utkobling av Ecomodus 	62
Gjennomføring av Selvtest <input checked="" type="checkbox"/>	62
Slå på Dørassistent 	63
Utkobling av Dørassistent 	65
Opprettelse av Miele@home	65
Utkobling av Messeinnstilling 	68
Nullstille innstillinger til fabrikkinnstilling 	69
Inn- eller utkobling av Sabbatmodus 	71
Inn-, utkobling eller nullstilling av Indikator Active AirClean-filter 	72
Riktig temperatur	74
... i kjølesonen og i MasterFresh-sonen	74
Automatisk temperaturfordeling (DynaCool)	74
Innstilling av temperatur	75
Regulering av temperatur i skuffen med lav luftfuktighet i MasterFresh-sonen	75
Mulige innstillingsverdier for temperaturen	75
Bruk av Superkjøl	76
Døralarm	77
Innredning	78
Ta ut eller flytte hyllene i døren	78
Ta ut eller flytte hyller	78
Uttak av hengeskuff	79
Uttak av skuffer i kjølesonen	80
Lagring av matvarer i kjølesonen	81
Forskjellige kjøleområder	81
Ikke egnet for kjølesone	82
Tips ved kjøp av matvarer	83
Riktig oppbevaring av matvarer	83

Innhold

Lagring av matvarer i MasterFresh-sonen	84
MasterFresh-soner	84
Skuff med høyere luftfuktighet og fuktighetsregulering	84
Skuff med lav luftfuktighet og regulerbar temperatur	86
Automatisk avriming	88
Rengjøring og stell	89
Henvisninger til rengjøringsmidler	89
Før rengjøring av kjøle-/fryseskapet	90
Innvendig rom, tilbehør	90
Rengjøring av dørpakning	91
Rengjøring av ventilasjonsarealer	91
Utskiftning av Active AirClean-filter	91
Etter rengjøringen	92
Hvis feil oppstår	93
Årsaker til støy	98
Service	99
Kontakt ved feil	99
EPREL database	99
Garanti	99
Samsvarserklæring	100
Opphavsretter og lisenser	101

Dette kjøle-/fryseskapet oppfyller de påbudte sikkerhetskravene. Bruk som ikke er forskriftsmessig, kan imidlertid føre til skader på personer og gjenstander.

Les den vedlagte bruks- og monteringsanvisningen nøye før du tar i bruk kjøle-/fryseskapet. Den gir viktige opplysninger om innbygging, sikkerhet, bruk og vedlikehold. På denne måten beskytter du deg selv og unngår skader på kjøle-/fryseskapet.

I henhold til internasjonal standard IEC 60335-1 ber Miele uttrykkelig om at kapittelet om installasjon av kjøle-/fryseskapet samt sikkerhetshenvisninger og advarsler må leses nøye og følges.

Miele kan ikke gjøres ansvarlig for skader som skyldes at disse henvisningene ikke blir fulgt.

Ta vare på bruks- og monteringsanvisningen og gi den videre til en eventuell senere eier.

 Stor fare for skade hvis kjøle-/fryseskapet velter.

Kjøle-/fryseskapet er veldig tungt og kan velte fremover når skapdøren er åpen.

Hold skapdøren lukket til kjøle-/fryseskapet er bygget inn og festet i nisjen iht. bruks- og monteringsanvisningen.

Sikkerhetsregler

Forskriftsmessig bruk

▶ Kjøle-/fryseskapet er bestemt for bruk i husholdningen og på husholdningsliknende steder, som f.eks.

- i butikker, kontorer og lignende arbeidsomgivelser
- på gårdsbruk
- av kunder på hoteller, moteller, pensjonater og andre typiske bostedsmiljø.

Dette skapet er ikke bestemt for utendørs bruk.

▶ Kjøleskapet skal kun brukes innenfor rammen av hva som er vanlig innen husholdning, til kjøling og oppbevaring av matvarer.

Andre bruksområder er ikke tillatt.

▶ Kjøle-/fryseskapet er ikke egnet for lagring og kjøling av medikamenter, blodplasma, laboratoriepreparater eller lignende stoffer eller produkter som ligger til grunn for direktivet om medisinsk utstyr. Feilaktig bruk av kjøle-/fryseskapet kan føre til skader på de lagrede matvarene eller at de blir fordervet. Videre er kjøle-/fryseskapet ikke egnet for drift i områder med eksplosjonsfare.

Miele kan ikke gjøres ansvarlig for skader som skyldes ureglementert bruk eller feil betjening.

▶ Personer (inkludert barn), som på grunn av sin psykiske eller fysiske tilstand eller pga. sin uerfarenhet eller uvitenhet ikke er i stand til å betjene kjøle-/fryseskapet på en sikker måte, må være under tilsyn av en ansvarlig person.

De får bare bruke kjøle-/fryseskapet uten tilsyn, dersom de har fått opplæring i sikker bruk og forstår mulige farer ved feil betjening.

Barn i husholdningen

- ▶ Barn under 8 år må holdes vekk fra skapet, med mindre de er under konstant tilsyn.
- ▶ Barn over åtte år får bare betjene skapet uten tilsyn, dersom betjeningen er forklart slik, at de kan bruke det på en sikker måte. Barn må kunne se og forstå mulige farer ved feil betjening.
- ▶ Barn må ikke rengjøre eller vedlikeholde skapet uten tilsyn.
- ▶ Hold øye med barn som befinner seg i nærheten av skapet. Ikke la barn leke med skapet.
- ▶ Det er fare for å skade seg i hengselsområdet på skapdøren. Spesielt barn bør holdes vekk fra skapet.
- ▶ Fare for kvelning! Hvis barn leker med forpakkingsmaterialer, kan de vikle seg inn i f.eks. folie eller trekke den over hodet og kveles. Hold forpakkingsmaterialene vekk fra barn.

Sikkerhetsregler

Teknisk sikkerhet

► Det er testet at kjølemiddelkretsløpet er tett. Kjøle-/fryseskapet er i overensstemmelse med gjeldene sikkerhetsregler samt de relevante EU-retningslinjene.



► Dette kjøle-/fryseskapet inneholder kjølemiddelet Isobutan (R600a), en naturgass som er skånsom mot miljøet, men er brennbar. Kjølemiddelet skader ikke ozonlaget og øker ikke drivhus-effekten.

Bruken av dette miljøvennlige kjølemiddelet har delvis ført til økt driftsstøy. I tillegg til støy fra kompressoren, kan det forekomme strømningslyder i hele kuldekretsløpet. Disse effektene kan dessverre ikke unngås, men de har ingen innflytelse på kjøle-/fryseskaps yteevne.

Pass på ved transport og oppstilling av kjøle-/fryseskapet, at ingen deler av kuldekretsløpet blir skadet. Kjølemiddel som spruter ut, kan skade øynene.

Ved skader:

- Unngå åpen ild eller gnisttennere.
 - Koble skapet fra el-nettet.
 - Gjennomluft rommet der skapet står i noen minutter.
 - Ta kontakt med Miele's serviceavdeling.
- Jo mer kjølemiddel det er i et kjøle-/fryseskap, jo større må rommet som skapet skal stilles opp i være. Ved en eventuell lekkasje kan det i for små rom dannes en brennbar gass-luft-blanding. Per 11 g kjølemiddel må rommet være minst 1 m³ stort. Mengden kjølemiddel står på typeskiltet innvendig i kjøle-/fryseskapet.

- ▶ Tilkoblingsdataene (sikring, frekvens, spenning) på skapets type-skilt må stemme overens med dataene for el-nettet, slik at det ikke oppstår skader på skapet. Sammenlign disse dataene før tilkobling. Spør elektrofagfolk hvis du er i tvil.
- ▶ Sikkerheten for skapets elektriske anlegg garanteres kun hvis det kobles til et forskriftsmessig installert jordingssystem. Det er meget viktig at denne grunnleggende sikkerhetsforutsetningen er i orden. I tilstilfelle bør en fagperson kontrollere elektroinstallasjonen.
- ▶ Pålitelig og sikker drift av skapet er kun sikret, når skapet er koblet til det offentlige strømnettet.
- ▶ For at skapet skal kunne kobles raskt fra strømnettet i nødstilfelle, må stikkontakten være plassert ved siden av skapet og være lett tilgjengelig.
- ▶ Dersom vedlagt tilkoblingsledning er skadet, må den skiftes ut med en originaldel, for å unngå fare for brukeren. Kun ved bruk av originale reservedeler garanterer Miele at de sikkerhetskravene som stilles til produktene, blir oppfylt.
- ▶ Flerveis-stikkontakt eller skjøtekabler gir ikke nødvendig sikkerhet for skapet (brannfare). De må ikke brukes for å koble skapet til el-nettet.
- ▶ Hvis fuktighet kommer i kontakt med spenningsførende deler eller med tilkoblingsledningen, kan det føre til kortslutning. Skapet må ikke brukes i områder hvor det er fuktighet eller fare for vannsprut (f.eks. garasje, vaskekjeller).
- ▶ Dette skapet skal ikke brukes på ikke-stasjonære oppstillingssteder (f.eks. skip).
- ▶ Skader på skapet kan utsette brukeren for fare. Kontroller at skapet ikke har synlige skader. Et skadet skap må ikke tas i bruk.
- ▶ Skapet må bare brukes når det er bygd inn, slik at sikker funksjon er sikret.

Sikkerhetsregler

▶ Ved installasjons- og vedlikeholdsarbeider samt reparasjoner, må skapet kobles fra el-nettet. Skapet er kun koblet fra el-nettet når:

- sikringene i elektroinstallasjonen er koblet ut eller
- skrusikringene i elektroinstallasjonen er skrudd helt ut eller
- tilkoblingsledningen er koblet fra el-nettet. For tilkoblingsledning med støpsel: Ta tak i støpselet, ikke i tilkoblingsledningen for å trekke ut støpselet.

▶ Installasjon, vedlikehold og reparasjoner utført av ukyndige kan føre til betydelig fare for brukeren.

Installasjon, vedlikehold og reparasjoner må bare utføres av fagfolk som er autorisert av Miele.

▶ Hvis skapet ikke repareres av servicefolk som er autorisert av Miele, tapes krav i forbindelse med garanti.

▶ Defekte deler skal kun erstattes av originale reservedeler fra Miele. Kun ved bruk av disse delene kan Miele garantere at de sikkerhetskravene som stilles til produktene, blir oppfylt.

▶ Pga. spesielle krav (f.eks. når det gjelder temperatur, fuktighet, kjemisk stabilitet, slitestyrke og vibrasjon), er kjøle-/fryseskapet utstyrt med en spesial-lyspære. Denne lyspæren skal kun brukes til det den er bestemt for. Lyspæren er ikke egnet for rombelysning. Den skal kun skiftes ut av fagfolk som er autorisert av Miele eller av Miele's serviceavdeling. Dette kjøle-/fryseskapet inneholder lyskilder i energieffektivitetsklasse F.

Forskriftsmessig bruk

▶ Skapet er konstruert for en bestemt klimaklasse (romtemperatur-område), og grensene for denne må overholdes. Klimaklassen står på typeskiltet innvendig i skapet. En lavere romtemperatur fører til lengre stillstandsperiode for kompressoren, slik at skapet ikke kan holde nødvendig temperatur.

▶ Ikke dekk til ventilasjonsarealene. Da blir ikke problemfri luftføring sikret. Energiforbruket stiger, og det kan oppstå skader på deler.

- ▶ Hvis du oppbevarer fett- eller fettholdige matvarer i skapet eller i skapdøren, pass på at ev. fett eller olje som renner ut ikke kommer i kontakt med kunststoffdeler i skapet. Det kan oppstå spenningssprekker i kunststoffet, slik at kunststoffet brister eller får rifter.
- ▶ Brann- og eksplosjonsfare. Ikke oppbevar eksplosive stoffer og ikke produkter med brennbare drivgasser (f.eks. spraybokser) i skapet. Eksplosive gassblandinger kan antennes av elektriske komponenter.
- ▶ Eksplosjonsfare. Ikke bruk elektriske apparater i skapet (f.eks. for produksjon av softis). Det kan føre til gnistdannelse.
- ▶ Hvis du spiser matvarer som har vært lagret for lenge, er det fare for matforgiftning. Lagringstiden avhenger av flere faktorer, f.eks. ferskhet, kvalitet og lagringstemperatur. Følg anvisningene fra matvareprodusenten angående lagring og holdbarhet!

Sikkerhetsregler

Tilbehør og reservedeler

- ▶ Bruk bare originalt tilbehør fra Miele. Hvis andre deler monteres, tapes krav i forbindelse med garanti og/eller produktansvar.
- ▶ Miele gir opp til 15 års leveringsgaranti for viktige reservedeler etter endt produksjon av kjøle-/fryseskapet. Viktige reservedeler får du kjøpt hos Miele's kundeservice.

Rengjøring og stell

- ▶ Ikke bruk olje eller fett på dørpakningen. Det kan gjøre den porøs med tiden.
- ▶ Dampen fra en damprensler kan trenge inn til strømførende deler og forårsake en kortslutning. Bruk aldri damprensler til rengjøring og avriming av skapet.
- ▶ Spisse eller skarpe gjenstander skader kjøleelementene og skapet blir ødelagt. Ikke bruk spisse eller skarpe gjenstander for å
 - fjerne rim- og islag,
 - løfte opp fastfrosne isbitskåler og matvarer.
- ▶ Ikke sett elektriske varmeapparater eller stearinlys inn i skapet for å rime det av. Kunststoffet blir skadet.
- ▶ Ikke bruk tinespray eller isfjerner. Disse kan utvikle eksplosive gasser, inneholde løsnings- eller drivmidler som skader kunststoffet, eller de kan være helsefarlige.

Transport

- ▶ Transporter alltid skapet stående og i transportforpakningen, slik at det ikke oppstår skader.
- ▶ Stor fare for skade. Kjøle-/fryseskapet er tungt, og skal transporteres ved hjelp av to personer.

Retur og gjenvinning av gamle produkter

- ▶ Ødelegg eventuelt dørlåsen på det gamle kjøl-/fryseskapet. Da forhindrer du at barn som leker kan stenge seg inne og komme i livsfare.
- ▶ Kjølemedium som spruter ut, kan skade øynene! Ikke ødelegg deler av kuldekretsløpet, f.eks. ved å
 - stikke hull på fordamperens kjølemediumkanaler,
 - brette av rør,
 - skrape av overflatebelegg.

Retur og gjenvinning av transportemballasjen

Emballasjen beskytter skapet mot transportskader. Emballasjematerialene er valgt med sikte på miljøvennlighet og avfallsbehandling og kan derfor gjenvinnes.

Gjenvinning av emballasjen sparer råstoff og bidrar til mindre avfall. Forhandleren tar vanligvis emballasjen i retur.

Retur og gjenvinning av gamle apparater

Elektriske og elektroniske apparater inneholder ofte verdifulle materialer. De inneholder imidlertid også skadelige stoffer, blandinger og deler, som har vært nødvendige for produktets funksjon og sikkerhet. I restavfallet eller ved feil behandling, kan disse stoffene være helseskadelige og skade miljøet. Kast derfor aldri apparatene som restavfall.

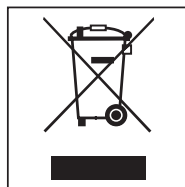

Benytt i stedet de offisielle returpunktene for innlevering og gjenvinning av slike apparater. Apparatene kan leveres gratis til kommunale gjenvinningsstasjoner, forhandlere av tilsvarende produkter eller til Miele. Du er selv juridisk ansvarlig for å slette personlige data som måtte befinne seg i de gamle apparatene.

Pass på at rørledningene og varmeveksleren på kjøle-/fryseskapet ditt ikke skades før blir kjørt bort og kondemnert på en forsvarlig og miljøvennlig måte. Da er det sikret at kjølemiddelet i kulekretsløpet og oljen i kompressoren ikke kan lekke ut i omgivelsene.

Sørg for at apparatet oppbevares barnesikkert til det kjøres bort. Informasjon om dette finner du i kapitlet «Sikkerhetsregler og advarsler» i denne bruks- og monteringsanvisningen.

Oppstillingssted

Et tørt rom med god ventilasjon er egnet.

Ved valg av oppstillingssted må du være oppmerksom på at energiforbruket til skapet stiger, dersom det står i nærheten av en varmeovn, en stekeovn eller annen varmekilde. Unngå også direkte sollys.

Jo høyere romtemperaturen er, jo lenger går kompressoren, og desto høyere blir strømforbruket.

Vær oppmerksom på følgende ved innbygging av kjøle-/fryseskapet:

- Stikkkontakten må ikke befinne seg bak skapet. Den må være lett tilgjengelig i nødtilfelle.
- Støpselet og nettkabelen må ikke berøre baksiden av kjøle-/fryseskapet, da disse kan skades av vibrasjoner fra kjøle-/fryseskapet.
- Heller ikke andre apparater må kobles til en ev. stikkontakt bak skapet.

Hvis oppstilling ved siden av en varmekilde ikke er til å unngå, overhold følgende minsteavstander til varmekilden:

- til elektro- og gassovner
minst 3 cm
- til olje- og kullovner
minst 30 cm.

Dersom disse minsteavstandene ikke kan overholdes, må det monteres en plate for isolering mellom kjøle-/fryseskapet og varmekilden.

Klimaklasse

Skapet er konstruert for en bestemt klimaklasse (romtemperaturområde), og grensene for denne må overholdes. Klimaklassen står på typeskiltet innvendig i skapet.

Klimaklasse	Romtemperatur
SN	+10 til +32 °C
N	+16 til +32 °C
ST	+16 til +38 °C
T	+16 til +43 °C

En lavere romtemperatur fører til lengre stillstandsperiode for kompressoren. Det kan føre til høyere temperaturer i skapet, og skader som følge av dette.

Installasjon

 Fare for skade pga. høy luftfuktighet.

Ved høy luftfuktighet kan kondens avsettes på de utvendige flatene på skapet og føre til korrosjon.

Plasser skapet i et tørt og/eller klimatisert rom med tilstrekkelig lufting.

Forsikre deg om at skapdøren kan lukkes skikkelig etter innbygging av skapet, at ventilasjonsarealene overholdes og at skapet er bygget inn som beskrevet i denne bruks- og monteringsanvisningen.

Henvisninger for innbygging

 Fare for skade dersom kjøle-/fryseskapet velter.

Kjøle-/fryseskapet er veldig tungt og kan velte fremover når skapdøren(e) er åpne.

Hold skapdøren/skapdørene lukket til kjøle-/fryseskapet er bygget inn og sikret i nisjen iht. bruks- og monteringsanvisningen.

På grunn av skapets tyngde og størrelse, må innbyggingen foretas ved hjelp av to personer.

Kjøkkeninnredning/inventar

Kjøle-/fryseskapet skal festes med skruer til kjøkkeninnredning på sidene og på oversiden. Av den grunn må alle møbler/innredning som skapet skal festes til, være forbundet med gulvet eller vegg.

Nisjebunnens bæreevne

For sikker oppstilling av kjøle-/fryseskapet, og for at alle skapets funksjoner skal fungere riktig, må nisjebunnen være jevn og vannrett.

Nisjebunnen må bestå av hardt materiale som ikke gir etter.

På grunn av ekstrem høy vekt når skapet er fylt, kreves det et ekstra bærekraftig gulv. Forhør deg med en arkitekt eller en bygningskyndig.

Vekten på et fullt kjøle-/fryseskap er ca:

K 2602 Vi, K 2612 Vi	325 kg
K 2802 Vi, K 2812 Vi	380 kg
K 2902 Vi, K 2912 Vi	448 kg

Ventilasjon

 Fare for brann og skade ved utilstrekkelig ventilasjon.

Dersom ikke skapet blir tilstrekkelig ventilert starter kompressoren oftere og går over et lengre tidsrom.

Dette fører til økt energiforbruk og til økt driftstemperatur for kompressoren, noe som kan skade kompressoren.

Pass på at kjøle-/fryseskapet har tilstrekkelig ventilasjon.

De angitte ventilasjonsarealene må overholdes. Ventilasjonsarealene må ikke dekkes til eller blokkeres.

Dørhengsel

 Fare for skade ved omhengsling av døren.

Omhengsling av døren på egenhånd kan føre til skader.

Kjøle-/fryseskapet leveres med fast dørhengsel. Du må aldri hengsle om døren selv.

Dersom omhengsling av døren er nødvendig, kontakt Miele's serviceavdeling.

Installasjon

Side-by-side

Dette kjøle-/fryseskapet kan bygges inn «side-by-side» med et annet kjøle-/fryseskap. I følgende oversikt kan du se hvilke side-by-side-muligheter som finnes med ditt kjøle-/fryseskap.

Avhengig av innbyggings-situasjon trenger du side-by-side-monteringssettet for side-by-side-montering (se kapittel «Tilbehør», avsnitt «Tilleggsutstyr»).

Hvordan man fester skapet er beskrevet i monteringsanvisningen for side-by-side monteringssettet.

. . . med skillevegg

Vegg **a** mellom de to kjøle-/fryseskapene, som er stilt opp ved siden av hverandre, må **minst være 16 mm** tykk.

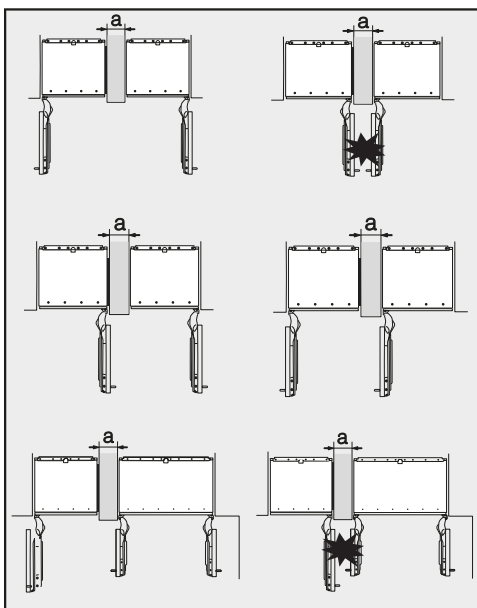

Dersom dørhengslene på kjøle-/fryseskapene ligger ved siden av hverandre, må du ta hensyn til tykkelsen på kjøkkenfronten og dørhåndtakene, slik at ikke skapdørene kolliderer og blir skadet dersom du åpner dem samtidig.

Skapene festes enkeltvis med vedlagt monteringsmateriale i sin innbyggings-nisje.

Dersom skillevegg **a** er **smalere enn 160 mm**, er det nødvendig å bruke varmeelementet fra side-by-side monteringssettet, for å unngå at det dannes kondens og dermed eventuelle skader.

Ved planlegging av innbyggings-nisjen er det veldig viktig å ta hensyn til at innbyggingsnisjen, hvor et kjøle-/fryseskap med varmeelement skal bygges inn, som hovedregel må være **4 mm** bredere (se kapittel «Installasjon», avsnitt «Innbyggingsmål»).

Dersom skillevegg **a** er **tykkere enn 160 mm** er det ikke nødvendig å bruke side-by-side monteringssettet, det er heller ikke nødvendig med varmeelement i sideveggen.

... uten skillevegg

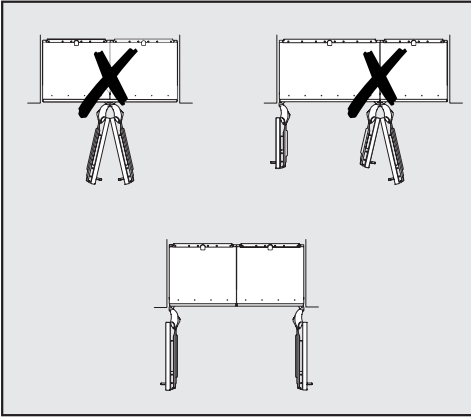

Hvis det ikke er noen skillevegg mellom kjøle-/fryseskapene, skal skapene kobles direkte med hverandre ved hjelp av side-by-side-monteringssettet. I tillegg må varmeelementet i sideveggen monteres, for å unngå dannelse av kondens og dermed eventuelt også følgeskader.

Installasjon

Innbyggingsmål

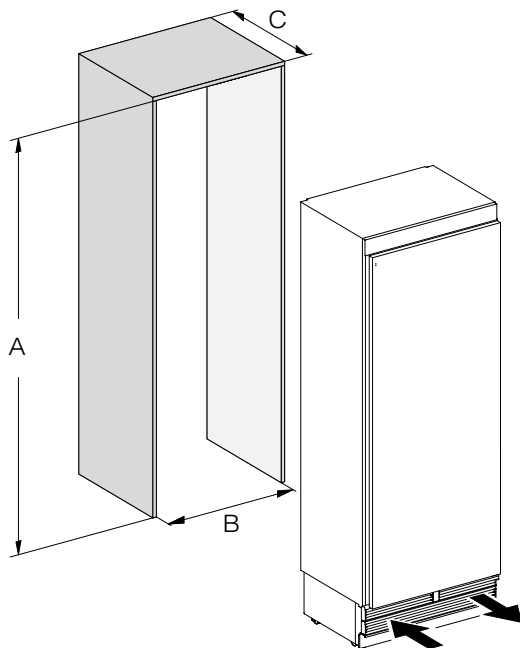

	A	B	C
K 2602 Vi, K 2612 Vi	2134–2164 mm	610 mm	610 mm + møbelfront (19-38 mm)
K 2802 Vi, K 2812 Vi	2134–2164 mm	762 mm	610 mm + møbelfront (19-38 mm)
K 2902 Vi, K 2912 Vi	2134–2164 mm	915 mm	610 mm + møbelfront (19-38 mm)

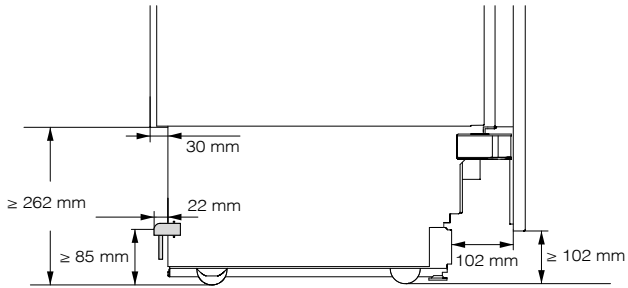

Sett fra siden

Installasjon

Mål ved åpen dør (åpningsvinkel 90°/115°)

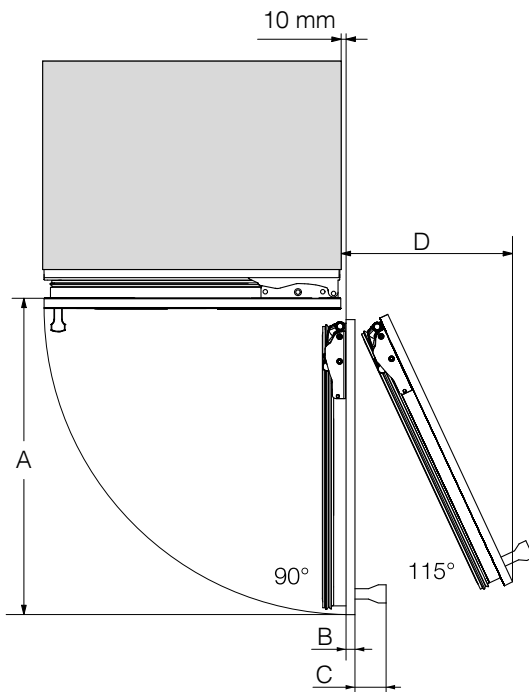

	A	B*	C*	D (ved en møbelfront på 19 mm)
K 2602 Vi, K 2612 Vi	677 mm	Møbelfront (19-38 mm)	Dørhåndtak	296 mm
K 2802 Vi, K 2812 Vi	829 mm	Møbelfront (19-38 mm)	Dørhåndtak	363 mm
K 2902 Vi, K 2912 Vi	982 mm	Møbelfront (19-38 mm)	Dørhåndtak	428 mm

* Målet for møbelfronten og dørhåndtaket varierer avhengig av utformingen på kjøkkenet.

Mål på møbelfronten

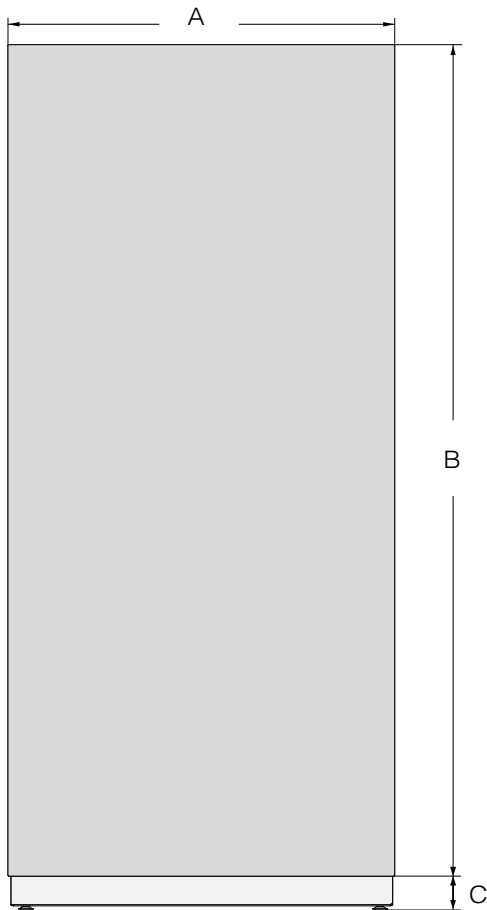

	A	B	C
K 2602 Vi, K 2612 Vi	604 mm	2029 mm	≥ 102–132 mm
K 2802 Vi, K 2812 Vi	756 mm	2029 mm	≥ 102–132 mm
K 2902 Vi, K 2912 Vi	908 mm	2029 mm	≥ 102–132 mm

Installasjon

Innbygging av skapet

Før du starter...

Les bruks- og monteringsanvisningen nøye, før du starter med innbyggingen av skapet.

Kjøle-/fryseskapet bør bygges inn av en kvalifisert installatør iht. denne bruks- og monteringsanvisningen. Sikker drift av kjøle-/fryseskapet er kun sikret, når det er montert og tilkoblet iht. til denne bruks- og monteringsanvisningen.

 Fare for skade dersom kjøle-/fryseskapet velter.

Kjøle-/fryseskapet er veldig tungt og kan velte fremover når skapdøren er åpen.

Hold skapdøren hhv. skapdørene lukket til skapet er bygget inn og sikret i nisjen iht. bruks- og monteringsanvisningen.

På grunn av skapets tyngde og størrelse, må innbyggingen foretas **ved hjelp av to personer**.

Nødvendig verktøy:

- Drill
- Skrutrekker (TX 20)
- Borhammer
- Bor i forskjellige størrelser, avhengig av materiale
- Hammer
- Fastnøkkel
- Skraller, pipe 8 mm
- Tape
- Teppekniv
- Vannpumpetang
- Vater
- Målebånd
- Blyant

Annet

- Trappestige
- Sekketralle

Vekt på møbelfronten

Før du monterer møbelfronten, forsikre deg om at tillatt vekt på møbelfronten ikke overskrides:

Kjøle-/fryseskap	maks vekt på møbelfronten
K 2602 Vi, K 2612 Vi	48 kg
K 2802 Vi, K 2812 Vi	27 kg
K 2902 Vi, K 2912 Vi	48 kg

 Fare for skade ved for tung møbelfront.

En montert møbelfront som overskrider tillatt vekt, kan skade hengslene.

Disse skadene kan bl.a. føre til at skapets funksjon påvirkes.

Før du monterer møbelfronten, forsikre deg om at tillatt vekt på møbelfronten ikke overskrides.

Justering av innbyggingsnisjen

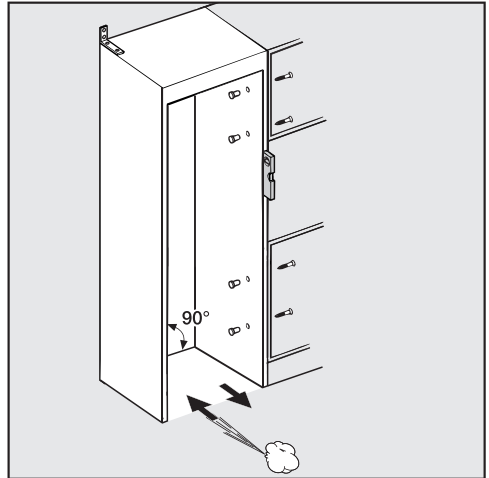

Før innbygging av kjøle-/fryseskapet må innbyggingsnisjen justeres nøyaktig med et vater. Nisjehjørnene må stå i 90° vinkel til hverandre, ellers vil ikke møbelfronten ligge inntil innbyggingsnisjen i alle 4 hjørnene.

Installasjon

Kontroll av innbyggingsnisjen

- Kontroller innbyggingsmålene (se kapittel «Installasjon», avsnitt «Innbyggingsmål»).
- Kontroller plasseringen av elektrotilkoblingen. Lengden på nettkabelen er 3 m.

Stikkkontakten må være lett tilgjengelig i nødtilfeller og må ikke befinne seg bak skapet.

- Kontroller omkringliggende innbyggingsomgivelser for å unngå eventuelle kollisjoner (se kapittel «Installasjon», avsnitt «Mål ved åpen skapdør»).
- Kjøle-/fryseskapet skal kun bygges inn i stabile, fastmonterte innbyggingsnisjer, som står på et vannrett og jevnt gulv.
- Kontroller også følgende kriterier for innbyggingsnisjen:
 - Sideveggene i innbyggingsnisjen må være jevne.
 - De omkringliggende veggene i innbyggingsnisjen må være minst 16 mm tykke.
 - De omkringliggende veggene i innbyggingsnisjen må være festet i gulvet eller veggen.
 - Dybden på forkortede sidevegger må minst være 100 mm.

Før innbyggingen

- Før innbygging må du ta vekk tilbehøret fra utsiden av skapet.
- Kontroller om kjøle-/fryseskapet har transportskader.

Et skadet skap må ikke settes opp.

- Undersøk at ingen deler bak på skapet er presset inntil bakveggen.
- For å beskytte gulvet mot skader under innbyggingen, fest en rest av et gulvbelegg e.l. på gulvet foran oppstillingsstedet.

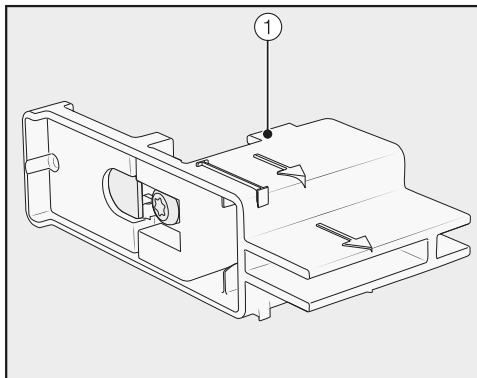

- **Ikke** fjern innstillingsstykkene ① fra skapdøren. Innstillingsstykkene behøves senere for justering i innbyggingsnisjen.

⚠ Fare for skade dersom kjøle-/fryseskapet velter.

Kjøle-fryseskapet er ikke lenger sikret, når vinkelbeslaget som skapet er festet på pallen med er skrudd av.

På grunn av skapets tyngde og størrelse, må innbyggingen foretas **ved hjelp av to personer**.

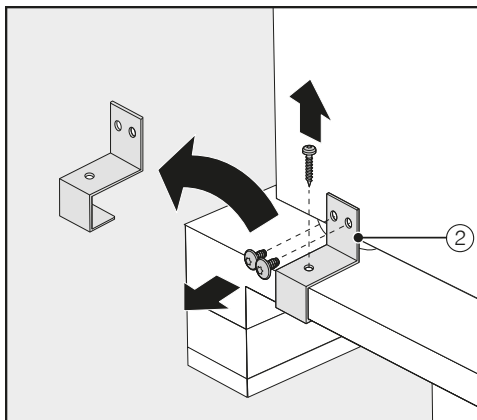

- Skru av vinkelbeslaget ②.

- Løft kjøle-/fryseskapet forsiktig av pallen, med baksiden først, ved hjelp av flere personer.

⚠ Fare for skade ved belastning av gulvet.

Bevegelse av skapet kan føre til skader på gulvet.

Beveg skapet forsiktig på ømfintlige gulv.

Når skapet er rettet opp, kan du flytte det ved hjelp av hjulene under skapet.

Klargjøring av innbyggingsnisjen

⚠ Fare for skade dersom kjøle-/fryseskapet velter.

Kjøle-/fryseskapet er veldig tungt og kan velte fremover når skapdørene er åpne.

Det er viktig at innbyggingsnisjen skrues godt fast med flere skruer i veggen bak og/eller veggen over. Kun slik kan kjøle-/fryseskapet, som senere skal festes i innbyggingsnisjen, sikres mot å tippe.

Bruk også de vedlagte vippebeskyttelsesvinklene for å feste innbyggingsnisjen.

Monteringsmateriale for innbygging av kjøle-/fryseskapet følger vedlagt. De vedlagte plastposene er merket med bokstaver.

- Ta hensyn til de angitte bokstavene for hvert enkelt monteringssteg og bruk tilhørende plastpose med nødvendig monteringsmateriale.

Installasjon

Vippebeskyttelsesvinklene forhindrer at skapet tipper.

I tillegg festes innbyggingsnisjen trygt til de omliggende veggene ved hjelp av vippebeskyttelsesvinkelen.

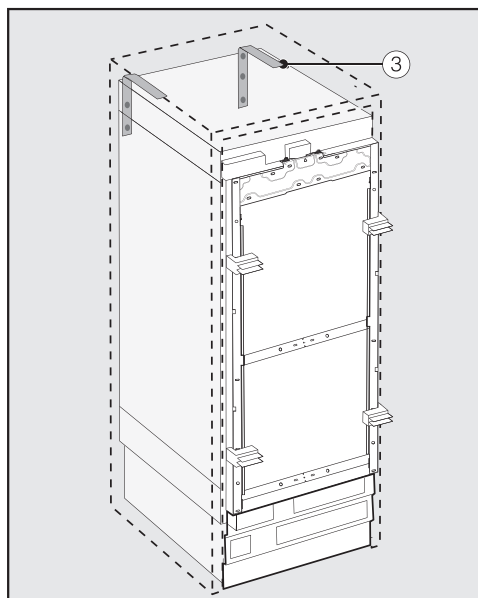

- Bruk 2 vippebeskyttelsesvinkler (3) for hvert kjøle-/fryseskap, ved en kombinasjon (side-by-side) av 2 skap må det dermed brukes 4 vippebeskyttelsesvinkler.
- Plasser vippebeskyttelsesvinklene (3) til venstre og høyre i innbyggingsnisjen.

Posisjonen til vippebeskyttelsesvinkelen i høyden, avhengig av innstillingen på justeringsføttene, er 2134-2164 mm fra nisjebunnen.

 Stor fare for skade hvis kjøle-/fryseskapet velter.

Dersom vippebeskyttelsesvinklene festes for høyt, kan ikke skapet sikres med vippebeskyttelsesvinklene.

Avstanden mellom vippebeskyttelsesvinklene og kjøle-/fryseskapet må ikke være mer enn 8 mm.

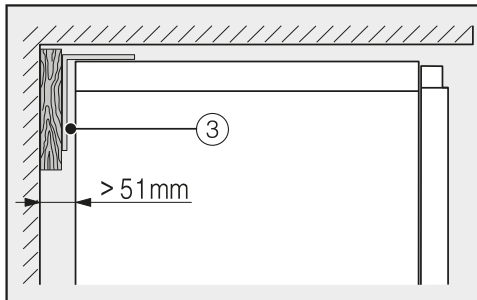
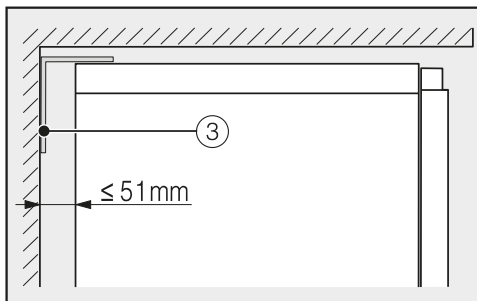

- Pass på at spalten mellom bakveggen på kjøle-/fryseskapet og innbyggingsnisjen ikke er mer enn 51 mm.
- Plasser ev. en trekile bak vippebeskyttelsesvinklene (3).
- Marker borehullene ved hjelp av vippebeskyttelsesvinkelen på baksiden av innbyggingsnisjen.

B

I pakken vedlagt finnes festeskruer for forskjellige anvendelser/materialer.

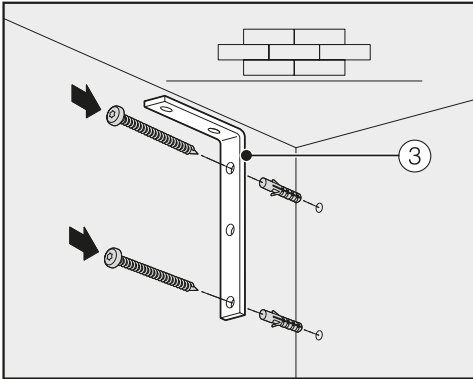

Feste i betongvegg

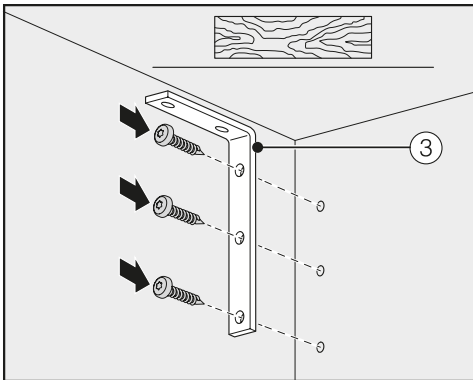

Feste i trevegg

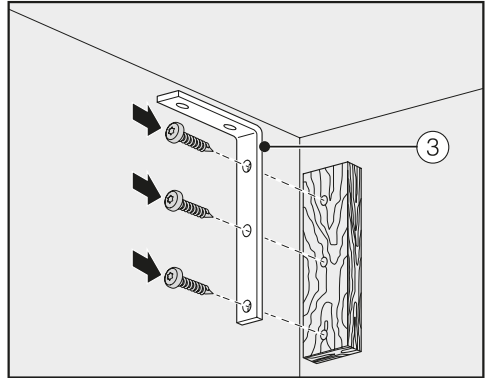

Feste med trekile

- Forbind nå innbyggingsnisjen ved hjelp av vippebeskyttelsesvinkelen ③ med veggen bak og/eller veggen over, alt etter behov.

Installasjon

Skyve skapet inn i innbyggingsnisjen

Pass på at ikke elektrotilkoblingen blir skadet når du skyver kjøle-/fryseskapet inn i innbyggingsnisjen.

Dersom du ønsker en side-by-side oppstilling av flere kjøle-/fryseskap, må du nå koble sammen kjøle-/fryseskapene (se monteringsanvisning for side-by-side-monteringssettet).

- For at kjøle-/fryseskapet siden skal kunne justeres, må sokkelventilasjonsgitteret fjernes fra sokkelen på skapet.

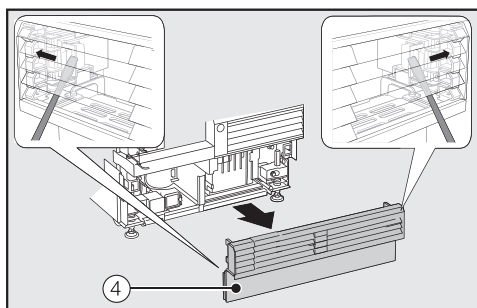

- Før en skrutrekker forsiktig gjennom ventilasjonsgitteret i sokkelen ④ på begge sider og trykk de innvendige plasttungene utover, slik at ventilasjonsgitteret åpnes.
- Legg sokkelventilasjonsgitteret til side.

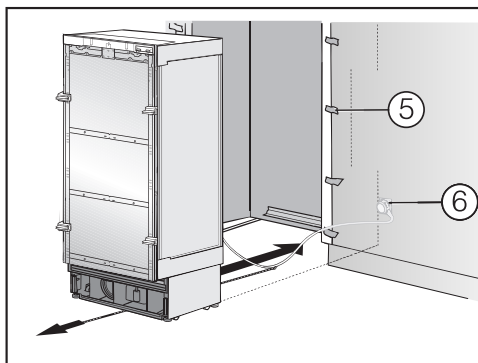

- Beskytt de omkringliggende møbel-frontene med en kantbeskyttelse ⑤.
- Sett inn støpslet til skapet på baksiden av skapet (se kapittel «Installasjon», avsnitt «Elektrotilkobling»).
- Sett støpselet ⑥ i stikkkontakten.

Stikkkontakten må være lett tilgjengelig i nødstilfeller og må ikke befinne seg bak skapet.

⚠ Fare for skade ved overbelastning av el-nettet.

En overbelastning av el-nettet kan føre til en kortslutning og dermed skade på kjøle-/fryseskapet.

Ved en side-by-side-kombinasjon, må hvert kjøle-/fryseskap kobles til en separat stikkontakt.

Tips: For å sikre at nettkabelen ikke blir klemt fast, fest en tråd midt på nettkabelen og trekk kabelen forover under kjøleskapet når du skyver det på plass.

- Skyv kjøle-/fryseskapet forsiktig inn i innbyggingsnisjen.

- Dersom skapet ikke lar seg skyve inn i innbyggingsnisjen uten videre, f.eks. hvis gulvet er ujevnt, skru de bakre justeringsføttene litt ut (se kapittel «Installasjon», avsnitt «Justering av kjøle-/fryseskapet») og skyv det inn i innbyggingsnisjen.
- Fjern kantbeskyttelsen ⑤ fra de omkringliggende møbelfrontene.

Justering av skapet

Innstillingsstykkene ① på skapdøren hjelper ved justering av skapet i innbyggingsnisjen.

Innstillingsstykkene er beregnet for møbelfronttykkelser på 19 mm eller 38 mm.

- Juster kjøle-/fryseskapet til de omliggende møbelfrontene som følger.

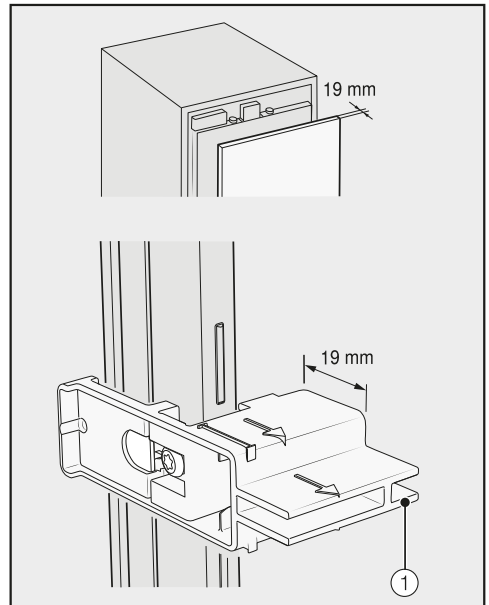

Møbelfronttykkelse på 19 mm

Installasjon

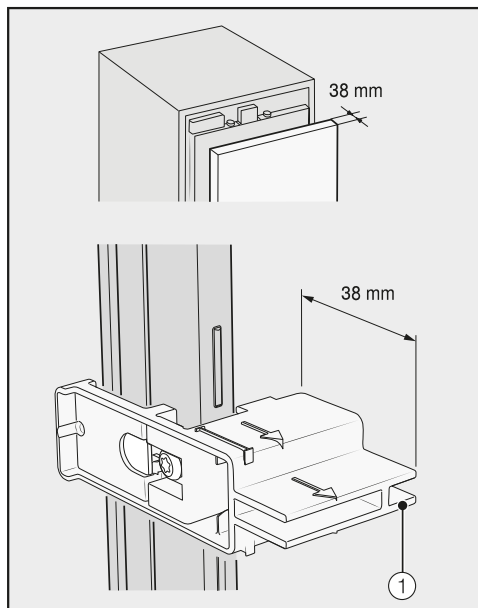

Møbelfronttykkelse på 38 mm

De fremre og bakre høydejusterbare føttene kan reguleres fra fremsiden av skapet.

 Fare for skade pga. ikke-forskriftsmessig regulering av føttene.

Føttene kan bli skadet dersom de stilles ved hjelp av en drill.

Still de fremre og bakre føttene for hånd.

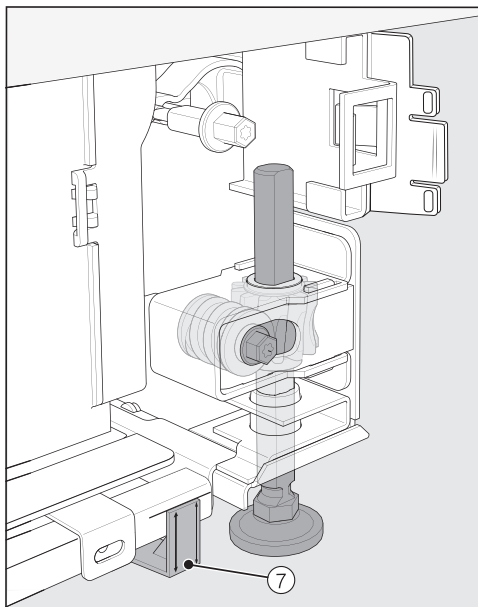

- Plasser de vedlagte avstandsholderne ⑦ på begge sider ved markeringene ved siden av justeringsføttene foran kjøle-/fryseskapet.

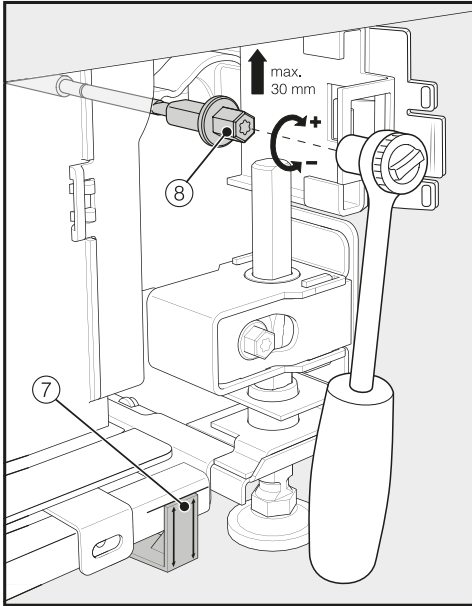

- Juster de bakre føttene med en skralle (pipe, 8 mm) eller med en skrutrekker (TX 20) ⑧.

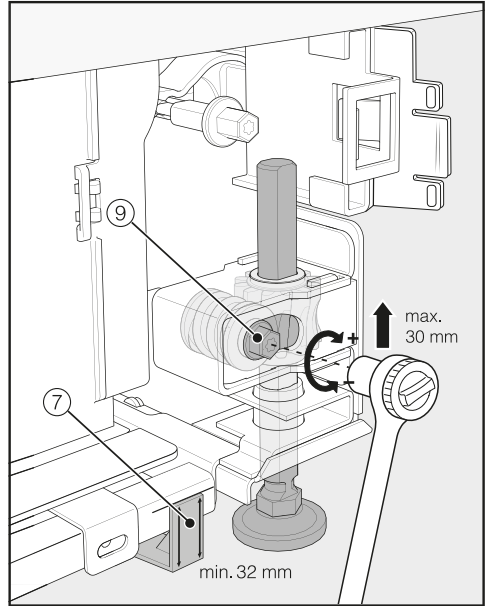

- Juster de fremre føttene med en skralle (pipe, 8 mm) eller med en skrutrekker (TX 20) ⑨.

Tips: Gå frem steg for steg når du justerer føttene: alltid vekselvis venstre, høyre etc.

Installasjon

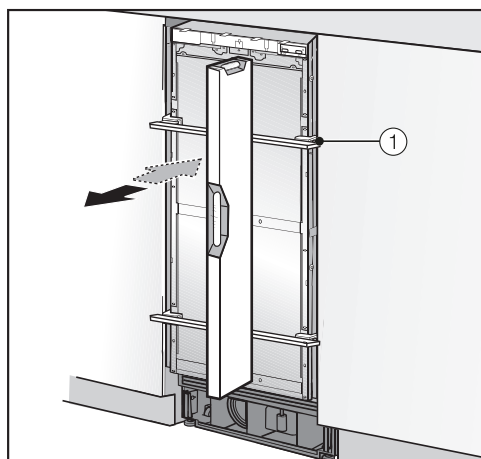

- Legg et vater over innstillingsstykkene ① på skapdøren for justering av kjøle-/fryseskapet.
- Skru føttene ⑧ og ⑨ på begge sider minst så langt ut, at markeringen på sokkelen når det målet, 32 mm, som er angitt på avstandsholderen ⑦. Målet på 32 mm er basert på en nisjehøyde på 2134 mm.

Det er viktig å justere føttene til en høyde på minst 32 mm, slik at ventilasjonen av kjøle-/fryseskapet er sikret gjennom sokkelen på skapet.

 Fare for skade ved for kraftig justering av føttene.

De bakre føttene kan bli skadet.

Skru føttene **kun så langt ut**, til markeringen på sokkelen har nådd målet 62 mm (maks. nisjehøyde på 2164 mm).

- Juster skapet en gang til med innstillingsstykkene ① med hjelp av et vater.

Festing av kjøle-/fryseskapet i innbyggingsnisjen

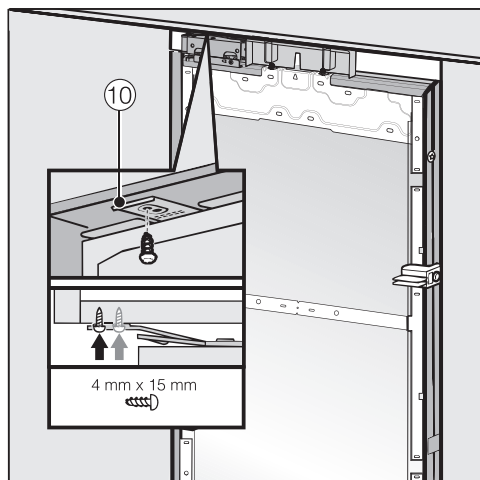

- Skru festeplatens braketter ⑩ fast til møbler/innredning på oversiden.

Dersom det ikke er mulig å feste kjøle-/fryseskapet på oversiden, kan det festes i innbyggingsnisjen med brakettene på siden:

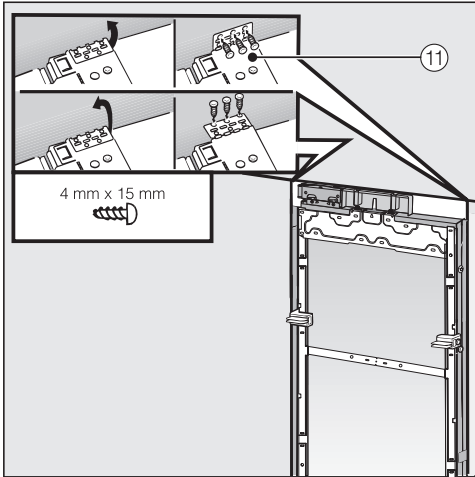

- Åpne brakettene på siden ⑪.
- Skru brakettene ⑪ på siden sammen med møblene/innredningen ved siden av.

- Åpne døren.

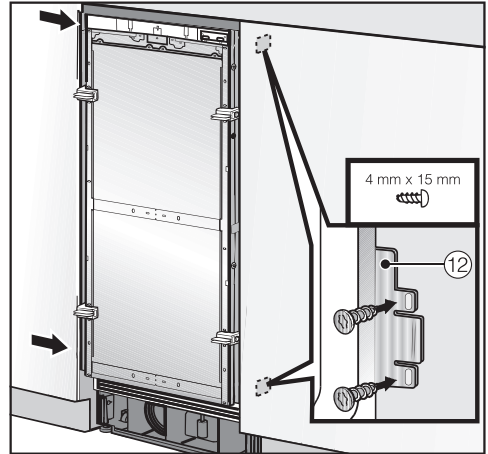

- Skru festeplatens braketter ⑫ fast til omkringliggende møbler/innredning nede og oppe.

Ved en side-by-side-kombinasjon, kan hver av kjøle-/fryseskapene kun festes til møbelveggen med den ytterste siden.

Installasjon

Forberedelse for montering av møbelfronten

- Åpne skapdøren til den stopper.

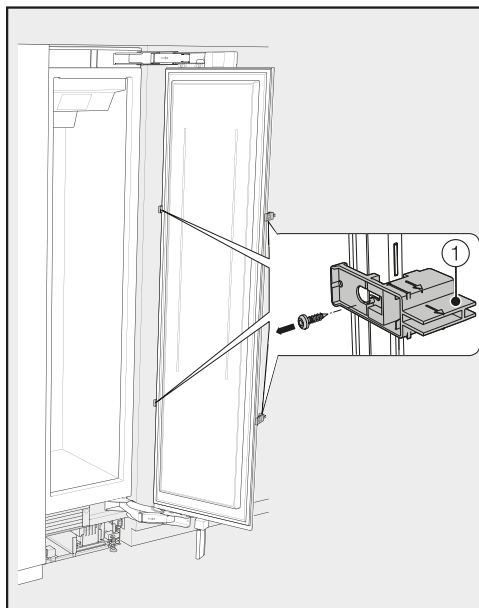

- Skru innstillingsstykkene ① av skapdøren.

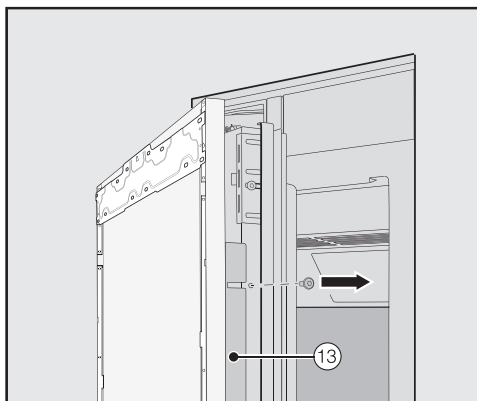

- Skru listene ⑬ av på begge sider av skapdøren og legg listene og skruene til side - de trengs igjen senere.
- Lukk døren.

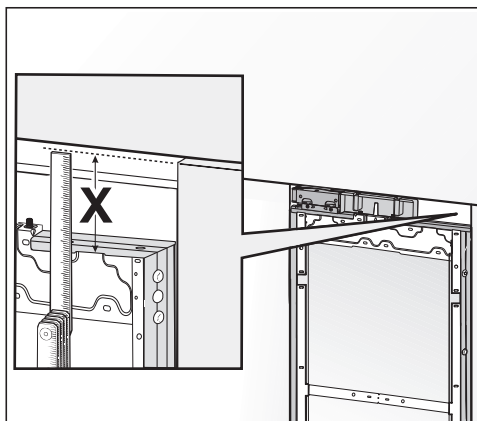

- Mål avstanden X mellom monteringsrammen og overkanten til møbelfronten ved siden av.

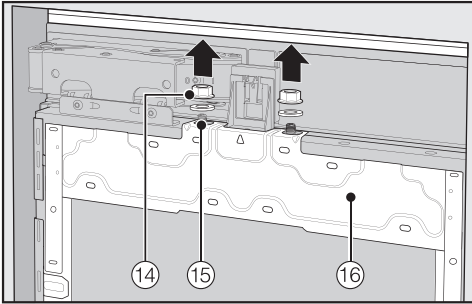

- Løsne mutterne og underlagsskivene ⑭ fra gjengeboltene ⑮ og legg dem til side - de trengs igjen senere.
- Ta monteringsrammen ⑯ av skapdøren oppover.

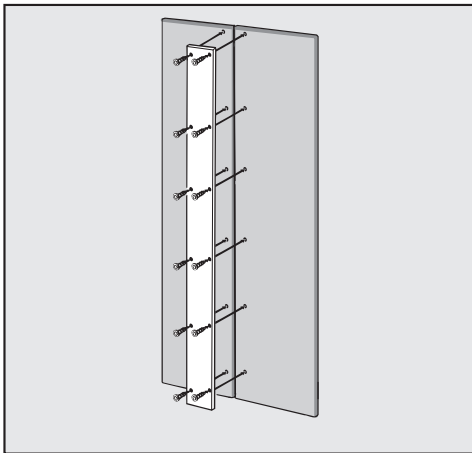

- Ved kassetfronter: Pass på lengden på skruene ved feste av metallpanelet på møbelfronten.

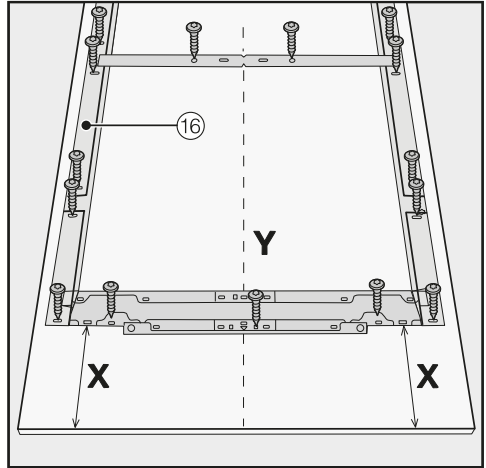

- Legg den møbelfronten som skal monteres med innsiden opp på et fast underlag (for å unngå riper, legg et teppe eller lignende under).
- Marker avstanden $X-3$ mm på innsiden av møbelfronten.
- Bestem og marker midten Y på møbelfronten.
- Plasser monteringsrammen ⑯ iht. markeringene på møbelfronten.
- Forbore hullene.



- Skru monteringsrammen ⑯ på møbelfronten:
Fest monteringsrammen ⑯ med minst én skruer på hvert festepunkt.

Installasjon

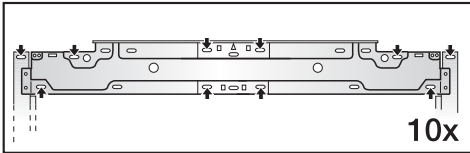
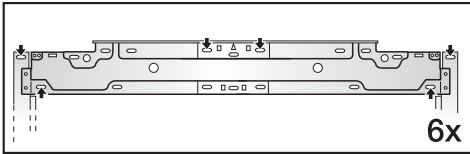

- Fest monteringsrammen ⑯ oppe på møbelfronten med 6 til 10 skruer avhengig av størrelse.

Monteringsrammen er utstyrt med mange hull, for forskjellige varianter av møbelfronter.

Ved festing av monteringsrammen, skal du alltid skru i det mest bæredyktige materialet på møbelfronten. Velg prinsipielt en skruelengde som er kortere enn tykkelsen på møbelfronten.

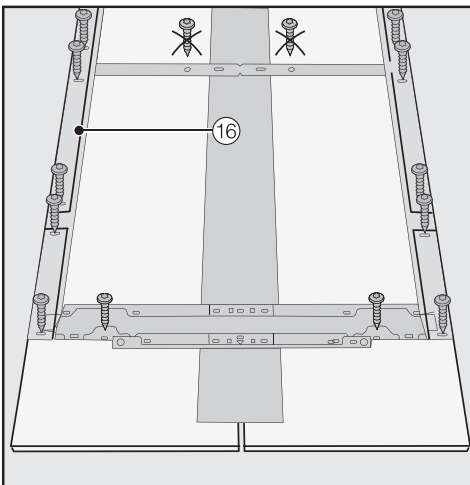

- Ved kassettfronter: Fest monteringsrammen ⑯ med skruene kun på den ytre rammen.

- Ved behov, skru på skapets håndtak (ikke ved håndtaksløse kjøkken) på møbelfronten fra innsiden.

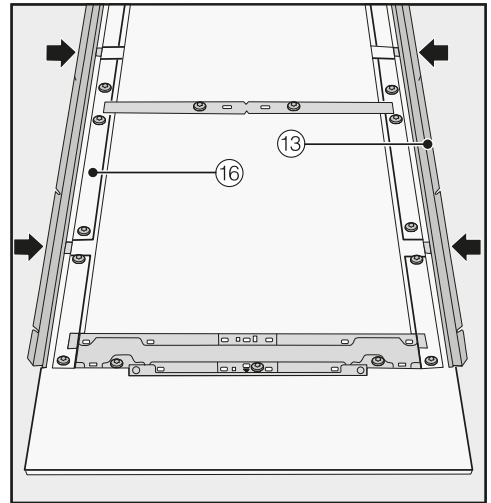

- Sett listene ⑬ på begge sider helt inn i åpningene i monteringsrammen ⑯.

Festing og justering av møbelfronten

E

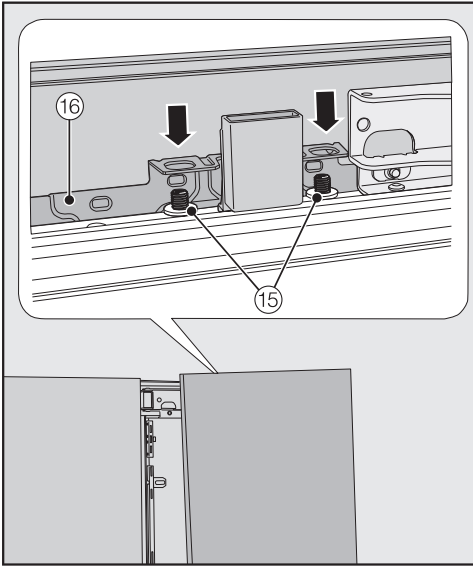

- Åpne skapdøren og heng møbelfronten med monteringsrammen ⑯ ovenfra på gjengeboltene ⑮.

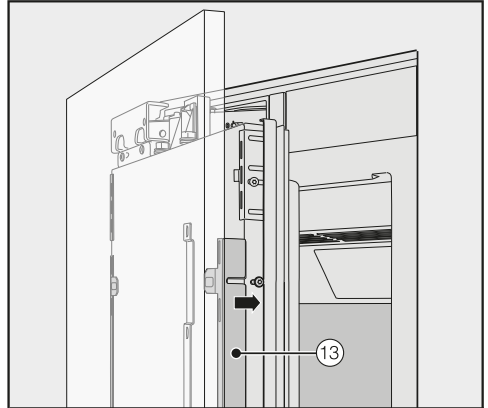

- Trykk på begge sidene på listene ⑬ i den hvite kunststofframmen og skru dem først kun løst fast. Ekstra skruer finner du i posen med bokstaven E.

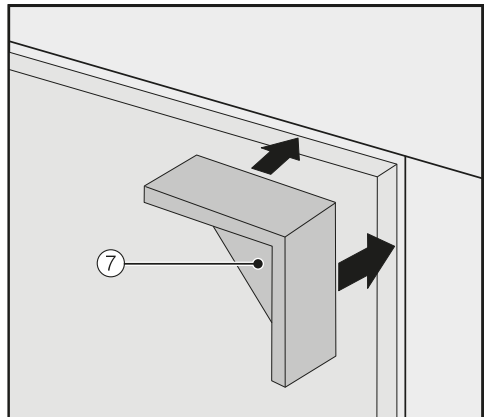

- Sett avstandsholderne ⑦ på begge sider oppe i hjørnene på møbelfronten.
- Lukk skapdøren og kontroller avstanden til de omkringliggende møbelfrontene.

Installasjon

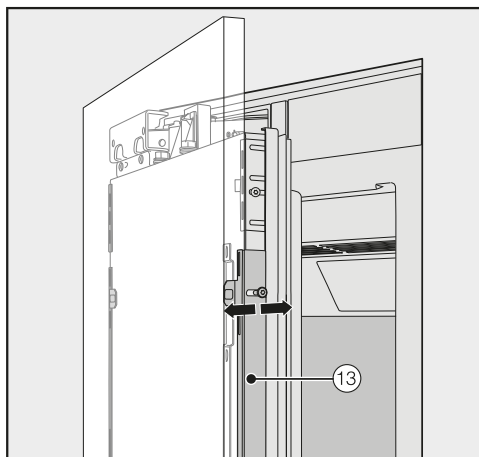

- Juster møbelfronten i dybden ved hjelp av utsparingene i listene 13.

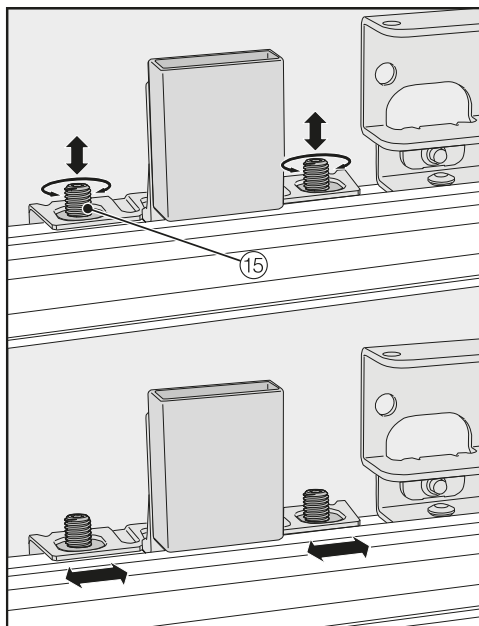

- Juster møbelfronten i høyden og på siden ved hjelp av gjengeboltene 15.
- Lukk skapdøren og kontroller avstanden til de omkringliggende møbelfrontene.

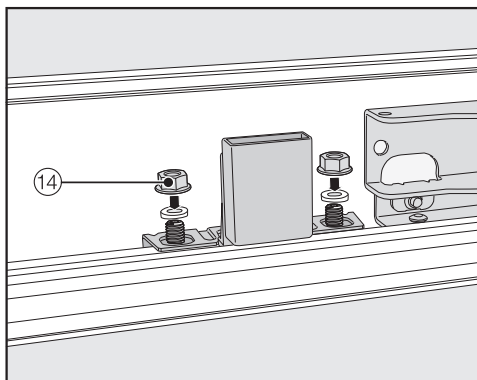

- Sett på underlagsskivene og mutterne 14 igjen og skru mutterne 14 godt til. Dermed blir møbelfronten festet.

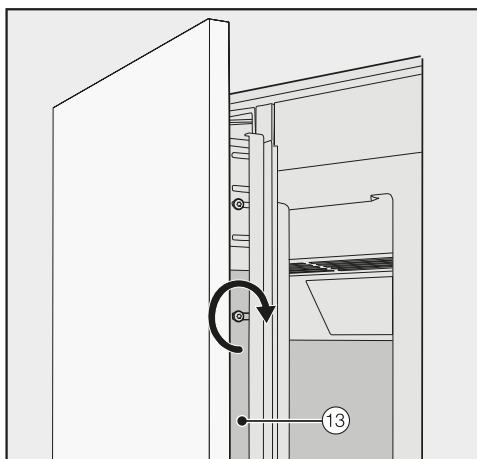

- Skru nå fast skruene i listene 13.
- Åpne døren.
- Fjern avstandsholderen 7 fra møbelfronten.

Montering av vinkelbeslag



Møbelfronten festes i tillegg nede på skapdøren med vinkelbeslaget.

Monter vinkelbeslaget først etter at skapet (ev. side-by-side) er bygget inn og møbelfronten er justert.

- Åpne skapdøren til den stopper.

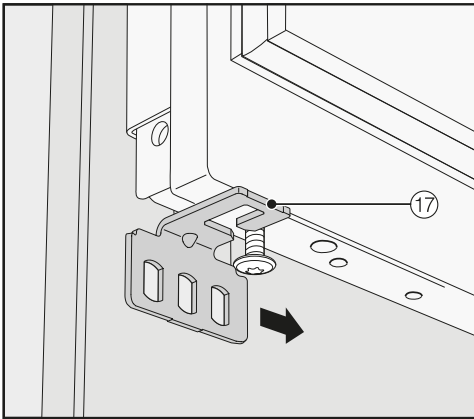

- Skyv vinkelbeslaget ⑰ fra siden på skruen nede på skapdøren.

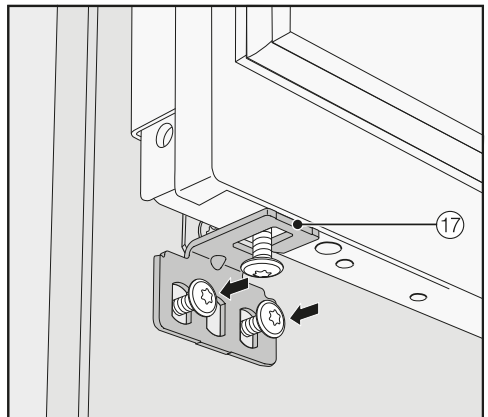
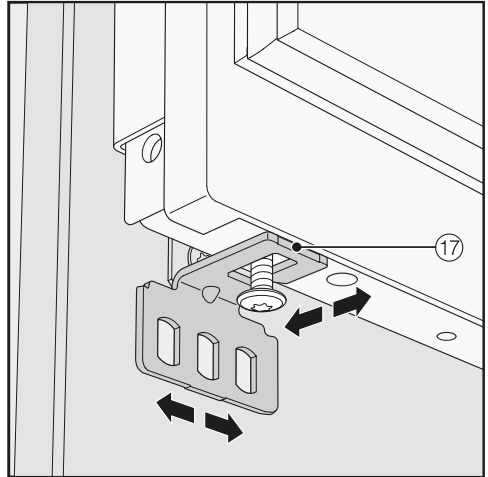

- Skru vinkelbeslaget ⑰ fast på møbelfronten.

Installasjon

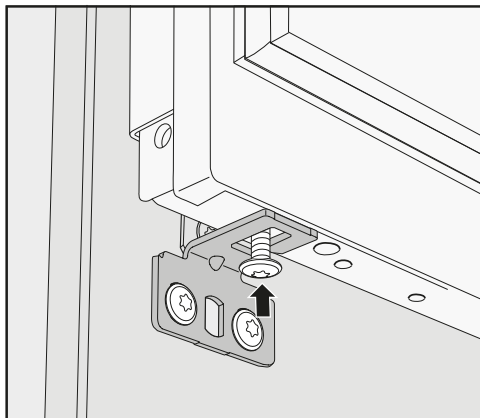

- Skru inn skruen på undersiden av skapdøren.

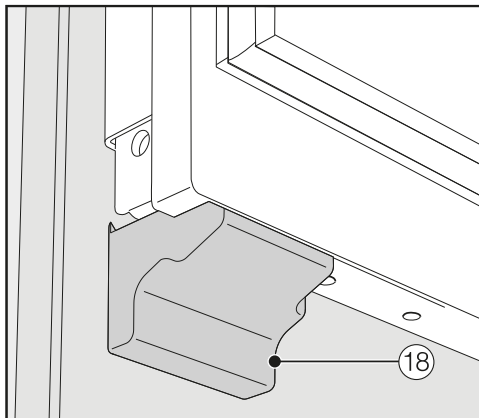

- Fest dekslet ⑱ på vinkelbeslaget, slik at det klikker på plass.

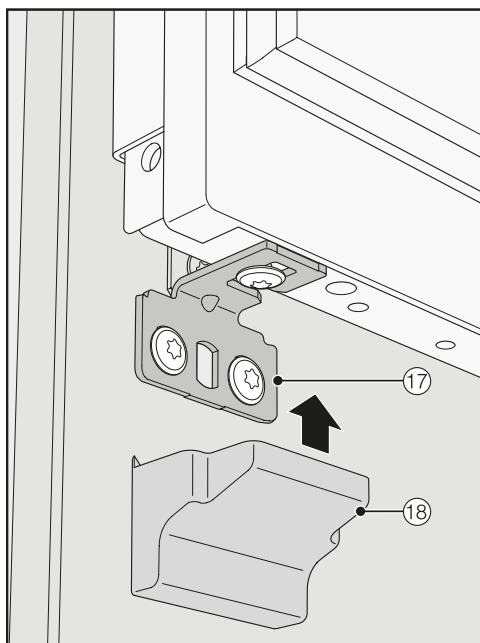

- Sett dekslet ⑱ på vinkelbeslaget ⑰.

Festing av deksler

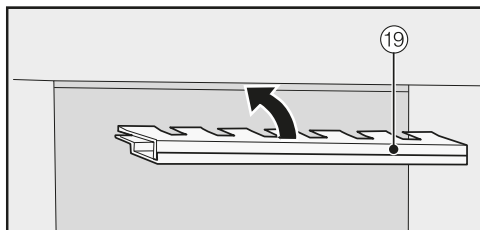

- Før du kan sette inn dekslet ⑲ i spalten over kjøle-/fryseskabet, må dekslet settes sammen som følger:

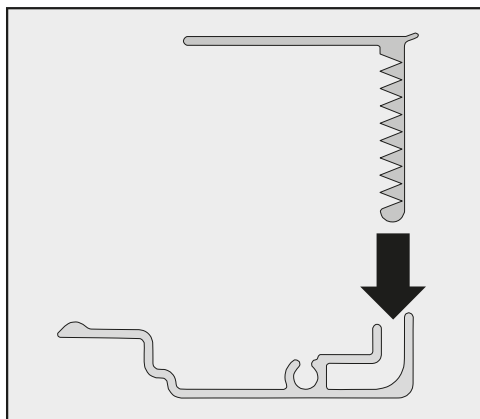

- Sett begge delene til dekslet i hverandre.

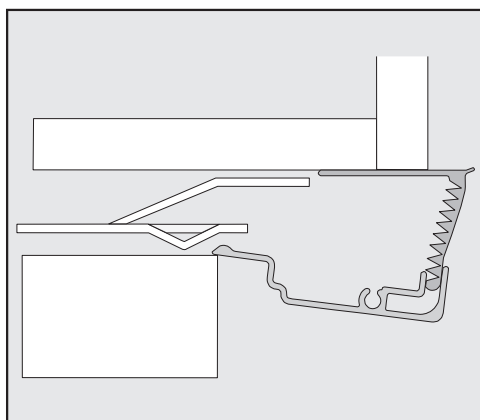

Deksel fra siden

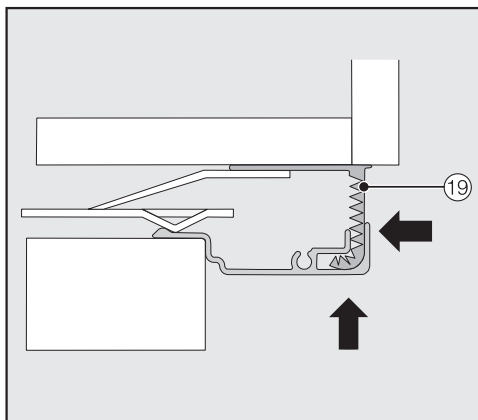

- Sett det sammensatte dekslet ⑲ inn i åpningen over skabet, til det klikker på plass. Skyv da begge delene til dekslet så langt inn i hverandre som nødvendig.

Montering av deksel ved en side-by-side-kombinasjon

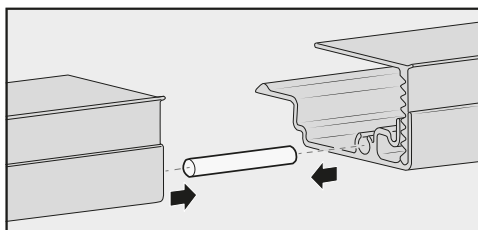

- Sett stifen (ligger ved side-by-side-monteringssettet) halvveis inn i føringen på dekslet til det skapet som står til venstre.
- Sett det andre dekslet på stifen og press begge dekslene mot hverandre.
- Sett begge dekslene sammen inn i spalten over kjøle-/fryseskapene, til de fester seg.

Installasjon

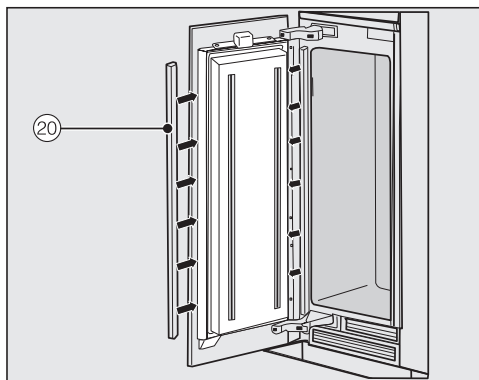

- Monter dekslene ⑳ av kunststoff på begge dørsidene, ved å trykke godt nedenfra og oppover i spalten mellom skapdøren og møbelfronten.

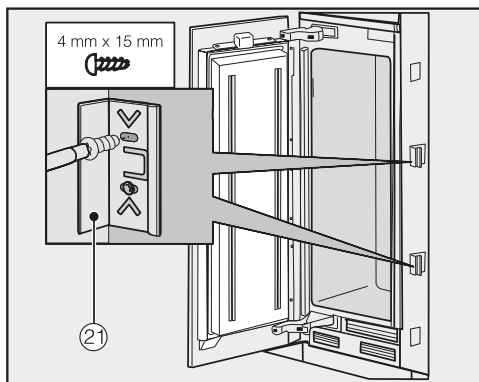

- Fest minst 3 klemmer ⑳ for spalte-dekslene på begge sider av skapet.

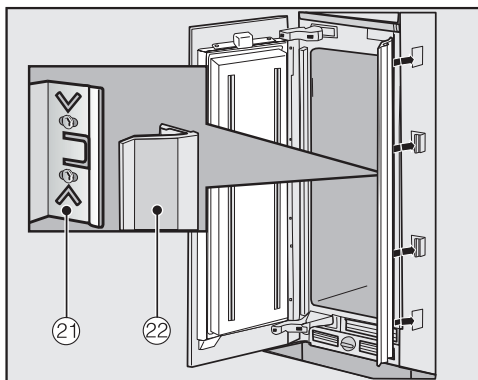

- Stikk nå spalte-dekslene ⑳ på klemmene ㉑ på hver side. Ved en side-by-side-kombinasjon skal disse dekklistene kun settes inn på utsiden.

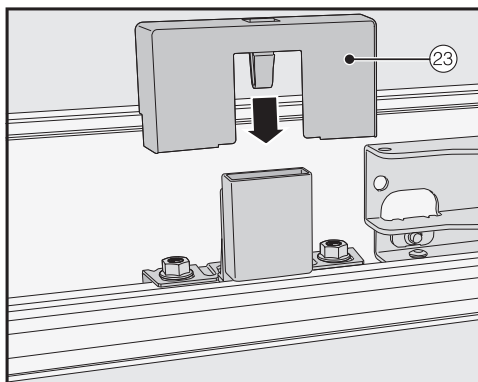

- Sett dekslet ㉓ på lysbryteren.

Feste sokkelventilasjongsitter og sokkelforblending

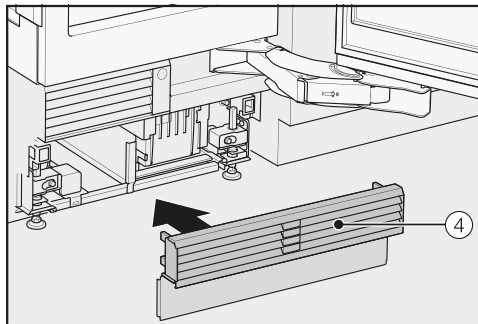

- Fest sokkelventilasjongsitteret ④ nede på skapsokkelen.

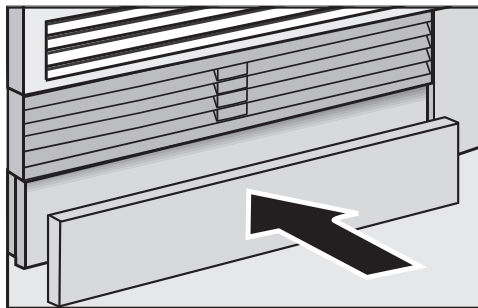

- Ved behov, tilpass (skjær til) sokkelforblendingen til nødvendig lengde og høyde (mellom underkanten av sokkelen og gulvet).
- Fest sokkelforblendingen nede på sokkelventilasjongsitteret.

Begrensning av skapdørens åpningsvinkel



Fra fabrikk er dørhengslene innstilt med vid døråpningsvinkel.

Hvis skapdøren f.eks. vil støte mot en vegg når den åpnes, bør du begrense dørens åpningsvinkel til 90°.

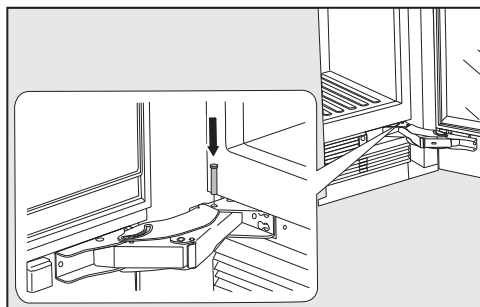

- Åpne døren.
- Sett inn stiften som begrenser åpningsvinkelen ovenfra i det nedre hengselet.

Nå er dørens åpningsvinkel begrenset til 90°.

Installasjon

Elektrotilkobling

Skapet skal kun kobles til strømmettet med den vedlagte tilkoblingsledningen (vekselstrøm 50/60 Hz, 220 – 240 V). En lengre tilkoblingsledning kan kjøpes hos Miele's serviceavdeling.

Sikringen må være minst 10 A.

Skapet skal kun kobles til en forskriftsmessig installert, jordnet stikkontakt. Det elektriske anlegget må være utført i henhold til nasjonale el-forskrifter.

For at skapet skal kunne kobles raskt fra strømmettet i nødtilfelle, må stikkontakten være plassert ved siden av skapet og være lett tilgjengelig.

Hvis stikkontakten ikke lenger er tilgjengelig etter innbygging, må det være en skilleanordning for hver pol på oppstillingsstedet. Som skilleanordning gjelder brytere med en kontaktåpning på minst 3 mm. Dette er overstrømvern, sikringer og jordfeilbrytere (EN 60335).

Nettstøpselet og nettkabelen til skapet må ikke berøre baksiden av skapet, da nettstøpsel og nettkabel kan bli skadet av vibrasjoner fra skapet. Dette kan forårsake kortslutning.

Heller ikke andre apparater må kobles til en ev. stikkontakt bak skapet.

Det er ikke tillatt å koble til skapet via skjøteledning, da skjøteledninger ikke gir nødvendig sikkerhet (f.eks. fare for overoppheting).

Kjøle-/fryseskapet må ikke kobles til vekselrettere, som blir brukt ved autonom strømforsyning, som f.eks. **solcelleanlegg**.

Når kjøle-/fryseskapet kobles inn, kan det oppstå spenningstopper som fører til sikkerhetsutkobling. Elektronikken kan bli skadet. Kjøle-/fryseskapet må heller ikke brukes i forbindelse med såkalte **energisparestøpsler**. Energitilførselen til skapet blir redusert, og det blir for varmt.

Tilkobling av skapet

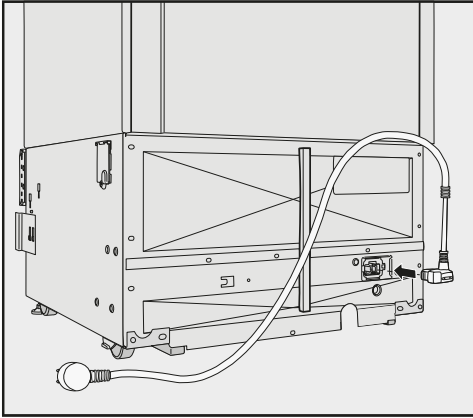

- Sett inn støpselet på baksiden av kjøle-/fryseskapet.

Pass på at støpselet er skikkelig festet.

- Sett støpselet til kjøle-/fryseskapet i stikkontakten.

Skapet er nå koblet til strømmettet.

Energisparing

	Normalt energiforbruk	Økt energiforbruk
Oppstilling/vedlikehold	I ventilerte rom.	I lukkede, ikke ventilerte rom.
	Beskyttet mot direkte sollys.	Ved direkte sollys.
	Ikke ved siden av en varmekilde (varmeelement, ovn).	Ved siden av en varmekilde (varmeelement, ovn).
	Ved ideell romtemperatur rundt 20 °C.	Ved høy romtemperatur over 25 °C.
	Ikke dekk til ventilasjonsarealene og fjern støv regelmessig.	Ved tildekkede eller støvete ventilasjonsarealer.
Temperaturinnstilling	Kjølesone 4 til 5 °C	Jo lavere den innstilte temperaturen er, desto høyere er energiforbruket!
	Skuff med lav luftfuktighet i MasterFresh-sonen ca. 0 °C.	

	Normalt energiforbruk	Økt energiforbruk
Bruk	Plassering av skuffer, hyller og oppbevaringssteder som ved levering.	
	Åpne døren så kort tid som mulig og kun ved behov. Plasser matvarene godt sortert.	Hyppig og langvarig døråpning betyr tap av kulde og at varm luft strømmer inn i skapet. Skapet forsøker å kjøles ned og driftstiden for kompressoren øker.
	Ta med kjølebag når du handler, og sett maten raskt inn i skapet. Sett mat som er tatt ut av skapet raskt inn igjen, før den blir for varm. La varm mat og drikke avkjøles utenfor skapet.	Varm mat og matvarer som er varmet opp til temperaturen utenfor skapet tar varme med seg inn i skapet. Skapet forsøker å kjøles ned og driftstiden for kompressoren øker.
	Plasser matvarene godt emballert eller godt tildekket.	Fordampning og kondensering av væsker i kjølesonen gir tapt kjøleeffekt.
	Legg frysevarene til tining i kjølesonen.	
	Ikke overfyll hyllene/skuffene, luften må kunne sirkulere.	En dårlig luftstrøm gir tapt kjøleeffekt.

Beskrivelse av skapet

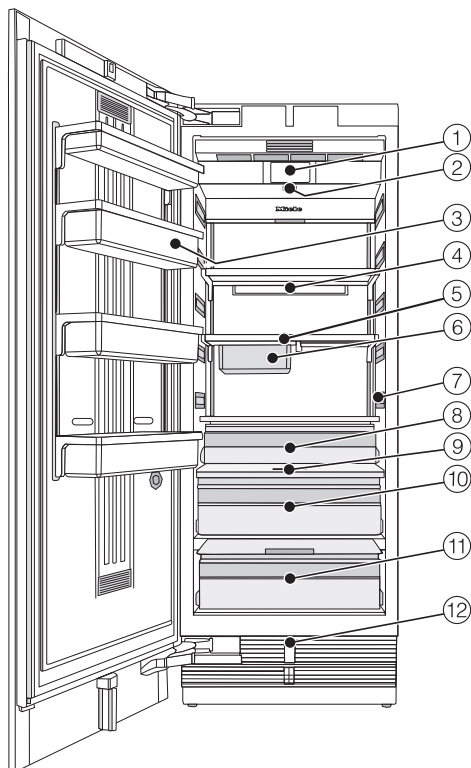

- ① Display
- ② På/av-bryter
- ③ Dørhyller
- ④ Holder til Active AirClean-filteet
- ⑤ Hyller
- ⑥ Hengehyll for oppbevaring av små matvarer
- ⑦ Innvendig lys
- ⑧ Frukt- og grønnsakskuff
- ⑨ Fuktighetsregulering
- ⑩ Skuff med høyere luftfuktighet og fuktighetsregulering for frukt og grønnsaker
- ⑪ Skuff med lav luftfuktighet med temperaturinnstilling for lett fordervelige matvarer
- ⑫ Automatisk døråpning (Push2open/Pull2open)



Beskrivelse av skapet

Skuffen med lav luftfuktighet i MasterFresh-sonen oppfyller kravene til en 0 °C-soner iht. EN ISO 15502.

Beskrivelse av skapet

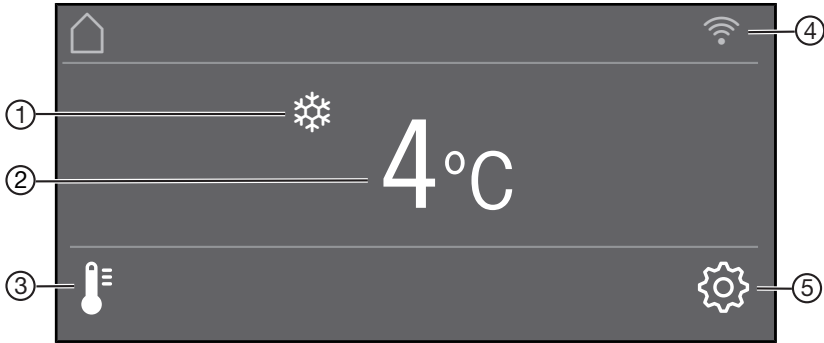









Hovedskjerm







- ① Superkjøl-indikator
(kun synlig når Superkjøl-funksjonen er koblet inn)
- ② Temperaturindikator (for ønsket temperatur)
- ③ Tast 
for innstilling av temperaturen
- ④ Indikator for Miele@home tilkoblingsstatus
(kun synlig når Miele@home er opprettet)
- ⑤ Sensortast 
for valg av forskjellige funksjoner i innstillingsmodus

Innstillingsmodus





Du kan velge følgende funksjoner i innstillingsmodus og til dels forandre noen av innstillingene deres:

Symbol		Funksjon
	Språk	Innstilling
	Lysstyrke display	Innstilling (mørkere til lysere)
	Fargeskjema	Innstilling (mørk eller lys)
	Signaltoner	Innstilling av lydstyrke eller koble Signaltoner helt ut (f.eks. døralarmen)
	Tastetone	Innstilling av lydstyrke eller koble Tastetone helt ut
°F / °C	Temperaturenhet	Innstilling (Fahrenheit eller Celsius)
	Tastelås	Inn- eller utkobling (se kapittel «Flere innstillinger»)
	MasterFresh	Temperatur i skuff med lav luftfuktighet (se kapittel «Flere innstillinger»)
	Ecomodus	Inn- eller utkobling (se kapittel «Flere innstillinger»)
	Selvtest	Systemet starter på nytt og kontrolleres for feil eller forstyrrelser (se kapittel «Flere innstillinger»)
	Dørassistent	(Push2open eller Pull2open) Inn- eller utkobling (se kapittel «Flere innstillinger»)
	Miele@home	Opprettelse, deaktivering eller be om WiFi-forbindelsesstatus (se kapittel «Flere innstillinger»)

Beskrivelse av skapet

	Messeinnstilling	Utkobling * (kun synlig ved innkoblet Messeinnstilling, se kapittel «Flere innstillinger»)
	Fabrikkinnstillinger	Nullstille innstillinger til fabrikktilstand (se kapittel «Flere innstillinger»)
	Sabbatmodus	Inn- eller utkobling (se kapittel «Flere innstillinger»)
	Indikator Active AirClean-filter	Inn-, utkobling eller nullstilling (se kapittel «Flere innstillinger»)

Symboler i innstillingsmodus

	Bla i innstillingsmodus eller velge en innstilling
	Forandre en innstilling (f.eks. lysstyrke)
	Bekreftede en innstilling
	Gå ut av menyområdet

Medfølgende tilbehør

Nettstøpsel

Active AirClean-filter

Active AirClean-filteret nøytraliserer ubehagelige lukter i kjølesonen og beskytter matvarene fra eventuell luktoverføring.

Sett inn de vedlagte Active AirClean-filtrene, som beskrevet i kapittel «Rengjøring og stell», avsnitt «Utskiftning av Active AirClean-filter».

Det anbefales å skifte Active AirClean-filter hver 6. måned.

Ekstraustyr:

Miele har en rekke nyttig tilbehør og rengjørings- og pleiemidler for skapet.

Universal-mikrofiberklut

Mikrofiberkluten fjerner fingeravtrykk og små flekker fra fronter i rustfritt stål, betjeningspanel, vinduer, møbler, bilvinduer osv.

Active AirClean-filter

Beskrivelse se avsnitt «Medfølgende tilbehør».

ActiveAir Clean-filter med holder

Active AirClean-filteret nøytraliserer ubehagelige lukter i kjølesonen og beskytter matvarene mot eventuell lukt-overføring.

Holderen til ActiveAir Clean-filteret kan festes på den hyllen du ønsker i kjølesonen.

Frontpanel i rustfritt stål

Frontplaten i rustfritt stål sørger for et eksklusivt utvendig design på kjøle-/fryseskapet ditt.

Du får også kjøpt passende håndtak og sokkelforblending i rustfri stål-look.

Tilbehør

Metallpanel for kassettfronter

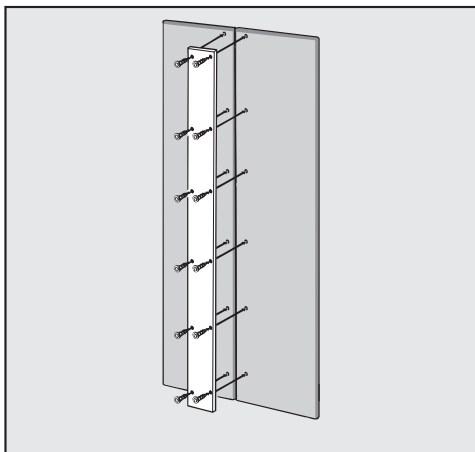

Hvis du ønsker å montere to fronter i stedet for en møbelfront, må disse kobles sammen med et metallpanel.

Side-by-side-monteringssett

For innbygging av to eller flere kjøle-/fryseskap ved siden av hverandre trenger du også side-by-side-monteringssettet (se kapittel «Installasjon», avsnitt «side-by-side»).

Hengselomme

Dersom skapet skal hengsles om, må det øvre sokkelventilasjonsgitteret bygges om. Til det trenger du en ny hengselslomme.

Omhengsling av døren skal kun utføres av Mielees serviceavdeling.

Ekstrautstyr kan bestilles i Mielees nettbutikk. Det kan også kjøpes hos Mielees serviceavdeling (se i slutten av denne bruksanvisningen) og hos din Miele-forhandler.

Før første gangs bruk

La kjøle-/fryseskapet stå i ca. 1 time etter transport, før du kobler det til. Slik forebygger du eventuelle funksjonsfeil på skapet.

Forpakkingsmaterialer

- Fjern alle forpakkingsmaterialer fra skapet innvendig.

Samtlige forpakkingsmaterialer, inkludert klebefolie, må fjernes **før** innkobling av kjøle-/fryseskapet. Klebefolien er vanskelig å fjerne fra kalde overflater.

Rengjøring

Se henvisningene i kapitlet «Rengjøring og stell».

- Rengjør skapet innvendig og tilbehøret.

Valg av riktig dørassistent (Push2open/Pull2open)

Dørassistenten hjelper deg å åpne døren.

Du kan velge mellom de to dørassistentene Push2open og Pull2open (se kapittel «Flere innstillinger», avsnitt «Innkobling av Dørassistent  »). Fra fabrikk er dørassistenten Push2open stilt inn.

- Velg dørassistenten Pull2open, dersom skapet ditt har møbelfront med håndtak.
- Velg dørassistenten Push2open, dersom skapet ditt har møbelfront uten håndtak.

Innsetting av Active AirClean-filter

Skapet ditt er utstyrt med 2 Active AirClean-filtre, som nøytraliserer ubehagelige lukter i kjølesonen.

- Sett inn de vedlagte Active AirClean-filtrene, som beskrevet i kapittel «Rengjøring og stell», avsnitt «Utskiftning av Active AirClean-filter».

Første igangsetting

Betjening av skapet

Touchdisplayet kan bli ripet av spisse eller skarpe gjenstander, f.eks. spiker, blyanter etc.

Betjeningsfeltet må kun berøres med fingrene.

Hvis fingrene dine er kalde, er det ikke sikkert at touchdisplayet reagerer.

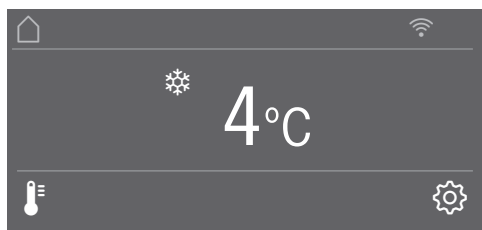

Sensortastene som befinner seg under temperaturdisplayet, kan **velges** direkte med en berøring. Symbolene og teksten i eller over temperaturdisplayet derimot, kan kun **vises**.

Innstillingsmodus

Med innstillingsmodus  kan du velge forskjellige funksjoner på kjøle-/fryseskapet og delvis forandre innstillingene deres (se kapittel «Flere innstillinger»).

- Berør sensortasten , for å havne i innstillingsmodus.
- Ved hjelp av sensortastene < og > kan du velge hvilke funksjoner du ønsker å foreta innstillinger i.
- Bekreft valget med *OK*.
- Avhengig av hva du ønsker, kan du forandre innstillingene med sensortastene < og > eller med sensortastene + og -.
- Bekreft valget med *OK*.

Innstillingen som vises i **farger** er alltid den **valgte** innstillingen, den kan alltid bekreftes direkte med *OK*.

- Berør sensortasten , dersom du ønsker å skifte til forrige menyområde eller vil avbryte en prosess.

Hver berøring på displayet bekreftes med en tastetone. Du kan slå av denne tastetonen via innstillingsmodus .

Utføre første igangsetting

- Åpne døren.

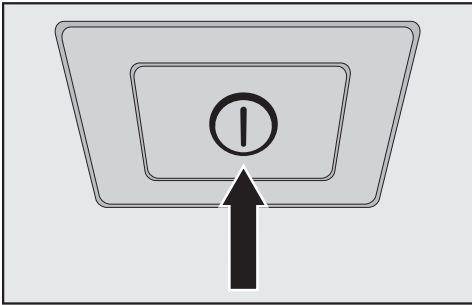

- Slå på skapet ved å trykke på på/av-bryteren.

På/av-bryteren befinner seg under displayet.

Skapet begynner å kjøle og det innvendige lyset tennes når døren åpnes.

Miele vises i displayet på skapet.

- Når du slår på kjøle-/fryseskapet for første gang, blir du bedt om å foreta følgende innstillinger:
 - Still inn Språk (hvis du utilsiktet har valgt feil Språk, gå inn i innstillingsmodus  på nytt og orienter deg etter symbolet  for innstilling av ditt språk)
 - Still inn Temperaturenhhet: °C (grader Celsius) eller °F (grader Fahrenheit)
 - Opprette Miele@home:
- Velg Fortsett, dersom du vil opprette Miele@home nå (følg anvisningene i kapittel «Flere innstillinger», avsnitt «Miele@home»).
- Velg Hopp over, dersom du vil opprette Miele@home senere.

- Velg den riktige innstillingen for deg, ved hjelp av sensortastene < og >, og bekreft valget med OK.
- Berør sensortasten , dersom du ønsker å skifte til forrige menyområde.

I displayet vises meldingen Første igangsetting var vellykket.

- Bekreft første igangsetting med OK.

I displayet vises hovedskjermen (se kapittel «Beskrivelse av skapet», avsnitt «Hovedskjerm»).

Første igangsetting kan ikke avbrytes. Den kan kun avbrytes ved å slå av kjøle-/fryseskapet. Etter at skapet er slått på igjen, må første igangsetting fortsettes.

Inn- og utkobling av skapet

Innkobling av skapet

- Åpne døren.
- Slå på skapet ved å trykke på på/av-tasten.

Skapet begynner å kjøle og det innvendige lyset tennes når døren åpnes.

I displayet vises Miele, deretter hovedskjermen:

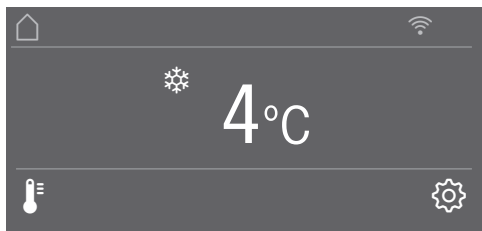

For at temperaturen skal bli lav nok, la skapet forhåndskjøle i noen timer før du legger inn matvarer første gang.

Utkobling av skapet

- Slå av skapet ved å trykke på på/av-tasten.

Kjølingen og det innvendige lyset er slått av.

Vær oppmerksom på dette. Skapet er ikke koblet fra nettet når det er slått av med på/av-tasten.

Ved lengre fravær

Hvis du ikke skal bruke skapet på lenge:

- Slå av skapet.
- Trekk ut støpselet eller koble ut sikringen i husinstallasjonen.
- Rengjør skapet.
- La skapet stå åpent, for å sikre tilstrekkelig lufting og unngå lukt-dannelse.

Hvis skapet blir koblet ut ved lengre fravær, men ikke blir rengjort, er det fare for muggdannelse hvis skapet er lukket.

Skapet må rengjøres.

Via innstillingsmodus  kan du velge forskjellige funksjoner på kjøle-/fryse-skapet, til dels forandre innstillingene til disse funksjonene og dermed tilpasse skapet til dine behov.

Videre beskrives kun de funksjonene i innstillingsmodus , som trenger nærmere forklaringer.

Når du er i innstillingsmodus  kobles døralarmen og andre varsler automatisk ut.

Inn- eller utkobling av Tastelås



Den aktiverte Tastelåsen beskytter mot uønsket temperaturregulering eller uønskede endringer i innstillingsmodus .

- Velg Tastelås i innstillingsmodus  ved hjelp av sensortastene < og >, og bekreft med OK.
- Slå På eller Av tastelåsen ved hjelp av sensortastene < og >, og bekreft med OK.
- Lukk døren, først da aktiveres tastelåsen.



Innkoblet tastelås vises ikke i displayet.

Dersom du trykker på en sensortast når tastelåsen er koblet inn, vises meldingen Hold OK-tasten inne i 6 sekunder for å låse opp i displayet.

- Følg henvisningen i displayet.

Displayet låses opp for en kort stund og du kan foreta ønsket innstilling. Tastelåsen kobles inn igjen ved å lukke døren til skapet.

Innstilling av temperatur i MasterFresh-sonen (skuff med lav luftfuktighet)

- Velg MasterFresh i innstillingsmodus  ved hjelp av sensortastene < og >, og bekreft med OK.
- Velg den riktige temperaturen for deg, ved hjelp av sensortastene – og + og bekreft valget med OK.
- Berør sensortasten , dersom du vil avbryte prosessen.

Segmentindikatoren består av 5 segmenter, temperaturinnstillingen skjer i skritt på ca. 1 °C.

Fra fabrikken er temperaturen i skuffen med lav luftfuktighet stilt inn på 0 °C.

Flere innstillinger

Inn- eller utkobling av Ecomodus

Ecomodus anbefales, hvis du ikke vil koble kjølesonen fullstendig ut i ferien eller ikke trenger høy kjøleeffekt. Strømforbruket i Ecomodus er lavere enn ved normal drift.

Kjølesonen stilles da inn på en temperatur på 6 °C, og på ca. 1 °C i skuffen med lav luftfuktighet i MasterFresh-sonen.

Dersom funksjonen Superkjøl  er koblet inn, blir den koblet ut automatisk i Ecomodus.

- Velg Ecomodus i innstillingsmodus  ved hjelp av sensortastene < og >, og bekreft med OK.
- Slå Ecomodus På eller Av ved hjelp av sensortastene < og >, og bekreft med OK.



En innkoblet Ecomodus vises kun med den endrede temperaturen i displayet.

Tips: Du kan også koble ut funksjonen Ecomodus, ved å stille temperaturen  direkte (se kapittel «Riktig temperatur», avsnitt «Innstilling av temperatur»).

Hvis du lagrer maten over lengre tid ved en temperatur på 6 °C, kan det påvirke holdbarheten og kvaliteten på matvarene.

Gjennomføring av Selvtest

Gjennomfør Selvtest, når du har følelsen av at kjøle-/fryseskapet ikke fungerer helt som det skal og det bør kontrolleres for eventuelle feil.

- Velg Selvtest i innstillingsmodus  ved hjelp av sensortastene < og >, og bekreft med OK.
- Berør sensortasten , dersom du vil avbryte prosessen.

Selvtest starter og skapet kontrolleres for eventuelle feil og forstyrrelser.

- Hvis det ikke avdekkes feil og forstyrrelser ved hjelp av selvtesten, vises meldingen System restart i displayet.
- Hvis det oppdages feil eller forstyrrelser ved hjelp av selvtesten, vises disse feilmeldingene deretter i displayet.

I tillegg høres et varselsignal.

- Hvis varselsignalet er forstyrrende, kan du koble det ut før det stanser av seg selv, ved at du berører sensortasten .
- Skriv opp feilmelding(e) som vises.
- Kontakt Mielees serviceavdeling og informer om feilmelding(e) som vises.
- Bekreft meldingen med OK.

I displayet vises meldingen System restart.

Kjøle-/fryseskapet kobler seg ut og inn igjen av seg selv for en kort stund.

I displayet vises meldingen Selvtest avsluttet.

- Bekreft meldingen med OK.

Hovedskjermen vises i displayet igjen.

Slå på Dørassistent

Du kan velge mellom de to dørassistentene Push2open og Pull2open. Fra fabrikk er dørassistenten Push2open stilt inn.

Dørassistenten Push2open egner seg ved håndtaksløse møbelfronter. Skapdøren åpner seg av seg selv, ved at du trykker lett på den.

Dørassistenten Pull2open egner seg ved møbelfronter med håndtak. Skapdøren kan åpnes lett og uten å bruke kraft.





Fare for skade ved å lukke døren for tidlig.

Ved innkoblet dørassistent kan skapdøren bli skadet dersom man gjentatte ganger lukker døren for tidlig.



Unngå å holde fast eller lukke døren, så lenge den automatiske døråpningen pågår. Hvis du allikevel har lukket skapdøren, la den være lukket i 5 minutter. Den automatiske døråpningen stiller seg inn på nytt.

Innkobling av Push2open

- Velg Dørassistent i innstillingsmodus  ved hjelp av sensortastene < og >, og bekreft med OK.
- Velg Modus ved hjelp av sensortastene < og >, og bekreft med OK.
- Velg Push2open ved hjelp av sensortastene < og >, og bekreft med OK.
- Berør sensortasten , for å gå tilbake til forrige menyområde.

– Innstilling av intensitet



Du kan i tillegg stille inn intensiteten til funksjonen Push2open. Jo lavere den innstilte intensiteten er, desto mindre kraft trenger du når du trykker på døren.

- Velg Dørassistent i innstillingsmodus  ved hjelp av sensortastene < og >, og bekreft med OK.
- Velg Intensitet i innstillingsmodus  ved hjelp av sensortastene < og >, og bekreft med OK.
- Velg den riktige intensiteten (Lav, Middels, Høy) for deg, ved hjelp av sensortastene < og >, og bekreft valget med OK.

Flere innstillinger



– Innstilling av varigheten til AutoClose

Du kan også stille inn hvor lenge skapdøren skal være åpen, til den lukker seg av seg selv.

- Velg Dørassistent i innstillingsmodus  ved hjelp av sensortastene < og >, og bekreft med OK.
- Velg AutoClose i innstillingsmodus  ved hjelp av sensortastene < og >, og bekreft med OK.
- Velg den riktige varigheten (5-30 sekunder) for deg, ved hjelp av sensortastene + og –, og bekreft valget med OK.



Beskyttelse mot utilsiktet åpning: Når skapdøren ikke åpnes helt, lukkes den av seg selv etter den tiden du har angitt.

Innkobling av Pull2open

- Velg Dørassistent i innstillingsmodus  ved hjelp av sensortastene < og >, og bekreft med OK.
- Velg Modus ved hjelp av sensortastene < og >, og bekreft med OK.
- Velg Pull2open ved hjelp av sensortastene < og >, og bekreft med OK.
- Berør sensortasten , for å gå tilbake til forrige menyområde.

– Innstilling av intensitet

Du kan i tillegg stille inn intensiteten til funksjonen Pull2open. Jo lavere den innstilte intensitet er, desto mindre kraft trenger du når du drar i døren.

- Velg Dørassistent i innstillingsmodus  ved hjelp av sensortastene < og >, og bekreft med OK.
- Velg Intensitet i innstillingsmodus  ved hjelp av sensortastene < og >, og bekreft med OK.
- Velg den riktige intensiteten (Lav, Middels, Høy) for deg, ved hjelp av sensortastene < og >, og bekreft valget med OK.

Utkobling av Dørassistent

- Velg Dørassistent i innstillingsmodus  ved hjelp av sensortastene < og >, og bekreft med OK.
- Velg Modus ved hjelp av sensortastene < og >, og bekreft med OK.
- Velg Av ved hjelp av sensortastene < og >, og bekreft med OK.
- Berør sensortasten ↵, for å gå tilbake til forrige menyområde.

Opprettelse av Miele@home

Kjøle-/fryseskapet ditt er utstyrt med en integrert WiFi-modul.

Nettverkstilkoblingen er deaktivert fra fabrikk.

For å kunne bruke den, trenger du:

- et WiFi-nettverk
- Miele@mobile-appen
- en brukerkonto hos Miele. Bruerkontoen kan du opprette gjennom Miele@mobile-appen.

Miele@mobile-appen veileder deg gjennom opprettelsen av en forbindelse mellom kjøle-/fryseskapet og ditt WiFi-nettverk.

Etter at du har koblet kjøle-/fryseskapet til WiFi-nettverket, kan du f.eks. utføre følgende operasjoner med appen:

- Hente informasjon om driftstilstanden til kjøle-/fryseskapet ditt
- Endre innstillingene på kjøle-/fryseskapet

Gjennom tilkobling av kjøle-/fryseskapet til WiFi-nettverket, øker strømforbruket, også når kjøle-/fryseskapet er slått av.

Forsikre deg om at signalet til ditt WiFi-nettverk har tilstrekkelig signalstyrke der hvor kjøle-/fryseskapet skal plasseres.

Flere innstillinger

Tilgjengelighet WiFi-forbindelse

WiFi-forbindelsen deler et frekvensområde med andre produkter (f.eks. mikrobølgeovner, fjernstyrte leker). Dermed kan det oppstå tidvise eller fullstendige forstyrrelser på forbindelsen. Kontinuerlig tilgjengelighet av de tilbudte funksjonene kan derfor ikke garanteres.

Tilgjengelighet Miele@home

Bruken av Miele@mobile-appen er avhengig av tilgjengeligheten til Miele@home-tjenestene i ditt land.

Miele@home-tjenesten er ikke tilgjengelig i alle land.

Informasjon om tilgjengelighet finner du via internettsiden www.miele.com.

Miele@mobile-app

Miele@mobile app kan lastes ned gratis fra Apple App Store® eller Google Play Store™.



Tilkobling av kjøle-/fryseskapet via Miele@mobile-appen

I tillegg trenger du følgende for påloggingen:

- Passord til WiFi-nettverket ditt
- Passordet til kjøle-/fryseskapet

Passordet til kjøle-/fryseskapet er fabrikkasjonsnummeret, som du finner på typeskiltet.

Typeskiltet finner du inne i kjøle-/fryseskapet.



Hvis f.eks. fabrikkasjonsnummeret er «78000001», er passordet «78000001».

- Velg Miele@home i innstillingsmodus  ved hjelp av sensortastene < og >, og bekreft med OK.

I displayet vises Koble til.

- Bekreft valget med OK.
- Velg Via app ved hjelp av sensortastene < og >, og bekreft med OK.
- Start Miele@mobile-appen og følg resten av anvisningene i appen.
- Så snart kjøle-/fryseskapet ditt er koblet til WiFi-nettverket, vises Vellykket tilkobling i displayet på skapet.

- Bekreft prosessen på nytt med *OK*.

Ved aktiv WiFi-forbindelse, vises  i displayet.

Tilkobling av kjøle-/fryseskapet via WPS

For denne tilkoblingsmetoden, må rou-teren din ha WPS-funksjon.

- Velg Miele@home i innstillingsmodus  ved hjelp av sensortastene < og >, og bekreft med *OK*.

I displayet vises *Koble til*.

- Bekreft valget med *OK*.
- Velg *Via WPS* ved hjelp av sensor-tastene < og >, og bekreft med *OK*.
- Følg nå anvisningene i displayet.
- Bekreft prosessen med *OK*.

For å kunne bruke Miele@home-funksjonen, må du også registrere kjøle-/fryseskapet ditt i appen.

- Så snart skapet er koblet til WPS i hjemmenettverket ditt, vises *Vellykket tilkobling* i displayet.

- Bekreft prosessen på nytt med *OK*.

Ved aktiv WiFi-forbindelse, vises  i displayet.

Deaktivere Miele@home

- Velg Miele@home i innstillingsmodus  ved hjelp av sensortastene < og >, og bekreft med *OK*.
- Velg *Deaktiver* ved hjelp av sensor-tastene < og >, og bekreft med *OK*.

I displayet vises meldingen *Deaktivering vellykket*.

- Bekreft meldingen med *OK*.

Skapet blir nå koblet fra WiFi-nettverket ditt.

Symbolet  slukker i displayet.

Aktivere Miele@home

Du må aktivere tilkoblingen på nytt, dersom du allerede har aktivert Miele@home tidligere og forbindelsen deretter ble brutt.

- Velg Miele@home i innstillingsmodus  ved hjelp av sensortastene < og >, og bekreft med *OK*.
- Velg *Aktiver* ved hjelp av sensor-tastene < og >, og bekreft med *OK*.

I displayet vises meldingen *Aktivering vellykket*.

- Bekreft meldingen med *OK*.





Ved aktiv WiFi-forbindelse, vises  i displayet.

Kontrollere WiFi-tilkoblingsstatus

- Velg Miele@home i innstillingsmodus  ved hjelp av sensortastene < og >, og bekreft med *OK*.
- Velg *Tilkoblingsstatus* ved hjelp av sensortastene < og >, og bekreft med *OK*.

Flere innstillinger

Informasjon om WiFi-tilkoblingsstatus vises i displayet:

-  tilkoblet: sterk forbindelse,
-  tilkoblet: middels sterk forbindelse,
-  tilkoblet: svak forbindelse,
- : ingen forbindelse.

Opprette Miele@home på nytt

Hvis WiFi-nettverket ditt har endret seg, kan du opprette Miele@home for kjøle-/fryseskapet ditt på nytt.

- Velg Miele@home i innstillingsmodus  ved hjelp av sensortastene < og >, og bekreft med OK.
- Velg Koble til på nytt ved hjelp av sensortastene < og >, og bekreft med OK.

I displayet vises meldingen Nullstille konfigurasjon?

- Velg Ja eller Nei ved hjelp av sensortastene < og >, og bekreft med OK.

Nullstille nettverkskonfigurasjon

Nullstill innstillingene på skapet til fabrikkinnstilling når skapet skal kasseres, selges eller et brukt skap skal tas i bruk. Dermed nullstilles også nettverkskonfigurasjonen, slik at alle personlige data fjernes fra kjøle-/fryseskapet. Dessuten har ikke forrige eier lenger tilgang til kjøle-/fryseskapet.

- Nullstill innstillingene på kjøle-/fryseskapet som beskrevet i kapittel «Nullstille innstillinger til fabrikkinnstilling ».

Utkobling av Messeinnstilling

Messeinnstillingen gjør det mulig for faghandelen å presentere skapet **uten at det blir kaldt**. Denne innstillingen er ikke nødvendig for privat bruk.

Dersom messeinnstillingen er koblet inn fra fabrikk, vises  i displayet.

- Velg Messeinnstilling i innstillingsmodus  ved hjelp av sensortastene < og >, og bekreft med OK.

I displayet vises meldingen Hold OK-tasten inne i 4 sekunder for å deaktivere.

- Følg henvisningen i displayet.

I displayet vises nedtellingen Deaktivering av messeinnstillingen om sekunder.

I displayet vises meldingen Messeinnstilling deaktivert. Skapet kjøler.

- Bekreft denne meldingen med OK.

Hovedskjermen vises i displayet igjen.

Nullstille innstillinger til fabrikkinnstilling

Du kan nullstille skapets innstillinger til fabrikkinnstilling.

Nullstill innstillingene på skapet til fabrikkinnstilling når skapet skal kasseres, selges eller et brukt skap skal tas i bruk. Dermed nullstilles også nettverkskonfigurasjonen, slik at alle personlige data fjernes fra kjøle-/fryseskapet. Dessuten har ikke forrige eier lenger tilgang til kjøle-/fryseskapet.

- Velg **Fabrikkinnstillinger** i innstillingsmodus  ved hjelp av sensortastene < og >, og bekreft med **OK**.
- Velg **Nullstille** ved hjelp av sensortastene < og >, og bekreft med **OK**.















Etter kort ventetid vises meldingen **Innstillinger nullstilt** i displayet.

- Bekreft meldingen med **OK**.

Første igangsetting starter på nytt (se kapittel «Første igangsetting», avsnitt «Utfør første igangsetting»).

Skapets innstillinger nullstilles da til følgende verdier:

Flere innstillinger

Funksjon	Innstilling i fabrikkinnstilling
	Språk engelsk
	Lysstyrke display middels verdi (4 av 7 segmenter)
	Fargeskjema mørk
	Signaltoner middels verdi (4 av 7 segmenter)
	Tastetone middels verdi (4 av 7 segmenter)
	Temperatureenhet ° Celsius
	Tastelås utkoblet
	MasterFresh 0 °C (2 av 5 segmenter)
	Ecomodus utkoblet
	Dørassistent Push2open
	Miele@home utkoblet
	Sabbatmodus utkoblet
	Indikator Active AirClean-filter innkoblet
	Temperatur i kjølesone 4 °C
	Temperatur i skuff med lav luftfuktighet 0 °C

Inn- eller utkobling av Sabbatmodus

For å understøtte religiøse skikker, har skapet en såkalt Sabbatmodus.

Når Sabbatmodus er koblet inn, kan du ikke foreta noen innstillinger på kjøle-/fryseskapet.

Siden de optiske og akustiske alarmene er koblet ut i Sabbatmodus, må du passe på at skapdøren er skikkelig lukket.

- Velg Sabbatmodus i innstillingsmodus  ved hjelp av sensortastene < og >, og bekreft med OK.
- Velg På eller Av ved hjelp av sensortastene < og >, og bekreft med OK.

Når Sabbatmodus er koblet inn vises  i displayet og lysstyrken i displayet reduseres (displayet forandrer seg ikke ved lukking av skapdøren).

Følgende kobles ut når Sabbatmodus  er koblet inn:

- dørassistenten (ved håndtaksløs møbelfront må skapdøren nå åpnes ved å dra den opp nedenfra eller fra siden)
- belysningen
- alle akustiske og optiske signaler
- temperaturindikatoren
- funksjonen Superkjøl (hvis koblet inn på forhånd)

Følgende kan fortsatt velges:

- sensortasten for innstillingsmodus  for utkobling av Sabbatmodus.

Funksjonen Sabbatmodus kobles ut automatisk etter ca. 125 timer.

 Helsefare ved bruk av matvarer som er fordervet.

Da et mulig strøbrudd ikke vises under Sabbatmodus, kan det hende at matvarene blir utsatt for økt temperatur en stund. Da blir matens holdbarhet forkortet.

Dersom et strøbrudd skjer under Sabbatmodus, må du sjekke kvaliteten på matvarene.

Flere innstillinger

Inn-, utkobling eller nullstilling av Indikator Active AirClean-filter

Indikator Active AirClean-filter minner deg på at Active AirClean-filteret må skiftes hver 6. måned. I displayet vises: Skift Active AirClean filter.

Hvordan Active AirClean-filteret skal skiftes, er beskrevet i kapittel «Rengjøring og stell», avsnitt «Utskiftning av Active AirClean-filter».

Oppfordringen om utskiftning av Active AirClean-filteret vises automatisk første gang, den må ikke kobles inn ekstra.

Innkobling av Indikator Active AirClean-filter

Hvis Indikator Active AirClean-filter har blitt koblet ut en gang, må den kobles inn på nytt ved behov.

- Velg Indikator Active AirClean-filter i innstillingsmodus  ved hjelp av sensortastene < og >, og bekreft med *OK*.
- Velg På ved hjelp av sensortastene < og >, og bekreft med *OK*.

Indikator Active AirClean-filter ble koblet inn.

Utkobling av Indikator Active AirClean-filter

Dersom du ikke ønsker noen Indikator Active AirClean-filter, kan du koble den ut.

- Velg Indikator Active AirClean-filter i innstillingsmodus  ved hjelp av sensortastene < og >, og bekreft med *OK*.
- Velg Av ved hjelp av sensortastene < og >, og bekreft med *OK*.

Indikator Active AirClean-filter er koblet ut.

Nullstille Indikator Active AirClean-fil- ter

Etter at du har byttet Active AirClean-fil-
teret, må du nullstille Indikator Active
AirClean-filter, slik at den kan vises på
nytt etter 6 måneder.

Hvis du ikke nullstiller meldingen, vises
den hele tiden på nytt.

- Velg Indikator Active AirClean-filter i
innstillingsmodus  ved hjelp av
sensortastene < og >, og bekreft
med OK.
- Velg Nullstille ved hjelp av sensor-
tastene < og >, og bekreft med OK.

Meldingen Skift Active AirClean filter sluk-
ker i displayet.

Indikator Active AirClean-filter er aktivert
for neste utskiftning av Active AirClean-
filter.

Riktig temperatur

Riktig temperaturinnstilling er meget viktig for lagringen av matvarene. Mikroorganismer kan forderve maten raskt, noe som kan forhindres eller forsinkes med riktig lagringstemperatur. Temperaturen påvirker veksthastigheten på mikroorganismene. Med synkende temperatur blir disse prosessene langsommere.

Temperaturen i skapet stiger:

- Jo oftere og lenger skapdøren blir åpnet
- Jo mer matvarer som blir lagret
- Jo varmere de matvarene som nettopp er lagt inn er
- Jo høyere romtemperaturen er. Skapet er konstruert for en bestemt klimaklasse (romtemperaturområde), og grensene for denne må overholdes.

... i kjølesonen og i MasterFresh-sonen

Vi anbefaler en kjøletemperatur på 4 °C i kjølesonen.

I skuffen med lav luftfuktighet i MasterFresh-sonen anbefaler vi en temperatur på 0 °C.

Automatisk temperaturfordeling (DynaCool)

Viften kobles alltid inn samtidig med kjølingen i kjølesonen. Da blir den kalde luften i kjølesonen jevnt fordelt, slik at de matvarene som oppbevares i kjølesonen kjøles med omtrent samme temperatur.

Innstilling av temperatur

- Berør sensortasten  for innstilling av temperaturen.

Den temperaturen som tidligere var innstilt vises.

- Still inn temperaturen med sensortastene + og -. Dersom du holder på sensortastene, forandrer temperaturen seg fortløpende.
- Bekreft temperaturinnstillingen med OK eller vent ca. 8 sekunder etter siste tastetrykk. Temperaturen lagres dermed automatisk.

Tips: Den innstilte temperaturen blir også lagret ved at døren lukkes.

Temperaturindikatoren i displayet viser alltid **ønsket** temperatur.

Hvis du har regulert temperaturen, kontroller temperaturindikatoren **etter ca. 6 timer hvis det er lite varer i skapet og etter ca. 24 timer hvis det er mye varer i skapet**. Først da har den virkelige temperaturen blitt stilt inn.

- Hvis temperaturen skulle være for høy eller lav etter dette, stiller du inn temperaturen på nytt.

Regulering av temperatur i skuffen med lav luftfuktighet i MasterFresh-sonen

I skuffen med lav luftfuktighet i MasterFresh-sonen ligger temperaturen på ca. 0 °C.

Hvis du ønsker det varmere eller kaldere, kan du endre temperaturen litt (se kapittel «Flere innstillinger», avsnitt «Regulering av temperatur i MasterFresh-sonen (skuffen med lav luftfuktighet) »).

Tips: Dersom du f.eks. lagrer spesielt ømfintlig fisk, kan du velge en lavere innstilling. En noe høyere temperatur er mer behagelig, dersom du f.eks. vil lagre matvarer som skal spises med en gang.

Mulige innstillingsverdier for temperaturen

Temperaturen i kjølesonen kan stilles inn fra 2 °C til 8 °C.

Temperaturen i skuffen med lav luftfuktighet i MasterFresh-sonen kan stilles inn mellom ca. -1 °C til 3 °C.

Bruk av Superkjøl

Funksjonen Superkjøl ❄️

Med funksjonen Superkjøl blir kjøle-sonen meget raskt avkjølt til den laveste temperaturen (avhengig av rom-temperaturen).

Det lønner seg spesielt å koble inn Superkjøl hvis du vil avkjøle store mengder ferske mat- eller drikkevarer raskt.

Innkobling av Superkjøl

- Berør sensortasten  for innstilling av temperaturen.
- Berør sensortasten ❄️ for å slå på funksjonen Superkjøl.

Symbolet ❄️ vises i farger, og i temperaturdisplayet vises den nyinnstilte temperaturverdien 2 °C.

- Bekreft innstillingen med *OK* eller vent ca. 8 sekunder etter siste tastetrykk. Innstillingen lagres dermed automatisk.

Symbolet ❄️ lyser nå i displayet.

Skapet arbeider nå med den høyest mulige kjøleeffekten.

Utkobling av Superkjøl

- Berør sensortasten  for innstilling av temperaturen.

Symbolet ❄️ vises i farger, og i temperaturdisplayet står temperaturverdien 2 °C.

- Berør sensortasten ❄️ for å slå av funksjonen Superkjøl.

Symbolet ❄️ vises ikke lenger i farger og i temperaturdisplayet vises igjen den tidligere innstilte temperaturverdien.

- Bekreft innstillingen med *OK* eller vent ca. 8 sekunder etter siste tastetrykk. Innstillingen lagres dermed automatisk.

Symbolet ❄️ slukker i temperaturdisplayet.

Kjølingen i skapet arbeider igjen med normal effekt.

Hvis du ikke kobler ut Superkjøl-funksjonen, kobles den ut automatisk etter ca. 6 timer. Fryseskapet jobber igjen med normal kjøleeffekt.

Tips: For å spare energi, kan du selv koble ut Superkjøl, så snart matvarene eller drikkevarene er kalde nok.

Skapet er utstyrt med et varselsystem, for å forhindre energitap dersom skapdøren står åpen.

Døralarm

Hvis skapdøren har stått åpen lenger enn ca. 2 minutter, høres et varsel-signal.

I tillegg vises meldingen *Lukk døren i displayet*.

Når døren lukkes igjen, stanser varsel-signalet, og meldingen slukker i displayet.

Utkobling av døralarmen før den stanser av seg selv

Hvis varsel-signalet er forstyrrende, kan du koble det ut før det stanser av seg selv.

- Berør sensortasten *OK*.

Varselsignalet stopper og meldingen i displayet slukker.

Varselsignalet samt meldingen i displayet vises på nytt etter en viss tid, til skapdøren blir lukket.

Innredning

Ta ut eller flytte hyllene i døren

Hyllene i døren må kun tas ut eller flyttes når de er tomme.

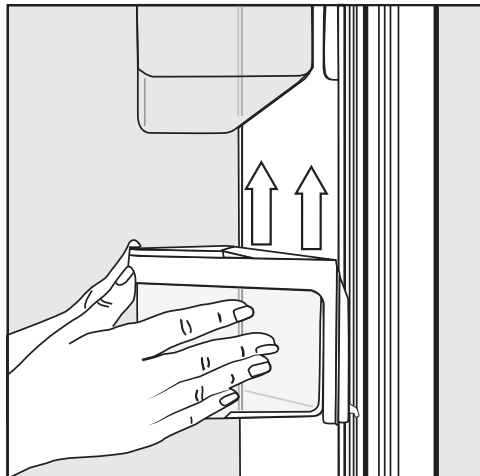

- Hold hyllen fast med begge hender på rammen og løft den litt, slik at festehakene på begge sider løftes ut av sporene.
- Ta ut hyllen eller sett den i inn på ønsket sted med festehakene i samme høyde i sporene igjen.
- Pass på at du setter inn hyllen rett.

Tips: Du kan ta de avtagbare hyllene helt ut av rammen ved innsetting og uttak eller for rengjøring.

Ta ut eller flytte hyller

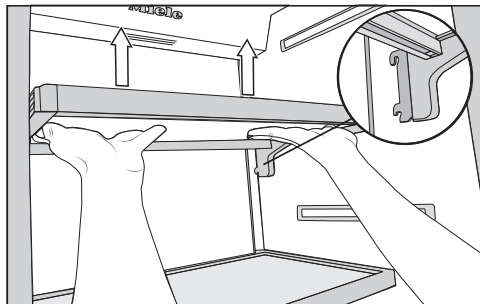

- Ta tak med begge hender under hyllen og løft den litt, slik at den heves ut av sporene med festehakene bak på begge sider.
- Trekk hyllen fremover.
- Ta ut hyllen eller sett den der du ønsker med festehakene i sporene igjen.
- Pass på at du setter inn hyllen rett.

Uttak av hengeskuff

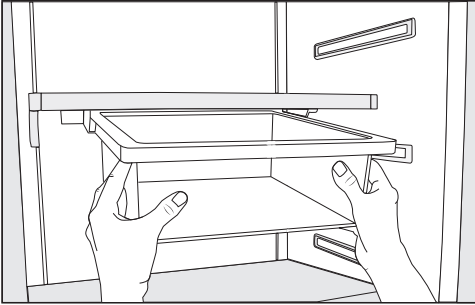

- Trekk hengeskuffen rett ut, slik at den løftes over uttrekksstopperne på begge sider.
- For innsetting, skyv hengeskuffen rett inn i sporene.

Hengeskuffen kan skyves til venstre eller høyre etter ønske.

Flytting av hengeskuff

Hengeskuffen kan festes på den hyllen du ønsker i kjølesonen.

- Trekk ut hengeskuffen.
- For å ta ut holderen til hengeskuffen, trykk på begge sider av holderen bakfra mot festehakene og trekk holderen på skrå nedover fra rammen.
- For å sette inn holderen igjen, trykk på festehakene bak på begge sider og klem dem inn i åpningen på rammen nedenfra.
- Sett inn hengeskuffen igjen.

Tips: Alternativt kan du flytte hyllen sammen med hengeskuffen.

Innredning

Uttak av skuffer i kjølesonen

- Dra hver av skuffene litt ut.

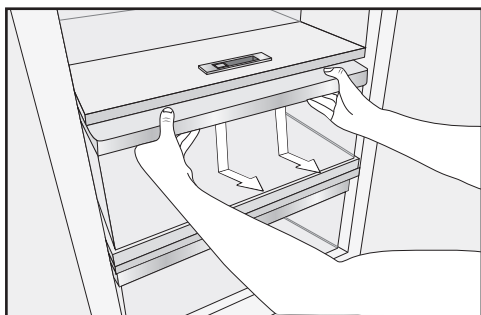

- Ta tak i rammen til skuffen nedenfra med begge hender og trykk skuffen nedover med ett rykk, slik at den bakre delen løsner og løftes oppover.
- Trekk skuffen fremover og ta den ut.

Skyv deretter teleskopskinnene inn igjen. Slik unngår du skader.

Pass på at spesialfettet på teleskopskinnene ikke blir vasket vekk, ved rengjøring av kjøle-/fryseskapet. Rengjør teleskopskinnene med en fuktig klut.

- For innsetting av skuffen, sett skuffen på teleskopskinnen til du hører at den klikker på plass.

Lagring av matvarer i kjølesonen

 Eksplosjonsfare pga. eksplosive gassblandinger.

Eksplosive gassblandinger kan antennes av elektriske komponenter. Ikke oppbevar eksplosive stoffer og ikke produkter med brennbare drivgasser (f.eks. spraybokser) i skapet.

 Fare for skade pga. matvarer som inneholder fett eller olje.

Hvis du oppbevarer matvarer som inneholder fett eller olje i skapet eller i skapdøren, kan det oppstå spenningssprekker i kunststoffet, slik at kunststoffet brister eller får rifter.

Pass på at ev. fett eller olje som renner ut ikke kommer i kontakt med kunststoffdeler i skapet.

Forskjellige kjøleområder

Pga. den naturlige luftsirkulasjonen oppstår det forskjellige temperatur-områder i kjølesonen.

Den kalde, tunge luften synker ned i den nedre delen av kjølesonen. Bruk de forskjellige kjølesonene ved lagring av matvarene.

Tips: Ikke oppbevar matvarer for tett. Luften må kunne sirkulere godt.

Dersom sirkulasjonen i luften ikke er tilstrekkelig, forringes kjøleeffekten og energiforbruket stiger.

Ikke dekk til viften på bakveggen.

Tips: Lagre matvarene slik at de ikke kommer i kontakt med bakveggen i kjølesonen. Ellers kan de fryse fast i bakveggen.

Dette er et skap med automatisk dynamisk kjøling, og temperaturen i skapet blir jevn når ventilatoren er i gang. Det er derfor ikke så stor forskjell på de forskjellige kuldesonene.

Lagring av matvarer i kjølesonen

Varmeste område

Det varmeste området i kjølesonen er i det fremre området helt øverst, og helt øverst i skapdøren. Bruk dette området f.eks. til oppbevaring av smør, slik at det holder seg smøremykt og for ost, slik at den beholder sin aroma.

Kaldeste område

Det kaldeste området i kjølesonen er direkte over frukt- og grønnsakskuffen og ved bakveggen. I skuffen med lav luftfuktighet i MasterFresh-sonen er det imidlertid enda lavere temperaturer.

Bruk dette området i kjølesonen og i skuffen med lav luftfuktighet i MasterFresh-sonen til alle ømfintlige og lettbederverlige matvarer, f.eks.:

- fisk, kjøtt, fugl,
- pølsevarer, ferdigretter,
- egg- eller fløteretter/-bakst,
- fersk pasta, kake-, pizza-, quiche-deig,
- råmelksost og andre råmelksprodukter,
- foliepakkede ferdigrønnsaker og generelt alle ferske matvarer med en minste holdbarhetsdato som gjelder en oppbevaringstemperatur på minst 4 °C.

Tips: Spesielt hjemmelaget mat av forskjellig slag, er bra å oppbevare her, da spredning av eventuelle mikroorganismer forhindres.

Ikke egnet for kjølesone

Ikke alle matvarer egner seg for oppbevaring ved temperaturer under 5 °C, fordi de er kuldeømfintlige.

Til disse kuldeømfintlige matvarene hører bl.a.:

- Ananas, avokado, bananer, granatepler, mango, meloner, papaya, pasjonsfrukt, sitrusfrukter (f.eks. sitron, appelsin, mandarin, grapefrukt)
- Frukt (som skal ettermodnes)
- Auberginer, agurk, poteter, paprika, tomater, squash
- Fast ost (som parmesan)

Tips ved kjøp av matvarer

Den viktigste forutsetningen for matvarenes holdbarhet, er hvor ferske de er når du legger dem i skapet.

Vær oppmerksom på holdbarhetsdatoen og riktig lagringstemperatur.

Kjølekjeden skal helst ikke avbrytes.

Pass f.eks. på at matvarene ikke blir liggende for lenge i en varm bil.

Riktig oppbevaring av matvarer

I kjølesonen bør matvarene oppbevares innpakket eller godt tildekket (det finnes unntak i MasterFresh-sonen). Da unngås luktopptak, uttørring av matvarene og overføring av eventuelle bakterier.

Det er spesielt viktig ved oppbevaring av matvarer fra dyreriket. Pass på at spesielt matvarer som rått kjøtt og fisk ikke kommer i kontakt med andre matvarer.

Ved riktig innstilling av temperaturen og god hygiene forlenges holdbarheten betydelig og man unngår matsvinn.

Frukt og grønnsaker

Frukt og grønnsaker kan oppbevares uinnpakket i frukt- og grønnsakskuffen.

Lagring av matvarer i MasterFresh-sonen

MasterFresh-sone

I MasterFresh-sonen er det optimale lagringsbetingelser for frukt, grønnsaker, fisk, kjøtt og meieriprodukter. Matvarene holder seg vesentlig lenger ferske, og smak og vitaminer beholdes.

MasterFresh-sonen består av en skuff med høyere luftfuktighet og en med lavere luftfuktighet.

- **Skuffen med høyere luftfuktighet** egner seg, avhengig av innstillingen av fuktighetsregulatoren, spesielt godt til **lagring av frukt og grønnsaker**.
- **Skuffen med lav luftfuktighet** er spesielt godt egnet til **lagring av lett bedervelige matvarer**, som fisk, kjøtt og melkeprodukter. Dessuten kan du oppbevare matvarer av alle slag her, forutsatt at de er innpakket.

	Maks. belastning av skuffene i MasterFresh-sonen
K 2602 Vi, K 2612 Vi	25 kg
K 2802 Vi, K 2812 Vi	35 kg
K 2902 Vi, K 2912 Vi	45 kg

Skuff med høyere luftfuktighet og fuktighetsregulering



Fuktigheten fra de lagrede matvarene beholdes i skuffen med høyere luftfuktighet. Jo mer luftfuktigheten i skuffen er lik luftfuktigheten i matvarene, desto sprøere og friskere holder matvarene seg over lengre tid, fordi vanninnholdet i matvarene i stor grad beholdes.

Hvor høy luftfuktigheten er, er i stor grad avhengig av type og mengde matvarer som oppbevares i skuffen, når disse lagres uinnpakket.

Temperaturen i skuffen med høyere luftfuktighet tilsvarer nesten temperaturen i en vanlig kjølesone.

Husk at kvaliteten på matvarene når du kjøper dem er utslagsgivende for et godt lagringsresultat.

Lagring av matvarer i MasterFresh-sonen

Ved hjelp av fuktighetsregulatoren, regulerer du luftfuktigheten i skuffen med innstillingene δ til $\delta\delta\delta$.

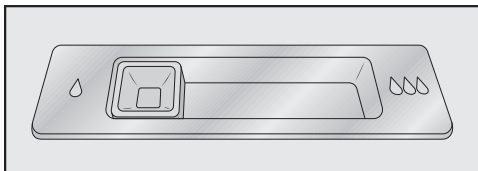

**Innstilling av fuktighetsregulatoren δ
= litt økt luftfuktighet**

Denne innstillingen δ skal velges, dersom du lagrer **svært mye** frukt og grønnsaker i skuffen med høyere luftfuktighet. Fuktighetsregulatoren lukker åpningen til skuffen litt, slik at en del av fuktigheten beholdes.

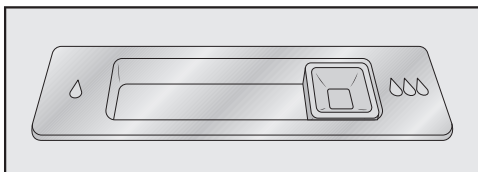

Innstilling av fuktighetsregulatoren

$\delta\delta\delta$

= økt luftfuktighet

Denne innstillingen $\delta\delta\delta$ skal velges, dersom du lagrer **litt til mye** frukt og grønnsaker i skuffen med høyere luftfuktighet. Fuktighetsregulatoren lukker åpningene til skuffen helt, slik at all fuktigheten beholdes.

Tips: Dersom luftfuktigheten skulle være for høy og det samler seg en stor mengde fuktighet i skuffen, velg innstillingen δ .

Hvis det er lite matvarer i skuffen, kan fuktigheten bli for lav. Når mengden matvarer er liten, pakk matvarene inn i lufttette forpakninger.

Ved økt luftfuktighet i skuffen, kan det under visse omstendigheter dannes kondensvann.

Tørk vekk kondensvannet med en klut.

Regulering av luftfuktigheten i skuffen med høyere luftfuktighet

- Flytt fuktighetsregulatoren til venstre δ eller høyre $\delta\delta\delta$, avhengig av ønsket innstilling.

Lagring av matvarer i MasterFresh-sonen

Skuff med lav luftfuktighet og regulerbar temperatur



Temperaturen i skuffen med lav luftfuktighet ligger i området fra -1 til 3 °C. Det er lavere temperaturer enn i en vanlig kjølesone. For matvarer som ikke er ømfintlige for kulde, er dette imidlertid optimal lagringstemperatur.

Fordi matvarenes holdbarhet forlenges ved denne temperaturen, kan matvarene lagres vesentlig lenger uten å tape friskhet og du trenger ikke handle like ofte.

Hvis du derimot ønsker det varmere eller kaldere, fordi du skal lagre f.eks. fisk, kan du endre temperaturen litt (se kapittel «Flere innstillinger», avsnitt «Regulering av temperatur i MasterFresh-sonen (skuffen med lav luftfuktighet) ⚙️↕️»).

Luftfuktigheten i denne skuffen tilsvarer nesten luftfuktigheten i den vanlige kjølesonen.

Tips: Spesielt hjemmelaget mat av forskjellige slag, er bra å oppbevare her, da spredning av eventuelle mikroorganismer forhindres.

Skuffen med lav luftfuktighet er spesielt godt egnet til lagring av lett bederfelige matvarer, som:

- Meieriprodukter, som yoghurt, ost, fløte, kesam etc.
- Delikatessesalat
- Kjøtt, fjærkre, pølse
- Fersk fisk, kreps- og skaldyr
- Dessuten kan du oppbevare matvarer av alle slag her, forutsatt at de er innpakket.

Vær oppmerksom på at proteinrike matvarer blir fortere ødelagt. Det betyr at skaldyr og krepsdyr blir raskere ødelagt enn fisk, og fisk blir raskere ødelagt enn kjøtt.

Av hygieniske grunner skal disse matvarene kun oppbevares i denne skuffen **tildекket eller innpakket**.

Ta matvarene ut av skuffen med lav luftfuktighet ca. 30 - 60 minutter før de skal brukes. Først ved romtemperatur kan aroma og smak utfolde seg.

Ved høye romtemperaturer bør ømfintlige matvarer fortrinnsvis oppbevares i kjølesonen i en periode.

Lagring av matvarer i MasterFresh-sonen

Hvis du ikke er fornøyd med resultatet til de lagrede matvarene (f.eks. at matvarene virker slappe eller visne etter kort oppbevaringstid), ta nok en gang hensyn til følgende råd:

- Lagre kun ferske matvarer. Kvaliteten på matvarene når de legges inn for lagring er utslagsgivende for hvor lenge de holder seg ferske.
- Rengjør MasterFresh-sonen før du legger inn maten.
- Drypp av svært fuktig mat før innlegging i skuffen med høyere luftfuktighet.
- Ikke oppbevar kuldeømfintlige matvarer i skuffen (se kapittel «Lagring av matvarer i kjølesonen», avsnitt «Ikke egnet for kjølesonen»).
- Velg riktig innstilling for den maten du ønsker å lagre (fuktig hhv. tørr lagring).
- Lagre matvarene uinnpakket i skuffen med høyere luftfuktighet. Høy luftfuktighet i skuffen oppnås ved hjelp av luftfuktigheten i matvarene. Dersom luftfuktigheten ikke skulle være høy nok, fordi det f.eks. er lagret for lite matvarer, kan fuktigheten økes f.eks. ved hjelp av en våt svamp.
- Hvis du synes at temperaturen i skuffen med lav luftfuktighet er for høy eller for lav, reguler temperaturen i skuffen (se kapittel «Riktig temperatur», avsnitt «Mulige innstillingsverdier for temperaturen»). Senest når det dannes iskrystaller på bunnen av skuffen med lav luftfuktighet, må temperaturen økes, ellers kan matvarene få kuldeskader.
- Hvis det samler seg for mye vann på bunnen av skuffen med høyere luftfuktighet, tørk bunnen med en klut. La eventuelt matvarene dryppe av før lagring eller legg en rist på bunnen av skuffen med høyere luftfuktighet slik at fuktigheten kan renne av.

Automatisk avriming

Kjølesone og MasterFresh-soner

Kjølesonen og MasterFresh-sonen avrimes automatisk.

Mens kompressoren går, kan det under visse betingelser dannes rim og vann-dråper på bakveggen i kjølesonen og i MasterFresh-sonen. Disse behøver du ikke å fjerne, da de fordamper automatisk gjennom varmen til kompressoren.

Pass på at det ikke kommer vann inn i elektronikken eller belysningen.



Fare for skade ved fuktighet som trenger inn.

Dampen fra en damprenser kan skade kunststoff og elektriske komponenter.

Ikke bruk damprenser for å rengjøre kjøle-/fryseskapet.

Typeskiltet inne i skapet må ikke fjernes. Typeskiltet trengs ved en eventuell feil.

Henvisninger til rengjøringsmidler

For å unngå skader på overflatene, må du **ikke** bruke

- rengjøringsmidler som inneholder soda, ammoniakk, syre eller klorid
- kalkløsende rengjøringsmidler
- skurende rengjøringsmidler, f.eks. skurepulver, skuremelk, universalstein
- løsemiddelholdige rengjøringsmidler
- rengjøringsmidler for rustfritt stål
- maskinoppvaskmiddel
- stekeovnsspray
- glassrens,
- skrubbende, harde svamper og børster, f.eks. grytesvamper
- flekkfjerningssvamp
- skarpe metallskraper.

For rengjøring innvendig i skapet, bruk kun rengjørings- og pleiemidler som er ufarlige for matvarer.

Vi anbefaler rengjøring med lunkent vann tilsatt litt håndoppvaskmiddel.

Rengjøring og stell

Før rengjøring av kjøle-/fryse-skapet

- Slå av skapet ved å trykke på på/av-tasten.
- Ta matvarene ut av skapet og oppbevar dem på et kjølig sted.
- Ta ut alle uttakbare deler for rengjøring (se kapittel «Innredning»).

Innvendig rom, tilbehør

Rengjør skapet regelmessig, minst én gang i måneden.

Ikke la flekker tørke inn, men fjern disse med en gang.

- Rengjør skapet innvendig med lun- kent vann og litt håndoppvaskmiddel. Vask alle delene for hånd og ikke i oppvaskmaskinen.
- Vask over med rent vann etter ren- gjøringen, og tørk alt med en myk klut.
- La skapet stå åpent en kort stund, for å sikre tilstrekkelig lufting og unngå luktdannelse.

Rammer av aluminium

Rammene til hyllene og dørhyllene er delvis av aluminium.

Aluminium er et levende materiale. Synsvinkel, lysinnfall og omgivelser bestemmer den reflekterende virknin- gen og dermed inntrykket av kjøle-/ fryseskapet. Aluminium er ømfintlig mot riper og snitt.

Rammen av aluminium kan bli mis- farget eller forandret hvis flekkene får virke lenge.

Fjern derfor flekker og søl fra aluminiumrammen omgående.

Rengjøring av dørpakning

⚠ Fare for skade ved feil rengjøring. Dersom dørpakningen behandles med olje eller fett kan den bli porøs. Ikke bruk olje eller fett på dørpakningen.

- Rengjør dørpakningen regelmessig med rent vann og gni den grundig tørr med en klut.

Rengjøring av ventilasjonsarealer

Støvlag øker energiforbruket.

- Rengjør ventilasjonsarealene regelmessig med en børste eller støvsuger (bruk f.eks. sugebørsten til Miele støvsugere).

Utskiftning av Active AirClean-filter

Active AirClean-filtrene i kjølesonen må skiftes ca. hver 6. måned.

I displayet vises: Skift Active AirClean filter.

- Bekreft meldingen med OK.

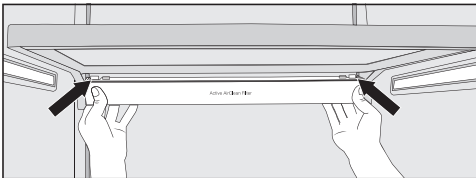

- For å ta ut holderen til Active AirClean-filtrene, trykk på begge sider av holderen bakfra mot festehakene og trekk holderen på skrå nedover fra rammen.

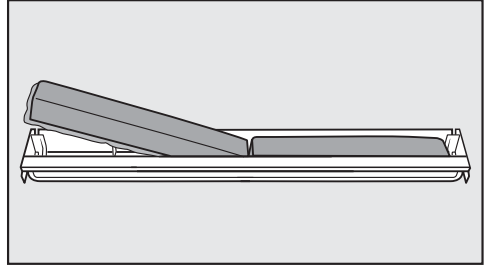

- Ta ut de brukte Active AirClean-filtrene og sett de nye Active AirClean-filtrene inn i holderen igjen med den omkringende kanten ned.
- For å sette inn holderen igjen, trykk på festehakene bak på begge sider og klem dem inn i åpningen på rammen nedenfra.

Holderen kan festes på den hyllen du ønsker i kjølesonen.

Etter at Active AirClean-filteret er skiftet, må Active AirClean-indikatoren  nullstilles i innstillingsmodus  i displayet (se kapittel «Flere innstillinger», avsnitt «Nullstille Indikator Active AirClean-filter »).

Nye Active AirClean-filtre (med og uten holder) får du kjøpt hos Miele's serviceavdeling eller i Miele's nettbutikk.

Rengjøring og stell

Etter rengjøringen

- Sett alle delene inn i skapet.
- Slå på skapet igjen.
- Koble inn funksjonen Superkjøl ❄️ for en stund, slik at kjølesonen blir raskt kald.
- Legg matvarene inn i kjølesonen og lukk døren.

De fleste feil som oppstår ved daglig bruk, kan du rette på selv. I mange tilfeller kan du spare både tid og penger, siden du slipper å tilkalle service.







Følgende tabeller skal hjelpe deg med å finne årsaken til en feil og til å rette på feilen.

Unngå helst å åpne skapdøren før feilen er rettet, for å holde kuldetafet så lavt som mulig.

Problem	Årsak og retting
Hvis du har følelsen av at skapet ikke fungerer helt som det skal, kan du utføre en <small>Selvtest</small>. Skapet kontrolleres da for eventuelle feil eller forstyrrelser.	<p>Etter at selvtesten er utført, vises eventuelle feil i displayet.</p> <ul style="list-style-type: none">■ Utfør selvtesten (se kapittel «Flere innstillinger», avsnitt «Utføre <small>Selvtest</small> <input checked="" type="checkbox"/>»).■ Kontakt eventuelt Mieleles serviceavdeling og informer om feilmeldingen som vises.
Skapet kjøler ikke, det innvendige lyset virker ikke når døren åpnes.	<p>Skapet er ikke slått på.</p> <ul style="list-style-type: none">■ Slå på skapet. Temperaturen vises i displayet. <p>Støpselet sitter ikke skikkelig i stikkontakten.</p> <ul style="list-style-type: none">■ Sett støpselet i stikkontakten. <p>Sikringen i husinstallasjonen har koblet seg ut. Kjøle-/fryseskapet, spenningen i huset eller et annet apparat kan være defekt.</p> <ul style="list-style-type: none">■ Kontakt elektrofagfolk eller Mieleles serviceavdeling.

Hvis feil oppstår

Problem	Årsak og retting
Kompressoren kobles inn stadig oftere og lenger, temperaturen i skapet er for lav.	Ventilasjonsarealene i innbyggingsskapet er blokkert eller støvete. <ul style="list-style-type: none">■ Ikke dekk til ventilasjonsarealene.■ Fjern støv fra ventilasjonsarealene regelmessig.
	Skapdøren er åpnet ofte, eller en stor mengde ferske matvarer er lagt inn. <ul style="list-style-type: none">■ Åpne døren bare ved behov og så kort tid som mulig. Nødvendig temperatur stilles inn igjen automatisk etter en stund.
	Døren er ikke skikkelig lukket. <ul style="list-style-type: none">■ Lukk døren. Nødvendig temperatur stilles inn igjen automatisk etter en stund.
	Romtemperaturen er for høy. Jo høyere romtemperaturen er, desto lenger går kompressoren. <ul style="list-style-type: none">■ Følg rådene i kapittel «Installasjon», avsnitt «Oppstillingssted».
	Skapet er ikke bygget skikkelig inn i nisjen. <ul style="list-style-type: none">■ Følg rådene i kapittel «Installasjon», avsnitt «Innbygging av skapet».
Kompressoren kobles stadig inn oftere og lenger, temperaturen i skapet er for lav.	Det er innstilt for lav temperatur i skapet. <ul style="list-style-type: none">■ Reguler temperaturinnstillingen.
	Funksjonen Superkjøl er fortsatt innkoblet. <ul style="list-style-type: none">■ For å spare energi, kan du selv koble ut Superkjøl før den kobles ut av seg selv.
Kompressoren kobles stadig inn sjeldnere og kortere, temperaturen i skapet stiger.	Ingen feil. Temperaturen er for høy. <ul style="list-style-type: none">■ Korrigjer temperaturinnstillingen.■ Kontroller temperaturen igjen etter 24 timer.
Kompressoren går konstant.	Ingen feil. For å spare energi, kobler kompressoren om til lavere hastighet ved lavere kuldebehov. Da øker kompressorens innkoblingstid.
Et varselsignal høres.	Skapdøren har stått åpen lenger enn ca. 2 minutter. <ul style="list-style-type: none">■ Lukk døren.





Problem	Årsak og retting
<p>Ingen varselsignal høres selv om skapdøren er åpen.</p>	<p>Du har slått av varselsignalet.</p> <ul style="list-style-type: none"> ■ Slå på varselsignalet igjen via innstillingsmodus . <p>Funksjonen Sabbatmodus  er koblet inn: Temperaturdisplayet er mørkt og i displayet lyser symbolet .</p> <ul style="list-style-type: none"> ■ Du kan til enhver tid koble ut Sabbat-modus (se kapittel «Flere innstillinger», avsnitt «Inn- eller utkobling av Sabbatmodus »).
<p>Skapdøren lar seg ikke åpne.</p>	<p>Dørassistenten Pull2open er koblet inn, men skapet har en håndtaksløs møbelfront.</p> <ul style="list-style-type: none"> ■ Koble inn dørassistenten Push2open ved håndtaksløse møbelfronter (se kapittel «Flere innstillinger», avsnitt «Koble inn Dørassistent »).
<p>Døren kan ikke åpnes når Sabbatmodus  er koblet inn.</p>	<p>Dørassistenten Push2open er koblet inn, i tillegg er Sabbatmodus aktivert.</p> <ul style="list-style-type: none"> ■ Ved innkoblet Sabbatmodus, deaktiveres dørassistenten. ■ Åpne døren nedenfra eller fra siden.

Hvis feil oppstår

Meldinger i displayet

Melding	Årsak og retting
Et varselsignal høres og i displayet vises meldingen Lukk døren.	Skapdøren står åpen. <ul style="list-style-type: none">■ Lukk døren.■ Hvis du ønsker å slå av varselsignalet før det stopper av seg selv, berør sensortasten OK i displayet. Varselsignalet stanser.
Temperaturindikatoren er mørk og vises i displayet.	Funksjonen Sabbatmodus er koblet inn: Den innvendige belysningen er slått av, og skapet kjøler. <ul style="list-style-type: none">■ Du kan til enhver tid koble ut Sabbatmodus (se kapittel «Flere innstillinger», avsnitt «Inn- eller utkobling av Sabbatmodus »).
I displayet vises «F Kontakt Miele's serviceavdeling.» , og i tillegg høres et varselsignal.	Det foreligger en feil. <ul style="list-style-type: none">■ Skriv eventuelt opp feilmeldingen.■ Kontakt Miele's serviceavdeling.■ For å slå av varselsignalet, berør symbolet . Feilmeldingen forsvinner først fra displayet, når feilen på skapet er rettet.
	Det foreligger en under- eller overspenning. <ul style="list-style-type: none">■ Se tilkoblingsdata i kapittel «Installasjon», avsnitt «Elektrotilkobling».■ Kontakt eventuelt Miele's serviceavdeling.■ For å slå av varselsignalet, berør symbolet . Feilmeldingen forsvinner først fra displayet, når feilen på skapet er rettet.
I displayet vises . Skapet kjøler ikke, men betjeningen av skapet virker.	Messeinnstilling er koblet inn. Messeinnstillingen gjør det mulig for faghandelen å presentere skapet uten at det blir kaldt. Denne innstillingen er ikke nødvendig for privat bruk. <ul style="list-style-type: none">■ Koble ut messeinnstillingen (se kapittel «Flere innstillinger», avsnitt «Utkobling av Messeinnstilling »).

Det innvendige lyset fungerer ikke

Problem	Årsak og retting
Det innvendige lyset fungerer ikke.	Skapet er ikke slått på. ■ Slå på skapet.
	Funksjonen <i>Sabbatmodus</i> er koblet inn: Temperaturdisplayet er mørkt og i displayet lyser symbolet  ■ Du kan til en hver tid koble ut <i>Sabbatmodus</i> i innstillingsmodus  .
	Det foreligger en feil. <div data-bbox="404 512 1039 767" style="border: 1px solid gray; padding: 5px;"><p> Fare for elektrisk støt ved strømførende deler som ligger åpent. Dersom du tar av lysdekslet kan du komme i kontakt med strømførende deler. Ikke fjern lysdekslet. LED-belysningen skal utelukkende skiftes ut og repareres av serviceteknikere fra Miele.</p></div> <div data-bbox="404 783 1039 1007" style="border: 1px solid gray; padding: 5px;"><p> Fare for skade ved LED-belysning. Denne belysningen hører til risikogruppe RG 2. Dersom dekslet er ødelagt, kan du skade øynene. Ved defekt lampedeksel må du ikke se i direkte i belysningen med optiske instrumenter (et forstørrelsesglass eller lignende).</p></div>
	■ Kontakt Miele's serviceavdeling.

Årsaker til støy

Normalt støy	Hva forårsaker den?
Brrrrr ...	Brummingen kommer fra motoren (kompressoren). Den kan bli litt høyere en liten stund, når motoren kobles inn.
Blubb, blubb ...	Boblingen, gurglingen eller surringen kommer fra kjølemiddelet som renner gjennom rørene.
Klikk ...	Klikkingen kan alltid høres når termostaten kobler motoren inn eller ut.
Knak ...	Knakingen høres alltid når materialet i skapet utvider seg.
Vær klar over at motor- og strømningslyder i kuldekretsløpet ikke er til å unngå!	

Støy	Årsak og retting
Skrangling, klapping, klirring	Skapet står ujevnt. Rett det opp ved hjelp av et vater. Bruk skruføttene under skapet til dette eller legg noe under.
	Skapet berører andre møbler eller produkter. Flytt på det.
	Skuffer, kurver eller hyller vibrerer eller sitter fast. Kontroller de uttakbare delene og sett dem eventuelt inn på nytt.
	Flasker eller beholdere berører hverandre. Flytt disse litt fra hverandre.

Kontakt ved feil

Hvis det oppstår feil som du ikke kan rette på selv, kontakt en Miele-forhandler eller Miele's serviceavdeling.

Miele's serviceavdeling kan du kontakte på www.miele.no/service.

Telefonnummeret til Miele's serviceavdeling finner du på slutten av dette dokumentet.

Serviceavdelingen trenger modellbetegnelse og fabrikasjonsnummer (Fabr./SN/Nr.). Begge opplysningene finner du på typeskiltet.

Typeskiltet finner du inne i skapet.

EPREL database

Fra 1. mars 2021 finner du informasjon om energimerking av forbruksartikler og krav til økodesign i den europeiske produkt databasen (EPREL). Under følgende link <https://eprel.ec.europa.eu/> finner du produkt databasen. Her blir du bedt om å legge inn modellbetegnelsen.

Modellbetegnelsen finner du på typeskiltet.

Miele	
E-Nr.: XXXXXX	FD: XXXX Fab. Nr. XXXXXXXX
Type: XXXXXX	XXXXXX
Kühl-/Gefriergerät/refrigerator-freezer/refrigerateur-congelateur	
Klasse/class/classe	
Gesamtvolumen/total volume/volume total	
Kühlfach/fridge comp./comp. réfrigérateur	
Kaltlagerfach/chill comp./comp. conservateur	
Kellerfach/cellar comp./comp. de rafraîchissement	
Tiefkühlfach./bereich/frozen-food comp./comp. congélateur	
Gefrierfach/freezer comp./comp. congélateur	
Gefrierverm./freezing capacity/pouvoir de congelat.	
R600a	XXXXg

Garanti

Garantitiden er 2 år.

Ytterligere informasjon om garanti-betingelsene i ditt land får du hos Miele's serviceavdeling.

Samsvarserklæring

Miele erklærer herved at dette kjøleskapet er i henhold til forskriften 2014/53/EU.

Fullstendig tekst til EU-samsvarserklæring finner du under en av de følgende internettadressene:

- Under produkter, nedlastinger, på www.miele.no
- Under service, bruksanvisninger og min brosjyre på www.miele.no/husholdning/bruksanvisninger-og-min-brosjyre-385.htm ved å oppgi produktnavn eller fabrikasjonsnummer

Frekvensbånd	2,4000 GHz – 2,4835 GHz
--------------	----------------------------

Maksimal utgangseffekt	< 100 mW
------------------------	----------

For betjening og styring av produktet bruker Miele egen eller fremmed programvare, som ikke faller inn under såkalte Open Source-lisensvilkår. Programvaren/programvarekomponentene er opphavsrettslig beskyttet. Miele og tredjeparter sine opphavsretter skal respekteres.

Dessuten inneholder det aktuelle produktet også programvarekomponenter som kan videreformidles under Open Source-lisensvilkår. Du kan se de inkluderte Open Source-komponentene sammen med dertil hørende opphavsrettslige merknader, kopier av de respektivt gjeldende lisensvilkårene samt eventuell annen informasjon i dokumentet «Open-Source-informasjon og lisenser». Ansvars- og garantibestemmelsene for Open Source-lisensvilkår som man finner der vil kun gjelde ovenfor den respektive rettighetshaveren.

Produktet inneholder fremfor alt programvarekomponenter som rettighetshaverne kan lisensiere i henhold til GNU General Public License, versjon 2, hhv. GNU Lesser General Public License, versjon 2.1. Miele tilbyr deg eller tredjepart, for et tidsrom på minst 3 år fra kjøpet hhv. utleveringen av produktet, en maskinlesbar kopi av kildekoden til Open Source-komponentene i produktet, som kan lisensieres i henhold til vilkårene i GNU General Public License, versjon 2, eller GNU Lesser General Public License, versjon 2.1, stilt til disposisjon på en minneenhet (CD-ROM, DVD eller USB-minnepinne). For å kunne motta denne kildekoden henvender du deg til oss, med angivelse av produktnavn, serienummer og kjøpedato, per e-post (info@miele.com) eller ved å benytte den etterfølgende adressen:

Miele & Cie. KG
Open Source
GTZ/TIM
Carl-Miele-Straße 29
D-33332 Gütersloh

Vi gjør deg oppmerksom på den begrensede garantien som gjelder til fordel for rettighetshaveren i henhold til vilkårene i GNU General Public License, versjon 2, og GNU Lesser General Public License, versjon 2.1:

This program is distributed in the hope that it will be useful, but WITHOUT ANY WARRANTY, without even the implied warranty of MERCHANTABILITY of FITNESS FOR A PARTICULAR PURPOSE. See the GNU General Public License and GNU Lesser General Public License for more details.

Miele AS

Nesbruveien 71

1394 NESBRU

Postboks 194

1378 NESBRU

Telefon 67 17 31 00

E-mail: info@miele.no

Internett: www.miele.no

Foretaksnr. NO 919 157 089 MVA

Produsent:

Miele & Cie. KG

Carl-Miele-Straße 29

33332 Gütersloh

Tyskland

K 2602 Vi, K 2612 Vi, K 2802 Vi, K 2812 Vi, K 2902 Vi, K 2912 Vi