

Kullanım Kılavuzu ve Montaj Talimatı Davlumbaz

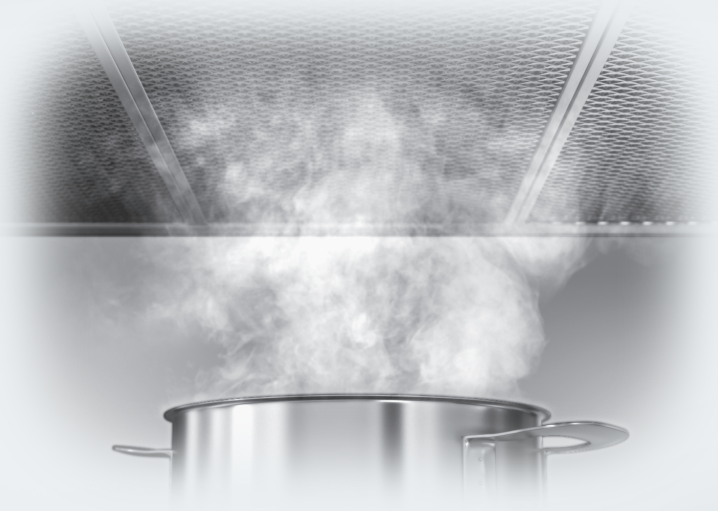

Cihazı kurmadan ve alıřtırmadan nce Kullanım Kılavuzunu **mutlaka** okuyunuz. Bylece kendinizi ve cihazınızı gelecek zararlardan korumuř olursunuz.

İçindekiler

Güvenlik Talimatları ve Uyarılar	4
Çevre Korumaya Katkınız	10
Fonksiyon Açıklamaları	11
Davlumbaz genel görünümü	12
İlk çalıştırma	14
Miele@home kurulumu.....	14
Scan & Connect uygulaması.....	14
Wi-Fi oturumunu kapatma (fabrika ayarlarına sıfırlama)	15
Con@ctivity kurulumu.....	15
Wi-Fi ev ağı üzerinden Con@ctivity (Con@ctivity 3.0).....	16
Doğrudan Wi-Fi bağlantısı üzerinden Con@ctivity (Con@ctivity 3.0)	16
Bağlantının tekrarlanması	16
Kullanım (Otomatik İşletim)	17
Con@ctivity fonksiyonuyla yemek pişirme (otomatik işletim).....	17
Kızartma işlemi	17
Otomatik işletimden geçici olarak çıkma	18
Otomatik işleme geri dönme	18
Kullanım (Manuel İşletim)	19
Con@ctivity fonksiyonu kullanılmaksızın yemek pişirme (manuel işletim).....	19
Fanın açılması.....	19
Güç Kademesi Seçimi	19
Gecikmeli kapatma süresi seçimi	19
Fanın kapatılması	19
Ocak aydınlatmasının açılması/kapatılması/kısılması	20
Güç yönetimi.....	20
Güvenlik kapatması	20
Kullanım (Otomatik ve Manuel İşletim)	21
Çalışma saati sayacı.....	21
Yağ filtresi çalışma saati sayacının değiştirilmesi	21
Koku filtresi çalışma saati sayacının değiştirilmesi	22
Çalışma saati sayacının sorgulanması	22
Enerji Tasarrufu Önerileri	23
Temizlik ve bakım	24
Cihazın Kasası	24
Paslanmaz çelik yüzeylere yönelik özel bilgiler	24
Renkli kaplamalı gövdeler için özel bilgiler	24
Yağ Filtresi.....	24
Yağ filtresi çalışma saati sayacının sıfırlanması	26
Yağ filtresinin değiştirilmesi.....	26

Koku Filtresi	27
Koku filtresi çalışma saati sayacının sıfırlanması	27
Koku filtresinin elden çıkarılması	27
Yenilenebilir koku filtresi.....	27
Müşteri Hizmetleri	28
Arızalar için iletişim bilgisi	28
Tip etiketinin yeri.....	28
Garanti	28
Kurulum	29
Kurulumdan önce	29
Montaj malzemeleri	29
Montaj Planı	29
Cihaz Ölçüleri.....	30
Ocakla Davlumbaz Arasındaki Mesafe (S).....	31
Montaj Önerileri.....	32
Elektrik Bağlantısı	33
Teknik Veriler.....	34
Baca bağlantısız işletim için sonradan satın alınabilen aksesuar.....	34
Uygunluk Beyanı	34

Güvenlik Talimatları ve Uyarılar

Bu davlumbaz öngörülen güvenlik şartlarına uygundur. Bununla birlikte uygunsuz bir kullanım bedensel yaralanmalara ve mal zararına sebep olabilir.

Davlumbazı çalıştırmadan önce Kullanım Kılavuzu ve Montaj Talimatlarını dikkatli bir şekilde okuyunuz. Bu kılavuz montaj, güvenlik, kullanım ve bakıma yönelik önemli bilgiler içermektedir. Bu bilgiler sayesinde kendinizi korumuş olur ve davlumbazda oluşabilecek zararların önüne geçersiniz.

IEC 60335-1 standardı uyarınca Miele, cihazın kurulumunu açıklayan bölümün ve güvenlik talimatları ve uyarılarının mutlaka okunması ve bunlara uyulması gerektiğine dikkat çeker.

Miele bu talimatlara uyulmamasından kaynaklanan zararlardan sorumlu tutulamaz.

Kullanım kılavuzu ve montaj talimatını saklayınız ve cihazın sizden sonraki sahibine veriniz.

Amacına uygun kullanım

- ▶ Bu davlumbaz evde ve ev benzeri ortamlarda kullanılmak üzere tasarlanmıştır.
 - ▶ Bu davlumbaz dış alanlarda kullanılmak üzere tasarlanmamıştır.
 - ▶ Davlumbazı sadece evsel ortamlarda yemek pişirme sırasında ortaya çıkan kokuların ve buharların çekilmesi ve temizlenmesi için kullanınız.
 - ▶ Davlumbaz gazlı bir ocağın üzerinde ise baca bağlantısız işletimde, bulunduğu ortamın havalandırması için kullanılamaz. Buna ilişkin olarak bir gaz tesisatçısına başvurunuz.
 - ▶ Fiziksel, algısal veya ruhsal kapasiteleri veya tecrübesizlik ya da bilgisizlikleri dolayısıyla davlumbazı çalıştırabilecek durumda olmayan kişiler sadece bu işin sorumluluğunu üzerine alabilecek kişilerin kontrolünde cihazı kullanabilirler.
- Bu kişiler ancak cihazın nasıl güvenle kullanılacağı anlatıldıktan sonra yanlarında onları kontrol eden bir kişi olmadan cihazı kullanabilirler. Bu kişiler yanlış kullanım sonucunda ortaya çıkabilecek tehlikeleri algılayacak ve anlayacak durumda olmalıdır.

Evdeki çocuklar

- ▶ 8 yaşından küçük çocuklar sürekli gözetim altında olmadıkları müddetçe davlumbazdan uzak tutulmalıdır.
- ▶ Çocuklar 8 yaşından itibaren, sadece güvenli bir şekilde kullanmaları için gerekli bilgiler kendilerine verildikten sonra davlumbazı gözetimsiz olarak kullanabilirler. Çocukların hatalı bir kullanımın olası tehlikelerini tanımaları ve anlayabilmeleri gerekir.
- ▶ Çocuklar davlumbazı yanlarında bir büyük olmadan temizleyemez ve bakımını yapamazlar.
- ▶ Davlumbazın çevresindeki çocuklara çok dikkat ediniz. Çocukların cihazla oynamasına asla izin vermeyiniz.
- ▶ Ocak aydınlatmasının ışığı çok yoğundur. Özellikle bebeklerin, lambalara doğrudan bakmamalarına özen gösteriniz.
- ▶ Boğulma tehlikesi. Çocuklar oynarken ambalaj malzemelerinin (ör. folyo) içinde kalabilir veya ambalaj malzemesini başlarına geçirebilir ve bunun sonucunda boğulabilirler. Ambalaj malzemelerini çocuklardan uzak tutunuz.

Teknik güvenlik

- ▶ Hatalı montaj ve bakım çalışmaları veya onarımlar sonucu kullanıcıya yönelik ciddi tehlikeler oluşabilir. Montaj ve bakım işleri ve tamirler sadece uzman ve yetkili personel tarafından yapılmalıdır.
- ▶ Hasarlı bir davlumbaz güvenliğinizi tehlikeye sokabilir. Gözle görülür bir hasarın olup olmadığını kontrol ediniz. Hasarlı bir cihazı asla çalıştırmayınız.
- ▶ Cihazın elektrik güvenliği ancak yönetmeliklere uygun koruyucu bir iletken sisteminin (topraklama hattı) mevcut olması halinde sağlanabilir. Bu temel güvenlik şartının sağlanması çok önemlidir. Gerektiğinde binadaki elektrik donanımını bir elektrikçiye kontrol ettirebilirsiniz.

Güvenlik Talimatları ve Uyarılar

► Bağımsız veya şebeke senkronizasyonu olmayan bir enerji besleme sisteminde (örneğin mikro şebekeler, yedekleme sistemleri) kesintili veya kesintisiz işletim mümkündür. Bu türden bir işletim için enerji besleme sisteminin, EN 50160 standardındaki tüm şebeke bağlantı noktalarında gerilim karakteristiklerinin içinde kalan sınırları ve benzeri gereklilikleri kapsamalıdır.

Ev tesisatında ve bu Miele ürününde öngörülen koruyucu tedbirler, fonksiyon ve çalışma şekli bakımından mikro şebeke işletiminde veya şebeke senkronizasyonu olmayan işletimde de sağlanmalı veya tesisatta eşdeğer tedbirler uygulanmalıdır.

► Davlumbazın tip etiketi üzerinde belirtilen bağlantı verileri (frekans ve gerilim) elektrik şebekesi verileri ile mutlaka uyuşmalıdır, aksi takdirde davlumbaz hasar görebilir.

Bu verileri elektrik bağlantısı öncesinde karşılaştırınız. Şüphe halinde uzman bir elektrikçiye danışınız.

► Çoklu prizler ve uzatma kabloları gerekli güvenliği sağlamaz (yangın tehlikesi). Davlumbazın elektrik bağlantısını bunlar vasıtasıyla yapmayınız.

► Güvenli bir şekilde çalışabilmesi için davlumbazı ancak monte edildikten sonra kullanınız.

► Bu davlumbaz hareketli kullanım ortamlarında (örneğin bir teknede) çalıştırılmamalıdır.

► Cereyan ileten parçalara temas edilmesi veya elektrikli ve mekanik parçaların değiştirilmesi tehlikelidir ve davlumbazın bozulmasına sebep olabilir.

Cihazın kasasının sadece montaj ve temizlik bölümünde belirtilen kısımlarını açınız. Cihazın diğer parçalarını asla açmaya çalışmayınız.

► Davlumbaz Miele yetkili servisi tarafından tamir edilmediğinde garanti hakkı ortadan kalkar.

► Bağlantı kablosunu çekmeyiniz. Diğer parçaları sabitlemek için (örn.: ara taban) kullanılmamalıdır).

► Hasarlı bir güç kablosu (eğer varsa) güvenlik nedeniyle sadece yetkili servis tarafından değiştirilebilir.

► Aydınlatmanın lambası sabit bir şekilde monte edilmiştir. Değiştirme işlemi sadece Miele tarafından yetkilendirilmiş uzman teknisyen veya Miele yetkili servisi tarafından gerçekleştirilmelidir.

► Montaj, bakım ve tamir işlerinde cihaz elektrik şebekesinden ayrılmalıdır. Aşağıdaki şartlar yerine getirildiğinde cihaza şebekeden gelen cereyan kesilmiş olur:

- Evdeki sigortalar kapatılmalıdır veya
- Evdeki telli sigorta yuvasından tamamen çıkarılmalıdır veya
- Fiş (eğer varsa) prizden çekilmelidir. Fişi prizden çekerken kablodan tutup çekmeyiniz, fişi tutarak prizden çıkartınız.

Doğru kullanım

► Açık ateş sonucu yangın tehlikesi.

Davlumbazın altında asla açık ateşle çalışmayınız. Dolayısıyla, açık ateşli ızgara veya flambe yapılması yasaktır. Aksi takdirde, açılan davlumbaz alevleri filtreye çeker. Birikmiş olan yağlar tutuşabilir.

► Pişirme sırasında gazlı ocak üzerinde oluşan yüksek ısı davlumbaza zarar verebilir.

- Gazlı ocağı asla üzerinde pişirme kabı olmaksızın yanar halde bırakmayınız. Pişirme kabını kısa süreliğine ocaktan aldığınızda dahi ocağı kapatınız.
- Ocak büyüklüğüne uygun pişirme kabı seçiniz.
- Ocağın alevini esas olarak pişirme kabının dışına taşmayacak şekilde ayarlayınız.
- Pişirme kaplarının aşırı ısınmasını önleyiniz (örneğin Wok ile pişirme sırasında).

► Yoğuşma suyu davlumbazda korozyon hasarlarına sebep olabilir.

Ocak gözlerinden biri kullanılırken, yoğuşma suyu birikmemesi için, davlumbazı mutlaka çalıştırınız.

► Aşırı kızdırılan yağlar kendi kendilerine tutuşarak davlumbazın alev almasına sebep olabilirler.

Yağ ile çalışıyorsanız, tencere, tava ve fritözleri gözetim altında tutunuz. Elektrikli ızgara cihazları üzerinde ızgara işlemi de bu sebeple sürekli gözetim altında gerçekleştirilmelidir.

► Biriken yağ ve kirler davlumbazın işleyişini olumsuz etkiler.

Yemek buharlarının temizlenmesini sağlamak üzere, davlumbazı asla yağ filtresi olmaksızın çalıştırmayınız.

Güvenlik Talimatları ve Uyarılar

- ▶ Davlumbazın yemek pişirilirken artan ısı sonucu çok fazla ısınabileceğini dikkate alınız. Davlumbazın gövdesine ve yağ filtresine ancak davlumbaz soğuduktan sonra dokununuz.

Doğru Montaj

- ▶ Ocağınızı bir davlumbaz ile kombine ederek kullanıp kullanamayacağınızı ile ilgili olarak ocağınıza yönelik üretici bilgilerini dikkate alınız.
- ▶ Davlumbaz katı yakıt yakan ısıtıcı donanımların üzerine monte edilmemelidir.
- ▶ Pişirme cihazı ile davlumbaz arasındaki mesafenin çok düşük olması davlumbazda hasara sebep olabilir. Pişirme cihazı üreticisi tarafından daha büyük bir güvenlik mesafesi öngörülmediği takdirde, pişirme cihazı ile davlumbaz alt yüzü arasında “Montaj” bölümünde verilen ölçüler dikkate alınmalıdır. Davlumbazın altında farklı pişirme cihazları çalıştırılacaksa, farklı güvenlik mesafelerinden en yüksek olanı dikkate alınmalıdır.
- ▶ Davlumbazın tespitine ilişkin olarak “Kurulum” bölümündeki bilgiler dikkate alınmalıdır.

Temizlik ve bakım

- ▶ Temizlik işlemi kullanım kılavuzunda yazıldığı gibi yapılmadığı takdirde yangın tehlikesi oluşabilir.
- ▶ Buharlı temizlik aletlerinin buharı elektrik ileten parçalara sızabilir ve kısa devreye sebep olabilir.
- ▶ Davlumbazın temizliği için asla buharlı temizlik aleti kullanmayınız.

Aksesuarlar ve yedek parçalar

- ▶ Sadece orijinal Miele aksesuarları kullanınız. Başka parçaların monte edilmesi veya takılması halinde garanti, performans ve/veya ürün sorumluluğu talepleri geçersiz olur.
- ▶ Miele sadece orijinal yedek parçaların güvenlik şartlarını sağladığını garanti eder. Arızalı bileşenlerin sadece bu tür yedek parçalar ile değiştirilmesi gerekir.
- ▶ Davlumbazınızın seri üretiminin sonlanmasının ardından Miele, size işlevlerin sürdürülmesini sağlayan yedek parçalar için en az 10 yıl olmak üzere 15 yıla varan tedarik garantisi sunmaktadır.

Çevre Korumaya Katkınız

Nakliye Ambalajının Elden Çıkarılması

Ambalaj cihazı nakliye hasarlarına karşı korur. Ambalaj malzemeleri tasfiyeye yönelik olarak çevre dostu malzemelerden seçilmiştir ve bu sebeple geri dönüştürülmesi mümkündür.

Ambalajın malzeme döngüsüne geri kazandırılması hammadde tasarrufu sağlar ve atık oluşumunu azaltır. Bayiniz ambalajı geri alabilir.

Eski Cihazın Elden Çıkarılması

Elektrikli ve elektronik cihazlar birçok değerli materyal içerir. Bu tür cihazlar aynı zamanda işleyişleri ve güvenlikleri için gerekli belli maddeler, karışımlar ve bileşenler de içerir. Bunlar evsel atıklar içinde ve uygunsuz işlem görmeleri halinde insan sağlığına ve çevreye zarar verebilirler. Eski cihazınızı bu sebeple hiçbir suretle evsel atıklarla birlikte atmayınız.



Bunun yerine varsa belediyeler, bayiler veya Miele'de bulunan elektrikli ve elektronik cihazların teslimi ve değerlendirilmesine yönelik resmi toplama ve geri alma merkezlerinden yararlanınız. Elden çıkarılacak eski cihaz üzerindeki olası kişisel verilerin silinmesinden yasalar uyarınca siz sorumlusunuz. Lütfen eski cihazın evden çıkarılıncaya kadar çocukların erişemeyeceği güvenli bir yerde muhafaza edilmesini sağlayınız.

Baca bağlantısız işletim

Davlumbaz sadece baca bağlantısız işletim modunda çalışır.

Çekilen hava yağ filtresinden ve ayrıca dört adet koku filtresinden geçirilerek temizlenir. Bunun ardından temizlenen hava mutfağa geri verilir.

Davlumbaz genel görünümü

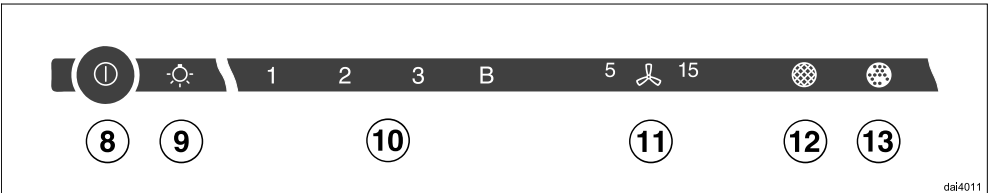
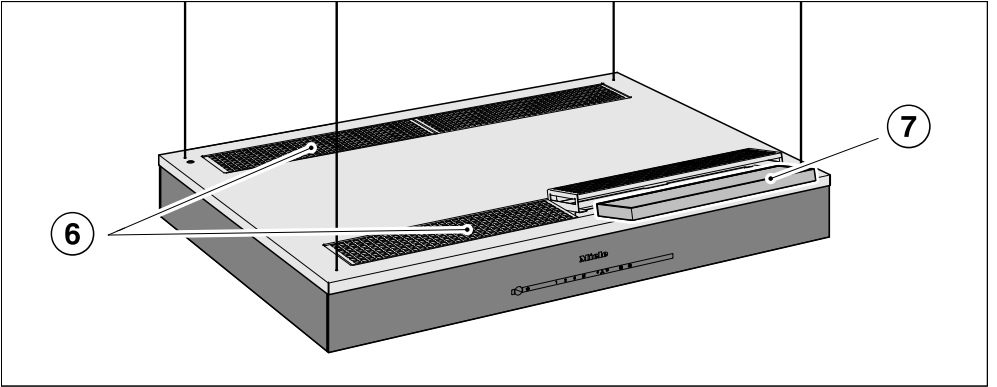
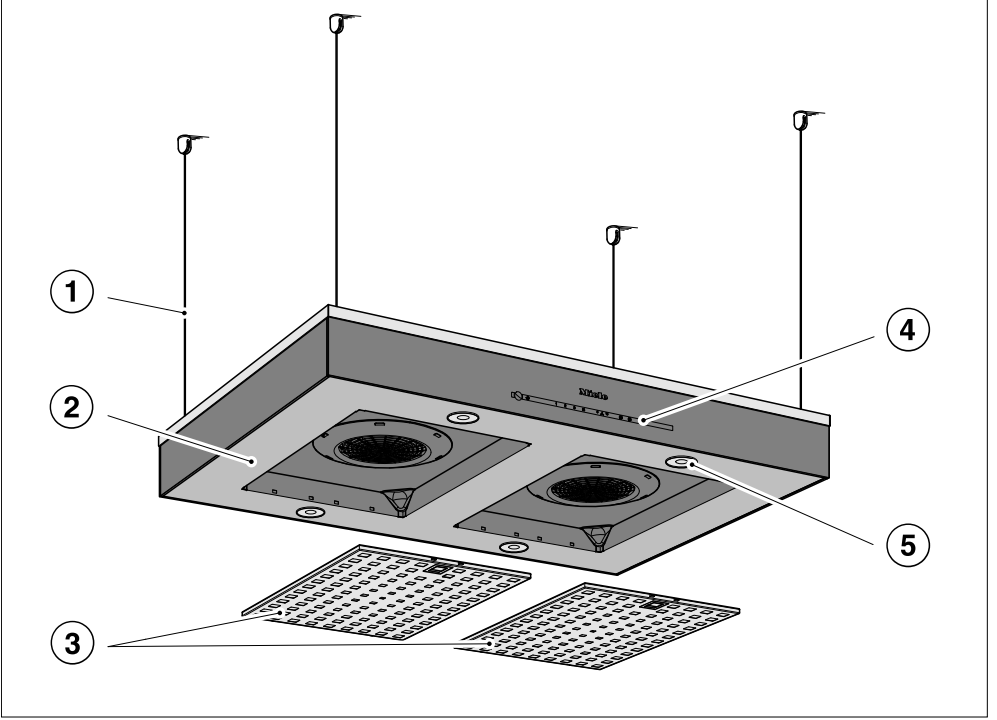

- ① İpli askı tertibatı
- ② Buhar paneli
- ③ Yağ filtresi
- ④ Kumanda paneli
- ⑤ Ocak aydınlatması
- ⑥ Baca bağlantısız işletim hava çıkışı
- ⑦ Koku filtresi
- ⑧ Sensörlü Fan Açma-Kapama Tuşu
- ⑨ Ocak aydınlatmasının açılması/kapatılması ve kısılmasına yönelik sensörlü tuş
- ⑩ Fan gücü ayarına yönelik sensörlü tuşlar
- ⑪ Gecikmeli kapatma fonksiyonu için sensörlü tuş
- ⑫ Yağ filtresinin çalışma saati sayacı için sensörlü tuş
- ⑬ Koku filtresinin çalışma saati sayacı için sensörlü tuş

İlk alıřtırma

Miele@home kurulumu

Ön kořul:

- Wi-Fi ađı
- Miele uygulaması
- Miele kullanıcı hesabı. Kullanıcı hesabını Miele uygulaması vasıtasıyla oluşturabilirsiniz.

Davlumbazınız entegre bir Wi-Fi modülü ile donatılmıştır. Davlumbazı Wi-Fi ev ađına bađlayınız. Ardından, davlumbazı Miele uygulaması üzerinden kullanabilirsiniz.

Miele ocađınızın da Wi-Fi ev ađına bađlı olması halinde, davlumbazın Con@ctivity fonksiyonu vasıtasıyla otomatik kumanda özelliđinden faydalanabilirsiniz.

Davlumbazınızın kurulum yerinde Wi-Fi ađınızın sinyalinin yeterli güçte olmasını sađlayınız.

Miele@home mevcudiyeti

Miele uygulamasının kullanımı ülkenizde Miele@home hizmetlerinin mevcudiyetine bađlıdır.

Miele@home hizmeti her ülkede mevcut deđildir.

Buna iliřkin bilgileri www.miele.com İnternet sayfasından edinebilirsiniz.

Scan & Connect uygulaması

- Karekodu okutunuz.

Miele uygulamasını kurduysanız ve bir kullanıcı hesabına sahipseniz, doğrudan ađ bađlantısına yönlendirileceksiniz.

Miele uygulamasını henüz kurmadıysanız, Apple App Store® veya Google Play Store™ mađazasına yönlendirileceksiniz.

- Miele uygulamasını kurunuz ve bir kullanıcı hesabı oluřturunuz.
- Karekodu tekrar okutunuz.

Miele uygulaması, sizi ayarlama adımlarında yönlendirir.



Wi-Fi oturumunu kapatma (fabrika ayarlarına sıfırlama)

Yeni bir Wi-Fi bağlantısı oluşturmak için öncelikle mevcut Wi-Fi bağlantısı kesilmelidir.

- Davlumbazın gücünü kapatınız.



- **1** tuşunu basılı tutunuz.



- Aynı anda aydınlatma  tuşuna dokununuz.



Wi-Fi bağlantısı mevcutsa **2** ve **3** sürekli olarak yanar.

Davlumbaz takip eden iki dakika boyunca bağlantıdan ayrılmaya hazırdır.



- **1** tuşuna dokununuz.



2 sürekli yanar, **3** yanıp söner.

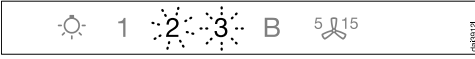

Birkaç saniye sonra **2** ve **3** yanıp söner. Bağlantı kesilmiştir.



- Davlumbazda oturum kapatma modundan gecikmeli kapatma  tuşuna dokunmak yoluyla çıkınız.

Wi-Fi bağlantısı kesilmiştir. Yeni bir bağlantı oluşturulabilir.

Con@ctivity kurulumu

Con@ctivity, elektrikli bir Miele ocak ile bir Miele davlumbaz arasındaki doğrudan iletişimi ifade eder. Bu fonksiyon davlumbazın bağımsız bir elektrikli Miele ocağın çalışma durumuna bağlı olarak otomatik kumanda edilmesine olanak sağlar.

- Ocak gözlerinden biri açıldığında ocak aydınlatması ve kısa bir süre sonra da davlumbazın fanı açılır.
- Yemek pişirilirken davlumbaz fan kademesini otomatik olarak seçer. Fan kademesi, açık ocak gözlerinin sayısına ve seçilen güç kademelerine bağlıdır.
- Yemek pişirme işleminden sonra fan ve ocak aydınlatması önceden belirlenmiş olan bir sürenin ardından otomatik olarak kapanır.

Bu fonksiyonla ilgili ayrıntılı bilgiyi “Kullanım” bölümünde bulabilirsiniz.

İlk çalıştırma

Wi-Fi ev ağı üzerinden Con@ctivity (Con@ctivity 3.0)

Ön şart:

- Ev Wi-Fi ağı
- Wi-Fi uyumlu Miele ocak

- Davlumbazı ve ocağınızı Wi-Fi ağınıza bağlayınız (bkz. “Miele@home kurulumu” bölümü).

Con@ctivity fonksiyonu otomatik olarak etkinleştirilir.

Doğrudan Wi-Fi bağlantısı üzerinden Con@ctivity (Con@ctivity 3.0)

Ön şart:

- Wi-Fi uyumlu Miele ocak

Bir ev ağı yoksa, ocak ve davlumbaz arasında doğrudan bir bağlantı oluşturabilirsiniz.

- Davlumbazın gücünü kapatınız.



- **B** tuşunu basılı tutunuz.



- Aynı anda **1** tuşuna yaklaşık 5 saniye dokununuz.

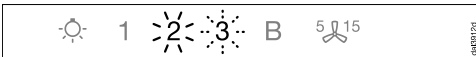

2 kesintisiz yanar, **3** yanıp söner.

Davlumbaz takip eden 2 dakika boyunca bağlantıya hazırdır.

- Ocakta Wi-Fi bağlantısını başlatınız. Bununla ilgili bilgileri ocağın kullanım kılavuzunda bulabilirsiniz.

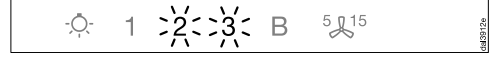

Başarılı bağlantının ardından **2** ve **3** kesintisiz yanar.



- Davlumbazda bağlantı modundan Geçirmeli Kapatma **5 15** tuşuna dokunmak yoluyla çıkınız.

Artık Con@ctivity etkindir.

Doğrudan Wi-Fi bağlantısı mevcutsa, ocak ve davlumbaz bir ev ağına bağlanamazlar. Bunun daha sonra istenmesi halinde, önce ocak ve davlumbaz arasındaki doğrudan Wi-Fi bağlantısı kesilmelidir (bkz. “Wi-Fi oturumunu kapatma” bölümü).

Bağlantının tekrarlanması

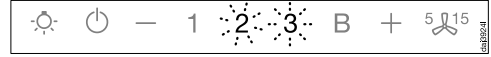

Bağlantı mümkün değilse, **2** ve **3** yanıp söner veya işlem davlumbaz tarafından iptal edilir.

- Davlumbazdan ve ocaktan Wi-Fi bağlantısını kesiniz (bkz. “Wi-Fi oturumunu kapatma” bölümü).
- Bağlantı kurma işlemini tekrarlayınız.

Con@ctivity etkin ise davlumbaz daima otomatik işletimde çalışır (bkz. “İlk çalıştırma - Con@ctivity kurulumu”).

Davlumbazı manuel çalıştırmak isterseniz, “Kullanım” (Manuel kumanda) - Con@ctivity fonksiyonu olmaksızın yemek pişirme“ bölümünü dikkate alınız.

Con@ctivity fonksiyonuyla yemek pişirme (otomatik işletim)

- Herhangi bir ocak gözünü herhangi bir kademede açınız.

Ocak aydınlatması açılır.

Birkaç saniye sonra fan açılır, fan önce kısa bir süre için **2.** kademede çalışır, hemen ardından da **1.** kademeye geçer.

Yemek pişirilirken davlumbaz fan kademesini otomatik olarak seçer.

Burada belirleyici olan, açık ocak gözlerinin toplam gücüdür, yani açık ocakların sayısı ve seçilen pişirme kademeleridir.

Ocakta yüksek bir güç kademesi seçerseniz veya birkaç ocak gözünü birden açarsanız, davlumbaz da daha yüksek bir fan kademesinde çalışır.

Ocağın güç kademesini düşürdüğünüzde veya bazı ocak gözlerini kapadığınızda fan kademesi de buna göre ayarlanır.

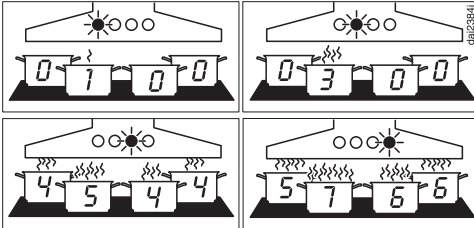

1 ile B arası fan kademeleri için örnekler

Tepki Süresi

Davlumbaz gecikmeli olarak tepki verir. Bu şekilde ocağın güç kademesinin değiştirilmesinin anında daha az veya daha fazla buhar oluşumuna sebep olmayacağı dikkate alınır.

Ocak bilgileri davlumbaza fasılalarla yollandığından bu da gecikmelere yol açabilir.

Tepki birkaç saniye veya dakika içinde gerçekleşir.

Kızartma İşlemi

- Örneğin mühürleme işlemi için pişirme kabını ısıtmak üzere bir ocak gözünü en yüksek kademede çalıştırdınız. Yaklaşık 10 saniye ile 4 dakika (Highlight ocaklarda 60 saniye ile 5 dakika) sonra daha düşük bir kademeye geçtiniz.

Davlumbaz bir kızartma işlemi olduğunu algılar.

Davlumbaz açılır ve ocağın güç kademesi düşürüldükten sonra 3. fan kademesine geçer ve bu kademede yaklaşık 5 dakika kalır.

Ardından fan kademesi tekrar Con@ctivity Fonksiyonu tarafından belirlenir.

Kendiniz manuel olarak önceden başka bir fan kademesi seçebilirsiniz.

Kullanım (Otomatik İşletim)

Cihazın gücünün kapatılması

- Tüm ocak gözlerini kapatınız.

Takip eden birkaç dakika içinde davlumbazın fanı, kademesi aşamalı olarak düşürülerek kapanır.

Böylece mutfaktaki hava, kalan buhar ve kokulardan arındırılmış olur.

- Fan, Booster kademesinden hemen 3. kademeye geri döner.
- Fan 3. kademede çalışıyorsa, yaklaşık 1 dakika sonra 2. kademeye geri döner.
- Fan 2 dakika sonra 2. kademeden 1. kademeye geri döner.
- 1. kademede 2 dakika çalıştıktan sonra fan kapanır.
- 30 saniye daha geçtikten sonra ocak aydınlatması kapanır.

Pişirme işlemi tamamlanmıştır.

Otomatik işletimden geçici olarak çıkma

Pişirme işlemi sırasında otomatik işletimden geçici olarak çıkmak mümkündür, bunun için:

- Manuel olarak başka bir fan kademesi seçiniz, veya
- Davlumbazı manuel olarak kapatınız, veya
- Davlumbazın gecikmeli kapatma fonksiyonunu  etkinleştiriniz. Fan seçilmiş olan gecikmeli kapatma süresinin ardından kapanır, aydınlatma açık kalır.

Davlumbazın fonksiyonları artık manuel olarak kumanda edilebilir (bkz. "Kullanım (Manuel kumanda)").

Otomatik işletime geri dönme

Davlumbaz otomatik işletime tekrar şu şekilde döner:

- Davlumbaz bir fan kademesinin manuel olarak seçilmesinin ardından yaklaşık 5 dakika kumanda edilmezse, veya
- Manuel olarak seçilen fan kademesi yine otomatik kademeye karşı geliyorsa, veya
- Davlumbazın fanı ve ocak en az 30 saniye kapalı kaldıysa. Ocak bir dahaki sefer açıldığında yine otomatik işletim başlar.

Davlumbazı tüm pişirme işlemi boyunca manuel olarak kumanda etme olanağınız da mevcuttur.

- Bunun için davlumbazın fanını ocağı açmadan **önce** açınız.

Yemek pişirildikten sonra davlumbaz fanı ve ocak en az 30 saniye boyunca kapalı kaldıysa, ocak bir dahaki sefer açıldığında otomatik işletim tekrar başlar.

Con@ctivity fonksiyonu kullanılmaksızın yemek pişirme (manuel işletim)

Davlumbaz aşağıda belirtilen koşullarda manuel olarak kullanılabilir:

- Con@ctivity fonksiyonu etkinleştirilmemiş olmalıdır.
- Con@ctivity fonksiyonu geçici olarak etkisiz kılınmış olmalıdır (bkz. "Kullanım (Otomatik işletim) - Otomatik işletimden geçici olarak çıkma").

Fanın açılması

Fanı yemek pişirmeye başlar başlamaz açınız. Bu şekilde yemek buharları en başından itibaren çekilir.

- Açma/Kapama  tuşuna dokununuz.

Fan **2.** kademedede çalışmaya başlar.

Güç Kademesi Seçimi

Hafif ila güçlü buhar ve kokular için **1** ile **3** arasında bir güç kademesi seçilebilir.

Geçici olarak, örneğin etlerin mühürlenmesi sırasında, çok güçlü buhar ve koku oluştuğunda Booster kademesi olarak **B** kademesini seçiniz.

- **1** ila **B** tuşlarına dokunmak yoluyla istediğiniz güç kademesini seçiniz.

Booster kademesinden düşük kademeye geri geçiş



Güç yönetimi etkinleştirildiyse (önceden ayarlanmışsa), fan 5 dakika sonra otomatik olarak **3.** kademeye geri döner.

Gecikmeli kapatma süresi seçimi

Yemek pişirme işleminden sonra fanı birkaç dakika daha çalıştırın. Böylece mutfaktaki hava, kalan buhar ve kokulardan arındırılmış olur.

Davlumbazdaki kalıntılar ve bunlardan kaynaklanan kokular önlenir.

Gecikmeli kapatma fonksiyonu sayesinde fan önceden belirlenen bir sürenin ardından otomatik kapatılır.

- Yemek pişirme işleminden sonra, fan açıksa gecikmeli kapatma 5L^{15} tuşuna
 - 1-defa basıldığında: Fan 5 dakika sonra kapanır (**5**  ışığı yanar).
 - 2-defa basıldığında: Fan 15 dakika sonra kapanır ( **15** ışığı yanar).
 - 5L^{15} gecikmeli kapatma tuşuna yeniden basıldığında, fan açık kalır (5L^{15} ışığı söner).

Fanın kapatılması

- Fanı, Açma/Kapama tuşu  ile kapatınız.

Kullanım (Manuel İşletim)

Ocak aydınlatmasının açılması/kapatılması/kısılması

Ocak aydınlatmasını fandan bağımsız olarak açabilir veya kapatabilirsiniz ve parlaklığını azaltabilirsiniz.

- Açıp kapamak için aydınlatma :⏻ tuşuna kısaca dokununuz.

Aydınlatma açıldığında önce maksimum parlaklıkta çalışır.

- Işık açıkken aydınlatma :⏻ tuşunu basılı tutunuz. Işık siz tuşu bırakana kadar kısılır.
- Aydınlatma tuşunu :⏻ yeniden basılı tuttuğunuzda, tuşu bırakıncaya kadar ışık tekrar artar.

Güç yönetimi

Davlumbaz bir Güç yönetimi sistemine sahiptir. Güç yönetimi sistemi elektrik tasarrufuna yarar. Fan kademesinin otomatik olarak düşürülmesini ve aydınlatmanın kapatılmasını sağlar.

- Fanın Booster kademesi seçildiyse, 5 dakika sonra otomatik olarak 3. kademeye geri dönülür,
- 3., 2. veya 1. fan kademelerinden, 2 saat sonra bir kademe geri gidilir ve ardından 30 dakikalık adımlarla birer kademe geri gidilerek kapatılır.
- Açılmış olan ocak aydınlatması 12 saat sonra otomatik olarak kapatılır.

Güç yönetimini devre dışı bırakabilirsiniz.

Bunun enerji tüketiminin artmasına sebep olabileceğini dikkate alınız.

Güç yönetimini etkinleştirme/etkisiz kılma

- Fanı ve aydınlatmayı kapatınız.
- Gecikmeli kapatma ⁵⏻¹⁵ tuşuna fan kademe göstergesinin **1** ışığı yanıncaya kadar yaklaşık 10 saniye dokununuz.
- Ardından arka arkaya,
 - aydınlatma :⏻ tuşuna,
 - **1** tuşuna ve tekrar
 - aydınlatma :⏻ tuşuna basınız.

Güç yönetimi etkinleştirildiyse, **1** ve **B** göstergeleri sürekli olarak yanar. Etkisiz kılındıysa **1** ve **B** göstergeleri yanıp söner.

- Güç yönetimini etkisiz kılmak için **1** tuşuna dokununuz.
- 1** ve **B** göstergeleri yanıp söner.
- Etkinleştirmek için **B** tuşuna dokununuz.
- 1** ve **B** göstergeleri sürekli olarak yanar.
- İşlemi gecikmeli kapatma ⁵⏻¹⁵ tuşu ile onaylayınız.

Tüm lambalar söner.

İşlemi 4 dakika içinde onaylamazsanız, eski ayar korunur.

Güvenlik kapatması



Güç yönetimi etkinleştirildiyse, çalışmakta olan davlumbaz (fan ve ocak aydınlatması) 12 saat sonra otomatik olarak kapanır.

- Tekrar açmak için Açma/Kapama ⏻ tuşuna veya aydınlatma :⏻ tuşuna basınız.

Kullanım (Otomatik ve Manuel İşletim)

Çalışma saati sayacı

Davlumbaz çalışma süresini kaydeder.



Filtrenin temizlenmesi veya değiştirilmesi gerektiğinde çalışma saati sayacı, yağ filtresi sembolü  veya koku filtresi sembolünün  ışıklarını yakarak sinyal verir. Filtrenin temizliği ve değiştirilmesi ve çalışma saati sayacının sıfırlanması ile ilgili bilgileri “Temizlik ve Bakım” bölümünde bulabilirsiniz.

Yağ filtresi çalışma saati sayacının değiştirilmesi

Çalışma saati sayacını kendi pişirme alışkanlıklarınıza göre ayarlayabilirsiniz. Fabrikada 30 saatlik bir temizlik aralığı ayarlanmıştır.

- Çok fazla kızartma yapıyorsanız 20 saatlik daha kısa bir süre ayarlamak mantıklı olur.
- Aynı zamanda ara sıra yemek pişiriyorsanız da temizlik aralığını kısaltmanız uygun olur. Bu şekilde biriken yağın sertleşmesi ve temizliği güçleştirmesi engellenir.
- Düzenli olarak yağ kullanmadan yemek pişiriyorsanız, 40 veya 50 saatlik daha uzun bir temizlik aralığı seçilebilir.

■ Fanı ve aydınlatmayı kapatınız.

■ Gecikmeli kapatma  tuşuna ve yağ filtresi  tuşuna aynı anda dokununuz.

Yağ filtresi sembolü  ve fan kademesi göstergelerinden biri yanıp sönmeye başlar.

1 ila **B** göstergeleri ayarlanan süreyi gösterir:

Gösterge **1** 20 saat

Gösterge **2** 30 saat

Gösterge **3** 40 saat

Gösterge **B** 50 saat

■ Rakamlara dokunarak istenen süreyi seçiniz.

■ İşlemi yağ filtresi  tuşuyla onaylayınız.

Bütün lambalar söner.



İşlemi 4 dakika içinde onaylamazsanız eski ayar korunur.

Kullanım (Otomatik ve Manuel İşletim)

Koku filtresi çalışma saati sayacının değiştirilmesi

Çalışma saati sayacını kendi pişirme alışkanlıklarınıza göre ayarlayabilirsiniz.

Değiştirme sıklığının fabrika ayarı 180 saattir.

- Fanı ve aydınlatmayı kapatınız.
- Gecikmeli kapatma  tuşuna ve koku filtresi  tuşuna aynı anda dokununuz.

Koku filtresi sembolü  ve fan kademesi göstergesinden bir göstergenin ışığı yanıp söner.

1 ila **B** göstergeleri ayarlanan süreyi gösterir:

Gösterge 1	120 saat
Gösterge 2	180 saat
Gösterge 3	240 saat
Gösterge B	devre dışı



- Rakamlara dokunarak istenen süreyi seçiniz.
- İşlemi koku filtresi  tuşu ile onaylayınız.

Tüm kontrol lambaları söner.

İşlemi 4 dakika içinde onaylamazsanız eski ayar korunur.

Çalışma saati sayacının sorgulanması

Çalışma süresi sona ermeden önce, sürenin yüzde kaçının geçtiğinin görüntülenmesini sağlayabilirsiniz.

- Fanı, Açma/Kapama tuşu  ile açınız.
- Yağ filtresi  tuşuna veya koku filtresi  tuşuna basınız ve basılı tutunuz.

Bir veya birden fazla fan kademesi göstergesinin ışığı yanıp söner.

Yanıp sönen göstergelerin sayısı geçen çalışma saatini yüzde olarak verir.

Gösterge 1	% 25
Gösterge 1 ve 2	% 50
Gösterge 1 ila 3	% 75
Gösterge 1 ila B	% 100

Dağlumbaz kapatıldığında veya bir elektrik kesintisinde, geçen çalışma süresi hafızaya alınır.

Bu davlumbaz çok randımanlı ve ekonomik çalışır. Ekonomik kullanım için aşağıdaki tedbirler size yardımcı olacaktır:

- Yemek pişirirken mutfağın iyi havalandırılmasını sağlayınız.
- Mümkün olduğunca düşük bir pişirme kademesinde pişiriniz. Yemek buharının az olması sonucunda davlumbaz düşük bir güç kademesinde ve daha az enerji tüketerek çalışır.
- Filtreleri düzenli aralıklarla temizleyiniz ve değiştiriniz. Aşırı kirlenen filtreler performansı azaltır, yangın tehlikesini arttırır ve sağlık riski teşkil eder.
- Con@ctivity fonksiyonunu kullanınız. Davlumbaz otomatik olarak açılır kapanır. Davlumbaz pişirme durumuna en uygun güç kademesini seçerek daha düşük bir enerji tüketimi sağlar.
- Davlumbaz manuel kullanılacaksa, şunlara dikkat edilmelidir:
 - Davlumbazda seçilen güç kademesini kontrol ediniz. Genellikle en düşük güç kademesi yeterlidir. Booster kademesini sadece gerektiğinde kullanınız.
 - Güçlü yemek kokusu oluşumunda vakit geçirmeksizin daha yüksek bir çalışma kademesine geçiniz. Bu, mutfağa çoktan yayılmış olan yemek kokularını davlumbazı uzun süreli çalıştırmak yoluyla toplamaya çalışmaktan daha ekonomiktir.
 - Pişirme işleminden sonra davlumbazı tekrar kapatmayı unutmayınız. Yemek pişirildikten sonra mutfak havası kalan buhar ve kokulardan temizlenmeliyse, gecikmeli kapatma fonksiyonunu kullanınız. Fan seçilen gecikmeli kapatma süresinin ardından kapatılır.

Temizlik ve bakım

⚠ Her bir bakım ve temizlik çalışmasından önce davlumbazın elektrik bağlantısını kesiniz (bkz. “Güvenlik talimatları ve uyarılar”).

Cihazın Kasası

Genel Bilgiler

⚠ Cihazın yüzeyi ve kumanda paneli kesik ve çiziklere karşı hassastır. Bu nedenle aşağıdaki temizlik önerilerini dikkate alınız.

- Tüm yüzeyleri ve kumanda panelini sadece bir sünger bez, sıcak su ve bir miktar bulaşık deterjanı ile temizleyiniz.
- Daha sonra yüzeyleri yumuşak bir bezle kurulayınız.

Aşağıdakiler kullanılmamalıdır:

- soda, asit, klorür veya çözücü madde içeren temizlik ürünleri,
- ovma tozu veya ovma kremi gibi aşındırma özelliği olan temizlik ürünleri, ovucu madde kalıntıları olan kullanılmış süngerler veya bulaşık süngerleri gibi aşındırıcı süngerler.

Paslanmaz çelik yüzeylere yönelik özel bilgiler

Genel bilgilere ek olarak, paslanmaz çelik yüzeylerin temizliğinde aşındırma özelliği olmayan paslanmaz çelik temizlik ürünü kullanılabilir.

Yüzeyin hızla tekrar kirlenmesini önlemek için bir paslanmaz çelik bakım ürünü (Miele'den alınabilir) kullanmanızı tavsiye ederiz.

Renkli kaplamalı gövdeler için özel bilgiler

Temizlik, yüzey üzerinde ortam aydınlatmasına bağlı olarak görülmesi mümkün ince çiziklere sebep olur.

Cam yüzeyler için özel bilgiler

- Genel bilgilere ek olarak, cam yüzeylerin temizliği için piyasada satılan bir cam temizleme ürünü de uygundur.

Yağ Filtresi

⚠ Yangın tehlikesi
Aşırı yağlanmış yağ filtreleri tutuşabilir.
Yağ filtrelerini düzenli aralıklarla temizleyiniz.

Yeniden kullanılabilir metal yağ filtreleri mutfak buharındaki katı maddeleri (toz, yağ gibi) tutar ve davlumbazın kirlenmesini önler.

Yağ filtreleri düzenli aralıklarla temizlenmelidir.

Çok kirlenmiş yağ filtreleri çekiş gücünü düşürür ve davlumbazın ve mutfağın daha fazla kirlenmesine yol açar.

Temizlik Aralığı

Toplanan kirler uzun bir süre temizlenmeyince katılaşır ve temizlik güçleşir. Bu sebeple yağ filtrelerinin her 3-4 haftada bir temizlenmesi tavsiye edilir.

Çalışma saati sayacı, yağ filtresi  sembolünü yakarak size yağ filtrelerinin düzenli olarak temizlenmesi gerektiğini hatırlatır.

Çalışma saati sayacının temizlik için uyarı verme aralığını yemek pişirme alışkanlıklarınıza göre değiştirebilirsiniz ("Kullanım (Otomatik ve manuel kumanda)" bölümüne bakınız.).

Yağ filtresinin çıkarılması

 Yağ filtresi takılıp çıkarılırken aşağıya düşebilir.

Bu, filtrenin ve ocağın zarar görmesine sebep olabilir.

Filtreyi takıp çıkarırken elinizle sıkıca tutunuz.

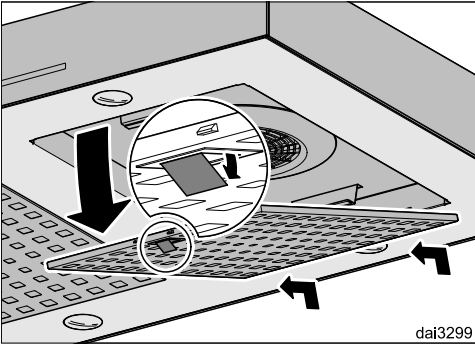

- Yağ filtresinin kilidini açınız, filtreyi yaklaşık 45° aşağıya eğiniz, arkadaki askısından çıkartınız ve dışarı alınız.

Yağ Filtresinin Elde Yıkınması

- Filtreyi bulaşık deterjanlı sıcak su ve bir bulaşık fırçası ile elde yıkayabilirsiniz. Konsantre elde yıkama deterjanı kullanmayınız.

Uygun olmayan temizlik ürünleri

Uygun olmayan temizlik ürünleri devamlı kullanıldığında yağ filtresine zarar verebilir.

Şu ürünleri kullanmayınız:

- kireç çözücü temizlik ürünleri,
- ovma tozu veya ovma kremi
- çok amaçlı temizlik ürünleri ve yağ çözücü spreylere
- fırın spreyi,

Temizlik ve bakım

Yağ filtresinin bulaşık makinesinde yıkanması

⚠ Bulaşık makinesindeki yüksek sıcaklıklar nedeniyle hasar tehlikesi. Yağ filtreleri aşırı sıcaklıklar nedeniyle deforme vs. olarak kullanılamaz hale gelebilir.

Tavsiye edilen sıcaklığı aşmayan bir program seçiniz.

Bulaşık makinesinin kullanım kılavuzundaki bilgileri de dikkate alınız.

- Yağ filtresini mümkün olduğunca dik bir şekilde alt sepete yerleştiriniz. Püskürtme kolunun serbestçe dönebilmesine dikkat ediniz.
- Standart bir deterjan kullanınız.
- Maksimum sıcaklığı 65 °C olan bir program seçiniz.

Deterjana bağlı olarak, iç filtre yüzeylerinde kalıcı renk değişikliği meydana gelebilir. Bu durum, yağ filtrelerinin fonksiyonunu olumsuz etkilemez.

Temizlikten Sonra

- Makinede yıkanan yağ filtresini kuruması için su emici bir zemin üzerine bırakınız.
- Yağ filtresini ve panelleri yıkamak üzere dışarı aldığınızda, filtrenin takıldığı yuvayı da biriken yağlardan arındırmak ve temizlemek gerekir. Bu sayede yangın tehlikesi ortadan kalkar.
- Yağ filtrelerini tekrar takınız. Yağ filtresinin takılması sırasında kilidin dışarı doğru bakmasına dikkat ediniz.

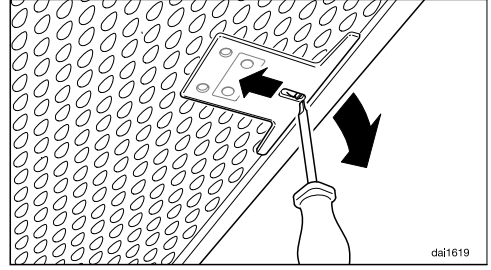

- Yağ filtreleri ters takarsanız, kilitleri küçük bir tornavidayı boşluklardan içeri sokarak açabilirsiniz.

Yağ filtresi çalışma saati sayacının sıfırlanması

Temizliğin ardından çalışma saati sayacı sıfırlanmalıdır.

- Fan açıkken yağ filtresi **1** gösterge ışığı yanıp sönmeye başlayınca kadar yaklaşık 3 saniye boyunca dokununuz.

Yağ filtresi **1** sembolünün ışığı söner.

Yağ filtresini çalışma saati dolmadan önce temizlemek isterseniz:

- Yağ filtresi **1** tuşuna sensörlü **1** tuşu yanıp sönmeye kadar yaklaşık 6 saniye dokununuz.

Yağ filtresinin değiştirilmesi

Düzenli kullanım ve temizlik sonucunda filtre yüzeyleri aşınabilir.

Herhangi bir hasar tespit ettiğinizde, yağ filtrelerini değiştiriniz.

Yağ filtrelerini Miele müşteri hizmetlerinden (bu kullanım kılavuzunun sonuna bakınız) satın alabilirsiniz.

Koku Filtresi

Yağ filtrelerine ek olarak dört adet koku filtresi takılmalıdır. Koku filtreleri yemek pişirilirken oluşan kokuları tutarlar.

Koku filtreleri yukarıdan buhar paneline takılır.

Koku filtresinin takılması/değiştirilmesi

- Koku filtrelerini paketinden çıkartınız.

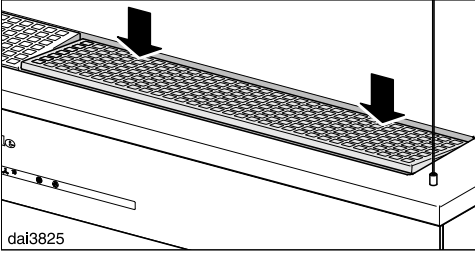

- Koku filtresi yuvalarını açınız.

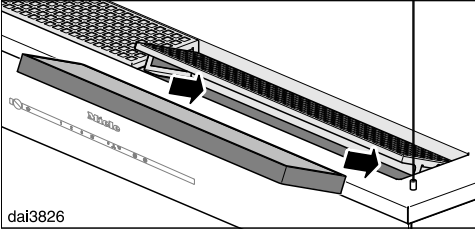

- Koku filtrelerini yerleştiriniz ve yuvayı tekrar kapatınız.

Değiştirme Aralığı

- Koku filtrelerini ancak artık mutfakta kokuların çekilemediği zaman değiştiriniz.
Bu filtre en geç 2 yılda bir değiştirilmelidir.

Çalışma saati sayacı koku filtresi sembolünün  ışığını yakarak koku filtrelerinin düzenli olarak değiştirilmesi gerektiğini hatırlatır.

Koku filtresi çalışma saati sayacının sıfırlanması

Filtre değiştirildikten sonra çalışma saati sayacı sıfırlanmalıdır.

- Bunun için, fan açıkken koku filtresi tuşuna  yaklaşık 3 saniye boyunca, **1** göstergesi ışığı yanıp sönünceye kadar dokununuz.

Koku filtresi sembolü  söner.

Koku filtresini çalışma saati dolmadan **önce** değiştirmek isterseniz:

- Koku filtresi  tuşuna **1** tuşu yanıp sönünceye kadar yaklaşık 6 saniye dokununuz.

Koku filtresinin elden çıkarılması

- Kullanılmış koku filtrelerini evdeki çöpe atabilirsiniz.

Yenilenebilir koku filtresi

Bu davlumbaz için yenilenebilir koku filtreleri mevcuttur. Bu filtreler fırında yenilenecek birden fazla kez kullanılabilir.

Kullanıma ilişkin olarak filtresinin kullanım kılavuzunu dikkate alın.

Koku filtresini Miele e-alışveriş sitesinden (bu kullanım kılavuzunun sonuna bakınız) veya Miele bayinizden satın alabilirsiniz.

Tip tanımını Teknik Veriler bölümünden edinebilirsiniz.

Müşteri Hizmetleri

www.miele.com/service adresinde, arızaların kullanıcı tarafından giderilmesine ve Miele yedek parçalarına ilişkin bilgiler sunulmaktadır.

Arızalar için iletişim bilgisi

Kendi başınıza gideremediğiniz arızaları, Miele bayiinize veya Miele müşteri hizmetlerine bildirin.

Miele Müşteri Hizmetleri için www.miele.com.tr/service adresinden randevu talebinde bulunabilirsiniz.

Miele Müşteri Hizmetleri'nin iletişim bilgilerini bu dokümanın sonunda bulabilirsiniz.

Müşteri hizmetlerinin cihazın model koduna ve seri numarasına (İmalat/Seri/No.) ihtiyacı olacaktır. Her iki bilgiyi de tip etiketinde bulabilirsiniz.

Tip etiketinin yeri

Tip etiketini yağ filtresini çıkardıktan sonra göreceksiniz.

Garanti

Garanti süresi 2 yıldır.

Bu konuda daha fazla bilgiyi cihazla birlikte verilen garanti şartları kitapçığından edinebilirsiniz.

Kurulumdan önce

⚠ Kurulumdan önce bu bölümdeki ve “Güvenlik talimatları ve uyarılar” bölümündeki tüm bilgileri dikkate alınız.

Montaj malzemeleri

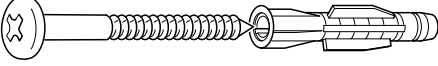

5x6x10Dübel8x50

4 adet 5 x 60 mm vida ve
4 adet 8 x 50 mm dübel
davlumbazı tavana tespit etmek için.

⚠ Vida ve dübellere beton tavana montaj için uygundur. Farklı tavan yapıları için uygun tespit malzemesi kullanınız. Tavanın yeterli taşıma gücüne sahip olmasına dikkat ediniz.

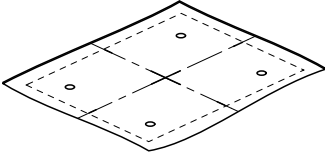

da12796

Delme şablonu

Bir karton delme şablonu görevi görür.

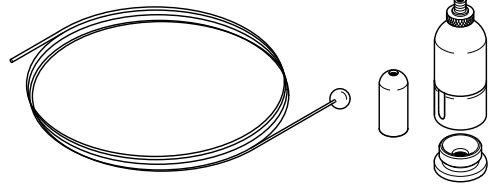

4 adet tespit seti

Davlumbazı tavana asmak için 4 adet tel, 4 adet gövde tespit parçası ve 4 adet tavan tespit parçası içerir.

⚠ Askı tertibatı ek bileşenlerin tespiti için kullanılmamalıdır (ör. ara taban).

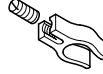

06277310

3 adet tel klemensi

elektrik kablosunun askı tertibatının tellerinden birine tespiti için.



da12791

1 adet güç kablosu kelepçesi

Güç kablosunun tavan tespitlerinden birine montajı için.

Montaj Planı

Bütün montaj adımları ekteki montaj planında açıklanmıştır.

Kurulum

Cihaz Ölçüleri

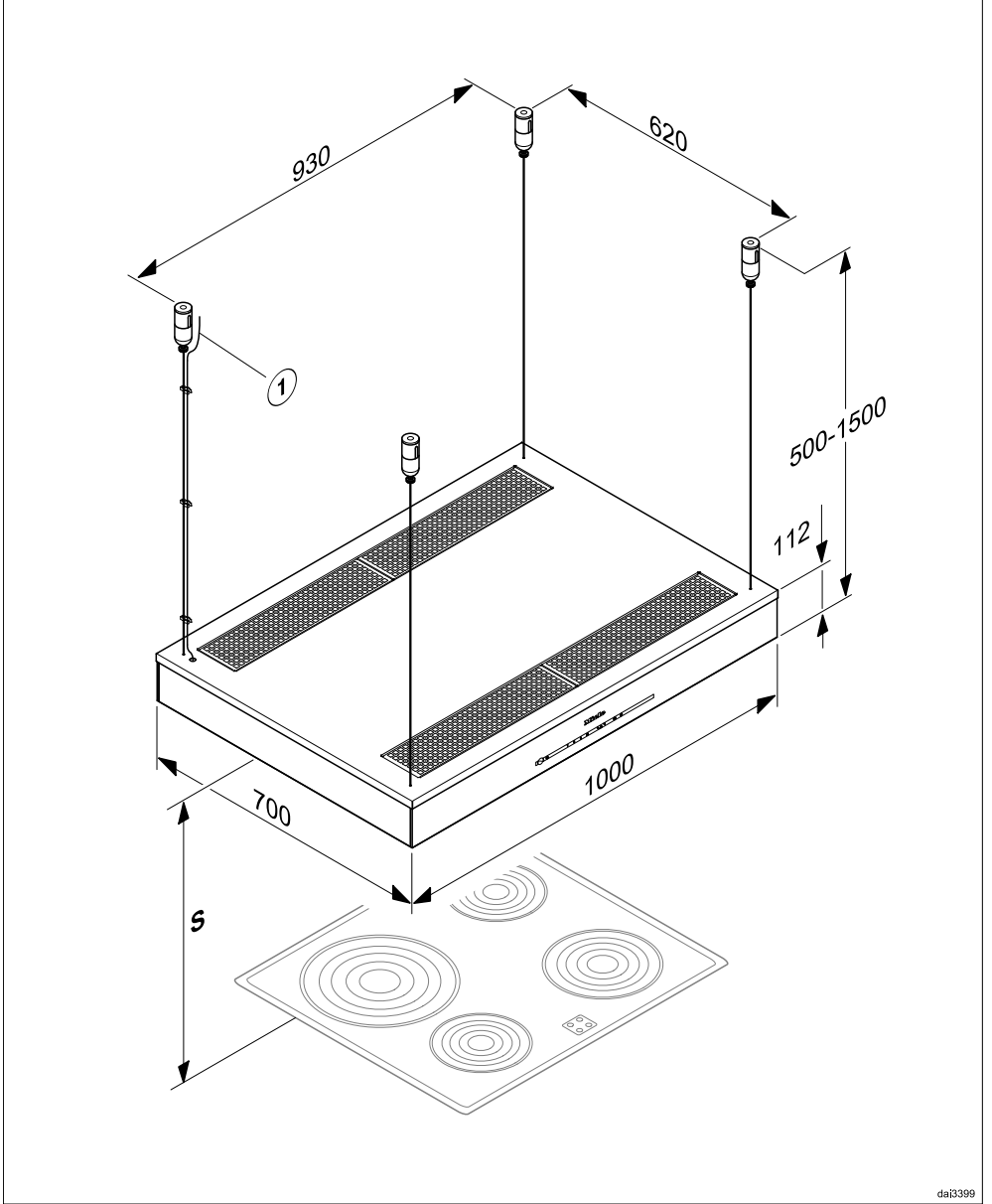

da13999

① Şebeke Bağlantı Kablosu

Ocakla Davlumbaz Arasındaki Mesafe (S)

Pişirme cihazı ile davlumbazın alt yüzü arasındaki mesafenin seçiminde ocak üreticisi tarafından belirtilen verileri dikkate alınız.

Belirtilen mesafeler daha büyük değilse, aşağıdaki asgari güvenlik mesafelerine uyulması gerekir.

Buna ilişkin olarak “Güvenlik Talimatları ve Uyarılar” bölümünü dikkate alınız.

Pişirme cihazı	Asgari Mesafe S
Elektrikli Ocak	450 mm
Elektrikli Izgara, Fritöz (elektrikli)	650 mm
Toplam gücü ≤12,6 kW olan ve brülörlerin hiçbiri >4,5 kW olmayan çok gözlü gazlı ocak	650 mm
Toplam gücü >12,6 kW ve ≤21,6 kW olan, brülörlerin hiçbiri > 4,8 kW olmayan çok gözlü gazlı ocak	760 mm
Toplam gücü > 21,6 kW olan veya brülörlerinden biri > 4,8 kW olan çok gözlü gazlı ocak	mümkün değil
≤ 6 kW gücünde tek gözlü gazlı ocak	650 mm
> 6 kW ve ≤ 8,1 kW gücünde tek gözlü gazlı ocak	760 mm
> 8,1 kW gücünde tek gözlü gazlı ocak	mümkün değil

Montaj Önerileri

- Davlumbazın altında rahat ve sorunsuz çalışabilmek için elektrikli ocakların üstünde de en az 650 mm bir mesafe bırakılması tavsiye edilir.
- Montaj yüksekliği seçiminde davlumbazı kullanacak kişinin boyunu dikkate alınız. Ocak başında rahat çalışabilmek ve davlumbazı sorunsuz kullanabilmek için montaj yüksekliği önemlidir.
- Yemek buharlarının aradaki mesafe büyüdükçe daha zor çekileceğini unutmayınız.
- Yemek buharlarının azami seviyede çekilebilmesi için davlumbazın, ocağın üzerinde ortalanarak monte edilmesine, yanlardan ve arkadan kaymamasına dikkat edilmelidir.
- Ocak davlumbazdan mümkün olduğunca daha dar olmalıdır. Veya en fazla aynı genişlikte olmalıdır.
- Montaj alanına sorunsuzca erişilebilmelidir. İleride ortaya çıkabilecek bir servis işlemi durumunda, davlumbaza kolayca ulaşılabilmesi ve davlumbaz kolayca sökülebilmelidir. Örneğin davlumbaz çevresindeki mutfak dolaplarının, rafların ve dekorasyon ünitelerinin düzeninde buna dikkat edilmelidir.

Elektrik Bağlantısı

 Hatalı montaj- ve bakım işleri veya tamirler sonucunda cihazı kullanan kişi için ciddi tehlikeler ortaya çıkabilir ve üretici firma bundan sorumlu tutulamaz.

Cihazın elektrik şebekesine yapılacak bağlantısı ülke yasalarını ve yerel yönetmelikleri iyi bilen ve titizlikle uygulayan uzman bir elektrikçi tarafından yürütülmelidir.

Davlumbaz ancak yönetmeliklere uygun döşenmiş bir elektrik şebekesine bağlanabilir.

Elektrik tesisatı VDE 0100 normlarına uygun olmalıdır!

Güvenliğin artırılması için cihazdan önce kesme akımı 30 mA olan bir kaçak akım devre kesici konulması tavsiye olunur.

Kurulum yerinde tüm kutuplar için bir yalıtıcı donanım bulunmalıdır. Yalıtıcı donanım olarak en az 3 mm kontak açıklığı olan anahtarlar kullanılabilir. Buna kaçak akım devre kesiciler, sigortalar ve röleler dahildir (EN 60335).

Gerekli bağlantı bilgilerini tip etiketinde bulabilirsiniz ("Müşteri hizmetleri ve Garanti" bölümüne bakınız). Bu verilerin şebekenin gerilim ve frekans değerleri ile uyuşup uyuşmadığını kontrol ediniz.

Şebeke bağlantısını aşağıdaki şemaya göre yapınız:

Yeşil/sarı..... koruyucu iletken (PE)

Mavi..... nötr iletken (N)

Kahverengi..... faz iletkeni (L1)

Teknik Veriler

Fan motoru*	2 x 72 W
Ocak aydınlatması	4 x 3 W
Toplam bağlı güç	156 W
Besleme gerilimi, Frekans	AC 230 V / 50 Hz
Sigorta	10 A
Güç kablosunun uzunluğu	1,8 m
Ağırlık	33 kg

Wi-Fi Modülü

Frekans bandı	2,400–2,4835 GHz
Maksimum iletim gücü	< 100 mW

Baca bağlantısız işletim için sonradan satın alınabilen aksesuar

DKF 21-P veya DKF 21-R (yenilenebilir) koku filtresi seti. Setlerde dört adet koku filtresi bulunur.

Uygunluk Beyanı

Miele, bu davlumbazın 2014/53/AB Direktifine uygun olduğunu beyan eder.

AB Uygunluk Beyanı'nın tam metni aşağıdaki internet adreslerinden birinden edinelebilir:

- miele.com.tr adresinde Ürünler/Karşıdan İndirmeler sayfasından
- <https://miele.com.tr/kilavuzlar> adresindeki Servis, Bilgi talebi sayfasından ürün adı veya seri numarası girilerek

Ev tipi davlumbaz veri sayfası

65/2014 ve 66/2014 sayılı yönetmelik (Avrupa Normu) uyarınca

MIELE	
Model adı /- tanımlayıcısı	DA 6708 D
Yıllık enerji tüketimi (AEC _{hood})	80,6 kWh/Yıl
Enerji Verimliliği Sınıfı	C
Enerji Verimliliği Endeksi (EEI _{hood})	83,3
Sıvı dinamiği verimliliği (FDE _{hood})	15,4
Sıvı dinamiği verimlilik sınıfı	
A (en verimli) dan G (en az verimli)	D
Aydınlatma Verimliliği (LE _{hood})	60,0 lx/W
Aydınlatma Verimlilik Sınıfı	
A (en verimli) dan G (en az verimli)	A
Yağ süzme verimliliği	91,2%
Yağ süzme verimlilik sınıfı	
A (en verimli) dan G (en az verimli)	B
En verimli noktada ölçülen hava akımı	348,7 m ³ /h
Hava akımı (asgari hız)	250 m ³ /h
Hava akımı (azami hız)	470 m ³ /h
Hava akımı (yoğun- veya destekli ayar)	620 m ³ /h
Azami hava akımı (Q _{max})	620 m ³ /h
En verimli noktada ölçülen hava basıncı	216 Pa
A-ağırlıklı ses gücü emisyonları (asgari hız)	54 dB
A-ağırlıklı ses gücü emisyonları (azami hız)	67 dB
A-ağırlıklı ses gücü emisyonları (yoğun veya destekli ayar)	74 dB
En verimli noktada ölçülen elektrik gücü	136,0 W
Kapalı modda ölçülen güç tüketimi (P _o)	W
Hazır bekleme modunda ölçülen güç tüketimi (P _s)	0,35 W
Aydınlatma sisteminin nominal değeri	12,0 W
Aydınlatma sisteminin pişirme yüzeyleri üzerindeki ortalama aydınlatma-sı	720 lx
Zaman artırma faktörü	1,4

Satış ve Pazarlama Şirketinin Adresi:

Miele Elektrikli Aletler Dış Ticaret ve Pazarlama Ltd. Şti
Fatih Sultan Mehmet Mah. Poligon Cad. Buyaka 2 Sitesi
C Kule 2. Blok, No.8/B Kat 1
34771 Tepeüstü-Ümraniye / İstanbul
Türkiye

Müşteri Hizmetleri: 444 11 22

E-Mail: info@miele.com.tr

İnternet: www.miele.com.tr

EEE yönetmeliğine uygundur

Üretici Adresi:

Almanya
Miele & Cie. KG
Carl-Miele-Straße 29
33332 Gütersloh

DA 6708 D

tr-TR

M.-Nr. 11 413 780 / 01