

## Ръководство за експлоатация и монтаж Индукционни готварски плотове



**Задължително** прочетете тази инструкция за експлоатация и монтаж преди поставянето, монтажа и пускането в експлоатация. Така ще предпазите себе си и ще предотвратите евентуални щети.

# Съдържание

<b>Указания за безопасност и предупреждения</b> .....	<b>5</b>	Принцип на управление .....	35
<b>Устойчивост и опазване на околната среда</b> .....	<b>13</b>	Свързване в мрежа .....	36
<b>Инсталиране</b> .....	<b>14</b>	Специални функции.....	37
Указания за безопасност при вграждането .....	14	Управление на аспиратор .....	37
Допълнителни инструкции за безопасност при повърхностен монтаж.....	15	Непрекъснато разпознаване на съда за готвене .....	37
Допълнителни инструкции за безопасност при вграждане ....	15	Разпознаване на размера на съда.....	37
Безопасни разстояния.....	16	Регулируема зона за готвене PowerFlex XL.....	37
Монтажни размери за монтаж върху повърхността .....	23	Booster на готварския плот.....	37
KM 8484 FR .....	23	Функция Stop&Go .....	37
KM 8484 FL.....	24	Нива на мощност на готварския плот .....	37
Монтажни размери за монтаж наравно с повърхността .....	25	Автоматично загряване до за-виране .....	37
KM 8484 FL.....	25	Функции за време .....	38
KM 8486 FX.....	26	Блокировка на включването.....	38
Монтиране на готварския плот поставен отгоре .....	27	Блокировка на бутоните .....	38
Подготовка на работния плот за монтаж отгоре .....	27	(Recall) Връщане .....	38
Поставяне на готварския плот отгоре .....	27	Поддържане на ястията топли .	38
Монтаж на готварския плот наравно с повърхността.....	28	Защита от бърсане .....	38
Подготовка на работния плот за вграждане наравно с повърхността .....	28	Настройки.....	38
Поставяне на готварския плот наравно с повърхността.....	28	Демонстрационен режим.....	38
Електрическо свързване .....	29	Индикация за остатъчна топлина .....	38
<b>Запознаване с уреда</b> .....	<b>31</b>	Защитно изключване.....	39
Вашият готварски плот .....	31	Защита срещу прегряване .....	39
KM 8484 FR, KM 8484 FL, KM 8486 FX.....	31	Идентификатор на модела и сериен номер .....	40
Панел за обслужване и индикаторни елементи .....	32	Версия на софтуера .....	40
Данни за зоните за готвене.....	34	Актуализация на софтуера.....	40
Управление на мощността.....	35	Допълнително закупувани аксесоари .....	40
		<b>Пускане в експлоатация</b> .....	<b>41</b>
		Разопаковане на готварския плот.	41
		Първоначално почистване на готварския плот .....	41
		Първо пускане в експлоатация на готварския плот.....	41

Свързване в мрежа .....	41	Функции за време.....	48
Изисквания за свързване с домашната Ви мрежа.....	41	Настройване на време .....	48
Използване на NFC.....	42	Настройка на таймера .....	49
Извършване на Scan & Connect.....	42	Промяна на таймера .....	49
Изисквания за директно свързване в мрежа с аспира- тора Vi Miele.....	42	Изтриване на таймера.....	49
Свързване на Вашия готвар- ски плот с аспиратора Miele....	42	Настройване на продължителността на процес на готвене .....	49
Нулиране на настройките .....	43	Промяна на продължителността на процес на готвене .....	50
<b>Обслужване .....</b>	<b>44</b>	Изтриване на продължителността на процес на готвене .....	50
Указания за безопасност при управлението .....	44	Настройване на продължител- ност за по-нататъшни процеси на готвене .....	50
Включване на готварския плот .....	44	Стартиране на измерването на изминалото време на про- цеса на готвене.....	50
Изключване на готварския плот/ зона за готвене .....	44	Приключване на измерването на изминалото време на про- цеса на готвене.....	50
Позициониране на съд за гот- вене върху регулируеми зони за готвене PowerFlex XL.....	45	За по-нататъшни процеси на готвене започнете измерване на изминалото време на про- цеса на готвене.....	50
Нива на мощност на готварския плот .....	45	Промяна на индикацията на нивата на мощност и функци- ите за време.....	50
Настройване на ниво на мощ- ност на зона за готвене.....	45	Блокировка на включването .....	51
Настройване на ниво на мощ- ност на зона за готвене - без междинни нива .....	46	Активиране на блокировката на включването.....	51
Промяна на нивото на мощ- ност на зона за готвене.....	46	Деактивиране на блокировка- та на включването.....	51
Регулируема зона за готвене PowerFlex XL.....	46	Блокировка на бутоните.....	51
Booster .....	46	Активиране на заключването на бутоните.....	51
Активиране на Booster.....	46	Деактивиране на заключване- то на бутоните .....	51
Деактивиране на Booster .....	47	(Recall)Връщане.....	52
Активиране/деактивиране на Stop&Go .....	47	Активиране на Recall.....	52
Автоматично загряване до зави- ране.....	47	Отхвърляне на Recall.....	52
Активиране на автоматично загряване .....	48		
Деактивиране на автоматич- ното загряване .....	48		

# Съдържание

---

Защита от бърсане .....	52	Общи проблеми и технически неизправности.....	71
Активиране на защитата от бърсане.....	52	<b>Отдел за обслужване на клиенти</b> .....	<b>73</b>
Деактивиране на защитата от бърсане.....	52	Контакт при неизправности .....	73
Данни за готварския плот .....	52	Табелка с данни .....	73
Показване на идентификатора на модела/серийния номер ....	52	Гаранция .....	73
Показване на версията на софтуера.....	53	<b>Технически данни</b> .....	<b>74</b>
Активиране/деактивиране на демонстрационен режим .....	53	Технически данни .....	74
<b>Диапазони на настройка на нивата на мощност на готварския плот</b> .....	<b>55</b>	Технически спецификации на продукти .....	74
Данни за изпитвателните лаборатории .....	56	Декларация за съответствие .....	75
<b>Добре е да се знае</b> .....	<b>57</b>		
Начин на функциониране на индукционни готварски плотове.....	57		
Шумове .....	57		
Съдове за готвене.....	57		
<b>Корекция на настройки</b> .....	<b>59</b>		
Показване на идентификатора на модела/серийния номер .....	64		
Показване на версията на софтуера .....	64		
Актуализация на софтуера.....	65		
<b>Почистване и грижа</b> .....	<b>66</b>		
Указания за безопасност при почистване и грижа.....	66		
Интервал за почистване .....	66		
Почистване на стъклокерамични повърхности .....	67		
Неподходящи почистващи препарати.....	67		
<b>Отстраняване на проблеми</b> .....	<b>68</b>		
Съобщения в индикаторите/на дисплея .....	68		
Неочаквано поведение .....	70		
Незадоволителен резултат .....	71		

## Указания за безопасност и предупреждения

Този готварски плот съответства на предписаните изисквания за безопасност. Въпреки това неправилната употреба може да доведе до нараняване на хора и материални щети.

Прочетете внимателно ръководството за употреба и монтаж, преди да започнете да използвате готварския плот. То съдържа важни указания за монтажа, безопасността, употребата и техническото обслужване. Така ще предпазите себе си и ще предотвратите причиняването на щети на готварския плот.

Съгласно стандарт IEC 60335-1 Miele обръща изрично внимание на това, че главата за монтажа на готварския плот, както и инструкциите за безопасност и предупрежденията трябва непременно да се прочетат и да се спазват.

Miele не носи отговорност за щети, които са причинени вследствие на неспазване на тези указания.

Запазете това ръководство за употреба и монтаж и го предайте на евентуалния следващ собственик.

### Употреба по предназначение

- ▶ Този готварски плот е предназначен за употреба в домашни условия и в домакинството.
- ▶ Този готварски плот не е предназначен за употреба на открито.
- ▶ Използвайте готварския плот само в домашни условия за приготвяне на ястия и запазване на тяхната температура. Всички други видове употреба са недопустими.
- ▶ Лица, които поради ограничените си физически, сензорни или умствени способности или поради своята неопитност или незнание не са в състояние да използват правилно готварския плот, трябва да бъдат наблюдавани по време на експлоатация. Тези лица могат да използват готварския плот без надзор само когато работата с него им е обяснена така, че да могат да го използват по безопасен начин. Те трябва да разпознават и да разбират потенциалните опасности от неправилна употреба.

### Деца в домакинството

- ▶ Деца под 8 години трябва да се пазят от готварския плот, освен ако не са наблюдавани непрекъснато.

## Указания за безопасност и предупреждения

---

- ▶ Деца над 8 години могат да използват готварския плот без надзор само когато работата с него им е обяснена така, че да могат да го използват по безопасен начин. Децата трябва да могат да разпознават и разбират възможните опасности вследствие на неправилно обслужване.
- ▶ Не се допуска почистване на готварския плот от деца без надзор.
- ▶ Наблюдавайте децата, когато се намират в близост до готварския плот. Никога не им позволявайте да играят с готварския плот.
- ▶ При работа готварският плот остава горещ известно време след изключване. Дръжте децата далеч от готварския плот, докато той изстине достатъчно, за да бъде изключен всякакъв риск от изгаряния.
- ▶ Опасност от изгаряне. Не съхранявайте предмети, които биха били интересни за деца, в пространствата за съхраняване на предмети над или зад готварския плот. В противен случай децата ще се изкушат да се покатерят на готварския плот.
- ▶ Опасност от изгаряне или попарване. Завъртете дръжките на тенджерите и тиганите встрани над работния плот, за да не могат децата да ги дръпнат и да се изгорят.
- ▶ Опасност от задушаване. В процеса на игра децата могат да се увият в опаковъчния материал (например фолиото) или да го поставят на главата си и да се задушат. Дръжте опаковъчния материал на недостъпно за деца място.
- ▶ Използвайте блокировката на включването, за да не могат децата без надзор да включват готварския плот. Когато използвате готварския плот, включвайте заключването, за да не могат децата да променят настройките (които са избрани).

### Техническа безопасност

- ▶ Неправилно извършените дейности по инсталиране, поддръжка или ремонт могат да създадат значителни опасности за потребителя, за които производителят не поема отговорност. Работите по монтажа и поддръжката, както и ремонтите, могат да се извършват само от квалифициран специалист или от отдела за обслужване на клиенти на Miele.
- ▶ Повреди по готварския плот могат да застрашат Вашата безопасност. Контролирайте готварския плот за видими повреди. Никога не ползвайте повреден готварски плот.

## Указания за безопасност и предупреждения

---

- ▶ Възможна е временна или постоянна работа към автономна или несинхронна с мрежата инсталация за захранване с енергия (като напр. островни мрежи, системи за архивиране на данни). Предпоставка за работата е спазването на предписанията на EN 50160 или на сходен стандарт от страна на инсталацията за захранване с енергия.  
Функцията и начинът на работа на защитните мерки, предвидени в тази домашна инсталация и в този продукт на Miele, трябва да бъдат гарантирани и при островен режим на работа или при несинхронна с мрежата работа, или да бъдат заменени с равностойни мерки в инсталацията. Както например е описано в актуалната публикация на VDE-AR-E 2510-2.
- ▶ Електрическата безопасност на готварския плот е гарантирана само ако той е свързан към правилно инсталирана защитна система. Тази основна предпоставка за безопасността трябва да е налице. При съмнение възложете проверка на електрическата инсталация на квалифициран електротехник.
- ▶ Данните за свързване (честота и напрежение) на табелката с данни на готварския плот задължително трябва да съвпадат с тези на електрическата мрежа, за да не възникват повреди по готварския плот.  
Сравнете тези данни преди свързване. В случай на съмнение се обърнете към квалифициран електротехник.
- ▶ Разклонители или удължители не осигуряват необходимата безопасност (съществува опасност от пожар). Не свързвайте готварския плот към електрическата мрежа с такива.
- ▶ Използвайте готварския плот само в монтирано състояние, за да се осигури безопасна функция.
- ▶ Този готварския плот не трябва да се използва в подвижни съоръжения (например кораби).
- ▶ Докосването на токопроводящите връзки, както и измененията по електрическия и механичен монтаж, са много опасни и може да доведат до неизправно функциониране на готварския плот. Никога не отваряйте корпуса на готварския плот.
- ▶ Гаранционните претенции ще отпаднат, ако готварският плот не бъде ремонтиран от оторизирана сервизна служба на Miele.

## Указания за безопасност и предупреждения

---

- ▶ Препоръчваме да замените дефектните компоненти с оригинални резервни части. При съобразен с изискванията монтаж на оригинални резервни части Miele гарантира, че се запазва цялостното изпълнение на изискванията за безопасност, както и гаранционните претенции.
- ▶ Готварският плот не е предназначен за използване с външен таймер или система за дистанционно управление.
- ▶ Готварският плот трябва да бъде свързан към електрическата мрежа от квалифициран електротехник.
- ▶ Когато захранващият кабел е повреден, той трябва да бъде сменен, със специален захранващ кабел от квалифициран електротехник.
- ▶ При работи по монтиране и техническо обслужване, както и при ремонти, готварският плот трябва да бъде напълно изключен от електрическата мрежа. Осигурете това, като
  - изключите предпазителите на електрическата инсталация или
  - развийте и извадите изцяло предпазителите от електротабло-то, или
  - издърпате мрежовия щепсел (ако има такъв) от контакта. При това не дърпайте проводника за свързване към мрежата, а самия мрежов щепсел.
- ▶ Опасност от токов удар. Не включвайте готварския плот при повреда или счупвания, вътрешни спуквания и пукнатини в стъклокерамичната плоча или го изключете незабавно. Изключете готварския плот от контакта. Свържете се с отдела за обслужване на клиенти.
- ▶ Ако готварският плот е вграден зад преден мебелен панел (например врата), никога не затваряйте мебелния панел по време на използване на готварския плот. Зад затворения преден мебелен панел се натрупват топлина и влага. Това може да доведе до повреда на готварския плот, шкафа, в който е монтиран той, и пода. Затваряйте мебелния панел едва когато индикацията за остатъчната топлина е изчезнала.

### Употреба по предназначение

- ▶ При работа готварският плот остава горещ известно време след изключване. Едва когато индикацията за остатъчна топлина е изчезнала, няма повече опасност от изгаряне.

## Указания за безопасност и предупреждения

---

- ▶ Масла и мазнини могат да се запалят при прегряване. Никога не оставяйте готварския плот без наблюдение при работа с масла и мазнини. Никога не гасете запалено олио или мазнина с вода. Изключете готварския плот. Внимателно покрийте пламъците с капак или одеяло за гасене на пожари.
- ▶ Не оставяйте готварския плот без надзор по време на работа. Наблюдавайте кратките процеси на готвене и пържене непрекъснато.
- ▶ Пламъците могат да предизвикат пожар на филтрите за мазнини на аспиратора. Никога не фламбирайте под аспиратор.
- ▶ Ако флакони, леснозапалими течности или запалими материали се нагриват, те могат да се запалят. Поради това никога не съхранявайте леснозапалими предмети в чекмеджетата директно под готварския плот. Евентуално намиращите се там кутии за прибори трябва да са от топлоустойчиви материали.
- ▶ Никога не нагривайте съд за готвене без съдържание.
- ▶ В затворени кутии при консервиране и загряване се създава свръхналягане, вследствие на което те могат да се спукат. Не използвайте готварския плот за стерилизиране и нагриване на кутии.
- ▶ Ако готварският плот е покрит, при неволно включване или остатъчна топлина съществува опасност, материалът на покритието да се запали, разруши или стопи. Никога не покривайте готварския плот, например с плоскости, кърпа или фолио.
- ▶ При включен плот с котлони, при неволно включване или остатъчна топлина съществува опасност, оставени върху плота с котлони метални предмети да се нагряят. Други материали могат да се стопят или запалят. Влажни капаци на тенджери могат да залепнат. Не използвайте плота с котлони като място за оставяне на предмети. След употреба изключвайте зоните за готвене!
- ▶ Изключвайте готварския плот след употреба. Не чакайте готварския плот да се изключи автоматично, защото върху него няма повече съдове за готвене. Храната може да се запали.
- ▶ Можете да се изгорите на горещия готварски плот. Пазете ръцете си с кухненски ръкавици или ръкохватки при всички работи по горещия готварски плот. Използвайте само сухи ръкавици или ръкохватки. Мокрите или влажни текстилни материали провеждат по-добре топлината и могат да причинят изгаряне чрез пара.

## Указания за безопасност и предупреждения

---

- ▶ Ако в близост до готварския плот използвате електрически уред (например ръчен миксер), внимавайте хранващият кабел да не влезе в контакт с горещия готварски плот. Изолацията на хранващия кабел може да се повреди.
- ▶ Сол, захар или зрънца пясък, напр. от почистване на зеленчуци, могат да причинят драскотини, ако попаднат под дъното на съда. Внимавайте стъклокерамичната плоча и дъното на съда да са чисти, преди да поставите съда за готвене.
- ▶ Падащи предмети (дори леки предмети, например солници) могат да причинят пукнатини или счупвания в стъклокерамичната плоча. Уверете се, че няма предмети, които да паднат върху стъклокерамичната плоча.
- ▶ Горещи предмети върху сензорните бутони и индикациите могат да повредят намиращите се по-долу електронни модули. Никога не поставяйте горещи тенджери и тигани върху бутоните и индикациите.
- ▶ Ако захар, съдържащи захар ястия, пластмаса или алуминиево фолио попаднат върху горещия готварски плот и се стопят, при изстиването те ще повредят стъклокерамичната плоча. Незабавно изключете готварския плот и изстържете основно тези вещества незабавно със стъргалка за стъкло. При това използвайте кухненски ръкавици. Почиствайте стъклокерамичната плоча с препарат за почистване на стъклокерамика, след като е изстинал.
- ▶ Поставени празни тенджери могат да повредят стъклокерамичната плоча и/или на съдовете за готвене. Не оставяйте готварския плот без надзор по време на работа.
- ▶ Неравни дъна на тенджери и тигани ще надраскат стъклокерамичната плоча. Използвайте само тенджери и тигани с гладко дъно.
- ▶ За преместване вдигайте съдовете за готвене. Така ще избегнете следи от изтъркване и драскотини.
- ▶ Поради високата скорост на загряване при определени обстоятелства температурата на дъното на съда за готвене за кратко време може да достигне температурата на samozапалване на мазнини и масла. Не оставяйте готварския плот без надзор по време на работа.
- ▶ Нагривайте мазнините и маслата максимум 1 минута и никога не използвайте Booster за тази цел.

## Указания за безопасност и предупреждения

---

- ▶ Само за лица с пейсмейкър: В непосредствена близост до готварския плот се създава електромагнитно поле. Въздействие върху пейсмейкъра не е вероятно. При съмнение се обърнете към производителя на пейсмейкъра или към Вашия лекар.
- ▶ Електромагнитното поле на включения готварски плот може да наруши функцията на намагнетизиращи се предмети. Кредитни карти, информационни носители, джобни калкулатори и т.н. не трябва да се намират в непосредствена близост до включения готварски плот.
- ▶ Металните предмети, които се съхраняват в чекмеджето под готварския плот, могат да се нагорещят при по-продължителна, интензивна употреба на готварския плот.
- ▶ Готварският плот е оборудван с охлаждащ вентилатор. Ако под вградения готварски плот се намира чекмедже, трябва да спазвате достатъчно разстояние между съдържанието на чекмеджето и долната страна на плота, за да се гарантира достатъчен приток на охлаждащ въздух за готварския плот.
- ▶ Ако под вградения готварски плот се намира чекмедже, не съхранявайте в него остри или малки предмети, хартия, салфетки и др. Те могат да проникнат през въздушните процепи в корпуса или да бъдат всмукани и по този начин да повредят охлаждащия вентилатор или да нарушат охлаждането.
- ▶ Не използвайте едновременно 2 съда за готвене върху една зона за готвене или регулируема зона за готвене PowerFlex XL.
- ▶ Ако съдът стои само частично върху зоната за готвене или разширяемата зона, при определени обстоятелства дръжките могат да станат много горещи. Поставете съдовете за готвене винаги в средата на зоната за готвене или разширяемата зона.
- ▶ Когато използвате индукционна адаптерна плоча за съдове за готвене, индукционните генератори могат да бъдат повредени или дори унищожени. Не използвайте индукционни адаптерни плочи.

### Почистване и грижа

- ▶ Парата на парочистачка може да попадне върху детайли, намиращи се под напрежение, и да предизвика късо съединение. Никога не използвайте парочистачка за почистване на готварския плот.

## Указания за безопасност и предупреждения

---

▶ Ако готварският плот е вграден над фурна с пиролиза или печка с пиролиза, по време на процеса на пиролиза не го пускайте в експлоатация, тъй като може да се задейства защита срещу прегряване на готварския плот.

▶ Miele Ви предоставя до 15 години гаранция за доставка на функционалните резервни части след края на серийното производство на Вашия комбиниран нагревателен плот, като срокът на тази гаранция е най-малко 10 години.

### Съвети за пестене на енергия при готвене

- По възможност гответе само в затворени тенджери или тигани. Така ще предотвратите ненужната загуба на топлина.
- Гответе с малко вода.
- След завирането или запържването своевременно намалете на пониско ниво на мощност.
- Използвайте тенджера под налягане, за да намалите продължителността на готвене.

### Изхвърляне на опаковката

Опаковката служи за боравене с уреда и го предпазва от повреди при транспортирането. Опаковъчните материали са избрани съгласно изискванията за екологична съвместимост и технологиите за третиране на отпадъци и затова по принцип могат да бъдат рециклирани.

Връщането на опаковката за рециклиране спестява суровини. Използвайте специфичните за съответните материали места за събиране за повторна употреба и възможности за връщане. Вашият специализиран магазин Miele ще приеме транспортните опаковки.

### Изхвърляне на употребяван уред

Електрическите и електронните уреди съдържат много ценни материали. Също така те съдържат и определени вещества, смеси и компоненти, които са били необходими за тяхната функционалност и безопасност. В битовите отпадъци, както и при неправилно третиране, те могат да бъдат опасни за човешкото здраве и за околната сре-

да. Затова в никакъв случай не изхвърляйте остарелия уред в битовата смет.



Вместо това за безплатното предаване и рециклиране на електрически и електронни уреди се обърнете към официалните пунктове за предаване и обратно приемане, създадени към общината, търговеца или към Miele. По закон само Вие сте отговорни за изтриване на евентуално запаменените персонални данни на уреда, който изхвърляте. Вие сте задължени по закон да изваждате от уреда без разрушаване стари батерии и акумулатори, които не са неподвижно вградени в уреда, както и лампи, които могат да се отстраняват без разрушаване. Предавайте ги в подходящ събирателен пункт, където те трябва да бъдат приети безплатно. Погрижете се Вашият употребяван уред да бъде съхраняван безопасно за деца до неговото транспортиране.

# Инсталиране

## Указания за безопасност при вграждането

 Повреди поради неправилно вграждане.

Поради неправилно вграждане готварският плот може да бъде повреден.

Възлагайте вграждането на готварския плот само на квалифициран специалист.

 Опасност от токов удар поради захранващото напрежение.

Поради неправилно свързване към електрическата мрежа може да се стигне до токов удар.

Възлагайте свързването на готварския плот към електрическата мрежа само на квалифициран електротехник.

 Повреди поради падащи предмети.

При монтажа на горните шкафове или на аспиратор готварският плот може да бъде повреден.

Вградете готварския плот едва след монтажа на горните шкафове и на аспиратора.

Ако готварският плот се демантира за извършване на сервизно обслужване, уплътняващата лента под ръба на готварския плот може да бъде повредена.

Винаги сменяйте уплътняващата лента преди повторния монтаж.

► Готварският плот не трябва да бъде монтиран над хладилни уреди, съдомиялни машини, перални и сушилни.

► Този готварски плот може да се монтира само при готварски печки и фурни, които са оборудвани с охлаждаща система за пари.

► Уверете се, че след монтажа на готварския плот не може да бъде докоснат захранващият кабел.

► След монтажа на готварския плот захранващият кабел не трябва да влиза в контакт с подвижни части на кухненските мебели (например чекмедже) и не трябва да е изложен на механично натоварване.

► Фурните на работния плот трябва да се обработят с устойчиво на топлина лепило (100 °C), за да не могат да се разтворят или деформират. Стенните завършващи лайстни трябва да са устойчиви на топлина.

► Спазвайте разстоянията за безопасност.

## Допълнителни инструкции за безопасност при повърхностен монтаж

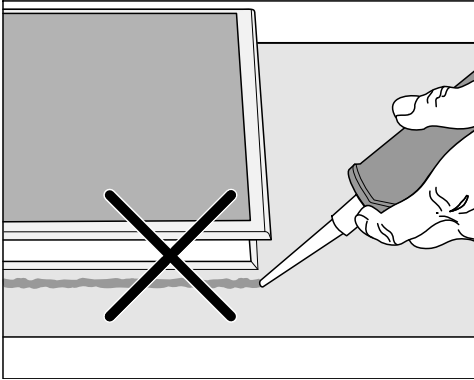

**⚠** Повреди поради неправилно вграждане.

Готварският плот и работният плот могат да бъдат повредени при евентуален необходим демонтаж на готварския плот, ако уплътните готварския плот с уплътнителна смес за фуги.

Не използвайте уплътнителна смес за фуги между готварския плот и работния плот. Уплътнението под ръба на готварския плот осигурява достатъчно уплътнение към работния плот.

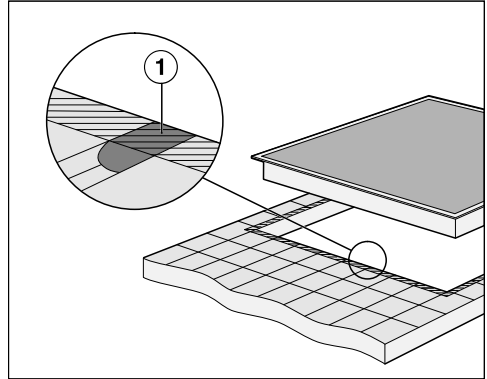

► Фугите ① и щрихованата зона под носещата повърхност на готварския плот трябва са гладки и равни, за да легне равномерно готварският плот и уплътнението под ръба на горната част на уреда да осигурява уплътняване към работния плот.

## Допълнителни инструкции за безопасност при вграждане

**⚠** Повреди поради неподходящ уплътнител.

Неподходящ уплътнител за фуги може да увреди естествения камък.

При естествен камък и плочки от естествен камък използвайте единствено температурно устойчив (мин. 160 °C) силиконов уплътнител за фуги, подходящ за естествен камък. Спазвайте указанията на производителя.

## Инсталиране

► Светлият отвор на долния шкаф трябва да е най-малко толкова широк, колкото вътрешния отвор на работния плот, за да може след монтажа готварският плот да е достъпен свободно отдолу и долната кутия да може да се изважда за целите на техническото обслужване. Ако след монтажа готварският плот не е свободно достъпен отдолу, трябва да се отстрани уплътнителното средство за фуги, за да може да се демонтира готварският плот.

► Готварският плот за вграждане наравно с повърхността е подходящ само за вграждане в естествен камък (гранит, мрамор), масивно дърво и покрити с фаянсови плочки работни плотове. При работни плотове от други материали попитайте съответния производител дали работният плот е подходящ за вграждане на готварски плот наравно с повърхността.

- Работни плотове от естествен камък: готварският плот се поставя директно в нишата.
- Масивно дърво, работни плотове с фаянсови плочки: готварският плот се закрепва в изрязания отвор с дървени лайстни. Тези лайстни не са включени в доставката и трябва да се осигурят на място.

## Безопасни разстояния

### Безопасно разстояние над готварския плот

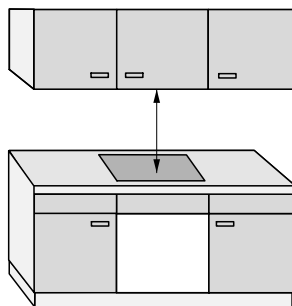

Между готварския плот и монтиран над него аспиратор трябва:

- да се спазва посоченото от производителя на аспиратора безопасно разстояние
- най-голямото изисквано безопасно разстояние се спазва, когато под аспиратора са вградени няколко уреда, за които са посочени различни безопасни разстояния

Ако над готварския плот се монтират леснозапалими материали (напр. етажерка), безопасното разстояние трябва да бъде минимум 500 mm.

## Безопасно разстояние зад и от страни на готварския плот

Трябва да се спазват следните минимални разстояния от висока стена на шкафа или на помещението:

- **отзад** ① от изрязания отвор за работния плот до задния ръб на работния плот:  
50 mm

и

- **отдясно** ② от изрязания отвор за работния плот до съседна мебел (напр. висок шкаф) или стена на помещението:  
50 mm, а до срещуположната страна – минимално разстояние от 200 mm

или

- **отляво** ③ от изрязания отвор за работния плот до съседна мебел (напр. висок шкаф) или стена на помещението:  
50 mm, а до срещуположната страна – минимално разстояние от 200 mm

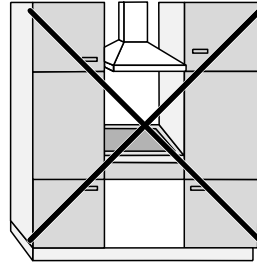

Не е разрешено

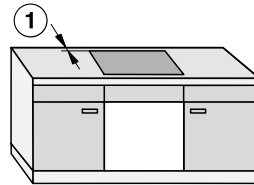
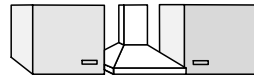

Много препоръчително

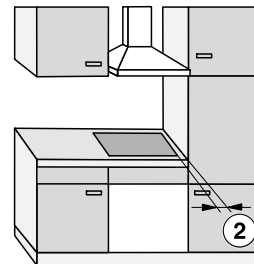

Не е препоръчително

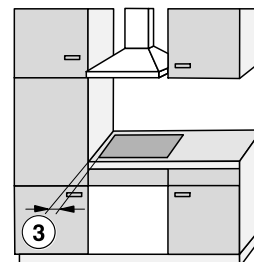

Не е препоръчително

# Инсталиране

## Безопасно разстояние под готварския плот

За да монтирате готварския плот и да спазите безопасните разстояния, можете да изберете от 3 варианта:

1. без междинно или долно дъно
2. с междинно дъно
3. с долно дъно с оптимизирано подаване на входящ въздух

Допълнителните предписания са описани в съответния раздел.

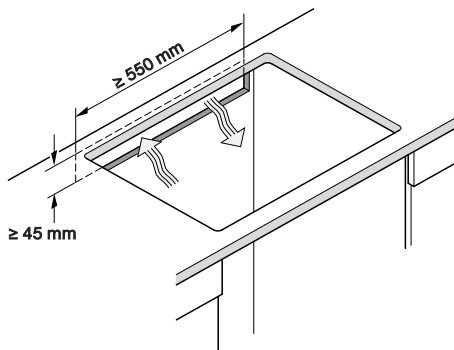

Долно дъно с оптимизирано подаване на входящ въздух и междинно дъно не могат да се комбинират. При комбиниране топлият въздух се засмуква отново. Готварският плот не се охлажда достатъчно.

Вентилацията на готварския плот се извършва отдолу.

Чекмедже под готварския плот се загорява.

Ако желаете да монтирате чекмедже под готварския плот, препоръчваме да монтирате готварския плот с долно дъно с оптимизирано подаване на входящ въздух, за да намалите отделената от готварския плот топлина.

## Отвор в задната стена

За вентилацията и **полагането на захранващия кабел** трябва да направите отвор в задната стена.

Направете отвор в задната стена съгласно следните предписания:

## 1. Без междинно или долно дъно

За да се осигури вентилацията на готварския плот, е необходимо под готварския плот да има минимално разстояние до чекмедже или фурна.

Минимално разстояние от долната страна<sup>1</sup> на готварския плот до:

- горния ръб на чекмеджето:  $\geq 5 \text{ mm}$
- дъното на чекмеджето:  $\geq 75 \text{ mm}$
- горния ръб на фурната:  $\geq 15 \text{ mm}$

<sup>1</sup> Долната страна е външната страна на долния блок на готварския плот. По-дълбоки надстройки като клемни кутии, дистанционни листови вложки и др. не се считат за най-ниската точка и не са от значение за изчисляването на минималното разстояние.

## 2. Междинно дъно

Размерите, посочени в скоби, са препоръчителни.

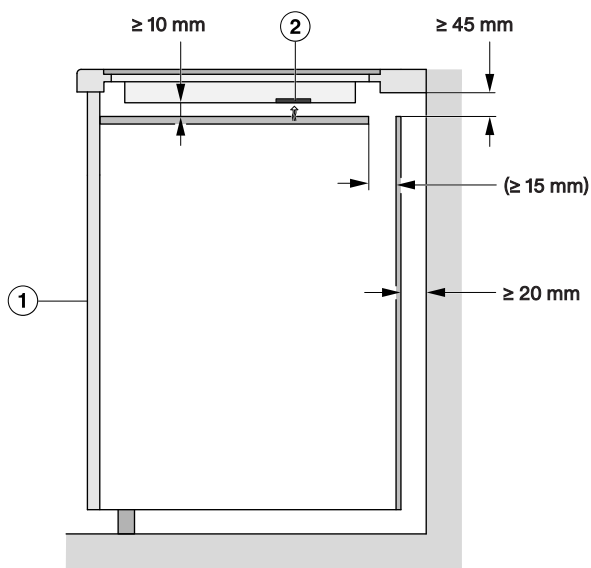

Изглед отстрани

- ① отпред
- ② Вентилатор

## 3. Дъно с оптимизирано подаване на входящ въздух

Мощността на готварския плот зависи от вентилацията.

## Инсталиране

Дъното с оптимизирано подаване на входящ въздух има отвори на позициите на вентилаторите. Ще намерите предписанията за направата на дъно с оптимизирано подаване на входящ въздух в този раздел.

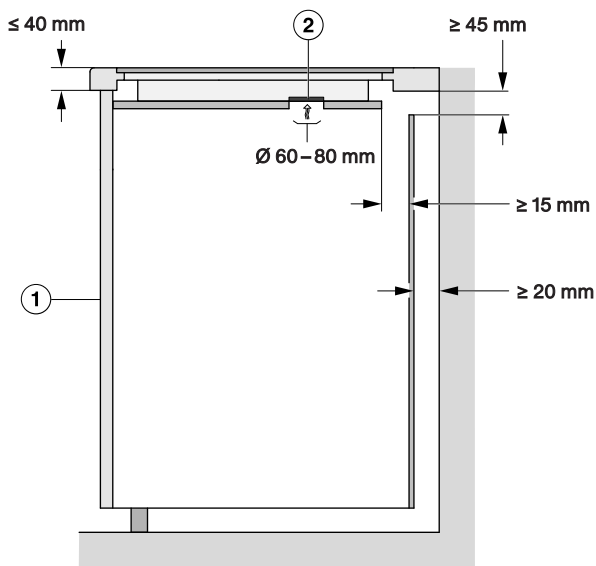

Изглед от страни

- ① отпред
- ② Вентилатор

За да се осигури вентилацията на готварския плот, под дъното с оптимизирано подаване на входящ въздух е необходимо да има минимално разстояние от чекмедже.

Минимално разстояние от **долната страна на дъното с оптимизирано подаване на входящ въздух** до:

- Горен ръб на чекмеджето:  $\geq 5 \text{ mm}$
- Дъно на чекмеджето:  $\geq 75 \text{ mm}$
- Горния ръб на междинното дъно: не е разрешено

Между дъното с оптимизирано подаване на входящ въздух и готварския плот не трябва да има разстояние.

Разстоянието е причина топлият въздух да се засмуква отново. Готварският плот не се охлажда достатъчно.

## Позиции и изрези на вентилационните отвори

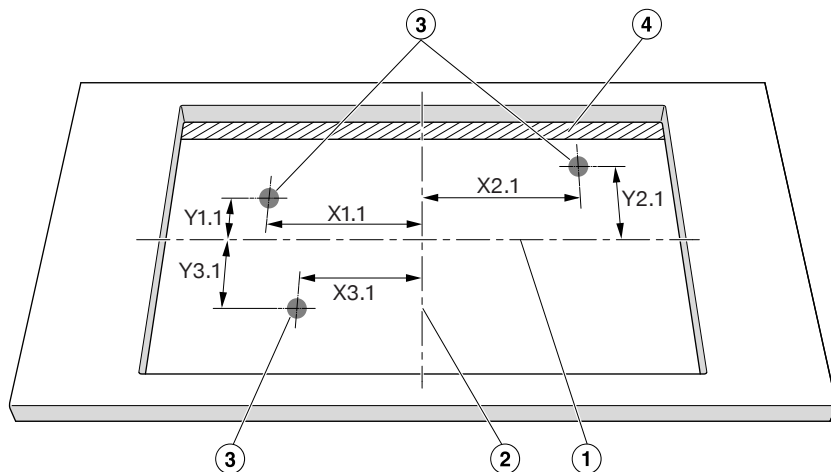

Изглед отгоре, несъответстващ на мащаба. Отвор, показан отгоре. Важи и за вграждане наравно с повърхността.

- ① Център на височината на отвора
- ② Център на ширината на отвора
- ③ Отвор вентилатор, кръгъл ( $\varnothing$  60–80 mm)
- ④ Междина ( $\geq 15$  mm)

	X1.1	Y1.1	X2.1	Y2.1	X3.1	Y3.1
	Разстояние до центровете на изреза в мм					
KM 8484 FR/FL	319	107	13	92	267	97
KM 8486 FX	319	107	13	92	267	97

Позиционирайте готварския плот така, че вентилаторите да бъдат над отворите.

Ако вентилаторите не бъдат позиционирани над отворите, преминаването на въздух може да бъде възпрепятствано. Готварският плот не се охлажда достатъчно.

### Безопасно разстояние до облицовка на нишата

Ако е поставена облицовка на нишата, трябва да се спазва минимално разстояние между изрязания отвор за работния плот и облицовката. Високите температури могат да променят или да разрушат материалите.

# Инсталиране

## Вграждане наравно с повърхността



## Открит монтаж

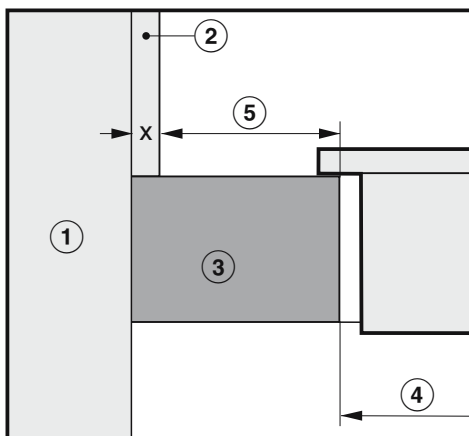

- ① Зидария
- ② Размер  $x$  = дебелина на облицовката на нишата
- ③ Работен плот
- ④ Изрязан отвор в работния плот
- ⑤ Минимално разстояние при  
**запалими** материали (напр. дървесина)  
**незапалими** материали (напр. метал, естествен камък, керамични плочки)

Материал	Страна		Срещуположна страна	
	Запалим	Негоримо	Запалим	Негоримо
Отзад	50 mm	50 mm – размер $x$	–	–
Отдясно	50 mm	50 mm – размер $x$	200 mm	200 mm – размер $x$
Отляво	50 mm	50 mm – размер $x$	200 mm	200 mm – размер $x$

Пример: дебелина на незапалимата облицовка на нишата 15 mm  
 50 mm – 15 mm = минимално разстояние 35 mm

## Монтажни размери за монтаж върху повърхността

### КМ 8484 FR

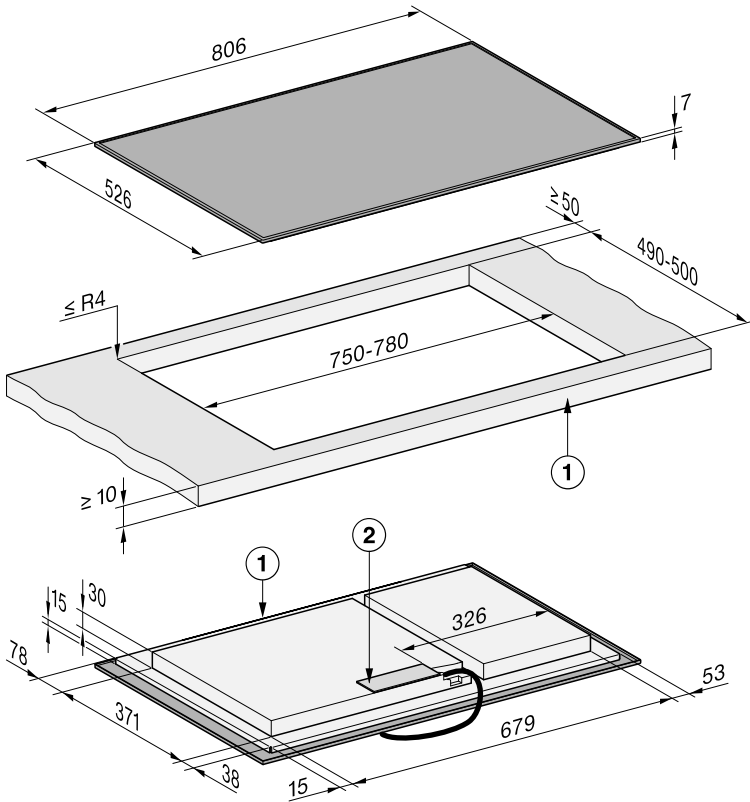

Всички размери са указани в mm.

① отпред

② Захранваща кутия

Захранващият кабел (Д = 1 440 mm) се доставя в немонтирано състояние

# Инсталиране

## КМ 8484 FL

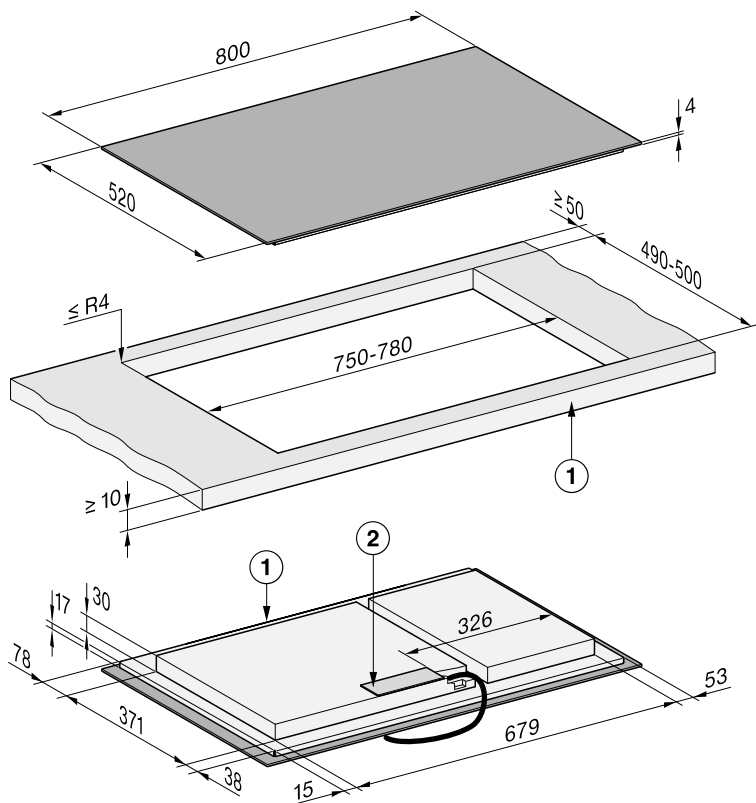

Всички размери са указани в mm.

① отпред

② Захранваща кутия

Захранващият кабел (Д = 1 440 mm) се доставя в немонтирано състояние

## Монтажни размери за монтаж наравно с повърхността

КМ 8484 FL

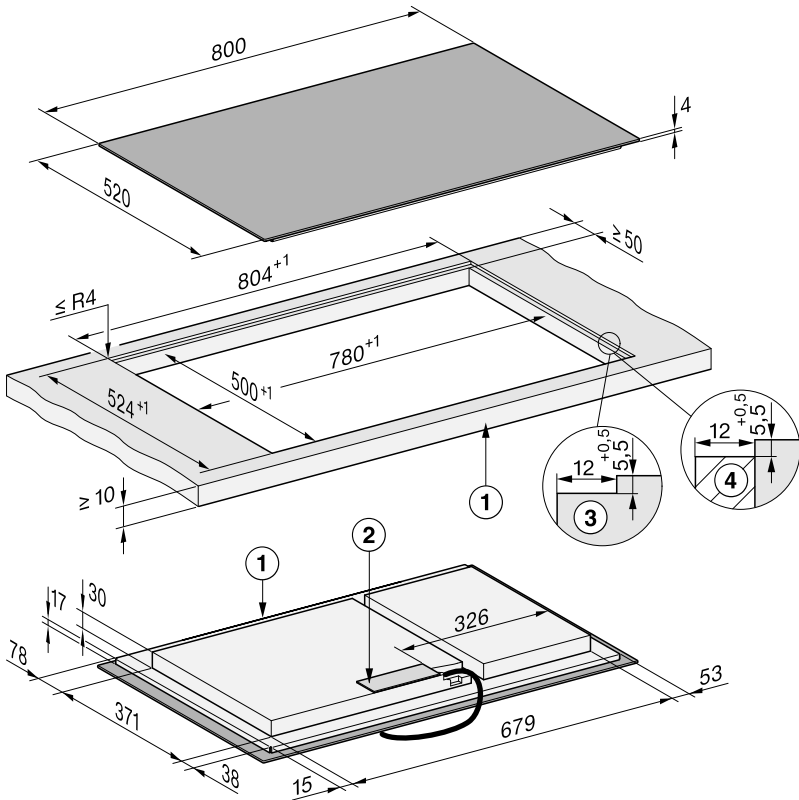

Всички размери са указани в mm.

- ① отпред
- ② Захранваща кутия  
Захранващият кабел (Д = 1 440 mm) се доставя в немонтирано състояние
- ③ Работна пластина за стъпално фрезозане от естествен камък
- ④ Дървена лайсна 12 mm (аксесоар, невключен в доставката)

# Инсталиране

## КМ 8486 FX

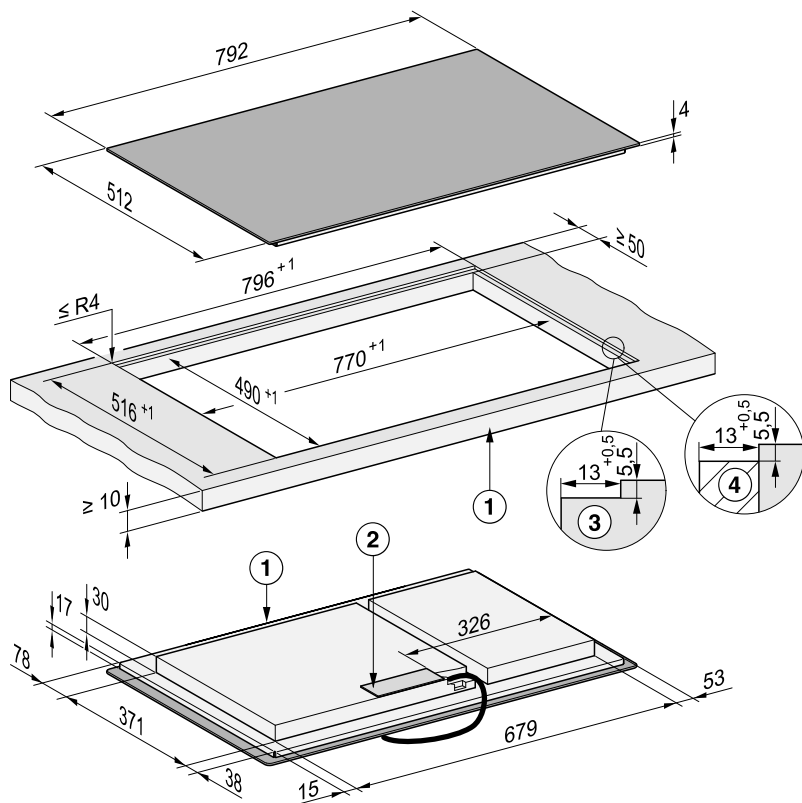

Всички размери са указани в mm.

- ① отпред
- ② Захранваща кутия  
Захранващият кабел (Д = 1 440 mm) се доставя в немонтирано състояние
- ③ Работна пластина за стъпално фрезование от естествен камък
- ④ Дървена лайсна 12 mm (аксесоар, невключен в доставката)

## Монтиране на готварския плот поставен отгоре

### Подготовка на работния плот за монтаж отгоре

- Спазвайте разстоянията за безопасност.
- Направете отвора на работния плот.
- Работни плотове от дървесина: запечатайте местата на срязване със специален лак, силиконов каучук или течна смола, за да предотвратите надуване вследствие на влагата. Уплътняващият материал трябва да бъде температуроустойчив.

Внимавайте тези материали да не попадат върху повърхността на работния плот.

### Поставяне на готварския плот отгоре

Уплътнителната лента се грижи за стабилното положение на готварския плот в отвора. Междината между рамката и работния плот намалява след известно време.

- Залепете доставената уплътняваща лента под ръба на готварския плот. Краят на съединението (началото и краят) на уплътнителната лента не трябва да е в ъгъл. Нанесете малко силиконов уплътнител за фуги върху края на съединението на уплътнителната лента. Не залепвайте уплътняващата лента в подложено на опън състояние.

 Повреди поради неправилно свързване.

Електронният модул на готварския плот може да се повреди поради късо съединение.

Възлагайте свързването на мрежовия кабел към готварския плот на квалифициран електротехник.

- Свържете захранващия кабел към готварския плот съгласно схемата на свързване.
- Прокарайте захранващия кабел на готварския плот през изрязания отвор на работния плот надолу.
- Поставете готварския плот центриран в изрязания отвор. Уверете се, че уплътнението лежи върху работния плот, за да се гарантира уплътняването към работния плот.
- Ако в ъглите уплътнението не приляга правилно към работния плот, радиусите на ъглите ( $\leq R4$ ) могат да се обработят внимателно с малък трион.
- Когато е монтирано долно дъно с оптимизирано подаване на входящ въздух, позиционирайте готварския плот така, че вентилаторите да бъдат над отворите.
- Свържете готварския плот към електрическата мрежа.
- Проверете функцията на готварския плот.

# Инсталиране

## Монтаж на готварския плот наравно с повърхността

### Подготовка на работния плот за вграждане наравно с повърхността

- Спазвайте разстоянията за безопасност.
- Направете отвора на работния плот.
- Работни плотове от масивно дърво/ работни плотове с плочки:  
Закрепете дървените ластни 5,5 mm под горния ръб на работния плот.

### Поставяне на готварския плот наравно с повърхността

Уплътнителната лента се грижи за стабилното положение на готварския плот в отвора. Междината между рамката и работния плот намалява след известно време.

- Залепете доставената уплътняваща лента под ръба на готварския плот. Краят на съединението (началото и краят) на уплътнителната лента не трябва да е в ъгъл. Нанесете малко силиконов уплътнител за фуги върху края на съединението на уплътнителната лента. Не залепвайте уплътняващата лента в подложено на опън състояние.

 Повреди поради неправилно свързване.

Електронният модул на готварския плот може да се повреди поради късо съединение.

Възлагайте свързването на мрежовия кабел към готварския плот на квалифициран електротехник.

- Свържете захранващия кабел към готварския плот съгласно схемата на свързване.

- Прокарайте захранващия кабел на готварския плот през изрязания отвор на работния плот надолу.

Фугата между стъклокерамичната плоча и работния плот е широка най-малко 2 mm.

Фугата е необходима, за да може да се уплътни готварския плот.

- Поставете готварския плот в отвора и го центрирайте.
- Когато е монтирано долно дъно с оптимизирано подаване на входящ въздух, позиционирайте готварския плот така, че вентилаторите да бъдат над отворите.
- Свържете готварския плот към електрическата мрежа.
- Проверете функцията на готварския плот.
- Запълнете фугата между готварския плот и работния плот с подходящ устойчив на високи температури (мин. 160 °C) силиконов пълнител за фуги.

## Електрическо свързване

 Повреди поради неправилно свързване.

Вследствие на неправилно извършена работа по монтажа, техническото обслужване или ремонта може да възникне сериозна опасност за потребителя.

Miele не носи отговорност за щети, възникнали вследствие на неправилно извършени работи по монтажа, техническото обслужване или ремонта или поради липсващ или повреден защитен проводник на мястото на монтажа (напр. при случаи на токов удар).

Възлагайте свързването на готварския плот към електрическата мрежа на квалифициран електротехник.

Квалифицирания електротехник трябва да познава добре и внимателно да спазва националните разпоредби и допълнителните разпоредби на местното електроснабдително предприятие.

След извършване на монтажа трябва да се гарантира защита от докосване на детайли под напрежение.

### Обща мощност

вижте табелката с данни

### Технически параметри за свързване

Необходимите данни за свързване ще намерите на табелката с данни. Тези данни трябва да съвпадат с характеристиките на електрическата мрежа.

Възможностите за свързване ще намерите в схемата за свързване.

### Защитен прекъсвач за утечен ток

За повишаване на безопасността Съюзът по електротехника, електроника и информатика (VDE), (Австрийският съюз по електротехника (ÖVE)) препоръчва за готварския плот използването на защитен прекъсвач за утечен ток с ток на сработване от 30 mA.

### Разделители

Готварският плот трябва да бъде разделен от мрежата по всички полюси чрез разделители. В изключено състояние трябва да има разстояние на контактите най-малко 3 mm. Разделителите са защитни устройства срещу свръхток и защитни прекъсвачи.

### Изключване от електрическата мрежа

 Опасност от токов удар вследствие на захранващото напрежение.

По време на ремонтни работи и/или работи по техническото обслужване повторното включване на мрежовото напрежение може да доведе до токов удар.

След изключване от електрическата мрежа осигурете защита от повторно включване на уреда.

Ако е необходимо изключване от електрическата мрежа, може да направите следното:

### Стопиеми предпазители

- Извадете изцяло вложките на предпазителя от винтовите капачки.

### Винтови автоматични прекъсвачи

- Натиснете контролния бутон (червен), докато изскочи средният бутон (черен).

# Инсталиране

## Вградени автоматични прекъсвачи

- (прекъсвач, минимум тип В или С): Превключете лоста от 1 (вкл.) на 0 (изкл.).

## Дефектнотоков прекъсвач

- (дефектнотокова защита): Превключете главния прекъсвач от 1 (Вкл.) на 0 (Изкл.) или натиснете контролния бутон.

## Мрежов захранващ кабел

Готварският плот трябва да бъде свързан с мрежов захранващ кабел тип H 05 VV-F (с PVC изолация) с подходящо напречно сечение в съответствие със схемата за свързване.

Възможностите за свързване ще намерите в схемата за свързване.

Моля, вижте допустимото за Вашия готварски плот захранващо напрежение и съответната присъединителна стойност от табелката с данни.

## Смяна на захранващия кабел

**⚠ Опасност от токов удар поради захранващото напрежение.**

Поради неправилно свързване към електрическата мрежа може да се стигне до токов удар.

Възлагайте смяната на захранващия кабел само на квалифициран електротехник.

При смяна на захранващия кабел използвайте единствено тип кабел H 05 VV-F (с PVC изолация) с подходящо напречно сечение. Захранващият кабел може да бъде получен от производителя или от сервиза.

## Схема за свързване

Не всяка възможност за свързване е разрешена на мястото на монтажа.

Спазвайте националните разпоредби и допълнителните разпоредби на местното електроснабдително предприятие.

Максималният товар на всеки свързан външен проводник е 3 650 W.

За свързването на готварския плот са необходими 1. и 2. външен проводник. Към 3-тия външен проводник могат да се свързват други уреди.

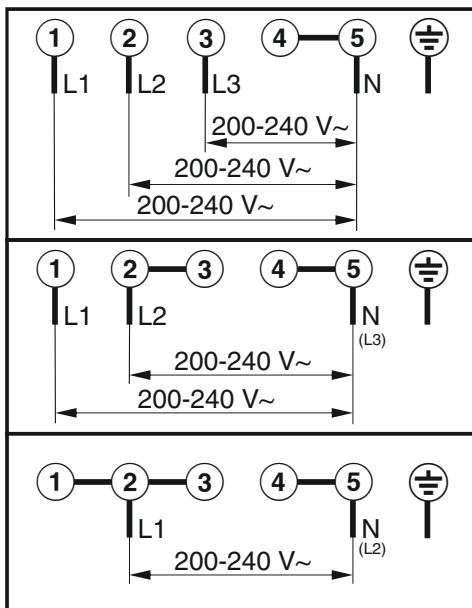

## Вашият готварски плот

КМ 8484 FR, КМ 8484 FL, КМ 8486 FX

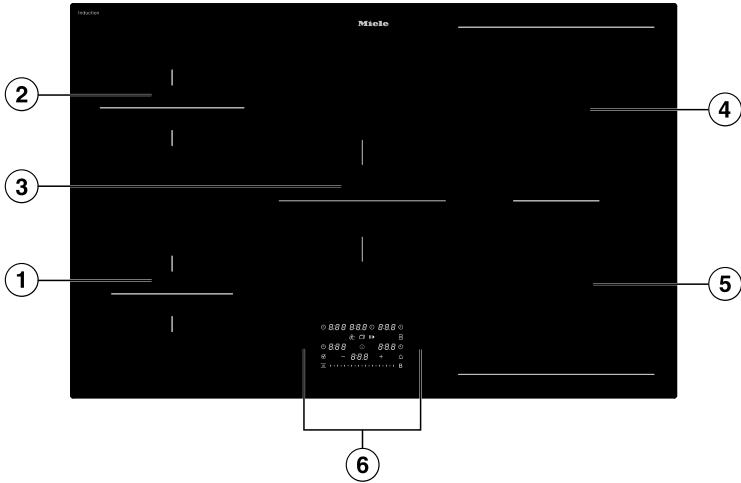







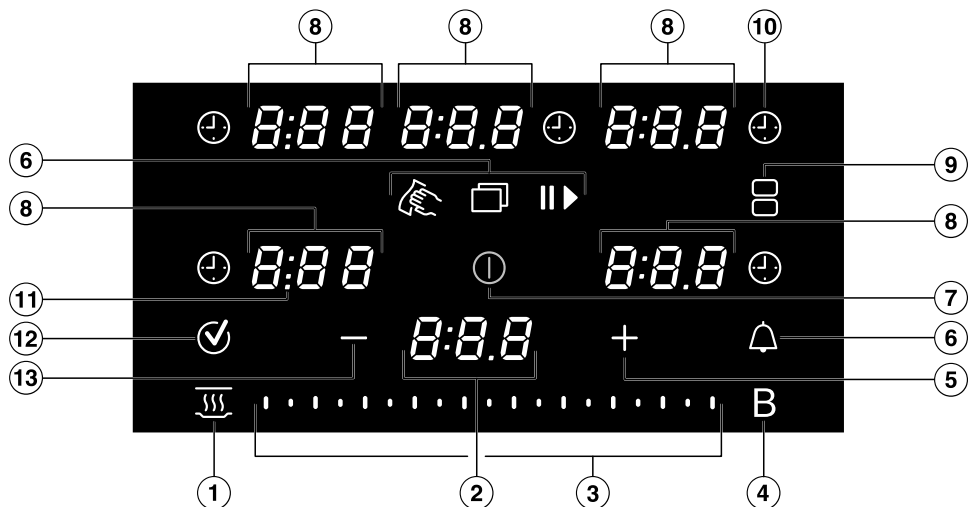











- ① Зона за готвене с Booster
- ② Зона за готвене с Booster
- ③ Зона за готвене с Booster
- ④ PowerFlex зона за готвене с Booster  
може да се комбинира със зона за готвене PowerFlex ⑤ в регулируема зона  
за готвене PowerFlex XL
- ⑤ PowerFlex зона за готвене с Booster

# Запознаване с уреда

## Панел за обслужване и индикаторни елементи



- ① Бутон *Поддържане на храната топла*   
Относно активиране/деактивиране на специалната функция за поддържане на храната топла
- ② Индикация на готварския плот  
*0:00–9:59* Време  
*LOC On/OFF* Блокировка на включването/Блокировка на бутоните е активирано/деактивирано  
*dE On/OFF* Демонстрационният режим е активиран/деактивиран  
*UP* Налична е актуализация на софтуера.
- ③ Плъзгач  
- За настройване на нивото на мощност  
- За настройване на времената
- ④ Бутон *Booster B*
- ⑤ Бутон *Плюс +*  
- За промяна на настройките  
- За адаптиране на времената

- ⑥ Натиснете бутона *Меню* , за да се покажат следните бутони
-  Бутон *Защита от бърсане* за блокиране на елементите за управление и индикация за 20 секунди
  -  Бутон *Таймер*, будилник за процес, независим от готварския плот
  -  Бутон *Stop&Go* за спиране/пускане на текущ процес на готвене
- ⑦ Бутон *Вкл./Изкл.* 
- ⑧ Индикатор за зоните за готвене
-  Зоната за готвене е готова за работа
  -  *1.0 до 9.0* Ниво на мощност
  -  *0:00–9:59* Време
  -  Индикация за остатъчна топлина степен 1
  -  Индикация за остатъчна топлина степен 2
  -  Индикация за остатъчна топлина степен 3
  -  Съдът за готвене липсва или е неподходящ
  -  Booster
  -  Поддържане на храната топла
- ⑨ Бутон *PowerFlex XL*- зона за готвене   
Относно ръчно свързване/разделяне на зони за готвене с PowerFlex XL
- ⑩ Бутон *Продължителност* на процес на готвене   
Автоматично изключване на зоните за готвене след настроен период от време  
Измерва времето, което отнема даден процес на готвене
- ⑪ Индикация на сепаратора  
Показване на междинните нива за нивата на мощност
- ⑫ Бутон *OK* 
- ⑬ Бутон *Минус* —  
- За промяна на настройките  
- За адаптиране на времената

## Запознаване с уреда

### Данни за зоните за готвене

KM 8484 FR, KM 8484 FL, KM 8486 FX					
Зона за готвене	Размер в cm <sup>1</sup>		Макс. мощност във ватове при 230 V <sup>2</sup>		Свързана зона за готвене <sup>3</sup>
	∅				
①	10–16	–	нормално Booster	1 400 2 200	⑤
②	12–19	–	нормално Booster	1 850 3 000	④
③	14–22	–	нормално Booster	2 300 3 650	-
④	12–23	12 x 12 – 23 x 19	нормално Booster	2 100 3 650	②
⑤	12–23	12 x 12 – 23 x 19	нормално Booster	2 100 3 650	①
④ + ⑤	–	22 x 22 – 23 x 46	нормално Booster	3 400 7 300	-
			Общо	7 300	

<sup>1</sup> В рамките на посочения обхват можете да използвате съдове за готвене с всякакъв диаметър или площ на дъното (ширина x дълбочина).

<sup>2</sup> Посочената мощност може да варира в зависимост от размера и материала на съда за готвене.

<sup>3</sup> Зоната за готвене е електрически свързана с тази зона за готвене, за да се увеличи мощността.

## Управление на мощността

### Обща мощност

Готварският плот е с максимална обща мощност, която не трябва да се превишава с оглед на безопасността. Може да намалите максималната обща мощност.

Колкото по-висока е общата мощност на готварския плот, толкова повече нива на мощност/специални функции може да се използват едновременно на всички зони за готвене.

Когато настроените нива на мощност/специалните функции изискват по-голяма мощност, отколкото общата мощност може да предостави, готварският плот разпределя възможната мощност върху зоните за готвене.

### Разпределяне на мощността

По 2 зони за готвене могат да бъдат свързани една с друга в готварския плот. Чрез свързването става възможно пренасянето на мощност от една зона за готвене (А) към друга зона за готвене (В). Вследствие на пренасянето мощността при зона за готвене (А) намалява.

Пример: Booster на зона за готвене (В) се активира.

Зоната за готвене (В), която изисква мощност, се определя от последно направената настройка на готварския плот.

Можете да видите максималната обща мощност и кои зони за готвене са свързани помежду си в данните за зоните за готвене.

Можете да намалите максималната обща мощност.

### Ефекти от разпределянето на мощността

Когато една зона за готвене отдава мощност, това може да има следните въздействия върху отдаващата мощност зона за готвене:

- Нивото на мощност се намалява.
- Автоматичното загряване се деактивира. Готвенето продължава на зададената степен. Ако мощността не е достатъчна, тогава нивото на мощност продължава да се понижават.
- Booster се деактивира.
- Зоната за готвене се изключва.

Ако от зоната за готвене повече не се отдава мощност на друга зона за готвене, нивото на мощност може да се повиши отново.

**Съвет:** Ако искате да пригответе големи количества храна на една зона за готвене, включете останалите зони за готвене на по-ниски нива на мощност.

## Принцип на управление

### Изключен готварски плот

При изключен готварски плот се вижда само отпечатаният символ за бутона ① *Вкл./Изкл.*. Когато включите готварския плот, светват други бутони.

### Управление

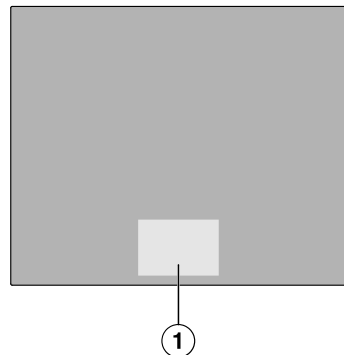

## Запознаване с уреда

### ① Зона на бутоните и индикациите

Вашият стъклокерамичен готварски плот е оборудван с бутони, които реагират на контакт с пръсти.

Всяка реакция на бутоните се потвърждава с акустичен сигнал.

Бутон ① *Вкл./Изкл.* трябва от съображения за безопасност да се държи докоснат малко по-дълго време, в сравнение с останалите бутони.

### Избор на зона за готвене

Ако искате да направите настройки на дадена зона за готвене, тя трябва да бъде избрана. За да изберете зона за готвене, докоснете съответния Индикатор за зоните за готвене. След като докоснете Индикатор за зоните за готвене, той светва ярко. Докато Индикатор за зоните за готвене свети ярко, зоната за готвене е избрана и можете да правите настройки на зоната за готвене. Ако в другите зони за готвене бъдат открити съдове за готвене, индикаторите на другите зони за готвене светват приглушено. **Изключение:** Ако работи само една зона за готвене, можете да направите настройките, без да избирате.

### Свързване в мрежа

Вашият готварски плот е оборудван с интегриран WiFi модул. Готварският плот може да бъде свързан с Вашата домашна мрежа или само с Вашия аспиратор Miele. WiFi модулът позволява използването на приложението Miele на мобилно устройство.

След като готварският Ви плот е бил свързан чрез WiFi, връзката се възстановява автоматично при всяко ново включване.

Уверете се, че сигналът на Вашия WiFi мрежа е достатъчно силен на мястото на монтиране на Вашия готварски плот.

Чрез свързване на готварския плот към Вашата WiFi мрежа се повишава разходът на енергия дори когато фурната е изключена.

### Интелигентни екстри чрез приложението Miele\*

Свързването в мрежа чрез приложението Miele Ви дава достъп до множество интелигентни екстри, включително:

- да извиквате информация за статуса
- Използване на допълнителни полезни функции
- Поддържайте готварския плот в крак с най-новите разработки на Miele чрез софтуерни актуализации (възможно само чрез WiFi)

Повече информация за Smart Extras можете да намерите на уебсайта на Miele, в Apple App Store® или в Google Play Store™.

\* Допълнителна дигитална оферта от Miele & Cie. KG. Обхватът на функциите може да се различава в зависимост от модела и държавата. От Вас се изисква да се съгласите с Общите търговски условия и Информацията за защита на данните за дигиталните продукти и услуги на Miele в приложението Miele. Miele си запазва правото да променя или прекратява дигиталните оферти по всяко време.

## Специални функции

### Управление на аспиратор

#### Con@ctivity 3.0

Con@ctivity 3.0 представлява директната комуникация между Вашия готварски плот и аспиратор Miele. Комуникацията се постига чрез свързване в мрежа. Con@ctivity 3.0 позволява автоматично управление на аспиратора в зависимост от работното състояние на Вашия готварски плот.

Версиите на Con@ctivity на готварския плот и на аспиратора трябва да съвпадат.

Повече информация за това ще намерите в ръководството за експлоатация и монтаж на Вашия аспиратор.

#### Непрекъснато разпознаване на съда за готвене

Когато поставите съд за готвене върху дадена зона за готвене, Плъзгач се активира автоматично.

#### Разпознаване на размера на съда

В рамките на дадена зона за готвене се разпознава автоматично размерът на съда за готвене. Отдаването на енергия се адаптира към размера на съда.

#### Регулируема зона за готвене PowerFlex XL

При регулируема зона за готвене PowerFlex XL се свързват 2 зони за готвене PowerFlex. Благодарение на това може да се използва по-голям съд за готвене.

Зоните за готвене PowerFlex се свързват автоматично в една регулируема зона за готвене PowerFlex XL, когато поставите достатъчно голям съд за

готвене. Можете също така да свържете ръчно зоните за готвене PowerFlex.

#### Booster на готварския плот

Усилвателят Booster усилва мощността, за да могат по-бързо да се загреват големи количества, напр. вода за варене на макарони.

#### Функция Stop&Go

При активиране на функцията Stop&Go всички нива на мощност се намаляват на 1.

При деактивиране се превключва обратно на последно настроеното ниво на мощност.

**Съвет:** Използвайте специалната функция, ако има опасност от изкипяване.

#### Нива на мощност на готварския плот

Можете да настройвате мощността, с която да се загреват съдовете за готвене, на нива от 1 до 9.

Между всяко ниво на мощност има междинно ниво. Междинните нива позволяват по-fino натройване на мощността.

Ако не се нуждаете от междинните нива, можете да ги деактивирате чрез настройките.

#### Автоматично загреване до завирание

При активирано автоматично загреване се нагрива автоматично с максимална мощност (ударно загреване до завирание) и след това се връща на настроеното ниво на мощност (ниво на последващо готвене).

# Запознаване с уреда

---

## Функции за време

Има 3 функции за време:

- Таймер
- Продължителност на процеса на готвене
- Изминало време на процес на готвене

Можете да използвате функциите едновременно.

### Таймер

Можете да настроите будилник за независими от готварския плот процеси.

### Продължителност на процеса на готвене

Можете да настроите време, след което зоната за готвене автоматично да бъде изключена. Функцията може да се използва едновременно за всички зони за готвене.

### Изминало време на процес на готвене

Можете да измерите колко време продължава даден процес на готвене.

### Блокировка на включването

Ако блокировката на включването е активирана, готварският плот не може да се включи.

### Блокировка на бутоните

Заклучването на бутоните активира при включен готварски плот. Когато блокиранеот на бутоните е активирано, готварският плот може да се обслужва само до ограничена степен.

## (Recall)Връщане

Ако готварският плот бъде изключен по невнимание по време на работа, с тази специална функция можете да възстановите отново всички настройки.

## Поддържане на ястията топли

Със специалната функция храната може да се поддържа топла веднага след приготвянето.

## Защита от бърсане

Можете да блокирате бутоните на готварския плот за 20 секунди, например за да отстраните замърсявания.

① *Вкл./Изкл.* не се блокира.

## Настройки

Можете да адаптирате настройките на готварския плот към Вашите лични потребности.

## Демонстрационен режим

Тази специална функция позволява на специализирания търговец да представи готварския плот без нагряване.

## Индикация за остатъчна топлина

Когато зоната за готвене е нагрята, след изключването на всички зони за готвене индикацията за остатъчна топлина свети.

Лентите на индикацията за остатъчна топлина угасват последователно с увеличаващото се охлаждане на зоните за готвене. Последната лента угасва едва когато зоните за готвене могат да бъдат докосвани без опасност.

## Защитно изключване

### Бутоните са покрити

Вашият готварски плот ще се изключи автоматично, ако един или няколко бутона останат покрити за повече от ок. 10 секунди, напр. поради контакт с пръст, изкипяла храна или поставени предмети. На Индикация на готварския плот мига за кратко **L** и прозвучава сигнал.

След като отстраните предметите и/или замърсяванията, **L** изгасва и готварският плот отново е готов за експлоатация.

### Продължителността на работа е твърде дълга

Защитното изключване се задейства автоматично, някоя от зоните за готвене се нагрява необичайно дълго време. Това време зависи от настроеното ниво на мощност. Ако то е превишено, зоната за готвене се изключва и се показва индикацията за остатъчна топлина. Ако изключите и включите зоната за готвене, тя отново е готова за работа.

Можете да персонализирате изключването за безопасност, като промените нивото на безопасност.

Специална функция/ниво на мощност	Максимална продължителност на работа [ч:мин]		
	Степен на безопасност		
	0 <sup>1</sup>	1	2
Поддържане на ястията топли	2:00	2:00	2:00
1.0	10:00	8:00	5:00
1.5	10:00	7:00	4:00
2.0/2.5	5:00	4:00	3:00
3.0/3.5	5:00	3:30	2:00
4.0/4.5	4:00	2:00	1:30
5.0/5.5	4:00	1:30	1:00
6.0/6.5	4:00	1:00	00:30
7.0/7.5	4:00	00:42	00:24
8.0	4:00	00:30	00:20
8.5	4:00	00:30	00:18
9.0	1:00	00:24	00:10

<sup>1</sup> Фабрична настройка

### Защита срещу прегряване

За да се предотвратят повреди на готварския плот поради твърде високи температури, защитата срещу прегряване изпълнява една от следните мерки:

# Запознаване с уреда

## Мерки на защитата срещу прегряване

- Включената функция Booster се прекъсва.
- Настроеното ниво на мощност се намалява.
- Една зона за готвене се изключва. На Индикация на готварския плот мига *Err* последователно с *044*.
- Всички зони за готвене се изключват.

## Причини за сработването за защитата срещу прегряване

Защитата срещу прегряване може да сработи в следните ситуации:

- Поставеният съд за готвене се нагрива без съдържание.
- Мазнина или олио се нагряват при високо ниво на мощност.
- Долната страна на готварския плот не е достатъчно вентилирана.
- Гореща зона за готвене отново се включва след спиране на тока.

## Идентификатор на модела и серийен номер

Вашият готварски плот може да показва идентификатора на модела и серийния номер.

## Версия на софтуера

Вашият готварски плот може да показва състоянието на софтуера на плота.

## Актуализация на софтуера

За да получавате актуализации, трябва да сте свързани към домашната си мрежа.

При наличие на нова актуализация, на Индикация на готварския плот се показва съобщение.

Актуализациите може да:

- извършите незабавно
- отложите и изпълните на по-късна дата
- изключите за постоянно

Ако не инсталирате актуализацията или я инсталирате по-късно, можете да използвате готварския си плот както обикновено. Miele препоръчва да инсталирате актуализациите възможно най-скоро.

## Допълнително закупвани аксесоари

В онлайн магазина на Miele, от Отдела за обслужване на клиенти на Miele или от специализиран търговец на Miele можете да закупите специално пригодени за готварския плот продукти, като например съдове за готвене и почистващи препарати.

Онлайн магазина на Miele можете да намерите чрез следния QR код:



### Разопаковане на готварския плот

- Залепете табелката с данни, която се намира при доставените с уреда документи, на предвиденото за това място в глава "Отдел за обслужване на клиенти".
- Отстранете евентуално наличните защитни фолиа и стикери.

### Първоначално почистване на готварския плот

- Преди първото използване избършете готварския плот с влажна кърпа.
- Подсушете готварския плот.

### Първо пускане в експлоатация на готварския плот

Металните части са защитени с продукт за поддръжка. Поради това, когато готварският плот се включи за първи път, се отделят миризма и евентуално пара. При нагряването на индукционните бобини в първите работни часове също се появява миризма. При всяко следващо ползване миризмата намалява и накрая напълно изчезва.

Миризмата, както и евентуално образуваната пара не са признак за неправилност на уреда или неправилно включване и не са вредни за здравето.

### Свързване в мрежа

Можете да използвате готварския си плот:

- да се свържете чрез домашната Ви мрежа към крайното Ви мобилното устройство
- да се свържете директно с Вапия аспиратор Miele

Можете да управлявате аспиратора с помощта и на двата типа свързване в мрежа.

Чрез свързване в мрежа с мобилното Ви крайно устройство можете да използвате допълнителни функции. За повече информация вижте глава "Запознаване с уреда" раздел "Свързване в мрежа".

### Изисквания за свързване с домашната Ви мрежа

За свързването в мрежа спазвайте следните условия:

1. На мястото на монтиране има домашна мрежа.  
Пригответе паролата за WiFi.
2. Приложението Miele е инсталирано на мобилно крайно устройство.
3. Имате потребителски акаунт в приложението Miele.
4. Няма директна WiFi връзка между готварския плот и Вашия аспиратор Miele.

Имате 2 възможности за свързване на Вашия готварски плот към домашната мрежа с:

- NFC
- Сканиране и свързване

И двете възможности водят до един и същ резултат.

# Пускане в експлоатация

## Използване на NFC

При първите 20 включвания на готварския плот индикацията ((NFC)) *NFC (комуникация в близко поле)* се активира автоматично. Когато включите готварския плот за 21-ви път индикаторът ((NFC)) *NFC (комуникация в близко поле)* трябва да се активира ръчно.

NFC функцията на мобилното Ви крайно устройство е активирана.

- Включете готварския плот.
- Леко преместете мобилното крайно устройство на разстояние  $\leq 1$  см над дисплея ((NFC)) *NFC (комуникация в близко поле)*.

Ако сте инсталирали приложението Miele и имате потребителски акаунт, ще бъдете препратени директно към свързването в мрежа.

Ако все още не сте инсталирали приложението Miele, ще бъдете препратени към Apple App Store® или Google Play Store™.

- Инсталирайте приложението Miele и създайте потребителски акаунт.
- Леко преместете отново мобилното крайно устройство на разстояние  $>1$  см над дисплея ((NFC)) *NFC (комуникация в близко поле)*.

Приложението Miele ще Ви насочва в процеса на създаване.

**Съвет:** Ако не можете да намерите индикацията ((NFC)) *NFC (комуникация в близко поле)* на Вашия готварски плот, извикайте да се покаже идентификаторът на модела, например. След това светва индикацията ((NFC)) *NFC (комуникация в близко поле)*.

## Извършване на Scan & Connect



- Сканирайте QR кода.

Ако сте инсталирали приложението на Miele и имате потребителски акаунт, ще бъдете препратени директно към свързването в мрежа.

Ако все още не сте инсталирали приложението на Miele, ще бъдете препратени към Apple App Store® или Google Play Store™.

- Инсталирайте приложението на Miele и създайте потребителски акаунт.
- Сканирайте отново QR кода.

Приложението на Miele ще Ви насочва в процеса на създаване.

## Изисквания за директно свързване в мрежа с аспиратора Ви Miele

За свързването в мрежа спазвайте следните условия:

1. Вапия аспиратор Miele има Con@ctivity 3.0.
2. Готварският плот не е свързан с домашната Ви мрежа.

## Свързване на Вашия готварски плот с аспиратора Miele

Ще намерите необходимата информация за свързването на аспиратора в прилежащото ръководство за употреба и монтаж.

- Започнете осъществяването на връзката на аспиратора.
- Включете готварския плот.

Ако връзката е осъществена успешно, на Индикация на готварския плот се показва кодът  $\text{C:D2}$ . Ако връзката не може да бъде осъществена, на Индикация на готварския плот се показва кодът  $\text{C:D1}$ . Изпълнете горепосочените стъпки отново.

Сега Con@ctivity 3.0 е активирана.

### Нулиране на настройките

- Нулирайте настройките, ако преминете от една опция за свързване в мрежа към друга опция за свързване в мрежа.
- Нулирайте настройките, когато изхвърляте или продавате готварския плот или когато пускате в експлоатация употребяван готварски плот. Само така се гарантира, че сте изтрили всички лични данни и предишният собственик повече не може да осъществява достъп до готварския плот.

При смяна на рутера не е необходимо нулиране.

- Изключете готварския плот.
- Докоснете  $\text{\textcircled{1}}$  *Вкл./Изкл.* за около 6 секунди. Секундите се отброяват обратно в Индикация на готварския плот.

Индикация на готварския плот показва  $\text{P}$ .

Индикации на зоните за готвене показва следното:

- $\text{9}$  и число показват избрания бърз параметър
- в зависимост от модела:
  - $\text{C}$  и число показват избрания код на избрания бърз параметър

Другите бутони светят.

Индикацията  $\text{\textcircled{9}}$  *Символ NFC* светва ярко.

- Докоснете многократно  $\text{+}$  *Плюс* или *Плъзгач*, докато Индикатор за зоните за готвене отзад вдясно покаже следното:  $\text{909}$
- Докоснете  $\text{\textcircled{OK}}$  *OK*.
- Докоснете многократно  $\text{+}$  *Плюс*, докато Индикатор за зоните за готвене покаже следното:  $\text{C01}$
- Докоснете  $\text{\textcircled{OK}}$  *OK*.
- Докоснете многократно  $\text{+}$  *Плюс*, докато Индикатор за зоните за готвене покаже следното:  $\text{C01}$
- Докоснете  $\text{\textcircled{OK}}$  *OK*.

Настройките на WiFi се нулират. На Индикации на зоните за готвене стои  $\text{C01}$

## Обслужване

### Указания за безопасност при управлението

 Опасност от пожар поради прегряване на храната.

Оставената без надзор храна може да прегрее и да се запали.

Не оставяйте готварския плот без надзор по време на работата.

 Опасност от изгаряне поради горещи зони за готвене.

След завършване на готвенето зоните за готвене са горещи.

Не докосвайте зоните за готвене, докато светят индикациите за остатъчна топлина.

 Опасност от изгаряне поради горещи предмети.

При включен готварски плот, при неволно включване или остатъчна топлина съществува опасност оставени върху готварския плот метални предмети да се нагряят.

Не използвайте готварския плот като място за оставяне на вещи.

Изключвайте готварския плот след употреба с бутона .

 Горещ съд за готвене върху сензорните бутони и индикациите може да повреди намиращия се отдолу електронен модул.

Бутоните не реагират. Стига се до неволни процеси на включване и изключване. Готварският плот се изключва автоматично.

Не поставяйте горещи съдове за готвене върху бутони и индикациите.

► Никога не загревайте тигани с незалепващо покритие с Booster.

### Включване на готварския плот

■ Докоснете  *Вкл./Изкл.*

Другите бутони светят.

Ако не последва друго въвеждане, от съображения за безопасност след няколко секунди готварският плот се изключва отново.

### Изключване на готварския плот/зона за готвене

#### Изключване на готварския плот

■ За да изключите готварския плот и по този начин всички зони за готвене, докоснете  *Вкл./Изкл.*

## Изключване на зона за готвене

- За да изключите дадена зона за готвене, докоснете съответния Индикатор за зоните за готвене.

Индикатор за зоните за готвене светва ярко. Другите Индикатор за зоните за готвене светят приглушено.

- Докоснете позицията  на Плъзгач.

## Позициониране на съд за готвене върху регулируеми зони за готвене PowerFlex XL

Вижте информация за съчетаване на размера на съдовете за готвене с позицията използвайте от данните за зоните за готвене за модела на Вашия готварски плот.

- Позиционирайте съда за готвене, както е показано по-долу:

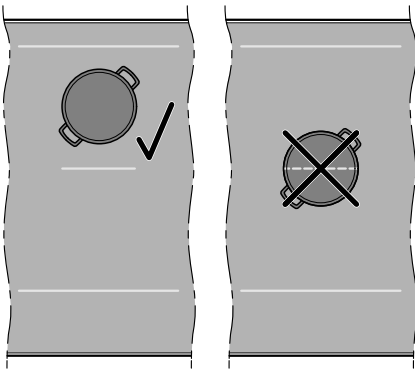

Зона за готвене PowerFlex XL

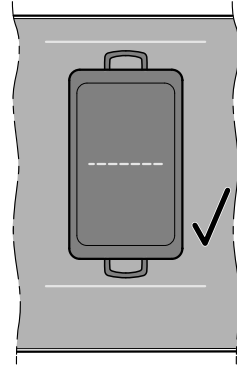

Регулируема зона за готвене PowerFlex XL  
1

- 1 Фабрично е активирано непрекъснато разпознаване на съда за готвене. Ако позиционирате правилно съда за готвене, можете да управлявате регулируемата зона за готвене PowerFlex XL с управлението на предната зона за готвене.

## Нива на мощност на готварския плот

### Настройване на ниво на мощност на зона за готвене

Фабрично е активирано непрекъснато разпознаване на съда за готвене. Когато готварският плот е включен и поставите съд за готвене върху зона за готвене, Индикатор за зоните за готвене светва ярко.

- Поставете съда за готвене на желаната зона за готвене.

Съответният Индикатор за зоните за готвене светва ярко.

- Плъзнете надясно или наляво по Плъзгач, докато на съответния Индикатор за зоните за готвене се покаже желаното ниво на мощност.

# Обслужване

Нивото на мощност се показва на съответния Индикатор за зоните за готвене.

## Настройване на ниво на мощност на зона за готвене - без междинни нива

Фабрично е активирано непрекъснато разпознаване на съда за готвене. Когато готварският плот е включен и поставите съд за готвене върху зона за готвене, Индикатор за зоните за готвене светва ярко.

Диапазонът на настройване на нивата на мощност без междинни нива се избира в настройките.

- Поставете съда за готвене на желаната зона за готвене.

Съответният Индикатор за зоните за готвене светва ярко.

- Плъзнете надясно или наляво по Плъзгач, докато на съответния Индикатор за зоните за готвене се покаже желаното ниво на мощност.

Нивото на мощност се показва на съответния Индикатор за зоните за готвене.

## Промяна на нивото на мощност на зона за готвене

- Докоснете съответния Индикатор за зоните за готвене.

Индикатор за зоните за готвене свети ярко.

- Плъзнете надясно или наляво по Плъзгач, докато на съответния Индикатор за зоните за готвене се покаже желаното ниво на мощност.

Нивото на мощност се променя в съответния Индикатор за зоните за готвене.

## Регулируема зона за готвене PowerFlex XL

### Ръчно свързване/разделяне на зони за готвене PowerFlex

Специалната функция PowerFlex/PowerFlex XL не може да се използва с активирани съдове за готвене M Sense.

Избрана е поне една зона за готвене PowerFlex.

- Ако желаете да свържете или да разделите ръчно зоните за готвене PowerFlex, докоснете  PowerFlex XL.

## Booster

### Активиране на Booster

Специалната функция Booster не може да се използва заедно с активирани съдове за готвене M Sense.

Фабрично е активирано непрекъснато разпознаване на съда за готвене. Когато готварският плот е включен и поставите съд за готвене върху зона за готвене, Индикатор за зоните за готвене светва ярко.

Когато се активира Booster, настройката на свързаната зона за готвене може да се промени.

Можете да използвате Booster при:

- произволна зона за готвене от всяка страна  
или
- двете зони за готвене от едната страна  
или
- регулируема зона за готвене PowerFlex

Booster е активна в продължение на максимум 15 минути.

- Поставете съда за готвене на желаната зона за готвене.

Съответният Индикатор за зоните за готвене светва ярко.

- При необходимост настройте ниво на мощност.
- Докоснете *B Booster*.

Индикатор за зоните за готвене показва *b*.

## Деактивиране на *Booster*

- Докоснете *B Booster*.

или

- Настройте друго ниво на мощност.

Ако деактивирате функцията *Booster* или след изтичане на времето на функцията *Booster* и

- не е било настроено ниво на мощност преди активирането на функцията *Booster*, автоматично се превключва на ниво на мощност 9.
- е било настроено ниво на мощност преди активирането на функцията *Booster*, се превключва на избраното преди това ниво на мощност.

## Активиране/деактивиране на *Stop&Go*

Всички функции за време, времена с *Booster* и времена на ударно загряване до завирание продължават да текат. Настройките на таймера не могат да се променят. Готварският плот може само да се изключи.

Ако специалната функция не бъде деактивирана в рамките на 1 час, готварският плот се изключва.

- Докоснете  *Меню*.

- Докоснете  *Stop&Go*.

Активните зони за готвене се намаляват от зададеното ниво на мощност до ниво на мощност 1.0 или се превключват отново на по-ниско ниво.

Зоните за готвене с функция за поддържане на храната топла не се променят.

## Автоматично загряване до завирание

Времето за автоматично загряване зависи от настроената степен за продължаване на готвенето:

# Обслужване

Степен за продължаване на готвенето	Достигане до завиране [мин.:сек.] <sup>1</sup>
1.0	около 00:15
1.5	около 00:15
2.0	около 00:15
2.5	около 00:15
3.0	около 00:25
3.5	около 00:25
4.0	около 00:50
4.5	около 00:50
5.0	около 2:00
5.5	около 5:50
6.0	около 5:50
6.5	около 2:50
7.0	около 2:50
7.5	около 2:50
8.0	около 2:50
8.5	около 2:50
9.0	—

<sup>1</sup> Ако по време на варенето съдовете се отстранят временно от зоната за готвене, времето за варене се удължава с времето без съдовете.

## Активиране на автоматично загряване

Тази функция не работи със съдове за готвене M Sense.

По време на завирането не могат да се задават никакви времеви функции. Съществуващото показване на изминалото време се отменя.

- Докоснете Индикатор за зоните за готвене на желаната зона за готвене.
- От Плъзгач докоснете желаната степен за продължаване на готвенето (около 3 секунди), докато се чуе звуков сигнал.

Нивото на мощност пулсира, при ударното загряване до завиране (ниво на мощност 9).

## Деактивиране на автоматичното загряване

- Докоснете Индикатор за зоните за готвене на желаната зона за готвене.
- Настройте друго ниво на мощност. или
- Настройте отново същото ниво на мощност.

## Функции за време

Има 3 функции за време:

- Таймер
- Продължителност на процеса на готвене
- Изминало време на процес на готвене

Можете да използвате функциите едновременно.

## Настройване на време

Можете да настроите време от 1 минута (0:01) до 9 часа и 59 минути (9:59).

- Времената до 10 минути се въвеждат в минути и секунди.
- Времената до 59 минути се въвеждат в минути.
- Времена над 60 минути в часове и минути.

Времето се въвежда с помощта на Плъзгач и може да се коригира с помощта на **+** *Плюс* и **-** *Минус*.



- Преместете плъзгача наляво или надясно, докато желаното време се покаже на Индикация на готварския плот или на съответния Индикатор за зоните за готвене.

Пример:

59 минути = 00:59 часа,

80 минути = 1:20 часа

## Настройка на таймера

- Докоснете  *Меню*.
- Докоснете  *Таймер*.

Индикация на готварския плот светва ярко.  *Таймер* светва ярко и пулсира. Другите бутони и индикатори светят приглушено.

- Настройте желаното време.

Таймерът се стартира, когато докоснете  *Таймер* или изчакате 5 секунди.

10 секунди преди края на изтичащото време  *Таймер* започва да мига.

## Промяна на таймера

- Докоснете  *Таймер*.

Индикация на готварския плот светва ярко.  *Таймер* светва ярко и пулсира. Другите бутони и индикатори светят приглушено.

- Настройте желаното време.

Таймерът се стартира, когато докоснете  *Таймер* или изчакате 5 секунди.

## Изтриване на таймера

- Докоснете  *Таймер*, докато зададеното време не се покаже на Индикация на готварския плот.

или

- Задайте таймера на стойност **0:00**.

## Настройване на продължителността на процес на готвене

При достигане на максималната продължителност на работа една от зоните за готвене се изключва. Независимо от настроената продължителност.

- При желаната зона за готвене е настроено ниво на мощност.
- Не се измерва изминалото време.

- Докоснете за кратко (< 1,5 секунди)  *Продължителност* до съответния Индикатор за зоните за готвене.

Съответният Индикатор за зоните за готвене светва ярко, а  *Продължителност* пулсира. Другите бутони и индикатори светят приглушено.

- Настройте желаното време.

Ако докоснете  *Продължителност*, или изчакате 5 секунди, продължителността започва да тече.

Продължителността на процес на готвене изтича и  *Продължителност* свети постоянно.

10 секунди преди края на изтичащото време съответният  *Продължителност* започва да мига.

# Обслужване

## Промяна на продължителността на процес на готвене

- Докоснете за кратко (< 1,5 сек.)  
⌚ *Продължителност* на желаната зона за готвене.

Съответният Индикатор за зоните за готвене светва ярко, а ⌚ *Продължителност* пулсира. Другите бутони и индикатори светят приглушено.

- Настройте желаното време.

Ако докоснете ⌚ *Продължителност*, или изчакате 5 секунди, продължителността започва да тече.

Продължителността на процес на готвене изтича и ⌚ *Продължителност* свети постоянно.

## Изтриване на продължителността на процес на готвене

- Докоснете ⌚ *Продължителност* на желаната зона за готвене, докато се покаже индикацията Индикатор за зоните за готвене 0:00.

или

- Докоснете ⌚ *Продължителност* на желаната зона за готвене.

Съответният Индикатор за зоните за готвене светва ярко. Другите бутони и индикации светят приглушено.

- Докоснете позицията 0 на Плъзгач.

## Настройване на продължителност за по-нататъшни процеси на готвене

- За да настроите продължителност на друг процес на готвене, процедирайте, както е описано в раздел "Настройване на продължителност на процес на готвене" в глава "Управление".

## Стартиране на измерването на изминалото време на процеса на готвене

- При желаната зона за готвене е настроено ниво на мощност.
- За зоната за готвене не може да се задава продължителност.

- Докоснете и задръжте (> 1,5 секунди) ⌚ *Продължителност* до съответния Индикатор за зоните за готвене.

Индикатор за зоните за готвене показва изминалото време от активирането.

## Приключване на измерването на изминалото време на процеса на готвене

- Докоснете ⌚ *Продължителност* на желаната зона за готвене, докато се покаже индикацията Индикатор за зоните за готвене 0:00.

## За по-нататъшни процеси на готвене започнете измерване на изминалото време на процеса на готвене.

- За да настроите изминалото време за следващи процеси на готвене, процедирайте, както е описано в раздел "Стартиране на измерването на изтичащото време на процес на готвене" в глава "Управление".

## Промяна на индикацията на нивата на мощност и функциите за време



- Докоснете желания Индикатор за зоните за готвене, за да превключите между показването на функцията за време и показването на нивото на мощност за дадена зона за готвене.

## Блокировка на включването

### Активиране на блокировката на включването

Всички бутони се заключват. Зададен таймер продължава да работи.

- Готварският плот е включен.
- Всички зони за готвене са изключени.



- Докоснете  Меню.
- Докоснете  Таймер и  Stop&Go за 6 секунди.

Секундите се отброяват обратно в Индикация на готварския плот. След изтичане Индикация на готварския плот показва *LOC* редуващо се с *On*. Блокировката на включването е активирана.

Ако се докосне неразрешен бутон, когато е активирана блокировката на включването, Индикация на готварския плот показва за няколко секунди *LOC*, редуващо се с *On*. Чува се сигнал.

Настройките може да бъдат адаптирани така, че да се активира автоматично блокировката на включването 5 минути след изключване на готварския плот.

### Деактивиране на блокировката на включването

- Докоснете  Таймер и  Stop&Go за 6 секунди.

Секундите се отброяват обратно в Индикация на готварския плот. След изтичане Индикация на готварския плот *LOC* показва редуващо се с *OFF*. Блокировката на включването е деактивирана.



## Блокировка на бутоните

### Активиране на заключването на бутоните

Когато блокирането на бутоните е активирано, могат да се извършват само следните действия:

- Зоните за готвене и готварският плот могат само да се изключат.
- Зададеният таймер може да бъде променен.

Включена е поне една зона за готвене.

- Докоснете  Меню.
- Докоснете  Таймер и  Stop&Go за 6 секунди.

Секундите се отброяват обратно в Индикация на готварския плот. След изтичане Индикация на готварския плот показва *LOC* редуващо се с *On*. Блокировката на бутоните е активирана.

Ако при активирано заключване на бутоните бъде докоснат неразрешен бутон, Индикация на готварския плот показва за няколко секунди *LOC*, редуващо се с *On*. Чува се сигнал.

### Деактивиране на заключването на бутоните

- Докоснете  Таймер и  Stop&Go за 6 секунди.

Секундите се отброяват обратно в Индикация на готварския плот. След изтичане Индикация на готварския плот *LOC* показва редуващо се с *OFF*. Блокировката на бутоните е деактивирана.

# Обслужване

## (Recall)Връщане

### Активиране на Recall

Тази функция не работи със съдове за готвене M Sense.

Готварският плот трябва да бъде включен отново 10 секунди след изключването.

- Включете отново готварския плот.
- Веднага след включването докоснете един от мигащите Индикации на зоните за готвене.

Всички настройки се възстановяват.

### Отхвърляне на Recall



- Включете отново готварския плот.
- Веднага след включване докоснете един от **НЕ** мигащите Индикации на зоните за готвене.

Приема се новата настройка, а всички други настройки се отхвърлят.

## Защита от бърсане

### Активиране на защитата от бърсане

Тази функция не работи със съдове за готвене M Sense.

- Докоснете  Меню.
- Докоснете  Защита от бърсане.

Времето, през което защитата от бърсане е активна, се отброява на Индикация на готварския плот.

### Деактивиране на защитата от бърсане

- Докоснете и задръжте  Защита от бърсане докато Индикация на готварския плот не угасне.

## Данни за готварския плот

### Показване на идентификатора на модела/сериенния номер

Върху готварския плот няма съд за готвене.

- Изключете готварския плот.
- Докоснете  *Вкл./Изкл.* за около 6 секунди. Секундите се отброяват обратно в Индикация на готварския плот.

Индикация на готварския плот показва *P*.



Индикации на зоните за готвене показва следното:

- *Ч* и число показват избрания бърз параметър
- в зависимост от модела:

*Г* и число показват избрания код на избрания бърз параметър

Другите бутони светят.

Индикацията  *Символ NFC* светва ярко.

- Докоснете многократно *Плюс* или *Плъзгач*, докато Индикации на зоните за готвене отзад вдясно покаже следното: *Ч03*
- Докоснете  *OK*.
- Докоснете многократно *Плюс*, докато Индикации на зоните за готвене покаже следното: *Г01*
- Докоснете  *OK*.

На Индикация на готварския плот се появяват последователно цифри, разделени от тире.

Пример: *12 34* (идентификатор на модела KM 1234) – *1 23 45 67 89* (сериен номер)

## Показване на версията на софтуера

Върху готварския плот няма съд за готвене.

- Изключете готварския плот.
- Докоснете  *Вкл./Изкл.* за около 6 секунди. Секундите се отброяват обратно в Индикация на готварския плот.



Индикация на готварския плот показва *P*.

Индикации на зоните за готвене показва следното:

- *9* и число показват избрания бърз параметър
- в зависимост от модела:
  - £* и число показват избрания код на избрания бърз параметър

Другите бутони светят.

Индикацията () *Символ NFC* светва ярко.

- Докоснете многократно *+* *Плюс* или *Плъзгач*, докато *Индикатор* за зоните за готвене отзад вдясно покаже следното: *902*
- Докоснете  *OK*.
- Докоснете многократно *+* *Плюс*, докато *Индикации* на зоните за готвене покаже следното: *£01*
- Докоснете  *OK*.

На *Индикация* на готварския плот се показват 3 цифри:

Пример: *1.23* = версия на софтуера 1.23.

## Активиране/деактивиране на демонстрационен режим

Върху готварския плот няма съд за готвене.

- Изключете готварския плот.
- Докоснете  *Вкл./Изкл.* за около 6 секунди. Секундите се отброяват обратно в *Индикация* на готварския плот.



*Индикация* на готварския плот показва *P*.

*Индикации* на зоните за готвене показва следното:

- *9* и число показват избрания бърз параметър
- в зависимост от модела:
  - £* и число показват избрания код на избрания бърз параметър

Другите бутони светят.

*Индикацията* () *Символ NFC* светва ярко.

- Докоснете многократно *Плюс* *+* или *Плъзгач*, докато *Индикатор* за зоните за готвене отзад вдясно покаже следното: *910*
- Докоснете  *OK*.
- Докоснете многократно *+* *Плюс*, докато *Индикатор* за зоните за готвене покаже следното: *£01*
- Докоснете  *OK*.
- Докоснете многократно *+* *Плюс*, докато *Индикатор* за зоните за готвене покаже следното: *£01*
- Докоснете  *OK*.

На *Индикация* на готварския плот мига в продължение на няколко секунди:

## Обслужване

---

- $dE$  се редува с  $On$  (активиран демонстрационен режим)  
или
- $dE$  се редува с  $OFF$  (деактивиран демонстрационен режим)

# Диапазони на настройка на нивата на мощност на готварския плот

Готварският плот е програмиран фабрично с 9 нива на мощност с междинни нива. Ако желаете настройка на нивата на мощност на цели чила, можете да деактивирате междинните нива чрез настройките.

	Препоръчителни съдове за готвене <sup>1</sup>	Диапазон на настройка <sup>2</sup>	
		фабрична настройка 9 нива с междинни нива	цяло число 9 нива без междинни нива
Разтопяване на масло	Тенджерата	1.0–1.5	1–2
Разтопяване на шоколад			
Разтваряне на желатин			
Поддържане на ястия, които загарят лесно топли		2.0–3.5	2–4
Загриване на малки количества течност			
Набъбване на ориз			
Размразяване на замразени зеленчуци на цяло			
Варене на млечна каша			
Нагриване на течни или полутвърди ястия			
Задушаване на плодове			
Готвене на картофи	3.5–5.5	4–6	
Топене на сланина			Тиган
Приготвяне на палачинки, омлети, пържени яйца без коричка и др.	Тиган със "сандвич" основа и незалепващо покритие	5.0–6.0	5–6
Задушаване на риба	Тенджерата		
Задушаване на зеленчуци			
Източници на тестени и бобови храни			
Разбиване на сосове и кремове, напр. винена пяна или холандез	вижте указанията на производителя	4.5–6.5	5–7
Размразяване и загряване на дълбоко замразени храни			
щадящо пържене (напр. на цяла риба)	Тиган със "сандвич" основа и незалепващо покритие	6.0–6.5	6
щадящо пържене (напр. кюфтета, пилешки гърди)	Тиган		
Пържене (напр. рибно филе, шницел, яйца на очи)			
силно/горещо запържване (напр. пържола, малки количества месо, пържени картофи, картофени палачинки)			
Пържене, напр. на картофи	Тенджерата с висок ръб	7.0–8.5	7–8
Запържване на големи количества месо	Тенджерата с високи стени или съд за печене		
		8.5–9.0	9

## Диапазони на настройка на нивата на мощност на готварския плот

	Препоръчителни съдове за готвене <sup>1</sup>	Диапазон на настройка <sup>2</sup>	
		Фабрична настройка 9 нива с междинни нива	цяло число 9 нива без междинни нива
Завиране на вода	Тенджеря	Booster	Booster

<sup>1</sup> По възможност варете само в затворени тенджери или тигани. Така ще предотвратите ненужната загуба на топлина.

<sup>2</sup> Данните са ориентировъчни стойности. Мощността на индукционната бобина варира в зависимост от размера и материала на дъното на съда за готвене. Поради това е възможно нивата на мощност за Вашите съдове за готвене леко да се отклоняват. При ежедневната употреба определете оптималната настройка за Вашите съдове за готвене. При нови съдове за готвене, на които не познавате характеристиките за употреба, настройвайте следващото по-ниско ниво на мощност от посоченото.

## Данни за изпитвателните лаборатории

### Пробни ястия съгласно EN 60350–2

Пробно ястие	Ø Дъно на съдовете за готвене (mm)	Капацити	Диапазон на настройка	
			Предварително загряване	Приготвяне
Затопляне на олио	150	не	–	1.0–1.5
Палачинки	180 (дъно тип сандвич)	не	9.0	5.0–6.0
Пържене на дълбоко замразени картопки за пържене	180 mm (съд за масло)	не	9.0	9.0
Поддържане на храната топла ястие от лещя	150 (дъно тип сандвич)	да (при поддържане на храната топла)	7.0	Поддържане на ястията топли

## Начин на функциониране на индукционни готварски плотове

Под индукционната зона за готвене се намира индукционна бобина. Тази бобина създава магнитно поле, което въздейства директно върху дъното на съда и го нагрява. Зоната за готвене се нагрява само индиректно от отдадената от дъното на съда топлина.

Индукцията функционира само при съдове с намагнетизиращо се дъно. Готварският плот автоматично отчита размера на поставения съд за готвене.

## Шумове

При работа на индукционните зони за готвене, в съдовете за готвене, в зависимост от материала и изработката на дъното, могат да възникнат следните шумове:

Бръмчене при високо ниво на мощност. То става по-слабо или изчезва, ако се намали нивото на мощност, пукане при съдове за готвене, чието дъно се състои от различни материали (напр. дъно тип “сандвич”),

Свистене, ако свързаните една с друга зони за готвене работят едновременно и върху тях са поставени съдове за готвене с дъно от различни материали (напр. дъно тип “сандвич”),

щракане при електронните процеси на превключване, особено при ниските нива на мощност,

Бръмчене, когато охлаждащият вентилатор се включи. Той се включва за защита на електронния модул, когато готварският плот се използва интен-

зивно. Охлаждащият вентилатор може да продължи да работи и след изключване на готварския плот.

## Съдове за готвене

### Подходящи съдове за готвене

- неръждаема стомана с намагнетизиращо се дъно
- емайлирана стомана
- чугун

Естеството на дъното на съдовете за готвене може да повлияе на равномерността на резултата от готвенето (напр. при пържене на палачинки). Дъното на съда трябва да разпределя топлината равномерно. За добри резултати са подходящи съдове за готвене с дъно от многослоен материал (дъно тип сандвич или капсула).

### Неподходящи съдове за готвене

- неръждаема стомана с ненамагнетизиращо се дъно
- алуминий или мед
- стъкло, керамика или гранитогрес

## Проверка на съдовете за готвене

Ако не сте сигурни дали тенджерата или тиганът са подходящи за индукционни готварски плотове, допрете магнит на дъното на съда. Ако магнитът се задържи, съдът за готвене в общия случай е подходящ.

## Добре е да се знае

---

### Съвети относно съдовете за готвене

- Поставяйте съда за готвене върху съответната зона за готвене/регулируема зона за готвене, по възможност в средата.
- За оптимално използване на зоната за готвене изберете съд за готвене с подходящ диаметър на дъното. Ако тенджерата е много малка, тя не се разпознава.
- Използвайте само тенджери и тигани с гладко дъно. Неравни дъна на тенджери и тигани ще надраскат стъклокерамичната плоча.
- Ние препоръчваме върху включени заедно зони за готвене съд за готвене, който да спокрие почти изцяло цялата зона за готвене (напр. съд за печене).
- За преместване вдигайте съдовете за готвене. Така ще избегнете следи от изтъркване и драскотини. Драскотините, които се появяват при плъзгане на съдовете за готвене, не оказват влияние върху функцията на готварския плот. Подобни драскотини представляват нормални следи от употреба и не са повод за рекламация.
- При закупуване на тенджери и тигани обърнете внимание, че често се посочва максималният или горният диаметър. Важен обаче е диаметърът на дъното (по правило по-малкият).



- За предпочитане е по възможност да използвате тигани с прав ръб. При тигани с наклонен ръб индукцията действа и в зоната на ръба на тигана. Така може да се оцвети ръбът на тигана или да се отлепи покритието.

## Извикване на настройките

Върху готварския плот няма съд за готвене.

- Изключете готварския плот.
- Докоснете  *Вкл./Изкл.* за около 6 секунди. Секундите се отброяват обратно в Индикация на готварския плот.

Индикация на готварския плот показва *P*.

Индикации на зоните за готвене показва следното:

- *9* и число показват избрания бърз параметър
- в зависимост от модела:
  - ℓ* и число показват избрания код на избрания бърз параметър

Другите бутони светят.

Индикацията () *Символ NFC* светва ярко.

- Докоснете  *Stop&Go*.

Индикация на готварския плот показва *Pℓ*.

Индикации на зоните за готвене показва следното:

- *P* и число показват избрания параметър.
- *ℓ* и число показват избрания код на избрания параметър.

## Настройка на параметри

Настройките са извикани.

- Докоснете многократно *+ Плюс* или *Плъзгач*, докато на Индикации на зоните за готвене се покаже желаният номер на параметъра.

В предната лява част на Индикатор за зоните за готвене светва ярко *ℓ*. Номерът на кода, който е настроен в момента, се показва в предната дясна част на Индикатор за зоните за готвене.

## Настройка на параметри

Настройките са извикани.

- Докоснете многократно *+ Плюс* или *Плъзгач*, докато на Индикатор за зоните за готвене се покаже желаният номер на параметъра.
- Докоснете  *OK*.

На Индикатор за зоните за готвене отпред вдясно светва *ℓ* с текущо зададения номер на код.

## Настройка на код

Трябва да се настрои параметър.

- Докоснете *+ Плюс* многократно, докато на Индикатор за зоните за готвене се покаже желаният номер на код.
- Докоснете  *OK*.

Настройката бе запаметена. Сега можете да излезете от настройките или да коригирате допълнителни настройки.

## Корекция на настройки

---

### Завършване на настройките

Незапамените промени не се прилагат.

■ Докоснете ⓘ *Вкл./Изкл..*

## Корекция на настройки

Параметър <sup>1</sup>		Код	Настройки <sup>2</sup>
P01	Регистрация чрез WiFi	C00	<b>неактивно/деактивирано</b>
		C01	активно без конфигуриране
		C02	активна и конфигурирана (не може да се избере, показва дали връзката е осъществена успешно)
		C03	Стартиране на връзка чрез Bluetooth
		C04	WiFi се нулира до фабричните настройки (C01)
		C05	Рестартиране на радиомодула
P03	Диапазон на настройка на нивата на мощност на готварския плот	C00	<b>9 нива на мощност с междинни нива + Booster</b>
		C01	9 нива на мощност без междинни нива + Booster
P04	Тон за потвърждение при докосване на бутон	C00	изкл. <sup>3</sup>
		C01	тих
		C02	среден
		C03	<b>силно</b>
P05	Сигнален тон за функциите за време	C00	изкл.
		C01	тих
		C02	среден
		C03	<b>силно</b>
		C04	много силно
P06	Сигнални тонове за указания и грешки	C00	изключено (възможно само за указания)
		C01	тихо (минимална сила на звука за грешки)
		C02	среден
		C03	<b>силно</b>
P07	Максимална продължителност на работа	C00	<b>Степен на безопасност 0</b>
		C01	Степен на безопасност 1
		C02	Степен на безопасност 2

## Корекция на настройки

Параметър <sup>1</sup>		Код	Настройки <sup>2</sup>
P08	Блокировка на включването	C00	<b>Само ръчно активиране на блокировката на включването</b>
		C01	Автоматично активиране на блокировката на включването
P09	Скорост на реакция на бутоните	C00	бърза
		C01	<b>нормална</b>
		C02	бавна
P10	Скорост на реакция на бутон Плъзгач	C00	бърза
		C01	<b>нормална</b>
		C02	бавна
P11	Непрекъснато разпознаване на съда за готвене	C00	Непрекъснато разпознаване на съда за готвене изключено
		C01	<b>Непрекъснато разпознаване на съда за готвене включено</b>
P12	Температура степен на поддържане на ястията топли	C00	<b>65–75 °C</b>
		C01	50–55 °C
		C02	80–90 °C
P15	Контраст на осветлението на ключа	C00	10%
		C01	<b>20%</b>
		C02	40%
P16	Нулиране на настройките	C00	<b>не нулирайте нищо</b>
		C01	Нулиране на всички настройки
		C02	нулиране на WiFi връзка
P17	Фабрична настройка	C00	<b>Невъзстановяване на фабричните настройки</b>
		C01	Възстановяване на фабричните настройки

## Корекция на настройки

Параметър <sup>1</sup>		Код	Настройки <sup>2</sup>
P21	Управление на мощността <sup>4</sup>	C00	изкл.
		C01	1 000 W
		C02	2 000 W
		C03	3 000 W
		C04	3 680 W
		C05	4 000 W
		C06	4 500 W
		C07	5 000 W
		C08	6 000 W
		C09	7 000 W
P52	Демонстрационен режим	C00	<b>Демонстрационен режим изключен</b>
		C01	Демонстрационен режим включен <sup>5</sup>

<sup>1</sup> Параметрите, които не са изброени, не са зададени.

<sup>2</sup> Фабричната настройка е отпечатана с удебелен шрифт.

<sup>3</sup> Звуковият сигнал на бутоните на *Вкл./Изкл.* не се изключва.

<sup>4</sup> Общата мощност на готварския плот може да се ограничи, за да съответства на изискванията на местния доставчик на електроенергия. Кодове със стойности над свързаната мощност на готварския плот не се показват.

<sup>5</sup> След включване на готварския плот се показва за няколко секунди на Индикация на готварския плот *d*Есменящо се с *Дн*.

## Корекция на настройки

### Показване на идентификатора на модела/сериен номер

Върху готварския плот няма съд за готвене.

- Изключете готварския плот.
- Докоснете  *Вкл./Изкл.* за около 6 секунди. Секундите се отброяват обратно в Индикация на готварския плот.



Индикация на готварския плот показва *P*.

Индикации на зоните за готвене показва следното:

- *9* и число показват избрания бърз параметър
- в зависимост от модела:
  - Г* и число показват избрания код на избрания бърз параметър

Другите бутони светят.

Индикацията  *Символ NFC* светва ярко.

- Докоснете многократно *+ Плюс* или *Плъзгач*, докато Индикации на зоните за готвене отзад вдясно покаже следното: *903*
- Докоснете  *OK*.
- Докоснете многократно *+ Плюс*, докато Индикации на зоните за готвене покаже следното: *Г01*
- Докоснете  *OK*.

На Индикация на готварския плот се появяват последователно цифри, разделени от тире.

Пример: *12 34* (идентификатор на модела КМ 1234) – *1 23 45 67 89* (сериен номер)

### Показване на версията на софтуера

Върху готварския плот няма съд за готвене.

- Изключете готварския плот.
- Докоснете  *Вкл./Изкл.* за около 6 секунди. Секундите се отброяват обратно в Индикация на готварския плот.



Индикация на готварския плот показва *P*.

Индикации на зоните за готвене показва следното:

- *9* и число показват избрания бърз параметър
- в зависимост от модела:
  - Г* и число показват избрания код на избрания бърз параметър

Другите бутони светят.

Индикацията  *Символ NFC* светва ярко.

- Докоснете многократно *+ Плюс* или *Плъзгач*, докато Индикатор за зоните за готвене отзад вдясно покаже следното: *902*
- Докоснете  *OK*.
- Докоснете многократно *+ Плюс*, докато Индикации на зоните за готвене покаже следното: *Г01*
- Докоснете  *OK*.

На Индикация на готварския плот се показват 3 цифри:

Пример: *1.23* = версия на софтуера 1.23.

### Актуализация на софтуера

#### Извършване на актуализация на софтуера

Информация за съдържанието и обхвата на дадена актуализация се предоставя в приложението Miele.

1. Вашият готварски плот е свързан към домашната Ви мрежа
2. Индикация на готварския плот показва *UP*.

#### ■ Докоснете + *Плюс*.

Индикация на готварския плот показва *UP* и малко след това следва *[-]...[-]...[-]...*

Когато готварският плот се изключи, актуализацията е завършена. Можете отново да използвате готварския си плот както обикновено.

#### Отлагане на актуализация на софтуера

Информация за съдържанието и обхвата на дадена актуализация се предоставя в приложението Miele.

Miele препоръчва да инсталирате актуализациите възможно най-скоро.

1. Вашият готварски плот е свързан към домашната Ви мрежа
2. Индикация на готварския плот показва *UP*.

#### ■ Докоснете — *Минус*.

Можете да работите с готварския плот както обикновено.

Ако рестартирате готварския плот и не светне индикация за остатъчна топлина, ще Ви бъде предложено да извършите актуализацията отново.

#### Изключване на актуализирането на софтуера

Miele препоръчва да инсталирате актуализациите.

- За да деактивирате актуализациите за постоянно, отидете в приложението Miele или се свържете с отдела за обслужване на клиенти на Miele.

## Почистване и грижа

### Указания за безопасност при почистване и грижа

 Опасност от изгаряне поради горещи повърхности.

След края на процеса на готвене всички части на готварския плот могат да бъдат горещи.

Изключете готварския плот.

Оставете готварския плот да се охлади, преди да го почистите.

Всички повърхности могат да се оцветят или променят, ако използвате неподходящи почистващи препарати или остатъци от подходящи почистващи препарати се загреят върху готварския плот. Повърхностите са чувствителни на надраскване.

Оставете повърхностите да се охладят, преди да почистите готварския плот.

Отстранявайте остатъците от почистващи препарати незабавно.

Не използвайте абразивни или драскащи почистващи препарати.

При почистването с препарат за ръчно миене не се отстраняват всички замърсявания и остатъци. Образува се невидим слой, който води до оцветяване на стъклокерамиката. Това оцветяване не може повече да се отстрани.

Почиствайте стъклокерамичната повърхност редовно със специален препарат за почистване на стъклокерамика.

► Никога не използвайте парочистачка за почистване на готварския плот.

► Не използвайте остри предмети за почистването.

### Интервал за почистване

- Преди всяка употреба:  
почиствайте целия готварски плот и основата на съда за готвене.
- След всяка употреба:  
почиствайте целия готварски плот.
- Веднъж седмично:  
За да се изключи възможността от загарянето на остатъци от почистващи препарати, почиствайте стъклокерамичната повърхност с препарат за почистване на стъклокерамика и неръждаема стомана на Miele или с предлаган в търговската мрежа препарат за почистване на стъклокерамика. Спазвайте указанията на производителя на почистващия препарат.

## Почистване на стъклокерамични повърхности

### Отстраняване на леки замърсявания

- Почистете цялата стъклокерамична повърхност с влажна, мека кърпа и разреден препарат за ръчно миене на съдове. Спазвайте указанията на производителя на почистващия препарат.

### Отстраняване на силни замърсявания

- Отстранете всички груби замърсявания с влажна кърпа за избърсване, а упоритите замърсявания със стъргалка за стъкло.
- Почистете стъклокерамичната повърхност с препарат за почистване на керамика и неръждаема стомана на Miele или с предлаган в търговската мрежа препарат за почистване на стъклокерамика. Спазвайте указанията на производителя на почистващия препарат.

### Завършване на почистването

- Отстранете всички остатъци от почистващи препарати с влажна кърпа.
- След всяко почистване подсушавайте стъклокерамичната повърхност.

## Неподходящи почистващи препарати

За да избегнете повреди на повърхностите, при почистването не използвайте:

- почистващи препарати, съдържащи сода, основи, амоняк, киселини или хлориди,
- препарати за премахване на петна и ръжда,
- абразивни почистващи препарати, напр. абразивен прах, абразивно мляко, почистващи камъни,
- почистващи препарати, съдържащи разтворители,
- почистващи препарати за съдомиялни машини,
- спрейове за почистване на грилове и фурни,
- абразивни твърди четки,
- обезмаслителни,
- гъби.

## Отстраняване на проблеми

Можете да отстраните самостоятелно повечето неизправности и грешки. В много случаи можете да спестите време и разходи, тъй като не се налага да се обаждате на отдела за обслужване на клиенти.

На интернет страница [www.miele.bg/support/customer-assistance](http://www.miele.bg/support/customer-assistance) ще получите допълнителна информация за самостоятелното отстраняване на неизправности.



### Съобщения в индикаторите/на дисплея

Проблем	Причина и отстраняване
<b>⏏ мига в даден Индикатор за зоните за готвене.</b>	<p>Върху зоната за готвене няма съд за готвене. Върху зоната за готвене има неподходящ съд за готвене. Диаметърът на дъното на поставения съд за готвене е твърде малък. Подходящият съд е бил отстранен от зоната за готвене. Ако не се постави съд или се постави неподходящ съд за готвене, зоната за готвене се изключва автоматично след 3 минути.</p> <ul style="list-style-type: none"><li>■ В рамките на 3 минути поставете подходящ съд за готвене.</li></ul> <p>⏏ изгасва. Процесът на готвене се стартира/продължава с предварително зададените настройки.</p> <ul style="list-style-type: none"><li>■ Когато използвате друг съд за готвене и/или храна, адаптирайте настройките.</li></ul>
<b>След включване на готварския плот или докосване на бутон, на индикацията на плота за няколко секунди се появява Индикация на готварския плот <i>LOC</i>, като се редува с <i>On</i>.</b>	<p>Блокировката на включването е активирана.</p> <ul style="list-style-type: none"><li>■ Деактивирайте блокировката на включването.</li></ul> <p>Блокировката на бутоните е активирана.</p> <ul style="list-style-type: none"><li>■ Деактивирайте заключването на бутоните.</li></ul>

## Отстраняване на проблеми

Проблем	Причина и отстраняване
След включване на готварския плот, Индикация на готварския плот показва за кратко $dE$ , като се редува с $On$ . Зоните за готвене не се нагорещават.	Готварският плот е в демонстрационен режим. <ul style="list-style-type: none"> <li>■ Деактивирайте демонстрационния режим.</li> </ul>
На Индикация на готварския плот мига $\zeta$ и готварският плот автоматично се изключва.	Един или няколко бутона са покрити, например чрез контакт с пръстите, изкипяла храна или поставени предмети. <ul style="list-style-type: none"> <li>■ Отстранете замърсяванията или предметите.</li> </ul>
Индикация на готварския плот показва $UP$	Налична е актуализация на софтуера за Вашия готварски плот. Докоснете — <i>Минус</i> , за да преместите актуализацията. Извършете актуализацията в следващия възможен момент или изключете актуализациите за постоянно.
На Индикация на готварския плот мига $Err$ последователно с $044$ .	Защитата срещу прегряване се е задействала. <ul style="list-style-type: none"> <li>■ Оставете готварския плот да се охлади.</li> <li>■ Отстранете причините за прегряването.</li> <li>■ Проверете функцията на готварския плот.</li> <li>■ Ако съобщението за неизправност продължава да се появява, се свържете с отдела за обслужване на клиенти.</li> </ul>
На Индикация на готварския плот мига $Err$ последователно със $710$ , $711$ , $712$ или $713$ .	Готварският плот е свързан неправилно. <ul style="list-style-type: none"> <li>■ Изключете готварския плот от електрическата мрежа.</li> <li>■ Свържете се с отдела за обслужване на клиенти. Готварският плот трябва да бъде свързан съгласно схемата за свързване.</li> </ul>
На Индикация на готварския плот $Err$ се редува със $726$ , $727$ , $728$ или $729$ .	Вентилаторът е блокиран или дефектен. <ul style="list-style-type: none"> <li>■ Проверете дали вентилаторът не е блокиран от някой предмет.</li> <li>■ Отстранете предмета</li> <li>■ Ако съобщението Индикация на готварския плот за грешка продължава, се свържете с отдела за обслужване на клиенти.</li> </ul>

## Отстраняване на проблеми

Проблем	Причина и отстраняване
<b>Индикация на готварския плот показва съобщение, което не е посочено в тази таблица.</b>	Възникнала е грешка в електрониката. <ul style="list-style-type: none"><li>■ Прекъснете електрозахранването на готварския плот за около 1 минута.</li><li>■ Ако след възстановяване на електрозахранването проблемът продължава да се появява, се свържете с отдела за обслужване на клиенти.</li></ul>

## Неочаквано поведение

Проблем	Причина и отстраняване
<b>Степента на мощност 9 автоматично се намалява, ако при свързана зона за готвене също настроите степен на мощност 9.</b>	При едновременна работа на степен на мощност 9 се надвишава възможната обща мощност. <ul style="list-style-type: none"><li>■ Използвайте друга зона за готвене.</li></ul>
<b>Една зона за готвене или целият готварски плот се изключват автоматично.</b>	Продължителността на работа е била твърде дълга. <ul style="list-style-type: none"><li>■ Включете отново готварския плот или зоната за готвене.</li></ul> Защитата срещу прегряване се е задействала. <ul style="list-style-type: none"><li>■ Оставете готварския плот да се охлади.</li><li>■ Отстранете причините за прегряването.</li><li>■ Проверете функцията на готварския плот.</li><li>■ Ако проблемът продължава да съществува, потърсете отдела за обслужване на клиенти.</li></ul>
<b>Зоната за готвене не работи с настроеното ниво на мощност както обикновено.</b>	Защитата срещу прегряване се е задействала. <ul style="list-style-type: none"><li>■ Оставете готварския плот да се охлади.</li><li>■ Отстранете причините за прегряването.</li><li>■ Проверете функцията на готварския плот.</li><li>■ Ако проблемът продължава да съществува, потърсете отдела за обслужване на клиенти.</li></ul>
<b>Степента на усилване автоматично се прекъсва преждевременно.</b>	Защитата срещу прегряване се е задействала. <ul style="list-style-type: none"><li>■ Оставете готварския плот да се охлади.</li><li>■ Отстранете причините за прегряването.</li><li>■ Проверете функцията на готварския плот.</li><li>■ Ако проблемът продължава да съществува, потърсете отдела за обслужване на клиенти.</li></ul>

### Незадоволителен резултат

Проблем	Причина и отстраняване
При включено автоматично загряване съдържанието на съда за готвене не завира.	Загряват се големи количества храна. ■ Оставете да заври на максимално ниво на мощност и след това превключете обратно на ръка.
	Съдът за готвене провежда лошо топлината. ■ Използвайте друг съд за готвене, който провежда по-добре топлината.

### Общи проблеми и технически неизправности

Проблем	Причина и отстраняване
Готварският плот или зоните за готвене не могат да се включат.	Готварският плот няма захранване. ■ Проверете дали не се е задействал предпазителят на електроинсталацията. Свържете се с квалифициран електротехник или с отдела за обслужване на клиенти на Miele (минимална защита, (вижте табелката с данни)).
	При определени обстоятелства е възникнала техническа неизправност. ■ Разединете готварския плот за около 1 минута от електрическата мрежа, като — изключите прекъсвача на съответния предпазител или развиете напълно предпазителя със стопяема жичка, или — изключите защитния прекъсвач на утечен ток (дефекнтоковата защита). ■ Ако след повторното включване/завиване на предпазителя, съотв. на защитния прекъсвач за ток на утечка, готварският плот все още не може да бъде включен, се обърнете към квалифициран електротехник или към отдела за обслужване на клиенти.

## Отстраняване на проблеми

Проблем	Причина и отстраняване
При работа на новия готварски плот се отделят миризма и изпарения.	Металните части са защитени с продукт за поддръжка. Поради това, когато готварският плот се включи за първи път, се отделят миризма и евентуално пара. Материалът на индукционните бобини също излъчва миризма в първите работни часове. При всяко следващо ползване миризмата намалява и накрая напълно изчезва. Миризмата, както и евентуално образуваната пара не са признак за неправилно включване или неизправност на уреда и не са вредни за здравето.
След изключване на готварския плот се чува работен шум.	Охлаждащият вентилатор работи, докато готварският плот не се охлади, и след това автоматично се изключва.
Различни проблеми с настройките, напр. проблеми с работата в мрежа	<p>Промените в настройките могат да доведат до конфликти помежду им.</p> <p>Колебанията в WiFi сигнала могат да доведат до конфликти.</p> <div style="border: 1px solid gray; padding: 5px;"><p>Ако възстановите фабричните настройки, съществуващите настройки ще бъдат изтрети. Документирайте съществуващите настройки, за да възстановите съществуващите настройки.</p></div> <p>■ Възстановете фабричните настройки.</p> <p>Можете да нулирате всички настройки или само отделни настройки, например WiFi.</p>

## Отдел за обслужване на клиенти

На интернет страница [www.miele.bg/service](http://www.miele.bg/service) ще получите информация за самостоятелното отстраняване на неизправности и за резервни части на Miele.

### Контакт при неизправности

При неизправности, които не можете да отстраните самостоятелно, информирайте напр. Вашия специализиран търговец на Miele или отдела за обслужване на клиенти на Miele.

Можете да запазите час за отдела за обслужване на клиенти на Miele онлайн на адрес [www.miele.bg/service](http://www.miele.bg/service).

Ще намерите данните за контакт на отдела за обслужване на клиенти на Miele в края на този документ.

На отдела за обслужване на клиенти са му необходими идентификаторът на модела и серийният номер (SN). И двете указания могат да бъдат намерени в типовата табелка.

### Табелка с данни

Залепете тук приложената табелка с данни. Внимавайте идентификаторът на модела да съответства на данните на гърба на този документ.



### Гаранция

Периодът на гаранцията е 2 години.

Повече информация можете да намерите в доставените с машината условия на гаранцията.

## Технически данни

---

### Технически данни

Честота ISM лента	2,400 GHz – 2,4835 GHz
Честота RFID/NFC	13,56 Mhz
Мощност на предаване WiFi	≤ 100 mW
Мощност на предаване RFID/NFC	≤ 100 mW
Предавателна мощност BTLE	≤ 10 mW
Консумация на енергия в режим “изключен”	≤ 0,5 W
Консумация на енергия в мрежови режим на готовност	≤ 2 W
Времева продължителност до автоматично превключване в режим „изключен“	10 Min.
Времева продължителност до автоматично превключване в мрежови режим на готовност	10 Min.

### Технически спецификации на продукти

По-надолу са приложени техническите спецификации за моделите, описани в настоящото Ръководство за експлоатация и монтаж.

### Технически данни за електрически плотове за домашна употреба

съгласно регламент (ЕС) No. 66/2014

MIELE	
<b>Модел</b>	KM 8484 FR, KM 8484 FL, KM 8486 FX
Тип на плота	Монтаж
Брой зони за готвене	5
Диаметър на полезна площ /електрически загрята зона за готвене ( за кръгли електрически зони за готвене ) Дължина и ширина на полезната площ / електрическата зона за готвене L/W ( за други по форма зони за готвене )	1. = Ø 100–160 mm 2. = Ø 120–190 mm 3. = Ø 140–240 mm 4. = 230 x 460 mm
Консумация на енергия на електрическа зона за готвене на кг. (EC <sub>ел.готвене</sub> )	1. = 174,9 Wh/kg 2. = 173,3 Wh/kg 3. = 172,6 Wh/kg 4. = 176,8 Wh/kg 5. = 171,6 Wh/kg
Консумация на енергия на готварски плот на кг. (EC <sub>ел.котлон</sub> )	173,8 Wh/kg
- Кръг с две вериги / предно ляво / индукционен	
- Кръг с две вериги / задно ляво / индукционен	
- Кръг с две вериги / Центрирано / индукционен	
- Зона за готвене с PowerFlex XL / дясно / индукционен	

## Декларация за съответствие

С настоящото Miele декларира, че този стъклокерамичен готварски плот съответства на Директива 2014/53/ЕС.

Пълния текст на ЕС декларацията за съответствие можете да откриете на един от следните интернет адреси:

- Продукти, изтегляне, на [www.miele.bg](http://www.miele.bg)
- Сервиз, изискване на информация, ръководства за експлоатация на адрес <https://www.miele.bg/domestic/customer-information-385.htm#p510> след въвеждане на името на продукта или фабричния номер







МИЛЕ БЪЛГАРИЯ ЕООД  
ул. Лъчезар Станчев 5  
гр. София, 1756

Тел: 700 20 602  
882 741 411

Имейл адрес: [info@miele.bg](mailto:info@miele.bg)  
[www.miele.bg](http://www.miele.bg)

Miele & Cie. KG  
Carl-Miele-Straße 29  
33332 Gütersloh  
Deutschland

KM 8484 FR, KM 8484 FL, KM 8486 FX

bg-BG

M.-Nr. 12 990 880 / 00 / 002