

## Gebruiks- en montagehandleiding Wijnklimaatkast



Lees **beslist** de gebruiks- en montagehandleiding voordat u uw apparaat plaatst, installeert en in gebruik neemt. Dat is veiliger voor uzelf en u voorkomt schade aan uw apparaat.

# Inhoud

---

<b>Veiligheidsinstructies en waarschuwingen</b> .....	5
<b>Uw bijdrage aan de bescherming van het milieu</b> .....	16
<b>Energie besparen</b> .....	17
<b>Beschrijving van het apparaat</b> .....	18
Bedieningspaneel.....	18
Betekenis van de symbolen .....	19
Deuropener juist gebruiken .....	21
<b>Accessoires</b> .....	22
Bijgeleverde accessoires.....	22
Bij te bestellen accessoires.....	22
<b>Het apparaat in- en uitschakelen</b> .....	23
De wijnklimaatkast bedienen.....	23
De wijnklimaatkast inschakelen .....	23
Wijnklimaatkast uitschakelen .....	24
Bij langdurige afwezigheid .....	25
<b>Het wijzigen van instellingen</b> .....	26
Vergrendeling  .....	26
Geluidssignalen  .....	27
Lichtsterkte van het display  .....	28
<b>De optimale temperatuur en luchtkwaliteit</b> .....	29
De optimale temperatuur.....	29
Het instellen van de temperaturen .....	30
Mogelijke temperatuurinstellingen.....	31
Temperatuurweergave.....	31
Luchtkwaliteit en luchtvochtigheid.....	32
DynaCool (constante luchtvochtigheid)  gebruiken.....	32
Luchtverversing door Active AirClean-filter.....	33
<b>Temperatuur- en deuralarm</b> .....	34
<b>Presenteerverlichting</b> .....	36
Presenteerverlichting in- en uitschakelen .....	36
Het instellen van de lichtsterkte van de presenteerverlichting .....	36
Het instellen van de duur van de presenteerverlichting .....	37

---

<b>Wijn bewaren</b> .....	38
Flessenroosters .....	39
Het verplaatsen van de flessenroosters .....	39
Het aanpassen van de houten plateaus .....	40
Het aanbrengen van opschriften op de lijsten van de houten plateaus .....	41
Het decorplateau plaatsen .....	41
Maximale capaciteit .....	42
<b>Automatisch ontdooien</b> .....	43
<b>Reiniging en onderhoud</b> .....	44
Opmerkingen over het reinigingsmiddel .....	44
Voordat u de wijnklimaatkast gaat reinigen.....	45
Binnenruimte, accessoires en deur .....	45
Ventilatieopeningen reinigen .....	46
Deurdichting reinigen .....	46
Het reinigen van het luchtfilter.....	46
Na het reinigen .....	46
<b>Active AirClean filter</b> .....	47
Active AirClean filter vervangen .....	47
<b>Nuttige tips</b> .....	48
<b>Oorzaken van geluiden</b> .....	53
<b>Service en garantie</b> .....	54
Contact bij storingen .....	54
EPREL-databank .....	54
Garantie.....	54
<b>Installatie</b> .....	55
Plaats van opstelling .....	55
Side-by-side.....	56
Klimaatklasse .....	56
Luchttoevoer en luchtafvoer.....	57
Deurbegrenzer .....	57
Inbouwmaten.....	58
Gezien van boven.....	59
Het instellen van de deurscharnieren .....	60
Het veranderen van de draairichting van de deur .....	60

# Inhoud

---

De wijnklimaatkast onderbouwen .....	65
Voordat u het apparaat inbouwt.....	65
De wijnklimaatkast voorbereiden .....	66
De wijnklimaatkast in de nis schuiven.....	69
De wijnklimaatkast in de nis bevestigen .....	69
Elektrische aansluiting.....	73
<b>Informatie voor de handelaar .....</b>	<b>74</b>
Demo-functie ■.....	74

## Veiligheidsinstructies en waarschuwingen

Deze wijnklimaatkast voldoet aan de voorgeschreven veiligheidsbepalingen. Onjuist gebruik kan echter persoonlijk letsel of materiële schade tot gevolg hebben.

Lees de gebruiks- en montagehandleiding aandachtig door voordat u de wijnklimaatkast in gebruik neemt. Hierin vindt u belangrijke instructies met betrekking tot de inbouw, de veiligheid, het gebruik en het onderhoud. Dat is veiliger voor uzelf en u voorkomt schade aan de wijnklimaatkast.

In overeenstemming met de norm IEC 60335-1 adviseert Miele u uitdrukkelijk om het hoofdstuk over de installatie van de wijnklimaatkast en de veiligheidsinstructies en waarschuwingen te lezen en op te volgen.

Wanneer de veiligheidsrichtlijnen en waarschuwingen niet worden opgevolgd, kan Miele niet aansprakelijk worden gesteld voor schade die daarvan het gevolg is.

Bewaar de gebruiks- en montagehandleiding en geef deze door aan een eventuele volgende eigenaar.

 Kans op letsel door gebroken glas.

Op een hoogte van meer dan 1.500 m kan het glazen paneel van de kastdeur breken als gevolg van gewijzigde luchtdrukverhoudingen.

Scherpe randen kunnen ernstig letsel veroorzaken.

# Veiligheidsinstructies en waarschuwingen

---

## Efficiënt gebruik

▶ Dit apparaat is bedoeld voor gebruik in huishoudens of dergelijke, zoals bijvoorbeeld

- in winkels, kantoren en soortgelijke werkomgevingen
- in boerderijen
- door klanten in hotels, motels, bed & breakfast en andere specifieke woonomgevingen.

Het apparaat mag niet buiten worden gebruikt.

▶ Dit apparaat is uitsluitend bestemd voor het koelen en bewaren van wijn.

Gebruik voor andere doeleinden is ontoelaatbaar.

▶ Dit apparaat is niet geschikt voor het koelen en bewaren van medicijnen, bloedplasma, laboratoriumpreparaten en andere stoffen en producten die vallen onder de richtlijn voor medische hulpmiddelen. Wordt het apparaat daar wel voor gebruikt, dan kan dat tot kwaliteitsverlies en zelfs tot bederf van de opgeslagen producten leiden. Dit apparaat mag ook niet worden gebruikt in explosiegevoelige ruimtes.

Miele is niet verantwoordelijk voor schade die is ontstaan door gebruik voor andere doeleinden dan hier aangegeven of door een foutieve bediening.

▶ Personen (kinderen inbegrepen) die op grond van hun fysieke of psychische gesteldheid, hun onervarenheid of gebrek aan kennis van de wijnklimaatkast niet in staat zijn om deze veilig te bedienen, mogen deze alleen onder toezicht gebruiken.

Deze personen mogen de wijnklimaatkast alleen zonder toezicht bedienen, wanneer hen is uitgelegd hoe ze deze veilig kunnen gebruiken en wanneer ze begrijpen welke risico's eraan verbonden zijn.

## Wanneer er kinderen in huis zijn

- ▶ Kinderen jonger dan 8 jaar moeten uit de buurt van de wijnklimaatkast worden gehouden, tenzij u voortdurend toezicht houdt.
- ▶ Kinderen vanaf 8 jaar mogen de wijnklimaatkast alleen zonder toezicht gebruiken als ze precies weten hoe ze deze veilig moeten bedienen. De kinderen moeten zich bewust zijn van de gevaren van een foutieve bediening.
- ▶ Kinderen mogen het apparaat niet zonder toezicht reinigen of onderhouden.
- ▶ Houd kinderen in de gaten wanneer deze zich in de buurt van het apparaat bevinden. Laat ze nooit met het apparaat spelen.
- ▶ Verstikkingsgevaar! Kinderen kunnen zich tijdens het spelen in verpakkingsmateriaal wikkelen (bijvoorbeeld in folie) of het materiaal over hun hoofd trekken en stikken. Houd verpakkingsmaterialen bij kinderen vandaan.

# Veiligheidsinstructies en waarschuwingen

---

## Technische veiligheid

► Het koelmiddelcircuit is op lekkage gecontroleerd. De wijnklimaatkast voldoet aan de geldende veiligheidsvoorschriften en de relevante EU-richtlijnen.



► Deze wijnklimaatkast bevat het koelmiddel isobutaan (R600a), een natuurlijk gas dat niet schadelijk is voor het milieu, maar wel brandbaar. Het koelmiddel beschadigt de ozonlaag niet en verhoogt het broeikaseffect niet.

Het gebruik van dit milieuvriendelijke koelmiddel zorgt ervoor dat het apparaat iets meer geluid maakt. Naast het geluid van de compressor kunnen er stromingsgeluiden in het volledige koelcircuit ontstaan. Deze effecten zijn helaas onvermijdelijk, maar hebben geen invloed op het functioneren van de wijnklimaatkast.

Zorg ervoor dat bij het transporteren en het inbouwen/installeren van de wijnklimaatkast geen onderdelen van het koelcircuit worden beschadigd. Vrijkomend koelmiddel kan oogletsel veroorzaken.

Bij beschadigingen:

- Vermijd open vuur of andere brandhaarden.
  - Koppel de wijnklimaatkast los van het elektriciteitsnet.
  - Lucht de ruimte waarin de wijnklimaatkast staat gedurende enkele minuten.
  - Neem contact op met Miele.
- Hoe meer koelmiddel de wijnklimaatkast bevat, hoe groter de ruimte moet zijn waarin u het apparaat plaatst. Bij een eventuele lekkage kan in te kleine ruimtes een brandbaar mengsel van gas en lucht ontstaan. Per 8 g koelmiddel moet het vertrek minstens 1 m<sup>3</sup> groot zijn. De hoeveelheid koelmiddel wordt vermeld op het typeplaatje dat zich aan de binnenkant van de wijnklimaatkast bevindt.



# Veiligheidsinstructies en waarschuwingen

---

► Vergelijk voordat u het apparaat aansluit de aansluitgegevens (ze-  
kering, spanning en frequentie) op het typeplaatje met die van het  
elektriciteitsnet. Deze moeten beslist overeenkomen zodat het appa-  
raat niet beschadigd raakt.

Raadpleeg bij twijfel een vakman/vakvrouw.

► De elektrische veiligheid van het apparaat is uitsluitend gegaran-  
deerd, als het wordt aangesloten op een aardingssysteem dat vol-  
gens de geldende voorschriften is geïnstalleerd. Dit fundamentele  
veiligheidssysteem moet aanwezig zijn. Laat de elektrische installatie  
bij twijfel door een vakman/vakvrouw inspecteren.

► Tijdelijk of doorlopend gebruik van een autonome of niet-netsyn-  
chrone energievoorziening (zoals microgrids, back-upsystemen) is  
mogelijk. Voorwaarde voor het gebruik is dat de energievoorziening  
voldoet aan de bepalingen van EN 50160 of een vergelijkbare stan-  
daard.

De veiligheidsvoorzieningen van de huisinstallatie en dit Miele pro-  
duct moeten ook werken bij gebruik van een microgrid of een niet-  
netsynchrone energievoorziening of de veiligheidsvoorzieningen in  
de energievoorziening moeten door gelijkwaardige voorzieningen  
worden vervangen. Zoals bijvoorbeeld beschreven in de laatste pu-  
blicatie van de NEN 1010.

► Wanneer de aansluitkabel is beschadigd, moet deze door een  
door Miele erkende vakman/vakvrouw worden vervangen om gevaar  
voor de gebruiker te voorkomen.

► Met een stekkerdoos of verlengsnoer kan een veilig gebruik van  
het apparaat niet worden gewaarborgd (brandgevaar). Sluit het ap-  
paraat hiermee niet op het elektriciteitsnet aan.

► Wanneer er vocht op onderdelen, die onder spanning staan, of op  
de elektriciteitskabel komt, kan dat kortsluiting veroorzaken. Gebruik  
de wijnklimaatkast daarom niet in ruimtes waar met water wordt ge-  
spetterd (bijv. garage, bijkeuken etc.).

## Veiligheidsinstructies en waarschuwingen

---

- ▶ Dit apparaat mag niet op een niet-stationaire locatie (zoals een boot) worden gebruikt.
- ▶ Een beschadigd apparaat kan uw veiligheid in gevaar brengen. Controleer het voor de inbouw op zichtbare schade. Neem een beschadigd apparaat nooit in gebruik.
- ▶ Gebruik het apparaat alleen als het is ingebouwd zodat een veilige functie is gewaarborgd.
- ▶ Bij installatie-, onderhouds- en reparatiewerkzaamheden moet het apparaat van het elektriciteitsnet zijn losgekoppeld. Het apparaat is van het elektriciteitsnet losgekoppeld als:
  - de zekeringen van de elektrische installatie zijn uitgeschakeld of
  - de schroefzekeringen van de elektrische aansluiting er geheel zijn uitgedraaid of
  - de stekker uit het stopcontact is getrokken. Trek daarbij aan de stekker en niet aan de aansluitkabel.
- ▶ Door ondeskundig uitgevoerde installatie-, onderhouds- en reparatiewerkzaamheden kan de gebruiker ernstig gevaar lopen. Installatie-, onderhouds- en reparatiewerkzaamheden mogen alleen door een door Miele geautoriseerde vakman/vakvrouw worden uitgevoerd.
- ▶ De garantie vervalt als het apparaat niet wordt gerepareerd door een technicus die door Miele is geautoriseerd.
- ▶ Defecte onderdelen mogen alleen door originele Miele onderdelen worden vervangen. Alleen van deze onderdelen kan Miele garanderen dat ze volledig voldoen aan de veiligheidseisen die Miele aan de producten stelt.

# Veiligheidsinstructies en waarschuwingen

---

▶ Vanwege speciale eisen (bijvoorbeeld wat betreft temperatuur, vochtigheid, chemische bestendigheid, slijtvastheid en trillingen) heeft deze wijnklimaatkast speciale verlichting. Deze verlichting mag alleen voor deze toepassing worden gebruikt. De verlichting is niet geschikt voor de verlichting van het vertrek. De verlichting mag uitsluitend door een vakman/vakvrouw of door Miele worden vervangen. Deze wijnklimaatkast bevat meerdere lichtbronnen die allemaal ten minste onder energie-efficiëntieklasse E vallen.

## **Nog meer aanwijzingen voor het gebruik**

▶ Het apparaat is voor een bepaalde klimaatklasse (kamertemperatuur) geconstrueerd waarvan de grenzen niet mogen worden overschreden. De klimaatklasse staat aangegeven op het typeplaatje aan de binnenkant van uw apparaat. Een te lage kamertemperatuur heeft tot gevolg dat de compressor langer afslaat, zodat het apparaat de vereiste temperatuur niet kan aanhouden.

▶ Zorg dat de ventilatieopeningen niet afgedekt of afgesloten worden. Een goede luchtgeleiding is dan niet meer gewaarborgd. Het energieverbruik neemt toe en schade aan onderdelen kan niet worden uitgesloten.

▶ Indien u vet- of oliehoudende levensmiddelen in de wijnklimaatkast bewaart, voorkom dan dat eventueel vrijkomend vet of olie in aanraking komt met kunststof delen van de wijnklimaatkast. Hierdoor kunnen spanningsscheuren in de kunststof ontstaan waardoor de kunststof knapt of scheurt.

▶ Brand- en explosiegevaar. Bewaar geen explosieve stoffen en geen producten met brandbare drijfgassen (bijv. spuitbussen) in de wijnklimaatkast. Brandbare gasmengsels kunnen ontbranden door elektrische onderdelen.

▶ Explosiegevaar. Gebruik geen elektrische apparaten in de wijnklimaatkast. Er kunnen vonken ontstaan.

# Veiligheidsinstructies en waarschuwingen

---

## Accessoires en onderdelen

- ▶ Gebruik alleen originele Miele onderdelen. Als andere onderdelen worden aan- of ingebouwd, vervalt de aansprakelijkheid van Miele op basis van de garantie en/of de productaansprakelijkheid.
- ▶ Miele geeft u na afloop van de serieproductie van de wijnklimaatkast een leveringsgarantie van maximaal 15 jaar en minimaal 10 jaar voor essentiële onderdelen.

## Reiniging en onderhoud

▶ Behandel de deurdichting niet met olie of vet om te voorkomen dat deze in de loop van de tijd poreus wordt.

▶ Gebruik voor het reinigen van het apparaat nooit een stoomreiniger.

De stoom van een stoomreiniger kan in aanraking komen met delen die onder spanning staan en zo kortsluiting veroorzaken.

▶ Spitse of scherpe voorwerpen beschadigen de koelelementen waardoor het apparaat niet meer functioneert. Gebruik daarom geen spitse of scherpe voorwerpen, om

- rijp te verwijderen,
- bijv. lijmresten van etiketten los te maken.

# Veiligheidsinstructies en waarschuwingen

---

## Transport

- ▶ Het apparaat moet altijd rechtop en in de transportverpakking worden vervoerd.
- ▶ Gevaar voor letsel en schade. Vervoer de wijnklimaatkast met behulp van een tweede persoon, omdat deze zeer zwaar is.

## Het afdanken van het apparaat

- ▶ Spelende kinderen kunnen in de wijnklimaatkast ingesloten raken en stikken.
  - Demonteer de deur van het apparaat.
  - Laat de flessenroosters in de wijnklimaatkast zitten, zodat kinderen niet gemakkelijk erin kunnen klimmen.
  - Maak het slot van uw oude wijnklimaatkast eventueel kapot. Zo voorkomt u dat spelende kinderen ingesloten raken, wat levensgevaarlijk is.
- ▶ Gevaar voor een elektrische schok!
  - Snijd de stekker van de voedingskabel af.
  - Snij de stroomkabel van het af te danken apparaat af.
- ▶ Voer alles gescheiden van het af te danken apparaat af.
- ▶ Zorg er tijdens en na de afvoer voor dat de wijnklimaatkast niet in de buurt van benzine of andere brandbare gassen en vloeistoffen wordt geplaatst.
- ▶ Brandgevaar door uitstromende olie of koelmiddel!  
Het koelmiddel en de olie in het apparaat zijn brandbaar. Uitstromend koelmiddel of olie kan bij een hoge concentratie en in aanraking met een externe warmtebron ontbranden.  
Zorg er tijdens de afvoer voor, dat het koelcircuit niet beschadigd raakt om ongecontroleerd uitstromen van koelmiddel (specificaties op het typeplaatje) en van olie te vermijden.

## Veiligheidsinstructies en waarschuwingen

---

- Vrijkomend koelmiddel kan oogletsel veroorzaken. Beschadig daarom geen onderdelen van het koelsysteem, bijv. door
- koelmiddelkanalen van de verdamper open te prikken,
  - buisleidingen om te buigen,
  - coatings af te krabben.

# Uw bijdrage aan de bescherming van het milieu

---

## Verpakkingsmateriaal

De verpakking beschermt het apparaat tegen transportschade. Het verpakkingsmateriaal is uitgekozen met het oog op een zo gering mogelijke belasting van het milieu en de mogelijkheden voor recycling.

Door hergebruik van verpakkingsmateriaal wordt er op grondstoffen bespaard en wordt er minder afval geproduceerd. Uw vakhandelaar neemt de verpakking over het algemeen terug.

## Afvoeren van het apparaat

Elektrische en elektronische apparaten bevatten meestal waardevolle materialen. Ze bevatten ook stoffen, mengsels en onderdelen die nodig zijn geweest om de apparaten goed en veilig te laten functioneren. Wanneer u uw oude apparaat bij het gewone huisvuil doet of er niet goed mee omgaat, kunnen deze stoffen schadelijk zijn voor de gezondheid en het milieu. Zet uw oude apparaat daarom nooit bij het gewone afval.

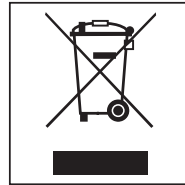

Lever het apparaat in bij een gemeentelijk inzameldepot voor elektrische en elektronische apparatuur, bij uw vakhandelaar of bij Miele. U bent wettelijk zelf verantwoordelijk voor het wissen van eventuele persoonlijke gegevens op het af te voeren apparaat.

Let erop dat de buisleidingen van uw wijnklimaatkast niet worden beschadigd, totdat deze op vakkundige en milieuvriendelijke wijze wordt verschroot. Alleen dan kunt u er zeker van zijn dat de koelmiddelen in het koelcircuit en de olie in de compressor niet in het milieu terechtkomen.

Het afgedankte apparaat moet tot aan de afvoer buiten het bereik van kinderen worden opgeslagen. Informatie hierover vindt u in deze gebruiks- en montagehandleiding in het hoofdstuk "Veiligheidsinstructies en waarschuwingen".



## Energie besparen

	Normaal energieverbruik	Te hoog energieverbruik
<b>Plaatsing en onderhoud</b>	In goed geventileerde ruimtes.	In gesloten, niet geventileerde ruimtes.
	Niet direct blootgesteld aan zonnestralen.	Direct blootgesteld aan zonnestralen.
	Niet naast een warmtebron (verwarmingselement, fornuis).	Naast een warmtebron (verwarmingselement, fornuis).
	Bij een ideale omgevings-temperatuur van ca. 20 °C.	Bij een hoge omgevingstemperatuur vanaf 25 °C.
	Dek ventilatieroosters niet af en maak ze regelmatig stofvrij.	Als ventilatieroosters zijn afgedekt of vol zitten met stof.
	Neem het luchtfilter er minstens een keer per jaar uit en reinig het met de stofzuiger.	Bij stof op het luchtfilter.
<b>Temperatuurinstelling</b>	10 tot 12 °C	Hoe lager de temperatuur, hoe hoger het energieverbruik!
<b>Gebruik</b>	Laat de flessenroosters liggen op de plaats waar ze lagen toen het apparaat werd geleverd.	
	Open de deur alleen indien nodig en zo kort mogelijk. Leg de flessen wijn bij het inruimen meteen op de goede plek.	De deur vaak en lang openen betekent koudeverlies en instroom van warme lucht in het apparaat. Het apparaat heeft dan meer tijd nodig om te koelen en de compressor moet langer werken.
	Zorg ervoor dat vakken en laden niet te zwaar worden beladen, zodat de lucht kan circuleren.	Als de luchtcirculatie afneemt, wordt de koelcapaciteit minder.

# Beschrijving van het apparaat

---



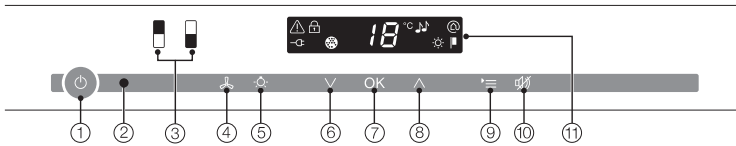



## Bedieningspaneel



- ① In-/uitschakelen van de gehele wijnklimaatkast
- ② Optische interface (alleen voor Miele-technici)
- ③ Toetsen voor de bovenste of onderste wijnklimaatzone
- ④ Aan/Uit-toets van de DynaCool-functie (constante luchtvochtigheid)
- ⑤ Aan/Uit-toets van de presenteerverlichting
- ⑥ Instellen van de temperatuur (∨ voor kouder)
- ⑦ Toets voor het bevestigen van een keuze (OK-toets)
- ⑧ Instellen van de temperatuur (^ voor warmer)
- ⑨ In-/uitschakelen van de instellingsmodus
- ⑩ Toets voor het uitschakelen van het temperatuur- of deuralarm
- ⑪ Display met temperatuuraanduiding en symbolen (de symbolen zijn alleen zichtbaar in de instellingsmodus; voor de betekenis van de symbolen zie tabel)

# Beschrijving van het apparaat

## Betekenis van de symbolen

Symbool	Betekenis	Functie
	Vergrendeling	Beveiliging voor het per ongeluk uitschakelen of wijzigen van de instellingen
	Geluidssignalen	Keuzemogelijkheden van toetssignaal en zoemer bij deuralarm
	Miele@home	Alleen zichtbaar bij een geplaatste en aangemelde Miele@home communicatiestick of communicatiemodule
	Demo-functie (symbool alleen zichtbaar als functie is ingeschakeld)	Uitschakelen demo-functie
	Lichtsterkte van het display	Lichtsterkte van het display instellen
	Elektrische aansluiting (alleen zichtbaar indien de wijnklimaatkast is uitgeschakeld)	Bevestigt dat de wijnklimaatkast elektrisch is aangesloten, knippert bij stroomstoring
	Alarm (alleen zichtbaar bij deur- of temperatuuralarm)	Brandt bij een deuralarm; knippert bij een temperatuuralarm, stroomstoring en andere storingsmeldingen

# Beschrijving van het apparaat

---

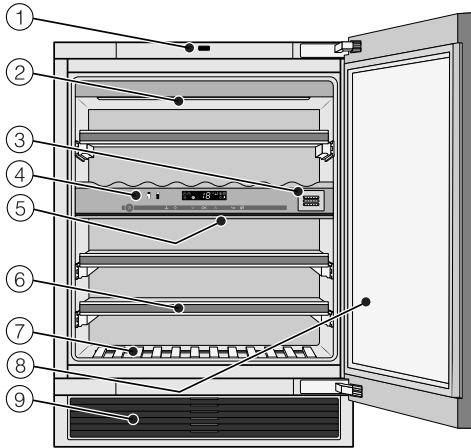

- ① Deuropener (Push2open)
- ② Lichtlijst  
(in beide wijnklimaatzones)
- ③ Active AirClean-filter
- ④ Bediening van de bovenste en onderste wijnklimaatzone/  
isolatieplaat voor de thermische scheiding van de wijnklimaatzones
- ⑤ Isoleerlijst voor de thermische  
scheiding van de wijnklimaatzones
- ⑥ Houten plateaus met lijsten met opschriften (FlexiFrames met noteboard)
- ⑦ Decorplateau
- ⑧ Glazen deur van UV-bestendig  
veiligheidsglas
- ⑨ Ventilatierooster met luchtfilter

## Deuropener juist gebruiken

Met het Push2open-systeem kunt u de deur van uw wijnklimaatkast gemakkelijker openen. De deur van de wijnklimaatkast gaat open, wanneer u erop drukt.

Standaard is het Push2open-systeem uitgeschakeld. Na inbouw van het apparaat in de nis, kunt u deze functie met de Aan/Uit-toets activeren (zie hoofdstuk “De wijnklimaatkast in- en uitschakelen”).

## De deur openen



Pas op voor beschadiging!

Zorg dat de deuropener niet beschadigd raakt:

Blokkeer de deur niet tijdens het openen.

Duw de deuropener niet naar binnen en houd deze ook niet vast, terwijl u de deur sluit.

- Druk kort tegen de deur en laat dan weer los. De deur gaat vanzelf een stukje open.
- Trek de deur vervolgens ver open.

De deur is zo beveiligd dat ze niet onbedoeld kan worden geopend; als u de deur niet opentrekt, gaat ze na ca. 3 seconden vanzelf weer dicht.

## De deur sluiten

- Duw de deur dicht.

Pas op! Als u magneten gebruikt direct vóór de deur van de wijnklimaatkast kan deze onbedoeld opengaan. Dit is een neveneffect van het sluitmechanisme van de deur van de wijnklimaatkast.

# Accessoires

---

## Bijgeleverde accessoires

### Krijtpotlood

Gebruik het krijtpotlood om op de magneetlijsten van de houten plateaus te schrijven. Zo krijgt u een goed overzicht over de opgeslagen wijnsoorten.

### Active AirClean filter

Het Active AirClean filter zorgt voor optimale luchtverversing en een hoge luchtkwaliteit in de wijnklimaatkast.

### Luchtfilter

Met het luchtfilter achter het sokkelrooster wordt voorkomen dat de koelcapaciteit door stof minder wordt.

## Bij te bestellen accessoires

Miele heeft speciaal voor dit apparaat handige accessoires en reinigings- en onderhoudsmiddelen in het assortiment.

### WiFi-stick (Miele@home)

De WiFi-stick maakt uw wijnklimaatkast geschikt voor communicatie, zodat gegevens van het apparaat op elk moment opgeroepen kunnen worden.

De WiFi-stick moet door een technicus van Miele worden geïnstalleerd.

### Universeel microvezeldoekje

Het microvezeldoekje is handig bij het verwijderen van vingerafdrukken en ander licht vuil op roestvrijstalen fronten, panelen, ramen, meubels enz.

### MicroCloth-kit

De MicroCloth kit bestaat uit een universeel doekje, een glasreinigingsdoekje en een hoogglansdoekje. De doekjes zijn heel sterk. Door de zeer fijne microvezels hebben de doekjes een grote reinigingscapaciteit.

### Active AirClean filter

Zie hoofdstuk: "Bijgeleverde accessoires".

### Side-by-side-montagekit

Voor een solide side-by-side opstelling van twee wijnklimaatkasten.

Bij te bestellen accessoires kunt u bij Miele (zie achterin deze gebruiksaanwijzing), in de webshop van Miele of bij de Miele-vakhandelaar verkrijgen.

## Vóór het eerste gebruik

### Verpakkingsmateriaal

- Verwijder al het verpakkingsmateriaal uit het apparaat.

### Beschermfolie (afhankelijk van het model)

De roestvrijstalen gedeelten zijn voorzien van een folie die dient ter bescherming van het apparaat tijdens het transport.

- Trek de folie er pas af, nadat u het apparaat ingebouwd heeft. Begin aan één van de hoeken boven.

### De wijnklimaatkast reinigen

Neem daarbij de aanwijzingen uit het hoofdstuk “Reiniging en onderhoud” in acht.

- Reinig de binnenkant van het apparaat en de accessoires.

## De wijnklimaatkast bedienen

U bedient deze wijnklimaatkast door de sensortoetsen met een vinger aan te raken.

Elke aanraking wordt door een toetssignaal bevestigd. U kunt dit toetssignaal uitschakelen (zie “Overige instellingen uitvoeren – akoestische signalen 🎵”).

### De wijnklimaatkast inschakelen

Nadat het apparaat elektrisch is aangesloten, verschijnt na korte tijd in het display symbool ⏻ voor de elektrische aansluiting.



- Raak de Aan/Uit-toets aan.

Het symbool ⏻ voor de elektrische aansluiting dooft en het apparaat begint te koelen.

De gekozen klimaatzone is geel verlicht en in het display verschijnt de temperatuur van de gekozen klimaatzone. Wanneer u het apparaat voor het eerst in gebruik neemt, knipperen de sensortoetsen van de klimaatzones en het alarmsymbool ⚠. Ze blijven zo lang knipperen, totdat de temperatuur die voor de klimaatzones is ingesteld, is bereikt.

Zodra de ingestelde temperatuur is bereikt, brandt de sensortoets van de wijnklimaatzone constant en dooft het alarmsymbool ⚠.

De binnenverlichting gaat branden wanneer de deur wordt geopend.

# Het apparaat in- en uitschakelen

---

## Het wijzigen van instellingen

Voor elke wijnklimaatzone kunt u instellingen apart wijzigen.

- Tip de sensortoets aan van die zone waarin u instellingen wilt veranderen.

De sensortoets die u hebt gekozen, licht nu geel op. U kunt nu

- de temperatuur instellen,
- de functie DynaCool inschakelen.

**Tip:** Nadere informatie vindt u in de desbetreffende hoofdstukken.

Kiest u na het aanpassen een andere wijnklimaatzone, dan blijven de instellingen van de eerder gekozen wijnklimaatzone van kracht.

## Wijnklimaatkast uitschakelen



- Raak de Aan/Uit-toets aan. Is dat niet mogelijk, dan is de vergrendeling  ingeschakeld.

In het bedieningspaneel gaan de sensortoetsen van de twee wijnklimaatzones uit.

In het display gaat de temperatuur aanduiding uit en verschijnt symbool  voor de elektrische aansluiting.

De verlichting gaat uit. De koeling wordt uitgeschakeld.



## Bij langdurige afwezigheid

Wanneer u de wijnklimaatkast langere tijd niet gebruikt, doe dan het volgende:

- Schakel de wijnklimaatkast uit.
- Trek de stekker uit het stopcontact of schakel de hoofdschakelaar uit.
- Reinig de wijnklimaatkast.
- Laat de wijnklimaatkast openstaan om deze voldoende te kunnen luchten en te voorkomen dat er geurtjes ontstaan.

Als de wijnklimaatkast bij langere afwezigheid wordt uitgeschakeld, maar niet wordt gereinigd, bestaat er gevaar voor schimmelvorming als de wijnklimaatkast gesloten blijft.

De wijnklimaatkast moet dus zeker worden gereinigd.

# Het wijzigen van instellingen

Bepaalde instellingen van het apparaat kunt u alleen in de instellingsmodus wijzigen.

Als u zich in de instellingsmodus bevindt, wordt het deuralarm automatisch onderdrukt.

## Vergrendeling

Met de vergrendeling kunt u voorkomen dat per ongeluk:

- het apparaat wordt uitgeschakeld,
- een andere temperatuur wordt ingesteld,
- DynaCool wordt ingeschakeld,
- en de presenteerverlichting wordt ingeschakeld.

## Vergrendeling in-/uitschakelen



- Tip de toets voor de instellingen aan.

In het display verschijnen alle symbolen voor de instellingsmodus. Symbool  knippert.



- Tip de OK - toets aan om uw keuze te bevestigen.

In het display knippert de laatst ingestelde variant. Symbool  brandt.



- Schakel met de toetsen  $\wedge$  of  $\vee$  de vergrendeling in of uit.  
 $\text{U}$ : De vergrendeling is uitgeschakeld.  
 $\text{I}$ : De vergrendeling is ingeschakeld.



- Tip de OK - toets aan om uw keuze te bevestigen.

Wat u heeft ingesteld, wordt overgenomen. Symbool  knippert.



- Raak de toets voor de instellingen aan om de instellingsmodus te verlaten.  
Doet u dat niet, dan haalt de elektronische besturing na ca. één minuut het apparaat automatisch uit de instellingsmodus.

Is de vergrendeling ingeschakeld, dan brandt  in het display.

## Geluidssignalen 🎵

Het apparaat beschikt over geluidssignalen, nl. een toetssignaal en een zoemer bij deur- en temperatuuralarm.

Het toetssignaal en de zoemer bij deuralarm kunt u in- en uitschakelen. De zoemer bij temperatuuralarm kunt u niet uitschakelen.

Er zijn vier varianten. Vanuit de fabriek is variant 3 ingesteld, d.w.z. toetssignaal en zoemer bij deuralarm zijn ingeschakeld.

## Geluidssignalen in-/uitschakelen



- Raak de toets voor de instellingen aan.

In het display verschijnen alle symbolen voor de instellingsmodus. Symbool  knippert.



- Raak de temperatuurtoetsen (∧ of ∨) zo vaak aan, totdat in het display symbool 🎵 begint te knippen.



- Raak de toets OK aan om uw keuze te bevestigen.

In het display knippert de laatst ingestelde instelling. Symbool 🎵 brandt.



- Kies met de toetsen ∧ of ∨ de gewenste variant:

0: Toetssignaal uit en zoemer uit

1: Toetssignaal uit en zoemer aan (na 4 minuten)

2: Toetssignaal uit en zoemer aan (na 2 minuten)

3: Toetssignaal aan en zoemer aan (na 2 minuten).



- Raak de toets OK aan om uw keuze te bevestigen.

Wat u heeft ingesteld, wordt overgenomen. Symbool 🎵 knippert.



- Raak de toets voor de instellingen aan om de instellingsmodus te verlaten.

Doet u dat niet, dan verlaat de elektronica na ca. een minuut automatisch de instellingsmodus.

# Het wijzigen van instellingen

## Lichtsterkte van het display ☀

U kunt de lichtsterkte van het display aan de omgeving aanpassen.

De lichtsterkte van het display kan in de standen 1 tot en met 3 worden ingesteld. Vanuit de fabriek is 3, de maximale stand, ingesteld.

## De lichtsterkte van het display wijzigen



- Tip de toets voor de instellingen aan.

In het display verschijnen alle symbolen voor de instellingsmodus. Symbool  knippert.



- Tip de temperatuurtoetsen (∧ of ∨) zo vaak aan, totdat in het display symbool ☀ begint te knipperen.



- Tip de OK - toets aan om uw keuze te bevestigen.

In het display knippert de laatst ingestelde variant. Symbool ☀ brandt.



- Kies met de toetsen ∧ of ∨ de gewenste stand:  
1: Minimale lichtsterkte  
2: Normale lichtsterkte  
3: Maximale lichtsterkte



- Tip de OK - toets aan om uw keuze te bevestigen.

Wat u heeft ingesteld, wordt overgenomen. Symbool ☀ knippert.



- Raak de toets voor de instellingen aan om de instellingsmodus te verlaten.  
Doet u dat niet, dan haalt de elektronische besturing na ca. één minuut het apparaat automatisch uit de instellingsmodus.

# De optimale temperatuur en luchtkwaliteit

Wijnen blijven zich afhankelijk van de omgevingsfactoren ontwikkelen. Zo is naast de temperatuur ook de kwaliteit van de lucht doorslaggevend voor de houdbaarheid van de wijn.

Met een constante en op de wijn afgestemde temperatuur, een verhoogde luchtvochtigheid en een geurvrije omgeving heersen in deze wijnklimaatkast de optimale omstandigheden waaronder uw wijnen kunnen worden bewaard.

Bovendien is met deze wijnklimaatkast (in tegenstelling tot een koelkast) een trillingsvrije omgeving en daarmee een ongestoord rijpingsproces gegarandeerd.

## De optimale temperatuur

U kunt wijn bewaren bij een temperatuur van 6 tot 18 °C. Als u rode en witte wijn tegelijkertijd wilt bewaren, kunt het beste een temperatuur kiezen die tussen 12 en 14 °C ligt. Deze temperatuur is namelijk geschikt voor zowel rode als witte wijn. Rode wijn dient u dan wel twee uur voor consumptie uit de klimaatkast te nemen en te openen, zodat de wijn zuurstof krijgt en zijn aroma kan ontwikkelen.

Bij een temperatuur van boven de 22 °C rijpen wijnen te snel, zodat aroma's zich niet verder kunnen ontwikkelen. Bij een temperatuur van onder de 5 °C daarentegen kunnen ze niet optimaal rijpen.

Bij warmte zet wijn uit en bij koude trekt wijn samen. Temperatuurschommelingen zijn niet goed voor wijn en verstoren het rijpingsproces. Daarom is het heel belangrijk om ervoor te zorgen dat de temperatuur in het apparaat vrijwel constant blijft.

Wijnsoort	Aanbevolen drinktemperatuur*
Lichte, fruitige rode wijnen:	+14 °C tot +16 °C
Zware rode wijnen:	+18 °C
Rosé:	+8 °C tot +10 °C
Fijne, aromatische witte wijnen:	+8 °C tot +12 °C
Zware of zoete witte wijnen:	+12 °C tot +14 °C
Champagne, sekt, prosecco:	+6 °C tot +10 °C

Bewaar de wijn op een temperatuur die 1 tot 2 °C onder de aanbevolen drinktemperatuur ligt. De wijn wordt namelijk warmer als hij ingeschonken wordt.

**Tip:** Zware rode wijnen kunnen het beste 2–3 uur voordat ze worden gedronken, openstaan. Ze zuigen zich dan vol met zuurstof en ontwikkelen hun aroma.

# De optimale temperatuur en luchtkwaliteit

---

## Temperatuurbeveiliging bij lage omgevingstemperaturen

Met een veiligheidsthermostaat wordt voorkomen dat de temperatuur in het apparaat te sterk daalt. Wanneer de omgevingstemperatuur lager is dan de temperatuur in het apparaat, schakelt de verwarming in het apparaat in. Zo blijft de temperatuur in het apparaat constant. Daalt de omgevingstemperatuur nog verder, dan wordt het apparaat op den duur automatisch uitgeschakeld.

## Isolatieplaat voor thermische scheiding

De wijnklimaatkast heeft een vaste isolatieplaat, die de ruimte in twee verschillende klimaatzones verdeelt. Zo kunt u verschillende soorten wijn, bijv. rode wijn en champagne, gelijktijdig bewaren.

## Het instellen van de temperaturen

De temperatuur kan voor elke wijnklimaatzone afzonderlijk ingesteld worden.

- Tip de sensortoets van de wijnklimaatzone aan waarvan u de temperatuur wilt aanpassen. De toets licht geel op.

In het display verschijnt de temperatuur die op dat moment in de gekozen zone heerst.

- Stel met de beide toetsen onder het display de temperatuur in.

Het aanraken van de sensortoets heeft het volgende effect



- Temperatuur gaat omlaag.



- Temperatuur gaat omhoog.



- Raak de OK-toets aan om uw keuze te bevestigen  
**of**

- wacht ongeveer 5 seconden nadat u voor het laatst een toets hebt aangeraakt.

Tijdens het instellen van de temperatuur knippert de temperatuuraanduiding.

Bij het aanraken van de toetsen ziet u in het display het volgende veranderen:

- Wanneer u een toets voor het eerst aanraakt, knippert de **temperatuurwaarde die u het laatst hebt ingesteld**.
- Elke volgende keer dat u een toets aanraakt, verandert de temperatuurwaarde in stappen van 1 °C.
- Wanneer u de toets niet loslaat, verandert de temperatuurwaarde doorlopend.

# De optimale temperatuur en luchtkwaliteit

---

Als u de hoogste of laagste temperatuurwaarde bereikt hebt, klinkt er een negatief toets signaal (als het toets signaal ingeschakeld is).

Ongeveer 5 seconden nadat u voor het laatst een temperatuurtoets hebt aangeraakt, geeft de temperatuuraanduiding automatisch de temperatuurwaarde aan die **op dat moment** in de wijnklimaatzone heerst.

Wanneer u een andere temperatuur hebt ingesteld, duurt het enige tijd voordat de gewenste temperatuur is bereikt.

De temperatuurweergave in het display geeft altijd de temperatuur aan die **op dat moment** heerst.

## Mogelijke temperatuurinstellingen

De temperatuur is in beide zones instelbaar van 5 tot 20 °C.

## Temperatuurweergave

De temperatuurweergave in het display geeft de temperatuur aan die op dat moment in de desbetreffende zone heerst.

De temperatuur wordt alleen aangegeven in een bepaald bereik. Ligt de temperatuur daarbuiten, dan knipperen in het display alleen streepjes.

Het kan zeker een paar uur duren voordat de gewenste temperatuur wordt bereikt en constant wordt aangegeven. Dit hangt o.a. van de omgevingstemperatuur en de instelling af.

# De optimale temperatuur en luchtkwaliteit

## Luchtkwaliteit en luchtvochtigheid

In een gewone koelkast is de luchtvochtigheid te laag voor wijn. Daarom is een koelkast niet geschikt om wijn te bewaren. Een hoge luchtvochtigheid is heel belangrijk voor het bewaren van wijn, zodat de kurk van buitenaf vochtig gehouden wordt. Bij een lage luchtvochtigheid droogt de kurk van buiten uit en kan de fles niet meer luchtdicht worden gesloten. Daarom moet wijn ook liggend bewaard worden, zodat de wijn de kurk van binnenuit vochtig houdt. Als er lucht in de fles komt, bederft elke wijn onherroepelijk!

 Pas op voor beschadiging door extra vocht.

De luchtvochtigheid stijgt dan en de lucht condenseert in de kast. Het condenswater kan schade aan de wijnklimaatkast veroorzaken, zoals corrosie.

U hoeft de lucht in de wijnklimaatkast **niet** extra vochtig te maken door bijv. een kom water in de kast te plaatsen.

## DynaCool (constante luchtvochtigheid) gebruiken

Met DynaCool stijgt de relatieve luchtvochtigheid in de gehele wijnklimaatkast. De luchtvochtigheid en de temperatuur worden tegelijkertijd gelijkmatig verdeeld, zodat al uw wijnen in dezelfde omstandigheden worden bewaard.

Zo creëert u in de wijnklimaatkast een klimaat dat overeenkomt met dat van een wijnkelder.

## DynaCool inschakelen

Wanneer u de wijnklimaatkast wilt gebruiken om wijn lang te bewaren, schakel dan DynaCool in en laat deze functie ingeschakeld.



- Raak de toets voor het in-/uitschakelen van DynaCool aan, zodat deze toets geel oplicht.

Ook als u DynaCool niet heeft ingeschakeld, schakelt de wijnklimaatkast automatisch de ventilator in zodra de koeling wordt ingeschakeld. Zo kunt u er zeker van zijn dat het optimale klimaat voor uw wijn behouden blijft.

Wanneer de deur wordt geopend, worden de ventilatoren automatisch even uitgeschakeld!



# De optimale temperatuur en luchtkwaliteit

---

## DynaCool uitschakelen

Aangezien de wijnklimaatkast met ingeschakelde DynaCool wat meer energie verbruikt en wat meer geluid maakt, kunt u de permanente DynaCool tussentijds uitschakelen.



- Raak de toets voor het in-/uitschakelen van DynaCool aan, zodat deze toets niet meer geel oplicht.

## Luchtverversing door Actieve AirClean-filter

Het Active AirClean-filter zorgt voor een optimale luchtverversing en daarmee voor een hoge luchtkwaliteit.

Frisse buitenlucht komt via het Actieve AirClean-filter in de wijnklimaatkast. Deze wordt aansluitend via de ventilatoren (functie DynaCool) gelijkmatig over de binnenruimte verdeeld.

De buitenlucht wordt gefilterd via het Active AirClean-filter, zodat de lucht in de wijnklimaatkast stof- en reukvrij is. Zo wordt uw wijn steeds beschermd tegen geuroverdracht; geuren kunnen immers via de kurk op de wijn worden overgedragen.

# Temperatuur- en deuralarm

---

Deze wijnklimaatkast heeft een waarschuwingssysteem in de vorm van een akoestisch en optisch signaal. Daarmee wordt voorkomen dat de temperatuur ongemerkt stijgt of daalt, wat de wijn zou kunnen schaden.

## Temperatuuralarm

Stijgt of daalt de temperatuur in een van de wijnklimaatzones te veel, dan begint op het bedieningspaneel de sensortoets van de desbetreffende wijnklimaatzone te knipperen en begint in het display tegelijk alarmsymbool  te knipperen. Bovendien klinkt er een zoemer.

Het temperatuuralarm treedt bijv. in werking

- als u de wijnklimaatkast inschakelt en de temperatuur die op dat moment in een klimaatzone heerst te veel verschilt van de temperatuur die u heeft ingesteld,
- als u flessen hersorteert of eruit haalt en er daarbij te veel warme lucht naar binnen stroomt,
- u een vrij groot aantal flessen wijn in het apparaat legt,
- als er een stroomstoring is geweest,
- als de wijnklimaatkast defect is.

Zodra de juiste temperatuur weer is bereikt, schakelt de zoemer uit en dooft alarmsymbool . De sensortoets van de desbetreffende klimaatzone brandt weer constant.

## Temperatuuralarm voortijdig uitschakelen

Hindert de zoemer u, dan kunt u deze voortijdig uitschakelen.



- Tip daarvoor de toets voor het uitschakelen van het temperatuuralarm aan.

De zoemer houdt op.

De sensortoets van de desbetreffende wijnklimaatzone en het alarmsymbool  blijven knipperen, totdat de juiste temperatuur weer bereikt is.

## Deuralarm

Wanneer de deur van het apparaat langer dan ca. twee minuten openstaat, klinkt er een zoemer. In het bedieningspaneel knipperen de sensortoetsen van de wijnklimaatzones. Alarmsymbool ⚠ brandt in het display.

Zodra de deur wordt dichtgedaan, houdt de zoemer op. De sensortoetsen van de wijnklimaatzones en alarmsymbool ⚠ gaan uit.

Klinkt er geen zoemer, hoewel er wel sprake is van een deuralarm, dan is de alarmtoon uitgeschakeld in de instellingsmodus. Zie het hoofdstuk “Het wijzigen van instellingen”, paragraaf “Geluidssignalen 🎵”.

### Deuralarm voortijdig uitschakelen

Hindert de zoemer u, dan kunt u deze voortijdig uitschakelen.



- Tip daarvoor de toets voor het uitschakelen van de zoemer aan.

De zoemer houdt op.

De sensortoetsen van de wijnklimaatzones knipperen en alarmsymbool ⚠ blijft branden, totdat de deur weer is gesloten.

# Presenteerverlichting

Het is mogelijk om de binnenverlichting zo in te stellen, dat deze ook aanblijft wanneer de deur is gesloten. Zo kunt u uw flessen wijn ook bij een gesloten deur presenteren.

Elke wijnklimaatzone heeft een eigen verlichtingslijst, zodat uw wijnklimaatkast optimaal wordt verlicht.

Om te voorkomen dat hogere temperaturen of UV-licht een negatief effect hebben op de wijn, hebben wij in de verlichtingslijsten LED's aangebracht.

## Presenteerverlichting in- en uitschakelen



- Raak de Aan/Uit-toets van de presenteerverlichting aan, waarna deze geel oplicht.

De binnenverlichting is nu ook ingeschakeld wanneer de deur gesloten is.

### Om de presenteerverlichting weer uit te schakelen,

- raakt u de toets voor het in-/uitschakelen van de presenteerverlichting aan, waarna deze uitgaat.

De binnenverlichting is nu uitgeschakeld wanneer de deur gesloten is.

## Het instellen van de lichtsterkte van de presenteerverlichting

De lichtsterkte van de presenteerverlichting kan worden gewijzigd.



- Raak de Aan/Uit-toets van de presenteerverlichting aan, waarna deze geel oplicht.
- Raak de Aan/Uit-toets van de presenteerverlichting opnieuw zo lang aan (ca. vier seconden lang), totdat in het display *l* knippert (en na nog eens twee seconden *h*).
- Stel de lichtsterkte met de temperatuurtoetsen (∨ en ∧) in. Houd uw vinger op de toetsen. De wijziging is direct en traploos, het resultaat van de wijziging is niet in het display zichtbaar.

Als u de toets aanraakt, heeft dat het volgende effect:



- - De verlichting wordt zwakker.



- - De verlichting wordt sterker.



- Raak de OK-toets aan om uw keuze te bevestigen.

De ingestelde lichtsterkte wordt opgeslagen. In het display verschijnt weer de temperatuur.

Zodra de deur wordt gesloten, brandt de presenteerverlichting met de ingestelde lichtsterkte. Zodra de deur wordt geopend, brandt weer de normale binnenverlichting.

## Het instellen van de duur van de presenteerverlichting

De verlichtingsduur van de presenteerverlichting is vanuit de fabriek op 30 minuten ingesteld.

U kunt de duur instellen op 30, 60, 90 minuten tot 00 (oneindig). De presenteerverlichting brandt dan met de door u ingestelde lichtsterkte.

- Open de deur van het apparaat.



- Tip de Aan/Uit-toets van de presenteerverlichting aan, waarna deze geel oplicht.
- Tip de Aan/Uit-toets van de presenteerverlichting opnieuw zo lang aan (ca. twee seconden lang), totdat in het display *h* knippert.
- Stel met de temperatuurtoetsen (∨ en ^) de verlichtingsduur in. De tijd wordt in minuten ingesteld en wordt knipperend weergegeven.

Het aantippen van de sensortoets heeft het volgende effect



- De verlichtingsduur wordt 30 minuten korter



- De verlichtingsduur wordt 30 minuten langer.



- Bevestig de gekozen instelling met de toets OK.

De ingestelde verlichtingsduur wordt opgeslagen. In het display verschijnt weer de temperatuur aanduiding.

De ingestelde verlichtingsduur geldt iedere keer nadat de deur is gesloten en geopend weer opnieuw.

 Pas op voor LED-verlichting. Deze verlichting komt overeen met risicogroep RG 2. Als de afdekplaat defect is, kan dat oogletsel veroorzaken. Kijk niet direct van dichtbij met optische instrumenten (een loep of iets dergelijks) in de verlichting als de afdekplaat voor de verlichting defect is.

## Wijn bewaren

---

Trillingen en bewegingen hebben een negatief effect op het rijpingsproces en dus ook op de smaak van de wijn.

Leg gelijksoortige wijnen zoveel mogelijk naast elkaar op hetzelfde flessenrek. Zo voorkomt u dat u andere flessen moet verplaatsen, wanneer u een bepaalde wijn nodig heeft. Bovendien dient u te vermijden dat u de wijnflessen op elkaar stapelt.

Zorg ervoor dat flessen wijn altijd liggend worden bewaard. Zo blijft de kurk van binnenuit vochtig en kan er geen lucht in de fles dringen.

**Tip:** Bovendien is het voor wijnflessen met kurken aan te raden om de luchtvochtigheid in de wijnklimaatkast te verhogen (zie het hoofdstuk “De optimale temperatuur en luchtkwaliteit”, paragraaf “DynaCool (constante luchtvochtigheid) 𠄎”).

 Gevaar voor letsel door vallende wijnflessen.

Als u de flessenroosters uittrekt, pas dan op dat er geen flessen uit het apparaat vallen. Er kunnen flessen vast komen te zitten onder het bovenliggende rooster.

Haal de flessenroosters altijd langzaam en voorzichtig uit de wijnklimaatkast.

 Gevaar voor beschadiging of verwonding door gebroken glas. Uitstekende flessenroosters en wijnflessen kunnen de glazen deur beschadigen, als u de deur sluit. Zorg dat flessenroosters en wijnflessen niet uitsteken.

Bedek nooit de ventilatie-openingen aan de achterzijde. Dit is belangrijk voor het koelvermogen.

## Flessenroosters

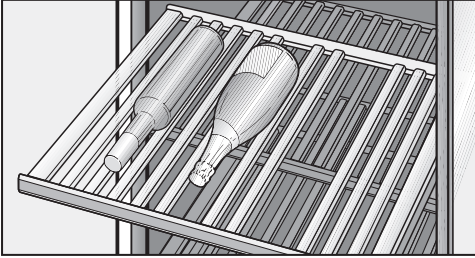

De drie flessenroosters rusten op geleiderails die uittrekbaar zijn, zodat u de flessen wijn er makkelijk op kunt leggen en er weer vanaf kunt halen.

## Het verplaatsen van de flessenroosters

De roosters kunt u naar believen uit het apparaat halen en weer terugplaatsen.

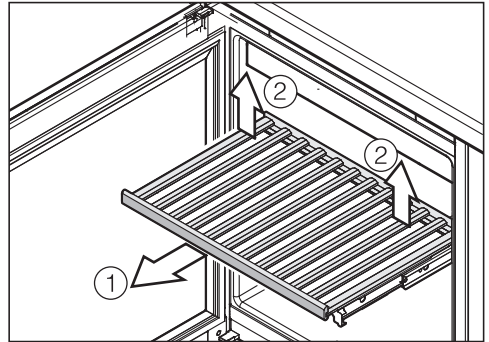

- Trek het rooster zover naar buiten totdat u weerstand voelt ①.
- Klik het aan de achterkant los door het aan de achterkant rechts en links op te tillen ②.
- Trek het flessenrooster naar voren en verwijder het.

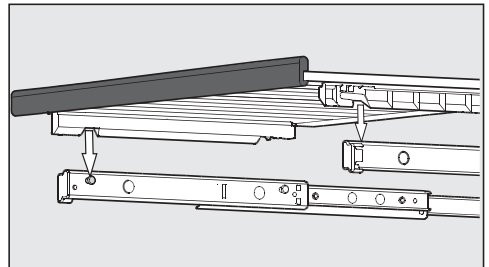

- Wilt u het plateau weer in het apparaat zetten, trek de geleiderails dan uit en zet het plateau daarop. De uitsparingen in het plateau passen op de bouten van de geleiderails. De magneetstrip moet naar voren wijzen.

# Wijn bewaren

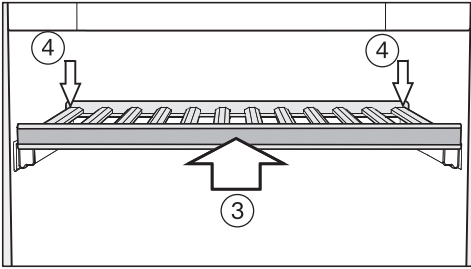

- Schuif het rooster in het apparaat totdat u weerstand voelt ③.
- Druk het rooster helemaal naar achteren totdat het aan de voorkant vastklikt.
- Druk het rooster aan de achterkant naar beneden totdat het aan de achterkant vastklikt ④.

## Het aanpassen van de houten plateaus

De houten plateaus bestaan uit een aantal staafjes. U kunt een draagplateau aanpassen aan de grootte van de flessen door staafjes te verplaatsen of te verwijderen. Zo kan elke fles stabiel bewaard worden.

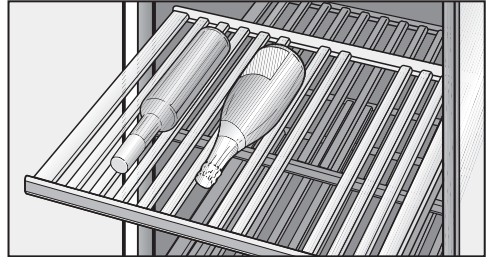

- U kunt de staafjes verplaatsen of verwijderen door ze eenvoudig op te tillen.

U kunt de houten staafjes van het decorplateau (helemaal onder in het apparaat) niet verplaatsen.



## Het aanbrengen van opschriften op de lijsten van de houten plateaus

Aan de voorkant van de houten plateaus zit een magneetlijst met een laag van schrijfbordmateriaal. Daarop kunt u de naam van de wijn en het jaar schrijven. Zo krijgt u een goed overzicht van de opgeslagen wijnen.

Gebruik het meegeleverde krijtpotlood om te schrijven. U kunt direct op de lijst schrijven, maar u kunt de lijst ook van het plateau nemen:

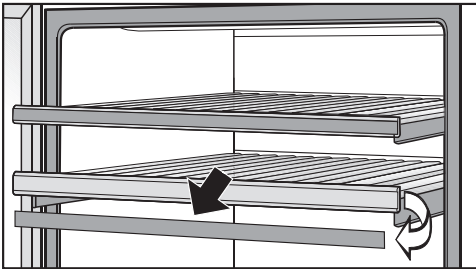

- Pak de lijst aan beide kanten vast en neem de lijst van het plateau. De lijsten worden door magneten op hun plaats gehouden.
- Verwijder teksten die niet meer van toepassing zijn van de magneetlijst met een vochtige doek.

 Gevaar voor beschadiging door ongeschikte reinigingsmiddelen.

Als u de magneetlijst reinigt met een reinigingsmiddel, kan de laag van schrijfbordmateriaal beschadigd raken.

Reinig de magneetlijst gewoon met helder water.

- Schrijf met het bijgevoegde krijtpotlood op de magneetlijst en plaats de lijst weer op de voorkant van het plateau.

## Het decorplateau plaatsen

- Plaats het decorplateau helemaal onderin in het apparaat. Zie hoofdstuk: “Beschrijving van het apparaat”.

# Wijn bewaren

---

## Maximale capaciteit

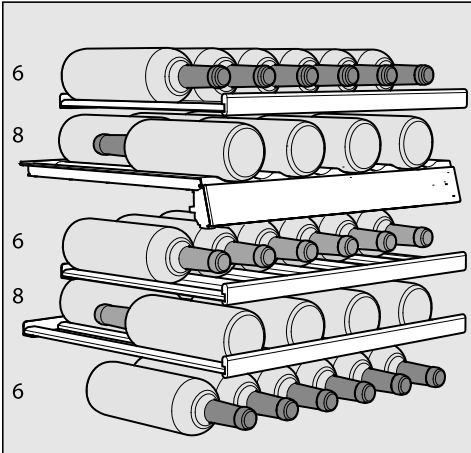

In totaal kunnen maximaal 34 flessen (0,75 l, flessenvorm: Bordeaux) in de wijnklimaatkast bewaard worden, en wel 14 in de bovenste en 20 in de onderste zone.

Het aantal van 34 flessen kan alleen worden gehaald wanneer u alle roosters gebruikt.

 Elk flessenrooster mag maximaal 25 kg dragen! Bedenk echter, dat u wijnflessen beter niet op de flessenroosters kunt stapelen!

De wijnklimaatkast wordt automatisch ontdooid.

# Reiniging en onderhoud

---

Zorg ervoor dat er geen water in de elektronische besturing, het ventilatierooster of de verlichting dringt.



**Gevaar voor beschadiging door binnendringend vocht.**

De stoom van een stoomreiniger kan kunststof en elektrische onderdelen beschadigen.

Gebruik geen stoomreiniger om de wijnklimaatkast te reinigen.

Het typeplaatje in de wijnklimaatkast mag niet worden verwijderd. De gegevens zijn nodig in het geval er een storing optreedt!

## Opmerkingen over het reinigingsmiddel

Om beschadigingen aan de oppervlakken te voorkomen, gebruikt u bij de reiniging **geen**

- soda-, ammoniak-, zuur- of chloridehoudende reinigingsmiddelen
- kalkoplossende reinigingsmiddelen
- schurende reinigingsmiddelen (bijv. schuurpoeder, schuurmiddel, reinigingssteen)
- oplosmiddelhoudende reinigingsmiddelen
- reinigingsmiddelen voor roestvrij staal
- reinigingsmiddelen voor vaatwassers
- ovensprays
- glasreinigers (uitzondering: het glas in de deur van het apparaat)
- schurende harde sponsjes en borstels (bijv. schuursponsjes)
- vlekkenponsjes
- scherpe metalen schrapers.

Gebruik in de binnenruimte van de wijnklimaatkast alleen reinigings- en onderhoudsmiddelen die geen risico vormen voor levensmiddelen.

Wij adviseren om voor het reinigen van het apparaat lauwwarm water met wat afwasmiddel te gebruiken.

## Voordat u de wijnklimaatkast gaat reinigen

- Schakel de wijnklimaatkast uit.
- Neem de flessen wijn uit de wijnklimaatkast en bewaar deze op een koele plaats.
- Neem alle overige onderdelen die kunnen worden verwijderd uit het apparaat en maak ze schoon.
- Verwijder voor het reinigen van de flessenroosters de magnetische lijsten.

## Binnenruimte, accessoires en deur

Reinig de wijnklimaatkast regelmatig, maar minstens een keer per maand. Verwijder vuil direct om te voorkomen dat het vast gaat zitten.

- Reinig de binnenruimte met lauw-warm water en wat afwasmiddel.
- Reinig alle houten onderdelen met een iets vochtige doek. Deze onderdelen mogen niet **nat** worden.

 Pas op voor beschadiging door verkeerde reiniging.

De laag van schrijfbordmateriaal van de magneetlijst kan beschadigd raken.

Reinig de magneetlijsten vooraan op de houten plateaus **niet** met een reinigingsmiddel, maar alleen met helder water.

- Neem de binnenruimte en accessoires na de reiniging met helder water af en wrijf alles met een doek droog. Laat de deur van de wijnklimaatkast korte tijd openstaan.
- Reinig de glazen oppervlakken van de deur met een glasreiniger.

# Reiniging en onderhoud

---

## Ventilatieopeningen reinigen

Stof op de onderdelen verhoogt het energieverbruik.

- Reinig de ventilatieopeningen regelmatig met een borsteltje of een stofzuiger (gebruik daarvoor bijv. de reliëfborstel voor Miele stofzuigers).

## Deurdichting reinigen

 Pas op voor beschadiging door verkeerde reiniging.

De deurdichting kan poreus worden als deze met olie of vet wordt behandeld.

Behandel de deurdichting niet met olie of vet.

- Reinig de deurdichting regelmatig alleen met helder water en wrijf de deurdichting daarna met een doek grondig droog.

## Het reinigen van het luchtfilter

- Reinig het luchtfilter achter het ventilatierooster minstens eenmaal per jaar.
- Neem het luchtfilter uit het apparaat en reinig het aan beide kanten met de stofzuiger. Stof in het luchtfilter kan de koelcapaciteit van het apparaat beperken.

## Na het reinigen

- Plaats alle onderdelen weer terug in de wijnklimaatkast.
- Sluit de wijnklimaatkast weer aan en schakel het apparaat in.
- Leg de flessen wijn weer terug in de wijnklimaatkast en sluit de deur van het apparaat.

## Active AirClean filter

Frisse buitenlucht komt via het Active AirClean-filter in de wijnklimaatkast. De buitenlucht wordt gefilterd via het Active AirClean-filter, zodat de lucht in de wijnklimaatkast stof- en reukvrij is.

**Tip:** Vervang het Active AirClean-filter ten minste elke 12 maanden.

### Active AirClean filter vervangen

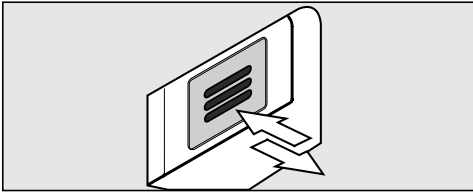

- Druk het filter naar binnen en laat het los.

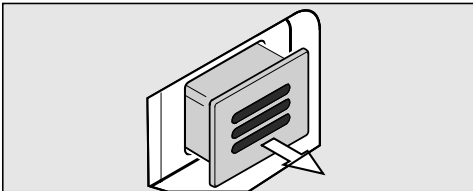

- Trek het filter eruit.

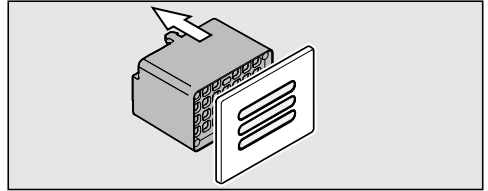

- Trek het achterste gedeelte van het filter van de afdekking af.

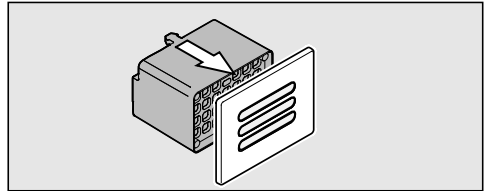

- Plaats het nieuwe filter op de afdekking.

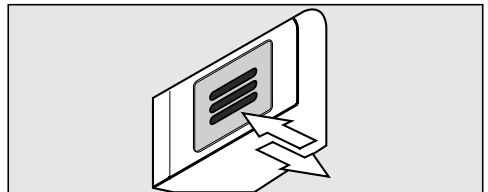

- Plaats het filter in het apparaat.
- Druk het filter naar binnen en laat het los. Het filter wordt automatisch vergrendeld. U hoort een klik.

Active AirClean filters kunt u bij Miele, in de vakhandel of via internet verkrijgen.

## Nuttige tips





De meeste storingen en problemen die bij dagelijks gebruik kunnen optreden, kunt u zelf verhelpen. U bespaart daarmee niet alleen tijd, maar ook kosten, omdat u Miele niet hoeft in te schakelen.

De volgende tabellen helpen u de oorzaken van een probleem te achterhalen en het probleem te verhelpen.

De meeste problemen waar u in het dagelijks gebruik mee te maken zou kunnen krijgen kunt u zelf oplossen. Het volgende overzicht helpt u daarbij. Neem contact op met Miele als u de oorzaak van een probleem niet kunt vinden of het probleem niet kunt verhelpen.

Open de deur van het apparaat als het enigszins mogelijk is niet vóórdat de storing is verholpen. Op deze manier houdt u het koudeverlies zo gering mogelijk.

 Door ondeskundig uitgevoerde installatie-, onderhouds- of reparatiewerkzaamheden kan de gebruiker aanzienlijke risico's lopen. Installatie-, onderhouds- en reparatiewerkzaamheden mogen alleen door een door Miele geautoriseerde vakman/vakvrouw worden uitgevoerd.





Probleem	Oorzaak en oplossing
<b>De wijnklimaatkast koelt niet, de binnenverlichting werkt niet terwijl de deur geopend is en het display wordt niet verlicht.</b>	De wijnklimaatkast is niet ingeschakeld en in het display brandt symbool  voor de elektrische aansluiting. ■ Schakel de wijnklimaatkast in.
	De stekker zit niet goed in het stopcontact. ■ Steek de stekker in het stopcontact. Is het apparaat uitgeschakeld, dan verschijnt in het display symbool  voor de elektrische aansluiting.
	De hoofdschakelaar van de elektrische huisinstallatie is wel ingeschakeld. Dit apparaat, een ander apparaat of de huisspanning zou defect kunnen zijn. ■ Neem contact op met een elektricien of met Miele.
<b>In het display brandt . Het apparaat koelt niet, maar het kan wel gewoon worden bediend en de binnenverlichting functioneert.</b>	De demo-functie is ingeschakeld. Symbool  brandt in het display. ■ Schakel de demo-functie uit. Zie hoofdstuk: "Informatie voor de handelaar", paragraaf: "Demo-functie".





Probleem	Oorzaak en oplossing
<p><b>De compressor slaat steeds vaker en voor steeds langere tijd aan; de temperatuur in het apparaat daalt.</b></p>	<p>Er is een te lage temperatuur ingesteld.</p> <ul style="list-style-type: none"> <li>■ Corrigeer de temperatuur.</li> </ul>
	<p>De deur van het apparaat zit niet goed dicht.</p> <ul style="list-style-type: none"> <li>■ Controleer of de deur van het apparaat goed sluit.</li> </ul>
	<p>De deur van het apparaat is vaak geopend.</p> <ul style="list-style-type: none"> <li>■ Open de deur alleen indien nodig en zo kort mogelijk.</li> </ul>
	<p>De ventilatieopeningen zijn geblokkeerd of er zit veel stof in.</p> <ul style="list-style-type: none"> <li>■ Dek ventilatieopeningen niet af en maak ze regelmatig stofvrij.</li> </ul>
	<p>Het luchtfilter is stoffig.</p> <ul style="list-style-type: none"> <li>■ Reinig het luchtfilter (zie “Reiniging en onderhoud”).</li> </ul>
	<p>De temperatuur in het vertrek is te hoog.</p> <ul style="list-style-type: none"> <li>■ Zorg voor een lagere temperatuur.</li> </ul>
<p><b>De compressor slaat steeds minder vaak en steeds korter aan; de temperatuur in de wijnklimaatkast stijgt.</b></p>	<p>Geen storing. De temperatuur is te hoog.</p> <ul style="list-style-type: none"> <li>■ Corrigeer de temperatuurinstelling.</li> <li>■ Controleer de temperatuur nog een keer na 24 uur.</li> </ul>
	<p>Het luchtfilter in de sokkel is vuil.</p> <ul style="list-style-type: none"> <li>■ Reinig het luchtfilter (zie hoofdstuk “Reiniging en onderhoud”).</li> </ul>

## Nuttige tips

### Meldingen in het display

Melding	Oorzaak en oplossing
In het display gaat alarmsymbool  branden. Op het bedieningspaneel knipperen de beide sensortoetsen van de wijnklimaatzones. Bovendien klinkt er een zoemer.	Het deuralarm klinkt. ■ Sluit de deur van het apparaat. De beide sensortoetsen van de wijnklimaatzones en alarmsymbool  gaan uit en de zoemer houdt op.
In het display knippert alarmsymbool  en de sensortoets van een wijnklimaatzone knippert. Bovendien klinkt er een zoemer.	De temperatuur in de desbetreffende wijnklimaatzone is te hoog of te laag vergeleken met de ingestelde temperatuur. Mogelijke oorzaken zijn: <ul style="list-style-type: none"><li>– De deur van het apparaat is vaak geopend.</li><li>– De ventilatieopeningen zijn afgesloten.</li><li>– Er is gedurende langere tijd een stroomstoring geweest.</li></ul> ■ Hef de alarmtoestand op. Alarmsymbool  dooft en de sensortoets van de desbetreffende wijnklimaatzone brandt weer constant. De zoemer houdt op.
In de temperatuuraanduiding brandt of knippert een streepje.	Een temperatuur wordt alleen aangegeven als deze in een bepaald bereik ligt.
In het display verschijnt: “F0” tot “F3” of “S1” tot “S3”.	Storing. ■ Neem contact op met Miele.

## De binnenverlichting doet het niet

Probleem	Oorzaak en oplossing
<p><b>De LED-binnenverlichting doet het niet.</b></p>	<p>De wijnklimaatkast is niet ingeschakeld.</p> <ul style="list-style-type: none"> <li>■ Schakel de wijnklimaatkast in.</li> </ul> <p>Wanneer de deur van het apparaat ca. 15 minuten open heeft gestaan, gaat de LED-verlichting automatisch uit in verband met gevaar voor oververhitting. Is dit niet het geval, dan is er sprake van een storing.</p> <div style="border: 1px solid gray; padding: 5px; margin-bottom: 10px;"> <p> Gevaar voor elektrische schok! Onder de afdekplaat voor de verlichting zitten onderdelen waar spanning op staat. Laat de LED-verlichting alleen door de technici van Miele repareren en vervangen.</p> </div> <div style="border: 1px solid gray; padding: 5px;"> <p> Pas op voor letsel door LED-verlichting. Deze verlichting komt overeen met risicogroep RG 2. Als de afdekplaat defect is, kan dat oogletsel veroorzaken. Kijk niet direct van dichtbij met optische instrumenten (een loep of iets dergelijks) in de verlichting als de afdekplaat voor de verlichting defect is.</p> </div> <ul style="list-style-type: none"> <li>■ Neem contact op met Miele!</li> </ul>
<p><b>De LED-binnenverlichting brandt ook als de deur gesloten is.</b></p>	<p>De presenteeverlichting is ingeschakeld.</p> <ul style="list-style-type: none"> <li>■ Schakel de presenteeverlichting uit. Zie hoofdstuk: “Presenteeverlichting”.</li> </ul>

# Nuttige tips

## Algemene problemen

Probleem	Oorzaak en oplossing
<b>Er klinkt geen zoemer, hoewel de deur van het apparaat al een tijdje openstaat.</b>	Geen storing. De zoemer is in de instellingsmodus uitgeschakeld (zie hoofdstuk “Het wijzigen van instellingen”, paragraaf “Geluidssignalen 🎵”).
<b>De wijnklimaatkast kan niet worden uitgeschakeld.</b>	De vergrendeling is ingeschakeld. ■ Schakel de vergrendeling uit. Zie het hoofdstuk “Het wijzigen van instellingen”, paragraaf “Vergrendeling in-/uitschakelen 🔒”.
<b>De staafjes op de flessenroosters trekken krom.</b>	Hout kan door vocht of door uitdroging van volume veranderen. Een verhoogde luchtvochtigheid in het apparaat kan ertoe leiden, dat houten onderdelen in het apparaat “werken”. Zo kunnen zij bijvoorbeeld kromtrekken of er kunnen scheuren ontstaan. Knoesten en vlammen zijn typerend voor een bepaalde houtsoort.
<b>Op de etiketten van de flessen vormt zich schimmel.</b>	Er zijn etikettenlijmen die schimmel op de etiketten kunnen veroorzaken. ■ Verwijder de schimmel en zorg ervoor dat er geen resten achterblijven. Reinig de flessen en verwijder eventuele lijmresten.
<b>Er ontstaat een witte aanslag op de kurken van de flessen</b>	De kurken zijn door het contact met de lucht geoxideerd. ■ Veeg de aanslag met een droge doek af. De aanslag heeft geen invloed op de kwaliteit van de wijn.

## Oorzaken van geluiden

Vaak voorkomende geluiden	Waardoor worden ze veroorzaakt?
<b>Brrrrr ...</b>	Dit brommende geluid komt van de motor (compressor). Wanneer de motor aanslaat, klinkt dit brommen nog iets luider.
<b>Blub, blub ...</b>	Deze klotsende, gorgelende of snorrende geluiden komen van het koelmiddel dat door de leidingen stroomt.
<b>Klik ...</b>	Dit klikkende geluid is altijd te horen, als de thermostaat de motor in- of uitschakelt.
<b>Sssrrrrr ...</b>	Bij een wijnklimaatkast met meerdere zones kan een licht ruisend geluid hoorbaar zijn. Dit is afkomstig van de luchtstroming in de binnenruimte van het apparaat.
<b>Knak ...</b>	Een knakkend geluid is hoorbaar wanneer materiaal in de wijnklimaatkast uitzet.
Houd er rekening mee dat motor- en stromingsgeluiden in het koelcircuit niet te vermijden zijn.	

Makkelijk te verhelpen geluiden	Oorzaak	Oplossing
<b>Klapperende, rammelende, kletterende geluiden</b>	De wijnklimaatkast staat niet recht.	Stel de wijnklimaatkast met behulp van een waterpas. Gebruik daarvoor de stelvoeten onder het apparaat of leg er iets onder.
	Plateaus wiebelen of klemmen.	Controleer de uitneembare onderdelen en vervang deze zo nodig.
	Flessen, potten etc. komen tegen elkaar aan.	Zet ze uit elkaar.
	De kabelhouder die voor het transport wordt gebruikt, zit nog op de achterwand van het apparaat.	Verwijder de kabelhouder.

# Service en garantie

## Contact bij storingen

Voor storingen die u niet zelf kunt verhelpen, waarschuwt u uw Miele vakhandelaar of Miele.

Een bezoek van een technicus kunt u online op [www.miele.com/service](http://www.miele.com/service) boeken.

De contactgegevens van de afdeling klantcontacten van Miele vindt u achteraan in dit document.

Miele heeft de typeaanduiding en het serienummer nodig (Fabr./SN/Nr.). Beide gegevens vindt u op het typeplaatje.

Het typeplaatje vindt u aan de binnenkant van de wijnklimaatkast.

## EPREL-databank

Vanaf 1 maart 2021 kunt u de informatie over energie-etikettering en de eisen inzake ecologisch ontwerp in de Europese productendatabank (EPREL) terugvinden. Via de volgende link <https://eprel.ec.europa.eu/> vindt u de productendatabank. Hier wordt u gevraagd om de typeaanduiding in te voeren.

U vindt de typeaanduiding op het typeplaatje.

<b>Miele</b>			
XXXXXX		Nr. XX/ XXXXXXXXXX.	
<small>WEINTEMPERATURANKÜHLGERÄTEMODELL MULTITEMPERATURE WINE STORAGE CABINET/FREESTANDING TOP ARMoire DE MISE EN TEMP. DES VINGES/OCC. ENCASTRABLE SOUS PLAN ARMARIO P. ACCONDITIONAMENTO VINGES/OCC.IMPOTREBAJO ENCIMERA BIFASIA TEMPERATURA FRIGORIFERO</small>			
<small>Klasse/Class Classe/Clase</small>	<small>Ap-Type/AP-Type AP-Type/AP-Tipo</small>	<small>Bruttoinhalt/Gross Capacity Volume Brutto/Capacidad Bruta</small>	<small>Gefriervermögen/Freezing Capacity Pouvoir de Congel./Capac. Congeladora</small>
SN-ST		XXX l	
<small>Nichtfr. / No Fr. NulCapacity / No Capacity Volume U e / Volume U e Capac. Util / Capac. Util</small>	<small>Qis / K / G / /WEIN / KALT Tot / R / F / /WINE / CHILL Tot / R / C / Tot / F / C / /WINE / CHILL</small>	<b>R600a: XXg</b>	

## Garantie

De garantietermijn voor dit apparaat bedraagt 2 jaar.

Meer informatie over de garantievoorwaarden in uw land kunt u bij Miele verkrijgen.

## Plaats van opstelling

 Gevaar voor beschadiging en verwonding door kantelende wijnklimaatkast.

De wijnklimaatkast is erg zwaar en heeft de neiging om bij een geopende deur naar voren te kantelen.

Houd de deur van het apparaat dicht, totdat de wijnklimaatkast ingebouwd en volgens de gebruiks- en montagehandleiding in de inbouw nis vastgezet is.

 Gevaar voor beschadiging en verwonding door kantelende wijnklimaatkast.

Als de wijnklimaatkast door één persoon wordt geplaatst, is er een verhoogd gevaar voor letsel of beschadiging.

Laat iemand u helpen bij de inbouw van de wijnklimaatkast.

 Pas op voor brand en beschadiging door apparaten die warmte afgeven.

Apparaten die warmte afgeven, kunnen in brand vliegen en brand in de wijnklimaatkast veroorzaken.

Het apparaat mag niet onder een kookplaat ingebouwd worden.

 Pas op voor brand en beschadiging door apparaten die warmte afgeven.

Apparaten die warmte afgeven, kunnen in brand vliegen en brand in de wijnklimaatkast veroorzaken.

Er mag geen serviesverwarmer onder de wijnklimaatkast gemonteerd worden.

Kies een droge ruimte uit waar goed kan worden geventileerd.

Denk er bij de keuze van de plaats van opstelling aan dat het energieverbruik van de wijnklimaatkast stijgt als u deze dichtbij een verwarming, een fornuis of een andere warmtebron plaatst. Zorg er ook voor, dat het apparaat niet direct blootgesteld wordt aan zonnestralen. Hoe hoger de omgevingstemperatuur is, des te langer loopt de compressor en des te hoger is het stroomverbruik.

Let bij het inbouwen van het apparaat ook op het volgende:

- Het stopcontact moet gemakkelijk toegankelijk zijn in geval van nood. Het mag zich dus niet achter het apparaat bevinden.
- Stekker en aansluitkabel van het apparaat mogen niet tegen de achterkant van het apparaat aan komen, omdat ze door trillingen van het apparaat beschadigd kunnen raken.
- Ook andere apparaten mogen niet worden aangesloten op een stopcontact dat zich aan de achterkant van dit apparaat bevindt.

# Installatie

## Pas op!

Op een hoogte van meer dan 1500 m is de luchtdruk anders en kan de glasplaat van de deur breken. De scherpe randen kunnen ernstig letsel veroorzaken!

## Side-by-side

Deze wijnklimaatkast kan samen met een ander koelapparaat naast elkaar ("side-by-side") opgesteld worden.

De side-by-side-montagekit is in de vakhandel en bij Miele verkrijgbaar.

Vraag uw vakhandelaar welke combinaties met uw wijnklimaatkast mogelijk zijn!

Het bevestigen van de apparaten wordt beschreven in de gebruiksaanwijzing van de side-by-side-montagekit.

## Klimaatklasse

Het apparaat is bestemd voor een bepaalde klimaatklasse (kamertemperatuur), waarvan de grenzen moeten worden aangehouden. De klimaatklasse wordt vermeld op het typeplaatje in de binnenruimte van het apparaat.

Klimaatklasse	Kamertemperatuur
SN	+10 °C bis +32 °C
N	+16 °C bis +32 °C
ST	+16 °C bis +38 °C
T	+16 °C bis +43 °C

Een te lage kamertemperatuur heeft tot gevolg dat de compressor gedurende lange tijd niet werkt. Dit kan tot hogere temperaturen in het apparaat leiden, waardoor schade kan ontstaan.

## Beschadigingsgevaar door hoge luchtvochtigheid.

Bij hoge luchtvochtigheid kan zich condens op de buitenkant van de wijnklimaatkast vormen, die tot corrosie kan leiden.

Plaats de wijnklimaatkast in een droge en/of geklimatiseerde ruimte met voldoende ventilatie.

Controleer na de inbouw of de deur van het apparaat goed sluit, of de lucht ongehinderd kan worden toegevoerd en afgevoerd en of de wijnklimaatkast op de in deze gebruiksen montagehandleiding beschreven wijze is ingebouwd.



## Luchtoevoer en luchtafvoer

De lucht wordt via de ventilatie-opening in de sokkel toe- en afgevoerd. Deze opening mag niet afgedekt of dichtgezet worden. Bovendien moet de ventilatie-opening regelmatig stofvrij gemaakt worden.

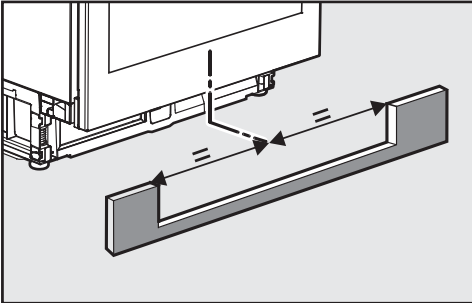

Het midden van de uitsparing in de sokkel moet samenvallen met het midden van het apparaat.

## Deurbegrenzer

Met behulp van de deurbegrenzer kunt u de openingshoek van de deur van het apparaat tot 90° verkleinen. Zo voorkomt u dat de deur van het apparaat tegen een aangrenzende muur terechtkomt en beschadigd raakt (zie “Deurscharnier instellen”).

# Installatie

## Inbouwmaten

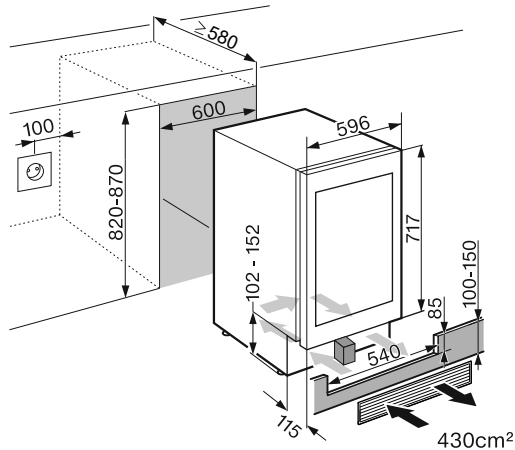

Controleer voordat u het apparaat inbouwt, of de inbouw nis voldoet aan de voorgeschreven inbouwmaten. De luchttoevoer- en luchtafvoeropeningen moeten zeker in acht genomen worden en het midden van de uitsparing in het sokkelpaneel voor het meegeleverde ventilatierooster moet met het midden van de wijnklimaatkast overeenkomen om een correcte werking van de wijnklimaatkast te garanderen.

Als de wijnklimaatkast niet voldoende wordt geventileerd, ontstaat gevaar voor brand en beschadiging.

Het **ventilatierooster** moet beslist worden ingebouwd en samen met het **meegeleverde blok van schuimrubber** worden gebruikt.

Gezien van boven

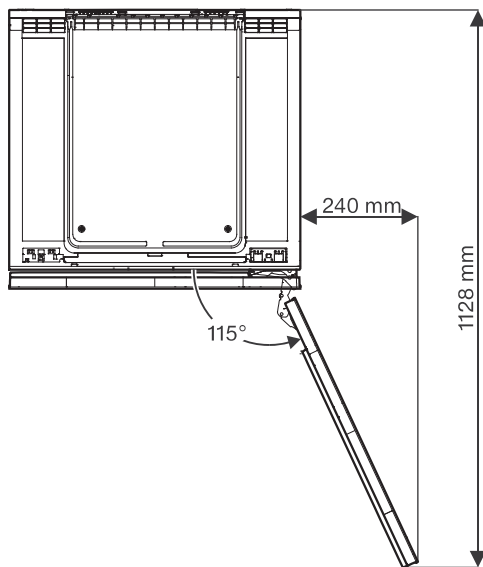

# Installatie

## Het instellen van de deurscharnieren

De deurscharnieren zijn standaard zo ingesteld, dat de deur van het apparaat ver open kan.

Als de deur eventueel niet zo ver open mag, kunnen de deurscharnieren worden aangepast.

Wanneer de deur van het apparaat bij opening bijvoorbeeld tegen een aangrenzende muur slaat, moet de openingshoek tot 90° worden verkleind.

Breng de deurbegrenzingsstiften aan voordat het apparaat wordt ingebouwd.

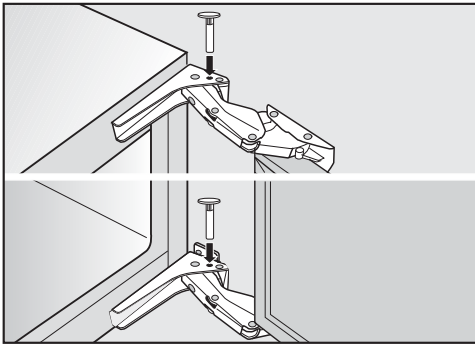

- Plaats de bijgevoegde stiften van bovenaf in de scharnieren.

De openingshoek van de deur is nu beperkt tot ca. 90°.

## Het veranderen van de draairichting van de deur

De deur van het apparaat is standaard rechtsscharnierend. Als de deur links-scharnierend moet zijn, verander dan de draairichting.

### Voor het veranderen van de draairichting van de deur heeft u onderstaand gereedschap nodig:

⚠ Kans op letsel en beschadigingen!

De glazen deur kan breken!

Zij is zwaar. Het is beslist noodzakelijk dat u iemand vraagt om u te helpen, als u de draairichting van de deur wilt veranderen.

⚠ Kans op letsel en beschadigingen!

De glazen deur kan uit de kast vallen!

Als u de draairichting van de deur verandert, schroef dan alle bevestigingselementen stevig vast.

**Tip:** De glazen deur van het apparaat en uw vloer moeten tegen beschadigingen worden beschermd. Leg daarvoor een geschikte onderlegger op de vloer vóór de wijnklimaatkast.

Zorg dat u de deurdichting niet beschadigt. Zo kunt u voorkomen dat de deur niet goed meer sluit en het apparaat niet voldoende koelt.

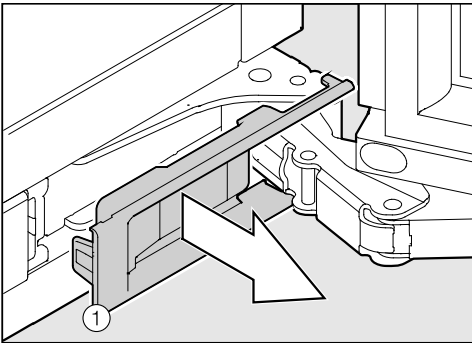
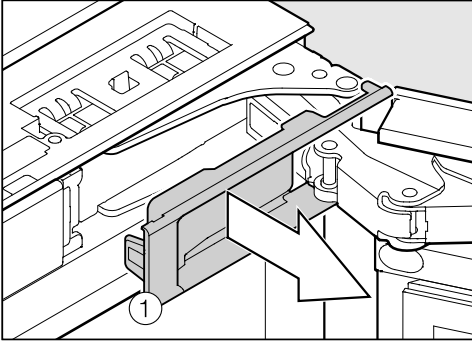

- Neem de afdekplaatjes ① eraf.



De tweede persoon moet de deur vasthouden.

Voorzichtig! Zodra een scharnier wordt losgeschroefd, zit de deur niet meer goed vast!

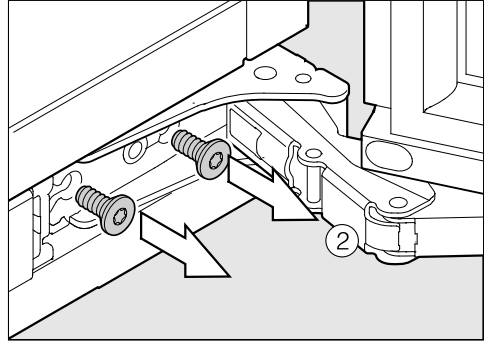

- Draai de schroeven ② eerst bij het onderste scharnier eruit.

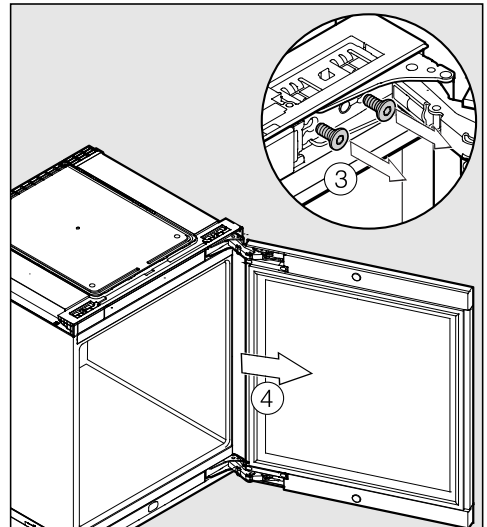

- Draai de schroeven ③ daarna uit het scharnier aan de bovenkant.
- Verwijder de deur ④.

# Installatie

- Leg de losse deur op een stabiele ondergrond met de buitenkant naar boven.

⚠ Gevaar voor verwondingen!  
Klap de scharnieren niet dicht.

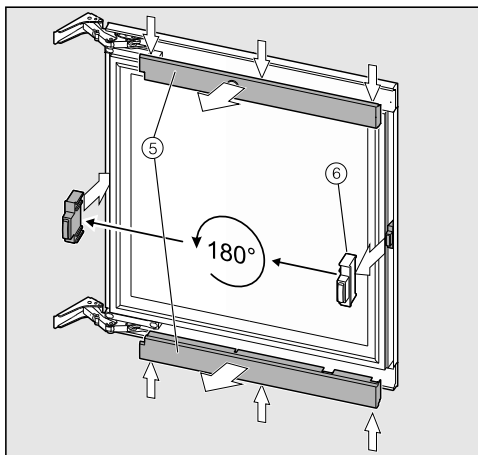

- Klik de afdekkingen aan de onderkant en de bovenkant ⑤ eruit.
- Trek de afstandhouder ⑥ uit de deur, draai de afstandhouder 180° en plaats deze op de andere kant van de deur.

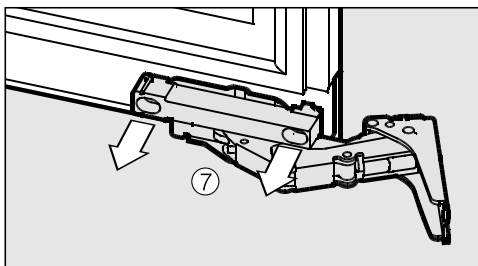
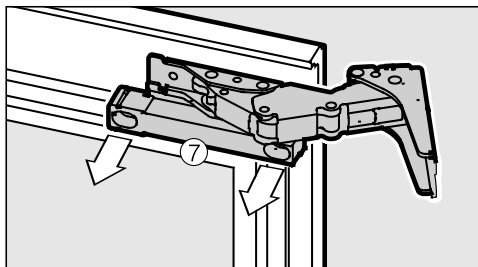

- Draai de schroeven ⑦ eruit.

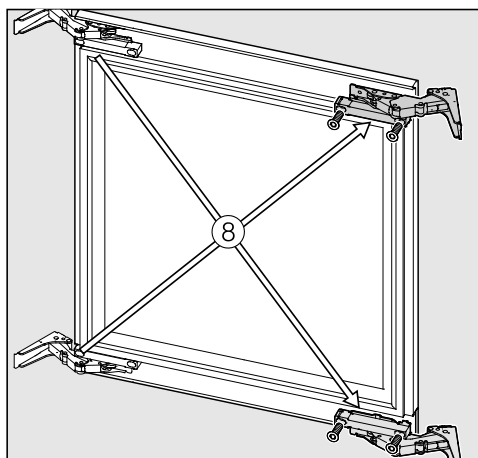

- Zet de scharnieren diagonaal aan de andere kant weer op de deur ⑧.

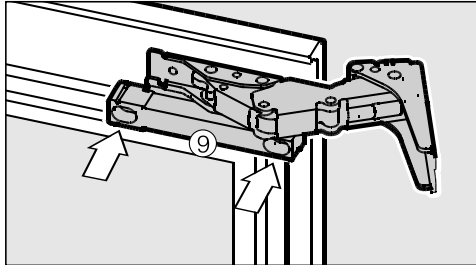
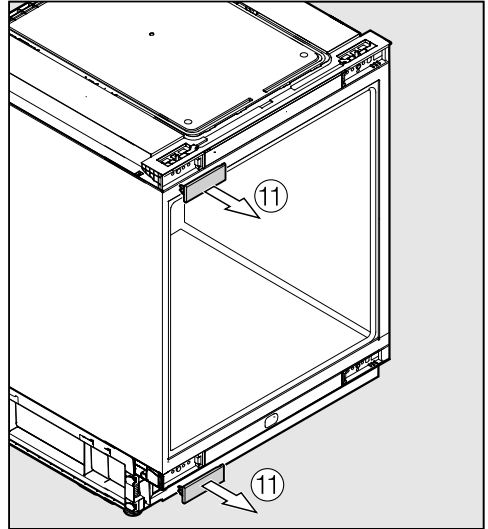
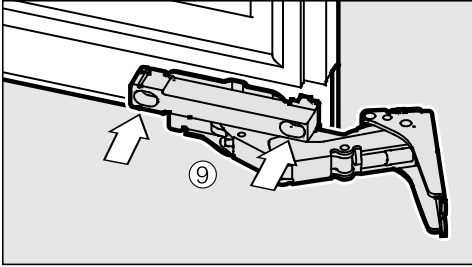

- Draai de schroeven er daarna weer in 9.

- Neem de afdekplaatjes 11 eraf.

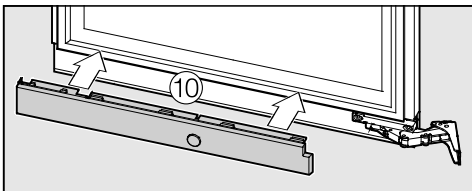
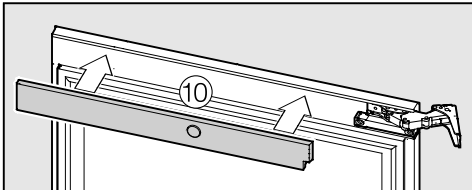

- Klik de afdekkingen 10 erop. Let op de posities van de uitsparingen op de scharnieren.

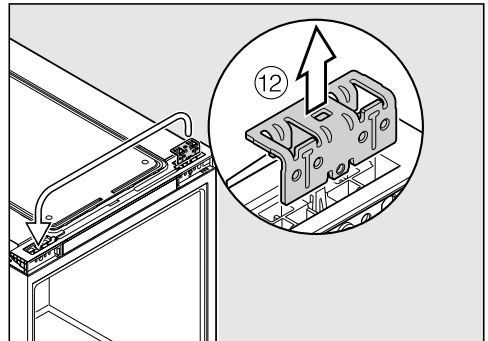

- Trek de bovenste montagehoek uit het apparaat en zet deze er aan de andere kant weer op 12.

# Installatie

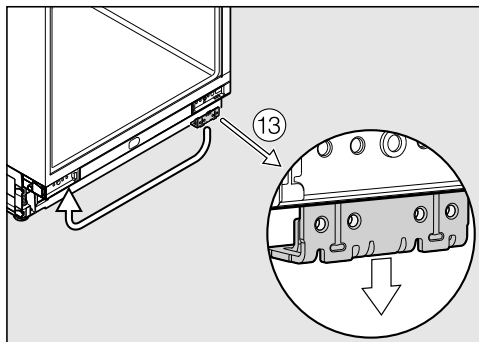

- Trek de onderste montagehoek uit het apparaat en zet deze er aan de andere kant weer op ⑬.

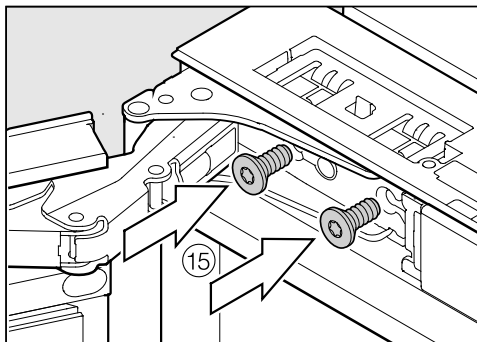

- Haal het bovenste scharnier ⑮ stevig aan.

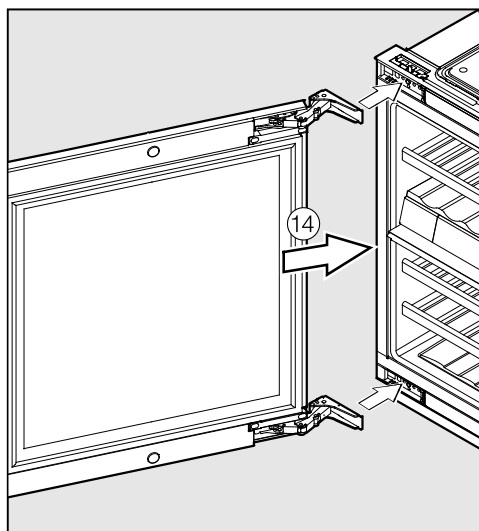

- Zet de deur vast ⑭.

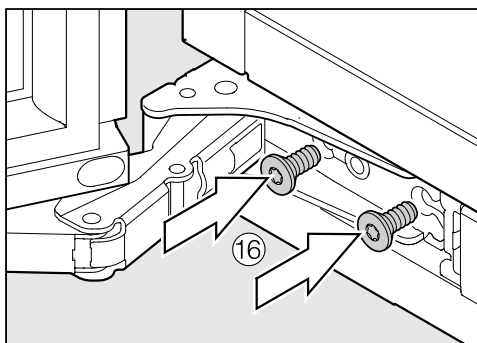

- Haal het onderste scharnier ⑯ stevig aan.
- Bouw nu de wijnklimaatkast eronder.

⚠ Gevaar voor verwondingen!  
De tweede persoon moet de deur vasthouden.



## De wijnklimaatkast onderbouwen

### Voordat u het apparaat inbouwt

- Neem de toebehoren uit het apparaat.

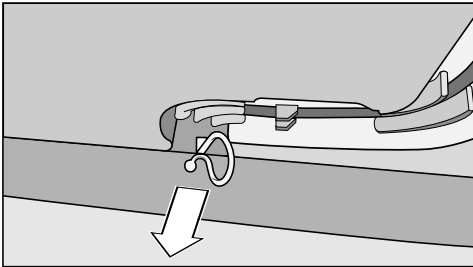

- Verwijder de kabelhouder van de achterwand van het apparaat (afhankelijk van het model).

**⚠** Kans op beschadiging en letsel door kantelende wijnklimaatkast.

Als de wijnklimaatkast door één persoon wordt geplaatst, is er een verhoogd risico op letsel of beschadiging.

Laat iemand u helpen bij de inbouw van de wijnklimaatkast.

- Gebruik alleen een stevige, stabiele inbouwkast voor de wijnklimaatkast op een vlakke, volledig rechte vloer.
- De inbouwnis moet horizontaal en verticaal worden gesteld.
- Houd de maten voor de ventilatieopeningen aan (zie het hoofdstuk “Installatie”, paragrafen “Be- en ontluuchting” en “Inbouwmaten”).

### Voor het inbouwen van de wijnklimaatkast heeft u onderstaand gereedschap nodig:

- schroevendraaiers in verschillende maten
- een waterpas
- een meetlint

### De volgende bijgevoegde onderdelen heeft u nodig om de wijnklimaatkast in de inbouwnis te plaatsen:

- ventilatierooster
- luchtfilter
- schuimrubberblok voor de luchtgeleiding in de sokkel
- schroeven voor de bevestiging in de nis
- sleutel om de hoogte in de nis af te stellen

# Installatie

## De wijnklimaatkast voorbereiden

Met het luchtfilter wordt voorkomen dat de compressorruimte vuil wordt en het apparaat daardoor niet meer goed werkt.

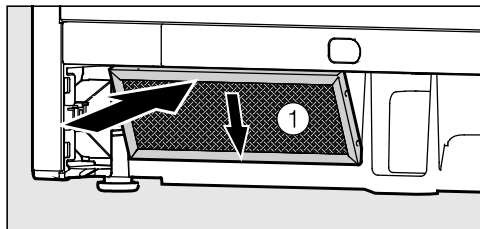

- Trek de beschermfolie van het luchtfilter ① eraf.
- Plaats het luchtfilter links onder in de sokkel.
- Sluit het apparaat met het elektrische snoer op het elektriciteitsnet aan. Zie hoofdstuk: "Elektrische aansluiting".
- Schuif het apparaat voor de nis.

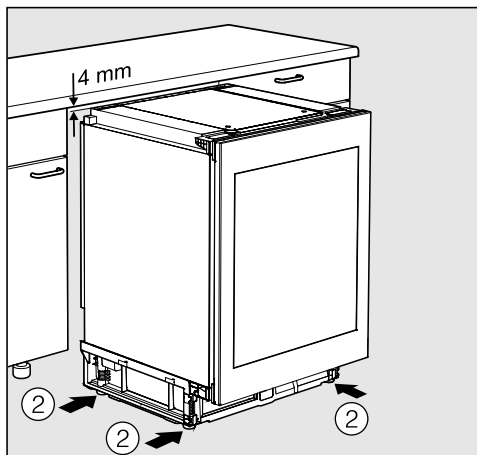

- Draai stelvoeten ② met de klok mee naar buiten en wel tot 4 mm onder de nishoogte.

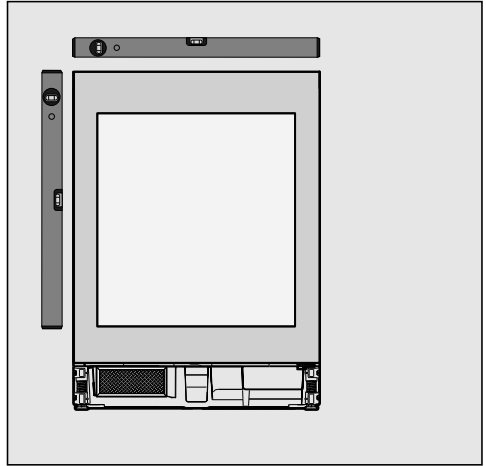
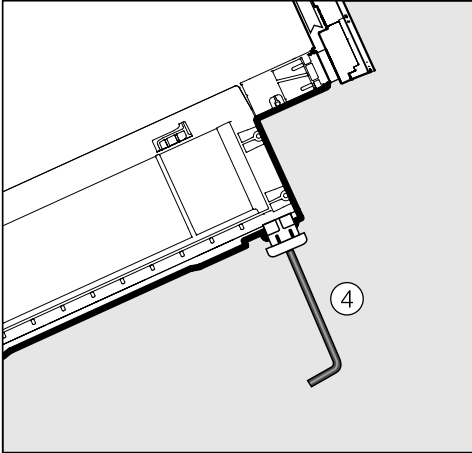
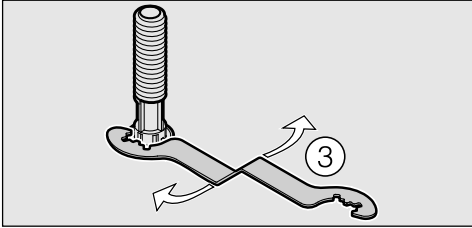

■ U kunt de stelvoeten óf met de bijgevoegde steeksleutel ③ óf met een inbussleutel ④ naar buiten draaien.

- Zet de wijnklimaatkast horizontaal en verticaal waterpas. Als de kast scheef geplaatst wordt, kan ze vervormen.
- Controleer of de aangrenzende meubeldeuren dezelfde hoogte hebben als de voorkant van het apparaat. Als ze een andere hoogte hebben, lees dan het hoofdstuk “De wijnklimaatkast aan hogere meubeldeuren aanpassen”.

# Installatie

## De wijnklimaatkast aan hogere meubeldeuren aanpassen

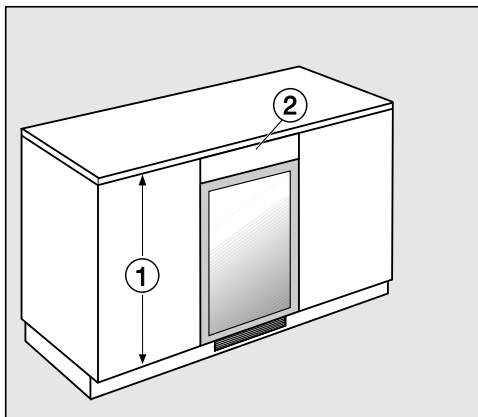

Als de deuren van de aangrenzende keukenmeubels ① hoger zijn dan de deur van de wijnklimaatkast kan deze met een opvulpaneel ② aan de aangrenzende deuren aangepast worden.

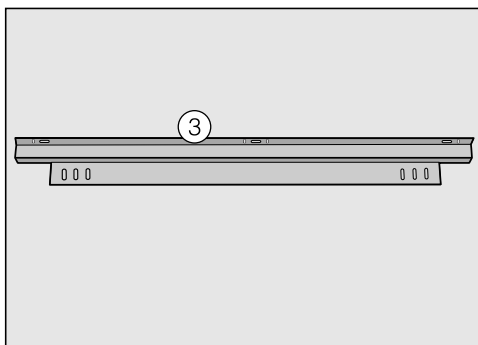

Om de opvulplaat te bevestigen heeft het bevestigingsprofiel nodig. Dit is verkrijgbaar bij Miele of bij de vakhandel. U kunt het profiel op of onder de wijnklimaatkast monteren:

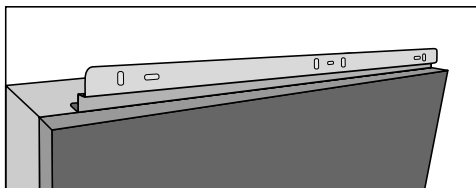

Om schade aan het apparaat te voorkomen, moet het ventilatierooster precies voor de uitblaasopening liggen! Als u onderaan bij de wijnklimaatkast een paneel wilt aanbrengen, dient u ervoor te zorgen dat de luchttoevoer en luchtafvoer probleemloos verlopen.

De opvulplaat moet speciaal voor deze situatie worden gemaakt.

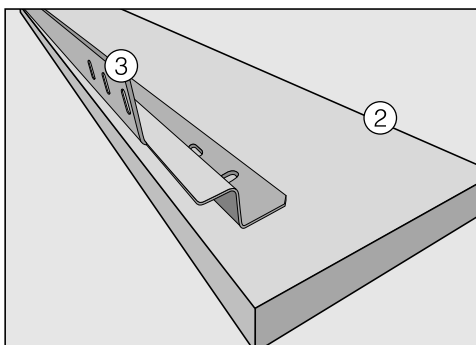

- Maak het profiel ③ aan de achterkant van de opvulplaat ② vast.
- Trek de wijnklimaatkast zover uit de nis dat u de kast kunt kantelen.
- Maak het profiel met het opvulpaneel aan de wijnklimaatkast vast door de schroeven losjes aan te draaien.
- Stel het opvulpaneel via de sleufgaten zo, dat het naadloos aansluit op het front van de wijnklimaatkast.

- Draai de schroeven vast.
- U kunt de wijnklimaatkast nu in de nis schuiven.

## De wijnklimaatkast in de nis schuiven



Let erop, als u het apparaat in de nis schuift, dat het elektrische snoer niet ergens tussen wordt geklemd of wordt beschadigd!

Schuif het apparaat op een zwakke vloer voorzichtig in de nis om beschadigingen aan de vloer te voorkomen.

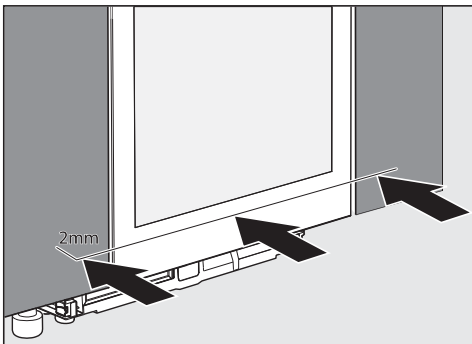

- Schuif de wijnklimaatkast in de nis, totdat de voorkant van de deur parallel loopt met het front van de aangrenzende meubels.
- Trek de wijnklimaatkast zo ver naar voren dat deze over de hele voorkant 2 mm uitsteekt ten opzichte van het front van de aangrenzende meubels.

## De wijnklimaatkast in de nis bevestigen

- De wijnklimaatkast steekt overal 2 mm uit t.o.v. het meubelfront.
- Open de deur van het apparaat.

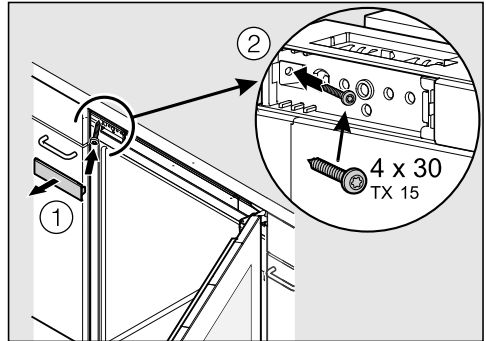

- Verwijder het afdekplaatje ① en schroef de wijnklimaatkast eerst links boven ② vast aan de aangrenzende meubels.

De wijnklimaatkast schuift links passend in de nis. Het deurfront sluit naadloos aan op het meubelfront.

- Plaats het afdekplaatje ① weer terug.

# Installatie

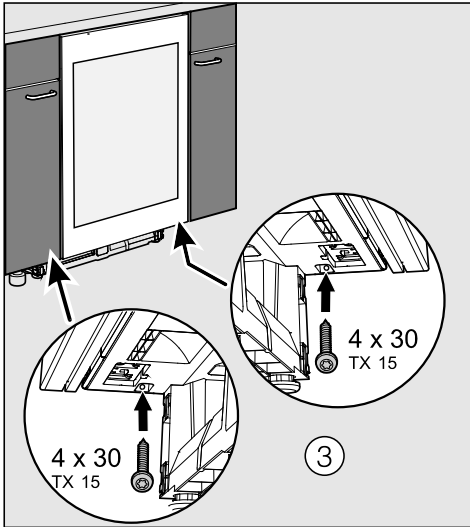

- Schroef de wijnklimaatkast rechts en links onder aan de aangrenzende meubels vast.
- Desgewenst kunt u de wijnklimaatkast rechts boven bij de deuraanslag met een vierde schroef vastschroeven.

In dat geval moet u de deur demonteer  
en om de extra schroef erin te draai  
en.

- Sluit de deur van het apparaat en controleer of de zijkanten van de deur parallel lopen met de zijwanden van het apparaat.
- Sluit de wijnklimaatkast nu aan.

Nadat het apparaat elektrisch is aangesloten, verschijnt na korte tijd in het display symbool  voor de elektrische aansluiting.



- Tip de Aan/Uit-toets aan.

Symbool  dooft en het apparaat begint te koelen.

Het Push2open-systeem van het apparaat is nu geactiveerd. Zie hoofdstuk: “Deuropener”.

## De deur aan de zijkant stellen

Wanneer de deur niet precies parallel loopt met de zijwanden van de ommanteling, kunt u de deur van het apparaat stellen via de schroeven onder de scharnieren.

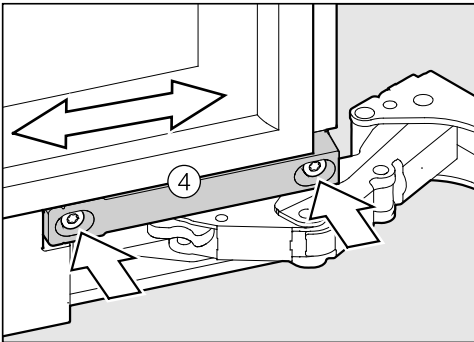
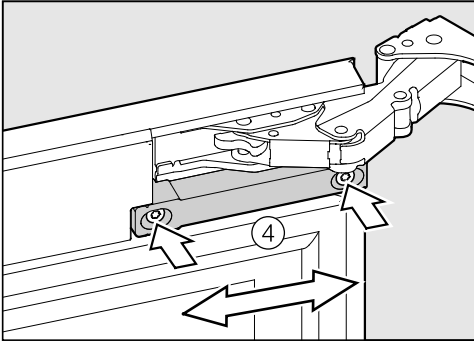

- Draai de schroeven ④ los en verschuif de deur.
- Draai de schroeven ④ daarna weer vast.

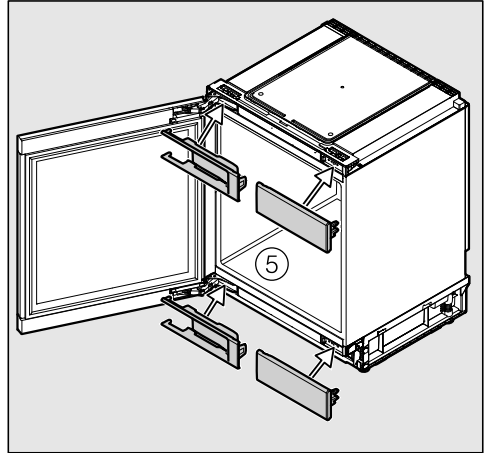

- Plaats de afdekkingen terug.

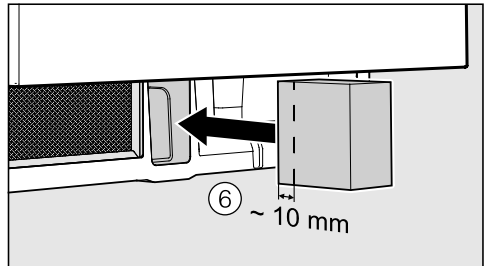

- Plaats het bijgevoegde blok van schuimstof ⑥ in de sokkel.



Doet u dit niet, dan bereikt de wijnklimaatkast niet de volledige koelcapaciteit en kan ze eventueel beschadigd raken.

# Installatie

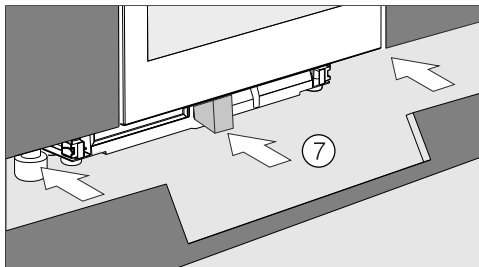

- Plaats het sokkelpaneel ⑦.



Het midden van de uitsparing in de sokkel moet samenvallen met het midden van het apparaat.

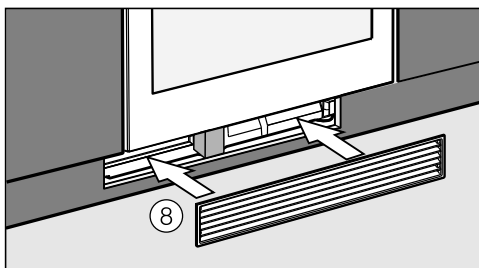

- Plaats het ventilatierooster ⑧ in het sokkelpaneel. Het blok van schuimstof verschuift naar achteren.



Het blok van schuimstof moet vlak tegen het ventilatierooster liggen, zodat een gescheiden luchtgeleiding is gegarandeerd.



## Elektrische aansluiting

De wijnklimaatkast is standaard voorzien van een aansluitkabel met stekker voor aansluiting op een geaard stopcontact.

Plaats de wijnklimaatkast zodanig dat het stopcontact goed bereikbaar is. Als het stopcontact niet goed bereikbaar is, zorg er dan voor dat er voor elke pool een werkschakelaar is.

 **Brandgevaar door oververhitting.**  
Het gebruik van het koelapparaat via verdeelstekkers en verlengkabels kan tot overbelasting van de kabels leiden.  
Gebruik daarom om veiligheidsredenen geen verdeelstekkers en verlengkabels.

De elektrische installatie moet aan de geldende norm voldoen.

Om veiligheidsredenen raden we aan om een aardlekschakelaar (RCD) van het type  te gebruiken in de huisinstallatie waarin u de wijnklimaatkast installeert.

Een beschadigde aansluitkabel mag alleen door een speciale aansluitkabel van hetzelfde type worden vervangen (verkrijgbaar bij Miele). Om veiligheidsredenen mag dit alleen door een door Miele geautoriseerde vakman/-vrouw of door Miele worden gedaan.

Op het typeplaatje en in deze gebruiksaanwijzing staat informatie over het nominale verbruik en de bijbehorende zekering. Vergelijk deze informatie met de gegevens van de elektrische aansluiting ter plaatse.

Raadpleeg bij twijfel een electricien.

Tijdelijk of doorlopend gebruik van een autonome of niet-netsynchrone energievoorziening (zoals microgrids, back-upsysteem) is mogelijk. Voorwaarde voor het gebruik is dat de energievoorziening voldoet aan de bepalingen van EN 50160 of een vergelijkbare standaard.

De veiligheidsvoorzieningen in de huisinstallatie en in dit Miele product moeten ook werken bij gebruik van een microgrid of bij een niet-netsynchrone energievoorziening. Indien nodig moeten ze door gelijkwaardige voorzieningen in de installatie worden vervangen.

# Informatie voor de handelaar

## Demo-functie

Dit apparaat kan met de zogenaamde “demo-functie” in de handel of in showrooms worden gepresenteerd. Dat houdt in dat de bediening en de binnenverlichting wel werken, maar de compressor uitgeschakeld blijft, zodat het apparaat niet koelt.

## Demo-functie inschakelen



- Tip de Aan/Uit-toets aan om de wijnklimaatkast uit te schakelen.

In het display gaat de temperatuur aanduiding uit en verschijnt symbool  voor de elektrische aansluiting.







- Tip de toets  aan en laat uw vinger op de toets rusten.



- Tip daarbij de Aan/Uit - toets één keer aan en laat de toets  niet los!



- Laat uw vinger op de toets  rusten, totdat in het display symbool  verschijnt.
- Laat de toets  los.

De demo-functie is ingeschakeld. Symbool  brandt in het display.

## Uitschakelen demo-functie



Symbool  brandt in het display.



- Tip de toets voor de instellingen aan.



In het display verschijnen alle symbolen voor de instellingsmodus. Symbool  knippert.



- Tip de temperatuurtoetsen ( of ) zo vaak aan, totdat in het display symbool  begint te knippen.



- Tip de OK - toets aan om uw keuze te bevestigen.

In het display knippert . Dit betekent dat de demo-functie is ingeschakeld. Symbool  brandt.



- Tip de temperatuurtoetsen (∇ en ▲) zo vaak aan, totdat in het display  verschijnt. Dit betekent dat de demo-functie is uitgeschakeld.



- Tip de OK - toets aan om uw keuze te bevestigen.

Wat u heeft ingesteld, wordt overgenomen. Symbool  knippert.



- Raak de toets voor de instellingen aan om de instellingsmodus te verlaten. Doet u dat niet, dan haalt de elektronische besturing na ca. één minuut het apparaat automatisch uit de instellingsmodus.

De demo-functie is uitgeschakeld. Symbool  dooft.







**Plan nu zelf een serviceafspraak via [www.miele.nl](http://www.miele.nl).  
Snel en gemakkelijk.**

Bezoek op **[www.miele.nl](http://www.miele.nl)** ook de Miele webshop voor een compleet overzicht van alle accessoires, toebehoren en reinigings- en onderhoudsproducten voor uw Miele apparaat.

U kunt ook bellen met onze afdeling Klantcontacten, bereikbaar via telefoonnummer (0347) 37 88 88.

**Miele Nederland B.V.**  
**Postbus 166**  
**4130 ED VIANEN**  
**(0347) 37 88 88**

**Bezoek het Miele Experience Center:**  
**De Limiet 2**  
**4131 NR VIANEN**

**nv Miele België**

Z.5 Mollem 480  
1730 Mollem (Asse)

**Herstellingen aan huis en andere inlichtingen: 02/451.16.16**

E-mail: [info@miele.be](mailto:info@miele.be)

Internet: [www.miele.be](http://www.miele.be)

Duitsland - Miele & Cie. KG, Carl-Miele-Straße 29, 33332 Gütersloh

KWT 6322 UG

nl-NL

M.-Nr. 11 500 740 / 03