

Kullanım ve montaj kılavuzu Davlumbaz

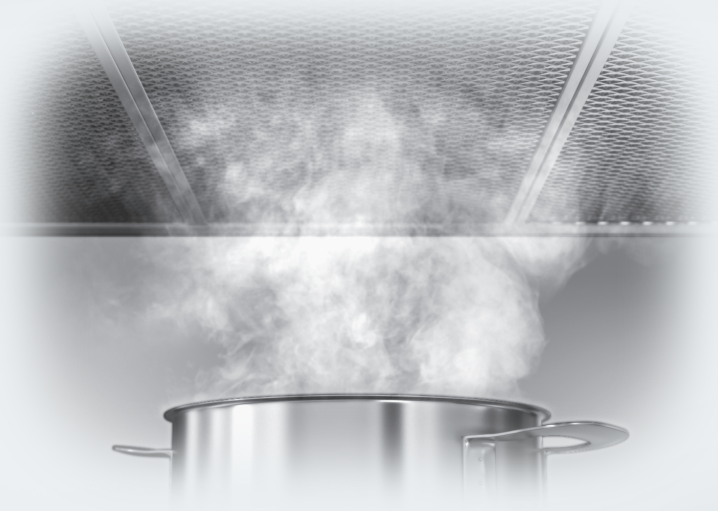

Cihazı kurmadan ve çalıştırmadan önce Kullanım Kılavuzunu **mutlaka** okuyunuz. Böylece kendinizi ve cihazınızı gelecek zararlardan korumuş olursunuz.

İçindekiler

Güvenlik talimatları ve uyarılar	4
Sürdürülebilirlik ve çevre koruma	13
Tanıtım	14
Davlumbaz genel görünümü	14
Bileşenler	15
Yağ filtresi.....	15
Koku filtresi	15
Damlama tepsisi	15
Ocak aydınlatması	16
Fonksiyonlar	16
Fan güç kademeleri.....	16
Gecikmeli kapatma fonksiyonu	16
Çalışma saati sayacı	17
Miele@home.....	17
Öğrenme özelliğine sahip Con@ctivity	17
Güç yönetimi	17
İlk çalıştırma	18
Baca bağlantılı veya baca bağlantısız işletim seçimi	18
Miele@home kurulumu.....	18
Uygulama üzerinden bağlantı.....	19
Wi-Fi ve uzaktan kumanda oturumunun kapatılması	20
Con@ctivity kurulumu.....	20
Con@ctivity 3.0 fonksiyonunun Wi-Fi ev ağı üzerinden etkinleştirilmesi.....	20
Con@ctivity 3.0 fonksiyonunun doğrudan Wi-Fi bağlantısı üzerinden etkinleştirilmesi.....	20
Uzaktan kumanda oturumunun açılması.....	21
Uzaktan kumanda oturumunun kapatılması	21
Kullanım (otomatik)	22
Con@ctivity fonksiyonu aracılığıyla bir elektrikli ocakta yemek pişirme	22
Con@ctivity fonksiyonu aracılığıyla bir gazlı ocakta yemek pişirme	23
Otomatik işletimden geçici olarak çıkma	23
Kullanım (manuel)	24
Con@ctivity fonksiyonu kullanılmaksızın yemek pişirme (manuel işletim).....	24
Fanın gücünün açılması	24
Güç kademesi seçimi.....	24
Gecikmeli kapatma süresi seçimi	24
Fanın gücünün kapatılması.....	24
Ocak aydınlatmasının açılması	25
Ocak aydınlatmasının kısılması.....	25
Ocak aydınlatması gücünün kapatılması.....	25

Ayarların uyarlanması	26
Yağ filtresi çalışma saati sayacı zaman aralığı.....	26
Koku filtresi çalışma saati sayacı zaman aralıkları	26
Güç yönetiminin etkinleştirilmesi/devre dışı bırakılması	27
Emniyet kapatması	27
Enerji Tasarrufu Önerileri	29
Temizlik ve bakım	30
Gövdenin temizlenmesi.....	30
Yağ Filtresi.....	30
Damlama tepsisinin temizlenmesi	31
Yağ filtresi çalışma saati sayacının sıfırlanması	32
Yağ filtresinin değiştirilmesi.....	32
Koku Filtresi	33
Koku filtresi çalışma saati sayacının sıfırlanması	33
Koku filtresinin elden çıkarılması	33
Müşteri hizmetleri	34
Arızalar için iletişim bilgisi	34
Tip etiketinin yeri.....	34
Garanti	34
Kurulum	35
Kurulumdan önce	35
Koruyucu Folyonun Çıkarılması	35
Kurulum malzemeleri	35
Cihaz ölçüleri.....	36
Ocakla Davlumbaz Arasındaki Mesafe (S).....	37
Montaj Önerileri.....	38
Duvara montaj için delme şeması	38
Hava Tahliye Kanalı.....	39
Tek yönlü klape	40
Yoğuşma suyu.....	40
Susturucu.....	41
Elektrik Bağlantısı	42
Teknik Veriler	43
Baca bağlantısız işletim için sonradan satın alınabilen aksesuar.....	43
Uygunluk Beyanı	43

Güvenlik talimatları ve uyarılar

Bu davlumbaz öngörülen güvenlik şartlarına uygundur. Bununla birlikte uygunsuz bir kullanım bedensel yaralanmalara ve mal zararına sebep olabilir.

Davlumbazı çalıştırmadan önce Kullanım Kılavuzu ve Montaj Talimatlarını dikkatli bir şekilde okuyunuz. Bu kılavuz montaj, güvenlik, kullanım ve bakıma yönelik önemli bilgiler içermektedir. Bu bilgiler sayesinde kendinizi korumuş olur ve davlumbazda oluşabilecek zararların önüne geçersiniz.

IEC 60335-1 standardı uyarınca Miele, cihazın kurulumunu açıklayan bölümün ve güvenlik talimatları ve uyarılarının mutlaka okunması ve bunlara uyulması gerektiğine dikkat çeker.

Miele bu talimatlara uyulmamasından kaynaklanan zararlardan sorumlu tutulamaz.

Kullanım kılavuzu ve montaj talimatını saklayınız ve cihazın sizden sonraki sahibine veriniz.

Amacına uygun kullanım

- ▶ Bu davlumbaz evde ve ev benzeri ortamlarda kullanılmak üzere tasarlanmıştır.
- ▶ Bu davlumbaz dış alanlarda kullanılmak üzere tasarlanmamıştır.
- ▶ Davlumbazı sadece evsel ortamlarda yemek pişirme sırasında ortaya çıkan kokuların ve buharların çekilmesi ve temizlenmesi için kullanınız.
- ▶ Davlumbaz gazlı bir ocağın üzerinde ise baca bağlantısız işletimde, bulunduğu ortamın havalandırması için kullanılamaz. Buna ilişkin olarak bir gaz tesisatçısına başvurunuz.

► Fiziksel, algısal veya ruhsal kapasiteleri veya tecrübesizlik ya da bilgisizlikleri dolayısıyla davlumbazı çalıştıracak durumda olmayan kişiler sadece bu işin sorumluluğunu üzerine alabilecek kişilerin kontrolünde cihazı kullanabilirler.

Bu kişiler ancak cihazın nasıl güvenle kullanılacağı anlatıldıktan sonra yanlarında onları kontrol eden bir kişi olmadan cihazı kullanabilirler. Bu kişiler yanlış kullanım sonucunda ortaya çıkabilecek tehlikeleri algılayacak ve anlayacak durumda olmalıdır.

Evdeki çocuklar

► 8 yaşından küçük çocuklar sürekli gözetim altında olmadıkları müddetçe davlumbazdan uzak tutulmalıdır.

► Çocuklar 8 yaşından itibaren, sadece güvenli bir şekilde kullanmaları için gerekli bilgiler kendilerine verildikten sonra davlumbazı gözetimsiz olarak kullanabilirler. Çocukların hatalı bir kullanımın olası tehlikelerini tanımaları ve anlayabilmeleri gerekir.

► Çocuklar davlumbazı yanlarında bir büyük olmadan temizleyemez ve bakımını yapamazlar.

► Davlumbazın çevresindeki çocuklara çok dikkat ediniz. Çocukların cihazla oynamasına asla izin vermeyiniz.

► Ocak aydınlatmasının ışığı çok yoğundur.

Özellikle bebeklerin, lambalara doğrudan bakmamalarına özen gösteriniz.

► Boğulma tehlikesi. Çocuklar oynarken ambalaj malzemelerinin (ör. folyo) içinde kalabilir veya ambalaj malzemesini başlarına geçirebilir ve bunun sonucunda boğulabilirler. Ambalaj malzemelerini çocuklardan uzak tutunuz.

Güvenlik talimatları ve uyarılar

Teknik güvenlik

- ▶ Hatalı montaj ve bakım çalışmaları veya onarımlar sonucu kullanıcıya yönelik ciddi tehlikeler oluşabilir. Montaj ve bakım işleri ve tamirler sadece uzman ve yetkili personel tarafından yapılmalıdır.
- ▶ Hasarlı bir davlumbaz güvenliğinizi tehlikeye sokabilir. Gözle görülür bir hasarın olup olmadığını kontrol ediniz. Hasarlı bir cihazı asla çalıştırmayınız.
- ▶ Cihazın elektrik güvenliği ancak yönetmeliklere uygun koruyucu bir iletken sisteminin (topraklama hattı) mevcut olması halinde sağlanabilir. Bu temel güvenlik şartının sağlanması çok önemlidir. Gerektiğinde binadaki elektrik donanımını bir elektrikçiye kontrol ettirebilirsiniz.
- ▶ Bağımsız veya şebeke senkronizasyonu olmayan bir enerji besleme sisteminde (örneğin mikro şebekeler, yedekleme sistemleri) kesintili veya kesintisiz işletim mümkündür. Bu türden bir işletim için enerji besleme sisteminin, EN 50160 standardındaki tüm şebeke bağlantı noktalarında gerilim karakteristiklerinin içinde kalan sınırları ve benzeri gereklilikleri kapsmalıdır. Ev tesisatında ve bu Miele ürününde öngörülen koruyucu tedbirler, fonksiyon ve çalışma şekli bakımından mikro şebeke işletiminde veya şebeke senkronizasyonu olmayan işletimde de sağlanmalı veya tesisatta eşdeğer tedbirler uygulanmalıdır.
- ▶ Davlumbazın tip etiketi üzerinde belirtilen bağlantı verileri (frekans ve gerilim) elektrik şebekesi verileri ile mutlaka uyuşmalıdır, aksi takdirde davlumbaz hasar görebilir. Bu verileri elektrik bağlantısı öncesinde karşılaştırınız. Şüphe halinde uzman bir elektrikçiye danışınız.
- ▶ Çoklu prizler ve uzatma kabloları gerekli güvenliği sağlamaz (yangın tehlikesi). Davlumbazın elektrik bağlantısını bunlar vasıtasıyla yapmayınız.
- ▶ Güvenli bir şekilde çalışabilmesi için davlumbazı ancak monte edildikten sonra kullanınız.
- ▶ Bu davlumbaz hareketli kullanım ortamlarında (örneğin bir teknede) çalıştırılmamalıdır.

Güvenlik talimatları ve uyarılar

► Cereyan ileten parçalara temas edilmesi veya elektrikli ve mekanik parçaların değiştirilmesi tehlikelidir ve davlumbazın bozulmasına sebep olabilir.

Cihazın kasasının sadece montaj ve temizlik bölümünde belirtilen kısımlarını açınız. Cihazın diğer parçalarını asla açmaya çalışmayınız.

► Davlumbaz Miele yetkili servisi tarafından tamir edilmediğinde garanti hakkı ortadan kalkar.

► Hasarlı bir güç kablosu (eğer varsa) güvenlik nedeniyle sadece yetkili servis tarafından değiştirilebilir.

► Aydınlatmanın lambası sabit bir şekilde monte edilmiştir. Değiştirme işlemi sadece Miele tarafından yetkilendirilmiş uzman teknisyen veya Miele yetkili servisi tarafından gerçekleştirilmelidir.

► Montaj, bakım ve tamir işlerinde cihaz elektrik şebekesinden ayrılmalıdır. Aşağıdaki şartlar yerine getirildiğinde cihaza şebekeden gelen cereyan kesilmiş olur:

- Evdeki sigortalar kapatılmalıdır veya
- Evdeki telli sigorta yuvasından tamamen çıkarılmalıdır veya
- Fiş (eğer varsa) prizden çekilmelidir. Fişi prizden çekerken kablodan tutup çekmeyiniz, fişi tutarak prizden çıkartınız.

Güvenlik talimatları ve uyarılar

Ortam havasına bağımlı ısıtıcı cihazlar ile aynı anda işletim

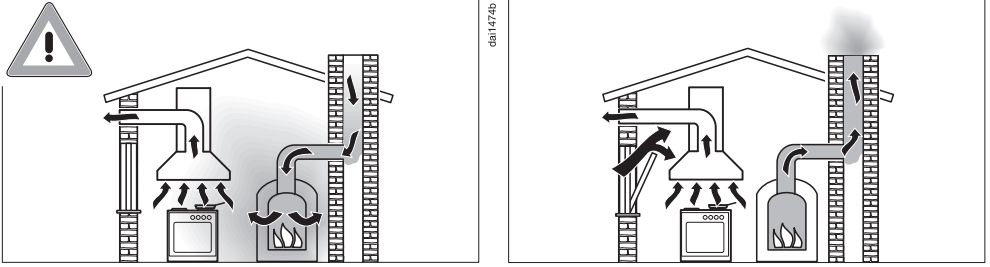

⚠ Yanma gazları sonucu zehirlenme tehlikesi.

Davlumbaz ve ortam havasına bağımlı, aynı ortamda bulunan veya aynı havalandırmaya bağlı bir ısıtıcı cihazın aynı anda kullanılması sırasında çok dikkat edilmesi gerekir.

Ortam havasına bağımlı ısıtıcı cihazlar yanma için gerekli havayı kullandığı ortamından çeker ve atık gazlarını da bir atık gaz sistemi (ör. baca) üzerinden dışarıya verirler. Bu tür cihazlar arasında gaz, benzin, odun veya kömür yakan ısıtma donanımları, şofben, su ısıtıcılar, ocak veya fırınlar sayılabilir.

Davlumbaz mutfaktan ve komşu odalardan hava çeker. Bu, şu işletim türleri için geçerlidir:

- Baca bağlantılı işletim,
- Mutfak dışına takılan resirkülasyon ünitesi ile baca bağlantısız işletim.

Yeterli hava beslemesi olmayınca negatif bir basınç oluşur. Isıtma cihazına çok az miktarda hava gelir. Yanma olumsuz etkilenir.

Yanma sonucu ortaya çıkan zehirli gazlar bacadan veya çekiş şaftından oturma mekanlarına çekilebilir.

Ölüm tehlikesi oluşur.

Güvenlik talimatları ve uyarılar

Davlumbaz ve ortam havasına bağımlı başka bir ısıtma cihazının aynı anda, aynı ortamda veya aynı havalandırmaya bağlı olarak çalıştırılması, ancak en fazla 4 Pa'lık (0,04 mbar) bir negatif basınç oluşursa ve bu şekilde atık gazın geri çekilmesi önlenirse mümkündür.

Bu, yanma için gerekli havanın içeri girmesini sağlayabilecek kapı veya pencere gibi açıklıklar ile sağlanabilir. Burada, hava giriş açıklığının yeterli kesite sahip olmasına dikkat edilmelidir. Esas olarak hava giriş/çıkışına yönelik bir duvar menfezi, tek başına gerekli hava beslemesini sağlamaz.

Değerlendirme sırasında daima konutun havalandırma sisteminin tamamı dikkate alınmalıdır. Buna ilişkin olarak yetkili baca temizleyicisinin tavsiyesine başvurunuz.

Davlumbaz, çekilen havanın kurulum yerine geri verildiği baca bağlantısız işletimde kullanılacaksa, ortam havasına bağımlı bir ısıtıcı cihazın aynı anda çalıştırılması zararsızdır.

Güvenlik talimatları ve uyarılar

Doğru kullanım

► Açık ateş sonucu yangın tehlikesi.

Davlumbazın altında asla açık ateşle çalışmayınız. Dolayısıyla, açık ateşli ızgara veya flambe yapılması yasaktır. Aksi takdirde, açılan davlumbaz alevleri filtreye çeker. Birikmiş olan yağlar tutuşabilir.

► Pişirme sırasında gazlı ocak üzerinde oluşan yüksek ısı davlumbaza zarar verebilir.

- Gazlı ocağı asla üzerinde pişirme kabı olmaksızın yanar halde bırakmayınız. Pişirme kabını kısa süreliğine ocaktan aldığınızda dahi ocağı kapatınız.
- Ocak büyüklüğüne uygun pişirme kabı seçiniz.
- Ocağın alevini esas olarak pişirme kabının dışına taşmayacak şekilde ayarlayınız.
- Pişirme kaplarının aşırı ısınmasını önleyiniz (örneğin Wok ile pişirme sırasında).

► Yoğuşma suyu davlumbazda korozyon hasarlarına sebep olabilir. Ocak gözlerinden biri kullanılırken, yoğuşma suyu birikmemesi için, davlumbazı mutlaka çalıştırınız.

► Aşırı kızdırılan yağlar kendi kendilerine tutuşarak davlumbazın alev almasına sebep olabilirler.

Yağ ile çalışıyorsanız, tencere, tava ve fritözleri gözetim altında tutunuz. Elektrikli ızgara cihazları üzerinde ızgara işlemi de bu sebeple sürekli gözetim altında gerçekleştirilmelidir.

- ▶ Biriken yağ ve kirler davlumbazın işleyişini olumsuz etkiler. Yemek buharlarının temizlenmesini sağlamak üzere, davlumbazı asla yağ filtresi olmaksızın çalıştırmayınız.
- ▶ Temizlik işlemi kullanım kılavuzunda yazıldığı gibi yapılmadığı takdirde yangın tehlikesi oluşabilir.
- ▶ Davlumbazın yemek pişirilirken artan ısı sonucu çok fazla ısınabileceğini dikkate alınız. Davlumbazın gövdesine ve yağ filtresine ancak davlumbaz soğuduktan sonra dokununuz.

Düzgün kurulum

- ▶ Ocağınızı bir davlumbaz ile kombine ederek kullanıp kullanamayacağınız ile ilgili olarak ocağınıza yönelik üretici bilgilerini dikkate alınız.
- ▶ Davlumbaz katı yakıt yakan ısıtıcı donanımların üzerine monte edilmemelidir.
- ▶ Pişirme cihazı ile davlumbaz arasındaki mesafenin çok düşük olması davlumbazda hasara sebep olabilir. Pişirme cihazı üreticisi tarafından daha büyük bir güvenlik mesafesi öngörülmediği takdirde, ocak ile davlumbaz alt yüzü arasında “Kurulum” bölümünde verilen ölçüler dikkate alınmalıdır. Davlumbazın altında farklı pişirme cihazları çalıştırılacaksa, farklı güvenlik mesafelerinden en yüksek olanı dikkate alınmalıdır.
- ▶ Davlumbazın tespitine ilişkin olarak “Kurulum” bölümündeki bilgiler dikkate alınmalıdır.
- ▶ Yapı parçaları keskin kenarlara sahip olabilir ve yaralanmalara yol açabilir. Montaj sırasında, kesilmeye karşı koruma sağlayan eldivenler kullanınız.
- ▶ Hava tahliye kanalının döşenmesinde sadece yanmaz malzemeden borular ve hortumlar kullanılmalıdır. Bunlar yetkili bayiden veya yetkili servisten edinilebilir.

Güvenlik talimatları ve uyarılar

- ▶ Hava tahliyesi odaların havalandırılması veya ısıtılması için kullanılmakta olan bir duman veya gaz bacasına bağlanmamalıdır.
- ▶ Atık hava kullanılmayan bir bacaya verilecekse, ilgili makamların yönetmeliklerini dikkate alınız.

Temizlik ve bakım

- ▶ Buharlı temizlik aletlerinin buharı elektrik ileten parçalara sızabilir ve kısa devreye sebep olabilir. Davlumbazın temizliği için asla buharlı temizlik aleti kullanmayınız.

Aksesuarlar ve yedek parçalar

- ▶ Sadece orijinal Miele aksesuarları kullanınız. Başka parçaların monte edilmesi veya takılması halinde garanti, performans ve/veya ürün sorumluluğu talepleri geçersiz olur.
- ▶ Miele sadece orijinal yedek parçaların güvenlik şartlarını sağladığını garanti eder. Arızalı bileşenlerin sadece bu tür yedek parçalar ile değiştirilmesi gerekir.
- ▶ Davlumbazınızın seri üretiminin sonlanmasının ardından Miele, size işlevlerin sürdürülmesini sağlayan yedek parçalar için en az 10 yıl olmak üzere 15 yıla varan tedarik garantisi sunmaktadır.

Nakliye Ambalajının Elden Çıkarılması

Ambalaj cihazı nakliye hasarlarına karşı korur. Ambalaj malzemeleri tasfiyeye yönelik olarak çevre dostu malzemelerden seçilmiştir ve bu sebeple geri dönüştürülmesi mümkündür.

Ambalajın malzeme döngüsüne geri kazandırılması hammadde tasarrufu sağlar ve atık oluşumunu azaltır. Bayiniz ambalajı geri alabilir.

Eski Cihazın Elden Çıkarılması

Elektrikli ve elektronik cihazlar birçok değerli materyal içerir. Bu tür cihazlar aynı zamanda işleyişleri ve güvenlikleri için gerekli belli maddeler, karışımlar ve bileşenler de içerir. Bunlar evsel atıklar içinde ve uygunsuz işlem görmeleri halinde insan sağlığına ve çevreye zarar verebilirler. Eski cihazınızı bu sebeple hiçbir suretle evsel atıklarla birlikte atmayınız.



Bunun yerine varsa belediyeler, bayiler veya Miele'de bulunan elektrikli ve elektronik cihazların teslimi ve değerlendirilmesine yönelik resmi toplama ve geri alma merkezlerinden yararlanınız. Elden çıkarılacak eski cihaz üzerindeki olası kişisel verilerin silinmesinden yasalar uyarınca siz sorumlusunuz. Lütfen eski cihazın evden çıkarılıncaya kadar çocukların erişemeyeceği güvenli bir yerde muhafaza edilmesini sağlayınız.

Tanıtım

Davlumbaz genel görünümü

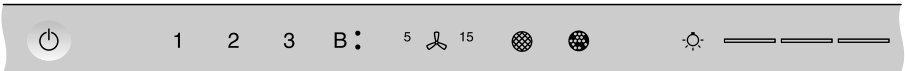
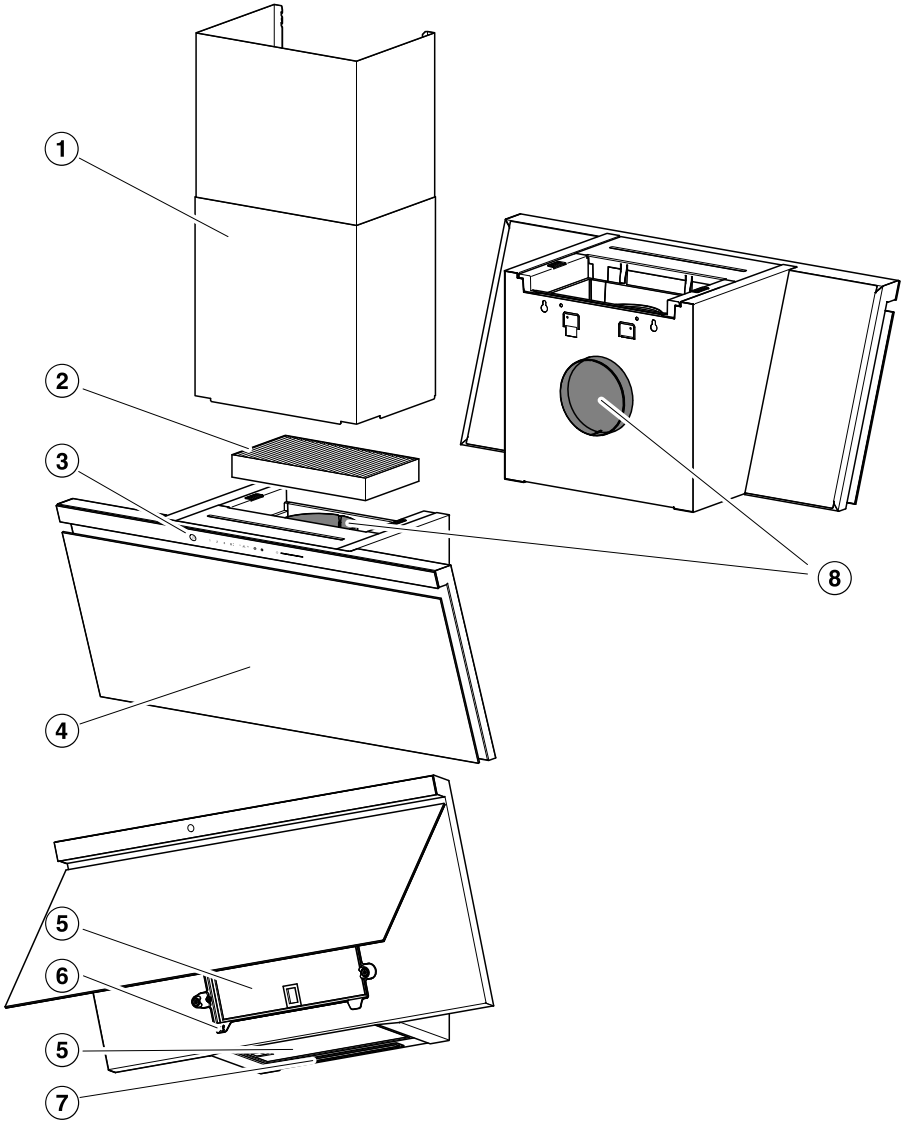

9

10

11

12

13

14

15

da5402

- ① Baca
Sonradan satın alınabilen aksesuar
Sadece baca bağlantılı işletimde
- ② Koku filtresi
Tek kullanımlık veya yenilenebilir koku filtresi
Baca bağlantısız işletim için sonradan satın alınabilen aksesuar
- ③ Kumanda paneli
- ④ Buhar paneli
- ⑤ Yağ filtresi
- ⑥ Damlama tepsisi
- ⑦ Ocak aydınlatması
- ⑧ Hava tahliye borusu bağlantı parçası
Hava tahliyesi duruma göre arkaya veya yukarıya doğru yönlendirilebilir. Baca bağlantısız işletimde hava tahliyesi yukarıya yönlendirilebilir.
- ⑨ Davlumbazın gücünü açmak ve kapatmak için sensörlü tuş
- ⑩ Fanın gücünü açmaya ve kapatmaya ve fan gücünün ayarlanmasına yönelik sensörlü tuşlar
- ⑪ Gecikmeli kapatma fonksiyonu için sensörlü tuş
- ⑫ Yağ filtresinin çalışma saati sayacı için sensörlü tuş
- ⑬ Koku filtresi çalışma saati sayacı için sensörlü tuş
- ⑭ Ocak aydınlatmasının açılması/kapıtılması ve kısılmasına yönelik sensörlü tuş
- ⑮ Aydınlatma kademeleri seçimine ve görüntülemesine yönelik sensörlü tuşlar

Bileşenler

Yağ filtresi

Yeniden kullanılabilir metal yağ filtreleri mutfak buharındaki katı maddeleri (toz, yağ gibi) tutar ve davlumbazın kirlenmesini önler.



Yangın tehlikesi

Aşırı yağlanmış yağ filtreleri tutuşabilir.

Yağ filtrelerini düzenli aralıklarla temizleyiniz.

Çok kirlenmiş yağ filtreleri çekiş gücünü düşürür ve davlumbazın ve mutfağın daha fazla kirlenmesine yol açar.

Koku filtresi

Baca bağlantısız işletimde yağ filtrelerine ek olarak bir adet koku filtresi takılmalıdır. Bu filtre yemek pişirilirken oluşan koku maddelerini tutar.

Koku filtresi, sonradan satın alınabilen aksesuar olarak temin edilebilir. Kullanım ömrü sona erdikten sonra değiştirilmesi gereken koku filtreleri ve yenilenebilir koku filtreleri mevcuttur.

Damlama tepsisi

Yağ filtresinin altında bulunan bir damlama tepsisi, aşağı akan yağ suyunu toplar. Yağ filtresini temizlerken daima damlama tepsisini de temizleyiniz. Temizlemek için tepsini çıkarılabilmektedir.

Tanıtım

Ocak aydınlatması

Ocak aydınlatmasını fandan bağımsız olarak açıp kapatabilir ve parlaklığını azaltabilirsiniz.

Miele@home kullandığınız takdirde, Miele uygulaması üzerinden ışık sıcaklığını mutfak aydınlatmanıza uygun ayarlayabilirsiniz (Miele DynamicWhite).

Fonksiyonlar

Baca Bağlantılı İşletim



Çekilen hava yağ filtresinde temizlenir ve dışarı verilir.

Baca bağlantısız işletim

(Sadece sonradan satın alınabilir aksesuar olarak koku filtresi, bkz. “Teknik veriler”)



Çekilen hava, yağ filtreleri ve ayrıca bir de koku filtresi tarafından temizlenir. Ardından mutfağa geri verilir.

Fan güç kademeleri

Hafif ila güçlü buhar, koku ve ısı oluşumu için **1.–3.** güç kademesi seçilebilir.

Buhar, koku veya ısı arttıkça güç kademesini yükseltiniz.

Örneğin etlerin mühürlenmesi sırasında geçici olarak çok güçlü buhar, koku ve ısı oluştuğunda **B.** ve **B•** Booster kademesi seçilebilir. Booster kademeleri, birkaç dakika sonra otomatik olarak önceki kademeye geri getirilir.

Gecikmeli kapatma fonksiyonu

Gecikmeli kapatma fonksiyonu sayesinde fanın gücü önceden belirlenen bir sürenin ardından otomatik kapatılır.

Böylece mutfaktaki hava, pişirme işleminden sonra kalan buhar ve kokulardan arındırılır. Davlumbazdaki kalıntılar ve bunlardan kaynaklanan kokular önlenir.

da00494a

da00494b

Çalışma saati sayacı

Davlumbaz çalışma süresini kaydeder.

Yağ filtresi  sembolü yandığında, yağ filtresini temizlemelisiniz.

Koku filtresi  sembolü yandığında, koku filtresini değiştirmelisiniz veya yenilebilir bir koku filtresiyse yenilemelisiniz.

Çalışma saati sayacı aralığını kendi pişirme alışkanlıklarınıza uygun ayarlayabilirsiniz.

Davlumbazı baca bağlantılı işletimde kullandığınızda, koku filtresi için olan çalışma saati sayacını devre dışı bırakınız.

Miele@home

Davlumbazı Wi-Fi ev ağına bağlayabilir ve mobil cihazınızdaki Miele uygulaması üzerinden kullanabilirsiniz.

Miele ocağınızın da Wi-Fi ev ağına bağlı olması halinde, Con@ctivity fonksiyonu otomatik olarak etkinleştirilir.

Öğrenme özelliğine sahip Con@ctivity

Con@ctivity fonksiyonu ile davlumbaz, ocağa bağlı olarak otomatik bir şekilde kumanda edilir. Bunun için davlumbazın ve Miele ocağın Wi-Fi ev ağına bağlanmış veya doğrudan Wi-Fi bağlantısına sahip olmaları gerekmektedir.

Davlumbazı, otomatik işletim sırasında da istediğiniz anda manuel olarak kullanabilirsiniz.

Örneğin düzenli olarak yüksek bir güç kademesi seçiyorsanız, otomatik işletim kullanım tarzınıza uyumlu hale gelir (Miele Con@ctivity Plus).

Güç yönetimi

Davlumbaz bir Güç yönetimi sistemine sahiptir. Güç yönetimi sistemi elektrik tasarrufuna yarar. Fan kademesinin otomatik olarak düşürülmesini ve aydınlatmanın kapatılmasını sağlar.

- Fanın Booster kademesi seçildiyse, 5 dakika sonra otomatik olarak 3. kademeye geri dönlür,
- 3., 2. veya 1. fan kademelerinden, 2 saat sonra bir kademe geri gidilir ve ardından 30 dakikalık adımlarla birer kademe geri gidilerek kapatılır.
- Açılmış olan ocak aydınlatması 12 saat sonra otomatik olarak kapatılır.

İlk çalıştırma



Baca bağlantılı veya baca bağlantısız işletim seçimi

Davlumbaz baca bağlantılı ve baca bağlantısız işletim için uygundur. Fanın güçlü seçilen işletim türüne göre uyarlanır. Fabrika ayarı baca bağlantısız işletimdir. Baca bağlantılı işletim için davlumbazda dönüştürme işlemi yapmalısınız.

Baca bağlantılı işleme dönüştürme, koku filtresi çalışma saati sayacının devre dışı bırakılması ile gerçekleşir.

■ Açma/Kapama  tuşuna dokununuz.

Tüm semboller düşük parlaklıkta yanar.

■ Yağ filtresi sembolü  ve koku filtresi  sembolü yanmaya başlayana kadar Gecikmeli Kapatma ⁵¹⁵ tuşunu basılı tutunuz.

■ Koku filtresi sembolüne  dokununuz.

Koku filtresi sembolü  ve fan kademesi göstergesinden bir göstergenin ışığı yanıp söner.

■ **B** tuşuna dokununuz.

■ İşlemi koku filtresi  tuşu ile onaylayınız.

Tüm kontrol lambaları söner.

Baca bağlantılı işletim ayarlanmıştır.

İşlemi 4 dakika içinde onaylamazsanız eski ayar korunur.

Miele@home kurulumu

Ön koşul:

- Wi-Fi ağı
- Miele uygulaması
- Miele kullanıcı hesabı Kullanıcı hesabını Miele uygulaması ile oluşturabilirsiniz.

Davlumbazınızın kurulum yerinde Wi-Fi ağınızın sinyalinin yeterli güçte olmasını sağlayınız.

Miele@home mevcudiyeti

Miele uygulamasının kullanımı ülkenizde Miele@home hizmetlerinin mevcudiyetine bağlıdır.

Miele@home hizmeti her ülkede mevcut değildir.

Buna ilişkin bilgileri www.miele.com İnternet sayfasından edinebilirsiniz.

Miele Uygulaması

Miele uygulamasını Apple App Store® veya Google Play Store™ mağazalarından indirebilirsiniz.



Uygulama üzerinden bağlantı

Ağ bağlantısını Miele uygulaması ile kurabilirsiniz.

- Mobil cihazınıza Miele uygulamasını yükleyiniz.

Oturum açmak için şunlara gerek vardır:

1. Wi-Fi ağınızın şifresi
2. Davlumbazınızın şifresi

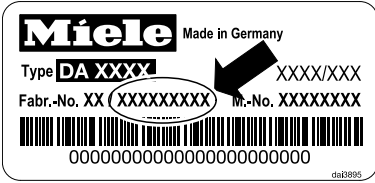

Davlumbazın şifresi tip etiketinde verilmiş olan seri numarasının son 9 rakamıdır.

Tip etiketini, buhar panelini yukarı doğru açtığınızda görürsünüz.

- Uygulamada cihaz oturma açma işlemini başlatınız. Oturma açma adımlarını uygulayınız.

Davlumbazın Wi-Fi ağını etkinleştirme talimatı geldiğinde, şu şekilde devam ediniz:

- Açma/Kapama tuşuna dokununuz.

Tüm semboller düşük parlaklıkta yanar.

- Yağ filtresi sembolü ve koku filtresi sembolü yanmaya başlayana kadar Gecikmeli Kapatma tuşunu basılı tutunuz.

- **2** tuşuna dokununuz.

2 kesintisiz yanar, **3** yanıp söner.

Davlumbaz takip eden 10 dakika boyunca bağlantıya hazırdır.

- Uygulamada, takip eden adımları uygulayınız.

Başarılı bağlantının ardından **2** ve **3** kesintisiz yanar.

- İşlemi Gecikmeli Kapatma tuşu ile onaylayınız.

Davlumbaz artık sadece uygulama ile kullanılabilir.

Bağlantı mümkün olmadığında, **2** ve **3** yanıp söner veya işlem davlumbaz tarafından iptal edilir.

- İşlemi tekrarlayınız.

İlk çalıştırma



Wi-Fi ve uzaktan kumanda oturumunun kapatılması

Yeni bir Wi-Fi bağlantısı kurmak veya uzaktan kumandaya bağlanmak için öncelikle mevcut bağlantıları kesmelisiniz.

Oturum kapatma işlemi ile daima Wi-Fi ve uzaktan kumanda bağlantısı aynı anda kesilir.

- Açma/Kapama  tuşuna dokununuz.

Tüm semboller düşük parlaklıkta yanar.

- Yağ filtresi  sembolü ve koku filtresi  sembolü yanmaya başlayana kadar Gecikmeli Kapatma  tuşunu basılı tutunuz.

- **1** tuşuna dokununuz.

Wi-Fi bağlantısı mevcutsa **2** ve **3** kesintiz yanar.

Bir uzaktan kumanda oturumu açık olduğunda, ayrıca **B** yanar.

- **1** tuşuna dokununuz.

2 kesintisiz yanar, **3** yanıp söner.

Birkaç saniye sonra **2**, ve **3** ve **B** yanıp söner. Bağlantı kesilmiştir.

- Davlumbazda oturum kapatma modundan Gecikmeli Kapatma  tuşuna dokunarak çıkınız.

Tüm bağlantılar kesilmiştir. Şimdi yeni bir bağlantı oluşturabilirsiniz.

Con@ctivity kurulumu

Con@ctivity 3.0 fonksiyonunun Wi-Fi ev ağı üzerinden etkinleştirilmesi

Ön koşul:

- Ev Wi-Fi ağı
- Wi-Fi uyumlu Miele ocak

- Davlumbazı ve ocağınızı Wi-Fi ağınıza bağlayınız (bkz. "Miele@home kurulumu" bölümü).

Con@ctivity fonksiyonu otomatik olarak etkinleştirilir.

Con@ctivity 3.0 fonksiyonunun doğrudan Wi-Fi bağlantısı üzerinden etkinleştirilmesi



Bir ev ağına bağlanmaya alternatif olarak doğrudan ocak ile davlumbaz arasında bir bağlantı oluşturabilirsiniz.

Ön koşul:

- Wi-Fi uyumlu Miele ocak

- Açma/Kapama  tuşuna dokununuz.

Tüm semboller düşük parlaklıkta yanar.

- Yağ filtresi  sembolü ve koku filtresi  sembolü yanmaya başlayana kadar Gecikmeli Kapatma  tuşunu basılı tutunuz.

- **3** tuşuna dokununuz.

2 kesintisiz yanar, **3** yanıp söner.

Davlumbaz takip eden 10 dakika boyunca bağlantıya hazırdır.

- Ocakta Wi-Fi bağlantısını başlatınız. Bununla ilgili bilgileri ocağın kullanım kılavuzunda bulabilirsiniz.

Başarılı bağlantının ardından **2** ve **3** kesintisiz yanar.

- İşlemi Gecikmeli Kapatma ⁵↵¹⁵ tuşu ile onaylayınız.

Bağlantı mümkün olmadığında, **2** ve **3** yanıp söner veya işlem davlumbaz tarafından iptal edilir.

- Davlumbazda **ve** ocakta Wi-Fi bağlantısını kesiniz (bkz. “Wi-Fi oturumunu kapatma” bölümü).
- İşlemi tekrarlayınız.



Doğrudan Wi-Fi bağlantısı mevcutsa, ocak ve davlumbaz bir ev ağına bağlanamazlar. Bu durumda, örneğin Miele uygulaması üzerinden kullanım mümkün olmaz. Ev ağına daha sonra bağlanılmak istendiğinde, öncelikle ocak ile Wi-Fi arasındaki doğrudan Wi-Fi bağlantısını kesmelisiniz (bkz. “Wi-Fi oturumunu kapatma” bölümü).

Uzaktan kumanda oturumunun açılması

Miele DARC 7, sonradan satın alınabilen bir aksesuardır

- Davlumbazdaki Açma/Kapama  tuşuna dokununuz.

Tüm semboller düşük parlaklıkta yanar.

- Yağ filtresi  sembolü ve koku filtresi  sembolü yanmaya başlayana kadar Gecikmeli Kapatma ⁵↵¹⁵ tuşunu basılı tutunuz.

- **B** tuşuna dokununuz.

2 kesintisiz yanar, **3** yanıp söner.

- Uzaktan kumandada oturum açma işlemi başlatınız. Bununla ilgili bilgileri uzaktan kumandanın kullanım kılavuzunda bulabilirsiniz.

Oturum açıldıktan sonra **2** ve **3** kesintisiz yanar.

- İşlemi Gecikmeli Kapatma ⁵↵¹⁵ tuşu ile onaylayınız.

Uzaktan kumanda oturumunun kapatılması

- Oturum kapatma için “İlk çalıştırma” – “Wi-Fi ve uzaktan kumanda oturumunun kapatılması” bölümünü dikkate alın.

Kullanım (otomatik)

Con@ctivity fonksiyonu aracılığıyla bir elektrikli ocakta yemek pişirme

- Herhangi bir ocak gözünü herhangi bir kademede açınız.

Ocak aydınlatması yanar.

Birkaç saniye sonra fanın gücü açılır, fan önce kısa bir süre için **2.** kademede çalışır, hemen ardından da **1.** kademeye geçer.

Yemek pişirilirken davlumbaz gerekli fan kademesini otomatik olarak seçer. Fan gücü seviyesi, açık ocak gözü sayısına ve seçilmiş pişirme kademelerine bağlıdır.

Davlumbaz gecikmeli olarak tepki verir. Bu şekilde, ocaktaki güç kademesi değişikliğinin hemen daha az veya fazla buhara yol açmadığı dikkate alınmaktadır.

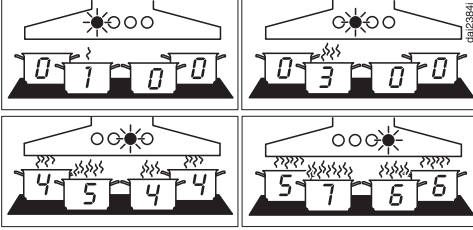

1– B arası fan kademeleri için örnekler

- Pişirme işlemi sona erdikten sonra tüm ocak gözlerinin gücünü kapatınız.

Takip eden birkaç dakika içinde davlumbazın fanı, kademesi aşamalı olarak düşürülerek kapanır.

Böylece mutfaktaki hava kalan buhar ve kokulardan arındırılmış olur.

30 saniye daha geçtikten sonra ocak aydınlatması söner.

Con@ctivity fonksiyonu ile kızartma

- Örneğin mühürleme işlemi için pişirme kabını ısıtmak üzere bir ocak gözünü en yüksek kademede çalıştırdınız. Yaklaşık 10 saniye ile 4 dakika (Highlight ocaklarda 60 saniye ile 5 dakika arası) sonra daha düşük bir kademeye geçtiniz.

Davlumbaz bir kızartma işlemi olduğunu algılar.

Davlumbaz açılır ve ocağın güç kademesi düşürüldükten sonra **3.** fan kademesine geçer ve bu kademede yaklaşık 5 dakika kalır.

Ardından fan kademesi tekrar Con@ctivity fonksiyonu tarafından belirlenir.

Kendiniz manuel olarak önceden başka bir fan kademesi seçebilirsiniz.

Con@ctivity fonksiyonu aracılığıyla bir gazlı ocakta yemek pişirme

- Herhangi bir ocak gözünü herhangi bir kademedede açınız.

Ocak aydınlatması yanar.

Birkaç saniye sonra fan **2.** kademedede çalışmaya başlar.

Seçilen pişirme kademesinden bağımsız olarak fan **2.** kademedede kalır.

- Pişirme işlemi sona erdikten sonra tüm ocak gözlerinin gücünü kapatınız.

Gecikmeli kapatma fonksiyonu etkinleştirilir. Gecikmeli kapatma 5^{5} tuşunun **5** göstergesi yanar.

5 dakika sonra fanın gücü kapanır ve ocak aydınlatması söner.

Böylece mutfaktaki hava kalan buhar ve kokulardan arındırılmış olur.

Otomatik işletimden geçici olarak çıkma

Otomatik işletimden geçici olarak çıkabilirsiniz:

- Manuel olarak başka bir fan kademesi seçiniz, veya
- davlumbazın gücünü manuel olarak kapatınız, veya
- gecikmeli kapatma fonksiyonunu 5^{5} etkinleştiriniz, veya
- ocak aydınlatmasını kullanınız (sadece gazlı ocak ile kombinasyonda).

Otomatik işleme geri dönme

Bir elektrikli ocak ile kombinasyonda:

- Davlumbaz bir fan kademesinin manuel olarak seçilmesinin ardından yaklaşık 5 dakika kumanda edilmezse, veya
- manuel olarak seçilen fan kademesi yine otomatik kademeye karşı geliyorsa, veya
- davlumbazın fanı ve ocak en az 30 saniye kapalı kaldıysa. Ocağın gücü tekrar açıldığında otomatik işletim tekrar başlar.

Bir gazlı ocak ile kombinasyonda:

- davlumbazın fanı ve ocak en az 30 saniye kapalı kaldıysa. Ocağın gücü tekrar açıldığında otomatik işletim tekrar başlar.

Pişirme işleminin tamamı için otomatik işletimden çıkılması

- Ocağın gücünü açmadan **önce** fanın gücünü açınız.

Con@ctivity fonksiyonu, davlumbazın gücü kapatılana kadar devre dışı kalır.

Yemek pişirildikten sonra davlumbaz fanı ve ocak en az 30 saniye boyunca kapalı kaldıysa, ocak bir dahaki sefer açıldığında otomatik işletim tekrar başlar.

Kullanım (manuel)

Con@ctivity fonksiyonu kullanılmaksızın yemek pişirme (manuel işletim)

Davlumbaz aşağıda belirtilen koşullarda manuel olarak kullanılabilir:

- Con@ctivity fonksiyonu etkinleştirilmemiş olmalıdır.
- Con@ctivity fonksiyonu geçici olarak etkisiz kılınmış olmalıdır (bkz. "Kullanım (Otomatik işletim) - Otomatik işletimden geçici olarak çıkma").

Fanın gücünün açılması

- Açma/Kapama  tuşuna dokununuz.

Tüm semboller düşük parlaklıkta yanar.

- Fanın gücünü **1-B** tuşlarından birine dokunarak açınız.

Güç kademesi seçimi

- **1 - B** tuşları ile istediğiniz güç kademesini seçiniz.
- **B** tuşuna dokunduğunuzda birinci Booster kademesi etkinleştirilir.

Sembol **B.** yanar.

- **B** tuşuna yeniden dokunduğunuzda ikinci Booster kademesi etkinleştirilir.

Sembol **B.** yanar.



Booster kademesinden düşük kademeye geçiş

2 dakika sonra ikinci Booster kademesinden birinci Booster kademesine geçilir.

Birinci Booster kademesi, 5 dakika sonra otomatik olarak **3.** kademeye geri getirilir.

Gecikmeli kapatma süresi seçimi

- Yemek pişirme işleminden sonra, fanın gücü açık olduğunda gecikmeli kapatma 5L^{15} tuşuna dokununuz:

- 1 kez dokunulduğunda: Fanın gücü 5 dakika sonra kapanır (**5**  yanar).
- 2 kez dokunulduğunda: Fanın gücü 15 dakika sonra kapanır ( **15** yanar).
- Gecikmeli kapatma 5L^{15} tuşuna yeniden dokunulduğunda, fanın gücü açık kalır (5L^{15} söner).

Fanın gücünün kapatılması

- Etkin fan kademesinin tuşuna dokununuz.

Fanın gücü kapanır.

Ocak aydınlatmasının açılması

- Açma/Kapama  tuşuna dokununuz.

Tüm semboller düşük parlaklıkta yanar.

- Kısaca aydınlatma  tuşuna dokununuz.

Aydınlatma maksimum parlaklığa geçer. Aydınlatma  tuşunun yanındaki 3 çubukun tümü yanar.

Ocak aydınlatmasının kısılması

- Işık açıkken aydınlatma  tuşunu basılı tutunuz.

Tuş serbest bırakılana kadar ışığın parlaklığı azalır.

- Aydınlatma  tuşunu yeniden basılı tutunuz.

Tuş serbest bırakılana kadar ışığın parlaklığı tekrar artar.

- Alternatif olarak aydınlatma  tuşunun yanındaki çubuk göstergelere dokunarak 3 parlaklık kademesinden birini seçebilirsiniz.

Ocak aydınlatması gücünün kapatılması

- Aydınlatma  tuşuna dokununuz.

Ocak aydınlatmasının gücü kapatılır.

Ayarların uyarlanması

Yağ filtresi çalışma saati sayacı zaman aralığı





Varsayılan fabrika ayarı olarak 30 saatlik bir temizlik zaman aralığı ayarlanmıştır.

- Çok fazla kızartma yapıyorsanız 20 saatlik bir temizlik zaman aralığı mantıklı olur.
- Sadece ara sıra yemek pişiriyorsanız da temizlik zaman aralığını kısaltmanız uygun olur. Bu şekilde biriken yağın sertleşmesi ve temizliği güçleştirilmesi engellenir.
- Düzenli olarak düşük yağlı yemekler pişiriyorsanız, 40 veya 50 saatlik daha uzun bir temizlik zaman aralığı seçilebilir.

Yağ filtresi çalışma saati sayacı zaman aralığının değiştirilmesi

- Açma/Kapama  tuşuna dokununuz.

Tüm semboller düşük parlaklıkta yanar.

- Yağ filtresi  sembolü ve koku filtresi  sembolü yanmaya başlayana kadar Gecikmeli Kapatma  tuşunu basılı tutunuz.
- Yağ filtresi  sembolüne dokununuz.

Yağ filtresi  sembolü ve fan kademesi göstergelerinden biri yanıp sönmeye başlar.

1-B göstergeleri ayarlanan süreyi gösterir:

Gösterge 1	: 20 saat
Gösterge 2	: 30 saat
Gösterge 3	: 40 saat
Gösterge B	: 50 saat

- Rakamlara dokunarak istenen süreyi seçiniz.

- İşlemi yağ filtresi  tuşuyla onaylayınız. İşlemi 4 dakika içinde onaylamazsanız eski ayar korunur.

Koku filtresi çalışma saati sayacı zaman aralıkları





Varsayılan fabrika ayarı olarak 180 saat zaman aralığı ayarlanmıştır.

- Sıkça yoğun kokulu yemekler pişiriyorsanız, bu zaman aralığını 120 saate kısaltmanızı tavsiye ediyoruz.
- Sadece ara sıra yoğun kokulu yemekler pişiriyorsanız, bu zaman aralığını 240 saate uzatabilirsiniz.

Koku filtresi çalışma saati sayacı zaman aralığının değiştirilmesi/devre dışı bırakılması

- Açma/Kapama  tuşuna dokununuz.

Tüm semboller düşük parlaklıkta yanar.

- Yağ filtresi  sembolü ve koku filtresi  sembolü yanmaya başlayana kadar Gecikmeli Kapatma  tuşunu basılı tutunuz.
- Koku filtresi  sembolüne dokununuz.

Koku filtresi  sembolü ve fan kademesi göstergesinden bir göstergenin ışığı yanıp söner.

1-B göstergeleri ayarlanmış zaman aralığını gösterir:

Gösterge 1	: 120 saat
Gösterge 2	: 180 saat
Gösterge 3	: 240 saat
Gösterge B	devre dışı

- Rakamlara dokunarak istediğiniz zaman aralığını seçiniz.

- İşlemi koku filtresi  tuşu ile onaylayınız. İşlemi 4 dakika içinde onaylamazsanız eski ayar korunur.



Güç yönetiminin etkinleştirilmesi/devre dışı bırakılması

Bunun enerji tüketiminin artmasına sebep olabileceğini dikkate alınız.



- Açma/Kapama  tuşuna dokununuz.

Tüm semboller düşük parlaklıkta yanar.

- Gecikmeli Kapatma  tuşunu basılı tutunuz.

Birkaç saniye sonra yağ filtresi  ve koku filtresi  sembolleri yanar ve ardından 7 saniye sonra **1** yanar.

- Ardından sırasıyla

- aydınlatma tuşuna ,
- **1** tuşuna ve tekrar
- aydınlatma tuşuna  basınız.

Güç yönetimi etkinleştirildiyse, **1** ve **B** kesintisiz olarak yanar.

Devre dışı bırakıldıysa, **1** ve **B** yanıp söner.

- Güç yönetimini devre dışı bırakmak için **1** tuşuna dokununuz.

1 ve **B** yanıp söner.

- Etkinleştirmek için **B** tuşuna dokununuz.

1 ve **B** kesintisiz olarak yanar.

- İşlemi Gecikmeli Kapatma  tuşu ile onaylayınız.

Tüm lambalar söner.

İşlemi 4 dakika içinde onaylamazsanız, eski ayar korunur.

Emniyet kapatması

Güç yönetimi devre dışı bırakıldığında, fan ve ocak aydınlatması 12 saat sonra otomatik olarak kapanır.

- Tekrar açmak için Açma/Kapama  tuşuna basınız.

Ayarların uyarlanması

Sensörlü tuşların sinyal sesinin devre dışı bırakılması/etkinleştirilmesi



Sensörlü tuşlar ile bir fonksiyon seçtiğinizde, onay olarak kısa bir sinyal sesi verilir.

Sinyal sesi devre dışı bırakılabilir.

- Açma/Kapama  tuşuna dokununuz.

Tüm semboller düşük parlaklıkta yanar.

- Gecikmeli Kapatma  tuşunu basılı tutunuz.

Birkaç saniye sonra yağ filtresi  ve koku filtresi  sembolleri yanar ve ardından 7 saniye sonra **1** yanar.

- Ardından üç kez **1** tuşuna dokununuz.

Sinyal sesi etkinleştirildiyse, **2** ve **3** kesintisiz olarak yanar.

Sinyal sesi devre dışı bırakıldıysa, **2** ve **3** yanıp söner.

- Sinyal sesini devre dışı bırakmak için **1** tuşuna dokununuz.

2 ve **3** yanıp söner.

- Etkinleştirmek için **B** tuşuna dokununuz.

2 ve **3** kesintisiz olarak yanar.

- İşlemi Gecikmeli Kapatma  tuşu ile onaylayınız.

Tüm lambalar söner.

İşlemi 4 dakika içinde onaylamazsanız, eski ayar korunur.

Bu davlumbaz çok randımanlı ve ekonomik çalışır. Ekonomik kullanım için aşağıdaki tedbirler size yardımcı olacaktır:

- Yemek pişirirken mutfağın iyi havalandırılmasını sağlayınız. Baca bağlantılı işletimde mutfağa yeterli hava girmezse, davlumbaz verimli çalışmaz ve bunun sonucunda çalışma sesi yükselir.
- Mümkün olduğunca düşük bir pişirme kademesinde pişiriniz. Yemek buharının az olması sonucunda davlumbaz düşük bir güç kademesinde ve daha az enerji tüketerek çalışır.
- Filtreleri düzenli aralıklarla temizleyiniz ve değiştiriniz. Aşırı kirlenen filtreler performansı azaltır, yangın tehlikesini artırır ve sağlık riski teşkil eder.
- Con@ctivity fonksiyonunu kullanınız. Davlumbaz otomatik olarak açılır kapanır. Davlumbaz pişirme durumuna en uygun güç kademesini seçerek daha düşük bir enerji tüketimi sağlar.
- Davlumbaz manuel kullanılacaksa, şunlara dikkat edilmelidir:
 - Davlumbazda seçilen güç kademesini kontrol ediniz. Genellikle en düşük güç kademesi yeterlidir. Booster kademesini sadece gerektiğinde kullanınız.
 - Güçlü yemek kokusu oluşumunda vakit geçirmeksizin daha yüksek bir çalışma kademesine geçiniz. Bu, mutfağa çoktan yayılmış olan yemek kokularını davlumbazı uzun süreli çalıştırmak yoluyla toplamaya çalışmaktan daha ekonomiktir.
 - Pişirme işleminden sonra davlumbazı tekrar kapatmayı unutmayınız. Yemek pişirildikten sonra mutfak havası kalan buhar ve kokulardan temizlenmeliyse, gecikmeli kapatma fonksiyonunu kullanınız. Fan seçilen gecikmeli kapatma süresinin ardından kapatılır.

Temizlik ve bakım

⚠ Her bir bakım ve temizlik çalışmasından önce davlumbazın elektrik bağlantısını kesiniz (bkz. “Güvenlik talimatları ve uyarılar”).

Gövdenin temizlenmesi

- Tüm yüzeyleri ve kumanda elemanlarını bir sünger bez, elde bulaşık deterjanı ve sıcak suyla temizleyiniz.
- Yağ filtrelerini çıkarınız ve erişilebilir gövde parçalarını birikmiş yağlardan arındırınız. Bu şekilde yangın tehlikesinin önüne geçersiniz.
- Ardından yüzeyleri yumuşak bir bezle kurulaştırınız.
- Cam yüzeyleri piyasada satılan standart bir cam temizleme ürünü ile temizleyebilirsiniz.

Gövdenin temizlenmesi ile ilgili uyarılar

Uygun olmayan temizlik ürünleri yüzeylere zarar verebilir. Aşağıda belirtilen temizlik ürünlerini kullanmayınız:

- Soda, asit, klorür veya çözücü madde içeren temizlik ürünleri
- Örneğin ovma tozu, ovma kremi, tencere süngerleri gibi aşındırıcı süngerler veya halen daha aşındırıcı madde kalıntıları içeren kullanılmış süngerler gibi aşındırıcı temizlik ürünleri

Boya kaplı gövde parçalarının temizlenmesi, yüzey üzerinde ortam aydınlatmasına bağlı olarak görülmesi mümkün ince çiziklere sebep olur.

Yağ Filtresi

Yağ filtresi temizlik zaman aralığı

Önceden ayarlanmış bir çalışma süresinden sonra yağ filtresi Ⓑ sembolü yanarak, yağ filtresini temizlemeniz gerektiğini hatırlatır.

Yağ filtresini, yağ filtresi Ⓑ sembolü henüz yanmadığında da en geç her 3–4 haftada bir temizleyiniz. Toplanan kirler uzun bir süre temizlenmeyince katılaşır ve temizlenmeleri güçleşir.

Buhar panelinin açılması

Buhar paneli mıknatıslar ile yerinde tutulur.

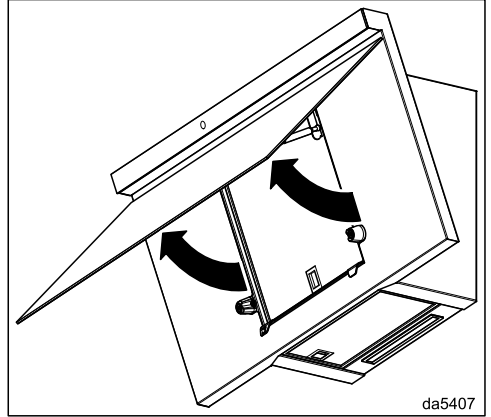

- Buhar panelini alt taraftan çekerek açınız ve yukarı doğru kaldırınız.

Yağ filtresinin çıkarılması

⚠ Aşağı düşen bir filtre, filtrenin ve ocağın zarar görmesine yol açabilir. Filtreyi takip çıkarırken elinizle sıkıca tutunuz.

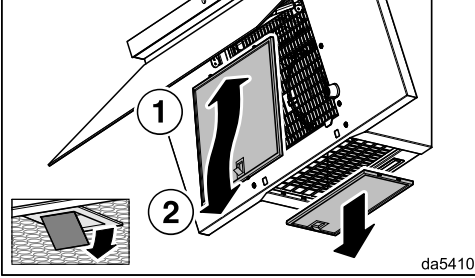

- Ön yağ filtresinin kilidini açınız, yağ filtresini biraz yukarı doğru kaydırınız ve öne doğru çıkarınız.
- Alt yağ filtresinin kilidini açınız ve yağ filtresini aşağı doğru çıkarınız.

Damlama tepsisinin temizlenmesi

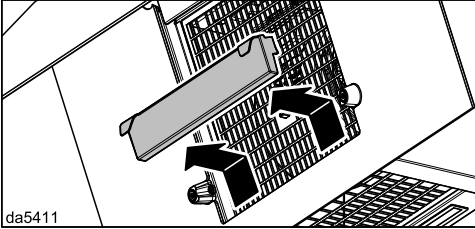

- Damlama tepsisini dikkatli bir şekilde yukarı doğru çekerek çıkarınız ve birikmiş yağ suyunu boşaltınız.
- Damlama tepsisini nemli bezle temizleyiniz ve tekrar yerine takınız.

Yağ filtresinin elde yıkanması

- Yağ filtresini bir bulaşık fırçasıyla, hafif bir elde bulaşık deterjanı katılmış sıcak suda yıkayınız. Elde bulaşık deterjanını konsantré bir şekilde kullanmayınız.
- Temizlendikten sonra yağ filtresini, kuruması için emici bir zemin üzerine koyunuz.

Elde temizleme ile ilgili uyarılar

Uygun olmayan temizlik ürünleri, düzenli kullanıldığında filtre yüzeylerinde hasarlara yol açabilir. Aşağıda belirtilen temizlik ürünlerini kullanmayınız:

- Kireç çözücü temizlik maddeleri
- Ovma tozu veya ovma kremi
- Agresif çok amaçlı temizlik ürünleri ve yağ çözücü spreylere
- Fırın spreyi

Yağ filtresinin bulaşık makinesinde yıkanması

- Yağ filtresini mümkün olduğunca dik bir şekilde alt sepete yerleştiriniz. Püskürtme kolunun serbestçe dönmesine dikkat ediniz.
- Standart bir deterjan kullanınız.
- Maksimum sıcaklığı 65 °C olan bir program seçiniz.

Temizlik ve bakım

Bulaşık makinesinde yıkama ile ilgili uyarılar

Yağ filtreleri aşırı sıcaklıklar nedeniyle örneğin deforme olarak kullanılamaz hale gelebilir. Tavsiye edilen sıcaklığı aşmayan bir program seçiniz.

Bulaşık makinesinin kullanım kılavuzundaki bilgileri de dikkate alınız.

Deterjana bağlı olarak, iç filtre yüzeylerinde kalıcı renk değişikliği meydana gelebilir. Bu durum, yağ filtrelerinin fonksiyonunu olumsuz etkilemez.

Yağ filtresinin takılması

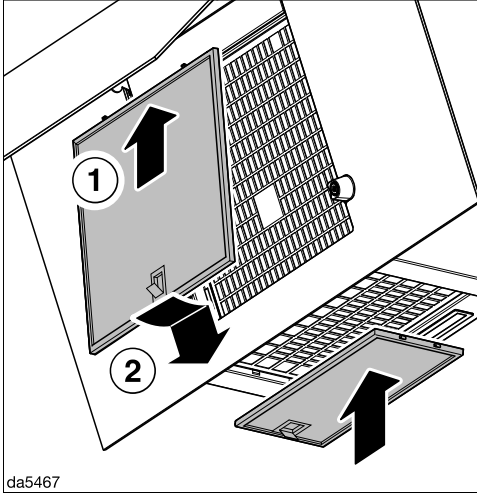

- Yağ filtrelerini takınız.

Buhar panelinin kapatılması

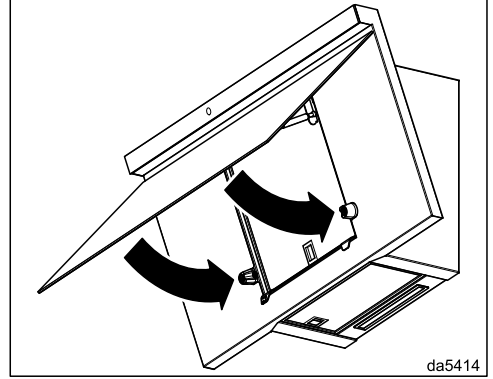

- Buhar panelini aşağı doğru indiriniz. Panel mıknatıslar tarafından yerinde tutulur.

Yağ filtresi çalışma saati sayacının sıfırlanması

Temizliğin ardından çalışma saati sayacı sıfırlanmalıdır.

- Fanın gücü açık durumdayken yağ filtresi tuşuna , sadece 1 göstergesi yanıp sönmeye başlayana kadar yaklaşık 3 saniye boyunca dokununuz.

Yağ filtresi sembolü  söner.

Yağ filtresinin değiştirilmesi

Düzenli kullanım ve temizlik sonucunda filtre yüzeyleri aşınabilir, örneğin kırılğan hale gelebilir.

Herhangi bir hasar tespit ettiğinizde, yağ filtrelerini değiştiriniz.

Yağ filtrelerini Miele müşteri hizmetlerinden (bu kullanım kılavuzunun sonuna bakınız) satın alabilirsiniz.

Koku Filtresi

Koku filtresi deęiřtirme zaman aralıęı

Koku filtresini kokular yeterince tutulamaz hale geldięinde mutlaka deęiřtiriniz.

180 saat alıřma suresinden sonra koku filtresi  sembol yananak, koku filtresini deęiřtirmeniz gerektięiniz hatırlatır.

Koku filtresini en ge 6 ay sonra deęiřtirmenizi tavsiye ediyoruz.

Koku filtresi yenileme zaman aralıęı

Yenilenebilir koku filtresi kullanıyorsanız (Miele DKF ... -R), yenileme zaman aralıęı deęiřtirme zaman aralıęı ile aynıdır (bkz. “Koku filtresi deęiřtirme zaman aralıęı” blm).

Yenileme iřlemi iin koku filtresinin kullanım kılavuzunu dikkate alınız.

Koku filtresinin takılması/deęiřtirilmesi

- Koku filtresini ambalajından ıkartınız.

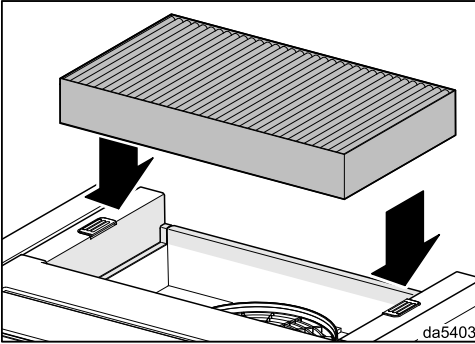

- Koku filtresini davlumbazın st yzndeki yuvasına yerleřtiriniz.

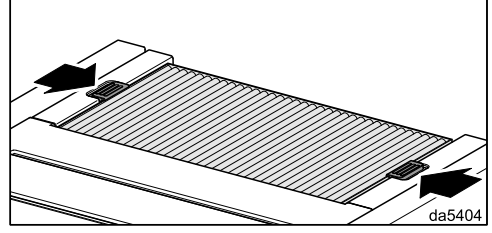

- Kilitleri kapatınız.

Koku filtresi alıřma saati sayacının sıfırlanması

Filtre deęiřtirildikten veya yenilendikten sonra alıřma saati sayacı sıfırlanmalıdır.

- Bunun iin, fanın gc k olduęunda koku filtresi  tuřuna yaklařık 3 saniye boyunca, **1** yanıp snmeye bařlayana kadar dokununuz.

Koku filtresi  sembol sner.

Koku filtresinin elden ıkarılması

- Kullanılmıř koku filtresini evdeki pe atabilirsiniz.

Müşteri hizmetleri

www.miele.com/service adresinde, arızaların kullanıcı tarafından giderilmesine ve Miele yedek parçalarına ilişkin bilgiler sunulmaktadır.

Arızalar için iletişim bilgisi

Kendi başınıza gideremediğiniz arızaları, Miele bayiinize veya Miele müşteri hizmetlerine bildiriniz.

Miele Müşteri Hizmetleri için www.miele.com.tr/service adresinden randevu talebinde bulunabilirsiniz.

Miele Müşteri Hizmetleri'nin iletişim bilgilerini bu dokümanın sonunda bulabilirsiniz.

Müşteri hizmetlerinin cihazın model koduna ve seri numarasına (İmalat/Seri/No.) ihtiyacı olacaktır. Her iki bilgiyi de tip etiketinde bulabilirsiniz.

Tip etiketinin yeri

Tip etiketini, buhar panelini yukarı doğru açtığınızda görürsünüz.

Garanti

Garanti süresi 2 yıldır.

Bu konuda daha fazla bilgiyi cihazla birlikte verilen garanti şartları kitapçığından edinebilirsiniz.

Kurulumdan önce

⚠ Kurulumdan önce bu bölümdeki ve “Güvenlik talimatları ve uyarılar” bölümündeki tüm bilgileri dikkate alınız.

Koruyucu Folyonun Çıkarılması

Nakliye sırasında zarar görmemesi için cihazlar koruyucu bir folyo ile kaplanır.

- Lütfen montajdan önce koruyucu folyoyu çıkartın. Folyo kolayca çekilip alınabilir.

Kurulum malzemeleri

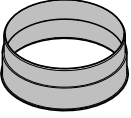

1 adet hava tahliye borusu bağlantı parçası

Ø 150 mm'lik hava tahliye borusu için

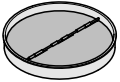

1 Tek yönlü klape

motor ünitesinin hava tahliyesi bağlantı ucunun içine montaj için. Cihaz modeline bağlı olarak tek yönlü klape önceden monte edilmiş olabilir.

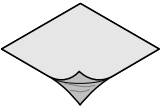

Kapatma folyosu

gövdenin sızdırmazlığı için

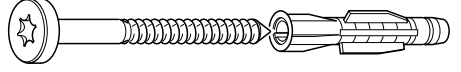

4 adet 5 x 60 mm vida ve

4 adet 8 x 50 mm dübel

Duvara tespit etmek için.

⚠ Vida ve dübeller kagir duvarlar için uygundur.

Farklı duvar yapıları için bunlara uygun tespit malzemeleri kullanınız.

Duvarın yeterli taşıma kapasitesine sahip olmasına dikkat ediniz.



1 adet 4 x 14 mm vida

Tek yönlü klapeyi tespit etmek için



1 Kapak



2 Etiket



Montaj planı

Her bir montaj adımı montaj planında açıklanmıştır.

5609ea-010a8a50

09032340

00040035

08161800

MPBooklet

08565780

08192590

08164901

Kurulum

Cihaz ölçüleri

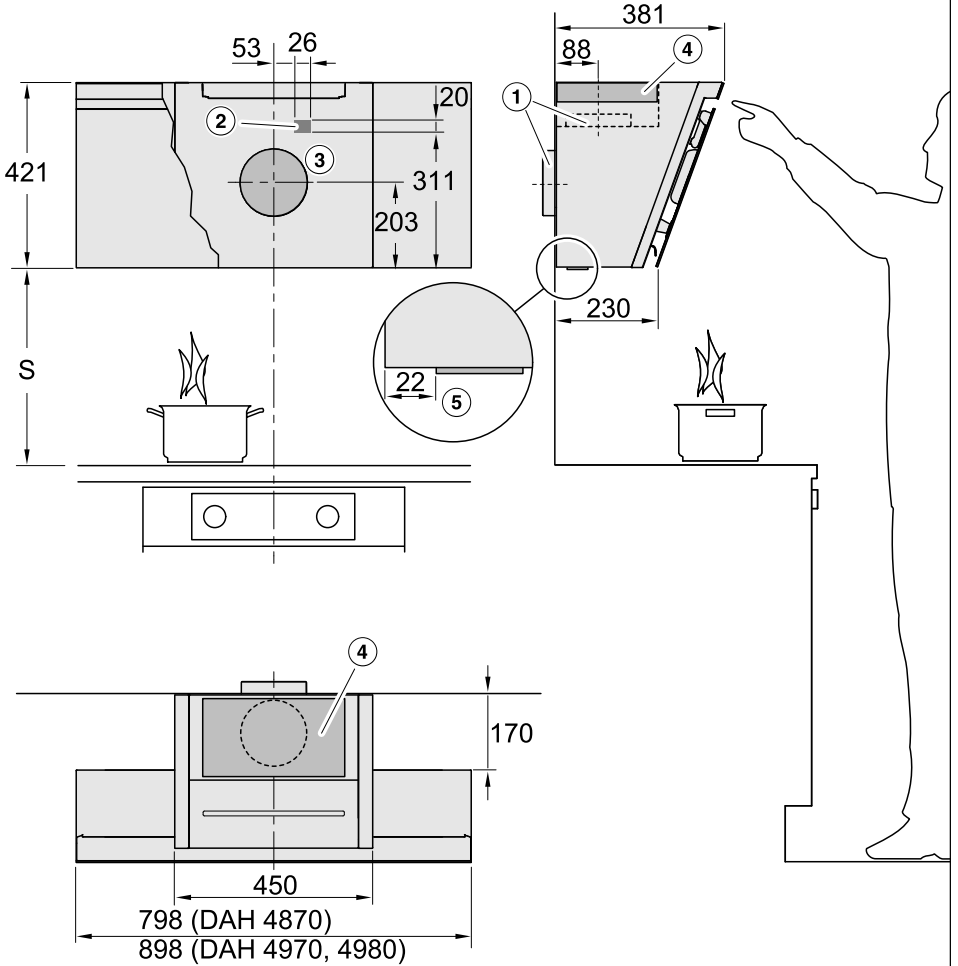

da5417

Çizim ölçeksizdir

- ① Yukarıya veya arkaya doğru hava tahliyesi
- ② Elektrik bağlantısı fişle değil de sabit bağlantı ile sağlanacaksa bu geçiş noktası kullanılır
- ③ Duvardaki hava tahliye borusunun hareketli olabilmesi için \varnothing 200 mm'lik hava tahliyesi geçişi
- ④ Baca bağlantısız işletimde hava çıkışı. Tavan ya da cihazın üst kısmına monte edilmiş dolaplar ile mesafe en az 300 mm olmalıdır.

Hava tahliye bağlantısı \varnothing 150 mm

DADC 1000 model baca kullanımında priz montajı ve hava tahliye geçiş noktasının tesis edileceği alana ilişkin olarak, karşı gelen ölçekli çizimleri dikkate alınız.

- ⑤ Ocak aydınlatmasının arka duvardan uzaklığı

Ocakla Davlumbaz Arasındaki Mesafe (S)

Pişirme cihazı ile davlumbazın alt yüzü arasındaki mesafenin seçiminde ocak üreticisi tarafından belirtilen verileri dikkate alınız.

Belirtilen mesafeler daha büyük değilse, aşağıdaki asgari güvenlik mesafelerine uyulması gerekir.

Buna ilişkin olarak “Güvenlik Talimatları ve Uyarılar” bölümünü dikkate alınız.

Piştirme cihazı	Asgari Mesafe S
Elektrikli Ocak	450 mm
Elektrikli Izgara, Fritöz (elektrikli)	650 mm
Toplam gücü $\leq 12,6$ kW olan ve brülörlerin hiçbiri $>4,5$ kW olmayan çok gözlü gazlı ocak	650 mm
Toplam gücü $>12,6$ kW ve $\leq 21,6$ kW olan, brülörlerin hiçbiri $> 4,8$ kW olmayan çok gözlü gazlı ocak	760 mm
Toplam gücü $> 21,6$ kW olan veya brülörlerinden biri $> 4,8$ kW olan çok gözlü gazlı ocak	mümkün değil
≤ 6 kW gücünde tek gözlü gazlı ocak	650 mm
> 6 kW ve $\leq 8,1$ kW gücünde tek gözlü gazlı ocak	760 mm
$> 8,1$ kW gücünde tek gözlü gazlı ocak	mümkün değil

Kurulum

Montaj Önerileri

- Montaj yüksekliği seçiminde davlumbazı kullanan kişinin boyunu dikkate alınız. Ocak başında rahat çalışabilmek ve davlumbazı sorunsuz kullanabilmek için montaj yüksekliği önemlidir.
- Yemek buharlarının aradaki mesafe büyüdükçe daha zor çekileceğini unutmayınız.
- Yemek buharlarının azami seviyede çekilebilmesi için davlumbazın ocağın üzerinde ortalanarak monte edilmesine, yanlardan kaymamasına dikkat edilmelidir.
- Montaj alanına sorunsuzca erişilebilmelidir. İleride ortaya çıkabilecek bir servis işlemi durumunda, davlumbaza kolayca ulaşılabilmesi ve davlumbaz kolayca sökülebilmelidir. Örneğin davlumbaz çevresindeki mutfak dolaplarının, rafların ve dekorasyon ünitelerinin düzeninde buna dikkat edilmelidir.

Duvara montaj için delme şeması

- Delikleri cihazla birlikte verilen montaj planına göre deliniz.

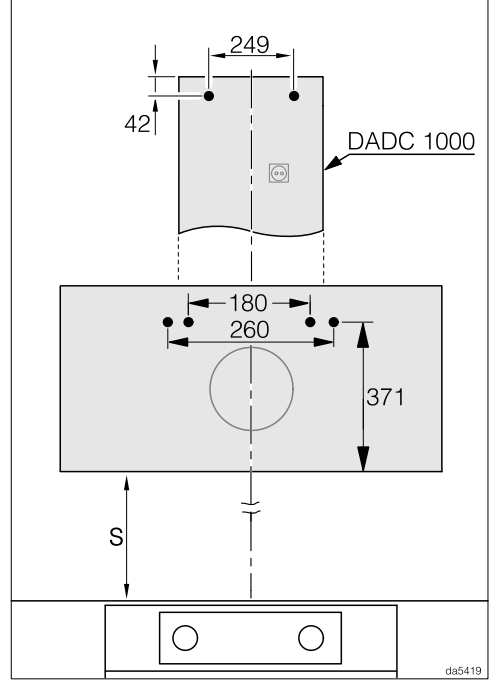

- Duvar montajında delikler arasındaki mesafe ölçülerine dikkat ediniz (vidalar \varnothing 5 mm).

Hava Tahliye Kanalı

⚠️ Özellikle davlumbazla birlikte aynı havayı kullanarak çalışan bir başka cihaz varsa, zehirlenme tehlikesi ortaya çıkabilir!

Bunun için “Güvenlik Talimatları ve Uyarılar” bölümüne bakınız.

Şüphede durumunda güvenli işletimi bir baca ustasına onaylatınız.

Hava tahliye borusu olarak sadece pürüzsüz borular veya yanmaz malzemedен esnek atık hava hortumları kullanınız.

Mümkün olduğu kadar yüksek hava gücü ve düşük hava akışı gürültüsü elde etmek için aşağıda belirtilenleri dikkate alınız:

- Hava tahliye borusunun çapı, hava tahliyesi bağlantı ağzının kesitinden küçük olmamalıdır (bkz. “Cihaz boyutları” bölümü). Bu husus özellikle yassı kanalların kullanılması durumunda geçerlidir.
- Hava tahliye borusu mümkün olduğunca kısa ve düz olmalıdır.
- Sadece büyük çaplı dirsekler kullanınız.
- Hava tahliye borusu bükülmemeli ve ya ezilmemelidir.
- Tüm bağlantılar sıkı ve sızdırmaz olmalıdır.
- Hava tahliye borusunda klapeler varsa, davlumbaz çalıştırıldığında bu klapeler açılmalıdır.

Hava akışındaki her bir kısıtlama hava gücünü azaltır ve cihazın çalışma sesini yükseltir.

Atık hava bacası

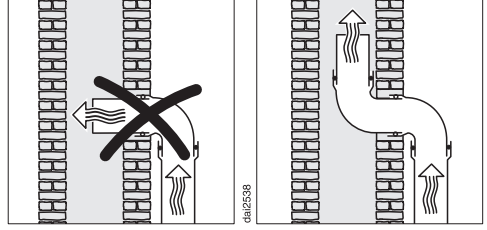

Tahliye edilecek hava bir atık hava bacasına verildiğinde, giriş bağlantı parçaları havanın akış yönünde yerleştirilmelidir.

Atık hava bacası çok sayıda havalandırma cihazı tarafından kullanılıyorsa, bu bacanın enine kesiti yeterli büyüklükte olmalıdır.

Kurulum

Tek yönlü klape

- Hava tahliye sisteminde bir tek yönlü klape kullanınız.

Tek yönlü klape, davlumbaz kapalıyken iç mekan ile dış ortam arasında istenmeyen hava alışverişini önler.

Hava tahliyesi bina dışına verileceği zaman, bir Miele duvar sisteminin veya Miele çatı geçişinin (sonradan satın alınabilir aksesuar) monte edilmesini tavsiye ederiz. Bunlar entegre tek yönlü klapeye sahiptir.

Hava tahliye sisteminizde tek yönlü klape olmaması durumunda, davlumbazla birlikte bir tek yönlü klape verilir.

Tek yönlü klape fanın hava tahliyesi bağlantı ağzında kullanılır.

Yoğuşma suyu

Hava tahliye borusu örneğin soğuk odalardan veya çatı tabanlarından geçtiğinde, sıcaklık farklılıkları nedeniyle hava tahliye borusunda yoğuşma suyu oluşabilir. Bu sıcaklık farklılıklarının azaltılması için hava tahliye borusunu izole ediniz.

Hava tahliye borusu yatay olarak döşendiğinde, her bir metrede en az 1 cm'lik bir eğim olmasına dikkat edilmelidir. Bu eğim, yoğuşma suyunun davlumbaza geri akmasını önler.

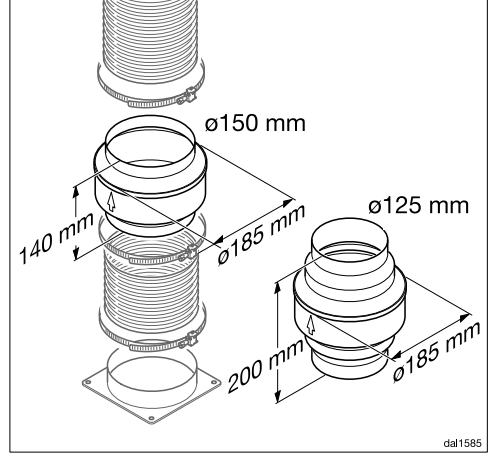

Hava tahliye borusunun izole edilmesine ek olarak yoğuşma suyunu toplayan ve buharlaştıran bir yoğuşma suyu engelleme parçasının kullanılmasını öneriyoruz.

Yoğuşma suyu engelleme parçaları, 125 mm veya 150 mm çapındaki hava tahliye boruları için sonradan satın alınabilir aksesuardır.

Yoğuşma suyu engelleme elemanı, dikey şekilde ve mümkün olduğunca davlumbazın hava tahliyesi bağlantı ağzına yakın bir yere monte edilmelidir. Gövde üzerindeki ok işareti hava çıkış yönünü göstermektedir.

Yoğuşma suyu engelleme parçası, sadece hava tahliyesi davlumbazdan yukarıya doğru verildiğinde kullanılabilir.

Miele, hava tahliye borusunun yetersiz olmasından kaynaklanan fonksiyon bozuklukları veya hasarlar için garanti vermez.

Susturucu

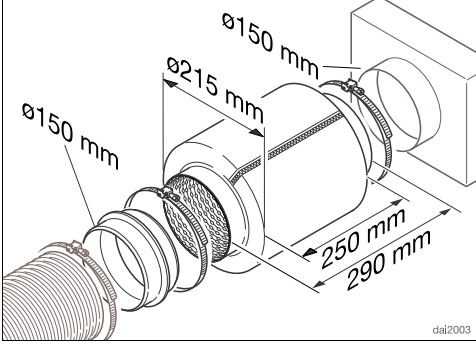

Daha fazla ses izolasyonu için hava tahliye borusunda bir susturucu kullanılabilir (sonradan satın alınabilir aksesuar).

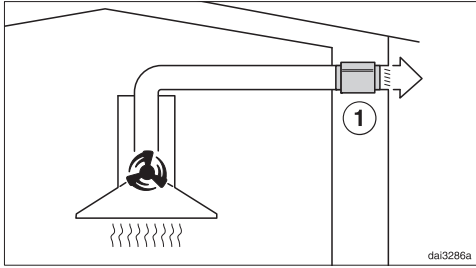

Baca bağlantılı işletim sırasında susturucu, dışarıya doğru fan seslerini ve de hava tahliyesi borusu üzerinden mutfağa ulaşan dışarıdaki sesleri (örneğin sokaktaki sesler) azaltır. Bunun için susturucu mümkün olduğunca hava çıkışının ① yanına konumlandırılır.

Kurulum

Elektrik Bağlantısı

Davlumbaz, standart olarak topraklı bir prize bağlantıya hazır bir fişle donatılmıştır.

Prize kolayca erişim mümkün değilse veya sabit bağlantı öngörüldüğünde, kurulum yerinde tüm kutuplar için bir yalıtım donanımı bulunmasını sağlayınız.

 Aşırı ısınma sonucu yangın tehlikesi.

Davlumbazın çoklu priz ve uzatma kablosu üzerinden çalıştırılması kablunun aşırı yüklenmesine sebep olabilir.

Güvenlik sebeplerinden dolayı çoklu priz ve uzatma kablosu kullanmayınız.

Elektrik tesisatı geçerli standartlara (Almanya'da VDE 0100) uygun olmalıdır.

Güvenlik sebeplerinden dolayı davlumbazın elektrik bağlantısı için ev tesisatında,  tipi bir kaçak akım rölesinin (RCD) kullanılmasını tavsiye ederiz.

Hasarlı bir güç kablosu, sadece aynı türden özel bir güç kablosu ile değiştirilmelidir (Miele yetkili servisinden edinilebilir). Güvenlik sebeplerinden dolayı güç kablosu, sadece Miele tarafından yetkilendirilmiş uzman bir teknisyen veya Miele yetkili servisi tarafından değiştirilmelidir.

Anma gücü ve uygun sigorta değerlerine dair bilgiler bu kullanım kılavuzunda veya tip etiketinde verilmiştir. Bu verileri kurulum yerindeki elektrik bağlantısı verileri ile karşılaştırınız.

Şüphe halinde bir elektrik teknisyenine danışınız.

Bağımsız veya şebeke senkronizasyonu olmayan bir enerji besleme sisteminde (örneğin mikro şebekeler, yedekleme

sistemleri) kesintili veya kesintisiz işletim mümkündür. Bu türden bir işletim için enerji besleme sisteminin, EN 50160 standardı gerekliliklerini veya benzeri gereklilikleri karşılaması zorunludur. Ev tesisatında ve bu Miele ürününde öngörülen koruyucu tedbirler, fonksiyon ve çalışma şekli bakımından mikro şebeke işletiminde veya şebeke senkronizasyonu olmayan işletimde de sağlanmalı veya tesisatta eşdeğer tedbirler uygulanmalıdır. Bunlar, örneğin güncel VDE-AR-E 2510-2 yayınında açıklanmıştır.

Teknik Veriler

Fan motoru	220 W
Ocak aydınlatması	3,2 W
Toplam bağlı güç	223,2 W
Şebeke gerilimi, Frekans	AC 230 V, 50 Hz
Sigorta	10 A
Güç kablosunun uzunluğu	1,3 m
Işık sıcaklığı varsayılan fabrika ayarı	3.500 K
Ayarlanabilir ışık sıcaklığı	2.700 K–6.500 K
Ağırlık	
DAH 4870	17 kg
DAH 4970, 4980	18 kg

Wi-Fi Modülü

Frekans bandı	2,400–2,4835 GHz
Maksimum iletim gücü	< 100 mW

Baca bağlantısız işletim için sonradan satın alınabilen aksesuar

DKF 29, DKF 29-S veya DKF 29-R (yenilenebilir) koku filtresi

Uygunluk Beyanı

Miele, bu davlumbazın 2014/53/AB Direktifine uygun olduğunu beyan eder.

AB Uygunluk Beyanı'nın tam metni aşağıdaki internet adreslerinden birinden edinilebilir:

- www.miele.com.tr adresinde Ürünler/Karşıdan İndirmeler sayfasından
- <https://miele.com.tr/kilavuzlar> adresindeki Servis, Bilgi talebi sayfasından ürün adı veya seri numarası girilerek

Karşılaştırmalı testlere yönelik bilgiler

Enerji verimliliği baca bağlantılı işletimde belirlenmelidir. Davlumbaz fabrikada baca bağlantısız işleme ayarlanmıştır. Koku filtresi çalışma saati sayacının etkisiz kılması ile baca bağlantılı işleme geçilir (bkz. "İlk çalıştırma").

Teknik Veriler

Ev tipi davlumbaz veri sayfası

65/2014 ve 66/2014 sayılı yönetmelik (Avrupa Normu) uyarınca

MIELE	
Model adı/-tanımlayıcısı	DAH 4870 Sienna
Yıllık enerji tüketimi (AEC _{hood})	28,7 kWh/Yıl
Enerji Verimliliği Sınıfı	A++
Enerji Verimliliği Endeksi (EEI _{hood})	34,5
Sıvı dinamiği verimliliği (FDE _{hood})	40,0
Sıvı dinamiği verimlilik sınıfı	
A (en verimli) dan G (en az verimli)	A
Aydınlatma Verimliliği (LE _{hood})	81,3 lx/W
Aydınlatma Verimlilik Sınıfı	
A (en verimli) dan G (en az verimli)	A
Yağ süzme verimliliği	70,7%
Yağ süzme verimlilik sınıfı	
A (en verimli) dan G (en az verimli)	D
En verimli noktada ölçülen hava akımı	426,6 m ³ /h
Hava akımı (asgari hız)	215 m ³ /h
Hava akımı (azami hız)	415 m ³ /h
Hava akımı (yoğun- veya destekli ayar)	875 m ³ /h
Azami hava akımı (Q _{max})	875,0 m ³ /h
En verimli noktada ölçülen hava basıncı	407 Pa
A-ağırlıklı ses gücü emisyonları (asgari hız)	38 dB
A-ağırlıklı ses gücü emisyonları (azami hız)	50 dB
A-ağırlıklı ses gücü emisyonları (yoğun veya destekli ayar)	68 dB
En verimli noktada ölçülen elektrik gücü	120,5 W
Hazır bekleme modunda ölçülen güç tüketimi (P _s)	0,29 W
Aydınlatma sisteminin nominal değeri	3,2 W
Aydınlatma sisteminin pişirme yüzeyleri üzerindeki ortalama aydınlatması	260 lx
Zaman artırma faktörü	0,6

Ev tipi davlumbaz veri sayfası

65/2014 ve 66/2014 sayılı yönetmelik (Avrupa Normu) uyarınca

MIELE	
Model adı/-tanımlayıcısı	DAH 4970 Sienna
Yıllık enerji tüketimi (AEC _{hood})	28,2 kWh/Yıl
Enerji Verimliliği Sınıfı	A++
Enerji Verimliliği Endeksi (EEI _{hood})	34,3
Sıvı dinamiği verimliliği (FDE _{hood})	40,2
Sıvı dinamiği verimlilik sınıfı	
A (en verimli) dan G (en az verimli)	A
Aydınlatma Verimliliği (LE _{hood})	81,3 lx/W
Aydınlatma Verimlilik Sınıfı	
A (en verimli) dan G (en az verimli)	A
Yağ süzme verimliliği	70,7%
Yağ süzme verimlilik sınıfı	
A (en verimli) dan G (en az verimli)	D
En verimli noktada ölçülen hava akımı	421,1 m ³ /h
Hava akımı (asgari hız)	218 m ³ /h
Hava akımı (azami hız)	420 m ³ /h
Hava akımı (yoğun- veya destekli ayar)	884 m ³ /h
Azami hava akımı (Q _{max})	884,0 m ³ /h
En verimli noktada ölçülen hava basıncı	408 Pa
A-ağırlıklı ses gücü emisyonları (asgari hız)	38 dB
A-ağırlıklı ses gücü emisyonları (azami hız)	50 dB
A-ağırlıklı ses gücü emisyonları (yoğun veya destekli ayar)	68 dB
En verimli noktada ölçülen elektrik gücü	118,7 W
Hazır bekleme modunda ölçülen güç tüketimi (P _s)	0,29 W
Aydınlatma sisteminin nominal değeri	3,2 W
Aydınlatma sisteminin pişirme yüzeyleri üzerindeki ortalama aydınlatması	260 lx
Zaman artırma faktörü	0,6

Teknik Veriler

Ev tipi davlumbaz veri sayfası

65/2014 ve 66/2014 sayılı yönetmelik (Avrupa Normu) uyarınca

MIELE	
Model adı/-tanımlayıcısı	DAH 4980 Sienna
Yıllık enerji tüketimi (AEC _{hood})	28,2 kWh/Yıl
Enerji Verimliliği Sınıfı	A++
Enerji Verimliliği Endeksi (EEI _{hood})	34,3
Sıvı dinamiği verimliliği (FDE _{hood})	40,2
Sıvı dinamiği verimlilik sınıfı	
A (en verimli) dan G (en az verimli)	A
Aydınlatma Verimliliği (LE _{hood})	81,3 lx/W
Aydınlatma Verimlilik Sınıfı	
A (en verimli) dan G (en az verimli)	A
Yağ süzme verimliliği	70,7%
Yağ süzme verimlilik sınıfı	
A (en verimli) dan G (en az verimli)	D
En verimli noktada ölçülen hava akımı	421,1 m ³ /h
Hava akımı (asgari hız)	218 m ³ /h
Hava akımı (azami hız)	420 m ³ /h
Hava akımı (yoğun- veya destekli ayar)	884 m ³ /h
Azami hava akımı (Q _{max})	884,0 m ³ /h
En verimli noktada ölçülen hava basıncı	408 Pa
A-ağırlıklı ses gücü emisyonları (asgari hız)	38 dB
A-ağırlıklı ses gücü emisyonları (azami hız)	50 dB
A-ağırlıklı ses gücü emisyonları (yoğun veya destekli ayar)	68 dB
En verimli noktada ölçülen elektrik gücü	118,7 W
Hazır bekleme modunda ölçülen güç tüketimi (P _s)	0,29 W
Aydınlatma sisteminin nominal değeri	3,2 W
Aydınlatma sisteminin pişirme yüzeyleri üzerindeki ortalama aydınlatma-sı	260 lx
Zaman artırma faktörü	0,6

Satış ve Pazarlama Şirketinin Adresi:

Miele Elektrikli Aletler Dış Ticaret ve Pazarlama Ltd. Şti
Seba Office Bulvarı
Ayazağa Mah. Mimar Sinan Sok No:21 D:53
34396 Sarıyer / İstanbul / Türkiye

Tel: 0212 390 71 00

Müşteri Hizmetleri: 444 11 22

E-Mail: info@miele.com.tr

İnternet: www.miele.com.tr

EEE yönetmeliğine uygundur

Üretici Adresi:

Almanya
Miele & Cie. KG
Carl-Miele-Straße 29
33332 Gütersloh

DAH 4870, DAH 4970, DAH 4980

tr-TR

M.-Nr. 12 607 490 / 01