

Bruks- och monteringsanvisning Vinkyl



Läs **ovillkorligen** bruks- och monteringsanvisningen före uppställning, installation och idrifttagning. På så vis skyddar du dig samt undviker skador på produkten.

Innehåll

Säkerhetsanvisningar och varningar	4	Presentationsbelysning	27
Hållbarhet och miljöskydd	11	Koppla in och stänga av presentationsbelysningen	27
Så här sparar du energi	12	Ställa in presentationsbelysningens ljusstyrka	27
Produktbeskrivning	13	Ställa in tiden för presentationsbelysningen	28
Manöverpanel	13	Lagra vinflaskor	29
Symbolförklaring	14	Maximal höjd för inlagda vinflaskor ..	30
Rätt användning av dörröppningshjälpen	16	Trähyllor	30
Tillbehör	17	Flytta trähyllor	30
Medföljande tillbehör	17	Anpassa trähyllor	31
Extra tillbehör	17	Lagra vinflaskor på tvären	31
Slå på och stänga av vinkylan	18	Skriva på trähyllorna	31
Innan den första användningen	18	Sätta in bashyllan	32
Använda vinkylan	18	Maximal lagringskapacitet	32
Starta vinkylan	18	Rengöring och skötsel	33
Stänga av vinkylan	18	Anvisningar för rengöringsmedel	33
Om skåpet ska stå oanvänt under en längre tid	19	Innan du gör rent vinkylan	34
Göra ytterligare inställningar	20	Insida, tillbehör, vinkylens dörr	34
Driftspärr 	20	Rengöra ventilationsöppningarna	34
Ljudsignaler 	21	Rengöra luckans tätning	34
Displayens ljusstyrka 	22	Byta Active AirClean-filter	34
Optimal temperatur och luftkvalitet	23	Efter rengöringen	36
Ställa in temperatur	23	Automatisk avfrostning	36
Möjliga inställningsvärden för temperaturen	23	Hur du klarar av mindre fel själv	37
Temperaturdisplay	23	Orsaker till ljud	40
Luftkvalitet och luftfuktighet	24	Miele service och garanti	42
Luftutbyte med Active AirClean-filter	24	Få hjälp vid eventuella störningar	42
Använda DynaCool (konstant luftfuktighet) 	24	EPREL-databas	42
Temperatur- och dörrlarm	26	Garanti	42
		Installation	43
		Uppställningsplats	43
		Klimatklass	43
		Ventilation	44
		Typen av ventilationsöppningar ..	45
		Inbyggnadsmått	45
		Bygga in vinkylan	45
		Innan du bygger in vinkylan	45
		Elanslutning	49

Information för återförsäljare	50
Demoläge ■	50

Säkerhetsanvisningar och varningar

Denna vinkyl uppfyller gällande säkerhetskrav. Felaktig användning kan dock medföra person- och saksador.

Läs bruks- och monteringsanvisningen noga innan du börjar använda vinkylen. Båda innehåller viktig information om inbyggnad, säkerhet, användning och skötsel. På så vis undviker du personsador samt skador på vinkylen.

I enlighet med normen IEC 60335-1 påpekar Miele att det är viktigt att läsa och följa avsnittet om installation av produkten samt säkerhetsanvisningarna och varningarna.

Miele tar inget ansvar för skador som har uppstått på grund av att dessa anvisningar inte har följts.

Spara bruks- och monteringsanvisningen och överlämna den vid eventuellt ägarbyte.

 Risk för att du gör dig illa på glassprickor.

Om vinkylen står uppställd på över 1500 meters höjd kan glaskivan i dörren spricka på grund av förändrat lufttryck. Du kan skära dig illa på vassa glaskanter.

Användningsområde

► Vinkylen är avsedd att användas i privata hushåll och i hushållsliknande miljöer.

Vinkylen är inte avsedd att användas utomhus.

► Skåpet är endast avsedd att användas i hushåll för förvaring av vin. Skåpet är inte lämplig för infrysning av livsmedel. All annan användning är otillåten.

► Kylan lämpar sig inte för lagring och kylning av mediciner, blodplasma, laborariepreparat och liknande ämnen eller produkter. Vid sådan användning kan de lagrade sakerna/varorna skadas eller förstöras. Vidare är kylan inte lämpad att användas på platser med risk för explosion.

Miele ansvarar inte för skador som har uppkommit till följd av otillåten eller felaktig användning.

Säkerhetsanvisningar och varningar

► Personer (barn inräknade), som på grund av sina fysiska, sensoriska eller psykiska förmågor, eller på grund av bristande erfarenhet eller okunskap, inte är kapabla att använda vinkylan på ett säkert sätt, måste hållas under uppsikt vid användningen. Dessa personer får endast använda vinkylan utan uppsikt om de har blivit instruerade i hur den ska användas samt förstått vad som kan gå fel.

Om det finns barn i hemmet

- Barn under åtta år bör hållas borta från vinkylan. De får endast använda den under uppsikt.
- Barn från åtta år och uppåt får endast använda vinkylan utan uppsikt under förutsättning att de känner till hur man använder den på ett säkert sätt. Barn måste kunna se och förstå riskerna med en felaktig användning.
- Barn får inte rengöra eller göra underhåll på kylan utan uppsikt.
- Håll uppsikt över barn som befinner sig i närheten av vinkylan. Låt inga barn leka med den.
- Kvävningsrisk. Barn kan under lek linda in sig i förpackningsmaterial (till exempel plastfolie) eller dra det över huvudet och kvävas. Håll därför barn borta från förpackningsmaterial.

Säkerhetsanvisningar och varningar

Teknisk säkerhet

► Tätheten i kretsloppet med köldmedium har kontrollerats. Denna vinkyl uppfyller gällande säkerhetskrav och EU-riktlinjer.



► Denna vinkyl innehåller köldmediet isobutan (R600a), en miljömässigt hållbar men brännbar naturgas. Den skadar inte ozonskiktet och förstärker inte växthuseffekten.

Användningen av detta miljövänliga köldmedium har delvis inneburit en ökning av driftljuden. Förutom kompressorns driftljud kan det höras ljud när köldmediet strömmar genom kylkretsloppet. Dessa effekter går tyvärr inte att undvika, men har ingen påverkan på vinkylens funktion.

Se till att ingen del av kylkretsloppet skadas vid transport och montering/uppställning av vinkyl. Utsprutande köldmedium kan leda till ögonskador.

Vid skador på vinkylen:

- Undvik öppen eld och saker som är lättantändliga.
- Bryt strömmen till vinkylen.
- Vädra rummet där vinkylen står i några minuter.
- Kontakta Miele service.

► Ju mer köldmedium som finns i en vinkyl desto större måste rummet vara där kylan ska stå. Om vinkylen skulle börja läcka kan det hända att det bildas en lättantändlig blandning av gas och luft. Per 8 g köldmedium måste rummet vara minst 1 m³ stort. Mängden köldmedium står på typskylten på insidan av vinkylen.

► Anslutningsinformationen (säkring, frekvens och spänning) på typskylten måste absolut överensstämma med elnätets för att undvika skador på vinkylen.

Jämför denna information före anslutning. Rådfråga en elektriker vid tveksamhet.

► Elsäkerheten för vinkylen kan endast garanteras om den är ansluten till en jordad säkerhetsbrytare. Det är mycket viktigt att denna grundläggande säkerhetsfunktion finns.

Låt en elektriker kontrollera elinstallationen i tveksamma fall.

Säkerhetsanvisningar och varningar

- ▶ Väggtuttaget får inte ligga direkt bakom vinkylen. Det måste vara lätt tillgängligt för att kontakten i nödfall ska kunna dras ut snabbt.
- ▶ Det är möjligt att tidvis eller permanent använda en fristående eller icke nätsynkron energiförsörjningsenhet (till exempel fristående elnätverk, backupsystem). Driften förutsätter att energiförsörjningsenheten följer föreskrifterna enligt EN 50160 eller liknande. De skyddsåtgärder som ska tas på uppställningsplatsen och i denna Miele-produkt vad gäller funktion och arbetssätt måste även säkerställas i fristående respektive icke nätsynkron drift. Vid behov ska åtgärderna ersättas med likvärdiga åtgärder i installationen. Exempelvis enligt det som står i aktuell publicering från VDE-AR-E 2510-2.
- ▶ En skadad anslutningskabel får bara ersättas med en speciell anslutningskabel av samma modell (kan beställas på Miele's hemsida eller hos Miele service). Av säkerhetsskäl får kabeln bara bytas av en behörig fackman eller av Miele service.
- ▶ Grenuttag eller förlängningskablar uppfyller inte den nödvändiga säkerheten (brandfara). Anslut inte kylen till elnätet med hjälp av sådana.
- ▶ Om spänningsförande delar eller nätanslutningskabeln kommer i kontakt med fukt kan det orsaka kortslutning. Ta därför inte kylen i bruk på platser där exempelvis mycket fukt och stänk kan förekomma (till exempel garage, tvättstugor och så vidare).
- ▶ Vinkylen får inte användas på uppställningsplatser som inte är fasta (till exempel båtar).
- ▶ En skadad vinkyl kan vara en fara för din säkerhet. Kontrollera att den inte har några synliga skador. Ta aldrig en skadad vinkyl i drift.
- ▶ Använd endast vinkylen när den är inbyggd. På så vis garanteras en säker funktion.
- ▶ Vid installation, underhållsarbeten och reparationer måste vinkylen vara spänningsfri. Det är den endast i något av följande fall:
 - När säkringarna är frånslagna.
 - När skruvsäkringarna är helt utskruvade.
 - När anslutningskabeln är utdragen ur eluttaget. Dra i stickproppen, inte i anslutningskabeln, för att bryta strömmen.

Säkerhetsanvisningar och varningar

- ▶ Ej fackmässigt utförda installations- och underhållsarbeten eller reparationer kan innebära allvarlig fara för användaren, för vilket tillverkaren inte tar något ansvar. Installations- och underhållsarbeten och reparationer får bara utföras av Miele service eller en behörig fackman.
- ▶ Garantin upphör att gälla om vinkylens inte repareras av en behörig fackman eller av Miele service.
- ▶ Vi rekommenderar att trasiga komponenter byts ut mot originalreservdelar. Om originalreservdelar används garanterar Miele att alla säkerhetskrav uppfylls och att garantin gäller.
- ▶ Denna vinkyl är på grund av speciella krav (som till exempel temperatur, fukt, kemisk beständighet, reptålighet och vibration) utrustad med en speciallampa. Denna lampa får bara användas för det avsedda ändamålet. Den är inte anpassad för vanlig rumsbelysning. Lampan får bara bytas av Miele service eller en behörig elektriker. Denna vinkyl har flera ljuskällor med minst energieffektivitetsklass G.

Användning

- ▶ Beroende på vinkylens klimatklass får vissa fastställda rumstemperaturer inte över- eller underskridas. Klimatklassen framgår av typskylten på vinkylens insida. En lägre omgivande temperatur medför att kompressorn står stilla längre stunder, vilket gör att vinkylens eventuellt inte kan hålla nödvändig temperatur.
- ▶ Ventilationsöppningarna får inte täckas för eller blockeras. En god ventilation kan då inte längre garanteras. Energiförbrukningen ökar och skador på komponenter kan inte uteslutas.
- ▶ Skaderisk på grund av livsmedel som innehåller fett eller olja. Om fett- eller oljehaltiga livsmedel förvaras i vinkylens, se till att det fett eller den olja som eventuellt rinner ut inte kommer i kontakt med vinkylens plastdelar. Då kan spänningssprickor i plasten bildas som kan leda till att plasten spricker helt.
- ▶ Brand- och explosionsrisk på grund av lättantändliga gasblandningar. Förvara inga explosiva ämnen eller produkter med brännbara drivgaser (till exempel sprayburkar) i vinkylens. Antändbara gasblandningar kan antändas av elektriska komponenter. På sådana sprayburkar finns en beskrivning av innehållet eller en eldsymbol. Utträdande gaser kan antändas av elektriska komponenter.
- ▶ Explosionsrisk. Använd inga elektriska maskiner i vinkylens. Det kan leda till att det uppstår gnistor.

Säkerhetsanvisningar och varningar

För produkter i rostfritt stål gäller:

- ▶ Ytan som är överdragen med rostfritt stål blir förstörd av klister och tappar sin smutsavvisande effekt. Sätt därför inte fast några självhäftande lappar, tejp, skyddstejp eller annat liknande på den rostfria ytan.
- ▶ Ytan är repkänslig. Till och med magneter kan orsaka repor.

Tillbehör och reservdelar

- ▶ Vi rekommenderar att du använder originaltillbehör från Miele. Om ej godkända tillbehör används gäller inte längre garanti och/eller produktansvar och Miele kan inte längre garantera att säkerhetsbestämmelserna uppfylls.
- ▶ Mieles originalreservdelar sparas i minst 10 år och upp till 15 år efter att vinkylens modellserie har utgått.

Rengöring och skötsel

- ▶ Behandla aldrig tätningarna med olja eller fett. De blir då porösa med tiden.
- ▶ Ångan i en ångrengörare kan tränga fram till spänningsledande delar och orsaka kortslutning. Använd därför aldrig ångrengörare vid rengöring.
- ▶ Spetsiga och vassa föremål skadar kylslingorna och vinkylens slutar fungera. Använd därför aldrig spetsiga eller vassa föremål för att
 - ta bort isskikt
 - ta bort till exempel etiketter.

Transport

- ▶ Transportera alltid vinkylens stående och i transportförpackningen för att den inte ska skadas.
- ▶ Risk för person- och saksador. Var alltid två när ni transporterar och flyttar vinkylens eftersom den är mycket tung.

Hantering av uttjänad vinkyl

- ▶ Lekande barn kan stänga in sig och vinkylens och kvävas.
 - Demontera dörren.
 - Lämna hyllplanen i vinkylens så att barn inte kan klättra in i den.
 - I vinkylar med dörrlås förhindras att barn som leker kan råka låsa in sig och utsättas för livsfara.

Säkerhetsanvisningar och varningar

► Risk för elektriska stötar!

- Skilj stickkontakten från nätkabeln.
- Skilj nätkabeln från den uttjänade produkten.

Avfallshantera stickkontakten och nätkabeln separat från den uttjänade produkten.

► Se vid avfallshanteringen till att vinkylan inte står i närheten av bensen eller andra brännbara gaser och vätskor.

► Brandrisk på grund av olja eller kylmedel som läcker ut.

Köldmediet och oljan som används i detta skåp är brännbart. Köldmedium eller olja som läcker ut kan antändas om koncentration är hög och det kommer i kontakt med en extern värmekälla.

Kontrollera att kylkretsloppet inte skadas under avfallshanteringen. Detta förhindrar att köldmedium (uppgifter på typskylten) och olja läcker ut okontrollerat.

► Utsprutande köldmedium kan leda till ögonskador. Skada inga delar av skåpets kylsystem genom att exempelvis

- sticka hål på förångarens kylmedelskanaler
- bryta av rörledningar
- skrapa av ytbeläggningar.

Transportförpackning

Förpackningen skyddar maskinen mot transportskador.

Förpackning/emballage som återförs till materialkretsloppet innebär minskad råvaruförbrukning. Lämna till materialspecifika återvinningscentraler om möjligt. Din Miele-återförsäljare kan ta tillbaka förpackningen.

Hantering av uttjänt maskin

Uttjänade elektriska och elektroniska produkter innehåller i många fall material som kan återanvändas. Men de innehåller även skadliga ämnen som är nödvändiga beståndsdelar för produkternas funktion och säkerhet. Om sådana ämnen hamnar i hushållsavfallet eller hanteras på fel sätt kan det medföra skador på människors hälsa och på miljön. Kasta därför på inga villkor den uttjänade produkten i hushållsavfallet.



Se till att skåpet inte skadas innan det lämnas in för miljövänligt omhändertagande.

På detta sätt säkerställs att köldmediet i skåpet och oljan i kompressorn inte läcker ut.

Lämna in uttjänade elektriska och elektroniska produkter till en återvinningsstation. Du är själv ansvarig för att radera eventuella personliga uppgifter som kan stå på maskinen. Du har en lagstadgad skyldighet att plocka ur gamla batterier och lampor som inte sitter fast i produkten. Ta dem till ett lämpligt uppsamlingsställe, där de kan lämnas in. Se till att den uttjänade produkten förvaras barnsäkert tills den lämnas in för omhändertagande.

Hållbarhet och miljöskydd

Så här sparar du energi ...

- Uppställningsplats** Vi högre omgivande temperaturer behöver vinkylen kyla oftare och förbrukar därmed mer energi. Tänk därför på följande:
- Ställ vinkylen på en plats med god ventilation.
 - Ställ inte vinkylen bredvid en värmekälla (element och/eller häll).
 - Skydda vinkylen från direkt solljus.
 - Se till att ha en optimal omgivande temperatur på cirka 20 °C.
 - Håll ventilationsöppningarna fria och rengör dem regelbundet från damm.
- Temperaturinställning** Ju kallare temperatur, desto högre energiförbrukning! Följande inställningar rekommenderas:
- +12 till +14 °C.
- Användning** Den tillförda värmen och en begränsad luftcirkulation gör att energiförbrukningen ökar. Tänk därför på följande:
- Låt aldrig vinkylens dörr stå öppen längre stunder. Om du har en tydlig struktur på dina vinflaskor så hittar du dem snabbare.
 - Stäng alltid dörren helt när den har varit öppen.
 - Håll hyllplanen placerade som vid leverans.
 - För att luftcirkulationen ska fungera bör hyllplanen inte vara överfyllda.
 - Håll ventilationsöppningarna i vinkylen fria.



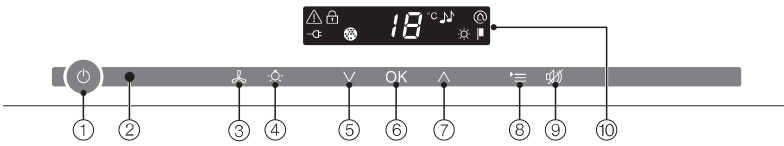





Manöverpanel



- ① Starta/stänga av hela vinkylen
- ② Optiskt gränssnitt (endast för Miele service)
- ③ Aktivera/avaktivera funktionen DynaCool (konstant luftfuktighet)
- ④ Koppla in och stänga av presentationsbelysningen
- ⑤ Ställa in temperatur (∨ kallare)
- ⑥ Bekräfta val (OK-knapp)
- ⑦ Ställa in temperatur (^ varmare)
- ⑧ Aktivera och avaktivera inställningsläge
- ⑨ Stänga av temperatur- och dörrlarm
- ⑩ Display med temperaturvisning och symboler (symbolerna är enbart synliga i inställningsläge – för symbolförklaring se tabell)

Produktbeskrivning

Symbolförklaring

Symbol	Betydelse	Funktion
	Driftspärr	Förhindrar oavsiktlig avstängning och ändring av inställningar
	Ljudsignaler	Valmöjligheter för ljudsignaler och varnings-signal vid dörrlarm
	Miele@home	Syns bara om det finns en monterad och inloggad Miele@home-kommunikationsmodul respektive kommunikationssticka.
	Demoläge (syns endast när demoläget är inkopplat)	Frånkoppling av demoläge
	Displayens ljusstyrka	Inställning av displayens ljusstyrka
	Active AirClean-filter	Lyser när filtret måste bytas
	Nätanslutning (syns endast när vinkyl- en är avstängd eller efter strömavbrott)	Bekräftar att vinkyl- en är ansluten till elnätet när den inte är inkopplad – blinkar vid strömavbrott
	Larm (visas bara vid tempera- tur- respektive dörr- larm)	Lyser vid lucklarm, blinkar vid temperatur- larm, strömavbrott och andra felmeddelan- den

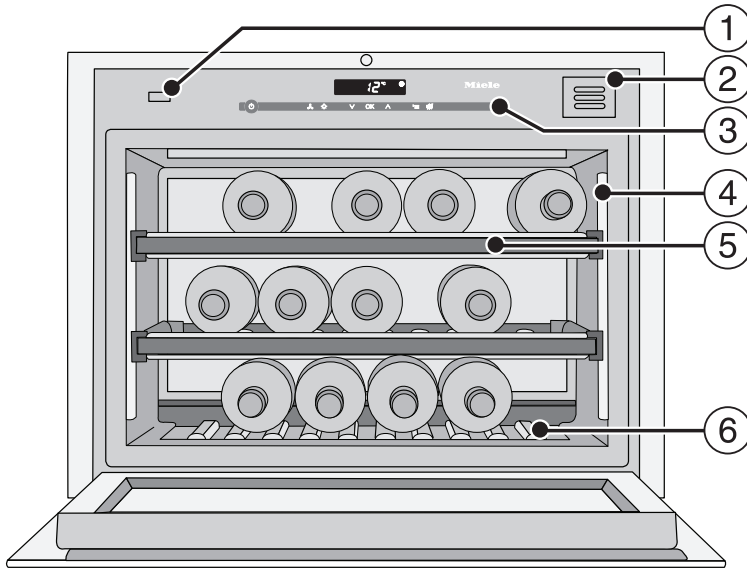

- ① Dörröppningshjälp (Push2open)
- ② Kolfilter (Active AirClean-filter)
- ③ Manöverpanel
- ④ Belysningslist
- ⑤ Trähyllor med lister att skriva på (FlexiFrames med Noteboard)
- ⑥ Bashylla
(Bashyllan kan tas ut). Typskylten finns under bashyllan.

Produktbeskrivning

Rätt användning av dörröppningshjälpen

Push2open-systemet underlättar öppning av dörren. Dörren är känslig för tryck utifrån, det vill säga med handen.

Vid leverans är Push2open-systemet avaktiverat. Du måste aktivera denna funktion med ett tryck på På/Av-knappen när vinkylens har byggts in i nischen (se "Slå på och stänga av vinkylens").

Öppna dörren

⚠ Skaderisk vid felhantering av dörröppningshjälpen.

Om dörren blockeras när du öppnar den eller om någon trycker in eller håller fast dörröppningshjälpen när dörren stängs, så kan dörröppningshjälpen skadas.

Undvik sådan hantering av dörröppningshjälpen.

För att eventuellt återbringa dörröppningshjälpen till sin ursprungliga position, dra ut stickproppen och sätt in den igen efter 5 sekunder.

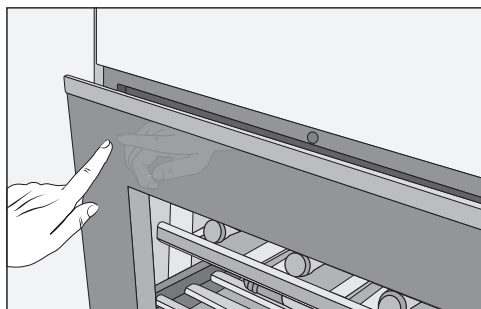

- Tryck kort **på dörrens övre vänstra del** och släpp den sedan. Dörren öppnar sig en liten bit av sig själv.
- Öppna sedan dörren helt.

⚠ Skaderisk vid felhantering av den öppnade dörren.

Dörren kan skadas om den belastas när den är öppen.

Ställ inga föremål på dörren när den är öppen.

Skydd mot oavsiktlig öppning av dörren: Om du inte drar upp dörren, stängs den igen efter cirka 3 sekunder.

Stänga dörren

- Tryck igen dörren.

Tänk på att du kan råka öppna dörren om du håller magneter framför dörren till vinkylens. Det här beror på hur dörrstängningsmekaniken för vinkylens är konstruerad.

Medföljande tillbehör

Krita

Använd den medföljande kritan för att skriva på trähyllornas magnetlister. På så vis få du en bra överblick över dina lagrade viner.

Kolfilter (Active AirClean-filter)

Active AirClean-filtret i den bakre väggen sörjer för ett optimalt luftutbyte och på så vis också för en hög luftkvalitet.

Träribbor för förvaring på andra lednen

De medföljande träribborna kan användas för insättning av vinflaskor på tvären. Du kan därmed även förvara längre vinflaskor, till exempel magnum-flaskor, i vinkylen.

Extra tillbehör

På Miele's hemsida eller hos din återförsäljare kan du köpa produkter som är speciellt utformade för vinkylen, till exempel maskinrengöringsmedel och tillbehör.

Du kan komma till Miele's hemsida via följande QR-kod:



Slå på och stänga av vinkylen

Innan den första användningen

Förpackningsmaterial

- Ta bort allt förpackningsmaterial som finns inuti skåpet.

Skyddsfolie (beroende på modell)

De rostfria ytorna på vinkylen är försedda med skyddsfilm som fungerar som transportskydd.

- Dra av skyddsfilmen först när vinkylen är på plats. Börja i ett av de övre hörnen.

Göra rent vinkylen

Beakta anvisningarna i avsnittet "Rengöring och skötsel".

- Rengör kylan invändigt och även alla tillbehör.

Använda vinkylen

Det räcker med att röra vid touchknapparna för att kunna använda vinkylen.

Varje knapptryck bekräftas med en ljudsignal. Denna ljudsignal kan stängas av (se "Göra ytterligare inställningar – Ljudsignaler 🎵").

Starta vinkylen

Så snart vinkylen är ansluten till ett eluttag visas nätanslutningssymbolen  i displayen.



- Tryck på På/Av-knappen.

När nätanslutningssymbolen  slocknar börjar vinkylen att kyla.

Vid första idrifttagning blinkar larmsymbolen  tills den inställda temperaturen är uppnådd.

Innerbelysningen lyser när dörren är öppen.

Stänga av vinkylen



- Tryck på På/Av-knappen.
Om det inte skulle gå så är driftspärren  inkopplad.

I displayen släcks temperaturvisningen och nätanslutningssymbolen  visas.

Innerbelysningen släcks och kylningen stängs av.

Om skåpet ska stå oanvänt under en längre tid

Om vinkylen är avstängd en längre tid men inte är rengjord kan det bildas mögel om dörren är stängd.
Rengör alltid vinkylen.

Om vinkylen inte ska användas under en längre tid:

- Stäng av vinkylen.
- Dra ut stickproppen eller skruva ur säkringen.
- Rengör vinkylen och låt den stå öppen för att den ska luftas tillräckligt och för att undvika att det börjar lukta.

Göra ytterligare inställningar

Vissa inställningar kan endast utföras i inställningsläge.

Under tiden du befinner dig i inställningsläget är larmet till dörren automatiskt avaktiverat.

Driftspärr

Med driftspärren kan du undvika:

- oavsiktlig avstängning
- oavsiktliga ändringar av temperaturen
- oavsiktlig aktivering av DynaCool
- oavsiktlig inkoppling av presentationsbelysningen.

Aktivera och avaktivera driftspärren



- Tryck på inställningsknappen.

I displayen visas alla symboler som kan väljas och symbolen  blinkar.



- Tryck på OK-knappen för att bekräfta ditt val.

I displayen blinkar den senast gjorda inställningen och symbolen  lyser.



- Genom att trycka på knappen \wedge eller \vee kan du nu ställa in om driftspärren ska vara aktiverad eller avaktiverad:
 Ø : Driftspärren är avaktiverad
 ! : Driftspärren är aktiverad.



- Tryck på OK-knappen för att bekräfta ditt val.

Den valda inställningen verkställs och symbolen  blinkar.



- Tryck på inställningsknappen för att lämna inställningsläget.
I annat fall lämnas det automatiskt efter ungefär en minut.

När driftspärren är aktiverad lyser symbolen  i displayen.

Göra ytterligare inställningar

Ljudsignaler 🎵

Vinkylan är utrustad med ljudsignaler, som knappljud och varningssignal vid dörr- och temperaturlarm.

Knappljudet och varningssignalen vid dörrlarm kan aktiveras och avaktiveras. Temperaturlarmet kan däremot inte stängas av.

Du kan välja mellan fyra inställningsmöjligheter. Vid leverans är alternativet 3 inställt, det vill säga knappljud och varningssignal vid dörrlarm är inställda.

Koppla in och stänga av ljudsignaler



- Tryck på inställningsknappen.

I displayen visas alla symboler som kan väljas och symbolen 🔒 blinkar.



- Tryck på knapparna för temperaturinställning (^ eller v) tills symbolen 🎵 blinkar i displayen.



- Tryck på OK-knappen för att bekräfta ditt val.

I displayen blinkar den senast gjorda inställningen och symbolen 🎵 lyser.



- Genom att trycka på knappen ^ eller v kan du nu välja:
0: Knappljud av, larm av
1: Knappljud av, larm på (efter 4 minuter)
2: Knappljud av, larm på (efter 2 minuter)
3: Knappljud på, larm på (efter 2 minuter).



- Tryck på OK-knappen för att bekräfta ditt val.

Den valda inställningen övertas och symbolen 🎵 blinkar.



- Tryck på inställningsknappen för att lämna inställningsläget. Annars lämnas inställningsläget efter cirka en minut.

Göra ytterligare inställningar

Displayens ljusstyrka ☀

Du kan anpassa displayens ljusstyrka efter ljusförhållandena i omgivningen.

Displayens ljusstyrka kan ändras stegvis från 1 till 3. Vid leverans är 3 inställt (maximal ljusstyrka).

Ändra displayens ljusstyrka



- Tryck på inställningsknappen.

I displayen visas alla symboler som kan väljas och symbolen  blinkar.



- Tryck på knapparna för temperaturinställning (∧ och ∨) tills symbolen ☀ blinkar i displayen.



- Tryck på OK-knappen för att bekräfta ditt val.

I displayen blinkar den senast gjorda inställningen och symbolen ☀ lyser.



- Genom att trycka på knappen ∧ eller ∨ kan du nu ändra displayens ljusstyrka:
1: Minimal ljusstyrka
2: Medelljusstyrka
3: Maximal ljusstyrka.



- Tryck på OK-knappen för att bekräfta ditt val.

Den valda inställningen verkställs och symbolen ☀ blinkar.



- Tryck på inställningsknappen för att lämna inställningsläget. I annat fall lämnas det automatiskt efter ungefär en minut.

Ställa in temperatur

- Ställ in önskad temperatur med de båda touchknapparna under displayen.

Om du trycker på knappen



- sjunker temperaturen



- höjs temperaturen.



- Tryck på OK-knappen för att bekräfta ditt val.

Alternativt

- vänta i cirka 5 sekunder efter den sista knapptryckningen.

Under tiden som temperaturen ställs in blinkar temperaturvärdet.

Du kan se följande ändringar i displayen när du trycker på touchknapparna:

- En knapptryckning: Den **senast inställda temperaturen** blinkar.
- För varje ytterligare knapptryckning: Temperaturen ändras i steg om 1 °C.
- Om du låter fingret vara kvar på knappen: Temperaturen ändras löpande.

Efter att det högsta eller lägsta värdet är nått hörs en ljudsignal (om signalen är inkopplad).

Ungefär 5 sekunder efter den senaste knapptryckningen visas automatiskt den **faktiska** temperaturen som råder just för tillfället i vinkylen.

Om du har ändrat temperaturen dröjer det en stund innan önskad temperatur har uppnåtts.

Temperaturvisningen i displayen visar alltid den **faktiska** temperaturen.

Möjliga inställningsvärden för temperaturen

Temperaturen kan ställas in från 5 till 20 °C.

Temperaturdisplay

Temperaturvisningen i displayen visar den faktiska temperaturen vid normaldrift.

Om temperaturen inte ligger inom det temperaturspann som kan visas, blinkar bara streck i displayen.

Beroende på temperaturen i rummet där vinkylen står och beroende på inställning kan det dröja några timmar tills den önskade temperaturen har uppnåtts och visas i displayen.

Säkerhetsfunktion vid låga omgivande temperaturer

För att vinet ska skyddas mot låga omgivande temperaturer finns en säkerhetstermostat som säkerställer att temperaturen inte kan sjunka för snabbt. Om den omgivande temperaturen skulle bli lägre så kopplas ett värmeelement in automatiskt och håller temperaturen inuti vinkylen konstant. Om den omgivande temperaturen sjunker ytterligare stängs vinkylen av automatiskt.

Optimal temperatur och luftkvalitet

Luftkvalitet och luftfuktighet

I ett vanligt kylskåp är luftfuktigheten för vin för låg och därför är det inte lämpligt att lagra vin i kylskåp. Hög luftfuktighet är väldigt viktigt för vinlagring för att korken ska hållas fuktig utifrån. Om luftfuktigheten är för låg kan korken inte sluta tätt utifrån. Av denna anledning måste vinflaskorna lagras liggande så att korken hålls fuktig även inifrån. Om det kommer in luft i flaskan förstörs vinet!

 Skaderisk på grund av extra fukt. Luftfuktigheten stiger då och kondens uppstår i vinkylan. Kondensvattnet kan orsaka skador som till exempel korrosion.

Fukta **inte** luftklimatet i vinkylan ytterligare, till exempel genom att ställa in en skål med vatten.

Luftutbyte med Active AirClean-filter

Active AirClean-filtret sørjer for ett optimalt luftutbyte och på så vis också för en hög luftkvalitet.

Via Active AirClean-filtret kommer frisk luft in i vinkylan. Denna fördelas jämnt inuti vinkylan via fläktarna (DynaCool-funktionen).

Filtreringen av luften via kolfiltret säkerställer att bara frisk damm- och luktfri luft kommer in i vinkylan.

På så vis är ditt vin även skyddat mot luktöverföring då lukt kan överföras till vinet genom korken.

Filtret ska regelbundet bytas ut och du blir påmind om det i displayen .

Använda DynaCool (konstant luftfuktighet)

Med DynaCool höjs den relativa luftfuktigheten i hela vinkylan. Samtidigt fördelas luftfuktigheten och temperaturen jämnt, så att alla viner lagras under samma förhållanden. På så vis åstadkoms ett klimat som motsvarar klimatet i en vinkällare.

Koppla in DynaCool

Om du ska använda vinkylan för att lagra viner under en längre tid är det att rekommendera att ha funktionen DynaCool inkopplad.



- Tryck på knappen för aktivering/avaktivering av DynaCool-funktionen så att den inte lyser gult längre.

Även om du inte har kopplat in DynaCool, kopplar vinkylan alltid in fläktarna automatiskt, när kylningen kopplas in. På så vis garanteras det optimala klimatet för ditt vin.

Fläktarna stängs tillfälligt av automatiskt när dörren öppnas!

Stänga av DynaCool

Eftersom energiförbrukningen ökar något när DynaCool är inkopplat och vinkylaren ger ifrån sig ett något högre ljud, kan den permanenta DynaCool-funktionen stängas av emellanåt.



- Tryck på knappen för aktivering/avaktivering av DynaCool-funktionen så att den inte lyser gult längre.

Temperatur- och dörrlarm

Vinkylan är utrustad med ett varningssystem som förhindrar att temperaturen i vinkylan stiger eller sjunker obemärkt, vilket skulle kunna skada vinet.

Temperaturlarm

Stiger eller sjunker temperaturen med ett visst värde, blinkar larmsymbolen ⚠ i displayen och en varningssignal ljuder.

Ljdsignalen och den optiska signalen aktiveras till exempel

- om vinkylan kopplas in eller om temperaturen i en temperaturzon avviker alltför mycket från den inställda temperaturen
- om det strömmar in för mycket varm luft när vinflaskor tas ut eller placeras om
- om en större mängd vinflaskor läggs in i vinkylan
- efter strömavbrott.

Så snart larmtillståndet är över, tystnar varningssignalen och larmsymbolen ⚠ släcks.

Stänga av temperaturlarmet i förtid

Om du skulle bli störd av varningssignalen kan du stänga av den i förtid.



- Tryck på touchknappen för att stänga av temperaturlarmet.

Varningssignalen tystnar.

Larmsymbolen ⚠ fortsätter att blinka tills larmtillståndet är över.

Lucklarm

När luckan har stått öppen längre än cirka två minuter ljuder en varningssignal. Larmsymbolen ⚠ lyser i displayen.

Så snart luckan stängs tystnar varningssignalen och larmsymbolen ⚠ i displayen släcks.

Stänga av larmet i förtid

Om du skulle bli störd av varningssignalen kan du stänga av den i förtid.



- Tryck på knappen för avstängning av larmet.

Varningssignalen tystnar.

Larmsymbolen ⚠ fortsätter att lysa tills luckan stängs.

Om ingen varningssignal hörs trots att larmet går, så har varningssignalen stängts av i inställningsläget (se avsnittet Ytterligare inställningar - Ljudsignaler).

Om du vill att vinflaskorna ska presenteras även när luckan är stängd kan innerbelysningen ställas in så att den lyser även när luckan är stängd.

Det är ingen risk att vinet påverkas av LED-lamporna i belysningslisterna genom uppvärmning eller UV-strålning.

Koppla in och stänga av presentationsbelysningen



- Tryck på knappen för att koppla in och stänga presentationsbelysningen så att den lyser gult.

Presentationsbelysningen är nu inkopplad även när dörren är stängd.

För att stänga av presentationsbelysningen igen,

- trycker du på knappen för presentationsbelysningen så att den inte längre lyser gult.

Presentationsbelysningen är nu släckt när dörren är stängd.

Ställa in presentationsbelysningens ljusstyrka

Presentationsbelysningens ljusstyrka kan ändras.



- Tryck på knappen för att koppla in och stänga presentationsbelysningen så att den lyser gult.
- Tryck på presentationsbelysningens knapp igen (cirka fyra sekunder) tills / blinkar i displayen (efter två sekunder blinkar h).
- Ställ in ljusstyrkan med hjälp av knapparna för temperaturinställning (∇ och ^). Håll knapparna intryckta. Ändringen sker direkt utan mellanlägg, resultatet syns inte direkt i displayen.

Genom att trycka på knappen



- blir ljusstyrkan svagare



- blir ljusstyrkan starkare.

Presentationsbelysning



- Bekräfta den valda inställningen genom att trycka på knappen OK.

Den inställda ljusstyrkan sparas. I displayen syns åter temperaturvisningen.

Så fort dörren stängs lyser presentationsbelysningen med den inställda ljusstyrkan. Så fort dörren öppnas lyser åter den normala innebelysningen.

Ställa in tiden för presentationsbelysningen

Tiden för presentationsbelysningen är inställd på 30 minuter vid leverans. Du kan ställa in den på 30, 60 eller 90 minuter upp till 00 (oändlig). Presentationsbelysningen lyser då med den ljusstyrka som du har valt.

- Öppna dörren.



- Tryck på knappen för till- och frånkoppling av presentationsbelysningen så att den lyser gult.
- Tryck på touchknappen för presentationsbelysningen (cirka två sekunder) tills *h* blinkar i displayen.
- Ställ in tiden för hur länge du vill att presentationsbelysningen ska lysa med hjälp av knapparna för inställning av temperatur (∨ och ∧). Tiderna (i minuter) visas blinkande.

Om du trycker på knappen



- minskar belysningstiden med 30 minuter



- ökar belysningstiden med 30 minuter.



- Bekräfta den valda inställningen genom att trycka på knappen OK.

Den inställda belysningstiden sparas. I displayen visas temperaturvisningen igen.

Den inställda belysningstiden börjar alltid om på nytt efter att dörren öppnats och stängts.

⚠ Skaderisk på grund av LED-belysningen.

Belysningen motsvarar riskgrupp RG 2. Om skyddet är trasigt finns det risk för ögonskador.

Titta inte direkt in i LED-belysningen med optiska instrument (lupp eller liknande) om lampskyddet är trasigt.

Vibrationer har en negativ inverkan på vinets mognadsprocess och kan påverka vinets smak.

Likartade vinsorter bör om möjligt lagras på samma hylla. Då störs inte andra vinflaskors lagringsförhållanden när enskilda flaskor tas ut. Du bör också undvika att stapla vinflaskorna på varandra på trähyllorna.

Lagra alltid vinflaskor liggande så att naturkorken hålls fuktig inifrån och ingen luft kan tränga in i flaskan.

Tips! Vi rekommenderar också att öka luftfuktigheten i vinkylen vid förvaring av vinflaskor med naturkorkar (se avsnittet “Optimal temperatur och luftfuktighet – Öka luftfuktigheten δ ”).

Tips! Vi rekommenderar också att öka luftfuktigheten i vinkylen vid förvaring av vinflaskor med naturkorkar (se avsnittet “Optimal temperatur och luftkvalitet – DynaCool (konstant luftfuktighet) L ”).

 Risk för att du gör dig illa på vinflaskor som ramlar ner.

Det kan hända att vinflaskor sitter fast lite under trähyllorna och att de då ramlar ut när hyllorna dras ut.

Dra alltid ut trähyllorna långsamt och försiktigt.

 Risk för skada på grund av glassplitter.

Utstickande trähyllor och vinflaskor kan leda till skador på glasdörren, ifall den stängs i detta tillstånd.

Se till att trähyllor och vinflaskor inte sticker ut!

Täck inte för ventilationshålen på den bakre väggen – de är mycket viktiga för kyleffekten!

Lagra vinflaskor

Maximal höjd för inlagda vinflaskor

Endast flaskor som inte överskrider den maximala flaskhöjden kan lagras i vinkylaren:

	max. höjd
vinflaskor inlagda längsides (standard)	310 mm
vinflaskor inlagda på tvären (se "Lagra vinflaskor på tvären")	437 mm

Trähyllor

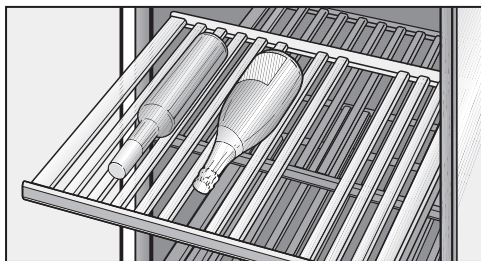

De tre trähyllorna på utdragsskenor kan dras ut så långt att det är bekvämt att lägga in och ta ut vinflaskor.

Flytta trähyllor

Du kan ta ut och sätta tillbaka hyllorna helt hur du vill själv.

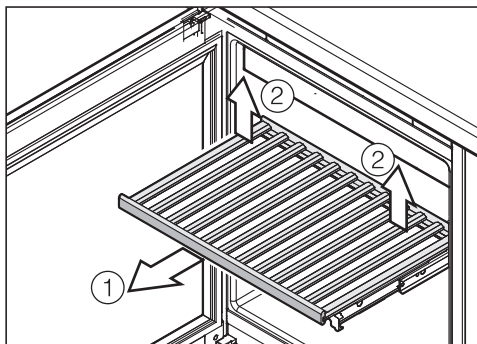

- Dra ut trähyllan rakt utåt så långt det går ①.
- Haka loss trähyllan baktill genom att lyfta den baktill till höger och vänster ②.
- Ta ut trähyllan framåt.

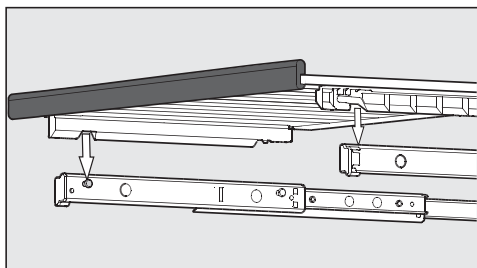

- För att sätta tillbaka trähyllan, sätter du den på de utdragna skenorna. Ursparningarna på trähyllan passar på fästbultarna. Magnetlisten pekar framåt.

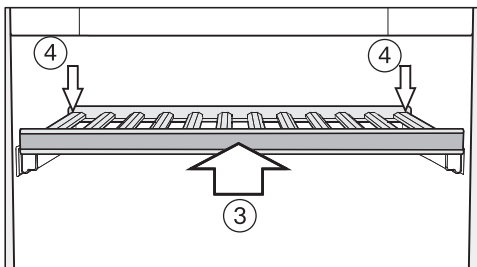

- Skjut in trähyllan tills det tar stopp ③.
- Tryck in trähyllan helt baktill så att den hakar i framtill.
- Tryck ner trähyllan baktill så att den hakar i även där ④.

Anpassa trähyllor

Träribborna i trähyllorna kan flyttas och anpassas till olika flaskstorlekar. På så vis kan alla flaskor lagras i ett säkert läge.

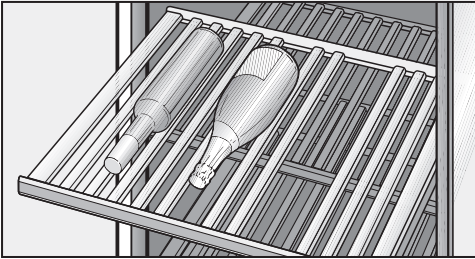

- Flytta eller ta bort enskilda träribbor i trähyllan genom att ta bort dem vilket du gör genom att lyfta upp dem. På så vis kan du anpassa trähyllan till storleken på dina vinflaskor.

Bashyllans ribbor (längst ner i vinkylen) kan inte flyttas.

Lagra vinflaskor på tvären

De medföljande träribborna kan användas för insättning av vinflaskor på tvären. Du kan därmed även förvara längre vinflaskor, till exempel magnum-flaskor, i vinkylen.

Tänk på att vinflaskorna som ska läggas på tvären inte får vara högre än 437 mm.

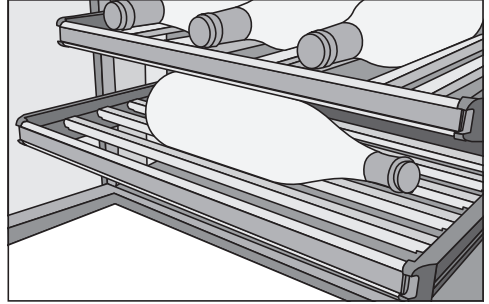

- Ta ut alla ribbor från en trähylla och byt dem mot de medlevererade ribborna för förvaring på tvären.

Skriva på trähyllorna

För att enklare veta vad du har för vinsorter i kylan kan du skriva namnen på magnetlisterna på trähyllorna.

Använd den medföljande kritan. Du kan skriva direkt på magnetlisterna eller ta bort dem från trähyllan för att sedan skriva:

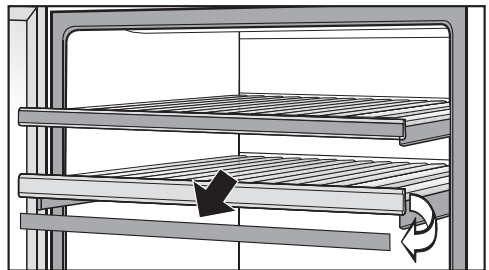

- Ta tag i magnetlistens kanter och dra den rakt utåt. Magnetlisten sitter fast på trähyllan med magneter.
- Med en fuktig trasa kan du ta bort skrift.

Lagra vinflaskor

⚠ Skaderisk på grund av olämpligt rengöringsmedel.

Magnetlistens ytskikt skadas om den rengörs med ett rengöringsmedel.

Rengör bara magnetlisterna med vanligt vatten.

- Skriv på magnetlisten med den medföljande kritan och sätt tillbaka den på trähyllans front.

Sätta in bashyllan

- Sätt bashyllan längst ner i vinkylen (se avsnittet "Beskrivning av vinkylen").

Maximal lagringskapacitet

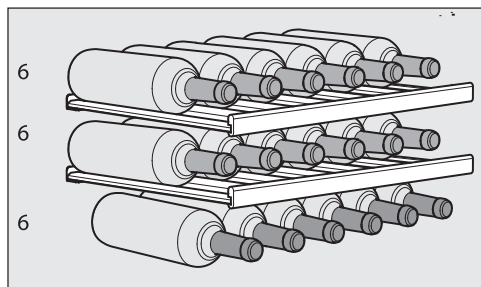

Totalt kan 18 flaskor (0,75 l Bordeaux-flaskor, max flaskhöjd 310 mm) lagras i vinkylen.

För att få plats med dessa 18 flaskor måste alla trähyllor användas (utan användning av de ribbor som används för förvaring på andra ledden).

⚠ Skaderisk om trähyllorna överbelastas.

Om en trähylla belastas med mer än 25 kg kan den skadas.

Undvik att stapla vinflaskor på varandra.

Var noga med att det inte kommer in vatten i elektroniken eller belysningen.

 Skaderisk på grund av inträngande fukt. Ångan från en ångrengörare kan skada plast och elektriska komponenter. Använd inte en ångrengörare för att rengöra vinkylen.

Typskylten på insidan av vinkylen får inte tas bort. Den behövs om det skulle uppstå något fel!

Vi rekommenderar ljummet vatten och lite handdiskmedel för rengöring.

Anvisningar för rengöringsmedel

För att undvika att ytorna skadas ska du **inte** använda följande vid rengöring

- rengöringsmedel som innehåller soda, ammoniak, syra eller klorid
- kalklösande rengöringsmedel
- skurmedel i pulver eller flytande form
- rengöringsmedel som innehåller lösningsmedel
- rengöringsmedel för rostfritt stål
- diskmaskinsrengöringsmedel
- ugnsspray
- rengöringsmedel för glas/fönsterputs (undantaget är glaset i dörren)
- hårda disksvampar och borstar som repar
- rengöringssvampar för glaskeramiska ytor
- vassa metallskrapor.

Använd endast rengörings- och vårdande medel som inte är skadliga mot livsmedel inuti skåpet.

Rengöring och skötsel

Innan du gör rent vinkylen

- Stäng av vinkylen.
- Ta ut vinflaskorna och förvara dem på en sval plats.
- Ta ut alla andra löstagbara delar och diska dem.
- Ta bort magnetlisterna innan du rengör trähyllorna.

Insida, tillbehör, vinkylens dörr

Rengör vinkylen regelbundet, minst en gång i månaden.
Låt inte smuts få bita sig fast utan ta bort den direkt.

- Rengör insidan med ljummet vatten och lite handdiskmedel.
- Rengör alla delar av trä med en lätt fuktad trasa, den får **inte** vara blöt.

⚠ Risk för skador på grund av felaktig rengöring.
Magnetlistens ytskikt kan skadas.
Rengör **inte** magnetlisterna fram till på trähyllorna med rengöringsmedel utan bara med vanligt vatten.

- Torka av vinkylens insida samt tillbehör med rent vatten efter rengöringen och torka sedan allt torrt med en trasa. Låt sedan vinkylens dörr stå öppen en kort stund.
- Rengör dörrrens glasytor med fönsterputsmedel.

För produkter i rostfritt stål gäller:

Den rostfria ytan på fronten är förädlad med ett ytskikt (CleanSteel). Det skyddar mot smuts och underlättar rengöring.

⚠ Skaderisk på grund av felaktig rengöring.

Ytskiktet (CleanSteel) skadas.
Behandla **inte yterna med rengöringsmedel för rostfritt stål**.

Behandla **inte dessa ytor med Miele's vårdande medel för rostfritt stål**. Det bildas då en synlig beläggning!

Rengöra ventilationsöppningarna

Dammavlagringar ökar energiförbrukningen.

- Rengör ventilationsöppningarna regelbundet med pensel eller dammsugare (använd till exempel borstmunstycket som medföljer Miele's dammsugare). Damm gör så att energiförbrukningen ökar.

Rengöra luckans tätning

⚠ Skaderisk på grund av felaktig rengöring.

Vid behandling av dörrtätningen med olja eller fett kan den bli porös.
Behandla aldrig tätningen med olja eller fett.

- Rengör regelbundet tätningslisterna med rent vatten och torka torrt med en trasa.

Byta Active AirClean-filter

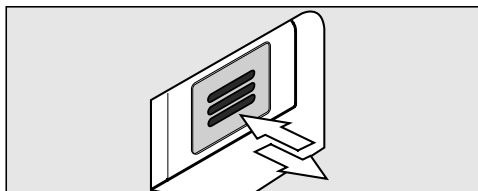

Rengöring och skötsel

- Tryck in filtret och släpp det.

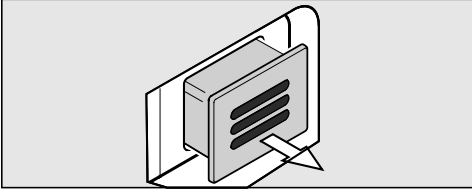

- Dra ut filtret.

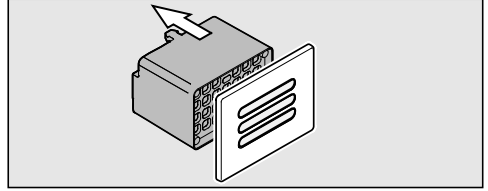

- Dra bort den bakre delen av filtret från skyddet.

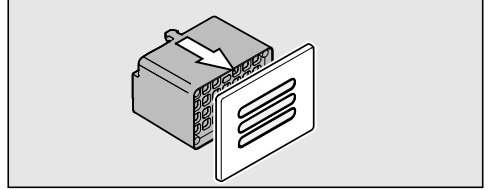

- Sätt i det nya filtret i skyddet.

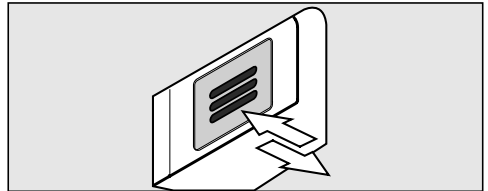

- Sätt in filtret.
- Tryck in filtret och släpp det. Filtret spärras automatiskt. Ett klickljud hörs.

Active AirClean-filter kan du köpa på Miele's online-shop, hos din Mieleåterförsäljare eller hos Miele's reservdelsavdelning.

För att bekräfta filterbytet,



- Tryck på inställningsknappen.

I displayen visas alla symboler som kan väljas och symbolen  blinkar.



Rengöring och skötsel

- Tryck på knapparna för temperaturinställning (∨ och ∧) tills symbolen  blinkar i displayen.



- Tryck på OK-knappen för att bekräfta ditt val.

I displayen blinkar 1 (betyder att Active AirClean-filtret är isatt). Symbolen  lyser.



- Tryck på knapparna för inställning av temperatur (∨ eller ∧) tills 2 visas i displayen (det betyder att tidräknaren återställs).



- Tryck på OK-knappen för att bekräfta ditt val.

Den valda inställningen verkställs och symbolen  blinkar.



- Tryck på inställningsknappen för att lämna inställningsläget. I annat fall lämnas det automatiskt efter ungefär en minut.

Meddelandet  i displayen släcks.

Efter rengöringen

- Sätt sedan tillbaka alla delar i vinkylen.
- Koppla in vinkylen.
- Lägg tillbaka vinflaskorna i kylan och stäng dörren.

Automatisk avfrostning

Vinkylen avfrostas automatiskt.

Hur du klarar av mindre fel själv

Du kan själv åtgärda de flesta fel och störningar som uppstår vid daglig användning av din produkt. I många fall kan du då spara tid och kostnader eftersom du inte behöver kontakta Miele service.

Under www.miele.se/c/hjalp-och-produktinformation-2303.htm får du mer information om hur du själv kan åtgärda fel.

Nedanstående tabeller är till hjälp för att hitta orsaken till ett fel och åtgärda det.



Du kan själv åtgärda de flesta fel. I många fall kan du då spara tid och kostnader eftersom du inte behöver kontakta Miele service.

På www.miele.se/support/customer-assistance finns ytterligare information om hur du själv kan åtgärda fel.



Öppna helst inte vinkylen förrän felet har åtgärdats. Detta för att inte förlora mer kyla än nödvändigt.

Allmänna problem som kan uppstå

Problem	Orsak och åtgärd
Vinkyl kylar inte.	Vinkylen är inte inkopplad. ■ Koppla in vinkylen.
	Kontakten sitter inte ordentligt i vägguttaget eller så sitter inte stickproppen helt i. ■ Sätt i stickproppen eller kontakten i vägguttaget.
	Säkringen har löst ut. Vinkylen, huvudströmmen eller en annan produkt kan vara defekt. ■ Ring en elektriker eller Miele service.
I displayen lyser , skåpet kylar inte, övrig användning samt innerbelysningen fungerar dock.	Demoläget är aktiverat, symbolen  lyser i displayen. ■ Avaktivera demoläget (se avsnittet "Demoläge").
Kompressorn startar allt oftare och under längre tid och temperaturen i vinkylen är för låg.	Temperaturen i vinkylen är för lågt inställd. ■ Ändra temperaturinställningen.
	Dörren har öppnats ofta. Stora mängder vin har nyss lagts in. ■ Öppna vinkylens dörr endast vid behov och så kort tid som möjligt.
	Dörren stängs inte helt. Temperaturen i vinkylen sjunker.





Hur du klarar av mindre fel själv

Problem	Orsak och åtgärd
	<ul style="list-style-type: none"> ■ Kontrollera att dörren passar och justera den vid behov med hjälp av skruvarna i gångjärnen.
	<p>Dörren är inte riktigt stängd.</p> <ul style="list-style-type: none"> ■ Stäng alltid dörren helt.
	<p>Den omgivande temperaturen är för hög. Ju högre den omgivande temperaturen är, desto längre tid går kompressorn.</p> <ul style="list-style-type: none"> ■ Följ anvisningarna i avsnittet "Installera – Uppställningsplats".
	<p>Ventilationsöppningarna är blockerade eller igendammade.</p> <ul style="list-style-type: none"> ■ Täck inte för ventilationsöppningarna. ■ Rengör ventilationsöppningarna regelbundet från damm.
	<p>För inbyggnadsprodukter: Vinkylan är inte korrekt inbyggd i inbyggnadsnischen.</p> <ul style="list-style-type: none"> ■ Installera kylprodukten/vinkylan i enlighet med installationsanvisningarna.
Temperaturen i vinkylan är för låg.	<p>Temperaturen i vinkylan är för lågt inställd.</p> <ul style="list-style-type: none"> ■ Ändra temperaturinställningen.
Ingen varningssignal ljuder trots att dörren har stått öppen en stund.	<p>Det är inget fel. Varningssignalen har stängts av i inställningsläget (se "Göra ytterligare inställningar – Ljudsignaler 🎵").</p>
Det går inte att stänga av vinkylan.	<p>Driftspärren är aktiverad.</p> <ul style="list-style-type: none"> ■ Stäng av driftspärren (se avsnittet "Göra ytterligare inställningar" – "Aktivera och avaktivera driftspärren ").
Ribborna på trähyllorna ändrar form.	<p>En typisk egenskap för trämaterial är att de kan ändra volym om de blir för fuktiga eller för torra. En ökad luftfuktighet i vinkylan kan påverka trädelarna i vinkylan. Under vissa omständigheter kan de ändra form eller spricka. Grenar och ådringar är vanliga egenskaper i trämaterial.</p>
Det bildas mögel på vinflaskornas etiketter.	<p>Beroende på vilket klister som har använts på etiketterna kan det bildas lite mögel.</p> <ul style="list-style-type: none"> ■ Ta bort allt mögel. Rengör vinflaskorna och ta bort eventuella rester av klister.

Hur du klarar av mindre fel själv



Problem	Orsak och åtgärd
Det bildas en vit beläggning på vinkorkarna.	Korkarna har oxiderats på grund av kontakt med luft. ■ Torka av beläggningen med en torr trasa. Den här beläggningen påverkar inte vinet.

Meddelanden i displayen

Problem	Orsak och åtgärd
I displayen lyser alarm-symbolen  . Dessutom ljuder en varningssignal.	Larmet aktiverades. ■ Stäng luckan. Symbolen  släcks och varningssignalen tystnar.
I displayen blinkar larm-symbolen  . Dessutom ljuder en varningssignal.	Temperaturen i vinkylan är, beroende på inställd temperatur, för hög eller för låg Orsaken till detta kan till exempel vara att: – dörren har öppnats ofta – ventilationsöppningar har täckts för. – det har varit ett längre strömavbrott. ■ Stäng av larmläget. Larmsymbolen  släcks och varningssignalen tystnar.
Påminnelsen om att byta Active AirClean-filter  lyser.	Du blir uppmanad att byta Active AirClean-filter en gång om året. ■ Byt filter och bekräfta sedan att du bytt det i inställningsläget.
I temperaturvisningen lyser/blinkar ett streck.	Temperaturen visas bara när den ligger inom det temperaturspann som kan visas.
I displayen visas "F0" till "F3" eller "S1" till "S3".	Något är fel. ■ Kontakta Miele service.

Hur du klarar av mindre fel själv

Innerbelysningen fungerar inte

Problem	Orsak och åtgärd
Innerbelysningen fungerar inte.	Vinkylan är inte inkopplad. ■ Koppla in vinkylan.
	Belysningen släcks automatiskt när dörren har stått öppen i cirka 15 minuter för att den inte ska bli överhettad. Om det inte är orsaken föreligger ett fel. <div style="border: 1px solid gray; padding: 5px;"><p> Skaderisk på grund av elektriska stötar! Under lampskyddet finns strömförande delar. LED-belysningen får endast repareras och bytas av Miele service.</p></div> <div style="border: 1px solid gray; padding: 5px;"><p> Skaderisk på grund av LED-belysningen. Belysningen motsvarar riskgrupp RG 2. Om skyddet är trasigt finns det risk för ögonskador. Titta inte direkt in i LED-belysningen med optiska instrument (lupp eller liknande) om lampskyddet är trasigt.</p></div> ■ Kontakta Miele service!
Innerbelysningen lyser även när dörren är stängd.	Presentationsbelysningen är inkopplad. ■ Stäng av presentationsbelysningen (se avsnittet "Presentationsbelysning").

Orsaker till ljud

Det hörs olika driftljud från vinkylan under drift.

Vid en låg kyleffekt arbetar vinkylan energibesparande, men längre. Ljudstyrkan är lägre.

Vid hög kyleffekt kyls livsmedlen snabbare.

Ljudstyrkan är högre.

Hur du klarar av mindre fel själv

Normala ljud	Hur uppstår de?
Spottande, väsande	Kylmediet sprutar in i kylkretsen.
Bubblande, gurglande, plaskande	Köldmediet rinner genom rören.
Brummande	Vinkyl kylan.
Klickande	Termostaten kopplar in eller ur kompressorn.
Surrande, susande	Fläkten går.
Knackande	Material expanderar i vinkylen.
Slamrande	Ventiler eller luckor är aktiva.
Slurpande (vinkyl med dörrdämpare)	Skåpdörren med dörrdämpare öppnas eller stängs.
Tänk på att det är omöjligt att helt och hållet undvika kompressor- och strömningssljud i kylsystemet.	

Ljud	Orsak och åtgärd
Vibrerande, klappande, klirrande	Vinkylen står ojämnt. Rikta den med hjälp av ett vattenpass. Använd skruvfötterna (beroende på modell) under vinkylen. För inbyggnadsprodukter: Från en inbyggandsnisch på 140 cm: Skjut in de medföljande stabiliseringsskenorna på skåpbottens undersida.
	Vinkylen kommer åt andra möbler eller maskiner. Flytta vinkylen.
	Lådor, korgar eller hyllplan skallrar eller kärvar. Kontrollera de uttagbara delarna och sätt tillbaka dem.
	Flaskor eller skålar kommer åt varandra. Flytta dessa en aning från varandra.
	Transportkabelhållaren (beroende på modell) hänger kvar på baksidan av skåpet. Ta bort transportkabelhållaren.

Miele service och garanti

Under www.miele.se/service får du mer information om hur du själv kan åtgärda fel och om Miele's reservdelar.

Få hjälp vid eventuella störningar

Om det uppstår fel som du själv inte kan åtgärda, var god kontakta din Miele återförsäljare eller Miele service.

Miele service kan du boka online under www.miele.com/service.

Du hittar kontaktuppgifterna på baksidan av den här anvisningen.

Service behöver modellbeteckning och tillverkningsnummer. Denna information hittar du på typskylten på insidan av skåpet eller beroende på modell i inställningsläget under information **i**.

EPREL-databas

Sedan den 1 mars 2021 hittar du information om energimärkning och kraven för eco-programmet i den europeiska produkt databasen (EPREL). Du kommer till produkt databasen via länken <https://eprel.ec.europa.eu/>. Här uppmanas du att ange modellbeteckningen.

Modellbeteckningen hittar du på typskylten på insidan av skåpet eller beroende på modell i inställningsläget under information **i**.

Miele			
XXXXXX	Nr. XX/ XXXXXXXXXX.		
WEINTEMPERIER-SCHRANK-UNTERTISCHMODELL MULTI TEMPERATURE WINE STORAGE CABINET-HANDICRANKTOP ARMoire DE MISE EN TEMP. DES VINS-A COLONNAGE STRABLE SOUS PLAN ARMARIO P. ACCORDIONAMENTO VINO-SM-COLONNATO E A COLONNATA BIFRONTI TEMPERATURA SOTTO LUGO			
Klasse/Class Classe/Clase	Ap-Type/WF-Type Ap-Type/AF-Tipo	Built-in/hull/Gross Capacity Volume Bru/Capacidad Bruta	Coefficient/Power/Frosting Capacity Pouvoir de Congel/Capac Congeladora
SN-ST		XXX I	
Nicht/Not Capacity Tot	Gas /K /G /WINE /KALT Tot /R /F /WINE /CHILL	R600a: XXg	
Volume U e Capac. Util Tot	/R /C /VINO /CHILL		

Garanti

Garantitiden är två år.

Mer information finner du i medföljande garantivillkor.

Uppställningsplats

 Risk för skador på personer och föremål om vinkylens tippas. Vinkylen är mycket tung och kan tippa framåt när dörren är öppen. Håll dörren stängd tills vinkylen är inbyggd och säkrad i inbygg-nadsnischen enligt bruks- och monteringsanvisningen.

 Risk för skador på personer och föremål om vinkylens tippas. Om monteringen av vinkylen bara utförs av en person är skaderisken större. Ta hjälp av ytterligare en person när du bygger in vinkylen.

 Brand- och skaderisk på grund av värmeavgivande produkter. Värmeavgivande produkter kan antändas och orsaka brand i vinkylen. Vinkylen får inte byggas in under en håll.

 Brand- och skaderisk på grund av värmeavgivande produkter. Värmeavgivande produkter kan antändas och orsaka brand i vinkylen. Mat- och porslinsvärmare får inte byggas in under vinkylen.

Vinkylen bör stå på en torr och välventilerad plats.

Tänk på att energiförbrukningen ökar om vinkylen står bredvid ett element, en spis eller en annan värmekälla. Undvik också direkt sol.

Ju högre rumstemperaturen är, desto längre tid går kompressorn och desto högre blir energiförbrukningen.

Beakta dessutom följande när du bygger in din vinkyl:

- Kontakten får inte vara bakom vinkyl- len. Den måste vara lätt tillgänglig vid nödfall.
- Stickpropp och anslutningskabel får inte komma åt vinkylens baksida eftersom den kan skadas av vibration- er från vinkylen.
- Andra maskiner bör inte heller anslu- tas till kontakter som finns bakom vinkylen.

 Risk för att du gör dig illa på glassprickor! Om kylan står uppställd på över 1500 m kan glasskivan i dörren spricka på grund av förändrat luft- tryck. Du kan skära dig illa på vassa glaskanter!

Klimatklass

Beroende på vinkylens klimatklass får vissa fastställda rumstemperaturer inte över- eller underskridas. Klimatklassen framgår av typskylten på vinkylens insi- da.

Klimatklass	Omgivningstem- peratur
SN	10 till 32 °C
N	16 till 32 °C
ST	16 till 38 °C
T	16 till 43 °C
SN-ST	10 till 38 °C
SN-T	10 till 43 °C

En lägre omgivande temperatur medför att kompressorn står stilla längre stun- der, vilket gör att vinkylen eventuellt inte kan hålla nödvändig temperatur.

Installation

⚠ Skaderisk på grund av för hög luftfuktighet.

Vid hög luftfuktighet kan kondens hamna på vinkylens utsida, vilket kan leda till korrosion.

Placera vinkylen i ett torrt rum med tillräcklig ventilation.

Se till att vinkylens dörr stängs ordentligt, att de angivna ventilationsöppningarna stämmer och att vinkylen byggts in enligt beskrivningen i denna bruks- och monteringsanvisning.

Ventilation

⚠ Brand- och skaderisk på grund av otillräcklig ventilation.

Om vinkylen inte har en ordentlig ventilation, går kompressorn igång oftare och går under längre tid. Detta leder till ökad energiförbrukning och till ökad drifttemperatur för kompressorn vilket kan leda till skador på kompressorn.

Se till att vinkylen är tillräckligt ventilerat.

Tänk på att hålla de angivna måtten för ventilationsöppningarna. Ventilationsöppningarna får inte täckas för eller blockeras.

Luften på baksidan av vinkylen värms upp. Därför måste inbyggnadsskåpet vara konstruerat så att god ventilation garanteras (se "Installation – Inbyggnadsmått"):

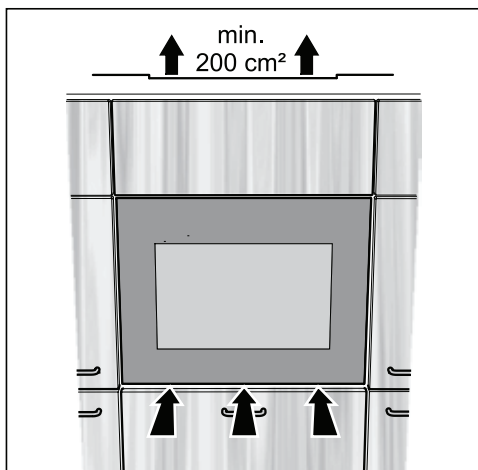

- Ventilationen sker under vinkylens dörr.
- Ventilationen sker via ett fritt ventilationsutrymme ovanför vinkylen. Detta ventilationsutrymme bör vara minst 200 cm² så att den uppvärmda luften kan vädras ut.
- Viktigt! Ju större ventilationsöppningarna är, desto mer energisnålt arbetar vinkylen.

Ventilationsöppningarna får inte täckas för eller blockeras. De måste dessutom regelbundet rengöras från damm.

Typer av ventilationsöppningar

Den övre ventilationsöppningen kan utföras på olika sätt:

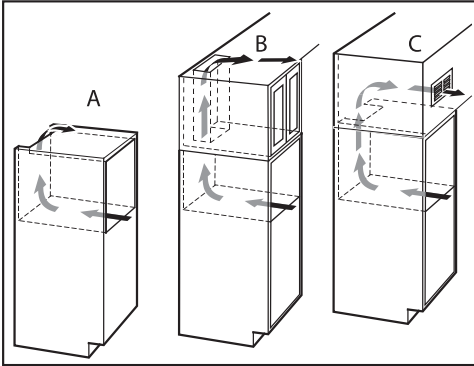

- A : Direkt ovanför vinkylen
- B : Ovanför överskåpet
- C : På överskåpet med ventilationsgaller fram

Om du vill sätta in ett ventilationsgaller i ventilationsöppningen så måste ventilationsöppningen vara större än 200 cm^2 . Genomsläppet på 200 cm^2 är summan av ventilationsöppningarna i gallret.

Inbyggnadsmått

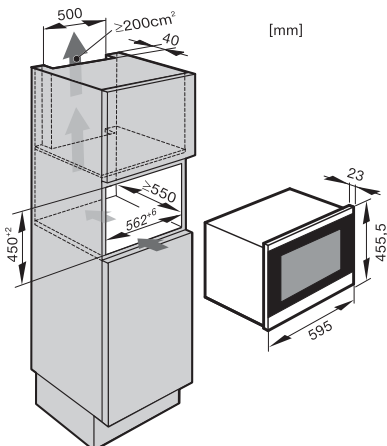

Anslutningskabeln är 2 300 mm lång.

Kontakten får inte vara bakom vinkylens. Den måste vara lätt tillgänglig vid nödfall.

Bygga in vinkylen

Innan du bygger in vinkylen

- Ta ut tillbehören ur vinkylen innan du bygger in den.

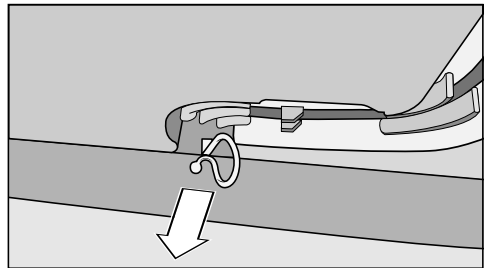

- Avlägsna först kabelhållaren från vinkylens baksida (beroende på modell).

⚠ Risk för skador på personer och föremål om vinkylen tippar.

Om monteringen av vinkylen bara utförs av en person är skaderisken större.

Ta hjälp av ytterligare en person när du bygger in vinkylen.

- Bygg in vinkylen i ett stabilt och stadiggt inbyggnadsskåp som står på ett vågrätt och jämnt golv.
- Inbyggnadsnischen måste riktas horisontellt och vertikalt.
- Måtten för ventilationsöppningarna måste absolut hållas (se avsnittet "Installation – Ventilationsöppningar – Inbyggnadsmått").

Installation

För att bygga in vinkylen behöver du följande verktyg:

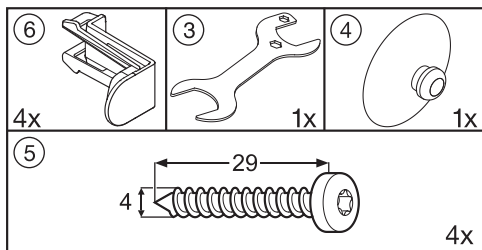

Du behöver också ett vattenpass och en skruvmejsel.

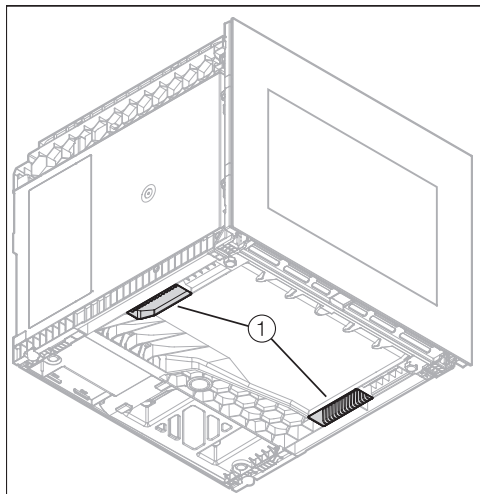

- Bär alltid vinkylen i handtagen ① på vinkylens undersida när den transporteras.
- Förlägg anslutningskabeln på vinkylens baksida mot uttaget.

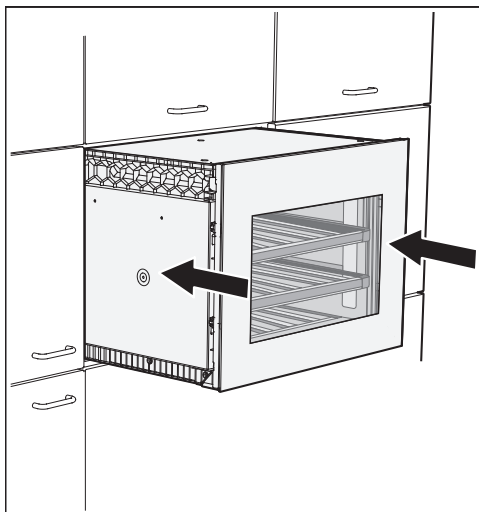

- Skjut in vinkylen i inbyggnadsskåpet. Se till att inte anslutningskabeln skadas när du skjuter in vinkylen.
- Rikta vinkylen så att den är plan mot skåpluckorna runtomkring och dra eventuellt fram vinkylen vid behov.

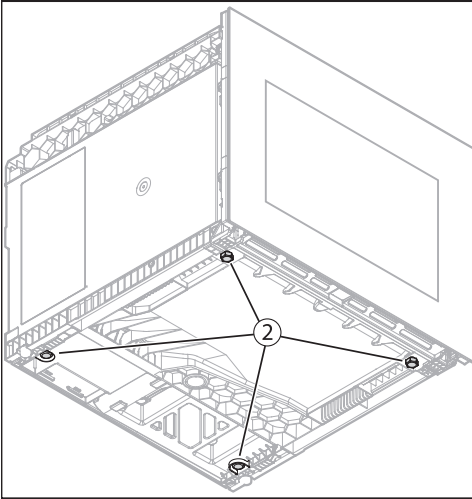

- Om vinkylens position måste ändras, måste du dra ut den ur nischen för att kunna justera skruvfötterna ② under vinkylen.
- Ställ in skruvfötterna ② på nödvändig höjd.

Skruvfötterna kan justeras för hand eller med den medföljande gaffelnyckeln.

- Sätt tillbaka vinkylen i inbyggnadsskåpet och kontrollera om skåpluckorna runt omkring är i samma höjd som vinkylens dörr. Se till att inte anslutningskabeln skadas när du skjuter in vinkylen.

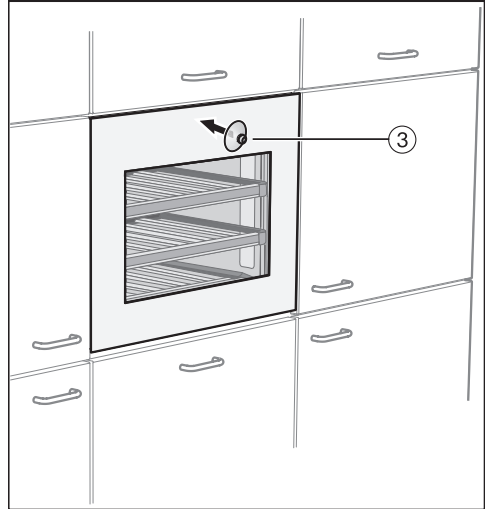

- Sätt den medföljande sugproppen ③ på glasfronten och öppna vinkylens dörr.

Installation

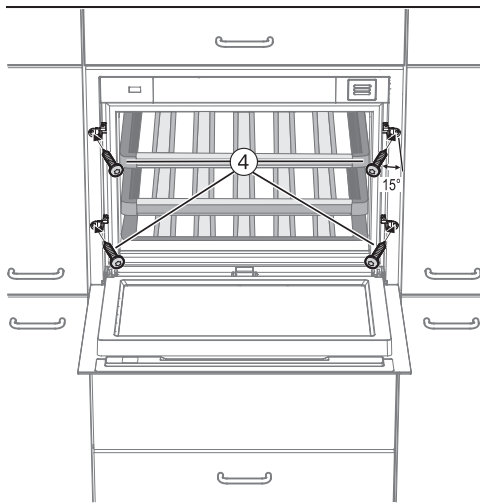

- Fäst vinkylen med de fyra medföljande skruvarna (4 x 29) ④ i möbelstommen genom att lätt skruva in skruvarna snett (cirka 15°) i köksskåpets sidovägg.

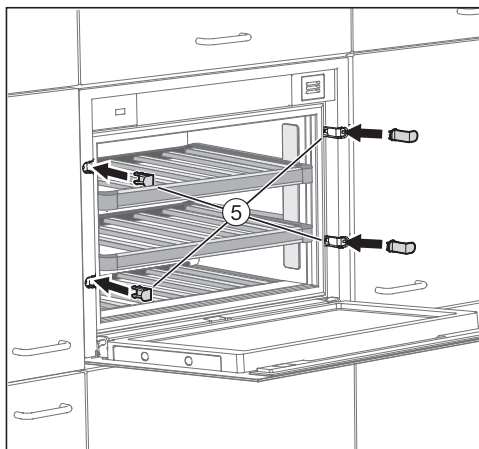

- Sätt på de medföljande täckskydden ⑤.

- Anslut vinkylen till elen.

Så snart vinkylen är ansluten till ett eluttag visas nätanslutningssymbolen  i displayen.



- Tryck på På/Av-knappen.

När nätanslutningssymbolen  slocknar börjar vinkylen att kyla.

Vinkylens Push2open-system är nu aktiverat (se "Beskrivning av vinkylen – Dörröppningshjälp").

Elanslutning

Vinkylen är som standard "anslutningsklar" för anslutning till ett godkänt jordat uttag.

Ställ upp vinkylen på så vis att vägguttaget enkelt kan kommas åt. Om det inte är möjligt, se till att det på installationsplatsen finns en avskiljningsanordning för varje pol.

 Brandfara på grund av överhettning.

Grenuttag och förlängningskablar kan leda till överbelastning på kablarna om de används med skåpet.

Använd av säkerhetsskäl inga grenuttag eller förlängningskablar.

Elanslutningen måste utföras enligt gällande föreskrifter.

Av säkerhetsskäl rekommenderar vi användning av en jordfelsbrytare av typen  i den tilldelade installationen för vinkylens elektriska anslutning på uppställningsplatsen.

En skadad anslutningskabel får bara ersättas med en speciell anslutningskabel av samma modell (kan beställas hos Miele service). Av säkerhetsskäl får kabeln bara bytas av en auktoriserad fackman eller av Miele service.

Uppgifter om anslutningseffekt och säkring finns i denna bruksanvisning eller på typskylten. Jämför uppgifterna med uppgifterna för elanslutningen på uppställningsplatsen.

Hör efter med en elektriker vid tveksamhet.

Det är möjligt att tidvis eller permanent använda en fristående eller icke nätsynkron energiförsörjningsenhet (till exempel fristående elnätverk, backupsystem). Driften förutsätter att energiförsörjningsenheten följer föreskrifterna enligt EN 50160 eller liknande.

De skyddsåtgärder som ska tas på uppställningsplatsen och i denna Miele-produkt vad gäller funktion och arbetssätt måste även säkerställas i fristående respektive icke nätsynkron drift. Vid behov ska åtgärderna ersättas med likvärdiga åtgärder i installationen. Exempelvis enligt det som står i aktuell publicering från VDE-AR-E 2510-2.

Information för återförsäljare

Demoläge

Vinkylen kan med funktionen Demoläge presenteras i butik och på mässor. Användning och innerbelysning fungerar men kompressorn är inte inkopplad och vinkylen kylar därför inte.

Koppla in demoläge



- Stäng av vinkylen genom att trycka på På/Av-knappen.

I displayen släcks temperaturvisningen och nätanslutningssymbolen  visas.





- Lägg ett finger på knappen  och håll kvar fingret på den.



- Tryck sedan en gång på På/Av-knappen (släpp inte knappen .



- Låt fingret vara kvar på knappen  tills symbolen  visas i displayen.
- Släpp knappen .

Demoläget är aktiverat, symbolen  lyser i displayen.

Stänga av demoläget



Symbolen  lyser i displayen.



- Tryck på inställningsknappen.



I displayen visas alla symboler som kan väljas och symbolen  blinkar.



- Tryck på knapparna för temperaturinställning ( och ) tills symbolen  blinkar i displayen.



- Tryck på OK-knappen för att bekräfta ditt val.

I displayen blinkar  (vilket betyder att demoläget är inkopplat), symbolen  lyser.



- Tryck på knappen ✓ eller ^, så att  visas i displayen (vilket betyder att demoläget är avstängt).



- Tryck på OK-knappen för att bekräfta ditt val.

Den valda inställningen verkställs och symbolen  blinkar.



- Tryck på inställningsknappen för att lämna inställningsläget.
I annat fall lämnas det automatiskt efter ungefär en minut.

Demoläget är avstängt och symbolen  släcks.

Miele AB
Svetsarvägen 17
171 41 Solna

Postadress:
Miele AB
Box 1397
171 27 Solna

Tel: 08 562 29 000
E-post: contact@miele-support.se
www.miele.se

Tyskland

Miele & Cie. KG
Carl-Miele-Straße 29
33332 Gütersloh

KWT 7112 iG ... KWT 7132 iG ...

sv-SE

M.-Nr. 11 249 670 / 02 / 002