





Instrucțiuni de utilizare și instalare Răcitor de vinuri



Citiți **în mod obligatoriu** aceste instrucțiuni de utilizare și instrucțiunile de instalare înainte de amplasare – instalare – punerea în funcțiune. Astfel, vă protejați și evitați pagubele.

Cuprins

| | | | |
|---|-----------|---|-----------|
| Indicații de siguranță și avertizări. | 4 | Setarea luminozității iluminatului interior..... | 28 |
| Sustenabilitate și protecția mediului înconjurător | 12 | Reglarea duratei iluminatului interior | 29 |
| Astfel economisiți energie | 13 | Depozitarea sticlelor de vin | 30 |
| Descrierea aparatului | 14 | Înălțimea maximă a sticlelor de vin depozitate..... | 31 |
| Panou de comandă | 14 | Rafturi din lemn | 31 |
| Utilizarea corectă a dispozitivului de deschidere a ușii | 17 | Mutarea rafturilor din lemn | 31 |
| Accesorii | 18 | Ajustarea rafturilor din lemn | 32 |
| Accesorii incluse..... | 18 | Depozitarea diagonală a sticlelor de vin | 32 |
| Accesorii opționale..... | 18 | Inscripționarea rafturilor din lemn..... | 32 |
| Pornirea și oprirea răcitorului de vinuri | 19 | Instalarea benzii decorative | 33 |
| Înainte de prima utilizare | 19 | Capacitatea maximă | 33 |
| Utilizarea răcitorului de vinuri | 19 | Curățare și îngrijire | 34 |
| Pornirea răcitorului de vinuri | 19 | Indicații privind agenții de curățare . | 34 |
| Oprirea răcitorului de vinuri..... | 19 | Înainte de a curăța răcitorul de vinuri | 35 |
| Oprirea aparatului pentru perioade mai lungi de timp | 20 | Interiorul aparatului, accesorii, ușă.. | 35 |
| Selectarea altor setări | 21 | Curățarea spațiilor de ventilație | 35 |
| Blocarea comenzilor  | 21 | Curățarea garniturii de etanșare a ușii | 35 |
| Semnale acustice  | 22 | Înlocuirea filtrului Active AirClean.... | 36 |
| Luminozitatea afișajului  | 23 | După curățare | 37 |
| Temperatura și calitatea optimă a aerului | 24 | Dezghetarea automată | 37 |
| Setarea temperaturii | 24 | Ghid de rezolvare a problemelor ... | 38 |
| Limite de temperatură | 24 | Zgomote | 42 |
| Afișajul de temperatură | 24 | Serviciul de asistență tehnică. | |
| Calitatea și umiditatea aerului | 25 | Garanție | 44 |
| Schimb de aer prin filtrul Active AirClean..... | 25 | Contact în caz de defecțiuni | 44 |
| Utilizarea DynaCool (umiditate constantă a aerului)  | 25 | Baza de date EPREL | 44 |
| Alarma de temperatură și alarma ușii | 27 | Garanție..... | 44 |
| Iluminatul interior | 28 | Instalare | 45 |
| Aprinderea și stingerea iluminatului interior | 28 | Locul instalării | 45 |
| | | Clasa climatică | 46 |
| | | Alimentare cu aer și eliminare aer.... | 46 |
| | | Tipuri de fante de evacuare a aerului..... | 47 |
| | | Dimensiuni de încăstrare | 48 |

| | |
|--|-----------|
| Montarea răcitorului de vinuri..... | 48 |
| Înainte de încastrarea răcitorului de vinuri..... | 48 |
| Conectare la rețeaua electrică..... | 52 |
| Informații pentru reprezentanțe.... | 53 |
| Regim demo ■..... | 53 |

Indicații de siguranță și avertizări

Acest răcitor de vinuri corespunde prevederilor de siguranță prescrise. Utilizarea sa incorectă poate cauza, însă, accidentarea utilizatorilor și daune materiale.

Citiți cu atenție instrucțiunile de utilizare și instalare înainte de a utiliza răcitorul de vinuri pentru prima dată. Ele conțin informații importante privind instalarea, siguranța, utilizarea și întreținerea aparatului. Astfel vă protejați și evitați deteriorarea răcitorului de vinuri.

Conform standardului IEC 60335-1, compania Miele vă sugerează în mod explicit să citiți și să urmați capitolul privind instalarea aparatului, precum și indicațiile de siguranță și avertizările.

Compania Miele nu își asumă nici o răspundere pentru pagubele produse în urma nerespectării acestor indicații.

Păstrați aceste instrucțiuni de utilizare și instalare și transmiteți-le unui eventual viitor proprietar.



Pericol de vătămare prin spargerea sticlei.

La o altitudine de peste 1.500 m, geamul de sticlă al ușii aparatului se poate sparge din cauza schimbărilor de presiune a aerului. Cioburile ascuțite pot provoca vătămări grave.

Întrebuințare adecvată

► Răcitorul de vinuri este conceput pentru utilizare casnică sau în medii similare celui casnic, de exemplu

– în magazine, birouri și medii de lucru similare

– în unități agricole

– de către clienți în hoteluri, moteluri, pensiuni și alte spații tipice de locuit.

Acest răcitor de vinuri nu a fost conceput pentru utilizarea în aer liber.

► Utilizați răcitorul de vinuri exclusiv ca aparat electrocasnic, pentru depozitarea vinurilor.

Răcitorul de vinuri nu este destinat congelării alimentelor.

Orice altă întrebuințare a aparatului este contraindicată.

► Răcitorul de vinuri nu este adecvat pentru depozitarea și răcirea medicamentelor, plasmei, preparatelor de laborator sau altor substanțe și produse similare ce fac obiectul Directivei privind produsele. Utilizarea abuzivă a răcitorului de vinuri poate duce la deteriorarea și degradarea articolelor depozitate. De asemenea, utilizarea aparatului nu este adecvată în zone cu risc de explozie.

Compania Miele nu își asumă nici o răspundere pentru pagubele rezultate în urma utilizării necorespunzătoare sau incorecte a aparatului.

► Persoanele (inclusiv copiii) care din cauza abilităților fizice, senzoriale sau mentale sau a lipsei de experiență sau cunoștințe nu pot să utilizeze în siguranță răcitorul de vinuri, trebuie să fie supravegheate în timpul utilizării.

Aceste persoane pot utiliza nesupravegheate răcitorul de vinuri numai atunci când au fost instruite cu privire la utilizarea în siguranță și au înțeles care sunt pericolele ce pot apărea.

Siguranța copiilor

► Nu le permiteți copiilor sub 8 ani să se apropie de răcitorul de vinuri, decât dacă îi supravegheați în permanență.

► Copiii mai mari de 8 ani pot folosi răcitorul de vinuri fără a fi supravegheați, dacă utilizarea acestuia le-a fost clar explicată și dacă îl pot utiliza în condiții de siguranță. Copiii trebuie să cunoască și să înțeleagă potențialele pericole ale unei utilizări incorecte.

► Copiii nu trebuie lăsați să curețe ori să întrețină răcitorul de vinuri fără a fi supravegheați.

► Supravegheați copiii care se află în apropierea aparatului. Nu lăsați niciodată copiii să se joace cu răcitorul de vinuri.

► Pericol de asfixiere. În timp ce se joacă, copiii se pot înfășura în ambalaj (de exemplu, folii) sau își pot trage ambalajul peste cap și se pot asfixia. Nu lăsați materialul de ambalare la îndemâna copiilor.

Indicații de siguranță și avertizări

Aspecte tehnice

► Circuitul de agent frigorific este verificat în ceea ce privește etanșeitatea. Răcitorul de vinuri corespunde prevederilor relevante referitoare la siguranță, precum și directivelor UE aplicabile în domeniu.



► Acest răcitor de vinuri conține agentul de răcire isobutan (R600a), un gaz natural cu un nivel ridicat al performanței de mediu, dar inflamabil. Agentul de răcire nu dăunează stratului de ozon și nu sporește efectul de seră.

Utilizarea acestui agent de răcire ecologic a dus, într-o anumită măsură, la un nivel mai mare al zgomotelor de funcționare ale aparatului. Pe lângă zgomotele de funcționare ale compresorului pot apărea zgomote ale agentului frigorific care circulă prin întregul circuit de răcire. Din păcate, aceste efecte sunt inevitabile, însă nu influențează performanța răcitorului de vinuri.

La transportul și la montarea/instalarea răcitorului de vinuri, aveți grijă să nu deteriorați componentele circuitului de răcire. Stropii de agent de răcire eliberați pot cauza rănirea ochilor.

În cazul deteriorărilor:

- Evitați focul deschis sau sursele de aprindere.
- Deconectați răcitorul de vinuri de la rețeaua electrică.
- Aerisiți încăperea în care este situat aparatul, timp de câteva minute.
- Contactați Serviciul Clienți.

► Cu cât este mai mult agent frigorific într-un răcitor de vinuri, cu atât trebuie să fie mai mare încăperea în care este instalat răcitorul de vinuri. În cazul unor scurgeri, în încăperile prea mici se poate forma un amestec combustibil gaz-aer. Pentru fiecare 8 g de agent frigorific trebuie să corespundă 1 m³ din încăperea. Cantitatea de agent frigorific este indicată pe plăcuța de date amplasată în interiorul răcitorului de vinuri.

Indicații de siguranță și avertizări

► Datele de conectare de pe eticheta cu date tehnice a aparatului (putere, frecvență și tensiune) trebuie să corespundă instalației electrice din locuință, pentru a preveni avarierea aparatului. Comparați aceste date înainte de conectare.

Dacă aveți nelămuriri, consultați un electrician calificat.

► Siguranța electrică a răcitorului de vinuri poate fi garantată doar dacă răcitorul de vinuri este conectat la un sistem de conductori de protecție instalat conform prevederilor în vigoare. Este foarte important ca această cerință fundamentală de siguranță să fie îndeplinită. Dacă aveți nelămuriri, solicitați unui electrician calificat să verifice instalația electrică.

► Pentru ca în caz de urgență aparatul să poată fi deconectat rapid de la curentul electric, priza nu trebuie să se afle în spatele aparatului și trebuie să fie ușor accesibilă.

► Este posibilă funcționarea temporară sau permanentă pe un sistem de alimentare cu energie autosuficient sau nesincronizat cu rețeaua (de ex. rețelele autonome, sistemele de copie de siguranță). Condiția prealabilă pentru funcționare este ca sistemul de alimentare cu energie să respecte cerințele standardului EN 50160 sau ale unuia comparabil.

Măsurile de protecție prevăzute în instalația casei și în acest produs Miele trebuie asigurate, de asemenea, în ceea ce privește funcția și modul de funcționare a acestora în operare autonomă sau în funcționare nesincronă a rețelei sau trebuie înlocuite cu măsuri echivalente în instalare. Așa cum este descris, de exemplu, în publicația actuală a VDE-AR-E 2510-2.

► Un cablu de alimentare deteriorat poate fi înlocuit doar cu un cablu special, de același tip (disponibil în magazinul online Miele sau la centrul de servicii pentru clienți Miele). Din motive de siguranță, înlocuirea cablului se va face doar de către un tehnician calificat sau de către centrul de servicii pentru clienți Miele.

► Prizele multiple sau prelungitoarele nu garantează siguranța necesară (pericol de incendiu). Nu le folosiți pentru a conecta aparatul la rețeaua de energie electrică.

► Dacă umiditatea ajunge la componentele parcurse de tensiune sau la cablul de alimentare, acest lucru poate provoca un scurtcircuit. Așadar, nu utilizați aparatul în spații umede sau unde se pulverizează apă (de ex. garaj, spălătorie).

► Nu este permisă utilizarea acestui aparat în locații mobile (de exemplu pe ambarcațiuni).

Indicații de siguranță și avertizări

- ▶ Avarierea răcitorului de vinuri vă poate pune în pericol siguranța. Verificați aparatul pentru a identifica defecțiunile vizibile. Nu folosiți sub nicio formă un aparat avariat.
- ▶ Din motive de siguranță, acest aparat trebuie încastat înainte de utilizare.
- ▶ În timpul lucrărilor de instalare, întreținere și reparare, aparatul trebuie deconectat complet de la rețeaua electrică. Aparatul este complet deconectat de la rețeaua electrică doar atunci când:
 - siguranțele instalației electrice sunt decuplate sau
 - siguranțele fuzibile ale instalației electrice sunt deșurubate sau
 - cablul de alimentare la rețea este deconectat de la rețeaua electrică. În cazul cablurilor de alimentare cu ștecăr, nu trageți de cablu, ci de ștecăr pentru a deconecta aparatul de la rețea.
- ▶ Lucrările de instalare sau întreținere efectuate incorect pot duce la un pericol major pentru utilizator, iar producătorul nu își asumă răspunderea în astfel de cazuri. Lucrările de instalare și întreținere sau reparațiile pot fi efectuate numai de un tehnician calificat sau de centrul de servicii pentru clienți Miele.
- ▶ Revendicările de garanție vor fi invalidate dacă răcitorul de vinuri nu este reparat de un tehnician calificat sau de un centru de servicii pentru clienți Miele.
- ▶ Vă recomandăm să înlocuiți componentele defecte cu piese de schimb originale. Dacă piesele de schimb originale sunt montate corespunzător, Miele garantează îndeplinirea completă a cerințelor de siguranță, iar drepturile la garanție rămân valabile.
- ▶ Datorită cerințelor speciale (de exemplu, cu privire la temperatură, umiditate, rezistență chimică, rezistență la abraziune și vibrații), acest răcitor de vinuri este dotat cu o lampă specială. Această lampă trebuie folosită numai în scopurile prevăzute. Lampa nu este adecvată pentru iluminatul încăperii. Înlocuirea trebuie efectuată numai de către un tehnician calificat sau de către centrul de servicii pentru clienți Miele. Acest răcitor de vinuri conține mai multe surse de lumină care au cel puțin clasa de eficiență energetică G.

Utilizare corectă

▶ Răcitorul de vinuri este proiectat pentru o anumită clasă climatică (interval de temperatură ambientală) și nu trebuie utilizat în afara limitelor acesteia. Clasa climatică se găsește pe plăcuța de date din interiorul răcitorului de vinuri. O temperatură ambientală mai joasă conduce la un timp de nefuncționare mai lung al compresorului, astfel încât răcitorul de vinuri nu poate menține temperatura necesară, în anumite condiții.

▶ Fantele transversale de admisie și evacuare a aerului nu trebuie să fie acoperite sau blocate. În caz contrar, circulația aerului nu va mai putea fi asigurată. Consumul de energie crește, iar componentele ar putea suferi deteriorări.

▶ Pericol de deteriorare provocat de alimentele cu conținut de grăsimi sau ulei. În cazul în care depozitați în răcitorul de vinuri alimente cu conținut de grăsimi sau uleiuri, aveți grijă ca eventualele scurgeri de grăsime sau ulei să nu intre în contact cu elementele din plastic ale răcitorului de vinuri. În materialul plastic se pot forma fisuri, care pot duce la spargerea sau ruperea acestuia.

▶ Pericol de incendiu și explozie din cauza amestecurilor gazoase inflamabile. Nu depozitați în aparat materiale explozive sau produse care conțin materiale inflamabile (de exemplu, doze de spray). Amestecurile gazoase inflamabile se pot aprinde în cazul contactului cu componentele electrice. Dozele de spray pot fi recunoscute după conținutul inscripționat pe ambalaj sau după simbolul de flacăra. Gazele emanate care intră în contact cu componentele electrice se pot aprinde.

▶ Pericol de explozie. Nu utilizați aparate electrice în interiorul răcitorului de vinuri. Se pot forma scântei.

Pentru aparatele din oțel inoxidabil:

▶ Suprafața din inoxidabil este acoperită de un strat protector, care însă poate fi distrus de diverse materiale adezive, pierzându-și proprietățile de protecție la murdărire. Nu lipiți etichete, bandă adezivă transparentă, bandă adezivă de acoperire sau alți adezivi pe suprafața din inoxidabil.

▶ Suprafața este sensibilă la zgâriere. Chiar și magneții o pot zgâria.

Indicații de siguranță și avertizări

Accesorii și piese de schimb

- ▶ Vă recomandăm să utilizați accesorii originale Miele. În cazul în care se montează sau se integrează alte componente, nu se mai pot emite pretenții privind garanția ori răspunderea pentru produs.
- ▶ Piesele de schimb originale Miele sunt păstrate în stoc timp de cel puțin 10 ani și cel mult 15 ani de la întreruperea producției modelului dumneavoastră de răcitor de vinuri.

Curățare și întreținere

- ▶ Nu tratați cu uleiuri sau grăsimi garnitura de etanșare a ușii. Altfel, cu timpul, garnitura de etanșare a ușii va deveni poroasă.
- ▶ Aburii de la un dispozitiv de curățare cu aburi pot pătrunde la piesele electrice, provocând un scurt-circuit. De aceea nu folosiți niciodată un dispozitiv de curățare cu aburi pentru curățarea răcitorului de vinuri.
- ▶ Obiectele ascuțite sau cu muchii tăioase deteriorează evaporatorul, ceea ce duce la defectarea aparatului. Nu folosiți obiecte ascuțite sau cu muchii tăioase pentru a
 - îndepărta straturile și cristalele de gheață,
 - îndepărta resturile, de ex. etichetele.

Transport

- ▶ Transportați întotdeauna aparatul în poziție verticală și în ambalajul de transport, pentru a nu fi deteriorat.
- ▶ Pericol de accidentare și de avariere a aparatului. Transportați răcitorul de vinuri cu ajutorul unei a doua persoane, deoarece răcitorul de vinuri este foarte greu.

Casarea aparatului vechi

- ▶ În cazul în care copiii se joacă cu aparatul, se pot bloca în răcitorul de vinuri și se pot sufoca.
 - Demontați ușa aparatului.
 - Lăsați grătarele de lemn/metal în răcitorul de vinuri, astfel încât copiii să nu se poată cățăra cu ușurință înăuntru.
 - La răcitoarele de vinuri cu încuietoare: împiedicați copiii care se joacă să se încuie, punându-și astfel viața în pericol.
- ▶ Pericol de șoc electric!

Indicații de siguranță și avertizări

- Deconectați ștecărul de la cablul de alimentare.
- Deconectați cablul de alimentare de la vechiul aparat.

Eliminați cablul de alimentare și cablul de conectare la rețea separat de aparatul vechi.

▶ Asigurați-vă în timpul și după eliminarea ca deșeu că răcitorul de vinuri nu este amplasat în apropierea benzinei sau altor gaze și lichide inflamabile.

▶ Pericol de incendiu prin scurgeri de ulei sau agent de refrigerare. Agentul de refrigerare conținut și uleiul sunt inflamabile. Agentul de răcire sau uleiul care se scurge se pot aprinde la o concentrație înaltă corespunzătoare și la contactul cu o sursă externă de căldură. Asigurați-vă că circuitul de răcire nu este deteriorat în timpul eliminării. Acest lucru previne scurgerile necontrolate de agent frigorific (informații pe plăcuța de date) și de ulei.

▶ Agentul frigorific scurs poate dăuna ochilor! Nu deteriorați componentele circuitului agentului frigorific, de ex. prin:

- perforarea canalelor cu agent frigorific ale vaporizatorului,
- îndoirea conductelor de țevi,
- zgârierea învelișurilor superficiale.

Sustenabilitate și protecția mediului înconjurător

Aruncarea ambalajului

Ambalajul este folosit pentru manipulare și protejează aparatul împotriva deteriorării în timpul transportului.

Prin readucerea ambalajului în circuitul materialelor, contribuiți la economisirea materiilor prime. Utilizați opțiuni de colectare și returnare a materialelor reciclabile specifice fiecărui material. Distribuitorul Miele va prelua înapoi ambalajul de transport.

Aruncarea aparatului vechi

Echipamentele electrice și electronice vechi conțin adesea materiale valoroase. Acestea conțin însă și substanțe, amestecuri și componente necesare pentru funcționarea și siguranța aparatelor. Aceste substanțe, prin manevrare sau aruncare incorectă, pot reprezenta un risc pentru sănătatea oamenilor și mediul înconjurător. De aceea, nu aruncați niciodată vechiul aparat împreună cu gunoiul menajer.



Asigurați-vă că frigiderul nu este deteriorat până când nu este eliminat într-un mod ecologic.

În acest fel, agentul frigorific și uleiul din circuitul de răcire nu se vor scurge în mediul înconjurător.

Pentru predarea și valorificarea aparate-
lor electrice și electronice apălați la uni-
tățile oficiale de colectare și livrare gra-
tuită ale autorităților locale, reprezen-
tanței sau companiei Miele. Aveți res-
ponsabilitatea legală de a șterge datele
personale de pe aparatul pe care îl du-
ceți la casat. Aveți responsabilitatea le-
gală să eliminați în mod nedistructiv ba-
teriile și acumulatorii vechi care nu sunt

încastate în dispozitiv, precum și lămpi-
le care pot fi îndepărtate nedistructiv.
Duceți-le la un punct de colectare adec-
vat unde pot fi predate gratuit. Asigurați-
vă că aparatul vechi nu prezintă niciun
pericol pentru copii în decursul perioa-
dei de depozitare în vederea eliminării.

Astfel economisiți energie ...

- Locul instalării** La temperaturi crescute ale mediului ambiant, răcitorul de vinuri trebuie să răcească mai des și astfel consumă mai multă energie. De aceea:
- Amplasați răcitorul de vinuri într-o încăpere bine ventilată.
 - Nu amplasați răcitorul de vinuri lângă o sursă de căldură (radiator, aragaz).
 - Protejați răcitorul de vinuri de acțiunea directă a razelor soarelui.
 - Asigurați o temperatură ambientală ideală de 20 °C.
 - Mențineți spațiile de aerisire și ventilație deschise și ștergeți în mod regulat de praf spațiile de aerisire și ventilație.
- Setarea temperaturii** Cu cât este mai joasă temperatura setată, cu atât mai mare va fi consumul energetic. Sunt recomandate următoarele setări:
- +12 până la +14 grade °C.
- Mod de utilizare** Consumul de energie crește datorită căldurii și a obstrucționării circulației aerului. De aceea:
- Deschideți întotdeauna ușa aparatului pentru cât mai puțin timp posibil. O bună sortare a sticlelor de vin ajută la orientare.
 - Închideți complet ușa aparatului după deschidere.
 - Atunci când aranjați grătarele din lemn, respectați setările din fabrică.
 - Nu supraîncărcați compartimentele, pentru a permite aerului să circule.
 - Mențineți libere fantele ventilatorului din răcitorul de vinuri.





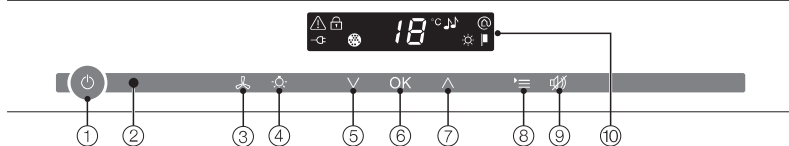



Descrierea aparatului

Panou de comandă



- ① Pornirea/oprirea generală a răcitorului de vinuri
- ② Interfață optică (numai pentru Serviciul Clienți)
- ③ Pornirea/oprirea funcției DynaCool (umiditate constantă a aerului)
- ④ Pornirea/oprirea iluminatului interior
- ⑤ Setarea temperaturii (∨ pentru temperatură mai scăzută)
- ⑥ Confirmarea unei opțiuni selectate (butonul OK)
- ⑦ Setarea temperaturii (^ pentru temperatură mai ridicată)
- ⑧ Selectarea, respectiv deselectarea modului Setări
- ⑨ Oprirea alarmei de temperatură și a alarmei ușii
- ⑩ Ecran cu afișaj de temperatură și simboluri (Simboluri vizibile doar în Modul Setări; pentru explicația simbolurilor consultați Tabelul)

Explicația simbolurilor

| Simbol | Semnificație | Funcție |
|--|---|---|
|  | Blocarea comenzilor | Protecție împotriva opririi accidentale și a dereglării setărilor |
|  | Semnale acustice | Posibilități de selectare a sunetului butoanelor și sunetul de avertizare la alarma ușii |
|  | Miele@home | Vizibil doar în cazul utilizării și înregistrării stick-ului de comunicare, respectiv a modului de comunicare Miele@home |
|  | Programul demonstrativ pentru showroom-uri (vizibil doar dacă programul demonstrativ pentru showroom-uri este activat) | Dezactivarea programului demonstrativ pentru showroom-uri |
|  | Luminozitatea afișajului | Setarea intensității luminozității afișajului |
|  | Filtru Active AirClean | Se aprinde când este necesară schimbarea filtrului Active AirClean |
|  | Conectare la rețeaua electrică (vizibilă numai atunci când răcitorul de vinuri este oprit) | Confirmă că aparatul este conectat la rețeaua electrică; în cazul unei pene de curent, simbolul clipește |
|  | Alarmă (vizibilă doar pentru alarma de temperatură și alarma ușii) | Luminează în cazul alarmei ușii, clipește în cazul alarmei de temperatură, în cazul unei pene de curent și a altor mesaje de eroare |

Descrierea aparatului

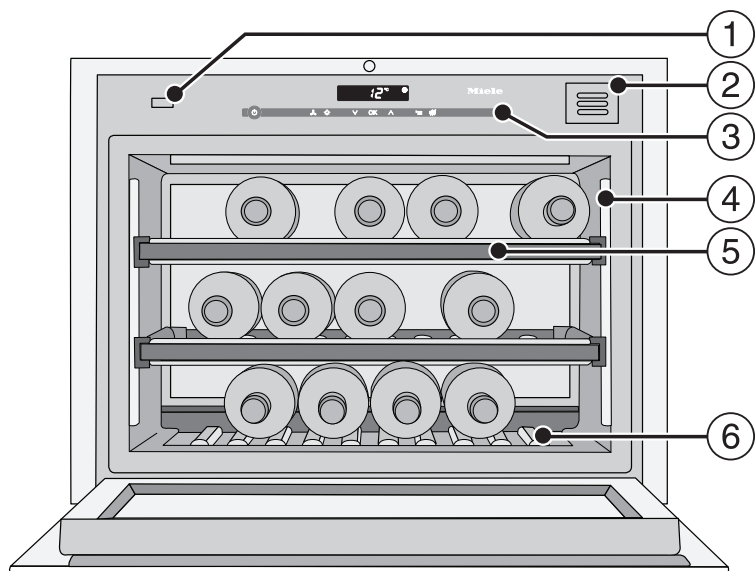

- ① Dispozitiv de deschidere a ușii (Push2open)
- ② Filtru de cărbune (filtru Active AirClean)
- ③ Panou de comandă
- ④ Bară de iluminat
- ⑤ Rafturi din lemn cu benzi de etichetare (FlexiFrames cu Noteboard)
- ⑥ Bandă decorativă
(Banda decorativă poate fi scoasă. Eticheta cu date tehnice se află sub banda decorativă.)

Utilizarea corectă a dispozitivului de deschidere a ușii

Sistemul Push2open al răcitorului de vinuri vă ajută să deschideți ușa aparatului. Ușa răcitorului de vinuri este sensibilă la apăsare.

Sistemul Push2open este dezactivat, ca setare implicită. Această funcție trebuie activată după montarea în nișă, mai întâi prin apăsarea butonului de Pornire/Oprire (consultați „Pornirea și oprirea răcitorului de vinuri”).

Deschiderea ușii aparatului

 Pericol de deteriorare din cauza manevrării greșite a dispozitivului de deschidere a ușii.

Dispozitivul de deschidere a ușii poate fi deteriorat prin blocarea ușii aparatului în timpul deschiderii acesteia, respectiv, prin apăsarea sau menținerea fixă a acestuia.

Nu manevrați dispozitivul de deschidere a ușii.

Dacă este necesar, pentru a readuce în poziția inițială dispozitivul de deschidere a ușii, scoateți ștecărul și introduceți-l la loc după 5 secunde.

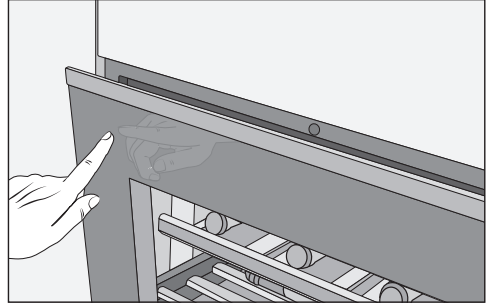

- Apăsați scurt **în zona din stânga sus a ușii aparatului** și apoi eliberați. Ușa se întredeschide automat.
- Apoi deschideți complet ușa aparatului.

 Pericol de deteriorare din cauza manevrării greșite a ușii deschise.

Încărcarea cu sticle a ușii aparatului atunci când aceasta este deschisă poate provoca daune.

Nu așezați obiecte pe ușa deschisă a aparatului.

Protecție împotriva deschiderii neintenționate: dacă nu deschideți complet ușa, aceasta se va închide automat după aprox. 3 secunde.

Închiderea ușii aparatului

- Închideți ușa prin apăsare.

Țineți cont de faptul că manevrarea magneților în fața ușii răcitorului de vinuri poate duce la deschiderea neintenționată a ușii. Acest efect secundar este generat de mecanismul de închidere a ușii răcitorului.

Accesorii

Accesorii incluse

Cretă

Folosiți creta furnizată pentru inscripționarea barelor magnetice de pe rafturile din lemn. astfel aveți o privire de ansamblu asupra vinurilor stocate.

Filtru de cărbune (filtru Active AirClean)

Filtrul Active AirClean asigură un schimb optim al aerului și astfel o calitate ridicată a aerului în răcitorul de vinuri.

Traverse din lemn pentru depozitarea diagonală

Prin folosirea traverselor din lemn livrate pentru depozitarea diagonală aveți posibilitatea de a depozita în răcitor și sticle mai lungi de vin, de ex. sticle Magnum.

Accesorii opționale

În magazinul online Miele Webshop, de la serviciile pentru clienți Miele sau de la distribuitorul Miele, puteți obține produse special concepute pentru răcitorul de vinuri, ca de ex. produse pentru îngrijirea electrocasnicelor și accesorii.

Puteți accesa magazinul online Miele Webshop prin intermediul următorului cod QR:



Pornirea și oprirea răcitorului de vinuri

Înainte de prima utilizare

Ambalaje

- Înlăturați toate ambalajele din interiorul aparatului.

Folie de protecție (în funcție de model)

Suprafețele din inox sunt prevăzute cu o folie protectoare care asigură protecție la transport.

- Îndepărtați folia protectoare abia după ce ați instalat aparatul. Începeți cu un colț de sus.

Curățarea aparatului

Vă rugăm să respectați și indicațiile corespunzătoare din capitolul „Curățare și întreținere”.

- Curățați interiorul aparatului și accesoriile sale.

Utilizarea răcitorului de vinuri

Pentru utilizarea acestui aparat este suficient să atingeți cu degetul butoanele cu senzori.

Fiecare atingere este confirmată prin tonuri ale butoanelor. Puteți opri acest ton al butoanelor (consultați „Selectarea altor setări - semnale acustice 🎵”).

Pornirea răcitorului de vinuri

De îndată ce aparatul este conectat la rețeaua electrică, la scurt timp va apărea pe afișaj simbolul de conectare la rețea -⏻.



- Atingeți butonul de Pornire/Oprire.

Simbolul de conectare la rețea -⏻ se stinge și răcitorul începe să răcească.

La prima punere în funcțiune, simbolul de alarmă ⚠️ clipește până când este atinsă temperatura setată.

Iluminatul interior se aprinde atunci când ușa aparatului este deschisă.

Oprirea răcitorului de vinuri



- Atingeți butonul de Pornire/Oprire. Dacă acest lucru nu este posibil, înseamnă că blocarea comenzilor 🔒 este activată!

Pe afișaj se stinge afișajul temperaturii și apare simbolul de conectare la rețea -⏻.

Iluminatul interior se stinge, iar procesul de răcire este oprit.

Pornirea și oprirea răcitorului de vinuri

Oprirea aparatului pentru perioade mai lungi de timp

Dacă în timpul unei absențe îndelungate răcitorul de vinuri este oprit, dar nu este curățat, iar ușile sunt lăsate închise, există riscul formării de mucegai.

Curățați neapărat răcitorul de vinuri.

Dacă nu folosiți răcitorul de vinuri un timp mai îndelungat, respectați următoarele:

- Opriți răcitorul de vinuri.
- Scoateți ștecărul din priză sau decuplați siguranța instalației electrice din locuință.
- Pentru a aerisi suficient răcitorul de vinuri și pentru a evita formarea de mirosuri, curățați răcitorul de vinuri și lăsați-l deschis.

Anumite setări ale aparatului pot fi activate doar în modul Setări.

Atunci când vă aflați în modul Setări, alarma ușii este dezactivată automat.

Blocarea comenzilor

Cu ajutorul funcției de blocare a comenzilor puteți asigura aparatul împotriva:

- opririi accidentale,
- dereglării accidentale a temperaturii,
- selectării accidentale a funcției DynaCool,
- pornirii automate a luminii de prezentare.

Activarea/dezactivarea blocării comenzilor



- Atingeți butonul pentru setări.

Pe afișaj apar toate simbolurile selectabile, iar simbolul  clipește.



- Atingeți butonul OK, pentru a vă confirma selecția.

Pe afișaj clipește ultima setare selectată, iar simbolul  este aprins.



- Atingând butonul \wedge sau \vee puteți să activați sau să dezactivați blocarea comenzilor:

: Blocarea comenzilor este dezactivată

: Blocarea comenzilor este activată



- Atingeți butonul OK, pentru a vă confirma selecția.

Setarea selectată este preluată, simbolul  clipește.



- Atingeți butonul setărilor pentru a ieși din modul Setări.

În caz contrar aparatul iese automat din modul Setări după aprox. un minut.

Atunci când blocarea comenzilor este activată, pe afișaj este aprins .

Selectarea altor setări

Semnale acustice 🎵

Răcitorul dispune de semnale acustice, cum ar fi sunetul butoanelor și sunetul de avertizare la alarma ușii sau alarma de temperatură.

Puteți să activați sau să dezactivați sunetul butoanelor și sunetul de avertizare la alarma ușii; alarma de temperatură nu poate fi dezactivată.

Puteți alege dintre patru opțiuni. Din fabrică este setată opțiunea 3, adică sunetul butoanelor și alarma ușii sunt activate.

Activarea/dezactivarea semnalelor acustice



- Atingeți butonul pentru setări.

Pe afișaj apar toate simbolurile selectabile, iar simbolul  clipește.



- Atingeți butoanele de setare a temperaturii (\wedge sau \vee) până când pe afișaj clipește simbolul 🎵.



- Atingeți butonul OK, pentru a vă confirma selecția.

Pe afișaj clipește ultima setare selectată, iar simbolul 🎵 se aprinde.



- Atingând butoanele \wedge sau \vee puteți să selectați:

0: Tonul butoanelor oprit, alarma ușii oprită

1: Tonul butoanelor oprit, alarma ușii pornită

(după 4 minute)

2: Tonul butoanelor oprit, alarma ușii pornită

(după 2 minute)

3: Tonul butoanelor pornit, alarma ușii pornită

(după 2 minute).



- Atingeți butonul OK, pentru a vă confirma selecția.

Setarea selectată este preluată, simbolul 🎵 clipește.



- Atingeți butonul pentru setări pentru a ieși din modul Setări.

În caz contrar aparatul iese automat din modul Setări după aprox. un minut.

Luminozitatea afișajului ☀

Puteți adapta intensitatea luminoasă a afișajului la condițiile de luminozitate ale spațiului în care se află aparatul.

Luminozitatea afișajului poate fi reglată în trepte de la 1 până la 3. Din fabrică este setată treapta 3 (luminozitate maximă).

Modificarea luminozității afișajului



- Atingeți butonul pentru setări.

Pe afișaj apar toate simbolurile selectabile, iar simbolul  clipește.



- Atingeți butonul de setare a temperaturii (\wedge sau \vee) până când pe afișaj clipește simbolul ☀.



- Atingeți butonul OK, pentru a vă confirma selecția.

Pe afișaj clipește ultima setare selectată, iar simbolul ☀ este aprins.



- Atingând butonul \wedge sau \vee puteți să modificați luminozitatea afișajului:
1: luminozitate minimă
2: luminozitate medie
3: luminozitate maximă.



- Atingeți butonul OK, pentru a vă confirma selecția.

Setarea selectată este preluată, simbolul ☀ clipește.



- Atingeți butonul setărilor pentru a ieși din modul Setări.
În caz contrar aparatul iese automat din modul Setări după aprox. un minut.

Temperatura și calitatea optimă a aerului

Setarea temperaturii

- Setează temperatura cu cele două butoane de sub afișaj.

Astfel atingând butonul



- temperatura scade



- temperatura crește.



- Atingeți butonul OK pentru a confirma selecția **sau**
- așteptați aproximativ 5 secunde după apăsarea ultimului buton.

În timpul setării, valoarea temperaturii se va aprinde intermitent pe afișaj.

Când atingeți butoanele, puteți observa următoarele modificări pe afișaj:

- La prima atingere: va clipi **ultima valoare de temperatură setată**.
- La fiecare atingere ulterioară a butonului: temperatura afișată se va modifica în trepte de câte 1 °C.
- Menținând butonul apăsat: Puteți regla temperatura în mod continuu.

La atingerea valorii maxime, respectiv minime de temperatură se va auzi un ton negativ al butoanelor (în cazul în care tonul butoanelor este activat).

La aproximativ 5 secunde după ultima apăsare a butonului, se va afișa automat temperatura **reală** curentă din răcitor.

După ce ați reglat temperatura, va dura ceva timp până când va fi atinsă temperatura dorită.

Temperatura afișată pe afișaj este întotdeauna temperatura **reală**.

Limite de temperatură

Temperatura poate fi setată de la 5 °C la 20 °C.

Afișajul de temperatură

Afișajul temperaturii de pe ecran indică temperatura reală în modul normal de funcționare.

Dacă temperatura nu se află în intervalul de afișare a temperaturii, pe afișaj clipește liniuțe.

În funcție de temperatura ambientală și de setare, poate dura câteva ore până când temperatura dorită este atinsă și afișată permanent.

Dispozitiv de siguranță pentru temperaturi ambientale prea scăzute

Pentru ca vinul să fie protejat împotriva temperaturilor ambientale prea scăzute, un termostat de siguranță asigură faptul că temperatura din răcitorul de vinuri nu poate scădea prea mult. Dacă se întâmplă ca temperatura ambientală să fie scăzută, se cuplează automat o încălzire în răcitorul de vinuri, care menține constantă temperatura interioară. Dacă temperatura ambientală scade și mai mult, răcitorul de vinuri se decuplează automat.

Temperatura și calitatea optimă a aerului

Calitatea și umiditatea aerului

Umiditatea aerului dintr-un aparat frigorific obișnuit este prea scăzută pentru vin și, de aceea, aparatul frigorific nu este adecvat pentru păstrarea vinului. Umiditatea crescută a aerului este foarte importantă pentru păstrarea vinului, pentru ca dopul să fie păstrat umed din exterior. În cazul unei umidități scăzute a aerului, dopul se usucă din exterior și nu mai poate închide etanș sticla de vin. Din acest motiv, sticlele de vin trebuie depozitate orizontal, pentru ca vinul să păstreze dopul umed din interior. Dacă pătrunde aer în sticlă, vinul se deteriorează iremediabil!

 Pericol de deteriorare din cauza umidității suplimentare.

Umiditatea aerului crește și se formează condens în interior. Condensul poate provoca daune răcitorului de vinuri, de ex. prin coroziune.

Nu creați umiditate suplimentară în răcitorul de vinuri, de ex. introducând o tavă cu apă în răcitor.

Schimb de aer prin filtrul Active AirClean

Filtrele Active AirClean asigură un schimb optim al aerului din aparat și o calitate ridicată a aerului.

Prin filtrul Active AirClean Filter pătrunde aer proaspăt din exterior în aparat. Acesta este apoi repartizat uniform în spațiul interior prin intermediul ventilatoarelor (funcția DynaCool). Filtrarea aerului exterior prin intermediul filtrului Active AirClean asigură faptul că în aparat pătrunde doar aer proaspăt, fără praf sau mirosuri.

Astfel, vinul dvs. este protejat de un

eventual transfer de mirosuri, deoarece mirosurile pot fi transferate vinului prin intermediul dopurilor.

Filtrul Active AirClean Filter trebuie înlocuit regulat, un simbol de pe afișaj  vă amintește acest loc (consultați „Filtru Active AirClean“).

Utilizarea DynaCool (umiditate constantă a aerului)

Cu ajutorul DynaCool, crește umiditatea relativă a aerului în întregul răcitor. Concomitent, umiditatea aerului și temperatura sunt distribuite în mod egal, permițând astfel păstrarea tuturor vinurilor dumneavoastră în exact aceleași condiții excelente.

Astfel se creează un climat de durată în aparat, care imită climatul unei crame.

Activarea funcției DynaCool

Dacă doriți să utilizați răcitorul de vinuri pentru depozitarea pe termen lung a vinului, se recomandă să aveți întotdeauna activată funcția DynaCool.



- Atingeți butonul pentru activarea/dezactivarea funcției DynaCool, astfel încât indicatorul său luminos să fie galben.

Chiar dacă nu ați activat funcția DynaCool, răcitorul pornește automat ventilatoarele imediat ce pornește răcirea. Acest lucru face să fie menținut un climat optim pentru vinul dvs.

Ventilatoarele se opresc automat, temporar, cât timp ușa este deschisă!

Temperatura și calitatea optimă a aerului

Dezactivarea funcției DynaCool

Deoarece răcitorul de vinuri folosește ceva mai multă energie electrică și este și un pic mai zgomotos atunci când funcția DynaCool este activată, o puteți dezactiva periodic.



- Atingeți butonul pentru activarea/dezactivarea funcției DynaCool, până când indicatorul său luminos nu mai este galben.

Alarma de temperatură și alarma ușii

Aparatul este dotat cu un sistem de avertizare pentru a evita creșterea sau scăderea neobservată a temperaturii, și deci alterarea vinurilor.

Alarma de temperatură

Dacă temperatura crește peste sau scade sub o anumită valoare, pe afișaj clipește simbolul Alarmă .

Se aude și un semnal sonor.

Semnalul sonor și optic se declanșează, de exemplu,

- când porniți aparatul, dacă temperatura diferă prea mult de valoarea setată,
- dacă la rearanjarea sau scoaterea sticlelor de vin, pătrunde prea mult aer cald în aparat,
- dacă introduceți un număr mare de sticle de vin noi,
- dacă se produce o pană de curent.

De îndată ce starea de alarmă dispăre, semnalul sonor se va opri și simbolul de alarmă  se va stinge.

Oprirea alarmei de temperatură înainte de expirarea timpului setat

Dacă semnalul sonor vă deranjează, puteți opri anticipat alarma ușii.



- Atingeți butonul de dezactivare a alarmei de temperatură.

Semnalul sonor nu se mai aude. Simbolul de alarmă  va continua să clipească până când starea de alarmă încetează.

Alarma ușii

Dacă ușa aparatului stă deschisă mai mult de aprox. două minute, se aude un semnal sonor. Simbolul de alarmă  este aprins pe afișaj.

De îndată ce închideți ușa, semnalul sonor se oprește. Simbolul de alarmă  se stinge.

Oprirea anticipată a alarmei ușii

Dacă semnalul sonor vă deranjează, puteți opri anticipat alarma ușii.



- Atingeți butonul de dezactivare a alarmei ușii.

Semnalul sonor se oprește. Simbolul de alarmă  luminează în continuare până când este închisă ușa aparatului.

Dacă nu se aude niciun semnal sonor deși există o alarmă a ușii, înseamnă că a fost dezactivat semnalul de alarmă în modul Setări (consultați „Efectuarea altor setări - Semnale acustice“).

Iluminatul interior

Dacă doriți să prezentați sticlele de vin cu ușa închisă, puteți să setați în așa fel sistemul de iluminat interior, încât acesta să stea aprins și atunci când ușa este închisă.

Prin utilizarea LED-urilor în barele pentru iluminat se exclude riscul deteriorării vinului prin încălzire sau prin acțiunea luminii UV.

Aprinderea și stingerea iluminatului interior



- Atingeți butonul pentru aprinderea și stingerea iluminatului interior, până când indicatorul său luminos aferent devine galben.

Acum iluminatul interior este activat chiar și când ușa este închisă.

Pentru a dezactiva din nou iluminatul interior,

- atingeți butonul pentru aprinderea și stingerea iluminatului interior până când indicatorul său luminos nu mai este galben.

Acum iluminatul interior este dezactivat când ușa aparatului este închisă.

Setarea luminozității iluminatului interior

Luminozitatea iluminatului interior poate fi modificată.



- Atingeți butonul pentru aprinderea și stingerea iluminatului interior, până când indicatorul său luminos aferent devine galben.
- Atingeți din nou, lung, butonul cu senzor pentru iluminatul interior (aprox. patru secunde) până când pe afișaj clipește / (după două secunde clipește h).
- Reglați luminozitatea cu ajutorul butoanelor de reglare a temperaturii (∇ și ▲). În acest scop, țineți apăsată butoanele. Reglarea se realizează direct și continuu (fără trepte), rezultatul reglării nu este vizibil pe afișaj.

Prin atingerea butoanelor



- luminozitatea se reduce



- luminozitatea devine mai intensă.



- Pentru a confirma setarea selectată atingeți butonul OK.

Luminozitatea reglată este salvată. Pe afișaj apare din nou temperatura.

De îndată ce este închisă ușa aparatului, pornește iluminatul interior la luminozitatea reglată. Când se deschide ușa, se aprinde din nou iluminatul interior obișnuit.

Reglarea duratei iluminatului interior

Iluminatul este setat implicit din fabricație la 30 minute.

Puteți seta durata iluminatului de la 30, 60, 90 minute până la 00 (infiniț). Iluminatul interior se aprinde la luminozitatea pe care ați selectat-o.

- Deschideți ușa aparatului.



- Atingeți butonul pentru aprinderea și stingerea iluminatului interior, până când indicatorul său luminos aferent devine galben.
- Atingeți din nou, lung, butonul pentru iluminatul interior (aprox. două secunde) până când pe afișaj clipește *h*.
- Setăți durata iluminatului interior cu ajutorul butoanelor de reglare a temperaturii (∨ și ∧).
Timpii (în minute) clipeșc.

Astfel apăsând butonul



- Durata iluminatului se reduce cu 30 minute



- Durata iluminatului crește cu 30 minute.



- Pentru a confirma setarea selectată atingeți butonul OK.

Durata iluminatului este salvată. Afișajul de temperatură apare din nou.

Durata iluminatului este calculată de la început după fiecare deschidere și închidere a ușii.

 Pericol de rănire ca urmare a sistemului de iluminat LED.

Acest sistem de iluminat corespunde grupei de risc RG 2. Atunci când capacul este defect, vă puteți răni ochii. Atunci când capacul lămpilor este defect, nu priviți prin instrumente optice (o lupă sau alt instrument similar) direct în lumină, din imediata apropiere.

Depozitarea sticlelor de vin

Vibrațiile și mișcările pot afecta procesul de învechire a vinului, fapt care, la rândul său, poate afecta gustul vinului.

Pentru a asigura depozitarea corespunzătoare a sticlelor de vin rămase în aparat chiar și atunci când scoateți sticle de vin din acesta, sticlele de vin de același sortiment, pe cât posibil, trebuie să fie așezate pe același raft din lemn, una lângă alta. În plus, trebuie să evitați stivuirea sticlelor de vin pe un raft din lemn.

Poziția ideală de depozitare a vinurilor este cea orizontală, astfel încât dopul din plută naturală să se mențină umed din interior, prevenind pătrunderea aerului în sticlă.

Sfat: În plus, se recomandă să creșteți umiditatea din răcitorul de vinuri atunci când depozitați sticle de vin cu dop din plută naturală (consultați capitolul „Temperatura și umiditatea optimă a aerului”, secțiunea „Mărirea umidității aerului δ ”).

Sfat: În plus, se recomandă să creșteți umiditatea din răcitorul de vinuri atunci când depozitați sticle de vin cu dop din plută naturală (consultați capitolul „Temperatura și calitatea optimă a aerului”, secțiunea „DynaCool (umiditate constantă) R ”).

 Pericol de rănire din cauza sticlelor care ar putea cădea.

În anumite circumstanțe, sticlele de vin pot rămâne blocate în rafturile de lemn de deasupra și pot cădea din răcitor la scoaterea rafturilor din lemn. Scoateți întotdeauna rafturile de lemn încet și cu grijă.

 Pericol de deteriorare și accidente din cauza sticlei sparte.

Dacă rafturile din lemn sau sticlele se află prea în față, acest lucru poate cauza deteriorarea ușii de sticlă, dacă este închisă astfel peste ele.

Asigurați-vă că rafturile din lemn și sticlele de vin nu sunt poziționate în afară!

Nu acoperiți orificiile pentru ventilare de pe peretele posterior - acest lucru este important pentru puterea de răcire!

Depozitarea sticlelor de vin

Înălțimea maximă a sticlelor de vin depozitate

În răcitorul de vinuri pot fi depozitate sticle de vin care nu depășesc următoarea înălțime maximă:

| | înălțime max. |
|---|---------------|
| sticlă depozitată longitudinal (standard) | 310 mm |
| sticlă de vin depozitată diagonal (consultați „Depozitarea diagonală a sticlelor de vin“) | 437 mm |

Rafturi din lemn

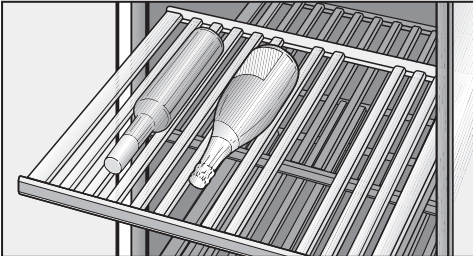

Rafturile din lemn montate pe șine pot fi scoase, pentru a putea așeza și scoate comod sticlele de vin.

Mutarea rafturilor din lemn

Puteți scoate și reintroduce rafturile din lemn după preferințe.

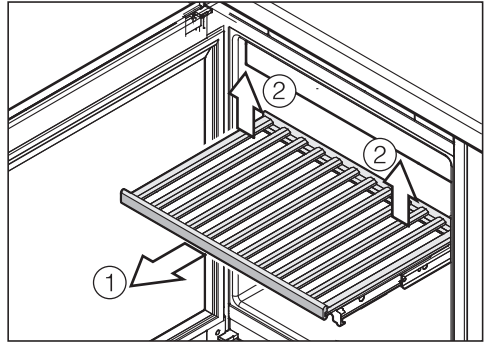

- Trageți în față raftul din lemn, până la opritor ①.
- Scoateți raftul din locașul său din spațe, ridicându-l din partea posterioară dreaptă și stângă ②.
- Scoateți afară raftul din lemn.

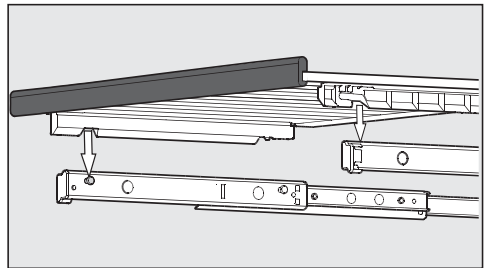

- Pentru a-l repune în aparat, așezați raftul din lemn pe ghidajele scoase. Fantele de pe rafturile din lemn se potrivesc pe bolțurile de susținere. Bara magnetică trebuie să fie în partea din față.

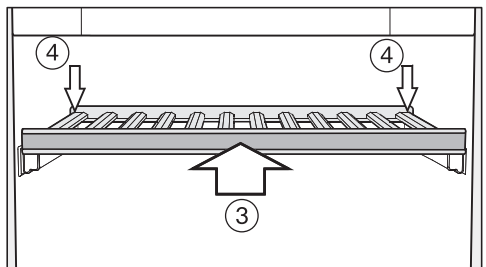

Depozitarea sticlelor de vin

- Împingeți raftul de lemn în aparat până când întâmpinați rezistență ③.
- Apăsați raftul din lemn în partea posterioară, pentru a se bloca pe poziție cu un clic în partea anterioară.
- Apăsați raftul din lemn în partea posterioară în jos, pentru a se bloca pe poziție cu un clic în partea posterioară ④.

Ajustarea rafturilor din lemn

Traversele individuale de pe rafturile din lemn pot fi reglate individual pentru a fi adaptate la mărimea sticlelor. Astfel, fiecare sticlă poate fi depozitată într-o poziție sigură.

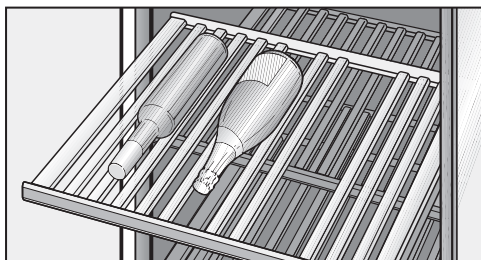

- Mutați sau îndepărtați traversele individuale de pe raftul din lemn, scoțându-le prin ridicare în sus. Astfel, raftul din lemn poate fi adaptat în mod ideal la mărimea sticlelor dvs. de vin.

Traversele benzii decorative (în partea cea mai de jos a aparatului) nu pot fi mutate.

Depozitarea diagonală a sticlelor de vin

Prin folosirea traverselor din lemn livrate pentru depozitarea diagonală aveți posibilitatea de a depozita în răcitor și sticle mai lungi de vin, de ex. sticle Magnum.

Țineți cont de faptul că sticlele de vin pe care doriți să le depozitați diagonal nu trebuie să aibă o înălțime maximă mai mare de 437 mm.

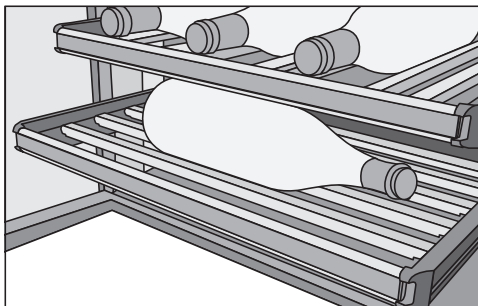

- Scoateți toate traversele unui raft din lemn și înlocuiți-le cu traversele de depozitare diagonală livrate.

Inscripționarea rafturilor din lemn

Pentru a avea o privire de ansamblu asupra sortimentelor de vin din răcitor, puteți să inscripționați barele magnetice tratate cu lac pentru tablă ale rafturilor din lemn.

Pentru aceasta, folosiți creta furnizată. Puteți să inscripționați bara magnetică direct pe raft sau după ce o scoateți de pe raft:

Depozitarea sticlelor de vin

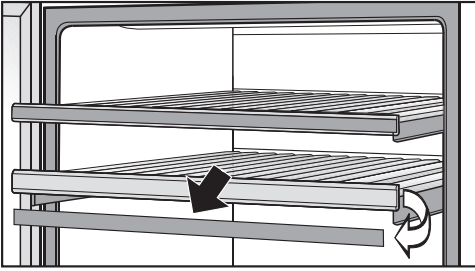

- Prindeți bara magnetică de laterale și scoateți-o trăgând în față. Barele magnetice sunt prinse de raftul din lemn cu magneți.
- Îndepărtați inscripționările nedorite de pe bara magnetică cu o cârpă umedă.

⚠ Pericol de deteriorare ca urmare a utilizării detergenților nepotrivți. Prin curățarea barelor magnetice cu detergent poate fi deteriorat stratul de lac al acestora. Curățați barele magnetice numai cu apă curată.

- Inscripționați bara magnetică cu creta furnizată și fixați-o la loc pe partea din față a raftului din lemn.

Instalarea benzii decorative

- Introduceți banda decorativă în partea cea mai de jos a aparatului (consultați „Descrierea aparatului“).

Capacitatea maximă

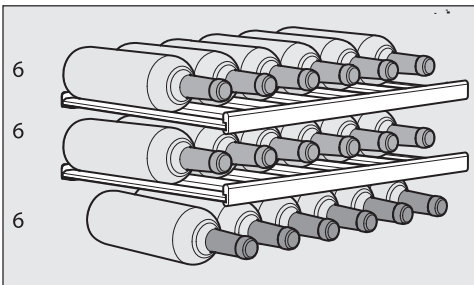

În răcitorul de vinuri pot fi depozitate maximum 18 sticle în total (0,75 l; forma sticlei: sticlă Bordeaux; înălțimea maximă a sticlei: 310 mm).

Acest număr poate fi atins doar prin instalarea tuturor rafturilor din lemn (fără utilizarea traverselor diagonale pentru depozitare diagonală).

⚠ Pericol de deteriorare din cauza supraîncărcării rafturilor de lemn. Dacă se încarcă un raft din lemn cu peste 25 kg, acesta s-ar putea deteriora. Evitați stivuirea sticlelor de vin pe două straturi.

Curățare și îngrijire

Aveți grijă să nu pătrundă apă la componentele electronice sau la sistemul de iluminat.

 Pericol de deteriorare ca urmare a umidității pătrunse.

Aburul emanat de un aparat de curățat cu aburi poate deteriora plasticul și componentele electrice.

Nu folosiți aparate de curățat cu aburi pentru a curăța răcitorul de vinuri.

Nu este permisă îndepărtarea etichetei cu date tehnice din interiorul răcitorului de vinuri. Aceasta este necesară în caz de defecțiune!

În interiorul aparatului utilizați doar agenți de curățare și întreținere care nu afectează vinul.

Recomandăm pentru curățare apa caldă și puțin detergent de vase pentru spălare manuală.

Indicații privind agenții de curățare

Pentru a preveni deteriorarea suprafețelor aparatului dumneavoastră, în timpul curățării, **nu** folosiți

- agenți de curățare care conțin sodă, amoniac, acizi sau cloruri,
- agenți de curățare cu compuși anti-calcar,
- agenți de curățare abrazivi (de ex. pulbere sau lichid abraziv de curățare și pietre abrazive),
- agenți de curățare pe bază de solvenți,
- agenți de curățare pentru inox,
- detergenți pentru mașini de spălat vase,
- spray-uri pentru cuptoare,
- detergent pentru sticlă (cu excepția sticlei de pe ușa aparatului),
- perii și bureți duri și abrazivi (de ex. bureți pentru curățarea oalelor),
- radiere speciale de îndepărtat mizeria,
- răzuitoare metalice ascuțite.

Înainte de a curăța răcitorul de vinuri

- Oprii răcitorul de vinuri.
- Scoateți sticlele de vin din răcitor și depozitați-le într-un loc răcoros.
- Scoateți toate celelalte elemente interioare demontabile, pentru a le curăța.
- Scoateți benzile magnetice înainte de a curăța grătarele de lemn.

Interiorul aparatului, accesorii, ușa

Curățați răcitorul de vinuri regulat, cel puțin o dată pe lună.
Nu lăsați murdăria să se întărească, ci înlăturați-o imediat.

- Curățați interiorul cu apă caldă și puțin detergent lichid de vase.
- Curățați elementele din lemn cu o cârpă ușor umezită; aceste componente **nu** trebuie să se ude.

 Pericol de deteriorare din cauza curățării necorespunzătoare.
Stratul din lac de pe barele magnetice se poate deteriora.
Nu curățați barele magnetice din fața rafturilor din lemn cu detergent, ci doar cu apă curată.

- După curățare, clătiți spațiul interior și accesoriile cu apă curată, apoi ștergeți cu o cârpă. Lăsați ușa răcitorului deschisă pentru scurt timp.
- Curățați suprafețele de sticlă de pe ușa aparatului cu un detergent pentru sticlă.

Pentru aparatele din oțel inoxidabil:

Partea frontală din inox a aparatului este finisată cu un strat de suprafață de înaltă calitate (CleanSteel). Acesta protejează aparatul de murdărire și facilitează curățarea.

 Pericol de deteriorare din cauza curățării incorecte.

Stratul de suprafață (CleanSteel) se va deteriora.

Nu tratați aceste suprafețe cu agenți de curățare pentru inox.

Nu tratați aceste suprafețe cu produsul de întreținere Miele pentru inox. Rămân urme vizibile!

Curățarea spațiilor de ventilare

Depunerile de praf fac să crească consumul de energie electrică.

- Curățați regulat spațiile de ventilare cu o pensulă sau cu aspiratorul (utilizați de ex. peria mică de praf a aspiratoarelor Miele).

Curățarea garniturii de etanșare a ușii

 Pericol de deteriorare din cauza curățării incorecte.

Dacă garnitura ușii este tratată cu uleiuri și grăsimi, garnitura ușii poate deveni poroasă.

Nu tratați cu uleiuri sau grăsimi garnitura de etanșare a ușii.

- Garnitura de etanșare a ușii trebuie curățată în mod regulat cu apă curată și apoi ștersă bine cu o cârpă.

Curățare și îngrijire

Înlocuirea filtrului Active AirClean

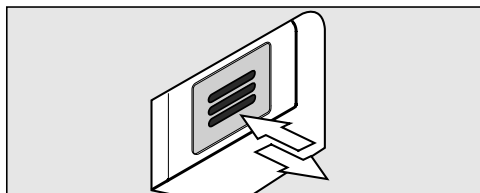

- Apăsați filtrul în interior și apoi dați-i drumul.

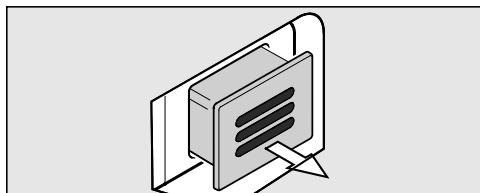

- Scoateți filtrul afară.

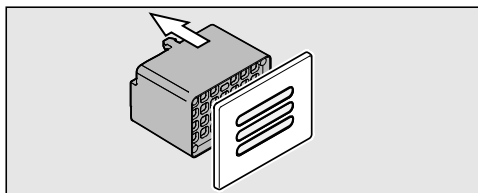

- Detașați de capac partea posterioară a filtrului.

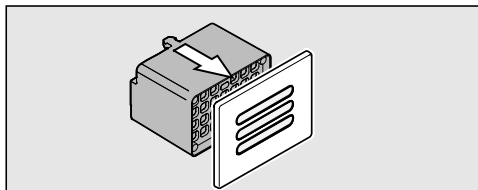

- Introduceți noul filtru în capac.

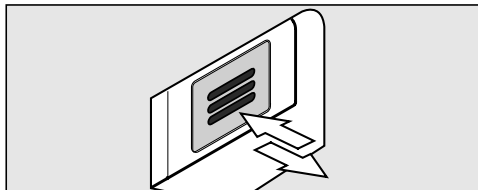

- Repuneți filtrul în aparat.
- Apăsați pe filtru și apoi eliberați. Filtrul este blocat automat, se aude un clic.

Puteți achiziționa filtre Active AirClean de la Serviciul de asistență tehnică Miele, de la reprezentanță sau de pe pagina de internet Miele.

Pentru a confirma înlocuirea filtrelor,



- Atingeți butonul pentru setări.

Pe afișaj apar toate simbolurile selectabile, iar simbolul  clipește.



- Atingeți butonul de setare a temperaturii (∨ sau ∧) până când pe afișaj clipește simbolul 🌀.



- Atingeți butonul OK, pentru a vă confirma selecția.

Pe afișaj clipește 1 (semnificație: filtru Active AirClean este instalat în aparat), simbolul 🌀 este aprins.



- Apăsați repetat butoanele de setare a temperaturii (∨ sau ∧) până când pe afișaj apare 2 (semnificație: cronometrul este resetat).



- Atingeți butonul OK, pentru a vă confirma selecția.

Setarea selectată este preluată, simbolul 🌀 clipește.



- Atingeți butonul setărilor pentru a ieși din modul Setări.
În caz contrar aparatul iese automat din modul Setări după aprox. un minut.

Afișajul de înlocuire a filtrului Active AirClean 🌀 se stinge.

După curățare

- Introduceți toate piesele în răcitorul de vinuri.
- Porniți răcitorul de vinuri.
- Așezați sticlele de vin în răcitor și închideți ușa aparatului.

Dezghețarea automată

Răcitorul de vinuri se dezgheță automat.

Ghid de rezolvare a problemelor

Cu ajutorul ghidului de mai jos veți putea remedia majoritatea problemelor și defecțiunilor care pot interveni în timpul utilizării obișnuite a aparatului. Astfel veți putea economisi timp și bani, deoarece nu va mai fi nevoie să contactați Serviciul Clienți. Puteți găsi informații despre depanare la www.miele.ro/service.

Tabelele de mai jos vă vor ajuta să găsiți și să înlăturați cauza unei defecțiuni sau a unei probleme.

Puteți remedia singur majoritatea defecțiunilor și erorilor. În multe cazuri, puteți economisi timp și bani prin faptul că nu trebuie să contactați service-ul.

La www.miele.ro/support/customer-assistance veți primi informații suplimentare cu privire la modul de remediere a defecțiunilor.



Până la remedierea deranjamentului, încercați să nu deschideți răcitorul, pentru a menține la minimum pierderea de temperatură rece.

Probleme generale la răcitor

| Problemă | Cauză posibilă și remediere |
|---|---|
| Răcitorul de vinuri nu răcește. | Răcitorul de vinuri nu este pornit. ■ Porniți răcitorul de vinuri. |
| | Ștecherul de rețea nu este introdus corect în priză sau fișa aparatului nu este introdusă corect în priza aparatului. ■ Introduceți fișa de rețea în priză și fișa de alimentare a aparatului, în priza acestuia. |
| | Siguranța principală a instalației din locuință s-a decuplat. Aparatul, tensiunea electrică din locuință sau un alt aparat ar putea fi defecte. ■ Contactați un electrician profesionist sau Serviciul pentru clienți. |
| Comenzile aparatului precum și iluminatul interior sunt funcționale. | Programul demonstrativ pentru showroom-uri este activat, simbolul  de pe afișaj este luminos. ■ Dezactivați programul demonstrativ pentru showroom-uri (consultați capitolul „Informații pentru reprezentanțe - Regim demo“). |





Ghid de rezolvare a problemelor

| Problemă | Cauză posibilă și remediere |
|---|---|
| Compresorul se cuplează tot mai frecvent și pentru un timp prea îndelungat, iar temperatura din răcitorul de vinuri este prea scăzută. | Temperatura din răcitorul de vinuri este setată la o valoare prea scăzută. ■ Corecți setarea temperaturii. |
| | Ușa aparatului a fost deschisă frecvent. Sau a fost depozitat un număr mare de sticle de vin. ■ Deschideți ușa doar când este absolut necesar și pentru un timp cât mai scurt posibil. |
| | Ușa aparatului nu se închide complet. Temperatura din răcitorul de vinuri scade. ■ Verificați poziția ușii aparatului, iar dacă este necesar, reglați-o cu ajutorul șuruburilor din balamaua ușii. |
| | Ușa aparatului nu este închisă corect. ■ Închideți întotdeauna complet ușa după deschidere. |
| | Temperatura ambientală este prea mare. Cu cât temperatura ambientală este mai ridicată, cu atât mai mare este durata de funcționare a compresorului. ■ Urmați instrucțiunile din capitolul „Instalarea”, secțiunea „Locul instalării”. |
| | Spațiile de ventilare sunt obstrucționate sau acoperite cu depuneri de praf. ■ Nu acoperiți spațiile de ventilare. ■ Îndepărtați cu regularitate depunerile de praf din spațiile de ventilare. |
| | La aparatele încorporabile: Răcitorul de vinuri nu a fost încastrat corect în nișă. ■ Instalați răcitorul de vinuri conform instrucțiunilor de montaj. |
| Temperatura din răcitorul de vinuri este prea scăzută. | Temperatura din răcitorul de vinuri este setată la o valoare prea scăzută. ■ Corecți setarea temperaturii. |
| Nu se aude nicio alarmă, deși ușa aparatului stă deschisă de mai mult timp. | Aceasta nu este o defecțiune. Alarma a fost dezactivată în modul Setări (consultați capitolul „Selectarea altor setări”, secțiunea „Semnale acustice 🎵”). |

Ghid de rezolvare a problemelor

| Problemă | Cauză posibilă și remediere |
|---|--|
| Răcitorul de vinuri nu poate fi oprit. | Blocarea comenzilor este activată. ■ Dezactivați complet funcția de blocare a comenzilor (consultați capitolul „Selectarea altor setări”, secțiunea „Activarea/dezactivarea blocării comenzilor  ”). |
| Tijele de lemn de pe rosturile de lemn se deformează. | Schimbarea de volum datorată absorbției de umiditate sau uscării este o proprietate tipică a lemnului. Umiditatea crescută din răcitorul de vinuri face ca piesele din lemn să funcționeze. În anumite circumstanțe, piesele din lemn se pot deforma și pot apărea fisuri. Ramurile și granulațiile din lemn fac parte din caracteristicile unui lemn. |
| Pe etichetele sticlelor de vin se formează mucegai. | În funcție de adezivul etichetei, pe etichete pot să apară ușoare formațiuni de mucegai. ■ Îndepărtați atent tot mucegaiul. Curățați sticlele de vin și îndepărtați eventualele resturi de adeziv. |
| La dopurile sticlelor de vin se formează o depunere de culoare albă | Dopurile au oxidat la contactul cu aerul. ■ Ștergeți depunerea cu o lavetă uscată. Depunere nu influențează calitatea vinului. |



Mesaje afișate

| Mesaj | Cauză posibilă și remediere |
|---|--|
| Pe afișaj este aprins simbolul de alarmă  . Se aude și un semnal sonor. | Alarma ușii s-a activat. ■ Închideți ușa aparatului. Simbolul de alarmă  dispare, iar semnalul sonor nu se mai aude. |
| Pe afișaj clipește simbolul pentru alarmă  . Se aude și o alarmă sonoră. | Temperatura din răcitorul de vinuri este prea ridicată sau prea scăzută în comparație cu temperatura setată. Motivele pot fi, de exemplu, următoarele: – ușa aparatului a fost deschisă des, – spațiile de ventilare sunt blocate, – a avut loc o pană de tensiune (pană de curent) mai îndelungată. ■ Remediați starea de alarmă. Simbolul Alarmă  se stinge, iar sunetul de avertizare încetează. |
| Afișajul pentru înlocuirea filtrului Active AirClean  este aprins. | Prin aceasta vi se solicită să înlocuiți filtrul Active AirClean. ■ Înlocuiți filtrul Active AirClean și confirmați înlocuirea filtrului în modul Setări (consultați „Filtru Active AirClean”). |

Ghid de rezolvare a problemelor

| Mesaj | Cauză posibilă și remediere |
|--|--|
| Pe afișajul de temperatură este afișată continiu/clipește o liniuță. | Afișajul va indica doar valori de temperatură cuprinse în intervalul permis. |
| Pe afișaj apare „F0” până la „F3” sau „S1” până la „S3”. | S-a produs o defecțiune. ■ Contactați Serviciul Clienți. |

Iluminatul interior nu funcționează

| Problemă | Cauză posibilă și remediere |
|--|--|
| Iluminatul interior LED nu funcționează. | Răcitorul de vinuri nu este pornit. ■ Porniți aparatul. |
| | Iluminatul cu LED se dezactivează automat din cauza supraîncălzirii, după aprox. 15 minute de când ușa aparatului stă deschisă. Dacă acesta nu funcționează, există un deranjament. <div style="border: 1px solid gray; padding: 5px; margin: 5px 0;"> Pericol de rănire ca urmare a șocului electric! Sub capacul becurilor se află componente parcurse de tensiune. Sistemul de iluminat LED se repară și se înlocuiește exclusiv de către Serviciul Clienți.</div> <div style="border: 1px solid gray; padding: 5px; margin: 5px 0;"> Pericol de rănire ca urmare a sistemului de iluminat LED. Acest sistem de iluminat corespunde grupei de risc RG2. Atunci când capacul este defect, vă puteți răni ochii. Atunci când capacul lămpilor este defect, nu priviți prin instrumente optice (o lupă sau alt instrument similar) direct în lumină, din imediata apropiere.</div> ■ Contactați Serviciul Clienți! |
| Acum iluminatul interior LED este aprins chiar și când ușa este închisă. | Iluminatul interior este aprins. ■ Stingeți iluminatul interior (consultați „Iluminatul interior”). |

Ghid de rezolvare a problemelor

Zgomote

Răcitorul de vinuri produce diferite zgomote de rulare în timpul funcționării. Dacă performanța de răcire este scăzută, răcitorul de vinuri funcționează cu un consum scăzut de energie, dar pe o perioadă mai lungă. Volumul este scăzut. Dacă performanța de răcire este crescută, alimentele se răcesc mai repede. Volumul este crescut.

| Zgomote normale | Cauza lor? |
|---|---|
| Șuierături | Agentul frigorific se injectează în circuitul de răcire. |
| Bolboroseli, gălgâit, stropire | Agentul frigorific curge prin conducte. |
| Bâzâituri | Răcitorul de vinuri răcește. |
| Clicuri | Termostatul pornește sau oprește compresorul. |
| Bâzâituri, fâsâituri | Funcționează ventilatorul. |
| Pocnituri | Are loc dilatarea materialului în răcitorul de vinuri. |
| Troncănit | Supapele sau clapetele sunt active. |
| Sorbituri (răcitoare de vinuri cu amortizor de închidere a ușii) | Ușa aparatului cu amortizor de închidere este deschisă sau închisă. |

Rețineți că zgomotul compresorului și al agentului frigorific care circulă prin circuitul de răcire este inevitabil.

Ghid de rezolvare a problemelor

| Zgomote | Cauză și remediere |
|-------------------------------------|--|
| Vibrații, clinchete, zornăit | Răcitorul de vinuri nu are o poziție plană. Echilibrați răcitorul de vinuri cu ajutorul unei nivele cu bulă de aer. În acest scop, folosiți piciorușele de reglare (în funcție de model) de sub răcitorul de vinuri. Pentru aparatele încorporabile: în cazul unei nișe de încorporare de 140 cm: introduceți șinele de stabilizare furnizate în partea inferioară a aparatului. |
| | Răcitorul de vinuri intră în contact cu alte corpuri de mobilier sau aparate. Poziționați răcitorul de vinuri la o distanță mai mare față de acestea. |
| | Sertarele, coșurile sau rafturile sunt instabile sau dificil de manevrat. Verificați toate elementele interioare detașabile, iar apoi montați-le la loc. |
| | În aparat există sticle sau recipiente care intră în contact unele cu celelalte. Distanțați sticlele sau recipientele unele de celelalte. |
| | Clemele de transport ale cablului (în funcție de model) atârnă încă în spatele aparatului. Îndepărtați clemele de transport ale cablului. |

Serviciul de asistență tehnică. Garanție

La www.miele.ro/service veți găsi informații despre cum să remediați singur defecțiunile și despre piesele de schimb Miele.

Contact în caz de defecțiuni

În cazul oricăror defecțiuni pe care nu le puteți remedia dumneavoastră, vă rugăm să contactați reprezentanța Miele sau serviciul pentru clienți Miele.

Puteți să contactați serviciul pentru clienți Miele online prin intermediul link-ului www.miele.ro/service.

Datele de contact ale serviciului pentru clienți Miele sunt trecute la finalul acestor documente.

Serviciul pentru clienți are nevoie să știe denumirea modelului și numărul de fabricație (Fabr./SN/Nr.). Ambele informații le puteți găsi pe eticheta cu date tehnice din interiorul aparatului frigorific de vin sau în modul de setare sub informațiile **i**, în funcție de model.

Baza de date EPREL

De la 1 martie 2021, informațiile privind etichetarea consumului de energie și cerințele de proiectare ecologică pot fi găsite în baza de date a produselor europene (EPREL). Prin următorul link <https://eprel.ec.europa.eu/> puteți accesa baza de date a produselor. Aici vi se solicită să introduceți indicatorul modelului.

Identificatorul modelului poate fi găsit pe plăcuța de identificare din interiorul unității de refrigerare sau, în funcție de model, în modul de setări, la rubrica informații **i**.

| | | | |
|--|--|---|---|
| Miele | | | |
| XXXXXX | | Nr. XX/XXXXXXXXXX. | |
| WEINTEMPERSCHRANK-UNTERTISCHMODELL MULTI-TEMPÉRATURE WINE STORAGE CABINET-UNDERWORKTOP ARMOIRE DE LIÈGE EN TEMP. DES VINS MOD. ENCASTRABLE SOUS PLAN ARMARIO P. ACCONCIORAMTO. VINGOSMODEN POTREBAJO EN CUBERA BRIKHAU-TEMPÉRYVYKASTOVKA | | | |
| Reise/Class Classe/Clase SN-ST | Ap-Type/AP-Type AP-Type/AP-Tipo | BruttoNetto/Gross Capacity Volume Bruto/Capacità Bruta | Gefrieremenge/Freezing Capacity Pouvoir de Congel/Capac. Congeladora |
| Nutzenhall Net.Capacity Volume U e Capac. Util | Ges / K / G / WEIN / KALT Tot / R / F / WINE / CHILL Tot / R / F / C Tot / F / C / WINE / CHILL | R600a: XXg | |

Garanție

Perioada de garanție este de 2 ani.

Mai multe informații sunt disponibile în Condițiile de garanție livrate împreună cu produsul.

Locul instalării

 Pericol de deteriorare și rănire din cauza înclinării răcitorului de vinuri.

Răcitorul de vinuri este foarte greu și tinde să se încline în față atunci când ușa este deschisă.

Țineți închisă ușa aparatului până când răcitorul de vinuri este complet montat și este bine fixat în nișa de încastrare conform Instrucțiunilor de utilizare și instalare.

 Pericol de deteriorare și rănire din cauza înclinării răcitorului de vinuri.

Dacă montarea răcitorului este efectuată de către o singură persoană, riscul de rănire și deteriorare crește.

Montați neapărat răcitorul de vinuri cu ajutorul unei a doua persoane.

 Pericol de incendiu și deteriorări din cauza aparatelor care eliberează căldură.

Aparatele care eliberează căldură se pot aprinde și răcitorul de vinuri poate lua foc.

Răcitorul de vinuri nu trebuie instalat sub o plită.

 Pericol de incendiu și deteriorări din cauza aparatelor care eliberează căldură.

Aparatele care eliberează căldură se pot aprinde și răcitorul de vinuri poate lua foc.

Sub răcitorul de vinuri nu poate fi montat un sertar cald.

Când alegeți locul instalării, țineți cont de faptul că consumul de energie al răcitorului crește dacă este instalat în apropierea unei mașini de gătit, a unei plite sau a unei alte surse de căldură. Evitați razele directe ale soarelui.

Cu cât este mai ridicată temperatura ambientală, cu atât compresorul rămâne cuplat mai mult timp și folosește mai multă energie.

De asemenea, la montarea răcitorului de vinuri trebuie să aveți în vedere următoarele aspecte:

- Priza nu trebuie să se afle în spatele aparatului și trebuie să fie ușor accesibilă în caz de urgență.
- Ștecărul și cablul de alimentare nu trebuie să atingă partea posterioară a aparatului, deoarece acestea se pot avaria de la vibrațiile aparatului.
- Nu conectați alte aparate la prize aflate în spatele acestui răcitor de vinuri.

 Pericol de vătămare prin spargerea sticlei!

Pericol de vătămare prin spargerea sticlei!

La o înălțime de peste 1500 m geamul de sticlă al ușii se poate sparge din cauza modificării presiunii aerului. Cioburile ascuțite pot provoca vătămări grave!

Amplasarea cea mai adecvată este într-o încăpere uscată, bine ventilată.

Instalare

Clasa climatică

Răcitorul de vinuri este proiectat pentru o anumită clasă climatică (interval de temperatură ambientală) și nu trebuie utilizat în afara limitelor acesteia. Clasa climatică se găsește pe plăcuța de date din interiorul răcitorului de vinuri.

| Clasa climatică | Temperatură ambientală |
|-----------------|------------------------|
| SN | 10 până la 32 °C |
| N | 16 până la 32 °C |
| ST | 16 până la 38 °C |
| T | 16 până la 43 °C |
| SN-ST | 10 până la 38 °C |
| SN-T | 10 până la 43 °C |

O temperatură ambientală mai joasă conduce la un timp de nefuncționare mai lung al compresorului, astfel încât răcitorul de vinuri nu poate menține temperatura necesară, în anumite condiții.

 Pericol de deteriorare ca urmare a umidității ridicate a aerului.

În caz de umiditate ridicată a aerului se poate forma condens pe suprafețele exterioare ale aparatului, ceea ce poate duce la coroziune.

Poziționați răcitorul de vinuri într-un spațiu uscat și/sau care dispune de aer condiționat și care este aerisit suficient.

După instalare, asigurați-vă că ușa aparatului se închide corect, că spațiile de ventilare indicate sunt respectate și că aparatul a fost instalat conform indicațiilor din aceste instrucțiuni de utilizare și instalare.

Alimentare cu aer și eliminare aer

 Pericol de incendiu și deteriorări din cauza ventilației insuficiente.

În cazul în care răcitorul de vinuri nu este ventilat corespunzător, compresorul se cuplează mai frecvent și funcționează pentru o perioadă mai lungă. Acest lucru duce la un consum energetic sporit și la o temperatură de funcționare mai ridicată a compresorului, ceea ce poate duce la avarierea compresorului.

Verificați ca răcitorul să se ventileze satisfăcător.

Respectați neapărat spațiile de ventilare indicate. Spațiile de ventilare nu trebuie acoperite sau blocate.

Aerul din zona peretelui din spate al răcitorului de vinuri se încălzește. De aceea, dulapul de încastrare trebuie realizat în așa fel încât să fie asigurată aerisirea corespunzătoare (consultați „Indicații pentru instalare - Dimensiuni de încastrare”):

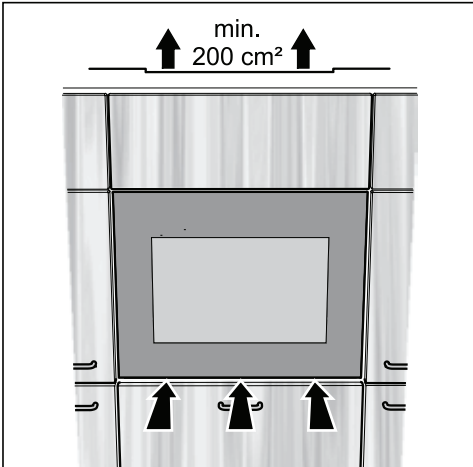

- Alimentarea cu aer se realizează pe sub ușa aparatului.
- Eliminarea aerului se realizează printr-o fantă de aerisire neobturată în partea de sus a răcitorului de vinuri. Fanta de aerisire trebuie să aibă un spațiu de trecere liberă de minim 200 cm^2 , pentru a permite evacuarea fără obstacole a aerului încălzit.
- Important! Cu cât spațiile de ventilare sunt mai mari, cu atât răcitorul consumă mai puțină energie.

Spațiile de ventilare nu trebuie acoperite sau blocate. De asemenea, acestea trebuie șterse de praf în mod regulat.

Tipuri de fante de evacuare a aerului

Fanta pentru eliminarea aerului din partea de sus poate fi poziționată în diverse moduri:

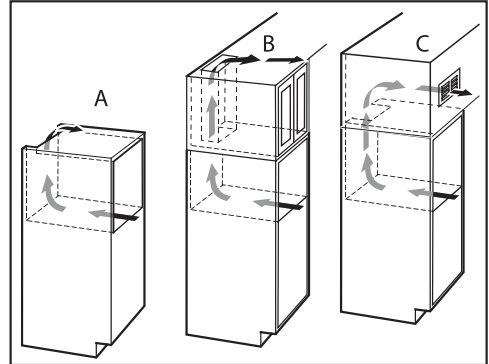

- A : Direct deasupra răcitorului de vinuri
- B : Deasupra dulapului de încastrare
- C : Pe dulapul de încastrare cu grilaj de ventilație frontal

Dacă la fanta de eliminare a aerului doriți să instalați un grilaj de ventilație, fanta de eliminare a aerului trebuie să fie mai mare de 200 cm^2 . Spațiul de trecere liberă de 200 cm^2 rezultă din suma secțiunilor de aerisire ale grilajului de ventilație.

Instalare

Dimensiuni de încadrare

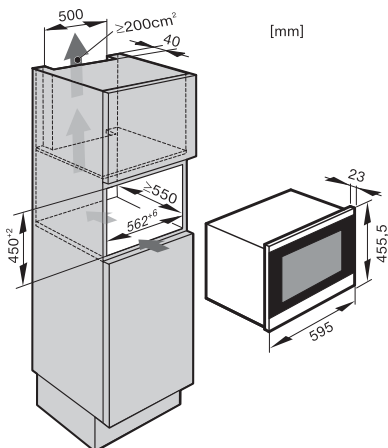

Lungimea cablului de alimentare este de 2300 mm.

Priza nu trebuie să se afle în spatele aparatului și trebuie să fie ușor accesibilă în caz de urgență.

! Pericol de deteriorare și rănire din cauza înclinării răcitorului de vinuri.

Dacă montarea răcitorului este efectuată de către o singură persoană, riscul de rănire și deteriorare crește. Montați neapărat răcitorul de vinuri cu ajutorul unei a doua persoane.

- Montați răcitorul de vinuri doar într-un corp de mobilier de bucătărie stabil, care stă pe o suprafață orizontală și netedă.
- Nișa de încadrare trebuie aliniată pe verticală și pe orizontală.
- Respectați în mod obligatoriu spațiile de ventilație (consultați capitolul „Instalare”, secțiunile „Admisia și evacuarea aerului” și „Dimensiuni de încadrare”).

Montarea răcitorului de vinuri

Înainte de încadrarea răcitorului de vinuri

- Înainte de încadrare, scoateți toate accesoriile din răcitorul de vinuri.

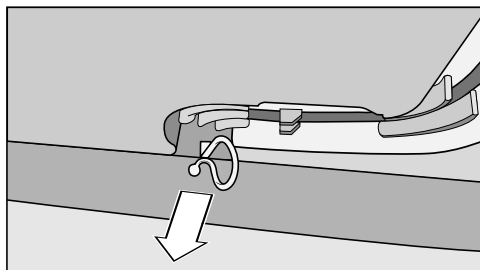

- Înlăturați suportul pentru cablu de pe partea posterioară a aparatului (în funcție de model).

Pentru montarea răcitorului de vinuri aveți nevoie de următoarele unelte:

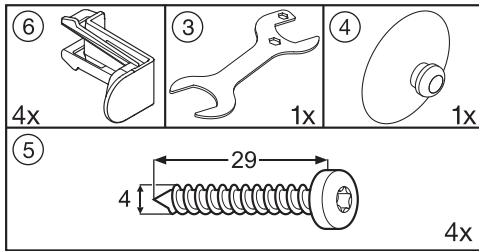

În plus, aveți nevoie de o nivelă cu bulă de aer și o șurubelniță.

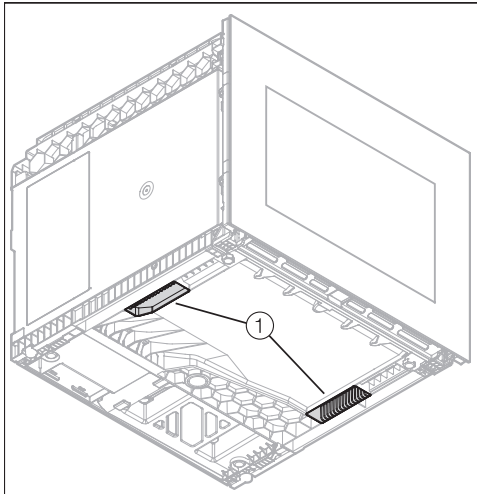

- Folosiți mânerul ① de pe partea de jos a răcitorului de vinuri pentru transportul aparatului.
- Aproiați cablul de alimentare de pe partea posterioară a aparatului de priză.

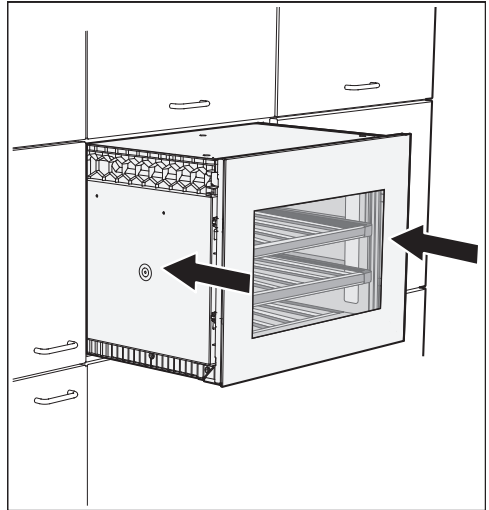

- Introduceți răcitorul de vinuri în dulapul de încastrare. Aveți grijă să nu deteriorați cablul de alimentare atunci când introduceți răcitorul în dulap.
- Aliniați pe orizontală răcitorul de vinuri la nivelul fronturilor corpurilor de mobilier învecinate, iar dacă este cazul, trageți aparatul mai în față cât este necesar.

Instalare

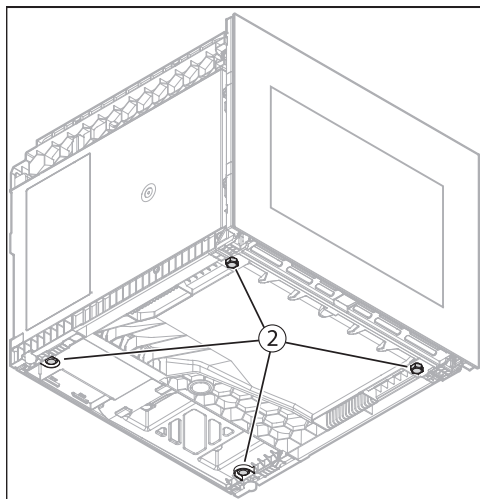

- Dacă răcitorul de vinuri trebuie aliniat din nou, trebuie să îl scoateți din nou din nișă pentru a putea regla piciorușele ② de sub răcitorul de vinuri.
- Reglați piciorușele ② la înălțimea necesară.

Piciorușele pot fi reglate manual; în caz contrar, folosiți cheia mecanică fixă din dotare.

- Introduceți răcitorul de vinuri în dulapul de încastrare și verificați din nou distanța față de fronturile corpurilor de mobilier învecinate. Aveți grijă să nu deteriorați cablul de alimentare atunci când introduceți răcitorul în dulap.

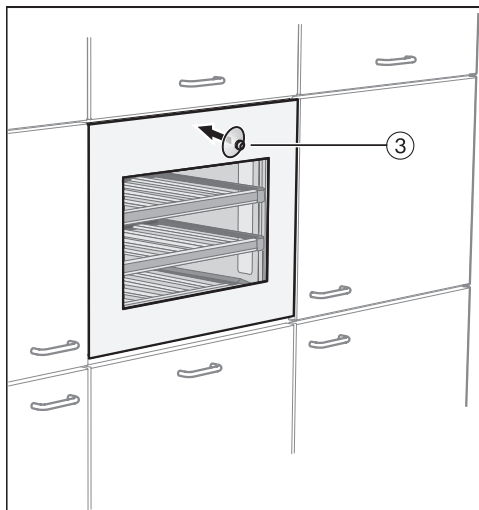

- Așezați mânerul pentru aspirație furnizat ③ pe frontul din sticlă și deschi-deți ușa aparatului.

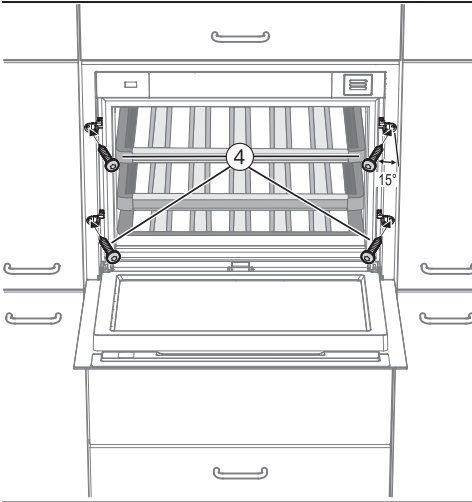

- Fixați răcitorul de vinuri în corpul de mobilier cu cele patru șuruburi (4 x 29) ④ din dotare, înșurubând șuruburile ușor oblic (aprox. 15°) în perețele lateral al corpului de mobilier.

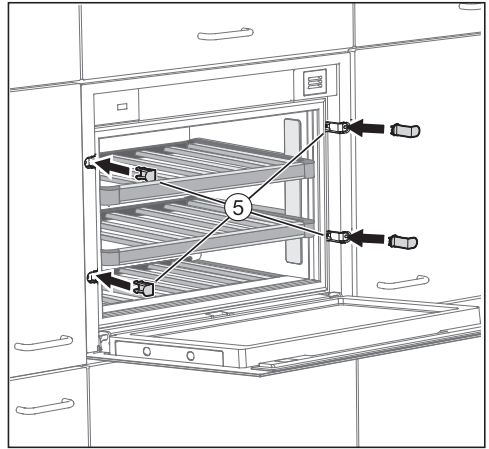

- Montați capacele ⑤ furnizate.
- Acum conectați răcitorul de vinuri la rețeaua electrică.

De îndată ce aparatul este conectat la rețeaua electrică, la scurt timp va apărea pe afișaj simbolul de conectare la rețea -⏻-.



- Atingeți butonul de Pornire/Oprire.

Simbolul de conectare la rețea -⏻- se stinge și răcitorul începe să răcească.

Sistemul Push2open al răcitorului de vinuri este acum activat (consultați „Descrierea aparatului - Dispozitiv de deschidere a ușii”).

Conectare la rețeaua electrică

Răcitorul de vinuri este livrat cu un cablu de alimentare și ștecăr, pregătit pentru conectarea la o priză cu contact de protecție.

Amplasați răcitorul de vinuri în așa fel încât priza să fie accesibilă. Dacă priza nu este accesibilă, trebuie montat un dispozitiv suplimentar de decuplare pentru toți polii.

 Pericol de incendiu ca urmare a supraîncălzirii.

Funcționarea aparatului frigorific conectat la prize multiple și prelungitoare poate duce la o suprasolicitare a cablurilor.

Din motive de siguranță, nu folosiți prize multiple și prelungitoare.

Este permisă racordarea numai la o instalație electrică realizată conform normei VDE 0100.

Din motive de siguranță, vă recomandăm utilizarea unui întrerupător de curent rezidual (RCD) de tipul  în instalația electrică a locuinței dumneavoastră pentru realizarea conexiunii electrice a răcitorului de vinuri.

Un cablu de alimentare deteriorat poate fi înlocuit doar cu un cablu special, de același tip (disponibil la Serviciul Clienți Miele). Din motive de siguranță, înlocuirea cablului se va face doar de către un specialist calificat sau de către Serviciul Clienți Miele.

Consumul nominal și amperajul corespunzător sunt indicate în instrucțiunile de utilizare sau pe eticheta cu date tehnice a respectivului aparat. Comparați aceste indicații cu datele conexiunii electrice de la fața locului.

În cazul în care aveți nelămuriri, întrebați un electrician.

Răcitorul de vinuri nu se conectează la invertoare independente care se utilizează împreună cu surse autonome de energie, precum sistemele de panouri solare. La pornirea răcitorului de vinuri pot surveni opriri de siguranță ca urmare a fluctuațiilor de tensiune. Componentele electronice se pot avaria.

Regim demo

Răcitorul de vinuri poate fi prezentat în comerț și în showroom-uri, cu ajutorul funcției „Regim demo“. Operarea răcitorului și iluminatul interior rămân funcționale, însă compresorul rămâne oprit și aparatul nu răcește.

Activarea programului demonstrativ pentru showroom-uri



- Opriți răcitorul de vinuri prin atingerea butonului Pornire/Oprire.

Pe panoul de comandă se sting butoanele cu senzori ale celor trei zone de temperatură. Pe ecran se stinge afișajul temperaturii și apare simbolul de conectare la rețea -.







- Puneți un deget pe butonul  și mențineți apăsat.



- În același timp, atingeți o dată butonul Pornire/Oprire (fără a lua degetul de pe butonul !).



- Mențineți apăsat butonul , până când simbolul  apare pe afișaj.
- Luați degetul de pe butonul .

Programul demonstrativ pentru showroom-uri este activat, simbolul  luminează pe afișaj.

Dezactivarea programului demonstrativ pentru showroom-uri



Pe afișaj este aprins simbolul .



- Atingeți butonul pentru setări.



Pe afișaj apar toate simbolurile selectabile, iar simbolul  clipește.



- Atingeți butonul de setare a temperaturii ( sau ) până când pe afișaj clipește simbolul .



- Atingeți butonul OK, pentru a vă confirma selecția.

Pe afișaj clipește  (semnificație: programul demonstrativ pentru showroom-uri este activat) simbolul  este aprins.

Informații pentru reprezentanțe



- Apăsați pe butonul \checkmark sau \wedge , pentru ca pe afișaj să apară D (semnificație: Programul demonstrativ pentru showroom-uri este dezactivat).



- Atingeți butonul OK, pentru a vă confirma selecția.

Setarea selectată este preluată, simbolul \blacksquare clipește.



- Atingeți butonul setărilor pentru a ieși din modul Setări.

În caz contrar aparatul iese automat din modul Setări după aprox. un minut.

Programul demonstrativ pentru showroom-uri este dezactivat, simbolul \blacksquare dispare de pe afișaj.

România
Miele Appliances S.R.L.
Piața Presei Libere, nr. 3-5,
sector 1, București
Clădirea City Gate, Turnul sudic, etaj 5
Telefon 021 352 07 77 / 78 / 79
Fax 021 352 07 76
E-mail info@miele.ro

Miele & Cie. KG
Carl-Miele-Straße 29
33332 Gütersloh
Germania

KWT 7112 iG ... KWT 7132 iG ...

ro-RO

M.-Nr. 11 249 640 / 02 / 002