

Navodila za uporabo in montažo Vinska vitrina



Pred postavitvijo – inštalacijo – prvim zagonom **obvezno** preberite navodila za uporabo in montažo. Tako se boste zaščitili pred poškodbami in preprečili materialno škodo.

Vsebina

Varnostna navodila in opozorila	3	Shranjevanje steklenic vina	28
Trajnostnost in varovanje okolja ...	10	Maksimalna višina vloženih vinskih steklenic	29
Tako prihranite energijo	11	Lesene rešetke.....	29
Opis aparata	12	Prestavljanje lesenih rešetk	29
Upravljalna plošča	12	Prilagoditev lesene rešetke	30
Razlaga simbolov	13	Prečno shranjevanje steklenic vina	30
Odpiralo vrat.....	15	Označevanje lesenih rešetk	30
Dodatna oprema	16	Namestitev okrasne rešetke	31
Priložena oprema	16	Maksimalna kapaciteta	31
Dodatna oprema.....	16	Čiščenje in vzdrževanje	32
Vklop in izklop vinske vitrine	17	Napotki glede čistilnih sredstev.....	32
Pred prvo uporabo.....	17	Pred čiščenjem vinske vitrine	33
Upravljanje vinske vitrine.....	17	Notranjost, oprema, vrata aparata... ..	33
Izklop vinske vitrine	17	Čiščenje rež za pre- in odzračevanje	33
Ob daljši odsotnosti	17	Čiščenje vratnega tesnila	33
Izvajanje drugih nastavitev	18	Zamenjava filtra Active AirClean.....	34
Zapora 	18	Po končanem čiščenju.....	35
Zvočni signali 	19	Samodejno odtajevanje.....	35
Svetilnost prikazovalnika 	20	Kaj storiti, če	36
Optimalna temperatura in kakovost zraka	21	Razlogi za hrup.....	39
Nastavitev temperature.....	21	Servisna služba in garancija	41
Možne nastavitve temperature	21	Kontakt v primeru motenj	41
Prikaz temperature	21	Zbirka podatkov EPREL.....	41
Kakovost in vlažnost zraka.....	22	Garancija	41
Izmenjava zraka skozi filtre		Inštalacija	42
Active AirClean.....	22	Mesto postavitve	42
Uporaba funkcije DynaCool (konstantna zračna vlažnost) 	22	Klimatski razred	42
Temperaturni alarm in alarm ob odprtih vratih	24	Pre- in odzračevanje	43
Lučka za predstavitev	26	Vrste izhodnih odprtín za zrak.....	44
Vklop in izklop lučke za predstavitev.....	26	Vgradne mere.....	44
Nastavitev jakosti lučke za predstavitev	26	Vgradnja vinske vitrine	44
Nastavitev trajanja osvetlitve lučke za predstavitev	27	Pred vgradnjo vinske vitrine	44
		Električni priključek	48
		Informacije za zastopnike	49
		Sejemska nastavitev 	49
		Garancijski list	51

Varnostna navodila in opozorila

Ta vinska vitrina ustreza predpisanim varnostnim določilom. Kljub temu pa lahko nepravilna uporaba privede do poškodb oseb in materialne škode.

Pred prvo uporabo vinske vitrine pozorno preberite navodila za uporabo in montažo. V njih boste našli pomembne napotke za vgradnjo, varnost, uporabo in vzdrževanje aparata. Tako se boste zaščitili pred poškodbami in preprečili škodo na vinski vitrini.

Skladno s standardom IEC 60335-1 Miele izrecno opozarja, da je treba obvezno prebrati in upoštevati poglavje o inštalaciji vinske vitrine ter varnostna navodila in opozorila.

Miele ne prevzema odgovornosti za škodo, ki je posledica neupoštevanja teh navodil.

Navodila za uporabo in montažo shranite in jih predajte morebitnemu naslednjemu lastniku.

 Nevarnost poškodbe zaradi loma stekla.

Na nadmorski višini nad 1.500 m se lahko steklo v vratih aparata zaradi spremenjenih razmerij zračnega tlaka razbije. Ostri robovi lahko povzročijo hude poškodbe.

Uporaba v skladu s predpisi

- ▶ Vinska vitrina je namenjena za uporabo v gospodinjstvu in podobnih okoljih, kot so
 - trgovine, pisarne in druga podobna delovna okolja,
 - kmetije,
 - hoteli, moteli, penzioni in drugi značilni nastanitveni objekti, kjer aparat uporabljajo gostje. Ta vinska vitrina ni namenjena za uporabo na prostem.
- ▶ Vinsko vitrino uporabljajte izključno v okvirih, običajnih za gospodinjstvo, za shranjevanje vina. Vinska vitrina ni primerna za zamrzovanje živil. Dovoljen ni noben drug namen uporabe.

Varnostna navodila in opozorila

▶ Vinska vitrina ni primerna za shranjevanje in hlajenje zdravil, krvne plazme, laboratorijskih preparatov ali podobnih snovi ali izdelkov, ki so predmet smernice za medicinske pripomočke. Uporaba vinske vitrine v namene, za katere ni predvidena, lahko privede do poškodb shranjenega blaga ali povzroči, da se to pokvari. Aparat tudi ni primeren za delovanje v območju, kjer obstaja nevarnost eksplozije. Miele ne prevzema odgovornosti za škodo, ki je posledica nepravilne uporabe ali napačnega upravljanja.

▶ Osebe (vključno z otroki), ki zaradi svojih fizičnih, zaznavnih ali duševnih zmožnosti oziroma svoje neizkušenosti ali neznanja niso sposobne varno upravljati vinske vitrine, je ne smejo uporabljati brez nadzora odgovorne osebe.

Navedene osebe smejo upravljati vinsko vitrino brez nadzora samo, če so z njo seznanjene do te mere, da jo lahko povsem varno uporabljajo, ter znajo prepoznati možne nevarnosti napačnega upravljanja.

Če so pri hiši otroci

▶ Poskrbite, da se otroci, mlajši od osem let, ne zadržujejo v neposredni bližini vinske vitrine, razen če so pod stalnim nadzorom.

▶ Otroci, starejši od osem let, lahko uporabljajo vinsko vitrino brez nadzora samo, če so z njo seznanjeni do te mere, da jo lahko varno uporabljajo. Poznati in razumeti morajo morebitne nevarnosti, ki jim pretijo zaradi napačnega upravljanja.

▶ Otroci ne smejo čistiti ali vzdrževati vinske vitrine brez nadzora.

▶ Otroci, ki se zadržujejo v bližini vinske vitrine, naj bodo vedno pod nadzorom. Nikoli ne pustite, da bi se otroci igrali z aparatom.

▶ Nevarnost zadužitve. Otroci se lahko med igro zavijejo v ovojni material (npr. folije) ali si ga povlečejo čez glavo, kar lahko vodi do zadužitve. Embalažne materiale zato shranite zunaj dosega otrok.

Tehnična varnost

► Zatesnjenost krogotoka hladilnega sredstva je preverjena. Vinska vitrina ustreza zadevnim varnostnim predpisom in ustreznim direktivam EU.



► Ta vinska vitrina vsebuje hladilno sredstvo izobutan (R600a), naravni plin, ki je zelo prijazen do okolja, vendar vnetljiv. Hladilno sredstvo ne škoduje ozonski plasti in ne povečuje toplogrednega učinka.

Zaradi uporabe tega okolju prijaznega hladilnega sredstva je delovanje aparata nekoliko glasnejše. Poleg zvoka delovanja kompresorja se lahko pojavi zvok pretoka v celotnem hladilnem krogotoku. Tem učinkom se žal ni mogoče izogniti, nimajo pa nobenega vpliva na zmogljivost vinske vitrine.

Med transportom in vgradnjo/postavitvijo vinske vitrine pazite, da se ne poškoduje noben del hladilnega krogotoka. Hladilno sredstvo, ki brizgne iz sistema, lahko povzroči poškodbe oči.

Ob poškodbah:

- Izogibajte se odprtemu plamenu ali virom vžiga.
- Vinsko vitrino ločite od električnega omrežja.
- Nekaj minut zračite prostor, v katerem stoji vinska vitrina.
- Pokličite servisno službo.

► Več kot je hladilnega sredstva v vinski vitrini, večji mora biti prostor, kjer stoji aparat. Pri morebitnem puščanju lahko namreč v premajhnem prostoru pride do tvorbe vnetljive mešanice plina in zraka. Na vsakih 8 g hladilnega sredstva mora biti velikost prostora najmanj 1 m³. Količina hladilnega sredstva je navedena na napisni ploščici v notranjosti vinske vitrine.

► Priključni podatki (zaščita, napetost in frekvenca), navedeni na napisni ploščici, se morajo obvezno ujemati s podatki vašega električnega omrežja, sicer bo prišlo do poškodbe vinske vitrine. Podatke obvezno preverite že pred priklopom aparata. Če ste v dvomih, se posvetujte z električarjem.

Varnostna navodila in opozorila

▶ Električna varnost vinske vitrine je zagotovljena samo v primeru, da je priključena na pravilno ozemljeno električno napeljavo. Ta osnovni varnostni pogoj mora biti izpolnjen.

Če ste v dvomih, naj vašo hišno električno inštalacijo preveri električar.

▶ Da lahko vinsko vitrino v nujnem primeru hitro izklopite iz električnega omrežja, mora biti stenska vtičnica nameščena izven območja hrbtne strani aparata in zlahka dostopna.

▶ Možno je začasno ali trajno delovanje s priklopom na samostojno napravo za oskrbo z energijo ali tovrstno napravo, ki ni sinhronizirana z omrežjem (npr. avtonomno omrežje, sistemi za varnostno kopiranje). Pogoj za delovanje je, da naprava za oskrbo z energijo izpolnjuje pogoje EN 50160 ali primerljive.

Varnostni ukrepi, predvideni za hišno inštalacijo in ta izdelek Miele, morajo biti tako po funkciji kot načinu delovanja zagotovljeni tudi pri avtonomnem delovanju ali delovanju, ki ni sinhronizirano z omrežjem, ali morajo biti nadomeščeni z ustreznimi enakovrednimi ukrepi v inštalaciji. Kot je na primer opisano v aktualni objavi VDE-AR-E 2510-2.

▶ Poškodovan omrežni priključni kabel lahko zamenjate samo s posebnim priključnim kablom istega tipa (kupite ga lahko v spletni prodajalni Miele ali na servisu Miele). Zaradi varnosti lahko kabel zamenja samo usposobljen strokovnjak ali osebje servisne službe Miele.

▶ Razdelilne doze ali električni podaljški ne zagotavljajo potrebne varnosti (nevarnost požara). Zato vinske vitrine ne priključite na električno omrežje preko tovrstnih naprav.

▶ Če vlaga zaide do delov pod napetostjo ali priključnega kabla, lahko pride do kratkega stika. Zato vinska vitrina ne sme delovati v območju, kjer je vlažno ali obstaja nevarnost škropljenja (npr. v garaži, pralnici ipd.).

▶ Ta vinska vitrina ni primerna za uporabo na nestacionarnih mestih postavitve (npr. na plovilih).

▶ Če je vinska vitrina poškodovana, lahko ogroža vašo varnost. Preverite, da na njej ni vidnih poškodb. Poškodovanega aparata v nobenem primeru ne smete uporabljati.

▶ Vinsko vitrino lahko uporabljate samo, če je pravilno vgrajena, saj je le tako zagotovljeno varno delovanje.

► Ob inštalacijskih in vzdrževalnih posegih ter popravilih mora biti vinska vitrina ločena od električnega omrežja. V ta namen mora biti izpolnjen eden izmed naslednjih pogojev:

- varovalke električne napeljave so izklopljene ali
- taljive varovalke električne napeljave so povsem odvite ali
- priključni kabel je izključen iz električnega omrežja. Pri aparatih z omrežnim vtičem ne vlecite za kabel, temveč primite vtič in ga izvlecite.

► Nestrokovna inštalacija, vzdrževalna dela ali popravila lahko povzročijo resno nevarnost za uporabnika, za katero proizvajalec ne prevzema odgovornosti.

Namestitev in vzdrževalna dela ali popravila lahko opravlja samo usposobljen strokovnjak ali osebje servisne službe Miele.

► Če vinske vitrine ne popravi usposobljen strokovnjak ali servisna služba Miele, prenehajo veljati pravice, ki izhajajo iz garancije.

► Priporočamo vam, da pokvarjene sestavne dele zamenjate z originalnimi nadomestnimi deli. Pri pravilni vgradnji originalnih nadomestnih delov Miele zagotavlja, da v celoti izpolnjujejo varnostne zahteve, vaše pravice, ki izhajajo iz garancije, pa se ohranijo.

► Ta vinska vitrina je zaradi posebnih zahtev (npr. glede temperature, vlažnosti, kemijske obstojnosti, odpornosti proti obrabi in vibracij) opremljena s posebno žarnico. Ta žarnica se lahko uporablja samo za predvideni namen. Žarnica ni primerna za osvetlitev prostora. Zamenja jo lahko samo usposobljen strokovnjak ali osebje servisne službe Miele. Ta vinska vitrina je opremljena z več svetlobnimi viri, ki so uvrščeni vsaj v razred energijske učinkovitosti G.

Pravilna uporaba

► Vinska vitrina je predvidena za uporabo v določenem klimatskem razredu (območje temperature okolice), katerega meje morate upoštevati. Klimatski razred je naveden na napisni ploščici v notranjosti vinske vitrine. Nižja temperatura okolice vodi v daljši čas mirovanja kompresorja, zato vinska vitrina v določenih okoliščinah ne more vzdrževati potrebne temperature.

► Odprtine za pre- in odzračevanje ne smejo biti na noben način prekrite. V nasprotnem primeru ni več zagotovljen neoviran pretok zraka. Poveča se poraba energije, sestavni deli pa se lahko poškodujejo.

Varnostna navodila in opozorila

- ▶ Nevarnost poškodb aparata zaradi živil, ki vsebujejo maščobo ali olje. Če v vinski vitrini hranite živila, ki vsebujejo maščobe ali olja, pazite, da iztekajoča maščoba ali olje ne pride v stik s plastičnimi deli vinske vitrine. V plastiki lahko nastanejo napetostne razpoke in plastika počni ali se prelomi.
- ▶ Nevarnost požara in eksplozije zaradi vnetljive mešanice plinov. V vinski vitrini ne hranite eksplozivnih snovi ali izdelkov z gorljivim potisnim plinom (npr. sprejev). Vnetljive mešanice plinov se lahko zaradi električnih sestavnih delov aparata vnamejo. Tovrstne spreje prepoznate po natisnjeni navedbi vsebine ali simbolu plamena. Izhajajoči plini se lahko zaradi električnih sestavnih delov aparata vnamejo.
- ▶ Nevarnost eksplozije. V vinski vitrini ne sme delovati nobena električna naprava. V nasprotnem primeru lahko pride do iskrenja.

Za aparate iz plemenitega jekla velja:

- ▶ Lepila poškodujejo prevleko površin iz plemenitega jekla, tako da izgubijo svoj zaščitni učinek proti umazaniji. Na površine iz plemenitega jekla nikoli ne lepite lističev za sporočila, transparentnih ali prekrivnih lepilnih trakov ter drugih lepilnih pripomočkov.
- ▶ Površina je občutljiva za razenje. Celo magneti lahko povzročijo raze.

Oprema in nadomestni deli

- ▶ Priporočamo vam, da uporabljate originalno opremo Miele. V primeru namestitve ali vgradnje drugačne opreme lahko prenehajo vse pravice, ki izhajajo iz kakršne koli garancije.
- ▶ Mielejevi originalni nadomestni deli so na voljo vsaj 10 let in do 15 let po koncu serijske proizvodnje vaše vinske vitrine.

Čiščenje in vzdrževanje

- ▶ Na vratno tesnilo ne smete nanašati olja ali maščobe, sicer bo tesnilo sčasoma postalo porozno.
- ▶ Para iz parne čistilne naprave lahko zaide do delov pod napetostjo in povzroči kratki stik. Za čiščenje vinske vitrine nikoli ne uporabljajte parne čistilne naprave.
- ▶ Koničasti in ostri predmeti poškodujejo hladilni agregat in delovanje vinske vitrine ni več brezhibno. Zato ne uporabljajte koničastih ali ostrih predmetov za

- odstranjevanje plasti sreža,
- sprostitev ostankov, kot so etikete.

Transport

- ▶ Vinsko vitrino vedno transportirajte v pokončnem položaju in v transportni embalaži, da ne bo prišlo do poškodb.
- ▶ Nevarnost poškodbe in škode na aparatu. Vinsko vitrino transportirajte s pomočjo druge osebe, saj je zelo težka.

Odstranjevanje vašega starega aparata

- ▶ Otroci, ki se igrajo v bližini, se lahko zaprejo v vinsko vitrino in se v njej zadušijo.
 - Odmontirajte vrata aparata.
 - Lesene/kovinske rešetke pustite v vinski vitrini, da otrokom otežite plezanje vanjo.
 - Pri vinskih vitrinah s ključavnico vrat: preprečite, da bi se v aparat lahko zaklenili otroci, ki bi se igrali v bližini, in se tako znašli v življenjski nevarnosti.
- ▶ Nevarnost električnega udara!
 - Odrežite omrežni vtič od priključnega kabla.
 - Odrežite omrežni priključni kabel starega aparata.

Vtič in omrežni priključni kabel odložite ločeno od starega aparata.

- ▶ Med odstranjevanjem in po njem se prepričajte, da vinska vitrina ni v bližini bencina ali drugih gorljivih plinov in tekočin.

- ▶ Nevarnost požara zaradi izhajajočega olja ali hladilnega sredstva. Hladilno sredstvo in olje, ki ju vsebuje aparat, sta gorljiva. Pri ustrezno visoki koncentraciji in v stiku z zunanjimi viri toplote se lahko izhajajoče hladilno sredstvo ali olje vname.

Med odstranjevanjem pazite, da ne poškodujete hladilnega krogotoka. Tako preprečite nenadzorovano uhajanje hladilnega sredstva (podatki so navedeni na napisni ploščici) in olja.

- ▶ Hladilno sredstvo, ki brizgne iz cevi, vam lahko poškoduje oči! Ne poškodujte nobenega dela hladilnega krogotoka, npr.

- s prebadanjem kanalov s hladilnim sredstvom v uparjalniku,
- s prepogibanjem cevovoda,
- z razenjem površinskih prevlek.

Trajnostnost in varovanje okolja

Odstranjevanje embalaže

Embalaža je namenjena lažjemu rokovanju in ščiti aparat pred poškodbami med transportom.

Z vračanjem embalaže v obtok materialov poskrbite za prihranek surovin. Uporabite ustrezna zbirališča in možnosti oddaje za specifične materiale. Transportno embalažo lahko vrnete prodajalcu, pri katerem ste kupili aparat.

Odstranjevanje starega aparata

Električna in elektronska oprema pogosto vsebuje še uporabne materiale. Vsebuje tudi določene snovi, zmesi in sestavne dele, ki so potrebni za njeno delovanje in varnost. Vse navedeno pa lahko v navadnih gospodinjskih odpadkih ali ob nepravilnem ravnanju predstavlja nevarnost za zdravje ljudi in za okolje. Svojega starega aparata zato ne odvrzite med gospodinjske odpadke.



Pazite, da se hladilni aparat do strokovne, okolju prijazne odstranitve ne poškoduje.

S tem zagotovite, da hladilno sredstvo, ki je v aparatu, in olje iz kompresorja ne moreta zaiti v okolje.

Namesto tega poskrbite za odvoz v uradne lokalne centre za zbiranje in prevzem električne in elektronske opreme, kjer bodo brezplačno poskrbeli za morebitno reciklažo, ali pa aparat odpeljite k svojemu trgovcu oziroma na podjetje Miele. Za izbris morebitnih osebnih podatkov, shranjenih v aparatu, ki ga boste odstranili, ste po zakonu odgovorni sami. Po zakonu ste dolžni iz aparata brez poškodb odstraniti stare

baterije in akumulatorje ter lučke, ki niso fiksno zaprti in jih lahko odstranite nepoškodovane. Odnosite jih na ustrezna zbirna mesta, kjer jih lahko brezplačno oddate. Prosimo vas, da do odvoza starega aparata poskrbite za varnost otrok.

Tako prihranite energijo ...

Mesto postavitve

Vinska vitrina mora pri povišani temperaturi okolice pogosteje hladiti, zato porabi več energije. Zato:

- Vinsko vitrino postavite v dobro prezračevan prostor.
- Ne postavite je poleg virov toplote (grelnikov, pečice).
- Vinsko vitrino zaščitite pred neposredno sončno svetlobo.
- Poskrbite za idealno temperaturo okolice okrog 20 °C.
- Pazite, da reže za pre- in odzračevanje niso prekrite in z njih redno odstranjujte prah.

Nastavitev temperature

Čim nižja je nastavljena temperatura, tem večja je poraba energije. Priporočamo naslednje nastavitve:

- +12 °C do +14 °C.

Uporaba

Zaradi toplote, ki pride v aparat, in oviranega kroženja zraka se poveča poraba energije. Zato:

- Vrata aparata vedno odpirajte za čim krajši čas. Dobro razvrščanje vinskih steklenic pomaga pri boljši orientaciji.
- Vrata aparata po odpiranju do konca zaprite.
- Pri razporeditvi lesenih rešetk se držite stanja ob dobavi.
- Lesenih rešetk ne napolnite preveč, da ne bo ovirano kroženje zraka.
- Ne zastrite prezračevalnih rež v vinski vitrini.





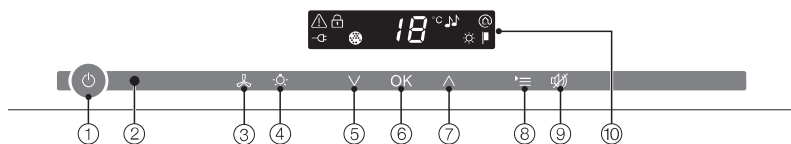



Opis aparata

Upravljalna plošča



- ① Vklop/izklop celotne vinske vitrine
- ② Optični vmesnik (samo za servisno službo)
- ③ Vklop/izklop funkcije DynaCool (konstantna zračna vlažnost)
- ④ Vklop/izklop lučke za predstavitev
- ⑤ Nastavitev temperature (V za hladnejše)
- ⑥ Potrditev izbire (tipka OK)
- ⑦ Nastavitev temperature (^ za toplejše)
- ⑧ Izbira ali preklic nastavitvenega načina
- ⑨ Izklop temperaturnega alarma in alarma ob odprtih vratih
- ⑩ Prikazovalnik s prikazom temperature in simboli (simboli so vidni samo v nastavitvenem načinu; razlaga simbolov je v tabeli)

Razlaga simbolov

Simbol	Pomen	Funkcija
	Zapora	Zaščita pred nenamernim izklopom in spreminjanjem nastavitev
	Zvočni signali	Možnosti izbire tona tipk in opozorilnega signala pri alarmu ob odprtih vratih
	Miele@home	Viden samo, če je komunikacijski stik oz. modul Miele@home vstavljen in prijavljen
	Sejemska nastavitve (viden samo, če je vklopljena sejemska nastavitve)	Izklop sejemske nastavitve
	Svetilnost prikazovalnika	Nastavitve svetilnosti prikazovalnika
	Filter Active AirClean	Sveti, ko je potrebna zamenjava
	Omrežni priključek (viden samo pri izklopljeni vinski vitrini)	Potrjuje, da je vinska vitrina priključena na električno omrežje; v primeru izpada električnega toka utripa.
	Alarm (viden samo v primeru alarma ob odprtih vratih oz. temperaturnega alarma)	Sveti v primeru alarma ob odprtih vratih; utripa ob temperaturnem alarmu, izpadu električnega toka in drugih sporočilih o napakah.

Opis aparata

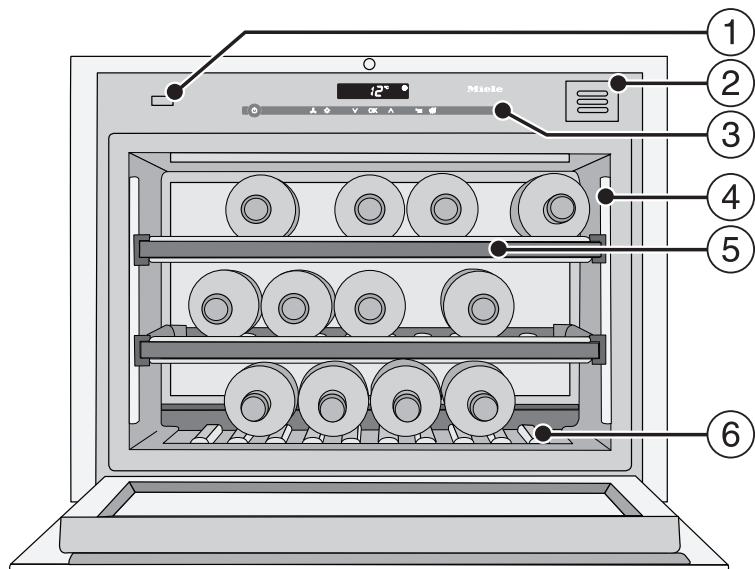

- ① Opiralo vrat (Push2open)
- ② Filter z aktivnim ogljem (filter Active AirClean)
- ③ Upravljalna plošča
- ④ Osvetlitvena letev
- ⑤ Lesene rešetke z letvami za označevanje (rešetke FlexiFrame z letvami NoteBoard)
- ⑥ Okrasna rešetka
(Okrasno rešetko lahko odstranite. Napisna ploščica je pod okrasno rešetko.)

Odpiralo vrat

Sistem Push2open, s katerim je opremljena vinska vitrina, vam olajša odpiranje vrat. Vrata vaše vinske vitrine so občutljiva na pritisk.

Ob dobavi je sistem Push2open deaktiviran. To funkcijo aktivirate šele po vgradnji aparata v nišo z dotikom tipke za vklop/izklop (glejte „Vklop in izklop vinske vitrine“).

Odpiranje vrat aparata

⚠ Nevarnost škode na aparatu!
Preprečite poškodbe odpirala vrat:
Vrat aparata ne blokirajte, medtem ko se odpirajo.
Ne pritiskajte in ne zadržujte odpirala, medtem ko se vrata zapirajo.

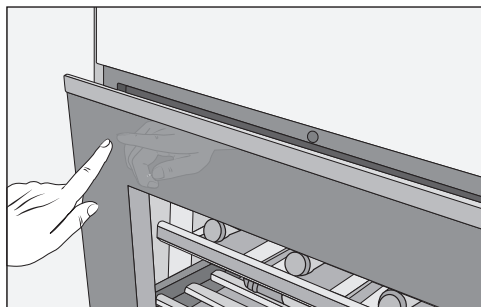

- Na kratko pritisnite **proti zgornjemu levemu območju vrat aparata** in jih spustite. Vrata se samodejno odprejo za režo.
- Nato vrata na široko odprite.

⚠ Nevarnost škode na aparatu!
Ko so vrata aparata odprta, jih ne smete obremeniti. Na odprta vrata ne odlagajte nobenih predmetov!

Zaščita pred nenamernim odpiranjem: če vrat ne odprete do konca, se po pribl. 3 sekundah samodejno zaprejo.

Zapiranje vrat aparata

- Vrata zaprite.

Prosimo, upoštevajte, da rokovanje z magneti neposredno pred vrati vinske vitrine lahko povzroči nenamerno odpiranje vrat. Vzrok za ta pojav je v mehanizmu zapiranja vrat vinske vitrine.

Dodatna oprema

Priložena oprema

Kreda

Priloženo kredo uporabite za označevanje magnetnih letev na lesenih rešetkah. Tako boste imeli dober pregled nad shranjenimi vrstami vina.

Filter z aktivnim ogljem (filter Active AirClean)

Filter Active AirClean skrbi za optimalno izmenjavo zraka in s tem za visoko kakovost zraka v vinski vitrini.

Lesene prečke za prečno shranjevanje

Z uporabo priloženih lesenih prečk za prečno shranjevanje lahko v vinsko vitrino shranite tudi daljše vinske steklenice, npr. steklenice magnum.

Dodatna oprema

V spletni prodajalni Miele, na servisu Miele ali pri specializiranem prodajalcu so na voljo izdelki, ki so posebej prilagojeni vinski vitrini, npr. sredstva za nego aparata in oprema.

Do spletne prodajalne Miele lahko dostopate prek naslednje QR kode:



Pred prvo uporabo

Emblažni materiali

- Iz notranjosti aparata odstranite vse embalažne materiale.

Zaščitna folija (odvisno od modela)

Površine iz plemenitega jekla so zaščitene s folijo, ki jih med transportom varuje pred poškodbami.

- Zaščitne folije odstranite šele, ko vinsko vitrino vgradite. Začnite na enem od zgornjih vogalov.

Čiščenje vinske vitrine

Prosimo, upoštevajte ustrezne napotke v poglavju „Čiščenje in vzdrževanje“.

- Očistite notranjost aparata in vso opremo.

Upravljanje vinske vitrine

Vinsko vitrino upravljate tako, da se s prstom dotaknete senzorskih tipk.

Vsak dotik potrdi zvočni signal. Po želji ga lahko izklopite (glejte poglavje „Izvajanje drugih nastavitev“, odstavek „Zvočni signali ♪♪“).

Simbol omrežnega priključka  ugasne in vinska vitrina začne hladiti.

Ob prvem vklopu aparata utripa simbol alarma , dokler ni dosežena nastavljena temperatura.

Če odprete vrata aparata, zasveti lučka za osvetlitev notranjosti.

Izklop vinske vitrine



- Dotaknite se tipke za vklop/izklop. Če to ni mogoče, je vklopljena zapora .

Na prikazovalniku ugasne prikaz temperature in pojavi se simbol omrežnega priključka .

Osvetlitev notranjosti aparata ugasne in hlajenje se izklopi.

Ob daljši odsotnosti

Če boste vinsko vitrino pred daljšo odsotnostjo izklopili, očistili pa ne, obstaja pri zaprtih vratih aparata nevarnost razvoja plesni. Vinsko vitrino obvezno očistite.

Če vinske vitrine dlje časa ne boste uporabljali, upoštevajte naslednje:

- Vinsko vitrino izklopite.
- Izvlecite omrežni vtič ali izklopite varovalko hišne inštalacije.
- Da se bo vinska vitrina zadostno zračila in ne bo prišlo do razvoja neprijetnega vonja, vinsko vitrino očistite in pustite njena vrata odprta.

Izvajanje drugih nastavitev

Določene nastavitve vinske vitrine lahko izvedete samo v nastavitvenem načinu.

Medtem ko ste v nastavitvenem načinu, je alarm ob odprtih vratih avtomatsko neaktiven.

Zapora

S funkcijo zapore lahko vinsko vitrino zaščitite pred:

- nenamernim izklopom,
- nenamerno spremembo temperature,
- nenamerno izbiro funkcije DynaCool,
- nenamernim vklopom lučke za predstavitev.

Vklop/izklop zapore



- Dotaknite se tipke za nastavitve.

Na prikazovalniku se pojavijo vsi simboli, ki jih lahko izberete, simbol  utripa.



- Dotaknite se tipke OK, da potrdite izbiro.

Na prikazovalniku utripa nazadnje izbrana nastavitve, simbol  neprekinjeno sveti.



- S tipko \wedge ali ∇ lahko zdaj nastavite, ali naj bo zapora vklopljena ali izklopljena:
Ø: zapora je izklopljena
I: zapora je vklopljena



- Dotaknite se tipke OK, da potrdite izbiro.

Izbrana nastavitve je shranjena, simbol  utripa.



- Zapustite nastavitveni način, tako da se dotaknete tipke za nastavitve. Če tega ne storite, elektronika avtomatsko zapusti nastavitveni način po pribl. eni minuti.

Če je zapora vklopljena, na prikazovalniku sveti .

Zvočni signali

Vinska vitrina je opremljena z zvočnimi signali, kot sta potrditveni ton tipk in opozorilni zvočni signal ob odprtih vratih ali temperaturnem alarmu.

Potrditveni ton tipk in opozorilni zvočni signal ob odprtih vratih lahko po želji vklopite ali izklopite, temperaturnega alarma pa ni mogoče izklopiti.

Izbirate lahko med štirimi možnimi nastavitvami. Tovarniško je nastavljena možnost 3, tj. potrditveni ton tipk in alarm ob odprtih vratih sta vklopljena.

Vklop/izklop zvočnih signalov



- Dotaknite se tipke za nastavitve.

Na prikazovalniku se pojavijo vsi simboli, ki jih lahko izberete, simbol  utripa.



- Tolikokrat se dotaknite tipke za nastavitve temperature (\wedge ali \vee), dokler na prikazovalniku ne utripa simbol .



- Dotaknite se tipke OK, da potrdite izbiro.

Na prikazovalniku utripa nazadnje izbrana nastavitve, simbol  neprekinjeno sveti.



- S tipko \wedge ali \vee lahko zdaj izberete eno izmed naslednjih nastavitev:

\emptyset : ton tipk izklopljen, alarm ob odprtih vratih izklopljen

1: ton tipk izklopljen, alarm ob odprtih vratih vklopljen (po 4 minutah)

2: ton tipk izklopljen, alarm ob odprtih vratih vklopljen (po 2 minutah)

3: ton tipk vklopljen, alarm ob odprtih vratih vklopljen (po 2 minutah).



- Dotaknite se tipke OK, da potrdite izbiro.

Izbrana nastavitve je shranjena, simbol  utripa.



- Dotaknite se tipke za nastavitve, da zapustite nastavitveni način.

V nasprotnem primeru elektronika aparata avtomatsko zapusti nastavitveni način čez pribl. eno minuto.

Izvajanje drugih nastavitev

Svetilnost prikazovalnika ☀

Svetilnost prikazovalnika lahko prilagodite svetlobnim razmeram v prostoru.

Svetilnost prikazovalnika lahko spreminjate stopenjsko od 1 do 3. Tovarniško je nastavljena stopnja 3 (maksimalna svetilnost).

Sprememba svetilnosti prikazovalnika



- Dotaknite se tipke za nastavitve.

Na prikazovalniku se pojavijo vsi simboli, ki jih lahko izberete, simbol  utripa.



- Tolikokrat se dotaknite tipke za nastavitve temperature (\wedge ali \vee), dokler na prikazovalniku ne utripa simbol ☀.



- Dotaknite se tipke OK, da potrdite izbiro.

Na prikazovalniku utripa nazadnje izbrana nastavev, simbol ☀ neprekinjeno sveti.



- S tipko \wedge ali \vee lahko zdaj spremenite svetilnost prikazovalnika:
1: minimalna svetilnost
2: srednja svetilnost
3: maksimalna svetilnost.



- Dotaknite se tipke OK, da potrdite izbiro.

Izbrana nastavev je shranjena, simbol ☀ utripa.



- Zapustite nastavitveni način, tako da se dotaknete tipke za nastavitve. Če tega ne storite, elektronika avtomatsko zapusti nastavitveni način po pribl. eni minuti.

Optimalna temperatura in kakovost zraka

Nastavitev temperature

- S tipkama pod prikazovalnikom nastavite temperaturo.

Pri tem z dotikom tipke



- znižate temperaturo,



- zvišate temperaturo.



- Dotaknite se tipke OK, da potrdite izbiro.
ali
- Počakajte približno 5 sekund po zadnjem dotiku tipke.

Med nastavljanjem temperature prikaz vrednosti temperature utripa.

Ob dotikanju tipk lahko na prikazovalniku sledite naslednjim spremembam:

- ob prvem dotiku: **nazadnje nastavljena temperatura** v prikazu utripa.
- ob vsakem nadaljnjem dotiku: temperatura se spreminja v korakih po 1 °C.
- če zadržite prst na tipki: temperatura se kontinuirano spreminja.

Ko je dosežena najvišja oz. najnižja možna temperatura, zazveni negativni ton tipke (če je potrditveni ton tipk vklopljen).

Približno 5 sekund po zadnjem dotiku tipke se prikaz temperature avtomatsko preklopi na **dejansko** temperaturo, ki je trenutno v vinski vitrini.

Če ste spremenili temperaturo, traja nekaj časa, da se vzpostavi zelena temperatura.

Prikaz temperature na prikazovalniku vedno kaže **dejansko** temperaturo.

Možne nastavitve temperature

Temperaturo lahko nastavite v območju med 5 °C in 20 °C.

Prikaz temperature

Prikaz temperature na prikazovalniku med normalnim delovanjem kaže dejansko temperaturo.

Če temperatura ni v možnem temperaturnem razponu, na prikazovalniku utripajo samo črtice.

Odvisno od temperature okolja in nastavitve lahko traja nekaj ur, preden je dosežena in trajno prikazana zelena temperatura.

Varnostne naprave pri nizkih temperaturah okolice

Da je vino zaščiteno pred nizkimi temperaturami okolice, varnostni termostat skrbi, da temperatura v vinski vitrini ne more preveč pasti. Če temperatura v okolici preveč pade, se avtomatsko vklopi gretje v vinski vitrini in vzdržuje stalno temperaturo v notranjosti aparata. Če temperatura v okolici še bolj pade, se vinska vitrina na koncu samodejno izklopi.

Optimalna temperatura in kakovost zraka

Kakovost in vlažnost zraka

V običajnem hladilniku je zračna vlažnost za ustrezno shranjevanje vina prenizka, zato hladilnik za ta namen ni primeren. Visoka zračna vlažnost je namreč za shranjevanje vina zelo pomembna, da zamaški dobivajo vlago od zunaj. Če je vlažnost zraka nižja, se zamaški na zunanji strani izsušijo, to pa pomeni, da ne morejo več ustrezno zatesniti steklenic. To je tudi razlog, da morajo biti steklenice vina shranjene v ležečem položaju, da vino ohranja vlažnost notranje strani zamaškov. Če v steklenico zaide zrak, se vsako vino neizogibno pokvari.

 Nevarnost poškodbe zaradi dodatne vlage.

Vlažnost zraka v tem primeru naraste in vlaga kondenzira v notranjosti aparata. Kondenzat lahko povzroči škodo na vinski vitrini, npr. korozijo. Zraka v vinski vitrini **ne smete** dodatno vlažiti, na primer tako, da postavite vanj skodelico vode.

Izmenjava zraka skozi filtre Active AirClean

Filter Active AirClean skrbi za optimalno izmenjavo zraka in s tem za visoko kakovost zraka.

Skozi filter Active AirClean pride v aparat svež zunanji zrak. Ta se nato s pomočjo ventilatorjev (funkcija DynaCool) enakomerno porazdeli po notranjosti aparata. Filtriranje zunanjega zraka s filtrom Active AirClean zagotavlja, da v aparat doteka samo svež zrak brez prahu in tujih vonjev. Tako je vaše vino dodatno zaščiteno

pred morebitnim prenosom neprijetnih vonjev, saj bi se slednji lahko prenašali skozi plutovinaste zamaške do vina.

Filter Active AirClean morate redno menjati, na to vas opozori simbol  na prikazovalniku.

Uporaba funkcije DynaCool (konstantna zračna vlažnost)

S funkcijo DynaCool se zviša relativna zračna vlažnost v celotnem aparatu. Hkrati sta zračna vlažnost in temperatura enakomerno razporejeni, tako da so vsa vaša vina shranjena pod enako dobrimi pogoji. Tako notranjost aparata ves čas nudi okoliščine, ki ustrezajo tistim v vinski kleti.

Vklop funkcije DynaCool

Če želite aparat uporabljati za dolgoročno shranjevanje vina, vam priporočamo, da funkcijo DynaCool načeloma pustite vklopljeno.



- Dotaknite se tipke za vklop/izklop funkcije DynaCool, tako da je označena s svetlečim rumenim ozadjem.

Tudi če ne vklopite funkcije DynaCool, se takoj ko se vklopi hlajenje, samodejno vklopijo tudi ventilatorji. S tem se v aparatu ves čas vzdržujejo optimalni pogoji za vaše vino.

Če odprete vrata aparata, se delovanje ventilatorjev avtomatsko začasno prekine.

Izklop funkcije DynaCool

Ker se pri vklopljeni funkciji DynaCool poraba energije nekoliko poveča in vinska vitrina deluje nekoliko glasneje, lahko funkcijo DynaCool vmes tudi prekinete.



- Dotaknite se tipke za vklop/izklop funkcije DynaCool, tako da ni več označena s svetlečim rumenim ozadjem.

Temperaturni alarm in alarm ob odprtih vratih

Vinska vitrina je opremljena z opozorilnim sistemom, da temperatura ne more neopaženo narasti ali pasti, kar bi škodovalo vinu.

Temperaturni alarm

Če temperatura naraste ali pade za določeno vrednost, na prikazovalniku utripa simbol alarma ⚠.

Zazveni tudi opozorilni signal.

Zvočni in vidni signal se sprožita npr.,

- ko vključite vinsko vitrino, če temperatura preveč odstopa od nastavljenega.
- če ob prelaganju in jemanju steklenic pride v aparat preveč toplega zraka.
- če na novo shranite večjo količino vinskih steklenic.
- po izpadu električnega toka.

Takoj ko je stanje, zaradi katerega se je sprožil alarm, odpravljeno, opozorilni zvočni signal in simbol alarma ⚠ ugasneta.

Predčasni izklop temperaturnega alarma

Če vas zvočni signal moti, ga lahko predčasno izklopite.



- Dotaknite se tipke za izklop temperaturnega alarma.

Opozorilni zvočni signal ugasne. Simbol alarma ⚠ še naprej utripa, dokler stanje, zaradi katerega se je sprožil alarm, ni odpravljeno.

Alarm ob odprtih vratih

Če so vrata aparata odprta več kot pribl. dve minuti, se oglasi opozorilni zvočni signal. Na prikazovalniku zasveti simbol alarma ⚠.

Takoj ko zaprete vrata aparata, opozorilni zvočni signal in simbol alarma ⚠ ugasneta.

Predčasni izklop alarma ob odprtih vratih

Če vas zvočni signal moti, ga lahko predčasno izklopite.



- Dotaknite se tipke za izklop alarma ob odprtih vratih.

Opozorilni zvočni signal ugasne. Simbol alarma ⚠ še naprej sveti, dokler ne zaprete vrat aparata.

Temperaturni alarm in alarm ob odprtih vratih

Če opozorilni zvočni signal ne zazveni, čeprav je prišlo do alarma ob odprtih vratih, je bil opozorilni zvočni signal izklopljen v nastavitvenem načinu (glejte „Izvedba drugih nastavitvev – Zvočni signali“).

Lučka za predstavitev

Če želite svoje steklenice vina predstaviti tudi pri zaprtih vratih aparata, lahko osvetlitev notranjosti nastavite tako, da ostane prižgana tudi pri zaprtih vratih.

Ker so v osvetlitvenih letvah uporabljene svetleče diode, ne pride do škodljivih vplivov na vino zaradi segrevanja ali UV-svetlobe.

Vklop in izklop lučke za predstavitev



- Dotaknite se tipke za vklop/izklop lučke za predstavitev, tako da je označena s svetlečim rumenim ozadjem.

Osvetlitev notranjosti aparata je zdaj vklopljena tudi pri zaprtih vratih aparata.

Če želite lučko za predstavitev ponovno izklopiti,

- se dotaknite tipke za vklop/izklop lučke za predstavitev, tako da ni več označena s svetlečim rumenim ozadjem.

Osvetlitev notranjosti zdaj pri zaprtih vratih aparata ugasne.

Nastavitev jakosti lučke za predstavitev

Jakost lučke za predstavitev lahko spremenite.



- Dotaknite se tipke za vklop/izklop lučke za predstavitev, tako da je označena s svetlečim rumenim ozadjem.
- Znova se dotaknite senzorske tipke lučke za predstavitev in jo zadržite (pribl. štiri sekunde), dokler na prikazovalniku ne utripa *l* (po dveh sekundah utripa *h*).
- S tipkama za nastavitev temperature (∇ in \wedge) nastavite svetlost. V ta namen tipki zadržite pritisnjeni. Nastavitev se izvede takoj in brezstopenjsko, rezultat nastavitve ni viden na prikazovalniku.

Pri tem z dotikom tipke



- zmanjšate jakost osvetlitve



- povečate jakost osvetlitve.



- Izbrano nastavitev potrdite z dotikom tipke OK.

Nastavljena jakost osvetlitve se shrani. Na prikazovalniku se ponovno pojavi prikaz temperature.

Takoj ko zaprete vrata aparata, lučka za predstavitev sveti z nastavljeno jakostjo. Ko vrata aparata odprete, pa spet sveti normalna osvetlitev notranjosti.

Nastavitev trajanja osvetlitve lučke za predstavitev

Trajanje osvetlitve lučke za predstavitev je ob dobavi nastavljeno na 30 minut. To trajanje lahko po želji nastavite na 30, 60, 90 minut do 00 (neskončno). Lučka za predstavitev nato sveti z izbrano svetlostjo.

- Odprite vrata aparata.



- Dotaknite se tipke za vklop/izklop lučke za predstavitev, tako da je označena s svetlečim rumenim ozadjem.
- Znova se dotaknite senzorske tipke lučke za predstavitev in jo zadržite (pribl. dve sekundi), dokler na prikazovalniku ne utripa *h*.
- S pomočjo tipk za nastavitev temperature (∨ in ∧) nastavite trajanje osvetlitve. Čas (v minutah) med nastavitvijo utripa.

Pri tem z dotikom tipke



- skrajšate trajanje osvetlitve za 30 minut



- podaljšate trajanje osvetlitve za 30 minut.



- Izbrano nastavitev potrdite z dotikom tipke OK.

Nastavljeno trajanje osvetlitve se shrani. Na prikazovalniku se ponovno pojavi prikaz temperature.

Nastavljeno trajanje osvetlitve se začne po vsakem odpiranju in zapiranju vrat aparata na novo.

⚠ Nevarnost poškodbe zaradi LED-osvetlitve.

Ta osvetlitev ustreza nevarnostni skupini RG 2. Če je pokrovček pokvarjen, lahko pride do poškodb oči.

Če je pokrovček poškodovan, v lučko ne smete gledati z optičnimi instrumenti (lupo ali podobnim) iz neposredne bližine.

Shranjevanje steklenic vina

Vibracije in premikanje negativno vplivajo na proces zorenja vina, to pa lahko privede do poslabšanja okusa.

Da tudi v primeru, ko iz aparata vzamete steklenico vina, zagotovite mirno shranjevanje preostalih steklenic vina, morate enake vrste vina shraniti po možnosti skupaj na isto leseno rešetko. Poleg tega se izogibajte kopičenju steklenic na lesenih rešetkah.

Idealno je, če je vino shranjeno v ležečem položaju, tako da plutovinasti zamaški z notranje strani ostanejo vlažni in v steklenico ne more prodreti zrak.

Nasvet: Poleg tega je priporočljivo, da za vinske steklenice s plutovinastimi zamaški povečate vlažnost zraka v vinski vitrini (glejte poglavje „Optimalna temperatura in zračna vlažnost“, odstavek „Povišanje zračne vlažnosti δ“).

Nasvet: Poleg tega je priporočljivo, da za vinske steklenice s plutovinastimi zamaški povečate vlažnost zraka v vinski vitrini (glejte poglavje „Optimalna temperatura in kakovost zraka“, odstavek „Uporaba funkcije DynaCool (konstantna zračna vlažnost) 𐀀“).

 Nevarnost poškodbe zaradi padajočih steklenic.

Steklenice se lahko zagozdijo v rešetko, ki je nad njimi, in ko izvlečete rešetko, padejo iz vitrine.

Rešetko vedno izvlecite počasi in previdno.

 Nevarnost poškodb in materialne škode zaradi razbitega stekla.

Če vrata aparata zaprete, ko lesene rešetke in vinske steklenice izstopajo iz sprednje ravnine, se lahko poškodujejo.

Pazite, da lesene rešetke in steklenice ne izstopajo iz ravnine.

Pre- in odzračevalnih rež na hrbtni steni ne smete prekriti – to je pomembno za hladilno zmogljivost aparata.

Shranjevanje steklenic vina

Maksimalna višina vložnih vinskih steklenic

V vinski vitrini lahko shranjujete samo steklenice, ki ne presegajo naslednje višine:

	maks. višina
vzdolžno shranjene steklenice (standard)	310 mm
prečno shranjene steklenice (glejte „Prečno shranjevanje steklenic vina“)	437 mm

Lesene rešetke

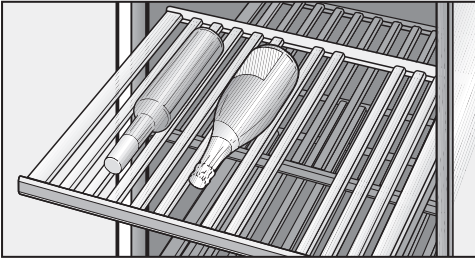

Lesene rešetke, nameščene na izvlečnih vodilih, lahko izvlečete daleč iz aparata, zato lahko steklenice vina udobno vlagate v vitrino ali jemljete iz nje.

Prestavljanje lesenih rešetk

Lesene rešetke lahko poljubno odstranjujete in ponovno vstavljate v aparat.

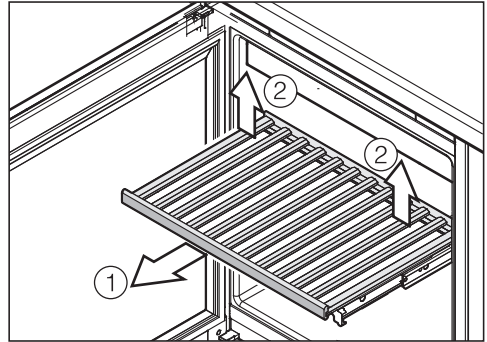

- Leseno rešetko izvlecite do konca naprej iz aparata ①.
- Sprostite rešetko, tako da jo zadaj desno in levo privzdignete ②.
- Odstranite rešetko proti sebi.

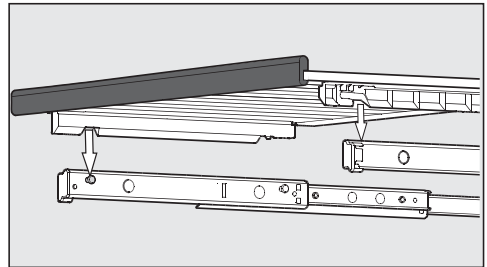

- Za ponovno namestitev rešetko položite na izvlečeni vodili. Odprtini na rešetki se prilegata na zatiča vodil. Magnetna letev je pri tem obrnjena naprej.

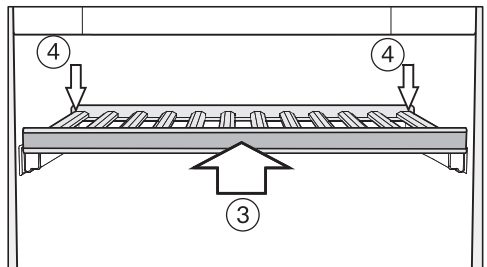

Shranjevanje steklenic vina

- Leseno rešetko potisnite do konca v aparat ③.
- Rešetko potisnite povsem do konca, tako da se spredaj zaskoči.
- Rešetko zadaj potisnite navzdol, da se zaskoči tudi zadaj ④.

Prilagoditev lesene rešetke

Posamezne prečke na lesenih rešetkah lahko prestavite in jih tako prilagodite velikosti steklenic. Tako je lahko vsaka steklenica shranjena v varnem položaju.

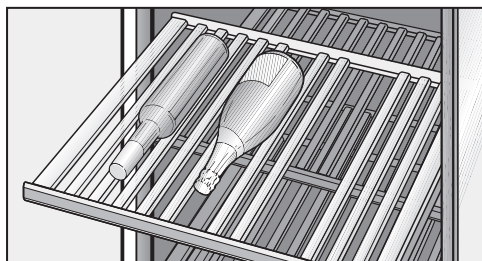

- Prečke lesene rešetke lahko prestavite ali odstranite tako, da jih preprosto potisnete navzgor in snamete. Lesena rešetka je tako lahko optimalno prilagojena na velikost vaših steklenic vina.

Prečk okrasne rešetke (povsem spodaj v aparatu) ni mogoče prestavljati.

Prečno shranjevanje steklenic vina

Z uporabo priloženih lesenih prečk za prečno shranjevanje lahko v vinsko vitrino shranite tudi daljše vinske steklenice, npr. steklenice magnum.

Upoštevajte, da so lahko steklenice, ki jih želite prečno vložiti v aparat, visoke največ 437 mm.

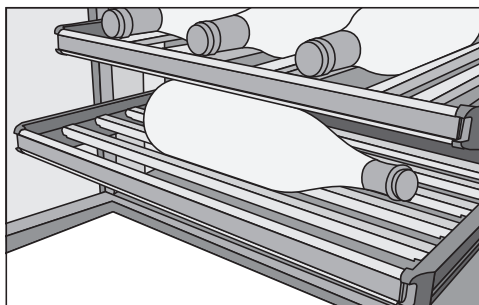

- Odstranite vse prečke ene izmed lesenih rešetk in jih nadomestite s priloženimi prečkami za prečno shranjevanje.

Označevanje lesenih rešetk

Da boste imeli dober pregled nad shranjenimi vrstami vina, lahko na magnetne letve, prevlečene z lakom za table, zapišete oznake.

V ta namen uporabite priloženo kredo. Na magnetno letev lahko pišete neposredno na rešetki ali tako, da jo najprej snamete z rešetke:

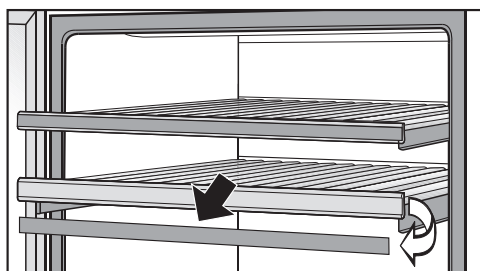

- Magnetno letev primite ob straneh in jo snemite proti sebi. Magnetna letev se drži lesene rešetke s pomočjo magneta.
- Neželene zapise izbrišite z letve z vlažno krpo.

⚠ Nevarnost poškodbe zaradi neprimernih čistilnih sredstev. Čiščenje magnetnih letev s čistilom lahko poškoduje njihovo prevleko. Magnetne letve čistite samo s čisto vodo.

- S priloženo kredo na magnetno letev zapišite zelene oznake in jo nato s sprednje strani pritrdite nazaj na leseno rešetko.

Namestitev okrasne rešetke

- Okrasno rešetko namestite v aparat povsem spodaj (glejte „Opis aparata“).

Maksimalna kapaciteta

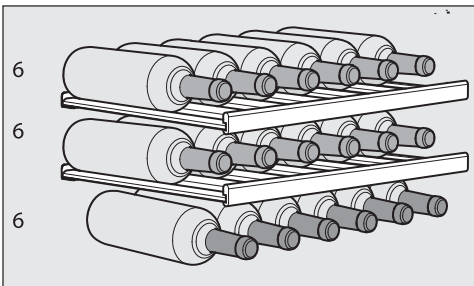

Skupno lahko v vinsko vitrino shranite največ 18 steklenic (0,75 l; oblika steklenice: bordojska; največja višina: 310 mm).

Maksimalno število lahko dosežete samo z uporabo vseh lesenih rešetak (brez uporabe prečk za prečno shranjevanje).

⚠ Prosimo, upoštevajte, da lahko vsako posamezno leseno rešetko obremenite z največ 25 kg! Izogibajte se zlaganju steklenic v več kot dveh slojih.

Čiščenje in vzdrževanje

Pazite, da voda ne zaide v elektronske dele ali lučko aparata.

 Nevarnost poškodb zaradi vlage. Vlaga iz parne čistilne naprave lahko poškoduje plastične in električne sestavne dele. Za čiščenje vinske vitrine ne uporabljajte parne čistilne naprave.

Napisne ploščice v notranjosti vinske vitrine ne smete odstraniti. V primeru motnje delovanja jo boste potrebovali.

Za čiščenje priporočamo mlačno vodo in malo sredstva za ročno pomivanje posode.

Napotki glede čistilnih sredstev

Da se površine ne bodo poškodovale, pri čiščenju **ne uporabljajte**

- čistilnih sredstev, ki vsebujejo sodo, amonijak, kisline ali klor,
- čistilnih sredstev za odstranjevanje vodnega kamna,
- abrazivnih čistil, npr. praškov za drgnjenje ali abrazivnih emulzij,
- čistil z vsebnostjo topil,
- čistilnih sredstev za plemenito jeklo,
- sredstev za čiščenje pomivalnega stroja,
- sprejev za pečice,
- čistil za steklo (izjema je steklo v vratih),
- abrazivnih trdih gobic in ščetk (npr. gobic za čiščenje loncev),
- čistilnih radirk,
- ostrih kovinskih strgal.

V notranjosti vinske vitrine uporabljajte samo čistilna in negovalna sredstva, ki so neoporečna za živila.

Pred čiščenjem vinske vitrine

- Vinsko vitrino izklopite.
- Iz vinske vitrine vzemite steklenice in jih shranite na hladnem mestu.
- Iz aparata vzemite vse druge odstranljive dele in jih očistite.
- Pred čiščenjem lesenih rešetk odstranite magnetne letve.

Notranjost, oprema, vrata aparata

Vinsko vitrino čistite redno, in to vsaj enkrat mesečno.

Nikoli ne pustite, da se umazanija zasuši, temveč jo takoj odstranite.

- Notranjost aparata očistite z mlačno vodo in malo sredstva za ročno pomivanje posode.
- Vse lesene dele očistite z rahlo vlažno krpo – lesenih delov **ne smete** zmočiti.

 Nevarnost poškodbe zaradi nepravilnega čiščenja. Prevlaka površine magnetnih letev se lahko poškoduje. Magnetnih letev na sprednji strani lesenih rešetk **ne smete** čistiti s čistilnimi sredstvi, ampak samo s čisto vodo.

- Notranjost in opremo po čiščenju sperite s čisto vodo in na koncu vse obrišite s krpo do suhega. Vrata vinske vitrine pustite nekaj časa odprta.
- Steklene površine v vratih aparata očistite s čistilnim sredstvom za steklo.

Za aparate iz plemenitega jekla velja:

Površina iz plemenitega jekla na vratih aparata je oplemenitena z visokokakovostno prevleko (CleanSteel), ki ščiti pred umazanijo in olajša čiščenje.

 Teh površin **ne čistite s sredstvom za plemenito jeklo**. Na ta način boste poškodovali prevleko!

Teh površin tudi **ne obdelajte z Mielejevim sredstvom za nego plemenitega jekla**. To bo namreč povzročilo vidne lise!

Čiščenje rež za pre- in odzračevanje

Obloge prahu povečajo porabo energije.

- Reže za pre- in odzračevanje redno čistite s čopičem ali sesalnikom (v ta namen uporabite npr. sesalni čopič Mielejevega sesalnika).

Čiščenje vratnega tesnila

 Nevarnost poškodbe zaradi nepravilnega čiščenja.

Če vratno tesnilo namažete z olji ali maščobami, lahko postane porozno. Na vratno tesnilo ne smete nanašati olja ali maščobe.

- Vratno tesnilo redno čistite samo s čisto vodo in ga na koncu temeljito obrišite s suho krpo.

Čiščenje in vzdrževanje

Zamenjava filtra Active AirClean

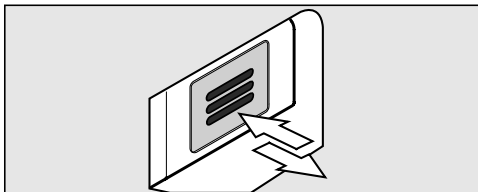

- Pritisnite filter navznoter in ga spustite.

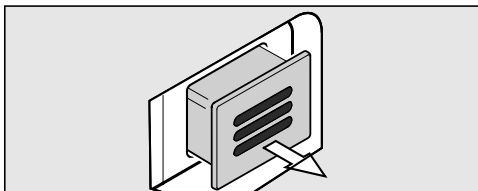

- Filter izvlecite iz aparata.

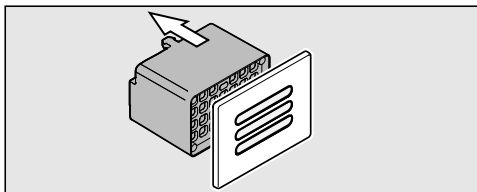

- Zadnji del filtra potegnite s pokrova.

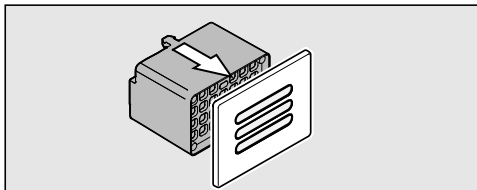

- Na pokrov namestite nov filter.

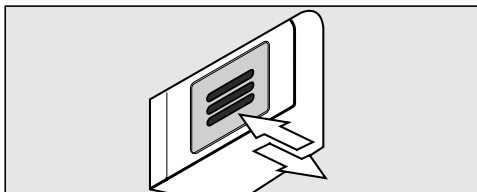

- Filter vstavite v aparat.
- Filter potisnite navznoter in ga spustite. Filter se avtomatsko zaskoči, pri čemer slišite glasen klik.

Filte Active AirClean lahko kupite na servisu Miele, v specializirani trgovini ali na spletni strani podjetja Miele.

Potrdite zamenjavo filtra,



- Dotaknite se tipke za nastavitve.

Na prikazovalniku se pojavijo vsi simboli, ki jih lahko izberete, simbol  utripa.



- Tolikokrat se dotaknite tipke za nastavitve temperature (∨ ali ∧), dokler na prikazovalniku ne utripa simbol 🌀.



- Dotaknite se tipke OK, da potrdite izbiro.

Na prikazovalniku utripa 1 (pomeni, da je filter Active AirClean nameščen v aparat), simbol 🌀 sveti.



- Tolikokrat se dotaknite tipke za nastavitve temperature (∨ ali ∧), dokler se na prikazovalniku ne izpiše 2 (pomeni, da je časovni števec ponastavljen).



- Dotaknite se tipke OK, da potrdite izbiro.

Izbrana nastavitve je shranjena, simbol 🌀 utripa.



- Zapustite nastavitveni način, tako da se dotaknete tipke za nastavitve. Če tega ne storite, elektronika avtomatsko zapusti nastavitveni način po pribl. eni minuti.

Prikaz 🌀 na prikazovalniku ugasne.

Po končanem čiščenju

- Vse dele namestite nazaj v vinsko vitrino.
- Vključite vinsko vitrino.
- Steklenice vina vložite v vinsko vitrino in zaprite vrata.

Samodejno odtajevanje

Odtajevanje vinske vitrine poteka avtomatsko.

Kaj storiti, če ...

Večino motenj in napak, ki se pojavijo med vsakdanjo uporabo aparata, lahko odpravite sami. Tako lahko pogosto prihranite čas in denar, ker vam ni treba poklicati servisne službe.

Na spletni strani www.miele.com/service lahko poiščete informacije o samostojnem odpravljanju motenj.

Naslednje tabele naj vam bodo v pomoč pri iskanju in odpravljanju vzrokov motenj in napak.



Večino motenj in napak lahko odpravite sami. Tako lahko pogosto prihranite čas in denar, ker se vam ni treba obrniti na servisno službo.

Na spletni strani www.miele.si/support/customer-assistance lahko poiščete dodatne informacije o samostojnem odpravljanju motenj.



Do odprave motnje po možnosti ne odpirajte vinske vitrine, da kar najbolj zmanjšate segrevanje njene notranjosti.

Splošne težave z vinsko vitrino





Težava	Vzrok in rešitev
Vinska vitrina ne hladi.	Vinska vitrina ni vklopljena. ■ Vključite vinsko vitrino.
	Omrežni vtič ni pravilno vstavljen v vtičnico ali pa vtič aparata ni pravilno vstavljen v vtičnico na aparatu. ■ Omrežni vtič vstavite v vtičnico in vtič aparata v vtičnico na aparatu.
	Sprožila se je varovalka hišne inštalacije. Lahko da gre za okvaro vinske vitrine, hišne napeljave ali drugega aparata. ■ Pokličite električarja ali servisno službo.
Na prikazovalniku sveti simbol , vinska vitrina ne hladi, upravljanje vitrine in osvetlitev notranjosti pa delujeta.	Vklopljena je sejemska nastavitev, na prikazovalniku sveti simbol  . ■ Izključite sejemsko nastavitev (glejte „Informacije za zastopnike – Sejemska nastavitev“).
Kompresor se vklaplja vedno bolj pogosto in za dlje časa, temperatura v vinski vitrini je prenizka.	Nastavitev temperature v vinski vitrini je prenizka. ■ Popravite nastavitev temperature.
	Pogosto ste odpirali vrata aparata. Ali pa ste shranili velike količine vina.

Težava	Vzrok in rešitev
	<ul style="list-style-type: none"> ■ Vrata aparata odpirajte samo po potrebi in za čim krajši čas. <p>Vrata aparata se ne zaprejo popolnoma. Temperatura v vinski vitrini pade.</p> <ul style="list-style-type: none"> ■ Preverite položaj vrat aparata in ga po potrebi prilagodite z vijaki v tečajih. <p>Vrata niso pravilno zaprta.</p> <ul style="list-style-type: none"> ■ Vedno do konca zaprite vrata aparata. <p>Temperatura okolice je previsoka. Višja kot je temperatura okolice, tem daljši je čas delovanja kompresorja.</p> <ul style="list-style-type: none"> ■ Upoštevajte navodila v odstavku „Mesto postavitve“ v poglavju „Namestitvev“. <p>Pre- in odzračevalne reže so prekrite ali zaprašene.</p> <ul style="list-style-type: none"> ■ Rež za pre- in odzračevanje ne smete prekriti. ■ Z rež redno odstranjajte prah. <p>Pri vgradnih aparatih: Vinska vitrina ni bila pravilno vgrajena v nišo.</p> <ul style="list-style-type: none"> ■ Vinsko vitrino namestite v skladu z navodili za montažo.
<p>Temperatura v vinski vitrini je prenizka.</p>	<p>Nastavitev temperature v vinski vitrini je prenizka.</p> <ul style="list-style-type: none"> ■ Popravite nastavitev temperature.
<p>Opozorilni zvočni signal ne zazveni, čeprav so vrata aparata že dlje časa odprta.</p>	<p>Ne gre za napako. Zvok alarma je bil izklopljen v nastavitvenem načinu (glejte poglavje „Izvajanje drugih nastavitvev“, odstavek „Zvočni signali 🎵“).</p>
<p>Vinske vitrine ni mogoče izklopiti.</p>	<p>Vklopljena je zapora.</p> <ul style="list-style-type: none"> ■ Izklopite zaporo (glejte poglavje „Izvajanje drugih nastavitvev“, odstavek „Vkllop/izklop zapore“).
<p>Prečke na lesenih rešetkah se zvijajo.</p>	<p>Sprememba volumna zaradi vsrkanja vlage ali sušenja je tipična lastnost lesa. Povečana zračna vlažnost v vinski vitrini povzroči, da leseni deli v njej „delujejo“. V določenih okoliščinah se tako leseni deli zvijejo, nastanejo lahko razpoke. Grče in žile so naravne značilnosti lesa.</p>



Kaj storiti, če ...

Težava	Vzrok in rešitev
Na etiketah steklenic vina se razvija plesen.	Nekatere vrste lepila za etikete povzročijo, da se na etiketah pojavi plesen. ■ Očistite plesen in pazite, da odstranite vse ostanke. Steklenice očistite in odstranite morebitne ostanke lepila.
Na zamaških vinskih steklenic se ustvari bela obloga.	Zamaški so ob stiku z zrakom oksidirali. ■ Oblogo obrišite s suho krpo. Obloga ne vpliva na kakovost vina.

Sporočila na prikazovalniku

Sporočilo	Vzrok in rešitev
Na prikazovalniku sveti simbol alarma . Zazveni tudi opozorilni zvočni signal.	Aktiviral se je alarm ob odprtih vratih. ■ Zaprite vrata aparata. Simbol alarma  in opozorilni zvočni signal ugasneta.
Na prikazovalniku utripa simbol alarma . Zazveni tudi opozorilni zvočni signal.	Glede na nastavljeno temperaturo je notranjost vinske vitrine pretopla ali prehladna. Razlog za to je lahko npr., da – ste pogosto odpirali vrata. – so reže za pre- in odzračevanje prekrite. – je prišlo do daljšega izpada električne energije. ■ Odpravite stanje, zaradi katerega se je sprožil alarm. Simbol alarma  in opozorilni zvočni signal ugasneta.
Sveti prikaz za zamenjavo filtra Active AirClean .	Potrebna je zamenjava filtra Active AirClean. ■ Zamenjajte filter Active AirClean in nato v nastavitvenem načinu potrdite njegovo zamenjavo.
V prikazu temperature sveti/utripa črtica.	Na prikazovalniku je lahko izpisana samo temperatura, ki je v območju možnega prikaza.
Na prikazovalniku se izpiše „F0“ do „F3“ oz. „51“ do „53“.	Prišlo je do motnje. ■ Pokličite servisno službo.

Lučka za osvetlitev notranjosti ne deluje.

Težava	Vzrok in rešitev
LED-osvetlitev notranjosti ne deluje.	<p>Vinska vitrina ni vklopljena.</p> <ul style="list-style-type: none"> ■ Vklonite vinsko vitrino. <p>Če so vrata odprta, se LED-osvetlitev po pribl. 15 minutah avtomatsko izklopi, da ne pride do pregretja.</p> <p>Če to ni vzrok za težavo, gre za motnjo.</p> <div style="border: 1px solid gray; padding: 5px; margin: 5px 0;"> <p> Nevarnost poškodbe zaradi električnega udara! Pod pokrovčkom lučke so deli pod napetostjo. Svetleče diode lahko popravi ali zamenja izključno osebje servisa.</p> </div> <div style="border: 1px solid gray; padding: 5px; margin: 5px 0;"> <p> Nevarnost poškodbe zaradi LED-osvetlitve. Ta osvetlitev ustreza nevarnostni skupini RG 2. Če je pokrovček pokvarjen, lahko pride do poškodb oči. Če je pokrovček poškodovan, v lučko ne smete gledati z optičnimi instrumenti (lupo ali podobnim) iz neposredne bližine.</p> </div> <ul style="list-style-type: none"> ■ Pokličite servisno službo.
LED-osvetlitev notranjosti deluje tudi pri zaprtih vratih aparata.	<p>Vklopljena je lučka za predstavitev.</p> <ul style="list-style-type: none"> ■ Izklopite lučko za predstavitev (glejte poglavje „Lučka za predstavitev“).

Razlogi za hrup

Vinska vitrina med delovanjem povzroča različne zvoke.
Vinska vitrina pri manjši hladilni zmogljivosti deluje energetsko varčno, vendar dlje. Glasnost je manjša.
Pri močnejši hladilni zmogljivosti se živila hitreje ohladijo. Glasnost je večja.

Kaj storiti, če ...

Običajni zvoki	Kako nastanejo?
Sikanje	Hladilno sredstvo se vbrizga v hladilni krogotok.
Klokotanje, pljuskanje	Hladilno sredstvo teče skozi cevi.
Šumenje	Vinska vitrina hladi.
Klikanje	Termostat vklopi ali izklopi kompresor.
Brenčanje	Ventilator deluje.
Pokanje	Prihaja do raztezanja materialov v vinski vitrini.
Ropotanje	Ventili ali lopute so aktivni.
Srebanje (vinska vitrina z blažilnikom zapiranja vrat)	Vrata aparata z blažilnikom zapiranja vrat se odpirajo ali zapirajo.
Ne pozabite, da se zvokom kompresorja in pretakanja v hladilnem krogotoku ni mogoče izogniti.	

Zvoki med delovanjem	Vzrok in rešitev
Vibriranje, klopotanje, žvenketanje	Vinska vitrina ni v vodoravnem položaju. S pomočjo vodne tehtnice izravnajte položaj vinske vitrine. V ta namen uporabite navojne nogice (odvisno od modela) pod vinsko vitrino. Pri vgradnih aparatih: Od višine niše 140 cm: pod dno aparata potisnite priložena stabilizacijska vodila.
	Vinska vitrina se dotika kosa pohištva ali drugega aparata. Vinsko vitrino odmaknite.
	Predali, košare ali police se tresejo ali so zatakneni. Preverite odstranljive dele in jih na novo namestite.
	Steklenice ali posode se dotikajo. Steklenice ali posode nekoliko razmaknite.
	Na hrbtni stranici aparata je še vedno transportno držalo kabla (odvisno od modela). Odstranite transportno držalo kabla.

Na spletni strani www.miele.com/service lahko poiščete informacije o samostojnem odpravljanju motenj in nadomestnih delih Miele.

Kontakt v primeru motenj

Če motnje ne morete odpraviti sami, se obrnite npr. na svojega specializiranega prodajalca z opremo Miele ali na servis Miele.

Servisno službo Miele lahko naročite po spletu na www.miele.com/service. Kontaktni podatki servisne službe Miele so navedeni na koncu tega dokumenta.

Osebe servisa potrebuje identifikacijsko oznako modela in serijsko številko vašega aparata (Fabr./SN/Nr.). Oba podatka najdete na napisni ploščici v notranjosti hladilnega aparata, pri nekaterih modelih pa v nastavitvenem načinu pod točko Informacije **i**.

Zbirka podatkov EPREL

Od 1. marca 2021 so informacije o označevanju z energijskimi nalepkami in zahtevah za okoljsko primerno zasnovano voljo v evropski zbirki podatkov o izdelkih (EPREL). Do zbirke podatkov o izdelkih lahko dostopate na povezavi <https://eprel.ec.europa.eu/>. Tam boste morali vnesti identifikacijsko oznako modela.

Identifikacijsko oznako modela najdete na napisni ploščici v notranjosti hladilnega aparata, pri nekaterih modelih pa v nastavitvenem načinu pod točko Informacije **i**.

Miele			
XXXXXX		Nr. XX/XXXXXXXXXX.	
<small>WEINTEMPERSCHRANK-UNTERTISCHMODELL MULTITEMPÉRATURE WINE STORAGE CABINET-UNDERCOUNTER TOP ARMOIRE DE LIÈGE EN TEMP. DES VIN(S) MOD. ENCASTRABLE SOUS PLAN ARMARIO P. ACCONCIÓN/MTD. VIN(S) MOD. EN POTRABAJO EN CUBIERTA BRITISH WINE TEMPERATURE CABINET</small>			
<small>Rasse/Class Classe/Clase SN-ST</small>	<small>Ap-Type/AP-Type AP-Type/AP-Type</small>	<small>Brutal/Net/Gross Capacity Volume Brut/Capacidad Bruta</small>	<small>Cellier/Freezer/Freezing Capacity Pouvoir de Congel/Capac. Congeladora</small>
<small>Nutzenhall Net.Capacity Volume U e Capac. Util</small>	<small>Ges / K / G / W/EIN / KALT Tot / R / F / WINE / CHILL Tot / R / C / WINE / CHILL</small>	R600a: XXg	

Garancija

Garancijska doba je dve leti.

Podrobnejše informacije so navedene v priloženih garancijskih pogojih.

Inštalacija

 Nevarnost poškodbe in škode na aparatu!

Če aparat ni vgrajen, se lahko prevrne!

Vrata aparata morajo biti zaprta, dokler hladilni aparat ni vgrajen in zavarovan v vgradni niši skladno z navodili za uporabo in montažo.

 Nevarnost požara in poškodb! Hladilnega aparata ne smete vgraditi pod kuhalno ploščo.

Mesto postavitve

Za postavitev je primeren suh prostor, ki je dobro prezračevan.

Pri izbiri mesta postavitve upoštevajte, da se poraba energije hladilnega aparata poveča, če stoji v neposredni bližini grelnega telesa, štedilnika ali drugega toplotnega vira. Preprečite tudi izpostavljenost neposredni sončni svetlobi.

Čim višja je temperatura v prostoru, tem daljši je čas delovanja kompresorja in tem večja je poraba energije.

Pri vgradnji aparata poleg tega upoštevajte naslednje:

- Stenska vtičnica mora biti nameščena izven območja hrbtne strani aparata in v nujnem primeru zlahka dostopna.
- Omrežni vtič in priključni kabel se ne smeta dotikati hrbtne strani aparata, ker se lahko poškodujeta zaradi vibracij.
- Na vtičnice v območju hrbtne strani aparata ne smejo biti priklopljene tudi nobene druge naprave.

 Nevarnost poškodbe zaradi loma stekla!

Nevarnost poškodb zaradi loma stekla!

Na nadmorski višini nad 1500 m se lahko steklo v vratih vitrine zaradi spremenjenih razmerij zračnega tlaka razbije. Ostri robovi lahko povzročijo hude poškodbe!

Klimatski razred

Vinska vitrina je predvidena za uporabo v določenem klimatskem razredu (območje temperature okolice), katerega meje morate upoštevati. Klimatski razred je naveden na napisni ploščici v notranjosti vinske vitrine.

Klimatski razred	Temperatura okolice
SN	10 °C do 32 °C
N	16 °C do 32 °C
ST	16 °C do 38 °C
T	16 °C do 43 °C
SN-ST	10 °C do 38 °C
SN-T	10 °C do 43 °C

Nižja temperatura okolice vodi v daljši čas mirovanja kompresorja, zato vinska vitrina v določenih okoliščinah ne more vzdrževati potrebne temperature.

⚠ Nevarnost poškodbe zaradi visoke zračne vlažnosti. Pri visoki zračni vlažnosti se lahko na zunanjih površinah vinske vitrine nabere kondenzat, ki lahko privede do korozije.

Vinsko vitrino postavite v suh in/ali klimatiziran prostor, kjer je zagotovljeno zadostno zračenje.

Po vgradnji se prepričajte, da se vrata aparata pravilno zapirajo, da so navedene odprtine za pre- in odzračevanje ustrezne in da je vinska vitrina vgrajena, kot je opisano v teh navodilih za uporabo in montažo.

Pre- in odzračevanje

⚠ Če ne upoštevate navedenih odprtih za pre- in odzračevanje, se kompresor pogosteje vklaplja in deluje dlje časa.

To vodi v večjo porabo energije in povišano delovno temperaturo kompresorja, kar lahko povzroči škodo na kompresorju.

Obvezno se držite navedenih mer odprtih za pre- in odzračevanje.

Zrak ob hrbtni stranici vinske vitrine se segreva. Zato mora biti vgradna omara takšna, da omogoča neovirano pre- in odzračevanje (glejte „Navodila za montažo – Vgradne mere“):

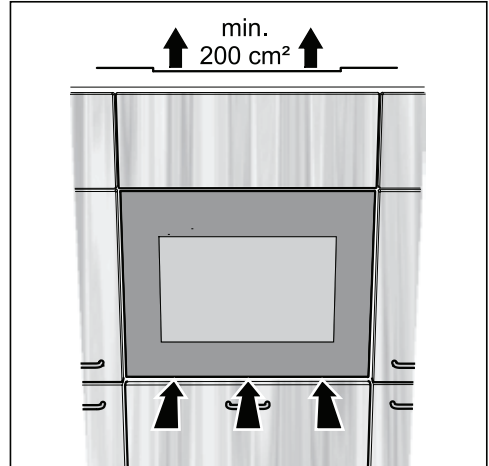

- Prezračevanje poteka pod vrati aparata.
- Odzračevanje poteka skozi prosto odzračevalno odprtino nad vinsko vitrino. Ta odprtina mora imeti vsaj 200 cm^2 prostega prehoda, da lahko segreti zrak neovirano odteka.
- Pomembno! Čim večje so odprtine za pre- in odzračevanje, tem bolj varčno je delovanje vinske vitrine.

Odprtine za pre- in odzračevanje ne smejo biti na noben način prekrите. Poleg tega jih morate redno čistiti, da niso prašne.

Inštalacija

Vrste izhodnih odprtin za zrak

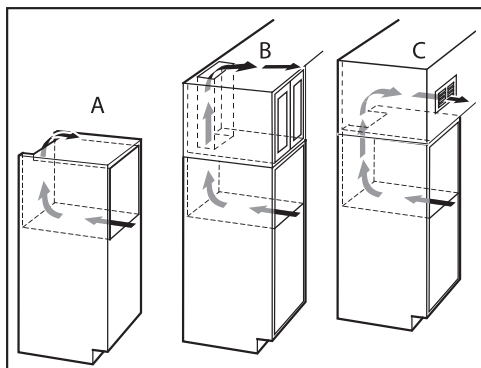

- A : neposredno nad vinsko vitrino
- B : nad vrhno omarico
- C : na vrhnji omarici s prezračevalno rešetko spredaj

Če želite v odprtine za odzračevanje vstaviti mrežo, mora biti odprtina večja od 200 cm². Prost prehod 200 cm² mora biti v tem primeru vsota površine odprtin v mreži.

Vgradne mere

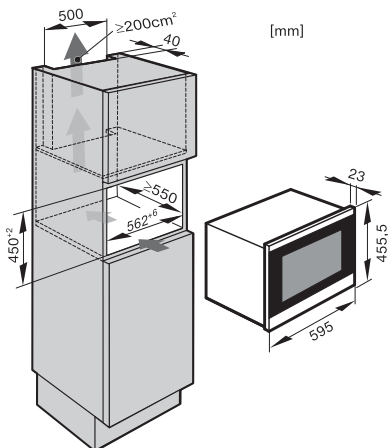

Dolžina omrežnega priključnega kabla je 2300 mm.

Stenska vtičnica mora biti nameščena izven območja hrbtne strani aparata in v nujnem primeru zlahka dostopna.

Vgradnja vinske vitrine

Pred vgradnjo vinske vitrine

- Pred vgradnjo vzemite opremo iz vinske vitrine.

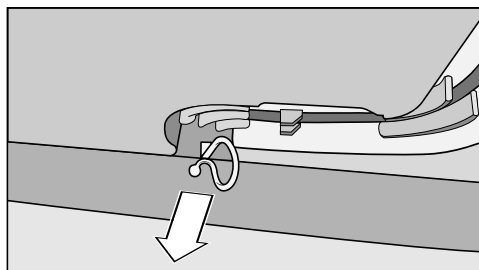

- Odstranite držalo kabla s hrbtne strani aparata (odvisno od modela).

⚠ Nevarnost poškodb in materialne škode zaradi prevrnitve vinske vitrine. Če vinsko vitrino vgrajuje ena sama oseba, obstaja večja nevarnost poškodb in materialne škode. Pri vgradnji vinske vitrine vam mora obvezno pomagati druga oseba.

- Vinsko vitrino lahko vgradite samo v stabilno, trdno nameščeno kuhinjsko omaro, ki stoji na vodoravnih in ravnih tleh.
- Vgradna niša mora biti vodoravno in navpično poravnana.
- Obvezno upoštevajte mere odprtin za pre- in odzračevanje (glejte poglavje „Inštalacija“, odstavek „Pre- in odzračevanje“ in „Vgradne mere“).

Za vgradnjo vinske vitrine potrebujete naslednje orodje:

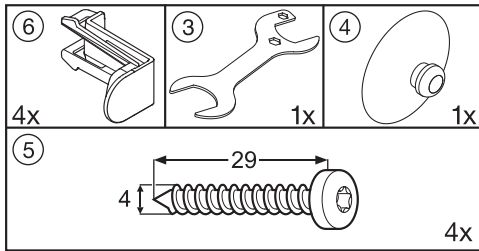

Poleg tega potrebujete vodno tehcnico in izvijač.

Vgradnja vinske vitrine

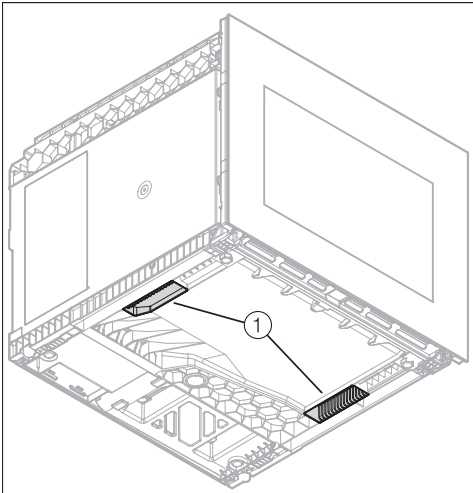

- Za transport aparata uporabite ročaja ① na spodnji strani vinske vitrine.
- Položite omrežni kabel s hrbtni stranice aparata v območje vtičnice.

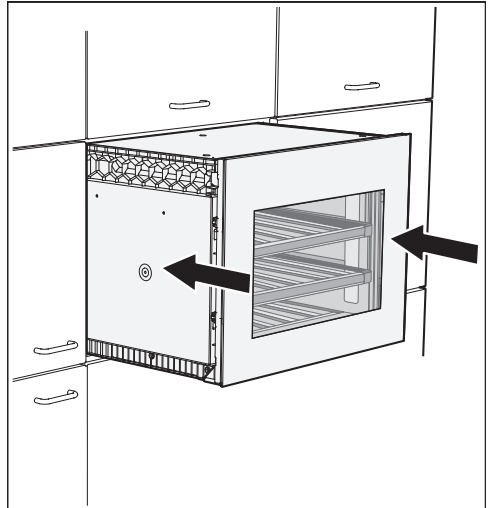

- Potisnite vinsko vitrino v vgradno omaro. Pri tem pazite, da ne poškodujete omrežnega kabla.
- Vinsko vitrino poravnajte z vrati sosednjih omar.

Inštalacija

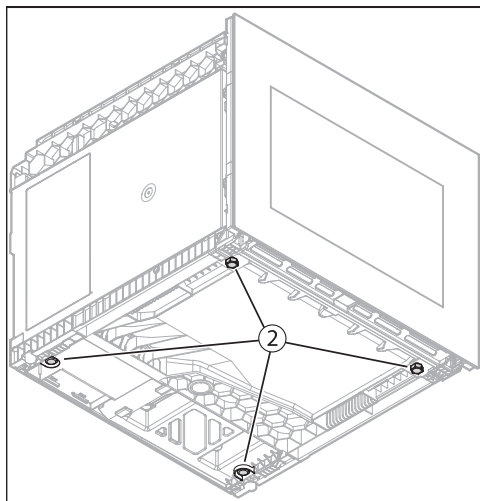

- Če morate vinsko vitrino na novo uravnati, jo morate ponovno izvleči iz niše, da lahko nastavite nogice ② na spodnji strani vinske vitrine.
- Nastavite nogice ② na potrebno višino.

Nogice lahko nastavite ročno, po potrebi pa uporabite priloženi viličasti ključ.

- Vinsko vitrino potisnite v omaro in ponovno preverite razdaljo do sosednjih pohištvenih vrat. Pri potiskanju vinske vitrine pazite, da ne poškodujete omrežnega kabla.

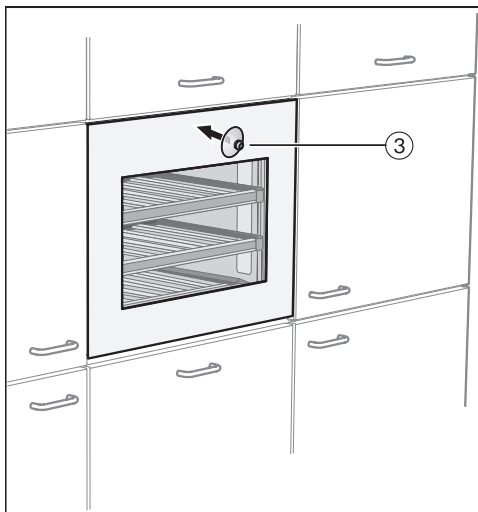

- Priloženo držalo ③ prisesajte na stekleno sprednjo stran in odprite vrata.

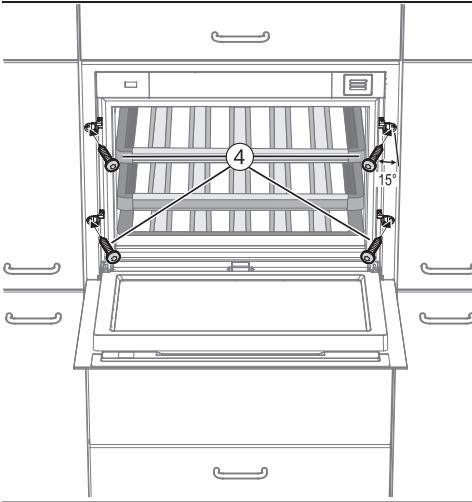

- Vinsko vitrino pritrdite s štirimi priloženimi vijaki (4 x 29) ④ v omaro, tako da vijake privijete v stransko steno omare rahlo pod kotom (ca. 15°).

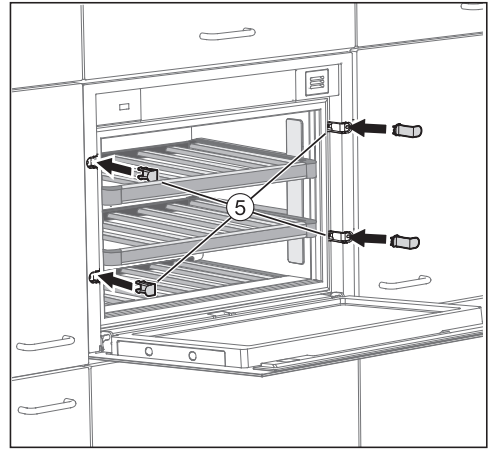

- Namestite priložene pokrove ⑤.
- Vinsko vitrino zdaj priklopite na električno omrežje.

Ko vinsko vitrino priklopite na električno omrežje, se po krajšem času na prikazovalniku pojavi simbol omrežnega priključka -⏻-.



- Dotaknite se tipke za vklop/izklop. Simbol omrežnega priključka -⏻- ugasne in vinska vitrina začne hladiti. Sistem Push2open vinske vitrine je zdaj aktiviran (glejte „Opis aparata – Odpiralo vrat“).

Inštalacija

Električni priključek

Vinska vitrina je serijsko opremljena z vtičem za enostaven priklop na vtičnico z zaščitnim kontaktom.

Vinsko vitrino postavite tako, da je vtičnica prosto dostopna. Če vtičnica ni dostopna, poskrbite, da je na mestu inštalacije na voljo inštalacijski odklopnik za vsak pol.

 Nevarnost požara zaradi pregretja.

Delovanje hladilnega aparata, priključenega na električni razdelilnik ali podaljšek, lahko vodi do pregrevanja kabla.

Iz varnostnih razlogov ne uporabljajte nobenih razdelilnikov in podaljškov.

Električna napeljava mora biti izvedena po VDE 0100.

Iz varnostnih razlogov priporočamo, da v hišno električno napeljavo, na katero je priključena vinska vitrina, namestite zaščitno stikalo na diferenčni tok (RCD) tipa .

Poškodovan omrežni priključni kabel lahko zamenjate samo s posebnim priključnim kablom istega tipa (kupite ga lahko na servisu Miele). Zaradi varnosti lahko kabel zamenja samo usposobljen strokovnjak ali osebje servisne službe Miele.

Podatki o nazivni moči in ustrezni zaščiti so navedeni v teh navodilih za uporabo ali na napisni ploščici. Te podatke primerjajte s podatki električnega priključka na mestu postavitve aparata. Če ste v dvomih, se posvetujte z električarjem.

Možno je začasno ali trajno delovanje s priklopom na samostojno napravo za oskrbo z energijo ali tovrstno napravo, ki ni sinhronizirana z omrežjem (npr. avtonomno omrežje, rezervni sistemi). Pogoj za delovanje je, da naprava za oskrbo z energijo izpolnjuje pogoje EN 50160 ali primerljive.

Varnostni ukrepi, predvideni za hišno inštalacijo in ta izdelek Miele, morajo biti tako po funkciji kot načinu delovanja zagotovljeni tudi pri avtonomnem delovanju ali delovanju, ki ni sinhronizirano z omrežjem, ali morajo biti nadomeščeni z ustreznimi enakovrednimi ukrepi v inštalaciji. Kot je na primer opisano v aktualni objavi VDE-AR-E 2510-2.

Sejemska nastavitve

S funkcijo „Sejemska nastavitve“ je mogoče v trgovini ali na razstavnem prostoru predstaviti delovanje vinske vitrine. Pri tem še naprej delujejo vsi elementi upravljanja aparata in njegova osvetlitev, ne deluje pa kompresor, zato se aparat ne hladi.

Vklop sejemske nastavitve



- Izklopite vitrino, tako da se dotaknete tipke za vklop/izklop.

Na prikazovalniku ugasne prikaz temperature in pojavi se simbol omrežnega priključka -G-



- Dotaknite se tipke ✓ in zadržite prst.



- Dodatno se še enkrat dotaknite tipke za vklop/izklop (tipke ✓ pri tem ne spustite!).



- Prst zadržite na tipki ✓, dokler se na prikazovalniku ne pojavi simbol ■.
- Spustite tipko ✓.

Vklopljena je sejemska nastavitve, na prikazovalniku sveti simbol ■.

Izklop sejemske nastavitve

Na prikazovalniku sveti simbol ■.



- Dotaknite se tipke za nastavitve.

Na prikazovalniku se pojavijo vsi simboli, ki jih lahko izberete, simbol ☒ utripa.



- Tolikokrat se dotaknite tipke za nastavitve temperature (✓ ali ^), dokler na prikazovalniku ne utripa simbol ■.



- Dotaknite se tipke OK, da potrdite izbiro.

Na prikazovalniku utripa ? (to pomeni, da je sejemska nastavitve aktivirana), simbol ■ sveti.

Informacije za zastopnike



- Dotaknite se tipke ✓ ali ∧, tako da se na prikazovalniku pojavi ☐ (to pomeni, da je sejemska nastavitev izklopljena).



- Dotaknite se tipke OK, da potrdite izbiro.

Izbrana nastavitev je shranjena, simbol ■ utripa.



- Zapustite nastavitveni način, tako da se dotaknete tipke za nastavitve. Če tega ne storite, elektronika avtomatsko zapusti nastavitveni način po pribl. eni minuti.

Sejemska nastavitev je izklopljena, simbol ■ ugasne.

Podjetje MIELE Trgovina in servis, d.o.o., Brnčičeva ulica 41G, Ljubljana (v nadaljevanju: „Miele Slovenija“) kupcu – poleg zakonsko določenih zahtevkov, do katerih je kupec upravičen pri prodajalcu in ki jih lahko uveljavlja brezplačno, in brez njihove omejitve – priznava pravice v skladu z naslednjo garancijsko obveznostjo za nove aparate:

I. Trajanje in začetek garancije

1. Garancija se odobri za naslednje obdobje:
 - a) 24 mesecev za gospodinjske aparate, kot so pečice (tudi kombinirane pečice z mikrovalovi), parne pečice (tudi kombinirane parne pečice in parne pečice z mikrovalovi), pečice Dialog, mikrovalovne pečice, podpultne pečice, predali za vakuumiranje in grelni predali, kuhalne plošče (indukcijske, električne in plinske, vključno z elementi SmartLine in ProLine), kuhinjske nape, kavni avtomati (vgradni in prostostoječi), hladilniki, zamrzovalniki, kombinirani hladilniki, vinske vitrine, pomivalni stroji, pralni stroji, sušilni stroji, pralno-sušilni stroji, likalni aparati, sesalniki (talni in brezžični sesalniki ter robotski sesalniki), vendar ne omejeno zgolj na navedene aparate, če se uporabljajo v skladu z navodili za uporabo in namenom uporabe.
 - b) 12 mesecev za profesionalne aparate, kot so „mali velikani“ in pomivalni stroji ProfiLine, vendar ne omejeno zgolj na navedene aparate, če se uporabljajo v skladu z navodili za uporabo in namenom uporabe.
2. Miele Slovenija jamči za lastnosti ali brezhibno delovanje blaga v garancijskem roku. Garancijski rok začne teči z dnem dobave blaga kupcu.
3. Garancijski servisi in dobave nadomestnega blaga iz garancijskih razlogov ne podaljšujejo prvotnega garancijskega roka. Za zamenjano blago ali zamenjan bistveni del blaga z novim se izda nov garancijski list.

II. Pogoji garancije

1. Garancija velja za aparate, ki so kupljeni pri pooblaščenem prodajalcu ali neposredno pri podjetju Miele v državi članici EU, Združenem kraljestvu Velike Britanije in Severne Irske, Švici ali na Norveškem in so tam tudi nameščeni.
2. Za uveljavljanje garancije je pristojen pooblaščen servis Miele ali služba za pomoč strankam pri podjetju Miele, ki sta dostopna po e-pošti na naslovu servis@miele.si ali po telefonu 01 29 26 333.
3. Na zahtevo serviserja je treba ob uveljavljanju garancije predložiti pravilno izpolnjen garancijski list ali drugo dokazilo, iz katerega so razvidni podatki o prodajalcu, datumu dobave blaga in podatki, ki identificirajo blago.

III. Vsebina in obseg garancije

1. Napake na aparatu bodo brezplačno odpravljene v skupnem roku 30 dni po tem, ko kupec zahteva njihovo odpravo, bodisi s popravilom bodisi z zamenjavo zadevnih delov. Ta rok se lahko podaljša na najkrajši čas, ki je potreben za dokončanje popravila ali zamenjave, vendar največ za 15 dni. O morebitnem podaljšanju roka in razlogih za to vas bo podjetje Miele Slovenija obvestilo pred potekom prvega, tj. 30-dnevnega roka.
2. Stroške, ki pri tem nastanejo, kot so potni stroški, stroški prevoza, dela in rezervnih delov, krije Miele Slovenija. Zamenjani deli ali aparati postanejo last podjetja Miele Slovenija.
3. Garancija ne izključuje pravic potrošnika, ki izhajajo iz obveznega jamstva prodajalca za skladnost blaga.
4. Podjetje Miele Slovenija bo po preteku garancijskega roka proti plačilu še 10 let zagotavljalo popravilo, vzdrževanje in nadomestne dele.
5. Garancija ne krije nadaljnjih odškodninskih zahtevkov do podjetja Miele Slovenija, razen če serviser, ki ga je pooblastilo podjetje Miele Slovenija, ravna namerno ali hudo malomarno.
6. Dobava potrošnega materiala in dodatkov (na primer pralnih sredstev Miele) ni vključena v obseg storitev.

Garancijski list

IV. Omejitev garancije

Garancija ne krije napak ali okvar, ki jih je mogoče pripisati naslednjim dejavnikom:

1. Nepravilna nastavitev ali inštalacija, npr. neupoštevanje veljavnih varnostnih predpisov ali pisnih navodil za uporabo, inštalacijo in montažo.
2. Uporaba, ki ni v skladu s predpisi, oziroma nepravilno upravljanje ali obremenitev, npr. uporaba neprimernih pralnih/pomivalnih sredstev ali kemikalij.
3. Posebne tehnične specifikacije aparatov, kupljenih v drugi državi članici EU, Združenem kraljestvu Velike Britanije in Severne Irske, Švici ali na Norveškem, zaradi katerih teh aparatov ni mogoče uporabljati ali jih je mogoče uporabljati le z omejitvami.
4. Zunanji vplivi, kot so poškodbe med transportom, poškodbe zaradi udarcev ali sunkov, škoda zaradi vremenskih vplivov ali drugih naravnih pojavov.
5. Popravila in spremembe, ki jih ne izvede osebje servisa, ki ga je podjetje Miele Slovenija za ta servisna dela pooblastilo in posebej izšolalo.
6. Uporaba neoriginalnih nadomestnih delov in dodatkov, ki jih ni posebej odobrilo podjetje Miele Slovenija.
7. Razbito steklo in pregorele žarnice.
8. Nihanje električnega toka in napetosti, ki ni znotraj tolerančnih meja, ki jih je določil proizvajalec.
9. Neizvajanje vzdrževalnih del in čiščenja v skladu z navodili za uporabo.
10. Uporaba in naravna obraba, npr. zmanjševanje polnilne zmogljivosti akumulatorjev in sestavni deli, ki jih je treba med življenjsko dobo izdelka redno menjati skladno z navodili za uporabo.

V. Varstvo podatkov

Podjetje Miele Slovenija pri izvajanju aktivnosti v zvezi z zahtevki iz naslova garancije zbira in obdeluje določene osebne podatke.

Miele Slovenija ali pooblaščen Miele servis bo za namen obdelave garancijskega zahtevka ob uveljavljanju garancije od garancijskega upravičenca pridobil osebne podatke (ime, priimek, naslov, telefonska številka in elektronski naslov). Podatki se obdelujejo za izvajanje pogodbe na podlagi točke b) člena 6 (1) Splošne uredbe o varstvu osebnih podatkov. Ti podatki so nujno potrebni za izvrševanje obveznosti podjetja Miele Slovenija, ki izhajajo iz te garancije. Podatki se bodo hranili 5 let. Obdelovalci osebnih podatkov so pooblaščen Miele servisi in družba Miele & Cie. KG. Imetnik garancije ima pravico do dostopa do svojih osebnih podatkov, lahko pa vložiti tudi pritožbo pri Informacijskem pooblaščenca. Vprašanja, povezana z obdelavo osebnih podatkov, se lahko naslovijo na privacy@miele.si.

Dodatne informacije o obdelavi podatkov so na voljo v izjavi o varstvu podatkov, dostopni na miele.si/gospodinjski/varstvo-podatkov-46.htm.

Miele d.o.o.
Trgovina in servis
Brnčičeva ulica 41 g
1231 Ljubljana - Črnuče
Telefon: 01 292 63 33
E-pošta: info@miele.si
www.miele.si

Nemčija
Miele & Cie. KG
Carl-Miele-Straße 29
33332 Gütersloh

KWT 7112 iG ... KWT 7132 iG ...

sl-SI

M.-Nr. 11 249 680 / 01 / 002