

**Miele**



Kullanım Kılavuzu ve Kurulum  
Talimatları  
Endüstriyel Kurutma Makineleri  
PDR 510 EL  
Elektrik ısıtmalı

Makinenin yerleřtirilmesi, kurulması ve ilk kez alıřtırılmasından nce kullanım kılavuzunu **mutla-ka** okuyunuz. Bu řekilde kendinizi korur ve oluřabilecek zararların nne geersiniz.

tr-TR

M.-Nr. 12 423 121

# İçindekiler

<b>Çevrenin korunmasına katkınız</b> .....	<b>5</b>
<b>Güvenlik Talimatları ve Uyarılar</b> .....	<b>6</b>
Amacına uygun kullanım .....	6
Öngörülebilir hatalı uygulamalar .....	7
Teknik güvenlik .....	7
Doğru kullanım .....	9
Aksesuarlar .....	11
<b>Makine tanıtımı</b> .....	<b>12</b>
<b>Kurutma makinesinin kullanımı</b> .....	<b>13</b>
Kalan nem kontrollü (ROP) cihazlar .....	13
Kurutma kademeleri .....	13
Kurutma programları .....	13
Süre kontrollü (TOP) cihazlar .....	15
Kurutma kademeleri (TOP) .....	15
Sürelili programlar .....	16
Ödeme sistemli (COP) cihazlar .....	17
Kurutma programları .....	17
Kumanda panelinin çalışma şekli .....	19
Gösterge elemanları .....	19
<b>İlk çalıştırma</b> .....	<b>21</b>
<b>Kurutma</b> .....	<b>22</b>
1. Doğru çamaşır bakımına yönelik bilgiler .....	22
Kurutma öncesi yıkama .....	22
Yabancı cisimlerin çıkarılması .....	22
Bakım sembolleri .....	22
2. Kurutma makinesinin doldurulması .....	22
3. Program seçimi .....	23
Program seçimi .....	23
Bir kurutma kademesi programındaki kurutma kademesi .....	23
Süre kontrollü ve diğer programlar .....	23
Gecikmeli başlatma seçimi .....	24
4. Programın başlatılması .....	25
5. Çamaşırların kurutma makinesinden çıkarılması .....	25
Program sonu .....	25
Çamaşırların çıkarılması .....	25
Bakım talimatları .....	25
<b>Program tablosu</b> .....	<b>26</b>
“Etiket” program paketi .....	26
“Standart” program paketi .....	27
<b>Program akışının değiştirilmesi</b> .....	<b>28</b>
Devam eden programın değiştirilmesi .....	28
Çamaşır ekleme .....	28
Kalan süre .....	28
<b>İşletmeci seviyesi (programlama modu)</b> .....	<b>29</b>
Giriş için ön koşullar .....	29
İşletmeci seviyesine giriş .....	29

İşletmeci seviyesine genel bakış .....	29
Isıtıcı sıcaklığı .....	34
İşlem havası sıcaklığı .....	34
Tersine döndürme süreleri .....	35
Duraklama süreleri .....	37
Programlama modunun sonlandırılması .....	37
<b>Ağ bağlantısı</b> .....	<b>38</b>
Eşleştirme kılavuzu .....	38
Teknik veriler .....	39
<b>Temizlik ve bakım</b> .....	<b>41</b>
Hav filtresinin temizlenmesi .....	41
Hav filtresinin çıkarılması .....	41
Hav filtresinin parçalarına ayrılması .....	41
Hav filtresi parçalarının kuru bir şekilde temizlenmesi .....	42
Hav filtresi parçalarının ıslak bir şekilde temizlenmesi .....	42
Hav filtresinin yerleştirilmesi .....	42
Hava kanalı alanının temizlenmesi .....	43
Hızlı temizlik .....	43
Ek temizlik .....	43
<b>Ne yapmalı, eğer...</b> .....	<b>47</b>
Arıza giderme .....	47
<b>Müşteri hizmetleri</b> .....	<b>49</b>
Arızalarda iletişim .....	49
Sonradan satın alınabilen aksesuarlar .....	49
<b>Montaj</b> .....	<b>50</b>
Kurulum olanakları .....	50
Önden görünüm .....	50
Yandan görünüm .....	50
Arkadan görünüm .....	50
Üstten görünüm .....	51
Baza üzerine yerleştirme .....	51
Ödeme sistemi .....	52
Kurulum .....	52
Kurutma makinesinin taşınması .....	52
Hizalama .....	52
Elektrik bağlantısı .....	54
Hava girişi ve atık hava tahliyesi .....	54
Havalandırma ve hava tahliyesi .....	54
Atık hava tahliyesi .....	55
Toplam boru uzunluğunun hesaplanması .....	56
Atık hava bağlantısı ölçüleri .....	57
Borular aracılığıyla atık hava tahliyesi .....	58
Alu-Flex aracılığıyla atık hava tahliyesi .....	58
Atık hava toplama kanalı .....	59
<b>Sonradan satın alınabilen aksesuarlar</b> .....	<b>61</b>
İletişim kutusu .....	61
APCL106 .....	61
Ödeme ünitesi .....	62

# İçindekiler

---

<b>Teknik veriler .....</b>	<b>63</b>
Teknik veriler.....	63
AT Uygunluk Beyanı.....	63

### **Nakliye ambalajının elden çıkarılması**

Ambalaj kurutma makinesini nakliye hasarlarına karşı korur. Ambalaj malzemeleri tasfiyeye yönelik olarak çevre dostu malzemelerden seçilmiştir ve bu sebeple geri dönüştürülmesi mümkündür.

Ambalajın malzeme döngüsüne geri kazandırılması hammadde tasarrufu sağlar ve atık oluşumunu azaltır. Bayiniz ambalajı geri alabilir.

### **Eski cihazın bertaraf edilmesi**

Eski elektrikli ve elektronik cihazlarda halen daha birçok değerli malzeme bulunur. Ancak bu tür cihazlar aynı zamanda işleyişleri ve güvenlikleri için gerekli zararlı maddeler de içerirler. Evsel atıklar içinde veya hatalı işlem durumunda bu maddeler insan sağlığına ve çevreye zarar verebilir. Bu sebeple eski cihazınızı hiçbir suretle evsel atıklarla birlikte bertaraf etmeyiniz.

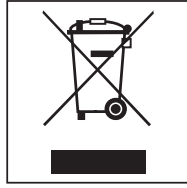

Bunun yerine, elektrikli ve elektronik cihazların iadesi ve geri dönüşümü için kurulan resmi toplama ve iade merkezlerinden yararlanınız. Bayinizden bilgi alınız.

Lütfen eski cihazın, evden çıkarılıncaya kadar çocukların erişemeyeceği güvenli bir yerde muhafaza edilmesini sağlayınız.

## Güvenlik Talimatları ve Uyarılar

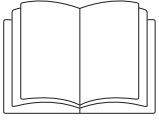

► Kullanım kılavuzunu mutlaka okuyunuz.

Bu kurutma makinesi öngörülen güvenlik şartlarına uygundur. Bununla birlikte uygunsuz bir kullanım bedensel yaralanmalara ve mal zararına sebep olabilir.

Kurutma makinesini ilk kez çalıştırmadan önce kullanım kılavuzunu dikkatli bir şekilde sonuna kadar okuyunuz. Bu kılavuz montaj, güvenlik, kullanım ve bakıma yönelik önemli bilgiler içermektedir. Bu bilgiler sayesinde kendinizi korumuş olur ve kurutma makinesinde oluşabilecek zararların önüne geçersiniz.

IEC 60335-1 standardı uyarınca Miele, kurutma makinesinin kurulumuna yönelik bölümün ve güvenlik talimatları ve uyarılarının mutlaka okunması ve bunlara uyulması gerektiğine dikkat çeker.

Miele bu talimatlara uyulmamasından kaynaklanan zararlardan sorumlu tutulamaz.

Bu kullanım kılavuzunu saklayınız ve cihazın sizden sonraki sahibine veriniz.

Kurutma makinesinin kullanımı hakkında başka kişiler de eğitilecekse, bu kişilerin bu güvenlik talimatlarına erişebilmesi sağlanmalı veya güvenlik talimatları bu kişilere açıklanmalıdır.

### Amacına uygun kullanım

Bu kurutma makinesi öngörülen güvenlik şartlarına uygundur. Bununla birlikte uygunsuz bir kullanım bedensel yaralanmalara ve mal zararına sebep olabilir.

İlk kullanımdan önce kurutma makinesinin kullanım kılavuzunu okuyunuz. Bu kılavuz, kurutma makinesinin montajı, güvenliği, kullanım ve bakımına yönelik önemli bilgiler içermektedir. Bu bilgiler sayesinde kendinizi korumuş olur ve oluşabilecek zararların önüne geçersiniz.

- Kurutma makinesi, sadece endüstriyel ortamlarda kurulum için öngörülmüştür.
- Kurutma makinesi sadece bakım etiketlerinde makinede kurutulmaya uygun olduğu belirtilen, suda yıkanmış tekstil ürünlerinin kurutulmasına yöneliktir. Başka kullanım amaçlarının tehlikeli olması mümkündür. Miele, amacına aykırı veya hatalı kullanım sonucu ortaya çıkan zararların sorumluluğunu üstlenmez.
- Bu kurutma makinesi dış mekanlarda kullanılmak üzere tasarlanmamıştır.
- Kurutma makinesi hareketli bir yerde (örneğin: tekne gibi) çalıştırılmamalıdır.
- Kurutma makinesini donma tehlikesi olan yerlere kurmayınız. Donma noktası civarındaki sıcaklıklar dahi kurutma makinesinin işleyişini olumsuz etkiler. İzin verilen oda sıcaklığı 2 °C ile 40 °C arasındadır.
- Endüstriyel bir ortamda kullanılacaksa, makine sadece bilgilendirilmiş/egitimli personel veya uzman personel tarafından kullanılmalıdır. Makine herkese açık bir alanda kullanıldığında, işletmecisi, makinenin tehlikesiz bir şekilde kullanılmasını sağlamak zorundadır.
- Fiziksel, algısal veya ruhsal kapasiteleri ya da tecrübesizlikleri veya bilgisizlikleri dolayısıyla kurutma makinesini güvenli bir şekilde kullanamayacak kişiler, kurutma makinesini bir sorumlunun gözetimi veya talimatları olmaksızın kullanmamalıdır.
- 8 yaşından küçük çocuklar, sürekli olarak gözetim altında olmadıkları müddetçe kurutma makinesinden uzak tutulmalıdır.
- 8 yaş ve üzeri çocuklar, sadece güvenli bir şekilde kullanabilmeleri için gerekli bilgiler kendilerine verildikten sonra kurutma makinesini gözetimsiz olarak kullanabilirler. Çocukların hatalı bir kullanımın olası tehlikelerini tanıyabilmeleri ve anlayabilmeleri gerekir.

- ▶ Çocukların gözetimsiz olarak kurutma makinesinin bakımı ve temizliğini gerçekleştirmelerine izin verilmemelidir.
- ▶ Kurutma makinesinin yakınlarındaki çocuklara göz kulak olunuz. Çocukların kurutma makinesi ile oynamasına asla izin vermeyiniz.
- ▶ Bu kurutma makinesi umuma açık yerlerde de kullanılabilir.
- ▶ Yukarıda belirtilen kullanım şekillerinden farklı kullanımlar, amacına aykırı kullanım olarak kabul edilir ve üreticinin her türlü sorumluluğunu ortadan kaldırır.

### Öngörülebilir hatalı uygulamalar

- ▶ Kurutma makinesinde Miele tarafından açıkça izin verilmeyen değişiklikler yapmayınız.
- ▶ Kurutma makinesi kapağının üstüne çıkmayınız veya kapağa abanmayınız. Aksi takdirde kurutma makinesi devrilebilir ve kendinizi ya da başkalarını yaralayabilirsiniz.
- ▶ Kurutma makinesinin temizlenmesi için yüksek basınçlı temizlik makinesi kullanmayınız veya su jeti uygulamayınız.
- ▶ Kurutma makinesinin yakınında benzin, gaz veya kolay tutuşabilen maddeler bulundurmuyunuz ya da kullanmayınız. Bu tür maddeler sonucu yangın ve patlama tehlikesi oluşur.
- ▶ Kurutma makinesine klor, flor ve başka çözücü buharlar içeren hava beslemeyin. Bunları içeren taze hava sonucu yangın oluşabilir.
- ▶ Yangın tehlikesi nedeniyle, aşağıda belirtilen tekstil ürünleri makinede kurutulmamalıdır:
  - Yıkanmamış tekstil ürünleri.
  - Yeterince temizlenmemiş ve yağ ya da başka kalıntılar içeren tekstil ürünleri (ör. üzerinde yemek yağı, yağ, krem kalıntıları olan mutfak veya kozmetik tekstil ürünleri). Yeterince temizlenmemiş tekstil ürünlerinde, kurutma işlemi sona erdikten sonra ve hatta kurutma makinesinin dışında dahi çamaşırların kendi kendine tutuşması sonucu yangın tehlikesi söz konusudur.
  - Yangın çıkarabilecek temizlik ürünleri veya aseton, alkol, benzin, petrol, leke çıkarıcılar, terebentin, cila ve cila sökücüler veya kimyasallar ile işleme tabi tutulmuş tekstil ürünleri (örneğin yer silme paspasları, temizlik bezleri).
  - Üzerinde saç şekillendirici, saç spreyi, aseton veya benzeri kalıntılar bulunan tekstil ürünleri.

Bu sebeple, özellikle çok kirli çamaşırları bilhassa iyi yıkayınız: Deterjan miktarını artırınız ve yüksek bir yıkama sıcaklığı seçiniz. Emin olmadığınız durumlarda tekstil ürünlerini birden fazla kez yıkayınız.

- ▶ Kazan kapağının menteşeleri ve hav kapağında sıkışma ve kesilme tehlikesi söz konusudur. Sadece öngörülmüş olan kulpları ve mandalları kullanınız.
- ▶ Çamaşırları çıkarmadan önce kazanın tamamen durduğundan emin olunuz. Halen daha dönmekte olan kazanın içine asla elinizi sokmayınız.
- ▶ **Uyarı:** Kurutma makinesinin gücünü asla kurutma programı sona ermeden kapatmayınız. Aksi takdirde, tüm çamaşırları hemen makineden çıkarıp ısılarını vermeleri için seriniz.

### Teknik güvenlik

- ▶ Kurutma makinesi sadece Miele servis departmanı veya yetkili bir servis tarafından kurulmalı ve işletmeye alınmalıdır.
- ▶ Kurulumdan önce kurutma makinesinde görülebilir harici hasarlar olup olmadığını kontrol ediniz. Hasarlı bir kurutma makinesi kurulmamalı ve/veya işletmeye alınmamalıdır.
- ▶ Kurutma makinesinde Miele tarafından açıkça izin verilmeyen değişiklikler yapılamaz.
- ▶ Güvenlik sebeplerinden dolayı uzatma kablosu kullanmayınız (aşırı ısınma nedeniyle yangın tehlikesi).

## Güvenlik Talimatları ve Uyarılar

- ▶ Kurutma makinesi KFK (Kloroflorokarbon) içeren çözücüler ile çalışan temizlik makineleri ile aynı alanda çalıştırılmamalıdır. Çıkan buharlar yanma sırasında tuz asidine dönüşür, bunun sonucunda da çamaşırlarda ve makinede zarar meydana gelebilir. Aynı mekanlara kurulmaları halinde, bu mekanlar arasında hava alışverişi olmamalıdır.
- ▶ Kumandalı priz kaynaklı yangın tehlikesi vardır. Bu kurutma makinesi kumandalı prizlere (örneğin bir zamanlayıcı üzerinden) bağlanarak çalıştırılmamalıdır. Kurutma makinesinin soğutma evresi iptal edilirse, çamaşırların kendi kendine tutuşması tehlikesi oluşur.
- ▶ Bu kurutma makinesinin elektrik güvenliği ancak yönetmeliklere uygun koruyucu bir kablo sisteminin (topraklama hattı) mevcut olması halinde sağlanabilir. Bu temel şartın yerine getirilmesi ve uzman bir elektrikçi tarafından kontrol edilmesi çok önemlidir. Miele eksik veya kopmuş bir kablo nedeniyle ortaya çıkabilecek zararlardan sorumlu değildir.
- ▶ Kurutma makinesi sadece aşağıdaki durumlarda elektrik şebekesinden ayrılmış olur:
  - kurutma makinesinin fişi elektrik prizinden çekildiğinde.
  - ana şalter veya elektrik sigortası (kurulum yerinin) kapatıldığında.
- ▶ Kurutma makinesinin gerilim beslemesini kesebilmek için prizin her daim erişilebilir olması sağlanmalıdır. Kullanıcı personel, her bir erişim yerinden elektrik fişinin çekili olduğunu kesin bir şekilde denetleyebilmelidir.
- ▶ Şebekeye sabit bir bağlantı öngörüldüyse, kurutma makinesinin gerilim beslemesini kesebilmek için kurulum yerindeki çok kutuplu yalıtım tertibatına erişim her daim mümkün olmalıdır.
- ▶ Güç kablosu hasar gördüyse, kullanıcı için oluşabilecek tehlikelerin önüne geçmek üzere, kablonun mutlaka Miele yetkili teknisyenleri tarafından değiştirilmesi gerekir.
- ▶ Kumanda elemanları veya kablo yalıtımları zarar görmüş kurutma makinesi tamir edilene kadar çalıştırılmamalıdır.
- ▶ Hatalı onarımlar sonucu kullanıcı için öngörülemeyen tehlikeler ortaya çıkabilir ve Miele bu tehlikelere ilişkin hiçbir sorumluluk üstlenmez. Onarımlar, sadece Miele tarafından yetkilendirilmiş uzman personel tarafından gerçekleştirilmelidir, aksi takdirde takip eden hasarlar için garanti hakkı ortadan kalkar.
- ▶ Arızalı bileşenler sadece orijinal Miele yedek parçaları ile değiştirilmelidir. Miele, sadece bu parçaların güvenlik gerekliliklerini tam olarak sağladığını garanti eder.
- ▶ Kurutma makinesini ancak tüm çıkarılabilir dış panelleri monte edildikten sonra kullanınız, bu sayede elektrik ileten veya döner makine parçalarına erişim engellenmiş olur.
- ▶ Kapak camında ve kapağın çerçevesinde kurutma sırasında yüksek sıcaklıklar oluşur. Çamaşırların da kurutma makinesinden kurutma programı sona ermeden çıkarılmaları halinde sıcak olabileceğini dikkate alınız.
- ▶ Kurutma makinesinin bakımının vaktinde ve uzman kişiler tarafından gerçekleştirilmesi gerekir. Aksi takdirde güç kayıpları, işlev bozuklukları ve yangın tehlikesi bertaraf edilemez.
- ▶ Bir hata durumunda, bileşenlerin değiştirilmesi veya temizlik ve bakım sırasında kurutma makinesinin elektrik beslemesi kesilmelidir. Kurutma makinesinin elektrik beslemesi, ancak aşağıdaki durumlarda kesilmiş olur:
  - Elektrik bağlantısı kesildiğinde
  - Binadaki elektrik tesisatının otomatik sigortaları kapatıldığında veya
  - Binadaki elektrik tesisatının vidalı tip sigortaları tamamen çıkarıldığında.
- ▶ Isıtıcının arızalanması durumunda, dışarıdan erişilebilen parçalarda çok yüksek sıcaklıklar oluşabilir.
- ▶ Bu kurutma makinesi hareketli bir yerde (örneğin gemiler gibi) çalıştırılmamalıdır.
- ▶ “Kurulum” ve “Teknik veriler” bölümündeki talimatları dikkate alınız.
- ▶ Kurutma makinesine sadece temiz taze hava besleyiniz. Beslenen hava klorür, florür veya başka çözücü buharları içermemelidir.

► Kurutma makinesi ancak bir atık hava borusu tesis edildiği ve gerekli havalandırma sağlandığı takdirde çalıştırılmalıdır.

► Atık hava borusu aşağıda belirtilen baca veya şaftlara asla bağlanmamalıdır:

- Kullanılmakta olan duman veya atık gaz bacaları
- Isıtma cihazları bulunan kurulum yerlerinin havalandırmasında kullanılan şaftlar
- Harici olarak kullanılan bacalar

Duman ve atık gaz geri teptiğinde zehirlenme tehlikesi oluşur.

► Atık hava borusunun bileşenlerini (örneğin duvar borusu, harici ızgara, dirsekler vb.) düzenli olarak hava geçirgenliklerine ve sorunsuz işleyişlerine ilişkin olarak kontrol ediniz. Gerekirse bir temizlik gerçekleştiriniz. Atık hava borusunda hav biriktirse, bu havlar havanın dışarı verilmesini ve dolayısıyla kurutma makinesinin sorunsuz işleyişini engeller.

Hali hazırda kullanılmakta olan bir atık hava borusu mevcutsa, bu boru kurutma makinesine bağlanmadan önce kontrol edilmelidir.

Hava tahliye borusunda negatif basınç mevcut olmamalıdır.

► Aynı odada veya evde ya da komşu odalarda kurulu baca bağlantılı gazlı su ısıtıcısı, gazlı mekan ısıtıcısı, kömür sobası vb. varsa ve negatif basınç 4 Pa ya da daha fazlaysa, atık gazların geri çekilmesi sonucu boğulma ve zehirlenme tehlikesi oluşur.

Kurulum yerinde negatif basıncı, yeterli mekan havalandırmasına yönelik aşağıdaki tedbirleri (örnekler) alarak önleyebilirsiniz:

- Dış duvara kapatılamayan havalandırma menfezleri monte ediniz.
- Kurutma makinesinin gücünün sadece pencere açık olduğunda açılabilmesini sağlayan bir pencere şalteri kullanınız.

Makinenin güvenli işleyişini ve 4 Pa ya da daha fazla bir negatif basıncın önlendiğini baca ustanıza teyit ettirmeniz gerekir.

► Birden fazla kurutma makinesinin tek bir atık hava toplama kanalına bağlanması durumunda, kurutma makinesi başına birer tek yönlü klape doğrudan toplama kanalına takılmalıdır.

Buna uyulmaması halinde, kurutma makinesi zarar görebilir ve elektrik güvenliği olumsuz etkilenir.

► "Atık hava borusunun kurulumu" bölümündeki talimatları dikkate alınız.

► Kurutma makinesinin alt tarafı ile zemin arasındaki hava boşluğu baza, yüksek halı vb. ile azaltılmamalıdır.

► Kazan kapağının açılma alanında herhangi bir engel bulunmamalıdır.

► Bu kurutma makinesi, özel gereklilikler (örneğin sıcaklık, nem, kimyasal dayanıklılık, aşınma dayanıklılığı ve titreşim) nedeniyle özel bir ışık kaynağı ile donatılmıştır. Bu özel ışık kaynağı sadece öngörülen uygulamalar için kullanılmalıdır. Işık kaynağı mekan aydınlatması için uygun değildir. Değiştirme işlemi sadece Miele tarafından yetkilendirilmiş uzman teknisyen veya Miele yetkili servisi tarafından gerçekleştirilmelidir.

### Doğru kullanım

► Kurutma makinesinin kumanda elemanları ve emniyet tertibatları hasar görmemeli, çıkarılmamalı veya köprülenmemelidir.

► Her kurutma işleminin ardından kazan kapağını kapatınız. Bu şekilde,

- çocukların kurutma makinesinin içine tırmanmalarının veya makinenin içine eşyalar saklamalarının;
- küçük hayvanların kurutma makinesinin içine tırmanmalarının önüne geçebilirsiniz.

► Kurutma makinesinin temizlenmesi için yüksek basınçlı temizlik makinesi kullanmayınız veya su jeti uygulamayınız.

## Güvenlik Talimatları ve Uyarılar

► Kurutma makinesinin kurulum yerinin toz ve havlardan arındırılmış olmasını sağlayınız. Çekilen havadaki kir partikülleri tıkanıklıklara yol açar. Bir arıza ortaya çıkabilir ve yangın tehlikesi oluşur.

► Kurutma makinesi hav filtresi olmadan veya hasarlı bir hav filtresiyle çalıştırılmamalıdır. Fonksiyon bozuklukları meydana gelebilir. Havlar hava kanallarını, ısıtmayı ve atık hava borusunu tıkayabilir, bu da bir yangına yol açabilir. Böyle bir durumda kurutma makinesini hemen işletimden alınız ve hasarlı hav filtresini değiştiriniz.

► Hav filtresi düzenli olarak temizlenmelidir.

► Kurutma sırasında fonksiyon bozukluklarının meydana gelmemesi için:

- Her kurutma işleminden sonra hav filtresinin yüzeyini iyice temizleyiniz.
- Hav filtresi ve hava kanalları ayrıca ekranda buna ilişkin bildirim verildiğinde de mutlaka temizlenmelidir.

► Yangın tehlikesi nedeniyle, aşağıda belirtilen tekstil ürünleri makinede kurutulmamalıdır:

- Yıkanmamış tekstil ürünleri.
- Yeterince temizlenmemiş ve yağ ya da başka kalıntılar içeren tekstil ürünleri (ör. üzerinde yemek yağı, yağ, krem kalıntıları olan mutfak veya kozmetik tekstil ürünleri). Yeterince temizlenmemiş tekstil ürünlerinde, kurutma işlemi sona erdikten sonra ve hatta kurutma makinesinin dışında dahi çamaşırların kendi kendine tutuşması sonucu yangın tehlikesi söz konusudur.
- Yangın çıkarabilecek temizlik ürünleri veya aseton, alkol, benzin, petrol, leke çıkarıcılar, te-rebentin, cila ve cila sökücüler veya kimyasallar ile işleme tabi tutulmuş tekstil ürünleri (örneğin yer silme paspasları, temizlik bezleri).
- Üzerinde saç şekillendirici, saç spreyi, aseton veya benzeri kalıntılar bulunan tekstil ürünleri.

Bu sebeple, özellikle çok kirli çamaşırları bilhassa iyi yıkayınız: Deterjan miktarını artırınız ve yüksek bir yıkama sıcaklığı seçiniz. Emin olmadığınız durumlarda tekstil ürünlerini birden fazla kez yıkayınız.

► Kurutma makinesini donma tehlikesi olan yerlere kurmayınız. Donma noktası civarındaki sıcaklıklar dahi kurutma makinesinin işleyişini olumsuz etkiler. İzin verilen oda sıcaklığı 2 °C ile 40 °C arasındadır.

► Kurutulacak çamaşırların ceplerindeki tüm nesnelere boşaltılmalıdır (örneğin çakmak, kibrit, anahtar).

► **Uyarı:** Kurutma makinesinin gücünü asla kurutma programı sona ermeden kapatmayınız. Aksi takdirde, tüm çamaşırları hemen makineden çıkarıp ısılarını vermeleri için seriniz.

► Kumandalı priz kaynaklı yangın tehlikesi vardır. Bu kurutma makinesi kumandalı prizlere (örneğin bir zamanlayıcı üzerinden) bağlanarak çalıştırılmamalıdır. Kurutma makinesinin soğutma evresi iptal edilirse, çamaşırların kendi kendine tutuşması tehlikesi oluşur.

► Birçok programda, çamaşırların zarar görmeyecekleri bir sıcaklıkta kalmalarını sağlamak üzere (örneğin çamaşırların kendi kendine tutuşmasını önlemek için) ısıtma evresini bir soğutma evresi takip eder. Çamaşırların tamamını soğutma evresi tamamlandıktan hemen sonra kurutma makinesinden çıkarınız.

► Yumuşatıcı veya benzeri ürünler, yumuşatıcının talimatlarında belirtildiği şekilde kullanılmalıdır.

► Kurutma makinesinin yakınında benzin, gaz veya kolay tutuşabilen maddeler bulundurmuyunuz ya da kullanmayınız. Bu tür maddeler sonucu yangın ve patlama tehlikesi oluşur.

► Kurutma makinesine klor, flor ve başka çözücü buharlar içeren hava beslemeyin. Bunları içeren taze hava sonucu yangın oluşabilir.

► Paslanmaz çelik cihaz parçaları için:

Paslanmaz çelik yüzeyler sıvı klor veya sodyum hipoklorit içeren temizlik ve dezenfeksiyon ürünleri ile temas etmemelidir. Bu maddelerin etkisi paslanmaz çelik yüzeylerde korozyonu tetikleyebilir.

Agresif sodyum hipoklorit buharları da korozyona sebep olabilir.

Bu sebeple bu tür maddelerin açık kaplarını cihazın hemen yanında muhafaza etmeyiniz.

### Aksesuarlar

► Cihaza, sadece Miele tarafından açık bir şekilde onaylanmış aksesuar parçaları monte edilebilir veya takılabilir. Başka parçaların monte edilmesi veya takılması halinde garanti, performans ve/veya ürün sorumluluğu talepleri geçersiz olur.

► Miele çamaşır ve kurutma makineleri bir Yıkama-Kurutma sütunu olarak kurulabilir. Bunun için sonradan satın alınabilen bir aksesuar olan Miele Yıkama-Kurutma Bağlantı Kiti gerekir. Yıkama-Kurutma bağlantı kitinin Miele kurutma makinesine ve Miele çamaşır makinesine uygun olmasına dikkat edilmelidir.

► Sonradan satın alınabilen bir aksesuar olarak edinilen Miele Baza'nın bu kurutma makinesine uygun olmasına dikkat ediniz.

⚠ Miele, güvenlik talimatları ve uyarılarının dikkate alınmaması sonucunda ortaya çıkan zararlardan sorumlu tutulamaz.

### Kurutma makinesinin işletimden çıkarılması

► Kurutma makinesini ıskartaya çıkarmanız halinde, kapak kilidini kullanılmaz hale getiriniz. Böylece çocukların makinenin içinde kilitli kalarak hayatlarını tehlikeye atmalarını engellemiş olursunuz.

## Makine tanıtımı



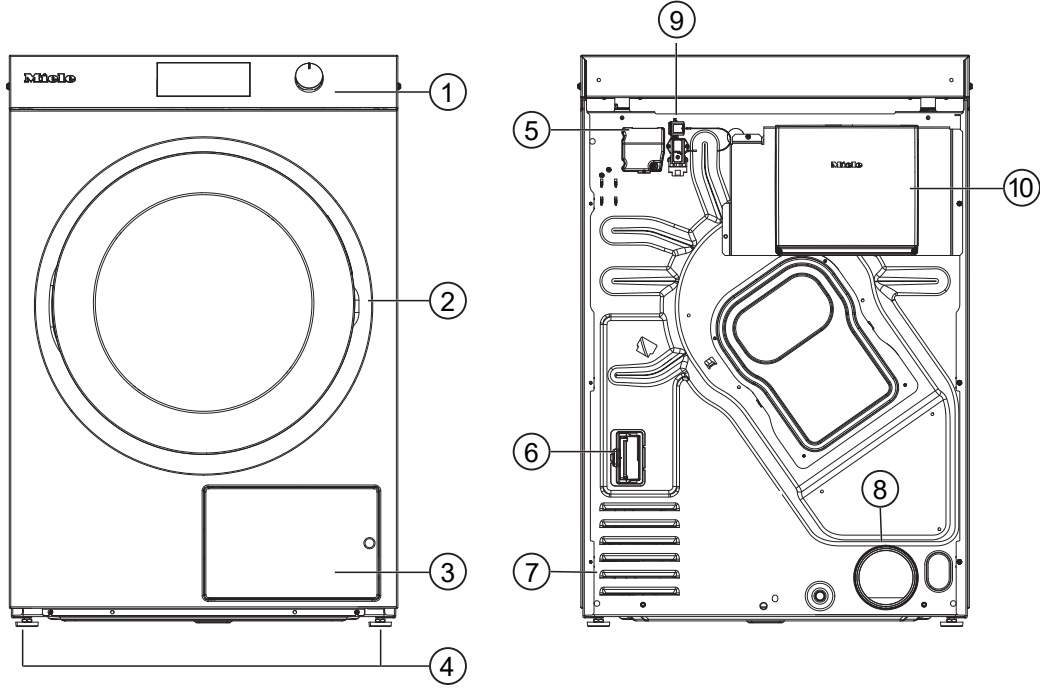

### PDR 510 (elektrik ısıtmalı)



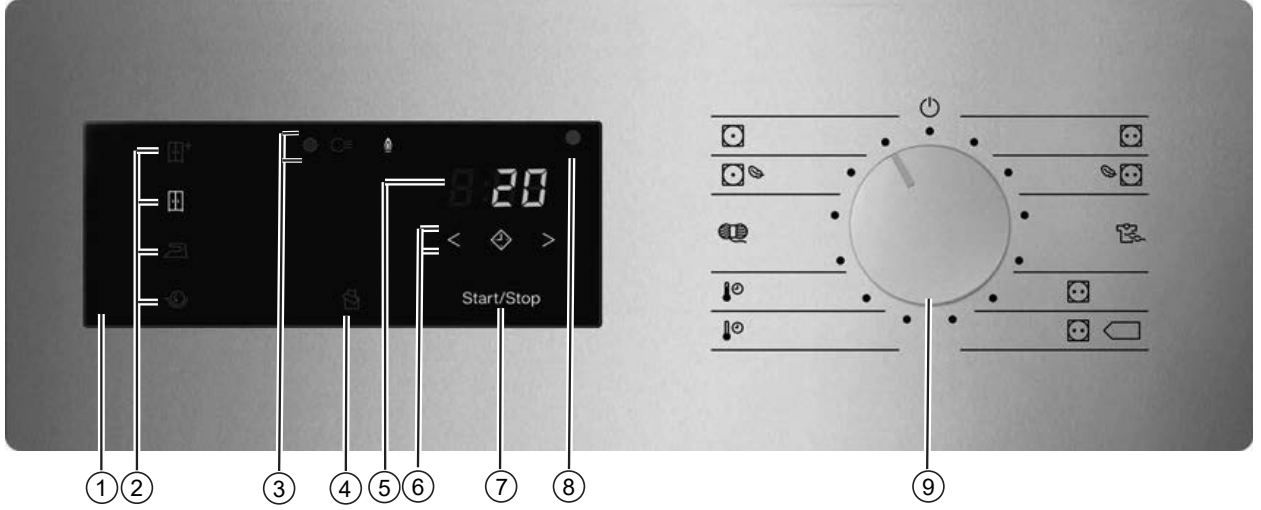



- ① Döner seçim düğmeli kumanda paneli
- ② Kapak
- ③ Hav filtresi kapağı
- ④ Yüksekliği ayarlanabilen 4 adet vidalı ayak
- ⑤ Elektrik bağlantısı
- ⑥ İletişim modülü slotu
- ⑦ Kurutma havası için çekiş delikleri
- ⑧ Hava tahliye borusu bağlantı parçası Ø 100 mm
- ⑨ İletişim kutusu için bağlantı yeri
- ⑩ İletişim kutusu (opsiyonel)  
Harici sistemlerle bağlantı kurmak için

## Kalan nem kontrollü (ROP) cihazlar



- ① **Kumanda paneli**
- ② **Kurutma kademeleri için sensörlü tuşlar**
- ③ **Durum göstergeleri**  Gerektiğinde yanarlar
- ④ **sensörlü tuşu**  
Yatak tekstili veya bezler gibi hafif tekstillerin en iyi şekilde kurutulması için kesintili fan işletimini etkinleştirir.
- ⑤ **Süre göstergesi** *8:88*  
Bildirimler veya kalan program süresi saat ve dakika olarak gösterilir.
- ⑥ **Sensörlü tuşlar**    
Gecikmeli başlatma için.  sensörlü tuşuna dokunulduktan sonra program için gecikmeli başlatma özelliği seçilir. Seçim yapıldığında  sensörlü tuşu parlak bir şekilde yanar.   
< veya > sensörlü tuşuna dokunularak gecikmeli başlatma süresi seçilir.
- ⑦ **Start/Stop sensörlü tuşu**  
Seçilen program başlatılır veya başlatılmış olan kurutma programı iptal edilir. Sensörlü tuş yanıp sönmeye başladığında seçilen program başlatılabilir.
- ⑧ **Optik arayüz**  
Yetkili Servis tarafından veri aktarımı için kullanılır.
- ⑨ **Program seçim düğmesi**  
Program seçimi ve makinenin gücünün kapatılması için. Kurutma makinesinin gücü program seçilmesiyle açılır ve program seçim düğmesinin  konumuna getirilmesiyle de kapatılır.

### Kurutma kademeleri













- + sensörlü tuşu = “Dolap kuru. +”
-  sensörlü tuşu = “Dolap kuruluğu”
-  sensörlü tuşu = “Ütü kuruluğu”
-  sensörlü tuşu = “Silindir ütü kuruluğu”
-  sensörlü tuşu = “Yorganlar” fonksiyonu

### Kurutma programları

-  konumu = “Beyazlar/Renkli” programı

## Kurutma makinesinin kullanımı

---

- Pamuklu ve keten tekstil ürünlerinin kurutulması için kullanılır.
-   konumu = “Beyazlar/Renkli Hassas” programı  
Hassas pamuklu ve keten tekstil ürünlerinin kurutulması için kullanılır
  -  konumu = “Sentetik/Narin Çamaşırlar” programı  
Sentetik kumaşların ve suni ipeklerin % 20 kalan nem oranına kadar kurutulması için kullanılır
  -  PRO konumu = “Etiket programı” programı
  -   konumu = “Etiket programı” programı
  -  konumu = “Sürelî program, soğuk” programı  
Tekstillere 10 dakika kurutma süresi ile havalandırılması için kullanılır
  -  konumu = “Sürelî program, sıcak” programı  
Tekstillere yüksek sıcaklık ve 20 dakika kurutma süresi ile kurutulması için kullanılır
  -  konumu = “Yünlü” programı  
Yünlü tekstillerin 5 dakika kurutma süresi ile kurutulması için kullanılır
  -   konumu = “Bakımı kolay Hassas” programı
  -  konumu = “Bakımı kolay” programı
  -  konumu = Cihaz kapalı

## Süre kontrolü (TOP) cihazlar

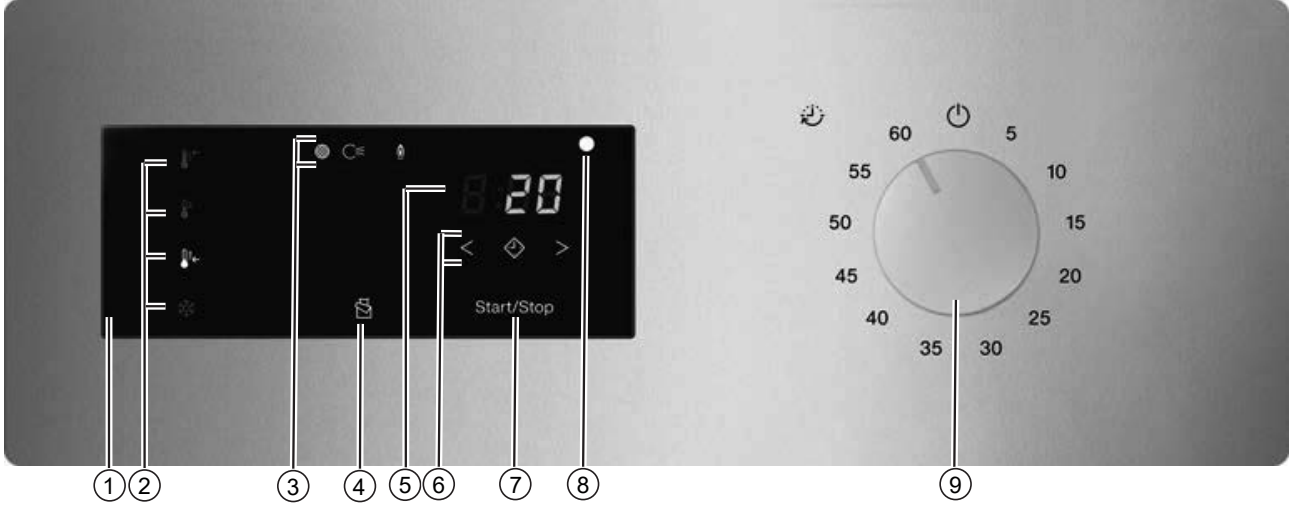

① Kumanda paneli

② Kurutma kademeleri için sensörlü tuşlar

③ Durum göstergeleri  Gerektiğinde yanarlar





④  sensörlü tuşu

Yatak tekstili veya bezler gibi hafif tekstillerin en iyi şekilde kurutulması için kesintili fan işletimini etkinleştirir.

⑤ Süre göstergesi *8:88*

Bildirimler veya kalan program süresi saat ve dakika olarak gösterilir.

⑥ Sensörlü tuşlar   

Gecikmeli başlatma için.  sensörlü tuşuna dokunulduktan sonra program için gecikmeli başlatma özelliği seçilir. Seçim yapıldığında  sensörlü tuşu parlak bir şekilde yanar.  veya  sensörlü tuşuna dokunularak gecikmeli başlatma süresi seçilir.

⑦ Start/Stop sensörlü tuşu

Seçilen program başlatılır veya başlatılmış olan kurutma programı iptal edilir. Sensörlü tuş yanıp sönmeye başladığında seçilen program başlatılabilir.





⑧ Optik arayüz

Yetkili Servis tarafından veri aktarımı için kullanılır.

⑨ Süre seçim düğmesi

Süre seçimi ve makinenin gücünün kapatılması için. Kurutma makinesinin gücü süre seçimiyle açılır ve süre seçim düğmesinin  konumuna getirilmesiyle de kapatılır.

## Kurutma kademeleri (TOP)

-  sensörlü tuşu = Sıcaklık kademesi "Yüksek"
-  sensörlü tuşu = Sıcaklık kademesi "Orta"
-  sensörlü tuşu = Sıcaklık kademesi "Düşük"
-  sensörlü tuşu = Sıcaklık kademesi "Soğuk"

## Kurutma makinesinin kullanımı

---



### Sürelî programlar

- 5 konumu = Sürelî program: 05 dakika
- 10–55 konumları = Sürelî program: 10–55 dakika
- 60 konumu = Sürelî program: 60 dakika
-  konumu = Cihaz kapalı

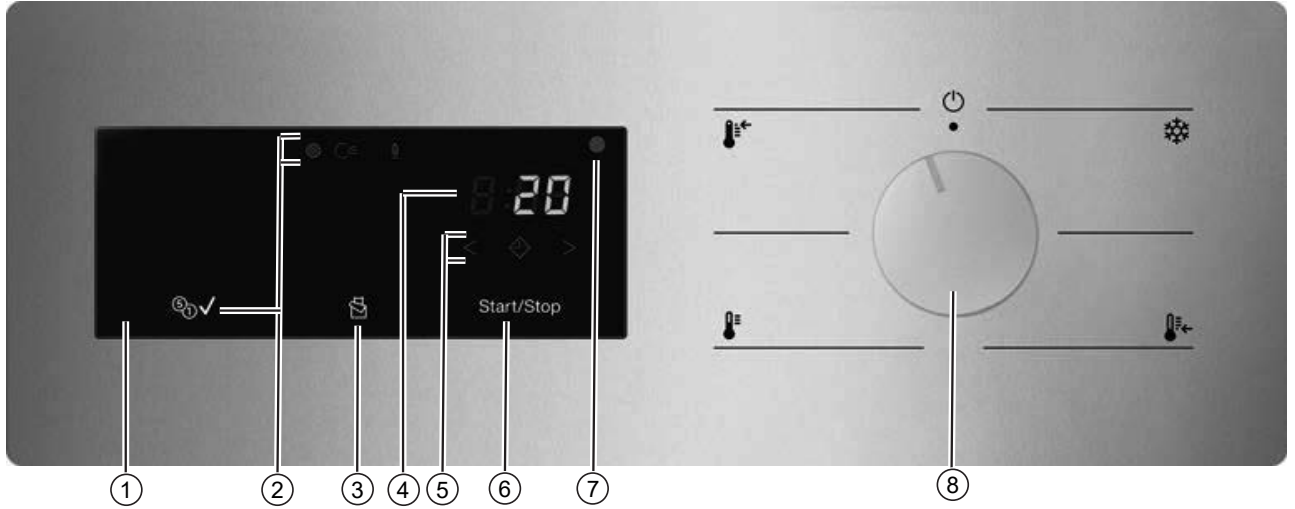
## Ödeme sistemli (COP) cihazlar



### ① Kumanda paneli

- ② **Durum göstergeleri**       
Gerektiğinde yanarlar



### ③ **sensörlü tuşu**

Yatak tekstili veya bezler gibi hafif tekstillerin en iyi şekilde kurutulması için kesintili fan işletimini etkinleştirir.

### ④ **Süre göstergesi** 8:88

Bildirimler veya kalan program süresi saat ve dakika olarak gösterilir.

### ⑤ **Sensörlü tuşlar** < >

Gecikmeli başlatma için.  sensörlü tuşuna dokunulduktan sonra program için gecikmeli başlatma özelliği seçilir. Seçim yapıldığında  sensörlü tuşu parlak bir şekilde yanar. < veya > sensörlü tuşuna dokunularak gecikmeli başlatma süresi seçilir.

### ⑥ Start/Stop **sensörlü tuşu**

Seçilen program başlatılır veya başlatılmış olan kurutma programı iptal edilir. Sensörlü tuş yanıp sönmeye başladığında seçilen program başlatılabilir.





### ⑦ **Optik arayüz**

Yetkili Servis tarafından veri aktarımı için kullanılır.

### ⑧ **Sıcaklık kademesi seçim düğmesi**

Sıcaklık kademesinin seçilmesi ve kurutma makinesinin gücünün kapatılması için kullanılır. Kurutma makinesinin gücü sıcaklık kademesi seçilmesiyle açılır ve sıcaklık seçim düğmesinin  konumuna getirilmesiyle de kapatılır.

## Kurutma programları

-  alanı = Sıcaklık kademesi "Soğuk"  
Tekstillerin havalandırılması için kullanılır
-  alanı = Sıcaklık kademesi "Düşük"  
Suni ipek veya sentetik kumaştan narin çamaşırların kurutulması için kullanılır
-  alanı = Sıcaklık kademesi "Orta"  
Bakımı kolay sentetik ve karışık kumaştan tekstil ürünlerin kurutulması için kullanılır
-  alanı = Sıcaklık kademesi "Yüksek"

## Kurutma makinesinin kullanımı

---

- Pamuklu veya keten beyazlar/renglilerin kurutulması için kullanılır
- ⏻ konumu = Cihaz kapalı

## Kumanda panelinin çalışma şekli

Sensörlü tuşlar parmak uçlarıyla dokunuşa tepki verir. Seçim, ilgili sensörlü tuş yandığı müddetçe mümkündür.





Parlak yanan sensörlü tuş: “Güncel” olarak seçilidir

Kısık yanan sensörlü tuş: “Seçim yapılabilir”





## Kurutma kademeleri için sensörlü tuşlar

Program seçim düğmesi ile bir kurutma kademesi programı seçildikten sonra, önerilen kurutma kademesi yanar. Seçilebilir kurutma kademeleri kısık bir şekilde yanar.





Kurutma kademeleri

-  sensörlü tuşu = “Dolap kuru. +”
-  sensörlü tuşu = “Dolap kuruluğu”
-  sensörlü tuşu = “Ütü kuruluğu”
-  sensörlü tuşu = “Silindir ütü kuruluğu”





Kurutma kademeleri (TOP)

-  sensörlü tuşu = Sıcaklık kademesi “Yüksek”
-  sensörlü tuşu = Sıcaklık kademesi “Orta”
-  sensörlü tuşu = Sıcaklık kademesi “Düşük”
-  sensörlü tuşu = Sıcaklık kademesi “Soğuk”

Ödeme üniteli işletim modunda kurutma kademeleri

-  sensörlü tuşu = Sıcaklık kademesi “Yüksek”
-  sensörlü tuşu = Sıcaklık kademesi “Orta”
-  sensörlü tuşu = Sıcaklık kademesi “Düşük”
-  sensörlü tuşu = Sıcaklık kademesi “Soğuk”













## Gösterge elemanları

- Gösterge ışığı : Hav filtresinin temizlenmesi gerektiğinde yanar.
-  kontrol lambası: Atık hava borusunda bir arıza olduğunda yanar.
-  kontrol lambası (sadece ödeme sistemli cihazlarda): Ödenmesi gereken tutar ödendiğinde yanar.
- Süre göstergesi : Bildirimleri veya kalan program süresini saat ve dakika olarak görüntüler. Birçok kurutma programının süresi, zaman atlamalarına yol açabilecek şekilde farklılık gösterebilir. Bu süre, örneğin çamaşır miktarı, türü, kalan nem oranı gibi çeşitli parametrelere bağlıdır. Öğrenme kabiliyetine sahip elektronik, bu parametrelere göre kendini uyarlar ve giderek daha fazla hassaslık kazanır.

## Kurutma makinesinin kullanımı

---

Süre göstergesindeki bildirimlere genel bakış

-  = Program seçimini değiştirmek mümkün değil. Kurutma programı çalışırken program seçim düğmesi başka bir kurutma programına çevrilirse görüntülenir.
-  (dönen) =
  - Kurutma programı başlatılmıştır ve birkaç saniye içinde başlayacaktır.
  - Kurutma programı çalışırken harici hava tahliye klapesi açılır.
  - Çamaşırlar kurutma işleminden sonra soğutulur.
-  = Enerji beslemesi kesildikten sonra durdurulan kurutma programı. Başlatılmış olan kurutma programı, program sona ermeden önce kesintiye uğradı (örn. kurutma makinesinin gücünün kapatılmasıyla). Kurutma programı, titreşen start/stop sensörlü tuşuna dokunularak devam ettirilebilir.
-  (anahtar) = Kurutma programı kilitli
-  = Wi-Fi veya yerel erişim noktası kurulumu gerçekleştirin.
-  = Soft-AP (= yazılım erişim noktası) aracılığıyla Wi-Fi kurulumu gerçekleştirin.
-  = WPS aracılığıyla Wi-Fi kurulumu gerçekleştirin.
-  = Bağlantı başarılı
-  = Bağlantı başarısız
-  = Güncelleme mevcut
-  = Azami yük etkin (sadece elektrikli ısıtılmalı kurutma makinelerinin bir enerji yönetimi sistemine bağlı olduğu durumlarda)
-  (sadece opsiyonel ödeme üniteli işletimde) Ödeme yapılması veya ödemesi yapılmış süre dolduysa ek ödeme yapılması hatırlatılır.

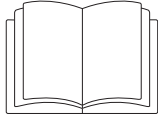

⚠ Yanlıř kurulum sonucu bedensel yaralanma veya maddi hasar. Kurutma makinesinin yanlıř kurulumu bedensel yaralanmalara ve maddi hasarlara yol aabilir. Kurutma makinesini ilk kez alıřtırmadan nce dzgn bir řekilde kurunuz. Kurutma makinesinin baėlantılarını usulne uygun bir řekilde yapınız. “Kurulum” blmn dikkate alınız.

İlk alıřtırma iřlemini eksiksiz bir řekilde gerekleřtiriniz. İlk alıřtırma sırasında kurutma makinesinin gnlk iřletimine ynelik ayarlar belirlenir. Bazı ayarlar, sadece ilk alıřtırma sırasında deėiřtirilebilir. Bu ayarlar, daha sonra sadece Miele yetkili servisi tarafından deėiřtirilebilir.

Ayarlar ayrıca “İřletmeci seviyesi” blmnde de aıklanmıřtır.

# Kurutma

## 1. Doğru çamaşır bakımına yönelik bilgiler

### Kurutma öncesi yıkama

Aşırı kirli çamaşırını iyice yıkayınız. Yeterli miktarda deterjan kullanınız ve yüksek bir yıkama sıcaklığı seçiniz. Emin olmadığınız durumlarda tekstil ürünlerini birden fazla kez yıkayınız.

Çamaşırını temizlemek için endüstriyel kimyasallar kullanılmışsa, kurutma makinesi bu tür çamaşırını kurutmak için kullanılmamalıdır.

Yeni, koyu ve karışık renkli tekstil ürünlerini bilhassa iyi ve ayrı olarak yıkayınız. Koyu ve karışık renkli tekstil ürünlerini açık renk tekstil ürünleri ile birlikte kurutmayınız. Bu tür tekstil ürünleri kurutma sırasında (aynı zamanda kurutma makinesinin plastik parçalarına da) renk verebilir. Ayrıca tekstil ürünleri üzerinde farklı renkte havlar oluşabilir.

### Yabancı cisimlerin çıkarılması







Kurutmadan önce çamaşırının içinde yabancı cisim olmadığından emin olunuz.

⚠ Çıkarılmamış yabancı cisimler sonucu hasar. Çamaşırındaki yabancı cisimler eriyebilir, yanabilir veya patlayabilir. Çamaşırından tüm yabancı cisimleri (örneğin deterjan dozaj yardımcıları, çakmak vb.) çıkarınız.

Tekstil ürünlerinin/çamaşırının dikişlerinin ve eteklerinin iyi durumda olduğunu kontrol ediniz. Bu şekilde yangına sebep olabilecek tekstil dolgularının dışarı çıkmasını önlersiniz. Sökülmüş sütyen balenlerini dikişiniz veya çıkarınız.

⚠ Yanlış uygulama ve kullanım sonucu yangın tehlikesi. Çamaşırın yanabilir ve kurutma makinesinde ve ortamda tahribata sebep olabilir. "Güvenlik talimatları ve uyarılar" bölümünü okuyunuz ve dikkate alınız.

### Bakım sembolleri

Kurutma	
	Normal/yüksek sıcaklık
	Düşük sıcaklık*
* Hassas seçeneğini seçiniz.	
	Kurutma makinesinde kurutulamaz
Ütüleme ve silindir ütünden geçirme	
	Çok sıcak
	Sıcak
	Ilık
	Ütülenmez/silindir ütünden geçirilmez

## 2. Kurutma makinesinin doldurulması

### Çamaşırın kurutma makinesine doldurulması

Tekstil ürünleri zarar görebilir. Çamaşırını doldurmadan önce "1. Doğru çamaşır bakımına yönelik bilgiler" bölümünü okuyunuz.

- Kapağı açınız.
- Çamaşırları kurutma makinesine doldurunuz.

Çamaşırların sıkışması nedeniyle hasar tehlikesi.  
Tekstil ürünleri, kapağın kapatılması sırasında kapak arasına sıkışabilir ve zarar görebilir.  
Kapak kapatılırken çamaşırların kapak açıklığına sıkışmamasına dikkat ediniz.

Kazanı aşırı doldurmayınız. Çamaşırlar yıpranabilir ve kurutma sonucu olumsuz etkilenebilir. Ayrıca daha fazla kırışik oluşacağı da hesaba katılmalıdır.

## Kapağın kapatılması

⚠ Sıkışma nedeniyle hasar.  
Tekstil ürünleri, kapağın kapatılması sırasında sıkışarak zarar görebilir.  
Kapağı kapatılırken çamaşırların kapak açıklığına sıkışmamasına dikkat ediniz.

- Kapağı hafif iterek kapatınız.

## 3. Program seçimi

### Program seçimi

Kurutma makinesinin gücü program seçilmesiyle açılır ve program seçim düğmesinin  konumuna getirilmesiyle de kapatılır.

- Program seçim düğmesini istediğiniz program konumuna çeviriniz. Ayrıca bir kurutma kademesi de yanabilir ve süre göstergesinde süreler gösterilir.

### Bir kurutma kademesi programındaki kurutma kademesi

Ön ayarlı kurutma kademesini değiştirebilirsiniz.

- İsteddiğiniz kurutma kademesinin sensörlü tuşuna dokununuz, tuş parlak bir şekilde yanar.

Seçilebilir kurutma kademeleri seçilen programa bağlıdır.

### Süre kontrollü ve diğer programlar Sıcak havalandırma

Süreyi, 0:20 dakikadan 2:00 saate kadar bir dakikalık adımlar şeklinde seçebilirsiniz.

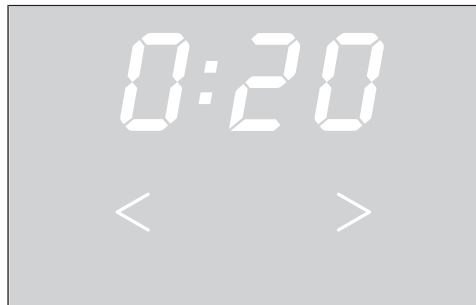

- Süre göstergesinde istediğiniz program süresi yanana kadar < veya > sensörlü tuşuna arka arkaya dokununuz.

## Kurutma

Kurutma sonucu kurutma makinesi tarafından belirlenir ve deęiřtirilemez.

### Gecikmeli başlatma seçimi

Bu özellik ile 0:30 dakika ile en fazla 24h (saat) arasında bir gecikmeli başlatma süresi seçebilirsiniz.



■  sensörlü tuřuna dokununuz.

 parlak bir řekilde yanar.

■ İstenilen gecikmeli başlatma süresi göstergede aydınlatılıncaya kadar > veya < sensörlü tuřuna arka arkaya dokununuz.

**Faydalı bilgi:** > veya < sensörlü tuřlarına sürekli dokunulduğunda, süreler otomatik olarak yukarı veya ařaęı doęru deęiřir.

### Gecikmeli başlatma ayarının deęiřtirilmesi

■ *Start/Stop* sensörlü tuřuna dokununuz.

■ İstenilen gecikmeli başlatma süresi göstergede aydınlatılıncaya kadar > veya < sensörlü tuřuna arka arkaya dokununuz.

■ *Start/Stop* sensörlü tuřuna dokununuz.

Gecikmeli başlatma süresi işlemeye devam eder.

### Gecikmeli başlatma özellięinin iptal edilmesi/silinmesi

■ Program seçim düęmesini  konumuna çeviriniz. Gecikmeli başlatmayı, alternatif olarak kapaęı aęarak da iptal edebilirsiniz.

### Başlatılmış gecikmeli başlatma süresinin işleyiři

- Gecikmeli başlatma, 10h üzerindeki süreler için saatlik adımlarda, ardından program başlangıcına kadar dakikalık adımlarda ařaęı doęru sayar.

- Program başlayana kadar geęen her bir saatin ardından kısa kazan dönüřleri geręekleřtirilir (kırıřıklık azaltma).

#### 4. Programın başlatılması

##### Programın başlatılması

- Yanıp sönen *Start/Stop* sensörlü tuşuna dokununuz. *Start/Stop* sensörlü tuşu yanar.

##### Program akışı

- Gecikmeli başlatma seçildiyse, önce gecikmeli başlatma süresi geri saymaya başlar.
- Program başlatılır.

Çamaşırlar ve tekstil ürünleri gereksiz yere yıpranabilir.  
Çamaşırların ve tekstil ürünlerinin aşırı kurumasını önleyiniz.

##### Enerji tasarrufu

Programlanmış süre geçtikten sonra gösterge elemanları kararır. *Start/Stop* sensörlü tuşu yanıp sönmeye başlar.

- Gösterge elemanlarını tekrar açmak için *Start/Stop* sensörlü tuşuna dokununuz.

Gösterge elemanlarındaki enerji tasarrufunun, çalışmakta olan program üzerinde etkisi yoktur.

#### 5. Çamaşırların kurutma makinesinden çıkarılması

##### Program sonu

Kurutma makinesi, programın sonunda sesli bir sinyal verecek şekilde ayarlanabilir.

Programın sonunda (zaman göstergesinde 0:00 gösterilir) çamaşırlar soğumuştur ve çıkarılabilir.

*Kırışık önleme* seçildiyse, kazan aralıklarla dönmeye devam eder. Bu şekilde çamaşırların hemen çıkarılması mümkün değilse, kırışık oluşumu en aza indirilir.

Kurutma makinesinin gücü, program sona erdikten sonra programlanmış olan sürenin ardından otomatik olarak kapatılır.

##### Çamaşırların çıkarılması

- Kapağı açınız.
- Kazanı daima tamamen boşaltınız.

Kazan içinde kalan çamaşırlar aşırı kuruma sonucu zarar görebilir.  
Daima kazandan tüm çamaşırları çıkarınız.



- Kurutma makinesinin gücünü kapatmak için döner seçim düğmesini  konumuna çeviriniz.

##### Bakım talimatları

Bu kurutma makinesinin bakımı, özellikle sürekli işletim durumunda düzenli olarak yapılmalıdır. “Temizlik ve bakım” bölümünü dikkate alınız.









## Program tablosu

### “Etiket” program paketi

Program adı	Uygun tekstil türü	Seçilebilen kurutma kademeleri (% olarak kalan nem oranı)	Etkinleştirilebilen ekstralar	Doldurma miktarı
 Pamuklu <input type="checkbox"/>	Normal ıslaklıkta pamuklu çamaşırlar	<ul style="list-style-type: none"><li>- Silindir ütü kuruluğu (%40)</li><li>- Ütü kuruluğu (%25)</li><li>- Dolap kuruluğu (%0)</li><li>- Dolap kuruluğu + (%-2)</li></ul>	- (🌀) Kırışık önleme*	10 kg
 Pamuklu PRO	Normal ıslaklıkta pamuklu çamaşırlar	<ul style="list-style-type: none"><li>- Silindir ütü kuruluğu (%40)</li><li>- Ütü kuruluğu (%25)</li><li>- Dolap kuruluğu (%0)</li><li>- Dolap kuruluğu + (%-2)</li></ul>	- (🌀) Kırışık önleme*	

\* Ekstra fonksiyon, işletmeci seviyesinin programlama fonksiyonunda etkinleştirildiyse.

“Standart” program paketi

Program adı	Uygun tekstil türü	Seçilebilen kurutma kademeleri (% olarak kalan nem oranı)	Etkinleştirilebilen ekstralar	Doldurma miktarı
 Beyazlar/Renkliler	Tek ve çok katlı pamuklu/ keten tekstil ürünleri	- Silindir ütü kuruluğu (%40) - Ütü kuruluğu (%25) - Dolap kuruluğu (%0) - Dolap kuruluğu + (%-2)	- (☞) *Kırışık önleme	10 kg
 Bakımı kolay	Bakımı kolay sentetik, pamuklu veya karma kumaştan tekstiller	- Ütü kuruluğu (%20) - Dolap kuruluğu (%2) - Dolap kuruluğu + (%0)	- (☞) Kırışık önleme*	4 kg
 Yünlü	Yünlü tekstil ürünleri	-	-	
 Narinler	Sentetik, pamuklu veya karma kumaştan narin çamaşırlar	- Ütü kuruluğu (%20) - Dolap kuruluğu (%2) - Dolap kuruluğu + (%0)	- (☞) Kırışık önleme*	2 kg
 Süreli progr. soğuk hava	Havalandırılması gereken tekstil ürünleri	-	- (☞) Kırışık önleme*	
 Süreli progr. sıcak hava	Az miktarda çamaşırın kurutulması veya tek parça çamaşırların ayrıca kurutulması	-	- (☞) Kırışık önleme*	
 Beyazlar/Renkliler Hassas	Az miktarda çamaşırın kurutulması veya tek parça çamaşırların ayrıca kurutulması	- Silindir ütü kuruluğu (%40) - Ütü kuruluğu (%25) - Dolap kuruluğu (%0) - Dolap kuruluğu + (%-2)	- (☞) Kırışık önleme*	4 kg
 Bakımı kolay Hassas	Mekanik yüklenmelere maruz kalmaması gereken, kurutma makinesinde kurutmaya uygun tekstil ürünler.	- Ütü kuruluğu (%20) - Dolap kuruluğu (%2) - Dolap kuruluğu + (%0)	- (☞) Kırışık önleme*	

\* Ekstra fonksiyon, işletmeci seviyesinin programlama fonksiyonunda etkinleştirildiyse.

## Program akışının değiştirilmesi

### Devam eden programın değiştirilmesi

Devam eden bir program sırasında yeni bir program seçimi mümkün değildir (yanlışlıkla değiştirmeye karşı koruma). Yeni bir program seçmek isterseniz, önce çalışmakta olan programı iptal etmeniz gerekir.

⚠ Yanlış uygulama ve kullanım sonucu yangın tehlikesi.  
Çamaşırlar yanabilir ve kurutma makinesinde ve çevrede tahribe sebep olabilir.  
“Güvenlik Talimatları ve Uyarılar” bölümünü okuyup uygulayınız.

Kurutma programı çalışırken program seçim düğmesini çevirirseniz, süre göstergesinde -0- bildirim görüntülenir. Program seçim düğmesini tekrar ilk ayarlanan programa getirdiğinizde -0- bildirim kaybolur.

### Çalışmakta olan programın iptal edilmesi

- *Start/Stop* sensörlü tuşuna 2 saniyeden daha uzun bir süre dokununuz.

Program bittiğinde veya iptal edildiğinde ve çamaşır sıcaklığı yeterince yüksekse, tekstil ürünleri soğutulur.

Soğutma sırasında tekrar *Start/Stop* sensörlü tuşuna dokunursanız 0:00 yanar.

- Kapağı açınız.

### Çamaşır ekleme

- Kapağı açınız.

⚠ Sıcak çamaşırlara veya kazana temas sonucu yanık tehlikesi.  
Çamaşırlar ve kurutma makinesi kazanı halen sıcaktır ve dokunulduğunda yanıklara neden olabilir.  
Çamaşırların soğumasını bekleyiniz ve dikkatli bir şekilde çıkarınız.

- Çamaşırları ekleyiniz.
- Kapağı kapatınız.
- Programı başlatınız.

### Gecikmeli başlatma süresi işlerken çamaşır ekleme

Kapağı açabilir ve çamaşır ekleyebilir veya çıkartabilirsiniz.

- Tüm program ayarları korunur.
- Eğer isterseniz kurutma kademesini değiştirebilirsiniz.

- Kapağı açınız.
- Çamaşır ekleyiniz veya çıkarınız.
- Kapağı kapatınız.
- Gecikmeli başlatma süresinin devam etmesi için *Start/Stop* sensörlü tuşuna dokununuz.

### Kalan süre

Program akışındaki değişiklikler ekranda süre atlamalarına sebep olabilir.

## Giriş için ön koşullar

- Cihazın gücü açık olmalıdır.
- Cihaz kapağı açık olmalıdır.

## İşletmeci seviyesine giriş

- *Start/Stop* sensörlü tuşunu basılı tutunuz ve kurutma makinesinin kapağını kapatınız.

*Start/Stop* sensörlü tuşu 2 saniye boyunca hızlı bir şekilde yanıp söner.

- *Start/Stop* sensörlü tuşuna en az 4 saniye daha dokunmaya devam ediniz.

*Start/Stop* sensörlü tuşu sürekli yanar. Bu da, işletmeci seviyesi programlama moduna başarılı bir şekilde girildiğini gösterir.

- *Start/Stop* sensörlü tuşunu bırakınız.

Sürekli yanan *Start/Stop* sensörlü tuşu 6 saniye içinde tekrar bırakılmazsa, cihaz girişi hatalı veya kapağı sıkışmış olarak algılar.

Giriş denemesi için maksimum süre 10 saniyedir. Giriş denemesi daha sonra otomatik olarak iptal edilir.

## İşletmeci seviyesine genel bakış

İşletmeci seviyesindeki ön ayarlı değerler değiştirilirse, kurutma makinesinin enerji gereksinimi değişebilir.

Program	Tanım	Mümkün olan ayar değeri	Ön ayar	Açıklama
P01	Kurutma kademe. Beyazlar/Renkli	01 02 03 04 05 06 07	04	01 = Daha nemli 3 02 = Daha nemli 2 03 = Daha nemli 1 04 = Standart 05 = Daha kuru 1 06 = Daha kuru 2 07 = Daha kuru 3
P02	Kurutma kademe. Bakımı kolay	01 02 03 04 05 06 07	04	01 = Daha nemli 3 02 = Daha nemli 2 03 = Daha nemli 1 04 = Standart 05 = Daha kuru 1 06 = Daha kuru 2 07 = Daha kuru 3
P03	Beyaz/Renkli ve dahili/harici süre 1 Isıtıcı sıcaklığı	01-20	11	Bkz. Tablo "Isıtıcı sıcaklığı"
P04	Beyaz/Renkli ve dahili/harici süre 1 İşlem havası sıcaklığı	00-36	36	Bkz. Tablo "İşlem havası sıcaklığı"
P05	Beyaz/Renkli ve dahili/harici süre 1 Motor esas dönüş yönünde çalışma süresi	01-52	22	Bkz. Tablo "Tersine döndürme süreleri"
P06	Beyaz/Renkli ve dahili/harici süre 1 Motor ters yönde çalışma süresi	01-16	01	Bkz. Tablo "Tersine döndürme süreleri"
P07	Beyaz/Renkli ve dahili/harici süre 1 Motor duraklama süresi	01-14	02	Bkz. Tablo "Duraklama süreleri"
P08	Beyaz/Renkli ve dahili/harici süre 2 Isıtıcı sıcaklığı	01-20	11	Bkz. Tablo "Isıtıcı sıcaklığı"

## İşletmeci seviyesi (programlama modu)

Program	Tanım	Mümkün olan ayar değeri	Ön ayar	Açıklama
P09	Beyaz/Renkli ve dahili/harici süre 2 İşlem havası sıcaklığı	00-36	26	Bkz. Tablo "İşlem havası sıcaklığı"
P10	Beyaz/Renkli ve dahili/harici süre 2 Motor esas dönüş yönünde çalışma süresi	01-52	22	Bkz. Tablo "Tersine döndürme süreleri"
P11	Beyaz/Renkli ve dahili/harici süre 2 Motor ters yönde çalışma süresi	01-16	01	Bkz. Tablo "Tersine döndürme süreleri"
P12	Beyaz/Renkli ve dahili/harici süre 2 Motor duraklama süresi	01-14	02	Bkz. Tablo "Duraklama süreleri"
P13	"Sentetik/Narin Çamaşırlar" ve dahili/harici süre 3 Isıtıcı sıcaklığı	01-20	08	Bkz. Tablo "Isıtıcı sıcaklığı"
P14	"Sentetik/Narin Çamaşırlar" ve dahili/harici süre 3 İşlem havası sıcaklığı	00-36	16	Bkz. Tablo "İşlem havası sıcaklığı"
P15	"Sentetik/Narin Çamaşırlar" ve dahili/harici süre 3 Motor esas dönüş yönünde çalışma süresi	01-52	10	Bkz. Tablo "Tersine döndürme süreleri"
P16	"Sentetik/Narin Çamaşırlar" ve dahili/harici süre 3 Motor ters yönde çalışma süresi	01-16	01	Bkz. Tablo "Tersine döndürme süreleri"
P17	"Sentetik/Narin Çamaşırlar" ve dahili/harici süre 3 Motor duraklama süresi	01-14	02	Bkz. Tablo "Duraklama süreleri"
P18	PRO ve dahili/harici süre 4 Isıtıcı sıcaklığı	01-20	19	Bkz. Tablo "Isıtıcı sıcaklığı"
P19	PRO ve dahili/harici süre 4 İşlem havası sıcaklığı	00-36	ROP: 36 TOP/COP: 00	Bkz. Tablo "İşlem havası sıcaklığı"
P20	PRO ve dahili/harici süre 4 Motor esas dönüş yönünde çalışma süresi	01-52	28	Bkz. Tablo "Tersine döndürme süreleri"
P21	PRO ve dahili/harici süre 4 Motor ters yönde çalışma süresi	01-16	01	Bkz. Tablo "Tersine döndürme süreleri"
P22	PRO ve dahili/harici süre 4 Motor duraklama süresi	01-14	02	Bkz. Tablo "Duraklama süreleri"
P23	Etiket Isıtıcı sıcaklığı	01-20	19	Bkz. Tablo "Isıtıcı sıcaklığı"
P24	Etiket İşlem havası sıcaklığı	00-36	36	Bkz. Tablo "İşlem havası sıcaklığı"
P25	Etiket Kazan tahriki Tercih edilen yön	01-52	22	Bkz. Tablo "Tersine döndürme süreleri"
P26	Etiket Kazan tahriki Ters yön	01-16	01	Bkz. Tablo "Tersine döndürme süreleri"
P27	Etiket Kazan tahriki Duraklama	01-14	02	Bkz. Tablo "Duraklama süreleri"
P28	Soğuk süre Kazan tahriki Tercih edilen yön	01-52	28	Bkz. Tablo "Tersine döndürme süreleri"
P29	Soğuk süre Kazan tahriki Ters yön	01-16	01	Bkz. Tablo "Tersine döndürme süreleri"

## İşletmeci seviyesi (programlama modu)

Program	Tanım	Mümkün olan ayar değeri	Ön ayar	Açıklama
P30	Soğuk süre Kazan tahriki Duraklama	01-14	02	Bkz. Tablo "Duraklama süreleri"
P31	Ilık süre Isıtıcı sıcaklığı	01-20	19	Bkz. Tablo "Isıtıcı sıcaklığı"
P32	Ilık süre İşlem havası sıcaklığı	00-36	36	Bkz. Tablo "İşlem havası sıcaklığı"
P33	Ilık süre Kazan tahriki Tercih edilen yön	01-52	22	Bkz. Tablo "Tersine döndürme süreleri"
P34	Ilık süre Kazan tahriki Ters yön	01-16	01	Bkz. Tablo "Tersine döndürme süreleri"
P35	Ilık süre Kazan tahriki Duraklama	01-14	02	Bkz. Tablo "Duraklama süreleri"
P36	Yünlü Isıtıcı sıcaklığı	01-20	19	Bkz. Tablo "Isıtıcı sıcaklığı"
P37	Yünlü İşlem havası sıcaklığı	00-36	36	Bkz. Tablo "İşlem havası sıcaklığı"
P38	Yünlü Motor esas dönüş yönünde çalışma süresi	01-52	16	Bkz. Tablo "Tersine döndürme süreleri"
P39	Yünlü Motor ters yönde çalışma süresi	01-16	01	Bkz. Tablo "Tersine döndürme süreleri"
P40	Yünlü Motor duraklama süresi	01-14	04	Bkz. Tablo "Duraklama süreleri"
P41	Bakımı kolay, nazik Isıtıcı sıcaklığı	01-20	06	Bkz. Tablo "Isıtıcı sıcaklığı"
P42	Bakımı kolay, nazik İşlem havası sıcaklığı	00-36	16	Bkz. Tablo "İşlem havası sıcaklığı"
P43	Bakımı kolay, nazik Motor esas dönüş yönünde çalışma süresi	01-52	22	Bkz. Tablo "Tersine döndürme süreleri"
P44	Bakımı kolay, nazik Motor ters yönde çalışma süresi	01-16	01	Bkz. Tablo "Tersine döndürme süreleri"
P45	Bakımı kolay, nazik Motor duraklama süresi	01-14	02	Bkz. Tablo "Duraklama süreleri"
P46	Bakımı kolay Isıtıcı sıcaklığı	01-20	11	Bkz. Tablo "Isıtıcı sıcaklığı"
P47	Bakımı kolay İşlem havası sıcaklığı	00-36	26	Bkz. Tablo "İşlem havası sıcaklığı"
P48	Bakımı kolay Motor esas dönüş yönünde çalışma süresi	01-52	22	Bkz. Tablo "Tersine döndürme süreleri"
P49	Bakımı kolay Motor ters yönde çalışma süresi	01-16	01	Bkz. Tablo "Tersine döndürme süreleri"
P50	Bakımı kolay Motor duraklama süresi	01-14	02	Bkz. Tablo "Duraklama süreleri"
P55	Bitiş sinyali	00 01 02	01	00 = Kapalı 01 = Normal 02 = Yüksek

## İşletmeci seviyesi (programlama modu)

Program	Tanım	Mümkün olan ayar değeri	Ön ayar	Açıklama
P56	Tuş sesi	00 01 02	01	00 = Kapalı 01 = Normal 02 = Yüksek
P57	Açılış sinyali	00 01 02	01	00 = Kapalı 01 = Normal 02 = Yüksek
P58	Hata sinyali	00 01	00	00 = Kapalı 01 = Açık
P59	Işıklı alanların parlaklığı	01 02 03 04 05 06 07	07	Seçilen ışıklı alanın parlaklığı
P60	Kısık yanan ışıklı alanların parlaklığı	01 02 03 04 05 06 07	02	01 = Maksimum parlaklığın %10'u 02 = Maksimum parlaklığın %20'si 03 = Maksimum parlaklığın %30'u 04 = Maksimum parlaklığın %40'ı 05 = Maksimum parlaklığın %50'si 06 = Maksimum parlaklığın %60'ı 07 = Maksimum parlaklığın %70'i
P61	7 segmentli gösterge parlaklığı	01 02 03 04 05 06 07 08 09 10 11 12 13 14 15	07	Yedi segmentli gösterge parlaklığı
P62	Gösterge elemanlarının kapanma tarzı	00 01 02 03 04	04	00 = Kapalı 01 = 10 dakika sonra açılır, çalışan program yoksa 02 = 10 dakika sonra açılır 03 = 30 dakika sonra açılır, çalışan program yoksa 04 = 30 dakika sonra açılır
P63	Cihazın kapanma tarzı	00 01 02 03	01	00 = Kapanma yok 01 = 15 dakika sonra 02 = 20 dakika sonra 03 = 30 dakika sonra
P65	Gelişmiş soğutma	00 01	01	00 = Kapalı 01 = Açık

## İşletmeci seviyesi (programlama modu)

Program	Tanım	Mümkün olan ayar değeri	Ön ayar	Açıklama
P66	Soğutma sıcaklığı	00-15	15	00 = 40 °C/104 °F 01 = 41 °C/106 °F 02 = 42 °C/108 °F 03 = 43 °C/109 °F 04 = 44 °C/111 °F 05 = 45 °C/113 °F 06 = 46 °C/115 °F 07 = 47 °C/117 °F 08 = 48 °C/118 °F 09 = 49 °C/120 °F 10 = 50 °C/122 °F 11 = 51 °C/124 °F 12 = 52 °C/126 °F 13 = 53 °C/127 °F 14 = 54 °C/129 °F 15 = 55 °C/131 °F
P67	Hafıza	00 01	00	00 = Kapalı 01 = Açık
P68	Kırışık önleme	00 01 02 03 04 05 06 07 08 09 10 11 12	02	00 = Kapalı 01 = 1 sa 02 = 2 sa 03 = 3 sa 04 = 4 sa 05 = 5 sa 06 = 6 sa 07 = 7 sa 08 = 8 sa 09 = 9 sa 10 = 10 sa 11 = 11 sa 12 = 12 sa
P70	Süzgeçlerin temizlenmesi	00-55	55	00 = Kapalı xx = xx sa 55 = 55 sa
P71	Gecikmeli başlatma	00 01	01	00 = Kapalı 01 = Açık
P74	Kapak açıldıktan sonra programı devam ettirme	00 01	00	00 = Kapalı = Kapak açıldığında program iptal edilir 01 = Açık = Kapak açıldığında program durdurulur
P78	Ödeme sistemi kilitlemesi	00 01 02 03 04 05 06	00	00 = Kilitleme yok 01 = Başladıktan hemen sonra 02 = 1 dakika sonra 03 = 2 dakika sonra 04 = 3 dakika sonra 05 = 4 dakika sonra 06 = 5 dakika sonra
P85	Basınç sensörü	00 01 02	00	00 = Kapalı 01 = Normalde açık kontak 02 = Normalde kapalı kontak

## İşletmeci seviyesi (programlama modu)

Program	Tanım	Mümkün olan ayar değeri	Ön ayar	Açıklama
P86	Harici hava çıkış kapağı	00 01	00	00 = Hayır 01 = Evet
P87	Harici hava çıkış kapağı Gecikme	00-99	00	00 = Yok 01 = 1 sn 02 = 2 sn 99 = 99 sn
P88	Ek fan	00 01	00	00 = Kapalı 01 = Açık
P91	KOM modülü seçimi	00 01 02	00	00 = Kapalı 01 = Dahili modül 02 = Harici modül
P92	Harici prog kilidi	00 01	01	00 = Kapalı 01 = Açık

### Isıtıcı sıcaklığı

Göstergedeki ayar değeri	Sıcaklık
01	70 °C/158 °F
02	75 °C/167 °F
03	80 °C/176 °F
04	85 °C/185 °F
05	90 °C/194 °F
06	95 °C/203 °F
07	100 °C/212 °F
08	105 °C/221 °F
09	110 °C/230 °F
10	115 °C/239 °F
11	120 °C/248 °F
12	125 °C/257 °F
13	130 °C/266 °F
14	135 °C/275 °F
15	140 °C/284 °F
16	145 °C/293 °F
17	150 °C/302 °F
18	155 °C/311 °F
19	160 °C/320 °F
20	165 °C/329 °F

### İşlem havası sıcaklığı

Göstergedeki ayar değeri	Sıcaklık
00	0 °C/32 °F
01	30 °C/86 °F
02	31 °C/88 °F
03	32 °C/90 °F
04	33 °C/91 °F
05	34 °C/93 °F

## İşletmeci seviyesi (programlama modu)

Göstergedeki ayar değeri	Sıcaklık
06	35 °C/95 °F
07	36 °C/97 °F
08	37 °C/99 °F
09	38 °C/100 °F
10	39 °C/102 °F
11	40 °C/104 °F
12	41 °C/106 °F
13	42 °C/108 °F
14	43 °C/109 °F
15	44 °C/111 °F
16	45 °C/113 °F
17	46 °C/115 °F
18	47 °C/117 °F
19	48 °C/118 °F
20	49 °C/120 °F
21	50 °C/122 °F
22	51 °C/124 °F
23	52 °C/126 °F
24	53 °C/127 °F
25	54 °C/129 °F
26	55 °C/131 °F
27	56 °C/133 °F
28	57 °C/135 °F
29	58 °C/136 °F
30	59 °C/138 °F
31	60 °C/140 °F
32	61 °C/142 °F
33	62 °C/144 °F
34	63 °C/145 °F
35	64 °C/147 °F
36	65 °C/149 °F

### Tersine döndürme süreleri

Göstergedeki ayar değeri	Saniye
01	15 sn
02	20 sn
03	25 sn
04	30 sn
05	35 sn
06	40 sn
07	45 sn
08	50 sn
09	55 sn
10	60 sn

## İşletmeci seviyesi (programlama modu)

Göstergedeki ayar değeri	Saniye
11	65 sn
12	70 sn
13	75 sn
14	80 sn
15	85 sn
16	90 sn
17	95 sn
18	100 sn
19	105 sn
20	110 sn
21	115 sn
22	120 sn
23	125 sn
24	130 sn
25	135 sn
26	140 sn
27	145 sn
28	150 sn
29	155 sn
30	160 sn
31	165 sn
32	170 sn
33	175 sn
34	180 sn
35	185 sn
36	190 sn
37	195 sn
38	200 sn
39	205 sn
40	210 sn
41	215 sn
42	220 sn
43	225 sn
44	230 sn
45	235 sn
46	240 sn
47	245 sn
48	250 sn
49	255 sn
50	260 sn
51	265 sn
52	270 sn
53	275 sn
54	280 sn

## İřletmeci seviyesi (programlama modu)

Göstergedeki ayar deęeri	Saniye
55	285 sn
56	290 sn
57	295 sn
58	300 sn

### Duraklama süreleri

Ayar deęeri	Saniye
01	2 sn
02	3 sn
03	4 sn
04	5 sn

### Programlama modunun sonlandırılması

- Programlama modunu sonlandırmak için kurutma makinesindeki döner seçim düęmesini  konumuna çeviriniz.

Kurutma makinesinin gücü kapatılır.

## Ağ bağlantısı

### Eşleştirme kılavuzu





Aşağıdaki adımlar ile kurutma makinesini ağınıza bağlayabilirsiniz.

#### İşletmeci seviyesinin açılması

- Döner düğmeyi  konumundan herhangi bir başka konuma çevirerek cihazın gücünü açınız.
- Kurutma makinesinin kapağını açınız.
- Start/Stop sensörlü tuşunu basılı tutunuz ve bu sırada kapağı kapatınız.
- Start/Stop sensörlü tuşunu, start/stop önce yanıp sönene, ardından sürekli yanana kadar basılı tutunuz.

Artık işletmeci seviyesinde bulunuyorsunuz.

#### Yerel ağ bağlantısının WPS üzerinden kurulması

- İşletmeci seviyesinde < veya > ok tuşlarıyla *P91* seçeneğini seçiniz.
- Ardından < veya > ok tuşları ile dahili iletişim modülü için *-01* seçiniz.
- Start/Stop sensörlü tuşuna dokunarak onaylayınız.
- Döner seçim düğmesini  konumuna çevirerek kurutma makinesini yeniden başlatınız.
- Döner düğmeyi  konumundan herhangi bir başka konuma çevirerek cihazın gücünü tekrar açınız.
- Ekranda *RPP* görüntülenene kadar  tuşunu 4 saniye basılı tutunuz.
- Ardından ekranda *UPS* görüntülenene kadar  tuşunu 2 saniye basılı tutunuz.

Ardından bir zamanlayıcı çalışmaya başlar.



- Öngörülen süre içinde yönlendiricinizdeki WPS tuşuna basınız.

WPS üzerinden ağ bağlantısı kurulur.

Cihaz başarıyla bağlanmış olur.

#### Geçici ağ bağlantısının Soft-AP üzerinden kurulması

Soft-AP (= yazılım erişim noktası) üzerinden ağ bağlantısı, sadece kurutma cihazı halihazırda bir ağa bağlı değilse mümkündür.

- İşletmeci seviyesinde < veya > ok tuşlarıyla *P91* seçeneğini seçiniz.
- Ardından < veya > ok tuşları ile dahili iletişim modülü *-01* seçimi yapınız.
- Start/Stop sensörlü tuşuna dokunarak onaylayınız.
- Döner seçim düğmesini  konumuna çevirerek kurutma makinesini yeniden başlatınız.
- Döner düğmeyi  konumundan herhangi bir başka konuma çevirerek cihazın gücünü tekrar açınız.
- Ekranda *RPP* görüntülenene kadar  sensörlü tuşunu basılı tutunuz.

Ardından bir zamanlayıcı çalışmaya başlar. Kurutma makinesinde 10 dakika süreliğine Soft-AP açılır.

- Miele MOVE'da Device Connector ile bağlantı oluşturunuz.

Bağlantı oluşturulduğunda *R.P.P* sözcüğündeki noktalar yanıp söner.

Ardından Miele MOVE'da Device Connector ile devam ediniz.

## Ağ bağlantısının LAN kablosu üzerinden kurulması

Kablolu ağ bağlantısı için, isteğe bağlı olarak temin edilebilen “XKM 3200 WL PLT” iletişim modülü gereklidir.

- İşletmeci seviyesinde *P91* seçeneğini < veya > ok tuşlarıyla seçiniz.
- Ardından *-02* KOM modülünü < veya > ok tuşları ile seçiniz.
- Start/Stop sensörlü tuşuna dokunarak onaylayınız.
- Ağ kablosunu kullanarak cihazı yönlendiricinize/anahtarınıza bağlayınız. Yönlendirici/anahtar internete bağlı olmalıdır.

Cihaz başarıyla bağlanmış olur.

## Teknik veriler

### Wi-Fi için sistem gereksinimleri



- WLAN 802.11b/g/n
- 2,4 GHz frekans bandı
- WPA/WPA2 şifrelemesi
- DHCP etkin
- multicastDNS/Bonjour/IGMP Snooping etkin
- Bağlantı noktaları 443, 80, 53 ve 5353 açık
- IP DNS sunucusu = IP varsayılan ağ geçidi/yönlendirici
- Mesh ağı/yineleyici kullanımı: SSID ve şifre, varsayılan ağ geçidindeki/yönlendiricideki ile aynı olmalıdır
- SSID kalıcı olarak görünür olmalıdır

### LAN için sistem gereksinimleri

- DHCP etkin
- multicastDNS/Bonjour/IGMP Snooping etkin
- Bağlantı noktaları 443, 80, 53 ve 5353 açık
- IP DNS sunucusu = IP varsayılan ağ geçidi/yönlendirici

### Wi-Fi sinyal gücü – referans değerler

Wi-Fi sinyal gücü genel bir referans değerdir. Kesin bir tespitte bulunmak mümkün değildir. Wi-Fi sinyal gücü MDU üzerinden veya doğrudan cihaz üzerinden okunabilir.

Wi-Fi sinyal gücü		Anlamı
MDU		
%76–100	3/3**	Genel olarak güvenilir bir işletim mümkündür
%51–75	2/3	
%26–50	1/3	Genel olarak işletim mümkündür
%1–25	0/3	Genel olarak güvenilir bir işletim mümkün değildir
%0		İşletim mümkün değildir

\* Cihazda gösterilir

\*\* Çubuk sayısı  3/3–0/3

Sinyal gücü birçok etkenden dolayı bozulabilir, örneğin:

- Odadaki insanlar

## Ađ bađlantısı

---

- Ađık veya kapalı kapılar
- Yeri deđiřmiř nesnelere
- Deđiřen radyo sinyali kaynakları veya parazit
- Bluetooth veya Wi-Fi teknolojisine sahip diđer cihazlar

### Hav filtresinin temizlenmesi

Hava kanalı alanındaki iki parçalı hav filtresi oluşan havları tutar. Temizlemek için hav filtresini çıkarınız ve parçalarına ayırınız.

Hav filtresini, en geç *Hava kanallarını temizleyin* kontrol bildirimini verildiğinde kontrol ediniz ve temizleyiniz.

**Faydalı bilgi:** Toplanan havları elektrikli süpürgeyle, dokunmadan çekebilirsiniz.

### Hav filtresinin çıkarılması

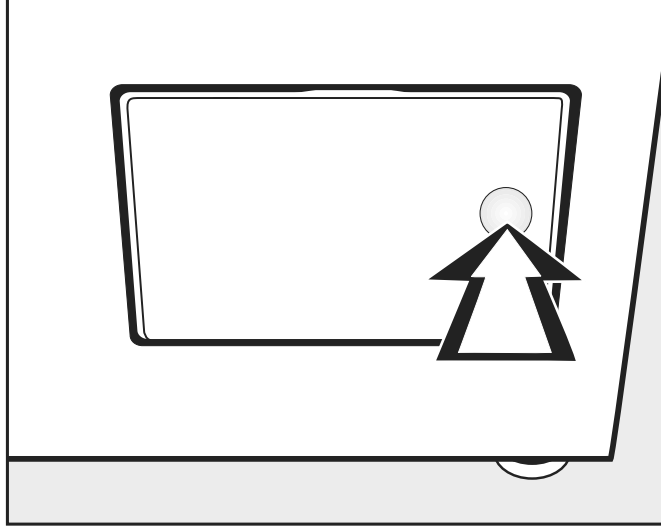

- Açmak için hav filtresi kapağının sağ tarafına bastırınız.

Hav filtresini çekip çıkarırken kulpu (bkz. aşağı) döndürmeyiniz; döndürürseniz hav filtresi parçalarına ayrılır.

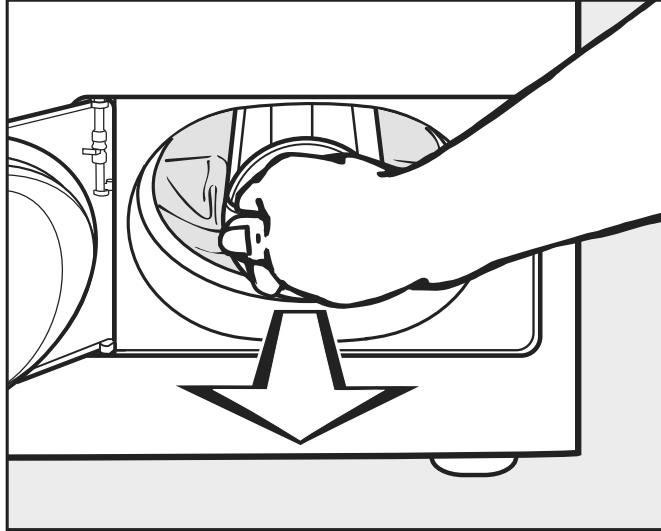

- Hav filtresini kulpundan tutarak dışarı çekiniz.

## Temizlik ve bakım

### Hav filtresinin parçalarına ayrılması

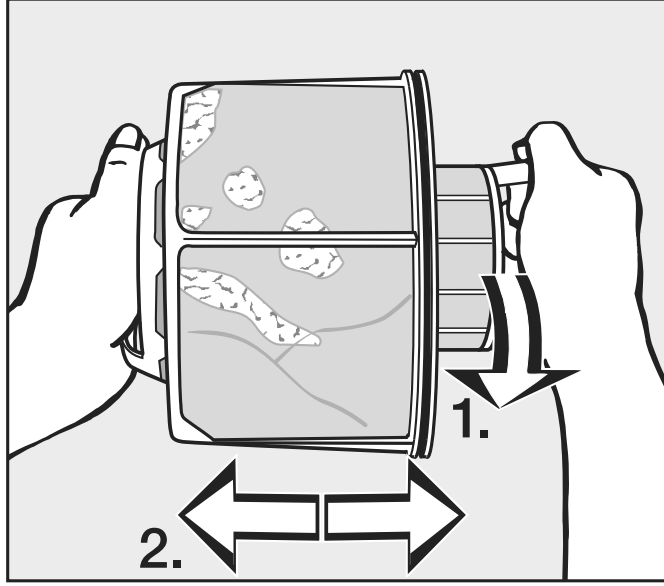

- Hav filtresini kulplarından tutunuz.
- 1. İç hav filtresi parçasını (1) çeviriniz.
- 2. Hav filtresi parçalarını birbirinden ayırınız (2).

### Hav filtresi parçalarının kuru bir şekilde temizlenmesi

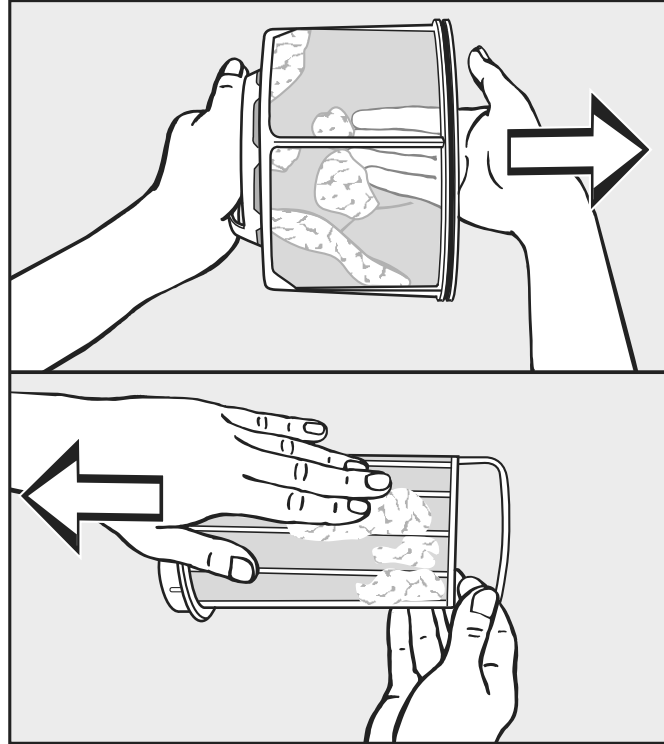

- Havları silkeleyerek dökünüz ve ayrıca elinizle de sıyırınız.

### Hav filtresi parçalarının ıslak bir şekilde temizlenmesi

- Hav filtresi parçalarını sadece parçalar çok yapışmışsa ve tıkanmışsa akan sıcak su altında yıkayınız.

Tekrar monte etmeden önce hav filtresi parçalarını kurulayınız. Islak hav filtresi sonucu kurutma makinesinde çalışma bozuklukları ortaya çıkabilir!

### Hav filtresinin yerleştirilmesi

Gözle görünür aşırı kirlenme durumunda, temizlenmiş hav filtresini tekrar yerleştirmeden önce ayrıca hava kanalı alanını temizleyiniz. Bkz. sonraki sayfa.

- İç ve dış hav filtresi parçasını birbirine geçiriniz.
- İç hav filtresi parçasını saat yönünde, belirgin bir şekilde kenetleninceye kadar hafifçe çeviriniz.
- Hav filtresini kulpundan tutunuz ve sokabildiğiniz kadar alt hava kanalı alanına sokunuz.

Bu sırada kulpu döndürmeyiniz; döndürürseniz hav filtresi parçalarına ayrılır.

- Hav filtresi kapağını kapatınız.

### Hava kanalı alanının temizlenmesi

Hava kanalı alanını belirli zaman aralıklarında kontrol ediniz ve aşırı kirlenme olduğunda temizleyiniz.

### Hızlı temizlik

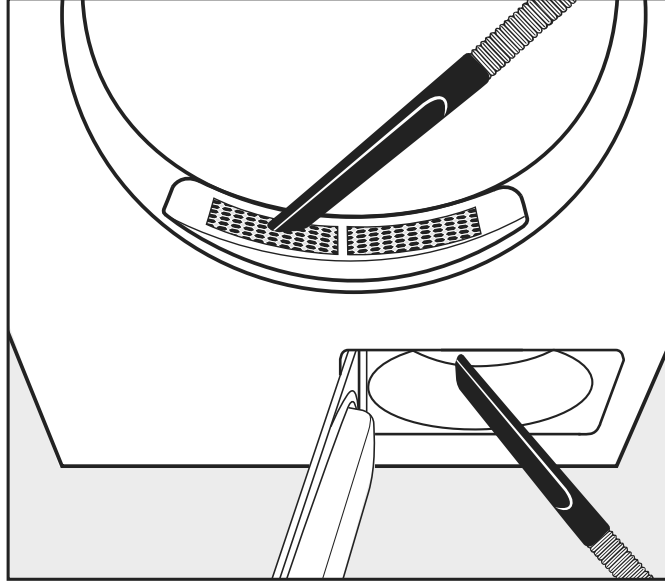

- Havları elektrikli süpürge ile alınız.
  - Doldurma kısmındaki (üst) kapaktaki havları
  - Daha önce hav filtresini çıkarıp temizlediyseniz, fan pervanesinin (alt) öncesindeki hava kanalı alanındaki havları

### Ek temizlik

Kazanın ve gövde dış parçalarının temizlenmesi

⚠ Elektrik çarpması sonucu ölüm tehlikesi.  
Gerilim beslemesinden tamamen ayrılmamış kurutma makinesinde temizlik ve bakım işlemleri gerçekleştirilmemelidir..  
Temizlik veya bakım öncesinde kurutma makinesinin gücünü daima kurulum yerindeki ana şalterden kapatınız.  
Kurutma makinesinin temizlenmesi için yüksek basınçlı temizlik makinesi veya su jeti kullanılmamalıdır.

⚠ Çözücü içeren temizlik ürünleri ve aşındırıcı ürünler nedeniyle hasar tehlikesi vardır.

Çözücü içeren temizlik ürünleri, aşındırıcı ürünler, cam ve çok amaçlı temizlik ürünleri plastik yüzeylere ve diğer parçalara zarar verebilir. Kurutma makinesini hafif deterjanlı veya sabunlu, fazla ıslak olmayan yumuşak bir bezle siliniz.

- Kapağın iç tarafındaki lastiğin her tarafını nemli bir bezle siliniz.
- Kolalı çamaşırların kurutulmasının ardından kazanı nemli, yumuşak bir bezle siliniz.
- Her şeyi yumuşak bir bezle kurulayınız.
- Opsiyonel olarak paslanmaz çelik cihaz parçalarını (örneğin kazan) uygun bir paslanmaz çelik temizlik ürünü ile temizleyebilirsiniz.

Kurutma makinesinin arka tarafında bir hava çekiş ağzı mevcuttur. Hava çekiş ağzının hiçbir şekilde kapatılmaması veya cisimler ile engellenmemesi gerekir.

Kurutma makinesinin çevresini, bilhassa da hava çekiş bölgesini havlardan arındırınız.

### - Fan pervanesi

Hav filtresi kapağının arkasındaki fan pervanesi deterjan kalıntıları ve havlar nedeniyle kirlenmiş olabilir.

Düzenli zaman aralıklarında fan pervanesini kontrol ediniz ve aşırı kirlenme söz konusu olduğunda temizleyiniz.

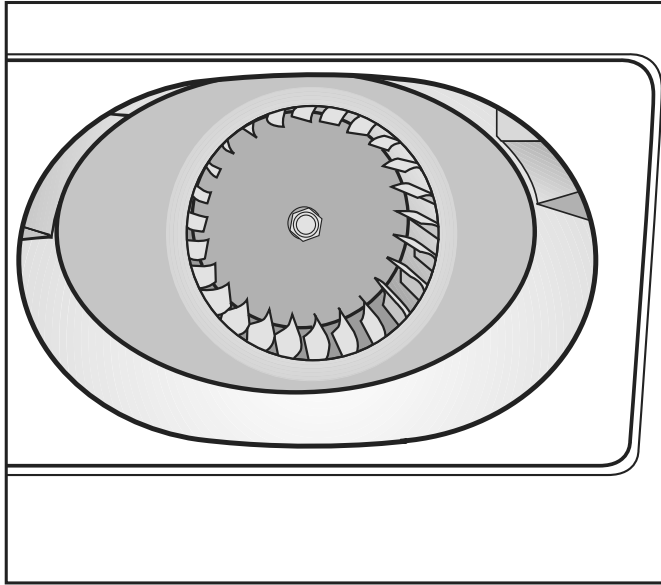

- Nemli bir temizlik beziyle fan pervanesindeki kir katmanını alınız.
- Fan pervanesi önündeki alanı da aynı şekilde temizleyiniz.
- Havları elektrikli süpürge ile çekiniz.
- Açık hav filtresi kapağının iç tarafında ve sızdırmazlık elemanında bulunan havları temizleyiniz. Sızdırmazlık elemanına zarar vermemeye dikkat ediniz.

### - Doldurma kısmındaki kapak

Doldurma kısmındaki kapağı, sadece aşırı tıkanma durumunda çıkarınız.

Kapağın çıkarılması

- Kazana doğru bakınız.

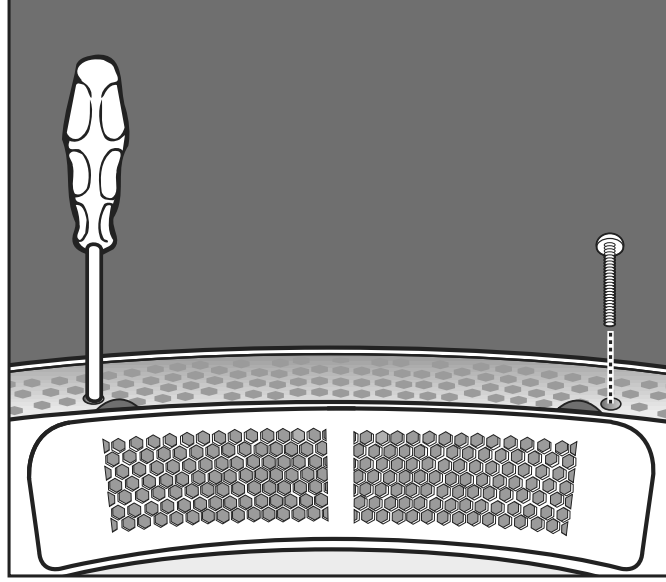

- Kapağın altında sol ve sağ tarafta bulunan Torx vidaları yuvarlak deliklerden çıkarınız.

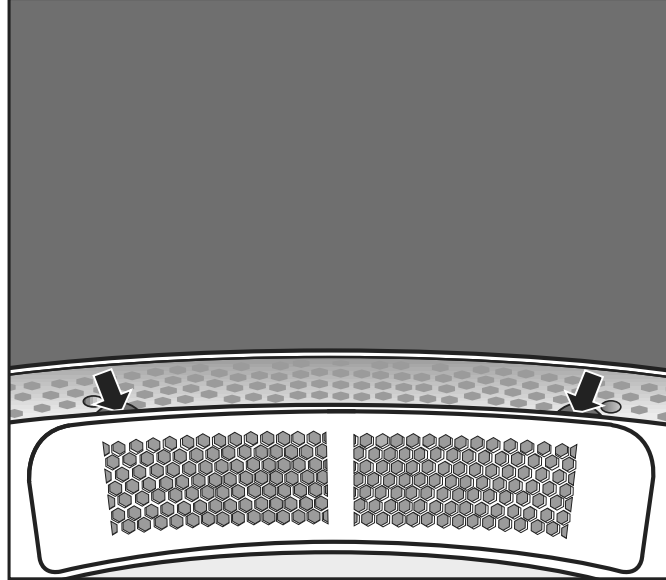

- Kapak kenarının altından tutunuz (bkz. ok sembolleri) ve kapağı yukarı doğru çekerek çıkarınız.
- Kapağın altındaki hava kanalı alanını bir elektrik süpürgesi ile temizleyiniz.
- Kapağı temizleyiniz.
- Fan pervanesi öncesindeki hava kanalı alanını temizleyiniz (hav filtresi kapağı açılmalıdır).

Tekrar monte edilmesi

- Kapağı, tam yerine oturacak şekilde açıklığın sol veya sağ tarafına oturtunuz.

## Temizlik ve bakım

---

Kapağın sabitlenmesi

- Kapağı, yerine belirgin şekilde oturana kadar diğer tarafa doğru aşağı bastırınız.
- Kazana doğru bakınız.
- Kapağın altında sol ve sağ tarafta bulunan Torx cıvataları yuvarlak delikler üzerinden vidalayınız.

Arıza giderme

Uyarı	Sebeup ve Çözüm
<b>Ekran karanlıkça?</b>	Kurutma makinesine elektrik gelmiyordur. ■ Fişi, ana şalteri ve sigortaları (bina tesisatındaki) kontrol ediniz.
<b>Kurutma makinesinin gücü açıldıktan sonra süre göstergesinde // sembolü görünüleniyor. Start/Stop sensörlü tuşu titreşiyor.</b>	Çalışmakta olan kurutma programı, elektrik beslemesinin kesilmesi veya program seçim düğmesi ⏻ konumuna getirilerek kesintiye uğratılmıştır. ■ Titreşmekte olan Start/Stop sensörlü tuşuna dokununuz. Kesintiye uğramış olan kurutma programına devam edilir.
Problem	Sebeup ve Çözüm
<b>Kurutma makinesinin verimliliği azalıyor.</b>	Kurutma makinesinin hav filtresi kirlenmiştir. ■ Kurutma makinesinin hav filtresinde kirlenme olup olmadığını kontrol ediniz ve hav filtresini temizleyiniz.
	Yetersiz havalandırma ■ Kurutma makinesinin hava çekiş ağzının ve atık hava kanalının tıkanmış veya bir takım cisimler tarafından kapatılmış olmadığından emin olunuz.
	Çok yüksek oda sıcaklığı (>40 °C) ■ Kurulum yerinin yeterince havalandırılmasını sağlayınız. ■ Kurutma makinesini harici bir hava besleme borusuna ve hava tahliye borusuna bağlayınız.
<b>Kuş tüyü yastıklarda kurutma işleminden sonra bir koku oluşuyorsa?</b>	Tüyler, ısıtıldıklarında belirli miktarda kendi kokularını ve yabancı kokular üretme özelliğine sahiptir. ■ Koku, doğal havalandırma yoluyla kuruduktan sonra azalır.
<b>Sentetik iplikli dokumalarda kurutma işleminden sonra statik yüklenme meydana geliyor?</b>	Sentetikler statik yüklenmeye yatkındır. ■ Yıkılırken son durulama için kullanılan yumuşatıcı statik yüklenmeyi azaltabilir.
<b>Kurutma sırasında hav oluşuyor.</b>	Esas olarak giyilirken veya kısmen yıkama sırasında sürtünme sonucu oluşan havlar çamaşırlardan ayrılır. Kurutma makinesinin bunun üzerindeki etkisi oldukça düşüktür. Oluşan tüm havlar hav filtresi tarafından yakalanır ve kolayca temizlenebilir. ■ Bkz. "Temizlik ve bakım" bölümü.
<b>Kurutma işlemi çok uzun sürüyor veya iptal ediliyor.</b>	Hava giriş alanını temizlemeniz isteniyor. ■ Aşağıda açıklanmış olan olası tüm sebepleri lütfen kontrol ediniz.
	Hav filtresi havlar tarafından tıkanmıştır. ■ Havları alınız.
	Hava giriş alanı saçlar ve havlar vs. ile tıkanmıştır. ■ Hava giriş alanını temizleyiniz.

## Ne yapmalı, eğer...

Problem	Sebeup ve Çözüm
	<ul style="list-style-type: none"><li>■ Kapak açıklığının altındaki hava giriş alanını temizlemek için kapak açıklığındaki kapağı çıkarınız.</li></ul>
	<p>Hava tahliye borusu veya bunun ağzı, örneğin saçlar ve havlar nedeniyle tıkanmıştır.</p> <ul style="list-style-type: none"><li>■ Hava tahliye borusunun bileşenlerini (örneğin duvar borusu, dış ızgara, dirsekler) kontrol edip temizleyiniz.</li></ul>
	<p>Kurulum yeri çok küçük olduğu için hava girişi yetersiz kalıyordur.</p> <ul style="list-style-type: none"><li>■ Kurutma sırasında odayı havalandırmak için bir kapı veya pencere açınız.</li></ul>
	<p>Tekstil ürünleri yeterince sıkılmamıştır.</p> <ul style="list-style-type: none"><li>■ Bundan böyle tekstil ürünlerini çamaşır makinesinde daha yüksek bir devir hızı ile sıkınız.</li></ul>
	<p>Kurutma makinesi aşırı doldurulmuştur.</p> <ul style="list-style-type: none"><li>■ Her bir kurutma programı için öngörülen maksimum doldurma miktarını dikkate alınız.</li></ul>
	<p>Metal fermuarlar nedeniyle çamaşırların nem oranı tam olarak belirlenemiyordur.</p> <ul style="list-style-type: none"><li>■ Bundan böyle kuruturken fermuarları açınız.</li><li>■ Sorun tekrar ortaya çıkarsa uzun fermuarlı tekstil ürünlerini bundan böyle sadece sıcak hava programında kurutunuz.</li></ul>
<b>Kazanda yoğuşma suyu oluşuyorsa?</b>	<p>Kurutma makinesi bir atık hava toplama kanalına bağlanmıştır.</p> <ul style="list-style-type: none"><li>■ Kurutma makinesi toplama kanalına sadece bir tek yönlü klape ile bağlanmalıdır.</li><li>■ Olası bir arızayı belirlemek için tek yönlü klapeyi düzenli olarak kontrol ediniz ve gerekirse değiştiriniz.</li></ul>

### Arızalarda iletişim

Kendi başınıza gideremediğiniz arızaları Miele bayiinize veya Miele müşteri hizmetlerine bildiriniz.

Miele müşteri hizmetlerinin telefon numarasını bu dokümanın sonunda bulabilirsiniz.

Müşteri hizmetlerinin cihazın model ve seri numarasına ihtiyacı olacaktır. Her iki bilgiyi de tip etiketinde bulabilirsiniz.

### Sonradan satın alınabilen aksesuarlar

Bu kurutma makinesi için sonradan satın alınabilen aksesuarları Miele bayiinden veya Miele yetkili servisinden edinebilirsiniz.

## Kurulum olanakları

### Önden görünüm

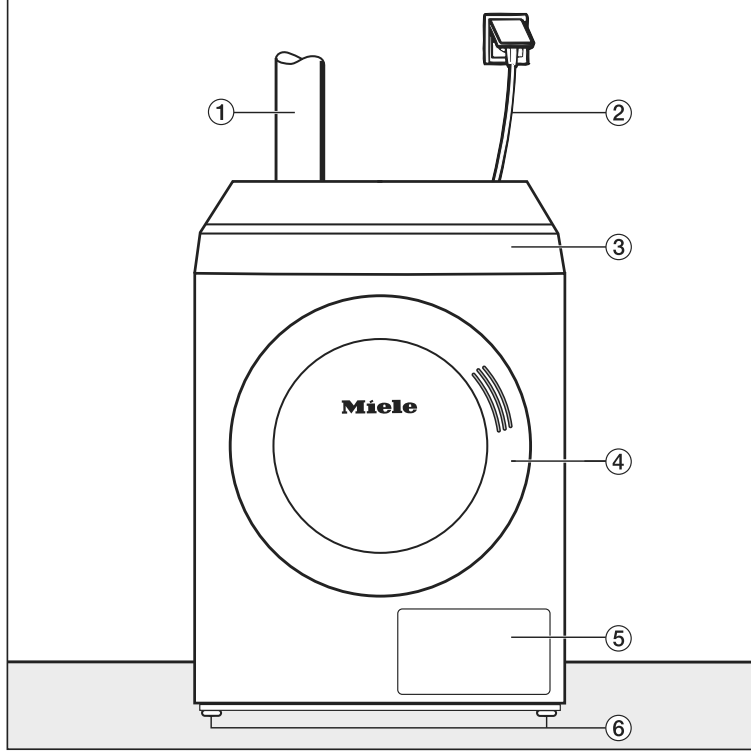

- |                                      |   |
|--------------------------------------|---|
| ① Atık hava borusu                   | ④ Kapak                                     |
| ② Elektrik bağlantı kablosu          | ⑤ Hav filtresi kapağı                       |
| ③ Döner seçim düğmeli kumanda paneli | ⑥ Yüksekliği ayarlanabilen dört vidalı ayak |

### Yandan görünüm

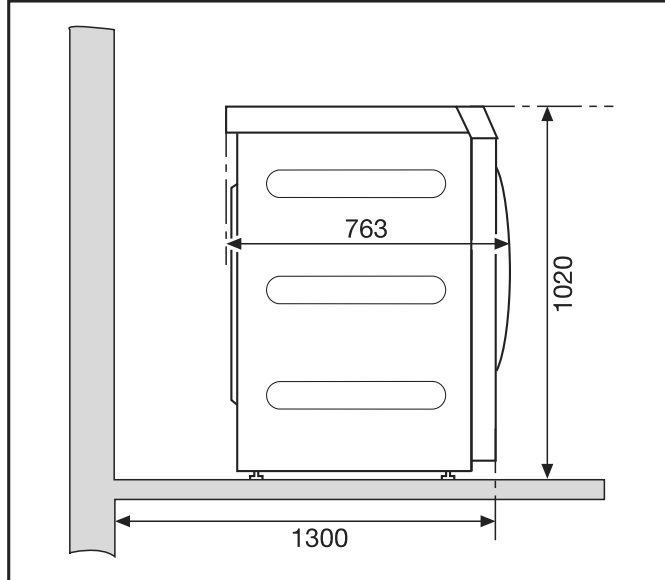

## Arkadan görünüm

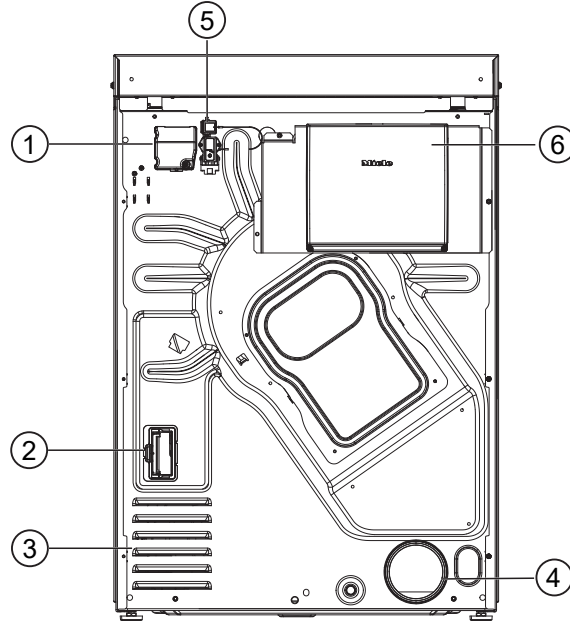

- ① Elektrik bağlantısı
- ② İletişim modülü slotu
- ③ Kurutma havası için çekiş delikleri
- ④ Hava tahliye borusu bağlantı parçası Ø 100 mm
- ⑤ İletişim kutusu için bağlantı yeri
- ⑥ İletişim kutusu (opsiyonel)  
Harici sistemlerle bağlantı kurmak için

## Üstten görünüm

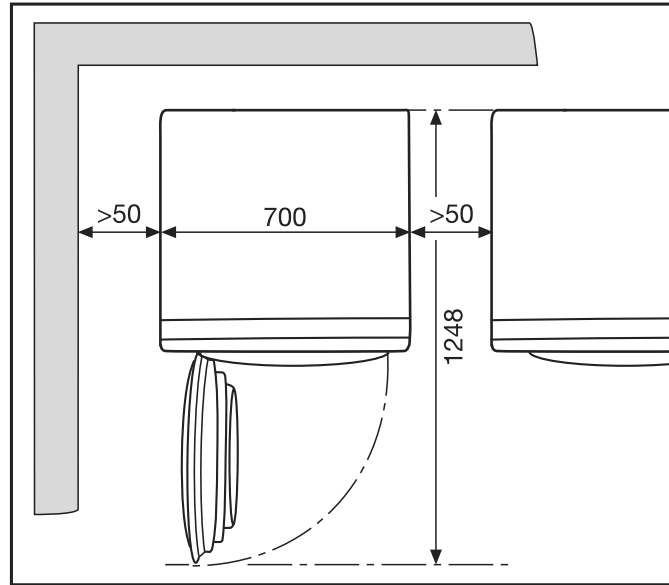

## Baza üzerine yerleştirme

Sonradan satın alınabilen aksesuar olarak çeşitli Miele bazaları temin edebilirsiniz.

## Montaj

⚠ Kurutma makinesinin sabitlenmemiş olması halinde yaralanma ve hasar tehlikesi vardır.  
Bir baza üzerine sabitlenmemiş olarak yerleştirilen kurutma makinesi kayabilir ve bazadan aşağı düşebilir.  
Bir bazanın üzerine yerleştirilen kurutma makinesi kaymaması için sabitlenmelidir.  
Baza zemine sabitlenmelidir.

### Ödeme sistemi

Kurutma makinesi opsiyonel olarak bir ödeme ünitesi (sonradan satın alınabilen Miele aksesuarı) ile donatılabilir. Bunun için Miele yetkili servisının kurutma makinesi elektroniğinde bir ayar programlaması ve ödeme ünitesini bağlaması gerekir.

### Kurulum

#### Kurutma makinesinin taşınması

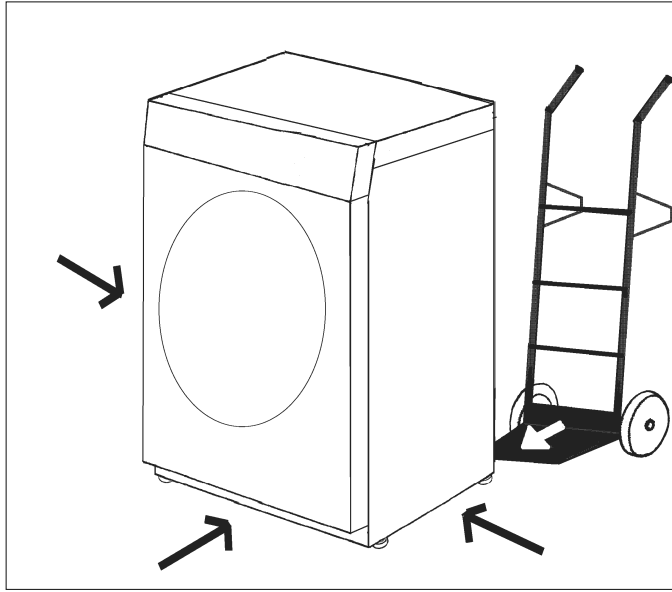

Kurutma makinesini uygun bir taşıma aracı (örneğin el arabası) ile kurulum yerine taşıyınız.

⚠ Kurutma makinesinin devrilmesi nedeniyle yaralanma riski.  
Kurutma makinesini taşıırken kurutma makinesinin devrilmesi riski vardır.  
Taşıma sırasında kurutma makinesinin sağlam durmasına dikkat ediniz.

### Hizalama

⚠ Kurutma makinesi kapağının açılma alanına kilitlenebilir kapak, sürgülü kapak veya menteşeleri diğer tarafta bulunan kapak monte etmeyiniz.

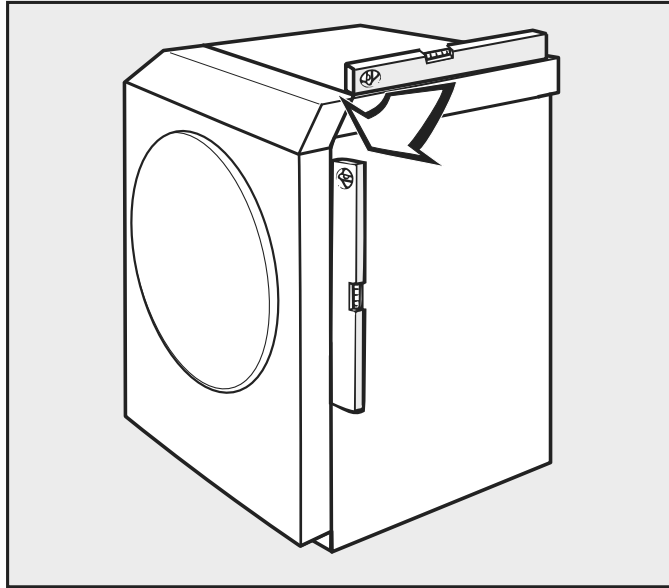

Kurutma makinesi, tehlikeye yol açmayacak şekilde kullanılması için dik ve sağlam durmalıdır.

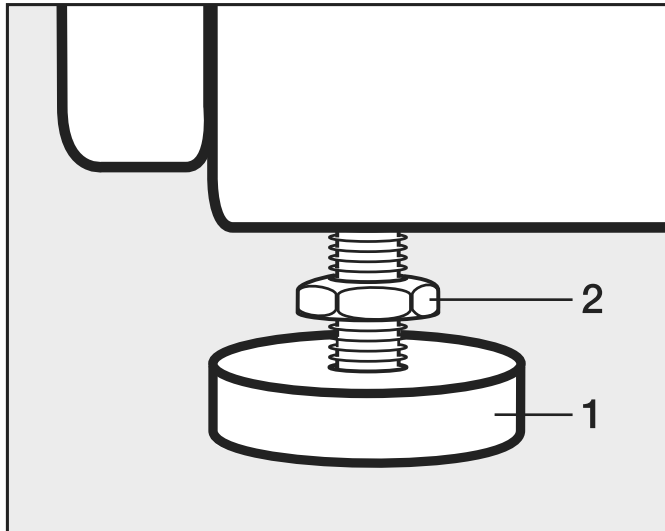

- Cıvataları (2) çözünüz.
- Vidalı ayakları (1) çevirerek zemindeki eşitsizlikleri dengeleyiniz.
- Cıvataları (2) gövdeye doğru çevirerek sıkınız.

## Elektrik bağlantısı

⚠ Hatalı elektrik bağlantısı nedeniyle tehlike.  
Hatalı kurulum çalışmaları yüksek maddi zarara ve ölümlerle sonuçlanması mümkün ağır yaralanmalara yol açabilir.  
Elektrik bağlantısı ile ilgili tüm işler yetkili ve uzman bir elektrik teknisyeni tarafından yapılmalıdır.

IEC 60364-4-41 standardı gerekliliklerine veya elektrik tesisatına ilişkin yerel yönetmeliklere uyulmalıdır.

Gerekli elektrik gerilimi, güç tüketimi ve sigorta bilgileri kurutma makinesinin tip etiketinde verilmiştir. Elektrik bağlantısı gerçekleştirilmeden önce, şebeke geriliminin tip etiketinde belirtilen gerilim değerleri ile uyduğundan emin olunuz.  
Farklı gerilim değerlerinde kurutma makinesinin çok yüksek bir besleme gerilimi sonucu zarar görmesi tehlikesi mevcuttur.

Tip etiketinde birden fazla gerilim değeri belirtilmişse, kurutma makinesi uygun giriş gerilimine bağlantı için dönüştürülebilir. Bu dönüştürme işlemi sadece yetkili bayi veya Miele Müşteri Hizmetleri tarafından gerçekleştirilmelidir. Dönüştürme sırasında devre şemasındaki kabloların talimatları dikkate alınmalıdır.

Kurutma makinesi IEC 60309-1 standardına uygun bir fişli bağlantı veya sabit bir bağlantı üzerinden bağlanabilir. Sabit bağlantı için kurulum yerinde tüm kutuplar için bir yalıtım tertibatı mevcut olmalıdır.

Şebeke yalıtım tertibatı olarak en az 3 mm kontak açıklığına sahip anahtarlar kullanılabilir. Buna devre kesiciler, sigortalar ve kontaktörler dahildir (IEC/EN 60947).

Elektrik beslemesi yalıtımı, erişilebilen her yerden ve her zaman gözetim altında olamıyorsa, şebeke yalıtım tertibatı (fiş donanımı dahil) yanlışlıkla ve yetkisiz açılmaya karşı emniyet altına alınmış olmalıdır.

**Faydalı bilgi:** Elektrik güvenliği kontrollerinin (örneğin bir bakım veya onarım sırasında) daha kolay gerçekleştirilebilmesi için kurutma makinesi fişli bağlantılar üzerinden bağlanmalıdır.

- Kurutma makinesini otomatik olarak kapatan donanımlar tesis edilmemelidir (örneğin zamanlayıcılar).
- Güvenliği artırmak için, cihazdan önce bir Tip B kaçak akım rölesi bağlanmalıdır. Kurulum işletmeci tarafından kurulum yerinde gerçekleştirilmelidir.
- Yerel ve ulusal kurulum kuralları uyarınca bir potansiyel dengelemesi zorunlu olduğu takdirde, iyi bir kontak bağlantısına sahip potansiyel dengelemesi oluşturulmalıdır. Potansiyel dengelemesi, >10 mA dışarı akımında uygulanmalıdır.

## Hava girişi ve atık hava tahliyesi

### Havalandırma ve hava tahliyesi

Kurutma için gerekli hava, makinenin kurulduğu odadan alınmaktadır. Örneğin dış duvara kapatılmayan havalandırma menfezleri monte ederek oda havalandırmasının yeterli olmasını sağlayınız.

- Tüm hava giriş ve çıkış delikleri kapatılamaz olmalıdır.

- Oda havalandırması, ancak negatif basınç oluşmuyorsa kusursuzdur. Örneğin dış duvarda havalandırma menfezleri kullanarak negatif basınç oluşmasını önleyiniz.
- Her bir kurutma makinesi için havalandırma menfezi başına 237 cm<sup>2</sup> enine kesit öngörülmelidir.

Kurutma makinesi, oda havasını arka paneli üzerinden çeker. Bundan dolayı duvar ile arasında yeterli mesafe bırakılmış olmalıdır.

Aksi takdirde yeterli hava girişi sağlanamaz ve kurutma makinesinin işlevleri kısıtlanabilir.

Gerekli duvar mesafelerini dikkate alınız.

Kurutma makinesinin alt tarafı ile zemin arasındaki hava boşluğu kesinlikle küçültülmemelidir (örneğin baza, yüksek kıllı halıfleks nedeniyle).

### Atık hava tahliyesi

Kurutma makinesi, sadece kurutma sırasında oluşan nemli atık hava, tesis edilmiş olan bir hava tahliye borusu üzerinden dışarı atılıyorsa çalıştırılmalıdır.

Atık hava tahliyesinin tasarlanması ve uygulanması sırasında istisnaları, ülkenizde geçerli yapı yönetmeliğine uygun olarak uygulayınız. Yetkili baca temizleme kuruluşuna danışınız.

- Hava tahliye borusu kurulumu sırasında kurutma makinesi elektrik şebekesinden ayrılmış olmalıdır.
- Geçmeli bağlantı yerlerinin tamamen sızdırmaz olduğundan emin olunuz.
- Sadece en az 80 °C sıcaklığa dayanıklı malzemeler kullanınız.
- Atık hava tahliyesinde yoğuşma suyu oluşur. Bundan dolayı atık hava tahliyesinin en alçak noktasında bir yoğuşma suyu tahliyesi öngörünüz.

Hava tahliye borusunun ağzı (örneğin duvar borusu), atık hava,

- tekrar kurulum yerine geri dönmeyecek şekilde konumlandırılmalıdır.
- yapısal hasarlara veya öngörülemeyen zararlara yol açmayacak şekilde konumlandırılmalıdır.

Kurutma için gerekli hava kurulum yerinden alınır. Bu nedenle kurutma sırasında ortam havalandırmasının yeterli olmasını sağlayınız. Aksi takdirde, diğer teknik sistemlerden veya yakıtlı ısıtma sistemlerinden atık gazların geri çekilmesi olasılığı nedeniyle boğulma tehlikesi oluşur ve kurutma süresi normalden çok daha uzun sürer.

Şunlardan kaçını-  
nız:

- Uzun hava tahliye boruları.
- Çok sayıda dirsek veya kavisler.

Bu şekilde düşük kurutma performansını ve yüksek bir zaman ve enerji gereksinimini bertaraf edersiniz.

Aşağıda belirtilenler kullanılmalıdır:

- Hava tahliye borusu için: Asgari 100 mm çaplı atık hava hortumu\* veya plastik atık su borusu (HT boru sistemleri).
- Bina dışına atık hava tahliyesi için: Duvar borusu\* veya pencere bağlantısı\*.

\*Sonradan satın alınabilen aksesuar

## Toplam boru uzunluğunun hesaplanması

Dirsekler ve çeşitli yapı parçaları içeren atık hava borusu, atık havayı bir sürtünme direncine maruz bırakır. Bu sürtünme direnci, referans boru uzunluğu olarak ifade edilir. **Referans boru uzunluğu** bir dirseğin direncinin örneğin 1 metrelik düz bir plastik atık su borusu ile karşılaştırıldığında ne kadar daha büyük olduğunu belirtir (Tablo I).

Tüm yapı parçalarının referans boru uzunluklarını topladığınızda, **toplam boru uzunluğunu** elde edersiniz. Toplam boru uzunluğu, komple hava tahliye sisteminin direncinin ne kadar olduğunu ifade eder.

Daha büyük bir **boru çapı** direnci azalttığından dolayı büyük bir toplam boru uzunluğu daha büyük bir boru çapı gerektirir (Tablo II).

## İşlem şekli

1. Düz olarak döşenecek atık hava borusu için gerekli uzunluğu ölçün. Bu değeri **Tablo I**'de belirtilen ilgili referans boru uzunluğu ile çarpın.
2. Gerekli dirsek ve yapı parçası sayısını belirleyin. Referans boru uzunluklarını **Tablo I** yardımıyla toplayın.
3. Yeni belirlediğiniz referans boru uzunluklarını toplayın: Toplam boru uzunluğunu elde edersiniz.
4. **Tablo II**'den bu toplam boru uzunluğu için hangi boru çapının gerekli olduğunu belirleyin.

Tablo I	
Yapı parçaları	Referans boru uzunluğu
<b>Hava tahliye hortumu (Alu-Flex)* / Boru (en az 80 °C sıcaklığa dayanıklı)</b>	
– 1 m düz döşenmiş veya 1 m düz boru	1,0 m
– 45°'lik dirsek (dirsek yarıçapı = 0,25 m)	0,6 m
– 90°'lik dirsek (dirsek yarıçapı = 0,25 m)	0,8 m
<b>Atık hava tahliyesinin tasarımı ve uygulanmasında duvar borusu veya pencere bağlantısı kullanımı bir istisnadır. Bu tür kullanım, ilgili ülkedeki yapı yönetmeliğinde öngörüldüğü gibi olmalıdır. Yetkili baca temizleme kuruluşuna danışınız.</b>	
<b>Duvar borusu* veya pencere bağlantısı*</b>	
– Izgaralı	3,8 m
– Tek yönlü klapeli (hareketli klape)	1,5 m
<b>Tek yönlü klape*</b>	14,3 m
* Sonradan satın alınabilen aksesuar	

Tablo II	
İzin verilen azami toplam boru uzunluğu	Gerekli çap
20 m	100 mm
40 m	125 mm
80 m	150 mm

## Hesaplama örneği

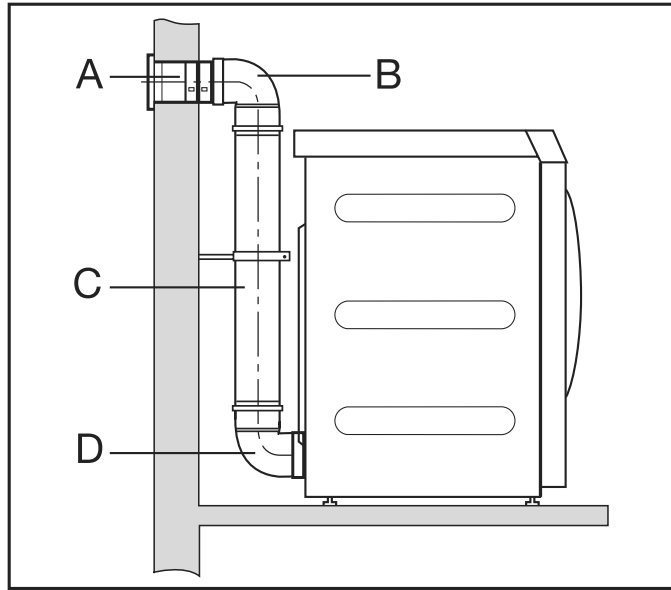

<b>A</b>	<b>Duvar borusu, ızgaralı</b> = 1 x 3,8 m referans boru uzunluğu	= 3,8 m
<b>B/D</b>	<b>2 adet dirsek, 90°</b> = 2 x 0,8 m referans boru uzunluğu	= 1,6 m
<b>C</b>	<b>0,5 m boru</b> = 0,5 x 1 m referans boru uzunluğu	= 0,5 m
Toplam boru uzunluğu		= 5,9 m

**Sonuç:** Toplam boru uzunluğu 20 m'den kısadır (Tablo II uyarınca). Bu nedenle 100 mm boru çapı yeterlidir.

## Atık hava bağlantısı ölçüleri

## Üstten görünüm

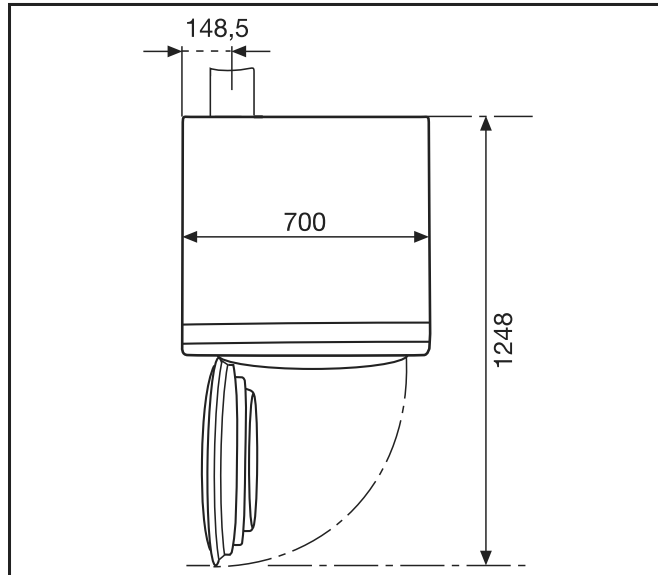

## Arkadan görünüm

## Montaj

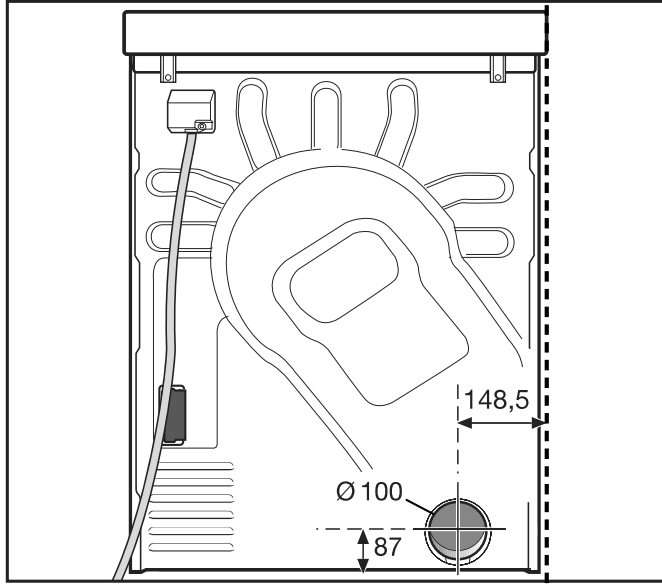

### Borular aracılığıyla atık hava tahliyesi

Aşağıda belirtilenlere ihtiyacınız var:

- Bağlantı ucu (birlikte verilmiştir).
- Piyasada satılan borular ve geçiş parçaları.

Sadece en az 80 °C sıcaklığa dayanıklı malzemeler kullanınız.

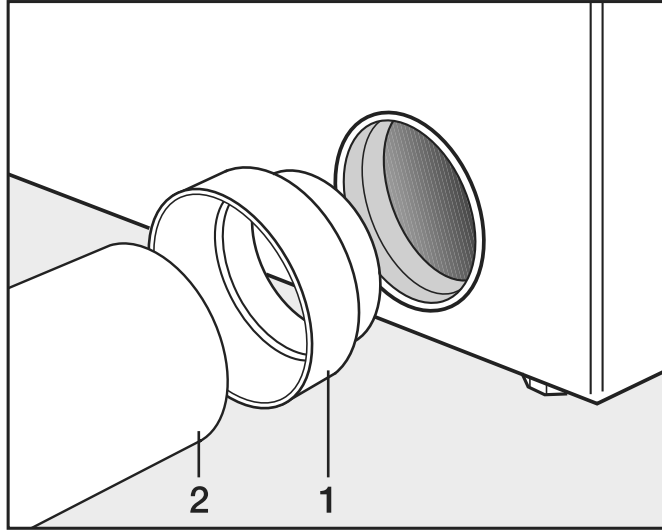

- Bağlantı ucunu (1) ve boruyu (2) monte ediniz.

⚠ Birleşme yerlerine ısıya dayanıklı metal yapıştırma bandı sarınız.

### Alu-Flex aracılığıyla atık hava tahliyesi

Aşağıda belirtilenlere ihtiyacınız var:

- Adaptör (cihazla birlikte verilir).
- Alu-Flex hava tahliye hortumu (sonradan satın alınabilen aksesuar).

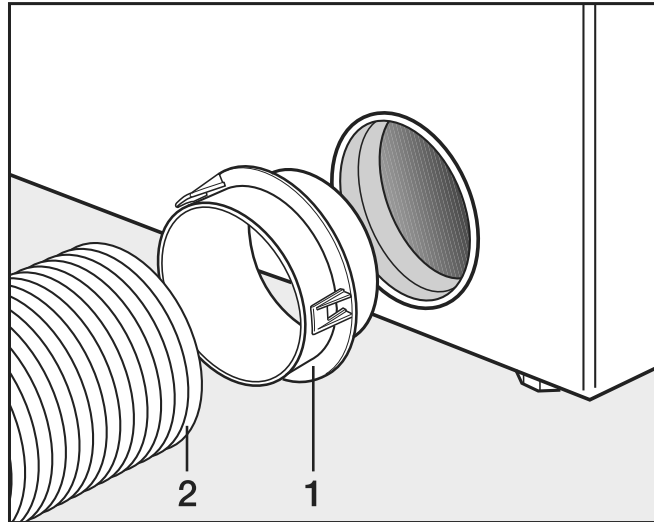

- Adaptörü (1) ve Alu-Flex hava tahliye hortumunu (2) monte ediniz.



Birleşme yerlerine ısıya dayanıklı metal yapıştırma bandı sarınız.

### Atık hava toplama kanalı

Bir atık hava toplama kanalının kullanılmasına sadece istisnai durumlarda izin verilir. Kullanılması halinde atık hava toplama kanalı, yetkili baca temizleme kuruluşu tarafından test edilip onaylanmalıdır.



Her bir kurutma makinesi için bir adet tek yönlü klape monte edilmelidir.

Aksi takdirde geri akan yoğuşma suyu nedeniyle kurutma makinesi zarar görebilir ve elektrik güvenliği olumsuz etkilenir.

3 ila en fazla 5 kurutma makinesinin kurulumunda boru çapı **D** büyütülmelidir.

Kurutma makinesi sayısı	Tablo II'den elde edilen boru çapı büyütme katsayısı
3	1,25
4-5	1,5

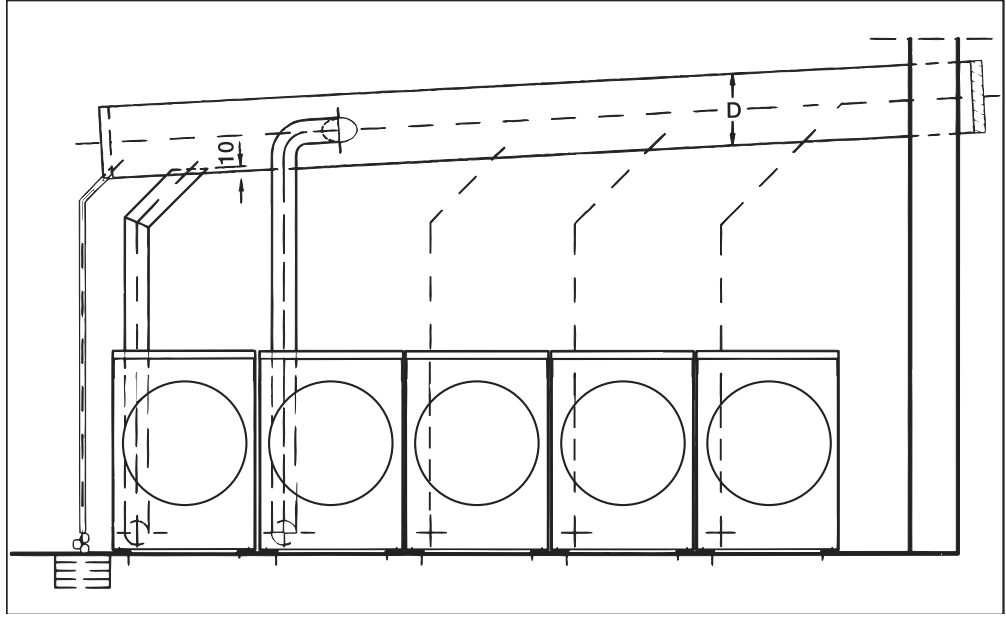

⚠ Kurutma makinesinin dış gövde panelleri eksiksiz olarak monte edilmeden kullanılması halinde elektrik çarpması ve yaralanma tehlikesi vardır.

Dış gövde paneli söküldüğünde, akım ileten veya dönen makine parçalarına erişim mümkün olur.

Kurutma makinesinin kurulumunu tamamladıktan sonra, sökülebilir tüm dış gövde paneli parçalarının tekrar eksiksiz olarak monte edilmiş olduğundan emin olunuz.

► Sadece Miele tarafından açık bir şekilde onaylanmış aksesuarlar cihaza monte edilebilir veya takılabilir. Başka parçaların monte edilmesi veya takılması halinde garanti, performans ve/veya ürün sorumluluğu talepleri geçersiz olur.

### İletişim kutusu

Opsiyonel olarak temin edilebilen iletişim kutusu ile Miele'nin ve diğer tedarikçilerin harici donanımları Miele Professional cihazına bağlanabilir. Harici donanımlar, örneğin ödeme sistemi, azami yük ünitesi, basınç sensörü veya harici hava tahliye klapesidir.

İletişim kutusunun elektrik beslemesi Miele Professional makinesi üzerinden gerçekleşir. Ayrı olarak temin edilebilen set, iletişim kutusu ve makineye ya da duvara kolayca takılabilmesi için ilgili montaj malzemelerinden oluşur.

### APCL106

Opsiyonel olarak temin edilebilen Miele iletişim modülü, Miele Professional makinesi ile veri işleme cihazı arasında Ethernet veya Wi-Fi standardı tabanlı bir veri bağlantısı kurar.

İletişim modülü makinelerin standart iletişim modülü slotuna takılır. İletişim modülü, uygulama aracılığıyla harici sistemlerle (örneğin merkezi akıllı ödeme terminalleri veya ödeme çözümleri) akıllı bir şekilde iletişim kurma imkanı sunar. Ayrıca, cihaz durumu ve program durumu hakkında ayrıntılı bilgi verilebilir.

Bu modül, Miele MOVE ile kablolu iletişimin temelini oluşturur.

Evsel ortamda kullanım için cihazın "Miele@Home" uygulamasına eklenmesi mümkün değildir.

İletişim modülü, sadece endüstriyel kullanım için öngörülmüştür ve doğrudan Miele Professional makinesi üzerinden şebeke gerilimi ile beslenir. Ek bir şebeke bağlantısına gerek yoktur. İletişim modülünden çıkan Ethernet arayüzü, EN 60950 standardı uyarınca SELV'e (çok düşük güvenlik gerilimi) uygundur. Bağlı harici cihazlar da SELV'ye uygun olmalıdır.

### Veri gizliliği ve veri güvenliği

Ağ bağlantısı fonksiyonunu etkinleştirdiğiniz veya cihazınızı internete bağladığınız zaman, cihazınız Miele Bulut sunucusuna aşağıdaki verileri gönderir:

- Cihaz seri numarası
- Cihaz tipi ve teknik donanım
- Cihaz durumu
- Cihazınızın yazılım sürümü ile ilgili bilgiler

Bu veriler, başta spesifik bir kullanıcıya atanmaz ve kalıcı olarak kaydedilmez. Cihazınızı bir kullanıcı ile eşleştirdikten sonra veriler kalıcı olarak kaydedilir ve spesifik olarak atanır. Verilerin aktarılması ve işlenmesi, yüksek Miele güvenlik standardına uygun olarak yapılır.

### Ağ yapılandırması fabrika ayarı

İletişim modülünün veya entegre Wi-Fi modülünüzün tüm ayarlarını fabrika ayarlarına geri döndürebilirsiniz. Cihazınızı elden çıkaracağınız, satacağınız veya ikinci el bir cihazı işleme alacağınız zaman ağ yapılandırmasını varsayılan fabrika ayarına geri getiriniz. Tüm kişisel verileri kaldırdığınızdan ve makinenin eski sahibinin kurutma makinesine erişmesinin mümkün olmadığından sadece bu şekilde emin olabilirsiniz.

## Sonradan satın alınabilen aksesuarlar

---

### Telif hakları ve lisanslar

İletişim modülünün kullanımı ve kumandası için Miele, kendi yazılımlarını ya da Açık Kaynak lisans koşulları kapsamında olmayan üçüncü taraf yazılımlarını kullanmaktadır. Bu yazılımlar/yazılım bileşenleri telif hakları ile korunur. Miele'nin ve üçüncü tarafların telif haklarına saygı gösterilmesi gerekmektedir.

Ayrıca bu iletişim modülünde Açık Kaynak lisans koşulları bağlamında aktarılabilir olan yazılım bileşenleri de mevcuttur. İlgili telif hakkı bildirimleriyle birlikte, mevcut Açık Kaynak bileşenlerine, geçerli lisans koşullarının kopyalarına ve diğer bilgilere, bir web tarayıcısı ([https://<ip\\_adresse>/Licenses](https://<ip_adresse>/Licenses)) üzerinden IP ile yerel olarak ulaşabilirsiniz. Orada ifade edilen Açık Kaynak lisans koşullarıyla ilgili yükümlülük ve garanti düzenlemeleri, sadece ilgili hak sahipleriyle ilgili olarak geçerlidir.

### Ödeme ünitesi

Kurutma makinesi isteğe bağlı olarak bir ödeme ünitesi üzerinden kumanda edilebilir (ör. çamaşırhanelerde kullanım için). Sonradan satın alınabilir Miele aksesuarı olarak hem nakit parasız ödemeye yönelik ödeme üniteleri hem de münferit hedef gruplara yönelik olarak mekanik ve elektronik madeni para doğrulayıcı ödeme üniteleri mevcuttur.

Bağlantı için gerekli programlama işlemi sadece Miele yetkili servisi veya Miele bayii tarafından gerçekleştirilmelidir. Ödeme ünitesinin bağlantısı için harici güç kaynağına gerek yoktur.

## Teknik veriler

	PDR 510 EL
Yükseklik	1.020 mm
Genişlik	700 mm
Derinlik	763 mm
Kapak açık durumdayken derinlik	1.248 mm
Kazan kapasitesi	180 l
Azami doldurma miktarı (kuru çamaşır)	10 kg
Bağlantı gerilimi	bkz. Tip etiketi
Sigorta (kurulum yerinde)	bkz. Tip etiketi
Güç tüketimi	bkz. Tip etiketi
Verilmiş olan test işaretleri	bkz. Tip etiketi
Ürün güvenliğine ilişkin olarak uygulan- nan standartlar	EN/IEC 60335-1; EN 50570; IEC 60335-2-11
Ses gücü seviyesi, EN ISO 11204	50 dB (A) re 20 µPa
Ses gücü seviyesi, EN ISO 9614-2	58 dB (A)
İzin verilen oda sıcaklığı	2–40 °C
Frekans bandı	2,4000 GHz–2,4835 GHz
Maksimum iletim gücü	< 100 mW

## AT Uygunluk Beyanı

Miele, PT011 tipi kurutma makinesinin 2014/53/AT sayılı Makine Emniyeti Yönetmeliği'ne uygun olduğunu beyan eder.

AB Uygunluk Beyanı'nın tam metni aşağıdaki internet adreslerinden birinden edinilebilir:

- [www.miele.de/professional/index.htm](http://www.miele.de/professional/index.htm) sayfasında “Produkte”, “Download” altında
- <http://www.miele.de/professional/gebrauchsanweisungen-177.htm> sayfasında program adı ve seri numarası girilerek

# Miele

**Satış ve Pazarlama Şirketinin Adresi:**

Miele Elektrikli Aletler Dış Ticaret ve Pazarlama Ltd. Şti  
Fatih Sultan Mehmet Mah. Poligon Cad. Buyaka 2 Sitesi  
C Kule 2. Blok, No.8/B Kat 1  
34771 Tepeüstü-Ümraniye / İstanbul  
Türkiye

Müşteri Hizmetleri: 444 11 22

E-Mail: [info@miele.com.tr](mailto:info@miele.com.tr)

İnternet: [www.miele.com.tr](http://www.miele.com.tr)

EEE yönetmeliğine uygundur



Miele & Cie. KG  
Carl-Miele-Straße 29, 33332 Gütersloh, Almanya