

Ръководство за употреба Пералня със сушилня





Преди поставяне – монтаж – пускане в експлоатация **задължително** прочетете ръководството за употреба. Така ще предпазите себе си и ще предотвратите евентуални щети.

Съдържание

Вашият принос към опазването на околната среда	5
Указания за безопасност и предупреждения	6
Обслужване на пералнята със сушилня	14
Панел за управление	14
Начин на функциониране на пулта за управление	15
Използване на уреда	15
Описание на контролния панел.....	16
Първо пускане в експлоатация	17
Miele@home	18
Настройване на Miele@home	19
Стартиране на първа програма за пране.....	19
Щадящо околната среда пране и съхнене	21
ПРАНЕ	22
1. Подготвяне на прането	22
2. Зареждане на пералнята със сушилня.....	23
3. Избиране на програма	24
4. Добавяне на перилен препарат	26
5. Стартиране на програма.....	30
6. Край на програмата/изваждане на прането	30
Центрофугиране	31
Преглед на програмите	33
Изпълнение на програмата	35
Перилни препарати	37
Омекотители, препарати за колосване или кола.....	37
СУШЕНЕ	41
1. Подготвяне на прането	41
2. Зареждане на пералнята със сушилня.....	42
3. Избиране на програма	42
4. Избиране на програмни настройки	43
5. Стартиране на програма.....	44
6. Край на програмата/изваждане на прането	44
Преглед на програмите	45
Термично центрофугиране	47
ПРАНЕ И СУШЕНЕ	48
1. Подготвяне на прането	48
2. Зареждане на пералнята със сушилня.....	48
3. Избиране на програма	48
4. Избиране на програмни настройки	48
5. Добавяне на перилен препарат	49
6. Старт/край на програмата	49

След всяко изпиране или сушене	49
Програма за изплакване на влакната	50
Промяна на изпълнението на програмата	51
Промяна на програма (защита от деца)	51
Прекъсване на програмата	51
Добавяне на пране - AddLoad	52
Отложен старт/SmartStart	53
Отложен старт	53
Почистване и поддръжка	55
Почистване на корпуса и капака	55
Почистване на отделението за перилен препарат	55
Почистване на барабана	57
Почистване на входната цедка на водата	57
Какво да правим, когато	58
Не може да се стартира програма	58
Прекъсване на програмата и контролна лампа за грешки	59
Контролната лампа за грешки свети в края на програмата	60
Символи на дисплея за времето	61
Общи проблеми с пералнята със сушилня	62
Незадоволителен резултат от прането	65
Незадоволителен резултат от сушенето	66
Вратата не се отваря	67
Отваряне на вратата при запушено оттичане и/или спиране на тока	68
Сервизно обслужване	70
Контакт при неизправности	70
Гаранция	70
Допълнително закупувана принадлежност	70
База данни EPREL	70
Монтаж	71
Изглед отпред	71
Изглед отзад	72
Основа за поставяне	73
Носене на пералнята със сушилня до мястото на поставяне	73
Демонтиране на обезопасителното приспособление за транспортиране ...	73
Монтиране на обезопасителното приспособление за транспортиране	75
Монтиране под работен плот	75
Нивелиране на пералнята със сушилня	76
Системата за водна защита	77
Захранване с вода	78
Източване на водата	80

Съдържание

Електрическо свързване	81
Символи за поддръжка	82
Технически данни	83
Декларация за съответствие	84
Данни за потреблението	85
Функции за програмиране	86
Избор на програмираща функция	86
Редактиране и запамяване на програмираща функция	87
Напускане на нивото на програмиране	88
<i>P11</i> Продължителност на сигнала на зумера	88
<i>P12</i> Зумер	88
<i>P13</i> Звук на бутоните	88
<i>P14</i> ПИН код	89
<i>P22</i> Характеристика на изключване пулт за управление	89
<i>P24</i> Запамяване	90
<i>P28</i> Щадящо изпиране	90
<i>P29</i> Намаляване на температурата	90
<i>P32</i> максимално ниво на изплакване	90
<i>P33</i> Охлаждане на перилния разтвор	91
<i>P49</i> Ниско налягане на водата	91
<i>P62</i> Яркост на осветените полета	91
<i>P70</i> Степени на сушене Памук	91
<i>P71</i> Степени на сушене Лесна поддръжка	92
<i>P72</i> Удължаване на времето за охлаждане	92
<i>P77</i> Защита срещу образуване на пръстен от пране	92
<i>P90</i> Експлоатационни часове	92
<i>P97</i> Дистанционно управление	93
<i>P98</i> SmartGrid	93
<i>P99</i> RemoteUpdate	93
<i>P00</i> Фабрична настройка	95
Изключване на WLAN	95
Авторски права и лицензи за комуникационния модул	96
Перилни препарати и поддържащи средства	97
Перилни препарати	97
Специални перилни препарати 	98
Средства за поддръжка на текстилни изделия 	99
Добавка 	99
Поддържане на уреда	99

Вашият принос към опазването на околната среда

Изхвърляне на опаковката

Опаковката служи за боравене с уреда и го предпазва от повреди при транспортирането. Опаковъчните материали са избрани съгласно изискванията за екологична съвместимост и технологиите за третиране на отпадъци и затова по принцип могат да бъдат рециклирани.

Връщането на опаковката за рециклиране спестява суровини. Използвайте специфичните за съответните материали места за събиране за повторна употреба и възможности за връщане. Вашият специализиран магазин Miele ще приеме транспортните опаковки.

Изхвърляне на употребяван уред

Електрическите и електронните уреди съдържат много ценни материали. Също така те съдържат и определени вещества, смеси и компоненти, които са били необходими за тяхната функционалност и безопасност. В битовите отпадъци, както и при неправилно третиране, те могат да бъдат опасни за човешкото здраве и за околната среда. Затова в никакъв случай не изхвърляйте остарелия уред в битовата смет.



Вместо това за безплатното предаване и рециклиране на електрически и електронни уреди се обърнете към официалните пунктове за предаване и обратно приемане, създадени към общината, търговеца или към Miele. По закон само Вие сте отговорни за изтриване на евентуално запаменителите персонални данни на уреда, който изхвърляте. Вие сте задължени по закон да изваждате от уреда без разрушаване стари батерии и акумулатори, които не са неподвижно вградени в уреда, както и лампи, които могат да се отстраняват без разрушаване. Предавайте ги в подходящ събирателен пункт, където те трябва да бъдат приети безплатно. Погрижете се Вашият употребяван уред да бъде съхраняван безопасно за деца до неговото транспортиране.

Указания за безопасност и предупреждения



► Прочетете **задължително** ръководството за употреба.

Тази пералня със сушилня съответства на предписаните правила за безопасност. Неправилната употреба може да предизвика нараняване на хора и материални щети.

Прочетете внимателно ръководството за употреба, преди да пуснете пералнята със сушилня в експлоатация. То съдържа важни указания за монтажа, безопасността, употребата и техническото обслужване. Така ще предпазите себе си и ще предотвратите евентуални щети на пералнята със сушилня.

Съгласно стандарта IEC 60335-1 Miele обръща изрично внимание на това, че главата за монтажа на пералнята със сушилня, както и указанията за безопасност и предупрежденията трябва непременно да се прочетат и да се спазват.

Miele не може да отговаря за щети, които са причинени от неспазване на тези указания.

Запазете това ръководство за употреба и го предайте на евентуалния следващ собственик.

Употреба по предназначение

► Тази пералня със сушилня е предназначена за употреба в домакинството и подобна на домашната обстановка.

► Използвайте пералнята със сушилня в рамките на домакинството само за

- пране на текстилни изделия, които са обозначени от производителя върху етикета за поддръжка като подходящи за пране.
- сушене на изпрани с вода текстилни изделия, които са обозначени от производителя върху етикета за поддръжка като подходящи за сушене.

Указания за безопасност и предупреждения

Всички други начини на приложение са недопустими. Miele не носи отговорност за щети, които са причинени от употреба не по предназначение или неправилно обслужване.

- ▶ Тази пералня със сушилня не е предназначена за употреба на открито.
- ▶ Лица, които поради своите физически, сетивни или умствени възможности или тяхната неопитност, или незнание не са в състояние да обслужват безопасно уреда, не трябва да ползват този уред без надзор, или указания от отговорно лице.

Деца в домакинството

- ▶ Деца под осем години трябва да се държат далече от пералнята със сушилня, освен ако не са наблюдавани непрекъснато.
- ▶ Деца над осем години могат да ползват пералнята със сушилня без надзор само ако експлоатацията на пералнята със сушилня им е обяснена така, че те да могат да я обслужват сигурно. Децата трябва да разпознават и разбират възможните опасности вследствие на неправилно обслужване.
- ▶ Децата не трябва да почистват или поддържат пералнята със сушилня без надзор.
- ▶ Наблюдавайте децата, които са близо до пералнята със сушилня. Никога не оставяйте децата да играят с пералнята със сушилня.

Техническа безопасност

- ▶ Преди инсталиране контролирайте пералнята със сушилня за външни видими повреди. Не монтирайте и не пускайте в експлоатация повредена пералнята със сушилня.

Указания за безопасност и предупреждения

- ▶ Преди свързването на пералнята със сушилня задължително сравнете данните за свързване (защита, напрежение и честота) на табелката с данни, с тези на електрическата мрежа. В случай на съмнение, попитайте електротехник.
- ▶ Електрическата безопасност на тази пералня със сушилня е гарантирана, ако тя е свързана към правилно инсталирана защитна система.
Много е важно това условие за безопасност да бъде проверено и в случай на съмнение електрическата инсталация на жилището трябва да бъде проверена от специалист.
Miele не може да носи отговорност за щети, които са причинени от липсващ или прекъснат защитен проводник.
- ▶ Поради причини, отнасящи се до безопасността, не използвайте удължаващи кабели, разклонители или подобни (опасност от пожар от прегряване).
- ▶ Вследствие на неправилни ремонти могат да възникнат значителни опасности за потребителя, за които производителят не поема отговорност. Ремонти могат да се извършват само от оторизирани от Miele специалисти, в противен случай при последващи щети няма гаранция.
- ▶ Спазвайте указанията в глава “Монтаж”, както и главата “Технически данни”.
- ▶ Достъпността на мрежовия щепсел трябва винаги да е гарантирана, за да се изключва пералнята със сушилня от мрежовото захранване.
- ▶ В случай на неизправност или при почистване и поддръжка тази пералня със сушилня е изключена от електрическата мрежа само тогава, когато:
 - мрежовият щепсел на пералнята сушилня е изваден или
 - предпазителят на инсталацията на жилището е изключен, или
 - бушонът на инсталацията на жилището е напълно развит.

Указания за безопасност и предупреждения

- ▶ Пералната машина трябва да се свързва към водоснабдяването само при използване на нов комплект маркучи. Стари комплекти маркучи не трябва да се използват отново. Контролирайте комплектите маркучи на редовни интервали. Така ще можете да ги смените навреме и да предотвратите щети от вода.
- ▶ Налягането на водата на входа трябва да е най-малко 100 kPa и не трябва да надхвърля 1 000 kPa.
- ▶ Дефектни компоненти мога да се заменят само с оригинални резервни части на Miele. Само при тези части Miele гарантира, че те изпълняват в пълен обхват изискванията за безопасност.
- ▶ Ако мрежовият захранващ кабел е повреден, той трябва да бъде сменен от оторизирани от Miele специалисти, за да се избегнат опасности за потребителя.
- ▶ Тази пералня със сушилня не може да бъде използвана на нестационарни места на поставяне (напр. кораби).
- ▶ Не правете промени по пералнята със сушилня, които не са изрично разрешени от Miele.
- ▶ Временната или постоянна работа към автономна или несинхронна с мрежата инсталация за захранване с енергия (напр. островни мрежи, системи за подсигуряване) е възможна. Предпоставка за работата е спазването на предписанията на EN 50160 или сравним стандарт от страна на инсталацията за захранване с енергия.
Функциите и начинът на работа на защитните мерки, предвидени в тази домашна инсталация и в този продукт на Miele, трябва да бъдат гарантирани и в островен режим на работа или при несинхронна с мрежата работа или да бъдат заменени с равностойни мерки в инсталацията. Както например е описано в актуалната публикация на VDE-AR-E 2510-2.
- ▶ Гаранционните претенции ще отпаднат, ако пералнята със сушилня не бъде ремонтирана от оторизирана сервизна служба на Miele.

Указания за безопасност и предупреждения

Употреба по предназначение

- ▶ Не поставяйте пералнята със сушилня в застрашени от замръзване помещения. Замръзнали маркучи могат да се скъсат или спукат и надеждността на електрониката може да намалее при температури под точката на замръзване.
- ▶ Преди пускане в експлоатация отстранете частите за обезопасяване при транспортиране на задната страна на пералнята със сушилня (вижте глава “Монтаж” раздел “Отстраняване на частите за обезопасяване при транспортиране”). При центрофугиране неотстранена част за обезопасяване при транспортиране може да повреди пералнята със сушилня и намиращите се наблизо мебели/уреди.
- ▶ Затворете крана за водата при по-дълго отсъствие (например отпуска), особено тогава, когато в близост до пералнята със сушилня няма сифон (канал).
- ▶ Опасност от наводняване! Проверете преди окачването на дренажния маркуч в мивка, дали водата изтича достатъчно бързо. Осигурете дренажния маркуч срещу изплъзване. При неосигурен маркуч отблъскващата сила на изтичащата вода може да изтласка маркуча от мивката.
- ▶ Внимавайте в прането да няма чужди тела (напр. гвоздеи, игли, монети, кламери). Чуждите тела могат да увредят частите на уреда (например контейнера за миещия препарат, барабана на пералнята). Повредените части от своя страна могат да повредят прането.
- ▶ При сушене в прането не трябва да има никакви помощни дозатори (напр. торбички, сфери). Тези части могат да се стопят при сушенето и да повредят пералнята със сушилня и прането.
- ▶ Опасност от изгаряне вследствие на високите температури. Намиращата се вътре на стъклото на вратата метална капачка е гореща след сушенето. Отворете широко вратата след сушенето. Не докосвайте металната капачка.

Указания за безопасност и предупреждения

- ▶ Омекотители или подобни продукти трябва да се използват така, както е посочено в указанията за омекотителя.
- ▶ При правилно дозиране на перилен препарат не е необходимо отстраняване на котлен камък от пералнята със сушилня. Ако вашата пералня със сушилня е натрупала толкова варовик, че е необходимо отстраняване на котления камък, използвайте специално средство за отстраняване на котлен камък със защита от корозия. Тези специални средства за отстраняване на котления камък можете да закупите от вашия дилър на Miele или в сервиз на Miele. Спазвайте стриктно указанията за употреба на препаратите за премахване на котлен камък.
- ▶ Тъй като съществува опасност от пожар, текстилните изделия **не трябва** да се сушат, ако те
 - не са изпрани.
 - не са достатъчно почистени и имат петна от олио, мазнина или други замърсявания (напр. използвани в кухни или козметични салони и изцапани с остатъци от олио, мазнина, крем и др.). При достатъчно почистени текстилни изделия съществува опасност от пожар вследствие на самозапалване на прането, дори и след завършване на процеса на сушене и извън пералнята със сушилня.
 - замърсени с пожароопасни почистващи препарати или остатъци от ацетон, алкохол, бензин, газ, керосин, препарат за отстраняване на петна, терпентин, восък и препарат за отстраняване на восък или химикали (възможно е напр. при мопове, кърпи за бърсане на под, кърпи за почистване).
 - са замърсени с фиксатори за коса, лакове за коса, лакочистители или подобни остатъци.

Поради това перете такива особено силно замърсени текстилни изделия основно: Използвайте допълнително количество перилен препарат и изберете висока температура. При съмнение изперете няколко пъти.

Указания за безопасност и предупреждения

- ▶ Тъй като съществува опасност от пожар, текстилните изделия или продукти никога не трябва да се сушат,
 - ако са използвани промишлени химикали за почистването (напр. в химическо чистене).
 - ако съдържат предимно части от дунапрен, гума или подобни на гума материали. Това са например продукти от латексова пяна, шапки за баня, водонепропускливи материали, гумирани изделия и дрехи, възглавници с парченца дунапрен.
 - ако имат пълнеж и са повредени (напр. възглавници или якета). Изпадащият пълнеж може да причини пожар.
- ▶ Оцветителите трябва да са подходящи за пералня със сушилня и могат да се използват само в количества за домашна употреба. Спазвайте строго упътването за употреба на производителя.
- ▶ Обезцветителите могат да предизвикат корозия поради съдържащите сяра съединения. Обезцветители не трябва да се използват в пералнята със сушилня.
- ▶ В много от програмите фазата на загряване е последвана от фаза на охлаждане, за да се гарантира, че бройките пране остават при температура, при която няма да бъдат повредени (напр. избягване на самозапалване на прането). Едва след това програмата е завършена. Изваждайте прането винаги директно и напълно след края на програмата.
- ▶ Предупреждение: Никога не изключвайте пералнята със сушилня преди да е завършил процесът на сушене. Освен ако всички бройки пране се извадят веднага и се разстелят така, че топлината да може да се отдаде.
- ▶ Пералнята със сушилня не може да бъде използвана с управляем контакт, например чрез таймер или в електрическа система с изключване при пиково натоварване. Ако програма за сушене се прекъсне преди завършването на охлаждащата фаза, съществува опасност от самозапалване на прането.

Указания за безопасност и предупреждения

- ▶ Текстилни изделия, които са обработвани със съдържащи разтворители почистващи препарати, преди пране трябва добре да се изплакнат с чиста вода.
- ▶ Никога не използвайте почистващи препарати, съдържащи разтворители (напр. бял спирт) в пералнята със сушилня. Части на уреда могат да бъдат повредени и да се появят отровни пари. Има опасност от пожар и експлозия!
- ▶ Ако перилен препарат попадне в очите, веднага измийте обилно с хладка вода. При неволно поглъщане незабавно се посъветвайте с лекар. Лица с кожни увреждания или чувствителна кожа трябва да избягват контакт с перилния препарат.
- ▶ Максималното количество на зареждане при пране е 8,0 kg, при сушене 5,0 kg (сухо пране). Частично по-малките количества на зареждане за отделни програми можете да намерите в глава “Преглед на програмите”.

Принадлежности

- ▶ Части от принадлежностите могат да се монтират или вграждат само ако изрично са разрешени от Miele. Ако се монтират или вграждат други части, се губят правата на гаранция, гаранционни услуги и/или отговорността на производителя.
- ▶ Miele Ви предоставя до 15 години гаранция за доставка на функционалните резервни части след края на серийното производство на Вашата пералня със сушилня, като срокът на тази гаранция е най-малко 10 години.
- ▶ Обърнете внимание закупуваният като принадлежност цокъл на Miele да е подходящ за тази пералня със сушилня.

Miele не може да носи отговорност за щети, които са причинени от неспазване на указанията за безопасност и предупрежденията.

Обслужване на пералнята със сушилня

Панел за управление

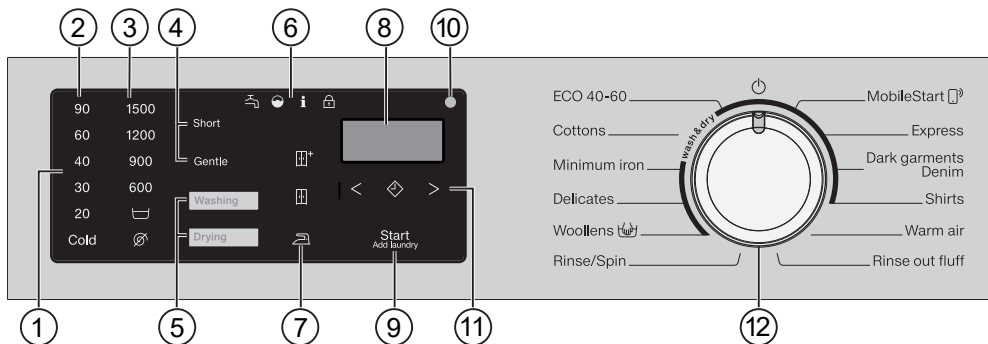

① Пулт за управление

Пултът за управление се състои от дисплей за времето и различни сензорни бутони. Отделните сензорни бутони са обяснени по-долу.

② Сензорни бутони за температурата

за настройка на желаната температура на пране

③ Сензорни бутони за оборотите

за настройка на желаните обороти на центрофугиране

④ Сензорни бутони за екстри

Можете да допълните програмите с екстри. Когато бъде избрана програма, сензорните бутони на възможните екстри са осветени.

⑤ Сензорни бутони за пране/сушене

Със сензорните бутони *Пране* и *Сушене* избирате, дали искате да перете, сушите, или да перете и сушите.

⑥ Контролни лампи



 свети при неизправност на захранването с вода и източването на водата

 свети, ако перилният препарат е предозиран

 показва различна информация в комбинация с цифра на дисплея за време (вж. глава “Какво да правим, когато ...”)

 Функцията *Добавяне на пране* не може да се избира.

⑦ Сензорни бутони за степента на сушене

Със сензорните бутони  и  избирате степента на сушене на дадена програма за сушене.

⑧ Индикация за време

След старта на програмата се показва продължителността на програмата в часове и минути. При стартиране на програма с отложен старт продължителността на програмата се показва едва след изтичане на времето до отложен старт.

9 Сензорен бутон *Старт/Добавяне на пране*

- Сензорният бутон свети пулсиращо, след като може да бъде стартирана програмата. Чрез докосване на сензорния бутон *Старт/Добавяне на пране* се стартира избраната програма. Сензорният бутон свети постоянно.
- След стартиране на програмата е възможно добавяне на пране чрез сензорния бутон *Старт/Добавяне на пране*.

10 Оптичен интерфейс

Служи на сервиза като точка на прехвърляне.

11 Сензорен бутон за отложен старт с бутони със стрелки < и >

С избора на отложен старт можете да изберете по-късен старт на програмата.

Допълнителна информация можете да получите в глава “Отложен старт/SmartStart”.

12 Превключвател за избор на програма

за избор на програма и за изключване. Чрез избора на програма пералнята със сушилня се включва. Чрез позицията на превключвателя за избор на програма  пералнята със сушилня се изключва.

Начин на функциониране на пулта за управление

Сензорните бутони реагират на докосване с върха на пръстите. Изборът е възможен, докато съответният сензорен бутон е осветен.

Ярко светещ сензорен бутон означава: актуално избран

Приглушено светещ сензорен бутон означава: изборът е възможен





Използване на уреда

С тази пералня със сушилня можете:

- **да перете отделно**
с едно зареждане (в зависимост от програмата) макс. 8,0 kg.
- **да сушите отделно**
с едно зареждане (в зависимост от програмата) макс. 5,0 kg.
или
- **да перете и сушите без прекъсване**
с едно зареждане (в зависимост от програмата) макс. 5,0 kg.

Обслужване на пералнята със сушилня

Описание на контролния панел

EN	БГ
ECO 40-60	ECO 40-60
Cottons	Памук
Minimum iron	Лесна поддръжка
Delicates	Фино пране
Woolens 	Вълна 
Rinse/Spin	Изплакване/Центрофу- гиране
MobileStart 	MobileStart 
Express	Експресно
Dark garments/ Denim	Тъмно пране/дънки
Shirts	Ризи
Warm air	Топло проветряване
Rinse out fluff	Изплакване на влакната
Washing	Изпиране
Drying	Сушене
Start/Add laundry	Старт/Добавяне на пране
Short	Съкратено време
Gentle	Щадене
Cold	студена

Първо пускане в експлоатация

⚠ Повреди вследствие на неправилно поставяне и свързване.

Неправилното поставяне и свързване на пералнята със сушилня води до тежки материални щети. Обърнете внимание на глава “Монтаж”.

На тази пералня със сушилня е направен пълен функционален тест, поради което в барабана има малко количество остатъчна вода.

Отстраняване на предпазното фолио и рекламния стикер

■ Отстранявайте:

- предпазното фолио (ако има такова) от вратата
- всички рекламни стикери (ако има такива) на предната страна и на капака

Не отстранявайте стикери, които се виждат след отварянето на вратата (напр. табелката с данни).

Изваждане на коляното от барабана

В барабана се намира коляно за източващия маркуч.

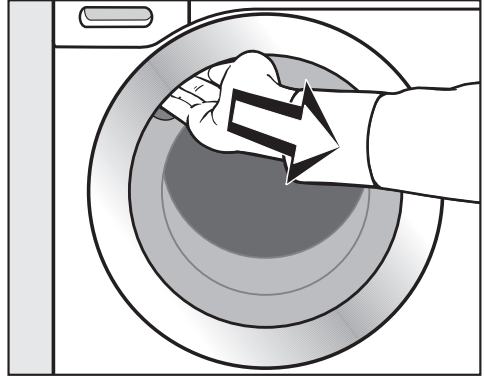

■ Хванете вдлъбнатата дръжка, дръпнете и отворете вратата.

■ Извадете коляното.

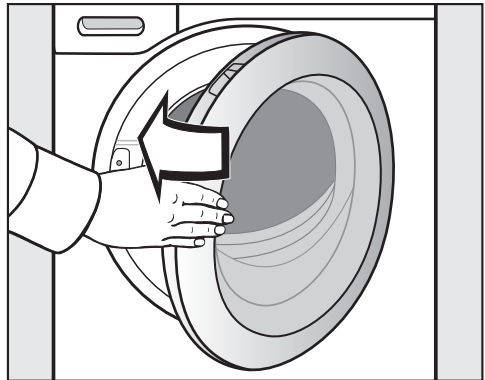

■ Затворете вратата с лек тласък.

Първо пускане в експлоатация

Miele@home

Вашата пералня със сушилня е оборудвана с интегриран WLAN модул.

За да го активирате, се нуждаете от:

- WLAN мрежа
- приложението Miele
- потребителски акаунт в Miele. Можете да създадете потребителски акаунт през приложението Miele.

Приложението Miele ще Ви насочва при осъществяването на връзката между пералнята със сушилня и домашната WLAN мрежа.

След като пералнята със сушилня бъде свързана към Вашата WLAN мрежа, можете да извършвате на пример следните действия с приложението:

- Да управлявате Вашата пералня със сушилня дистанционно.
- Да преглеждате информация за работното състояние на Вашата пералня със сушилня.
- Да преглеждате указания за изпълнението на програмата на Вашата пералня със сушилня.

Чрез свързване на пералнята със сушилня към Вашата WLAN мрежа се повишава разходът на енергия дори когато пералнята със сушилня е изключена.

Уверете се, че на мястото на поставяне на Вашата пералня със сушилня сигналът на Вашата WLAN мрежа е достатъчно силен.

Достъпност до WLAN връзката

WLAN връзката споделя една честотна лента с други устройства (напр. микровълнови фурни, играчки с дистанционно управление). Това може да предизвика временни или постоянни прекъсвания на връзката. Поради това не е възможно да гарантираме непрекъснатата достъпност до предлаганите функции.

Достъпност на Miele@home

Използването на приложението Miele зависи от достъпността на услугите Miele@home във Вашата държава.

Услугата на Miele@home не е достъпна във всички държави.

Информация за достъпността ще получите на интернет страницата www.miele.com.

Приложение Miele

Приложението Miele можете да изтеглите безплатно от приложението на Apple Store® или Google Play Store™.



Настройване на Miele@home

2. Възможни са типове връзка:

1. Чрез приложението Miele (стандартна настройка)

2. Чрез WPS

Чрез регистрация в приложението Miele

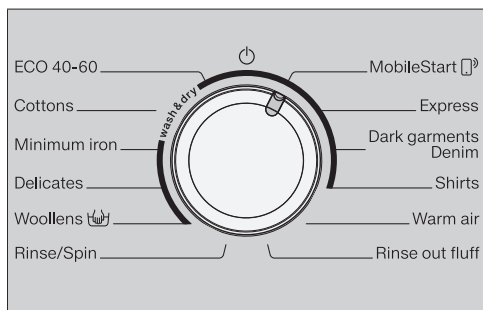

■ Завъртете превключвателя за избор на програма на програмата *MobileStart* .

На дисплея за времето се появява *APP*. След това се отброява низходящо времето за изчакване от 10 минути.

Приложението Miele Ви насочва през следващите стъпки.

Ако връзката е успешна, на дисплея за време се появява *Con*.

Регистрация чрез WPS

■ Завъртете превключвателя за избор на програма на програмата *MobileStart* .

■ Докосвайте сензорния бутон  дотогава, докато на дисплея за време *WPS* се покаже и прозвучи потвърдителен сигнал.

След това на дисплея за време се отброява низходящо времето за изчакване от 2 минути.

Ако връзката е успешна, на дисплея за време се появява *Con*.

Съвет: Ако връзката все още не е установена след изтичане на периода на изчакване, трябва да повторите процеса.

Стартиране на първа програма за пране

 Повреди вследствие на неотстранени обезопасителни приспособления за транспортиране. Неотстранено обезопасително приспособление за транспортиране може да причини повреди по пералнята със сушилня и наблизо намиращите се мебели/уреди. Отстранете обезопасителното приспособление за транспортиране, както е описано в глава “Инсталиране”.

Преди първата употреба трябва да се стартира програмата *Памук* без пране и без перилен препарат.

■ Отворете крана за водата.

■ Завъртете превключвателя за избор на програма на позиция *Памук*.

Пералнята със сушилня е включена и на панела за управление светва температурата 40 °C.

■ Докоснете сензорния бутон *Старт/Добавяне на пране*.

Перилната програма се стартира.

След 10 минути индикаторните елементи угасват с изключение на сензорния бутон *Старт/Добавяне на пране*.

Първо пускане в експлоатация

Отваряне на вратата в края на програмата

При защитата против намачкване вратата все още е заключена. През първите 10 минути пултът за управление е осветен. След това пултът изгасва, а сензорният бутон *Старт/Добавяне на пране* свети пулсиращо.

- Завъртете превключвателя за избор на програма на позиция .

На дисплея за времето се показва -D-, а контролната лампа  изгасва.

Вратата се отключва.

Съвет: След защитата против намачкване пералнята със сушилня се е изключила. Вратата се отключва автоматично. Пултът за управление е изцяло тъмен.

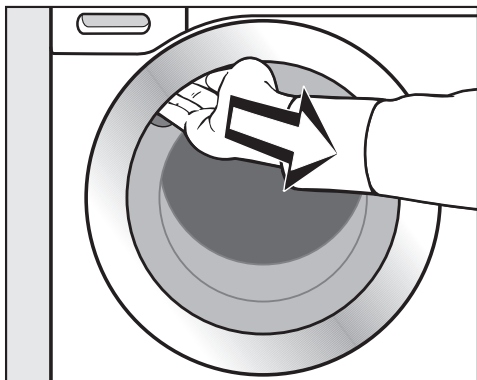

- Хванете вдлъбнатата дръжка, дръпнете и отворете вратата.

Съвет: Оставете вратата леко отворена, за да може барабанът да изсъхне.

Първото пускане в експлоатация е завършено.

Разход на енергия и вода

- Използвайте максималното количество на зареждане за съответната програма за пране. Тогава разходът на енергия и вода, отнесен към общото количество пране, е най-нисък.
- Енергийно и водоефективните програми обикновено са с по-голяма продължителност на програмата. С удължаването на продължителността на програмата действително достигнатата температура на изпиране може да бъде намалена, докато резултатът на изпиране остава същият. Например програмата *ECO 40-60* е с по-дълга продължителност от програмата *Памук 40 °C* или *60 °C*. По отношение на енергийното и водно потребление програмата *ECO 40-60* е по-ефективна.
- Изпиране на малки и леко замърсени партиди пране в програма *Експрес*.
- Съвременните перилни препарати позволяват прането да се извършва при по-ниска температура (например *20 °C*). За пестене на енергия използвайте съответните температурни настройки.
- За хигиената на пералнята със сушилня се препоръчва от време на време да се стартира перилна програма с температура над *60 °C*. Ако на пулта за управление свети контролната светлина **i** заедно с **!** на дисплея за време, пералнята със сушилня Ви напомня за това.

Перилни препарати

- Използвайте най-много толкова перилен препарат, колкото е посочено на опаковката на перилния препарат.
- При дозирането вземайте предвид степента на замърсеност на прането.
- При по-малко количество на зареждане намалете количеството на перилния препарат (ок. *1/3* по-малко перилен препарат при половин зареждане).

Съвет при последващо машинно сушене

За пестене на енергия при сушенето изберете възможно най-високите обороти на центрофугиране след прането, както и при термичното центрофугиране.

ПРАНЕ

1. Подготвяне на прането



- Изпразнете джобовете.

⚠ Повреди поради чужди тела. Гвоздеи, монети, кламери и др. могат да повредят текстилните изделия и компонентите на машината. Проверявайте текстилните изделия преди пране за чужди предмети и ги отстранявайте.

Сортиране на прането

- Сортирайте текстилните изделия по цветове и символите, съдържащи се върху етикета за поддръжка (на яката или на страничния шев).

Съвет: Тъмните текстилни изделия обикновено пускат по малко при първо пране. За да не се оцветяват дрехите перете отделно светли и тъмни дрехи.

Предварително обработване на петната

- Преди пране отстранете евентуални петна върху текстилните изделия, по възможност докато петната са пресни. Попийте петната с неочветяваща кърпа. Не търкайте.

Съвет: Петната (кръв, яйце, кафе, чай и др.) често могат да се отстранят с малки трикове, които ще намерите в лексикона за пране на Miele. Лексикона за пране ще намерите на интернет страницата на Miele.

⚠ Повреди вследствие на почистващ препарат, съдържащ разтворители.

Почистващият бензин, препаратите за петна и т. н. могат да повредят пластмасовите части.

При обработката на текстилни изделия внимавайте пластмасовите части да не се намокрят от почистващия препарат.

⚠ Опасност от експлозия вследствие на почистващ препарат, съдържащ разтворители.

При използване на почистващи препарати, съдържащи разтворители, може да се образува взривоопасна смес.

Не използвайте почистващи препарати, съдържащи разтворители, в пералнята със сушилня.

Общи съвети

- При пердетата: отстранете ролките и оловната лента или сложете в торба.
- При сутиените зашийте или отстранете отделените банели.
- Преди пране затворете ципове, лепящи ленти, куки и халкички.
- Затворете калъфи на завивки и възглавници, за да не попаднат вътре малки части.

Не перете текстилни изделия, които са обявени като **неподходящи за пране** (символ за поддръжка .

2. Зареждане на пералнята със сушилня

Отваряне на вратата

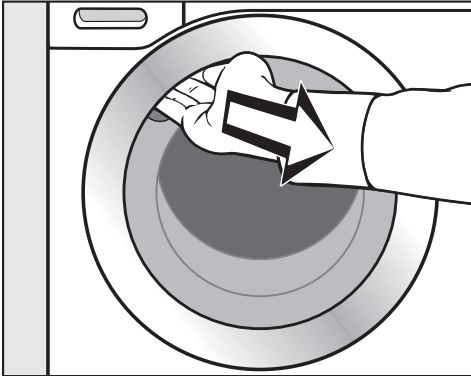

- Хванете вдлъбнатата дръжка, дръпнете и отворете вратата.

Проверявайте барабана за животни и чужди тела, преди да поставите прането.

- Поставете прането разгънато и свободно в барабана.

Когато прането се състои от различни по големина изделия, те се изпират по-добре и при центрофугиране се разпределят по-добре.

При максимално количество на зареждане разходът на енергия и вода, съотнесен към общото количество, е най-нисък. Препълването намалява ефективността от прането и води до намачкване.

Съвет: Спазвайте максималните количества за зареждане в различните програми за пране.

Затваряне на вратата

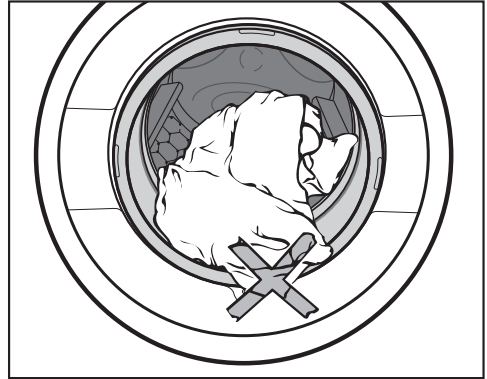

- Внимавайте между вратата и уплътнителния пръстен да не се защипят части от прането.

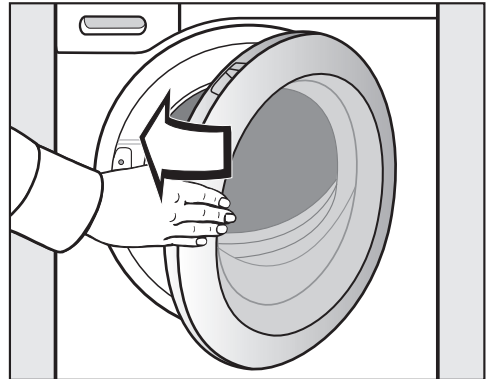

- Затворете вратата с лек тласък.

3. Избиране на програма

Включване на пералнята със сушилня

- Завъртете превключвателя за избор на програма на някаква програма.

Пултът за управление се осветява.

Избиране на програма

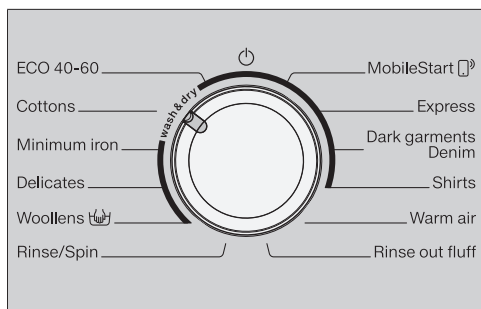

- Завъртете превключвателя за избор на програма на желаната програма.

На показанието за време се показва вероятната продължителност на прането и на панела за управление светват предварително настроените температура и обороти.

- чрез позицията на превключвателя за избор на програми **MobileStart**

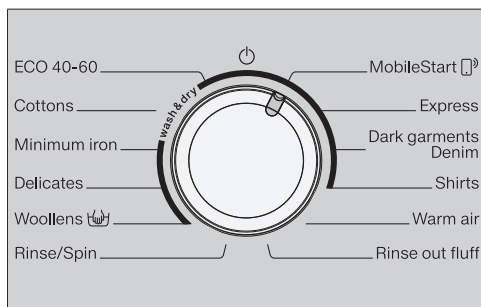

- Завъртете превключвателя за избор на програма на позицията **MobileStart** (с икона на смартфон).

Съвет: За използването на **MobileStart** (с икона на смартфон) пералнята със сушилня трябва да е регистрирана към WLAN мрежата и да е включено **Дистанционно управление**.

На дисплея за време се изписва: **50m**

След стартирането на програмата, пералнята със сушилня може да се управлява с приложението Miele.

Избор на пране



- Докоснете сензорния бутон **Пране** или **Сушене**, докато само сензорният бутон **Пране** е осветен ярко.

Обърнете внимание на това сензорният бутон **Сушене** да свети само затъмнено, в противен случай след прането ще се включи съответната програма за сушене.

Избиране на температура и обороти

Предварително настроените температура и обороти светват ярко. Температурите и оборотите, които могат да се изберат към програмата за пране, светят с приглушена яркост.

Достигнатите в програмата за пране температури могат да се различават от избраните температури. Комбинацията от използването на енергията и времето за пране води до оптимален резултат от прането.

90	1500
60	1200
40	900
30	600
20	
Cold	

- Докоснете сензорния бутон с желаната температура.

Сензорният бутон свети ярко.

- Докоснете сензорния бутон с желаните обороти.

Сензорният бутон свети ярко.

Избиране на екстри

Сензорният бутон на екстрите *Съкратено време* и *Щадене* светят затъмнено, когато могат да се изберат към програмата.

- Докоснете сензорния бутон с желаната екстра.

Сензорният бутон свети ярко.

Щадене

Движението на барабана и времето за пране се намаляват. Леко замърсени тъкани се перат щадящо.

Съкратено време

За леко замърсени текстилни изделия без видими петна.

Времето за основното пране се съкращава.

Избор на отложен старт

С отложеният старт можете да определите кога да стартира програмата.

- Изберете часа за отложеният старт, ако желаете.

Допълнителна информация можете да намерите в глава “Отложен старт/ SmartStart”.

ПРАНЕ

4. Добавяне на перилен препарат

Можете да добавяте перилни препарати чрез отделението за перилни препарати **A** или чрез дозирането с капсули **B**.

A Отделение за перилен препарат

Можете да използвате всички перилни препарати, които са подходящи за домакински перални машини. Спазвайте указанията за използване и за дозиране върху опаковката на перилния препарат.

Пълнене на перилен препарат

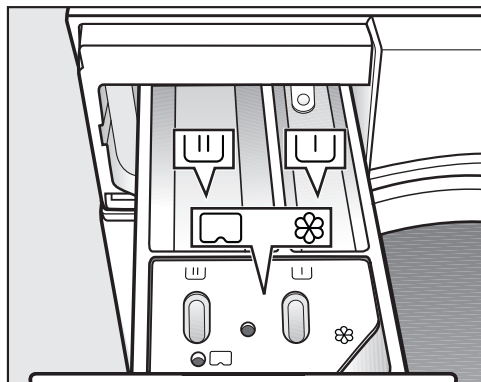

■ Извадете отделението за перилен препарат и напълнете камерите с перилните препарати.

W Перилен препарат за основното пране и наkisването

☼ Омекотител, препарат за колосване, течен препарат за колосване или капсула

☼ Омекотител, препарат за колосване, течен препарат за колосване или капсула

Пълнене на омекотител

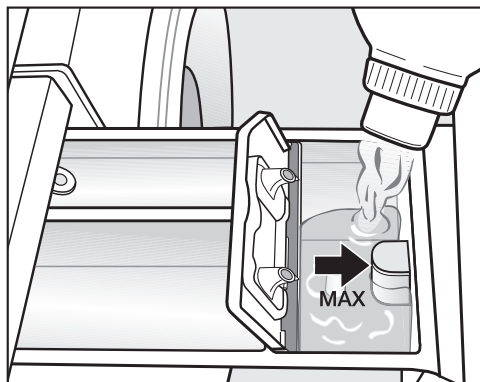

■ Напълнете омекотителя, препарата за колосване или течната кола в камерата **☼**. **Съблюдавайте максималното ниво на пълнене.**

Препаратът се добавя с последното изплакване. В края на програмата за пране в камерата **☼** остава малко количество вода.

След неколkokратно автоматично колосване почистете отделението за перилни препарати и по-специално смукателя.

Съвети за дозирането

При дозирането на перилния препарат вземайте предвид степента на замърсяване на прането и зареденото количество. При по-малко количество на зареждане намалете количеството на перилния препарат (например при половин зареждане намалете количеството перилен препарат с $\frac{1}{3}$).

Твърде малко перилен препарат:

- Води до това прането да не се изпира добре и с течение на времето да стане сиво и твърдо.
- Благоприятства образуването на мухъл в пералнята със сушилня.
- Води до това мазнините да не бъдат напълно отстранени от прането.
- Благоприятства отлагането на котлен камък по нагревателите.

Твърде много перилен препарат:

- Води до лоши резултати от прането, изплакването и центрофугирането.
- Води до по-висок разход на вода поради автоматично включващ се допълнителен процес на изплакване.
- Води до по-голямо замърсяване на околната среда.

Допълнителна информация за перилните препарати и тяхното дозиране ще намерите в глава “Пране”, раздел “Перилни препарати”.

Използване на таблетки или капсули за пране

Добавяйте таблетките или капсулите за пране винаги директно при прането в барабана. Добавяне чрез отделениято за перилен препарат не е възможно.

ПРАНЕ

Ⓟ Дозирание CapDosing с капсули

Дозирането CapDosing с капсули може да се активира само чрез приложението Miele.

Има капсули с 3 различни вида съдържание:

- ☼ = Средства за поддръжка на текстилни изделия (например омекотител, импрегиращо средство)
- ☼ = Добавка (например усилвател за перилен препарат)
- ☼ = Перилен препарат (само за основното пране)

Една капсула винаги съдържа необходимото количество за едно пране.

Можете да закупите капсули на www.miele.bg, сервиза на Miele или Вашия специализиран търговец на Miele.

⚠ Опасност за здравето вследствие на капсулите.

Съставките на капсулите могат да доведат до риск за здравето при контакт с кожата или поглъщане. Съхранявайте капсулите на място, недостъпно за деца.

Поставяне на капсула

- Отворете отделението за перилен препарат.

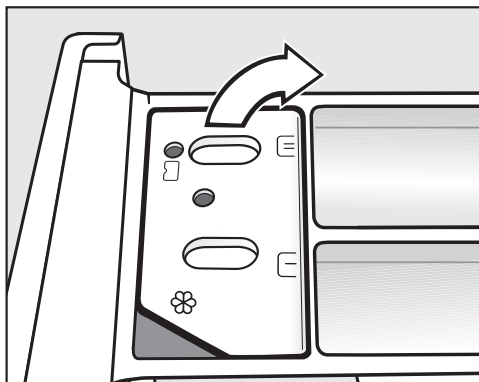

- Отворете капака на отделението ☼/☼.

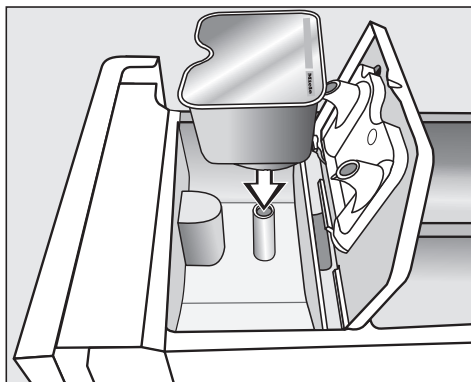

- Натиснете силно капсулата.

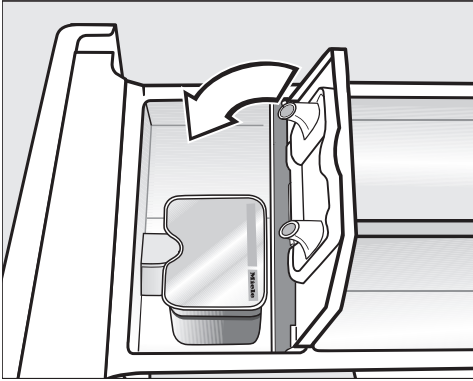

- След завършване на програмата за пране изхвърлете капсулата.

Поради технически причини в капсулата остава малко количество вода.

- Затворете капака и го притиснете.
- Затворете отделението за перилен препарат.

С поставянето на капсулата в отделението за перилен препарат тя се отваря. Ако капсулата се извади от отделението за перилния препарат, без да е използвана, тя може да изтече.

Изхвърлете капсулата и не я използвайте отново.

Съдържанието на съответния вид капсули се добавя към програмата за пране в подходящия момент.

Подаването на вода в камерата ☼ при дозиране на капсули се извършва само през капсулата. При използване на капсула не пълнете омекотител в камера ☼.

5. Стартиране на програма

- Докоснете мигащия сензорен бутон *Старт/Добавяне на пране*.

Вратата се заключва и перилната програма се стартира.

Ако е било избрано време на отложен старт, то изтича на дисплея за времето. След изтичане на времето на отложението старт или веднага след старта на дисплея за времето се показва работното време на програмата.

Добавянето или отстраняването на пране е възможно по всяко време, ако на дисплея не свети символът  (вж. глава “Промяна на изпълнението на програмата”, раздел “Добавяне на пране”).

Енергоспестяване

След 10 минути индикаторните елементи угасват. Сензорният бутон *Старт/Добавяне на пране* свети пулсиращо.

Можете отново да включите индикаторните елементи:

- Докоснете сензорния бутон *Старт/Добавяне на пране* (това не влияе на текущата програма).

6. Край на програмата/изваждане на прането

В етапа против намачкване барабанът се върти още до 30 минути след края на програмата. Вратата е заключена. През първите 10 минути пултът за управление е осветен. След това пултът изгасва, а сензорният бутон *Старт/Добавяне на пране* свети пулсиращо.

- Завъртете превключвателя за избор на програма на позиция .

На дисплея за времето се показва *-0-*, а контролната лампа  изгасва.

Вратата се отключва.

Съвет: След завършване на етапа против намачкване вратата автоматично се отключва.

- Отворете вратата.
- Извадете прането.

Неизвадените изпрани изделия може да се свият при следващото пране или да се оцветят в друг цвят.

Извадете всички изпрани изделия от барабана.

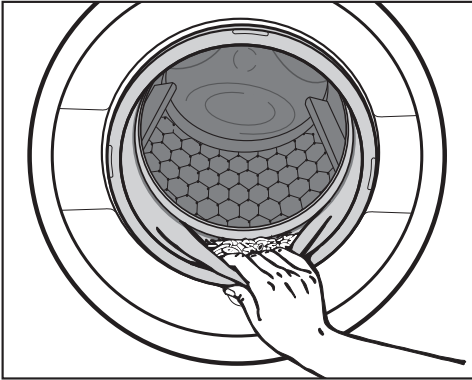

- Проверете уплътняващия пръстен на вратата за чужди предмети.

Съвет: Оставете вратата леко отворена, за да може барабанът да изсъхне.

- Отстранете изразходваните капсули от отделението за перилния препарат, ако са използвани такива.

Съвет: Оставете отделението за перилен препарат откритото, за да може да изсъхне.

Центрофугиране

Обороти на крайното центрофугиране в програмата за пране

При избора на програма сензорният бутон с оптималните обороти за програмата за пране е ярко осветен на пулта за управление.

В някои програми за пране могат да се изберат по-високи обороти.

В таблицата са посочени най-високите възможни за избор обороти.

Програма	об/мин
ЕСО 40-60	1 500
Памук	1 500
Лесна поддръжка	1 200
Фино пране	900
Вълна	1 200
Изплакване/Центрофугиране	1 500
Експресна програма	1 200
Тъмно пране/дънки	900
Ризи	900

Изплакващо центрофугиране

Прането се центрофугира след основното изпиране и между изплакванията. При намаляване на оборотите за крайно центрофугиране при необходимост се намаляват и оборотите за изплакващо центрофугиране.

ПРАНЕ

Отмяна на избора на крайно центрофугиране (стоп при изплакване)

- Докоснете сензорния бутон  (стоп при изплакване).

Прането остава след последното изплакване във водата. Така се намалява намачкването, ако прането няма да се извади веднага след края на програмата от пералнята със сушилня.

Стартиране на крайното центрофугиране:

На пулта за управление свети сензорният бутон с оптималните обороти. Можете да промените оборотите.

- Стартирайте крайното центрофугиране със сензорния бутон *Старт/Добавяне на пране*.

Приключване на програмата:

- Докоснете сензорния бутон  (без центрофугиране).
- Докоснете сензорния бутон *Старт/Добавяне на пране*.

Водата се изпомпва.

Отмяна на избора на Центрофугиране при изплакване и Крайно центрофугиране

- Докоснете сензорния бутон  (без центрофугиране).

След последното изплакване водата се изпомпва и се включва програмата против намачкване.

При тази настройка в някои програми се извършва допълнително изплакване.

Преглед на програмите

ECO 40-60		максимално 8,0 kg	
Изделие	Нормално замърсени памучни тъкани		
Съвет	<ul style="list-style-type: none"> - В рамките на едно пране може да се изпере една партида от смесени памучни тъкани при температури между 40 и 60 °C. - Тази програма е най-ефективна по отношение на консумацията на енергия и вода за пране на памучни изделия. 		
Забележка за изпитващите институти: Тестова програма за спазване на Регламента (ЕС) № 2019/2023 за екологично проектиране и енергийно етикетирание съгласно Делегирания регламент (ЕС) № 2019/2014.			
Забележка за изпитващите институти: За програмата за изпитване съгласно EN 60456 трябва да се извърши следното превключване:			
<ul style="list-style-type: none"> - При избор на програмата <i>ECO 40-60</i> температурата 60 °C светва затъмнено в дисплея за температурата. - Натиснете сензорния бутон <i>Температура 60</i>. Температурата 60 свети ярко. Избрана е тестовата програма <i>Памук</i> $\langle 60^{\circ}\text{C} \rangle$. 			
Памук		90 °C до студена	максимално 8,0 kg
Изделие	Тениски, долно бельо, покривки за маса и др., тъкани от памук, лен и смесени тъкани		
Съвет	<ul style="list-style-type: none"> - Изберете температурата съгласно данните на етикета за поддръжка, перилния препарат, вида замърсяване и хигиенните изисквания. - 20 °C програма за леко замърсени памучни тъкани. 		
Лесна поддръжка		60 °C до студена	максимално 3,5 kg
Изделие	Текстилни изделия от синтетични влакна, смесени тъкани или памук за лесна поддръжка		
Съвет	При чувствителни към намачкване текстилни изделия намалете оборотите на центрофугиране.		
Фино пране		40 °C до студена	максимално 2,0 kg
Изделие	Чувствителни текстилни изделия от синтетични влакна, смесени тъкани, вискоза		
Съвет	При чувствителни към намачкване текстилни изделия отменете избора на оборотите за центрофугиране.		

ПРАНЕ

Вълна 		40 °C до студена	максимално 2,0 kg
Изделие	Текстилни изделия от вълна или смесени с вълна		
Съвет	При особено чувствителни към намачкване текстилни изделия обърнете внимание на оборотите на крайното центрофугиране.		
Изплакване/Центрофугиране			максимално 8,0 kg
Изделие	За изплакване и центрофугиране на ръчно изпрани текстилни изделия		
Съвет	<ul style="list-style-type: none"> - Следете настроените обороти. - Само центрофугиране: Изберете екстрата <i>Съкратено време</i>. - Само изплакване: Поставете оборотите на . 		
MobileStart 			
Съвет	Изборът на програмата и управлението се осъществяват чрез приложението Miele.		
Експресна програма		40 °C до студена	максимално 3,5 kg
Изделие	Текстилни изделия от памук, които са носени малко или са само леко замърсени.		
Тъмно пране/дънки		60 °C до студена	максимално 3,0 kg
Изделие	Черни и тъмни артикули за пране от памук, смесени тъкани и дънков плат		
Съвет	<ul style="list-style-type: none"> - Перете обърнати с вътрешната страна навън. - Дънковите платове често пускат при първо пране. Затова перете светлите и тъмните дрехи отделно. 		
Ризи		40 °C до студена	максимално 2,0 kg
Изделие	Ризи и блузи от памук и смесени тъкани		
Съвет	<ul style="list-style-type: none"> - Яките и маншетите обработвайте предварително в зависимост от замърсяването. - Ризи и блузи обърнете наопаки, затворете закопчаването, обърнете навътре яките и маншетите. 		
Топло проветряване		⇨ “Преглед на програмите – СУШЕНЕ”	
Изплакване на влакната		⇨ Раздел “Програма за изплакване на влакната”	

Изпълнение на програмата

	Основно пране		Миене		Центрофу- гиране
	Ниво на водата	Ритъм на пране	Ниво на водата	Изплаквания	
ECO 40-60		Ⓐ		2-3 ²	✓
Памук		Ⓐ		2-4 ^{1,2}	✓
Лесна поддръжка		Ⓑ		2-3 ²	✓
Фино пране		Ⓒ		2-3 ²	✓
Вълна		Ⓔ		2	✓
Изплакване/Центрофу- гиране	-	-		1	✓
Експресна програ- ма		Ⓐ		1	✓
Тъмно пране		Ⓑ		3-4 ²	✓
Ризи		Ⓒ		3	✓

Легендата се намира на следващата страница.

ПРАНЕ

-  = ниско ниво на водата
-  = средно ниво на водата
-  = високо ниво на водата
- (A)** = интензивен ритъм
- (B)** = нормален ритъм
- (C)** = чувствителен ритъм
- (E)** = ритъм на ръчно пране
- ✓** = изпълнява се
- = не се изпълнява

Пералнята със сушилня разполага с напълно електронно управление с автоматичен контрол на зареждането. Пералнята със сушилня определя самостоятелно необходимия разход на вода и то в зависимост от количеството и силата на попиване на зареденото пране.

Посочените изпълнения на програми се отнасят винаги за основна програма с максимално зареждане.

Особености в изпълнението на програмата

Защита против намачкване:

За да се предотврати намачкване, барабанът се движи още до 30 минути след края на програмата.

Изключение: В програмата *Вълна* не се извършва защита против намачкване.

Пералнята със сушилня може да се отвори по всяко време.

¹ При избрана температура от 60 °C и по-висока се изпълняват 2 изплаквания. При избор на температура под 60 °C се изпълняват 3 изплаквания.

² Допълнително изплакване се извършва при:

- прекалено много пяна в барабана
- обороти на центрофугиране по-малки от 700 об/мин

Перилни препарати

Можете да използвате всички перилни препарати, които са подходящи за домакински перални машини. Указанията за използване и дозиране са написани на опаковката на перилния препарат.

Дозирането зависи от:

- степента на замърсяване на прането
- количеството пране
- твърдостта на водата

Ако не знаете диапазона на твърдостта, информирайте се от Вашата водоснабдителна фирма.

Омекотител за вода

При степени на твърдост II и III можете да добавите омекотител за вода, за да пестите перилен препарат. Правилното дозиране е написано на опаковката. Първо поставете перилен препарат, след това напълнете омекотител за вода.

След това можете да дозирате перилен препарат, както за твърдост на водата I.

Твърдост на водата

Диапазон на твърдостта	Обща твърдост в mg/l	Германска твърдост °d
Мека (I)	0 – 1,5	0 – 8,4
Средна (II)	1,5 – 2,5	8,4 – 14
Твърда (III)	над 2,5	над 14

Помощни дозатори

За дозиране на перилния препарат използвайте предлаганите от производителя на перилния препарат помощни дозатори (дозаторни сфери), особено при дозиране на течни перилни препарати.

Опаковки за допълване

При покупката на перилен препарат използвайте ако е възможно опаковки за допълване, за намаляване на отпадъците.

Омекотители, препарати за колосване или кола

Омекотителите придават мекота на текстилните изделия и намаляват статичното зареждане при машинното сушене.

Препаратите за колосване са синтетични препарати за колосване и придават на текстилните изделия твърдост.

Колата придава на текстилните изделия твърдост и плътност.

ПРАНЕ

Разделно използване на омекотители, препарати за колосване или кола

Колата трябва да се приготви, както е посочено на опаковката.

- Напълнете омекотител в камерата ☼.
- Напълнете с течна кола/препарат за колосване камерата ☼ и с прахообразна или течна кола/препарат за колосване камерата U.
- Изберете програмата *Изплакване/Центрофугиране*.
- Ако е необходимо, коригирайте оборотите за центрофугиране.
- Докоснете сензорния бутон *Старт/Добавяне на пране*.

Избелване/оцветяване

 Повреди вследствие на избелващо средство.

Избелващите средства причиняват корозия в пералнята със сушилня. Не използвайте никакви избелващи средства в пералнята със сушилня.

Оцветяването в пералнята със сушилня е позволено само доколкото е за домашни нужди. При дълготрайна употреба използваната при оцветяването сол уврежда неръждаемата стомана. Спазвайте строго предписанията на производителя на оцветителите.

Препоръчани от Miele перилни препарати

Перилните препарати на Miele са разработени специално за ежедневна употреба в пералните машини Miele. Допълнителна информация за тези перилните препарати ще намерите в глава “Перилни препарати и поддържащи средства”.

	Перилни препарати Miele		Miele Caps		
	UltraWhite	UltraColor			
Есо 40-60	✓	✓	-	✓	✓
Памук	✓	✓	-	✓	✓
Лесна поддръжка	-	✓	-	✓	✓
Фино пране	-	✓	✓	✓	-
Вълна	-	-	✓	-	-
Изплакване/Центрофугиране	-	-	-	✓	-
Експресна програма	-	✓	-	✓	-
Тъмно пране/дънки	-	✓	✓	✓	-
Ризи	✓	✓	-	✓	✓

✓ препоръчително

- не е препоръчително



Специални перилни препарати (например WoolCare)



Средства за поддръжка на текстилни изделия (например омекотител)



Добавка (например Booster)

ПРАНЕ

Препоръки за перилен препарат съгласно Регламент (ЕС) № 1015/2010

Препоръките важат за температурните диапазони, посочени в глава “Прање”, раздел “Преглед на програмата”.

	Универсален	За цветно прање	За деликатно и вълнено прање	Специален
ЕСО 40-60	✓	✓	–	–
Памук	✓	✓	–	–
Лесна поддръжка	–	✓	–	–
Фино прање	–	–	✓	–
Вълна	–	–	✓	✓
Изплакване/Центрофугиране	–	–	–	✓
Експресна програма	–	✓ ¹	–	–
Тъмно прање/дънки	–	✓ ¹	–	–
Ризи	✓	✓	–	–

✓ препоръчително

– не е препоръчително

¹ Течни перилни препарати

Отделно сушене

Отделното сушене е необходимо, ако не цялото количество от изпраните текстилни изделия след това трябва да се сушат машинно или ако партидата пране надхвърля максималното количество на зареждане за сушене.

1. Подготовка на прането

Сортиране на прането

- Сортирайте текстилните изделия по вид на влакната/тъканта и остатъчната влажност, ако това е възможно.

Така ще получите равномерно сушене.

- Преди сушене контролирайте символите на етикета за поддръжка.

Ако няма посочен символ, сушете само на програмите, специално посочени на артикула.

Съвети за сушене

- Не сушете мокри дрехи, от които капе вода. Сред прането центрофугирайте добре текстилните изделия най-малко 30 секунди.
- Вълнените и смесените с вълна тъкани имат склонност към степване и свиване. Обработвайте тези текстилни изделия само в програмата *Вълна*.
- Тъкани от лен можете да сушите само ако това е посочено на етикета за поддръжка. В противен случай тъканта може да "загубее".

- Трикотажни изделия (например тениски, бельо) често се свиват при първото пране. Затова не изсушавайте текстилните изделия прекалено много, за да предотвратите по-нататъшно свиване. Купувайте трикотажни изделия по възможност един или два номера по-големи.
- Можете да сушите колосано пране. За обичайния ефект на колосване използвайте двойна доза кола.
- Нови тъмни на цвят текстилни изделия не перете със светли изделия. Тъмните текстилни изделия могат да изсветлеят или върху текстилните изделия могат да полепнат влакна с друг цвят.
- Спазвайте максималните количества за зареждане на програмите за сушене, както е описано в раздела "Преглед на програмата". Резултатът от сушенето и намачкването зависят от зареждането. Колкото е по-малко зареждането, толкова по-добър е резултатът. Поради това ще получите особено равномерно сушене без намачкване, ако намалите зареждането.

СУШЕНЕ

2. Зареждане на пералнята със сушилня

Отворете вратата

- Хванете вдлъбнатата дръжка, дръпнете и отворете вратата.

Проверявайте барабана за животни и чужди предмети, преди да поставите прането.

- Поставете прането свободно в барабана.

Препълването изхвърля текстилните изделия и влошава съхненето. Спазвайте максималното количество за напълване в раздел “Преглед на програмата”.

Затваряне на вратата

- Внимавайте, между вратата и уплътнителния пръстен да не се защипват части от прането.

- Затваряйте вратата с лек тласък.

Помощни дозатори като например торбички или сфери могат да се стопят при сушенето и да повредят пералнята със сушилня и прането.

Не сушете при наличие на помощни дозатори.

Кранът за подаване на водата трябва да е отворен и при сушенето.

3. Избиране на програма

Включване на пералнята със сушилня

- Завъртете превключвателя за избор на програма на някаква програма.

Пултът за управление се осветява.

Избиране на програма

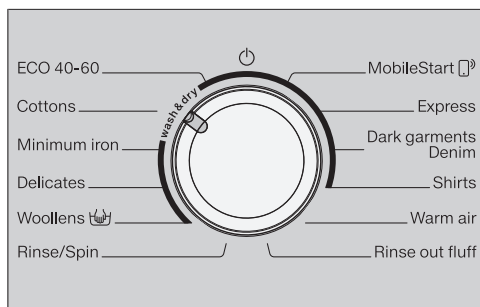



- Завъртете превключвателя за избор на програма на желаната програма.

На показанието за време се показва вероятната продължителност на прането и на панела за управление светват предварително настроените температура и обороти.

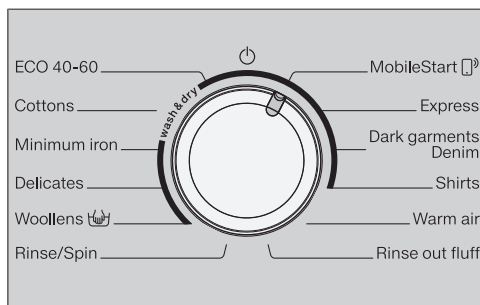
- чрез позицията на превключвателя за избор на програми **MobileStart**



- Завъртете превключвателя за избор на програма на позицията *MobileStart* .

Съвет: За използването на *MobileStart*  пералнята със сушилня трябва да е регистрирана към WLAN мрежата и да е включено *Дистанционно управление*.

На дисплея за време се изписва: *Еоп*

След стартирането на програмата, пералнята със сушилня може да се управлява с приложението Miele.

Избиране на сушене



- Докоснете сензорния бутон *Пране* или *Сушене*, докато само сензорният бутон *Сушене* е осветен ярко.

Обърнете внимание на това сензорният бутон *Пране* да не свети, в противен случай преди сушенето ще се включи съответната програма за пране.

4. Избиране на програмни настройки

Избиране на степен на сушене

Можете да промените предварително настроената степен на сушене на програмата за сушене.

- Докоснете сензорния бутон с желаната степен на сушене.
 - + напълно сухо плюс
 -  напълно сухо
 -  влажно за гладене

Сензорният бутон на избраната степен на сушене свети ярко.

Програма *Топъл въздух*: изберете времето за сушене със сензорните бутони < или >.

Избиране на обороти за термично центрофугиране

Можете да промените предварително настроените обороти за центрофугиране за термичното центрофугиране на програма за сушене.

- Докоснете сензорния бутон с желаните обороти.

Сензорният бутон свети ярко.

Избиране на екстри

Сензорният бутон на екстрата *Щадене* свети затъмнено, когато *Щадене* може да се избере към програмата.

- Докоснете сензорния бутон *Щадене*.

Сензорният бутон свети ярко.

Щадене

Чувствителни текстилни изделия, като например акрил, се сушат щадящо (символ за поддръжка .

При избор на *Щадене* термично центрофугиране не се извършва. Чрез по-ниската температура при избора на *Щадене* се удължава работното време на програмата.

Избор на отложен старт

С отложеният старт можете да определите кога да стартира програмата.

- Изберете часа за отложеният старт, ако желаете.

Допълнителна информация можете да намерите в глава “Отложен старт/SmartStart”.

СУШЕНЕ

5. Стартиране на програма

- Докоснете мигащия сензорен бутон *Старт/Добавяне на пране*.

Вратата се заключва и програмата за сушене стартира.

Ако е било избрано време на отложен старт, то изтича на дисплея за времето. След изтичане на времето на отложението старт или веднага след старта на дисплея за времето се показва работното време на програмата.

Добавянето или отстраняването на пране е възможно по всяко време, ако на дисплея не свети символът  (вж. глава “Промяна на изпълнението на програмата”, раздел “Добавяне на пране”).

Енергоспестяване

След 10 минути индикаторните елементи угасват. Сензорният бутон *Старт/Добавяне на пране* свети пулсиращо.

Можете отново да включите индикаторните елементи:

- Докоснете сензорния бутон *Старт/Добавяне на пране* (това не влияе на текущата програма).

6. Край на програмата/изваждане на прането

В етапа против намачкване барабанът се върти още до 150 минути след края на програмата. Вратата е заключена. През първите 10 минути пултът за управление е осветен. След това пултът изгасва, а сензорният бутон *Старт/Добавяне на пране* свети пулсиращо.

- Завъртете превключвателя за избор на програма на позиция .

Вратата се отключва.

Ако изваждате прането по време на фазата против намачкване, може да се е събрала топлина. Разгънете прането, за да може остатъчната топлина да излезе.

След завършване на етапа против намачкване вратата автоматично се отключва.







- Отворете вратата.
- Извадете прането.

Останалото пране може да се повреди поради пресушаване. Извадете всички изпрани изделия от барабана.











Съвет: Спазвайте в глава “Пране и сушене” раздела “След всяко изпрано или сушене”.



Преглед на програмите

* теглата се отнасят за теглото на сухото пране.

ЕСО 40-60		максимално 5,0 kg*
Степени на сушене: 		
	Текстилни изделия от памук: тениски, бельо, бебешко бельо, работно облекло, якета, одеяла, престилки, хавлиени кърпи/кърпи за баня/халати за баня, фланелено/хавлиено спално бельо.	
Памук		максимално 5,0 kg*
Степени на сушене:  , 		
Изделие	Еднослойни и многослойни текстилни изделия от памук: тениски, бельо, бебешко бельо, работно облекло, якета, одеяла, престилки, хавлиени кърпи/кърпи за баня/халати за баня, фланелено/хавлиено спално бельо.	
Степени на сушене: 		
Изделие	Текстилни изделия от памук или лен, които трябва допълнително да се обработват, например покривки за маса, спално бельо, колосано бельо.	
Съвет	Дръжте прането за гладене с преса навито до гладенето, за да остава влажно.	
Лесна поддръжка		максимално 3,5 kg*
Степени на сушене:  ,  , 		
Изделие	Лесни за поддръжка текстилни изделия от синтетика, памук или смесени тъкани, например работно облекло, престилки, пуловери, рокли, панталони, покривки за маса, чорапи.	

СУШЕНЕ

Фино пране		максимално 1,0 kg*
Степени на сушене:  ,  , 		
Изделие	Чувствителни текстилни изделия със символ за поддръжка  от синтетични влакна, смесени тъкани, изкуствена коприна или лесни за поддръжка памучни изделия, като например ризи, блузи, фино бельо, текстилни изделия с апликации.	
Съвет	За сушене с минимално намачкване намалете количеството за зареждане.	
Вълна		максимално 2,0 kg*
3 минути		
Изделие	Изделия от вълна и текстилни изделия с примес на вълна: пуловери, плетени жилетки, чорапи	
Съвет	<ul style="list-style-type: none"> - Изделията от вълна бързо се разхлабват и стават меки и пухкави, но не се изсушават напълно. - Извадете текстилните изделия веднага след края на програмата. 	
MobileStart 		
Съвет	Изборът на програмата и управлението се осъществяват чрез приложението Miele.	
Експресна програма		максимално 3,5 kg*
Степени на сушене:  ,  , 		
Изделие	Нечувствителни текстилни изделия за програмата “Памук”	
Забележка	При пране и сушене без прекъсване на леко замърсено пране продължителността на тази програма е особено кратка.	
Тъмно пране/дънки		максимално 3,0 kg*
Степени на сушене:  ,  , 		
Изделие	Черни и тъмни артикули за пране от памук, смесени тъкани и дънков плат	

Ризи		максимално 1,0 kg*
Степени на сушене:  ,  , 		
Изделие	Ризи и блузи	
Съвет	- Ризи и блузи обърнете наопаки, затворете закопчаването, обърнете навътре яките и маншетите.	
Топло проветряване		максимално 4,0 kg*
20–120 минути		
Съвет	<ul style="list-style-type: none"> - Допълнително сушене на многослойни текстилни изделия, които въз основа на своите характеристики съхнат неравномерно: якета, възглавници, спални чували - Сушене или проветряване на отделни изпрани изделия 	
Flusen ausspülen (Измиване на влакната)		⇨ Раздел “Програма измиване на влакната”

Термично центрофугиране

В някои програми за намаляване на разхода на енергия в процеса на сушене се извършва термично центрофугиране.

Максималните обороти за термичното центрофугиране съответстват на допустимите обороти на съответната програма за пране.

Можете да намалите оборотите за термичното центрофугиране в някои програми до 900 об/мин.

ПРАНЕ И СУШЕНЕ

Пране и сушене без прекъсване

Пране и сушене без прекъсване се препоръчва винаги когато няма повече бельо за пране отколкото за сушене и максимално допустимото количество за зареждане за процеса на сушене няма да се надвиши.

Прочетете задължително глава “Пране” и глава “Сушене”.

1. Подготвяне на прането

- Изпразнете джобовите.
- Сортирайте текстилните изделия по цвят и вид на влакната.
- Контролирайте символите на етикета за поддръжка.

2. Зареждане на пералнята със сушилня

- Отворете вратата.

Проверявайте барабана за животни и чужди тела, преди да поставите прането.

- Поставете прането разгънато и свободно в барабана.

Помощни дозатори като например торбички или сфери могат да се стопят при сушенето и да повредят пералнята със сушилня и прането.
Не сушете при наличие на помощни дозатори.

- Затворете вратата.

3. Избиране на програма

- Завъртете превключвателя за избор на програма и изберете желаната програма.

Пултът за управление се осветява.

- Докоснете сензорния бутон *Пране* и *Сушене* дотогава, докато двата сензорни бутона са осветени ярко.

4. Избиране на програмни настройки

- Изберете желаните обороти на центрофугиране, температурата и степента на сушене.

Сензорните бутона на избраните настройки светят ярко.

Минималните обороти на центрофугиране са ограничени до 900 об/мин.

В някои програми оборотите не могат да се променят.

- Ако желаете или е необходимо изберете екстри.

За термичното центрофугиране се приемат показаните обороти за центрофугиране на изпирането.

Термичното центрофугиране отпада в при избор на *Щадене*.

- Изберете часа за отложеният старт, ако желаете.

5. Добавяне на перилен препарат

- Дозирайте перилен препарат чрез дозирането с капсули или чрез отделието за перилни препарати.

6. Старт/край на програмата

- Докоснете мигащия сензорен бутон *Старт/Добавяне на пране*.

Вратата се заключва.

Програмата се стартира.

След края на програмата стартира фазата против намачкване.

При защитата против намачкване вратата все още е заключена.

- Докоснете бутона *Старт/Добавяне на пране* или завъртете превключвателя за избор на програма на позиция .

Вратата се отключва.

Разгънете прането, ако го изваждате по време на фазата против намачкване, за да може да излезе остатъчната топлина.

След завършване на етапа против намачкване вратата автоматично се отключва.

- Отворете вратата и извадете прането.

Спазвайте раздела “След всяко изпиране или сушене”.

След всяко изпиране или сушене

- Отворете **широко** вратата.

 Опасност от изгаряне с горещ метал.

Металната капачка от вътрешната страна на стъклото на вратата е гореща след сушенето.

Не докосвайте металната капачка.

- Извадете прането.

Останало пране може да се свие, оцвети или повреди при следващо изпиране или сушене.

Не забравяйте изпрани изделия в барабана.

- Проверете уплътняващия пръстен на вратата за чужди предмети. След сушене отстранявайте влакната от уплътнителния пръстен и наблюдателното стъкло.

Съвет: Оставете вратата леко отворена, за да може барабанът да изсъхне.

- Завъртете превключвателя за избор на програма на позиция .

Съвет: Оставете отделението за перилен препарат открито, за да може да изсъхне.

Програма за изплакване на влакната

При сушене могат да се отделят влакна, които да се натрупат в барабана и в резервоара за перилния разтвор. За да не могат влакната от напр. тъмни текстилни изделия при следващото пране да полепнат по други текстилни изделия, напр. светли текстилни изделия, или да запушат пералнята със сушилня, можете да изплакнете влакната.

Не използвайте програмата *Измиване на влакната* за изплакване на текстилни изделия. Внимавайте в барабана да няма текстилни изделия.

- Завъртете превключвателя за избор на програма на програмата *Изплакване на влакната*.

Не използвайте перилен препарат.

- Докоснете бутона *Старт/Добавяне на пране*.

След няколко минути влакната са измити.

- Отстранете евентуално останалите влакна от пръстена на вратата и от наблюдателното стъкло.
- Изключете пералнята със сушилня.

Промяна на изпълнението на програмата

Промяна на програма (защита от деца)

Промяна на програмата, температурата, оборотите за центрофугиране или избраните екстри не е възможна след осъществения старт. Така се предотвратява нежелано обслужване, например от деца.

Ако пералнята със сушилня бъде изключена по време на текуща програма, функцията за режим на готовност не изключва напълно пералнята със сушилня след 15 минути. Възможно е в барабана да има още вода, поради което функциите за безопасност продължават да са активни.



Прекъсване на програмата

Можете да прекъснете програмата по всяко време след стартирането ѝ.

- Завъртете превключвателя за избор на програма на позиция .

Програмата е прекъсната.

- Тогава завъртете превключвателя за избор на програма на произволна позиция.

На дисплея за времето се показват въртящи се прекъснати линии  ...  ... .

- по време на пране:

Пералнята със сушилня изпомпва наличната вода от пералнята и програмата за пране е прекъсната.

Блокировката на вратата се освобождава.

- по време на сушене:

Пералнята със сушилня охлажда текстилните изделия, преди да може да се отвори вратата.

Изваждане на прането

- Изчакайте, докато символът  изгасне на дисплея и вратата се отключи.
- Отворете вратата и извадете прането.

Избор на друга програма

- Затворете вратата.
- Изберете желаната програма.
- Допълнете евентуално перилен препарат в отделението за перилен препарат.
- Докоснете бутона *Старт/Добавяне на пране*.

Програмата се стартира.

Промяна на изпълнението на програмата

Добавяне на пране - AddLoad

През първите минути след старта на програмата можете да поставяте или изваждате пране.

Добавянето или отстраняването на пране **не** е възможно, ако на дисплея свети символът .

- Докоснете сензорния бутон *Старт/Добавяне на пране*.

На дисплея за времето се показват въртящи се прекъснати линии
┌─┐ ... ┌─┐ ... ┌─┐.

На дисплея за време се изписва *Add*.

- Отворете вратата.
- Добавете или извадете прането.
- Затворете вратата.
- Докоснете сензорния бутон *Старт/Добавяне на пране*.

Програмата продължава.

Добавянето или отстраняването на пране не е възможно когато:

- Температурата на перилния разтвор е над 55 °С.
- нивото на водата в барабана надвишава определена стойност.

Отложен старт

Отложеният старт е активен, когато функцията за програмиране P99 SmartGrid е изключена.

С отложеният старт можете да избягнете забавяне на стартирането на програма от 30 минути до максимум 24 часа. По този начин можете например да ползвате изгодни нощни тарифи на тока.

Настройване на времето на отложения старт

- Изберете желаната програма за пране.
- Докоснете сензорния бутон .

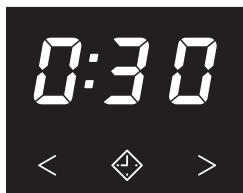

Сензорният бутон  свети ярко.

- Докосвайте сензорния бутон < или > толкова често, докато на дисплея за времето светне отложен старт.
- При под 10 часа отложеният старт се променя на стъпки от 30 минути.
- При над 10 часа отложеният старт се променя на стъпки от 1 час.

Стартиране на времето за отложен старт





- Докоснете мигащия сензорен бутон *Старт/Добавяне на пране*.

Отложеният старт е стартиран и се отброява на дисплея за времето.

Промяна или прекъсване на отложения старт

Ако отложеният старт е бил стартиран, вече не е възможна промяна.

- Завъртете превключвателя за избор на програма на позиция .
- Завъртете превключвателя за избор на програма на произволна програма.

На дисплея за времето се показват въртящи се прекъснати линии  ...  ...  или .

Отброяването на отложения старт се прекъсва.

- Изберете програма и ако желаете, нов час за отложен старт.

Отложен старт/SmartStart

SmartStart

Функцията *SmartStart* е активна, когато функцията за програмиране *P98 SmartGrid* е включена.

С технологията *SmartStart* можете да зададете период от време, в рамките на който Вашата пералня със сушилня може да бъде стартирана автоматично отвън. Стартирането се извършва чрез сигнал, например от енергиен доставчик, когато тарифата на тока е особено изгодна.

Определеният период от време е между 30 минути и 24 часа. В този период от време пералнята със сушилня чака сигнал отвън. Ако в определения период от време не бъде изпратен сигнал, пералнята със сушилня стартира програмата.

Настройване на период от време

Ако Функциите за програмиране *P98 SmartGrid* са активирани, се променя функцията на сензорния бутон . На дисплея за време не се показва времето на отложен старт, а периодът от време, през който Вашата пералня със сушилня може да се стартира автоматично (вижте глава “Функциите за програмиране”, раздел “*P98 SmartGrid*”).

Начинът на действие съответства на настройването на времето за отложен старт.

- Докоснете сензорния бутон .
- Със сензорните бутони < или > настройте желаните времеви периоди.
- Докоснете сензорния бутон Старт/Добавяне на пране.

На дисплея за време се показва *ℓℓℓ*.

Почистване на корпуса и капака

⚠ Опасност от токов удар от мрежовото напрежение.
При изключена пералня със сушилня е налице мрежово напрежение.
Преди почистване и поддръжка изваждайте щепсела от контакта.

⚠ Повреди вследствие на попадане на вода.
Вследствие на налягането на водната струя в пералнята със сушилня е възможно да попадне вода, която да повреди компонентите.
Не пръскайте пералнята със сушилня с водна струя.

⚠ Повреди вследствие на почистващ препарат.
Почистващите препарати, съдържащи разтворители, абразивни средства, препарат за почистване на стъкла или универсален почистващ препарат, могат да повредят пластмасовите повърхности и други части.
Не използвайте такива почистващи препарати.

- Почиствайте корпуса и капака с мек почистващ препарат или сапунена вода и ги подсушавайте с мека кърпа.
- Почиствайте барабана с подходящ препарат за почистване на неръждаема стомана.

Почистване на отделението за перилен препарат

Използването на ниски температури за пране и течни перилни препарати допринасят за замърсяването на отделението за перилни препарати.

- От хигиенична съображения редовно почиствайте цялото отделение за перилни препарати.

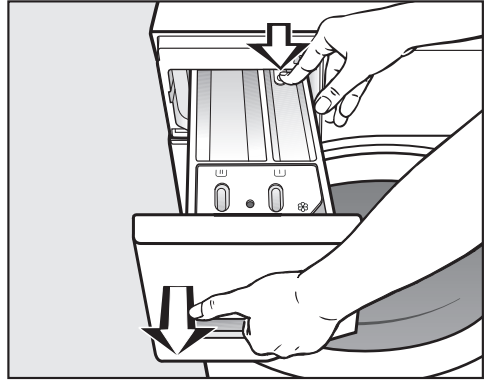

- Изтеглете отделението за перилен препарат до упор, натиснете отключващия бутон и извадете отделението за перилен препарат.
- Почистете отделението за перилен препарат с топла вода.

Почистване и поддръжка

Почистване на смукателя и канала

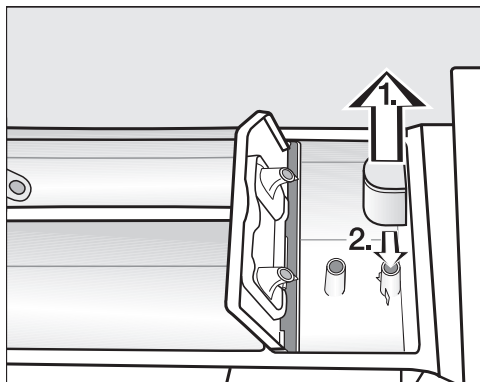

- Изтеглете смукателя от камерата ☼ и почистете под топла течаща вода.
- Почистете също тръбата, чрез която е закрепен смукателят.
- Поставете отново смукателя.



- Почистете канала за омекотителя с топла вода и четка.

Течната кола води до слепване. След няколкократна употреба на течна кола почистете смукателя особено добре.

Почистете гнездото на кутията за перилен препарат

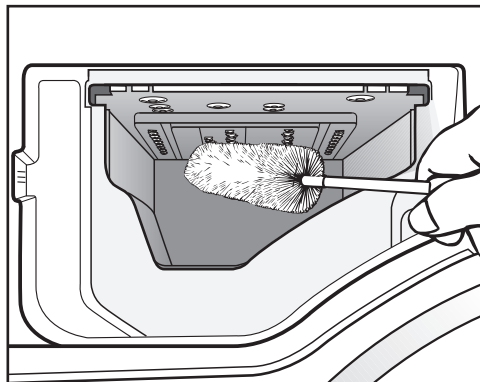

- С помощта на четка за миене на бутилки отстранете остатъците от перилен препарат и отлаганията от варовик от подаващите дюзи на кутията за перилен препарат.
- Отново поставете кутията за перилен препарат.

Съвет: Оставете кутията за перилен препарат открехната, за да може да изсъхне.

Почистване на стъклото на вратата

- От време на време почиствайте стъклото на вратата отвътре и намиращата се на стъклото метална капачка с мек почистващ препарат или сапунена вода.
- Подсушете двете с мека кърпа.

Почистване на барабана

При пране с ниски температури и/или с течни перилни препарати има опасност от замърсяване и поява на миризма в пералнята със сушилня. Почиствайте пералнята със сушилня с помощта на програмата *Памук 90°C*. Почистете барабана най-късно, когато светне контролната лампа **i** заедно с една **!** на дисплея за време.

Почистване на входната цедка на водата

Пералнята със сушилня има цедка за защита на входния вентил. Трябва да проверявате на всеки 6 месеца цедката на захранващия маркуч за вода от свободния край на маркуча. При често спиране на водата във водоснабдителната мрежа този период може да е и по-кратък.

- Затворете крана за водата.
- Развийте захранващия маркуч за вода от крана за вода.

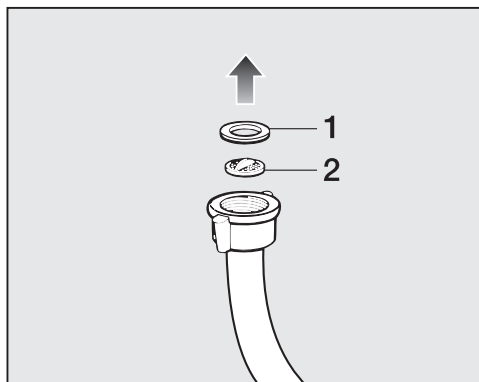

- Извадете гуменото уплътнение **1** от водещия жлеб.
- Дръжте свободния край на захранващия маркуч за вода надолу. Пластмасовата цедка **2** пада.
- Почистете пластмасовата цедка.
- Сглобяването се извършва в обратна последователност.
- Затегнете добре резбовото съединение на водния кран и отворете водния кран. Ако изтича вода, затегнете допълнително винтовото съединение.

След почистването цедката за замърсявания **трябва** да се монтира отново.

Какво да правим, когато ...

Можете сами да отстраните повечето неизправности и грешки, които могат да възникнат при ежедневните операции. В много случаи можете да спестите време и пари, като не се налага да се обаждате на сервиза.



На интернет страница www.miele.com/service ще получите информация за самостоятелното отстраняване на неизправности.

Таблиците по-долу ще Ви помогнат да откриете и отстраните причините за неизправност или грешка.

Не може да се стартира програма







Проблем	Причина и отстраняване
Панелът за управление остава тъмен.	Пералнята със сушилня няма електрозахранване. <ul style="list-style-type: none">■ Проверете дали щепселът е включен.■ Проверете дали предпазителът е в изправност.
	Пералнята със сушилня се е изключила автоматично заради пестене на енергия. <ul style="list-style-type: none">■ Включете пералнята със сушилня отново чрез завъртане на превключвателя за избиране на програма.
На дисплея за време се сменят F и 34.	Вратата не е правилно затворена. Заклучването на вратата не може да се фиксира. <ul style="list-style-type: none">■ Затворете вратата още веднъж.■ Стартирайте отново програмата.■ Обадете се на сервиза, ако съобщението за грешка се появи отново.

Прекъсване на програмата и контролна лампа за грешки





Проблем	Причина и отстраняване
Контролната лампа за грешки  свети. На дисплея за време се сменят F и IU и прозвучава зумерът.	<p>Захранването с вода е спряно или повредено.</p> <ul style="list-style-type: none"> ■ Проверете дали кранът за вода е достатъчно отворен. ■ Проверете дали захранващият маркуч не е прегънат. ■ Проверете дали водното налягане не е прекалено ниско. <p>Цедката в захранването с вода е запушена.</p> <ul style="list-style-type: none"> ■ Почистете цедката.
Контролната лампа за грешки  свети. На дисплея за време се сменят F и II и прозвучава зумерът.	<p>Оттичането на водата е блокирано или повредено. Източващият маркуч е поставен прекалено високо.</p> <ul style="list-style-type: none"> ■ Почистете филтъра за перилния разтвор и източващата помпа. ■ Проверете, дали максималната височина за изпомпване от 1 m не е надвишена.
Контролната лампа за грешки  свети. На дисплея за време се сменят F и I38 и прозвучава зумерът.	<p>Системата за водна защита е реагирала.</p> <ul style="list-style-type: none"> ■ Затворете крана за водата. ■ Свържете се с центъра за обслужване на клиенти.
На дисплея за време се сменят F и XXX и прозвучава зумерът.	<p>Налице е дефект.</p> <ul style="list-style-type: none"> ■ Изключете пералнята със сушилня от електрическата мрежа. Извадете щепсела от контакта или изключете съответния предпазител на електрическото табло. ■ Изчакайте най-малко 2 минути, преди отново да включите пералнята със сушилня към електрическата мрежа. ■ Включете отново пералнята със сушилня. ■ Стартирайте програмата още веднъж. ■ Обадете се на сервиза, ако съобщението за грешка се появи отново.

Какво да правим, когато ...

Контролната лампа за грешки свети в края на програмата

Проблем	Причина и отстраняване
Контролната лампа  свети.	При прането се е образувала прекалено много пяна. ■ При следващото пране дозирайте по-малко перилен препарат и спазвайте указанията за дозиране върху опаковката на перилния препарат.
Контролната лампа  светва заедно с  на дисплея за време.	За дълъг период от време не е стартирана при пране програма за пране с температура над 60 °С. ■ Стартирайте програмата <i>Памук 90 °С</i> с почистващ препарат за машината на Miele или прахобразен прах за цялостно пране. Пералнята със сушилня се почиства и се предотвратява появата на микроби и на миризми.
Контролната лампа  светва заедно с  на дисплея за време.	Програмата <i>Измиване на влакната</i> не е използвана продължителен период от време. ■ Стартирайте програмата <i>Изплакване на влакната</i> съгласно описанието в глава “Изплакване на влакната”.
Контролната лампа  светва заедно с  на дисплея за време.	В барабана няма пране.
	Количеството пране е много малко. Прането е още влажно, защото остатъчната влага не може да бъде определена. ■ За в бъдеще сушете малки количества пране в програмата <i>Топло проветряване</i> . Количеството пране е много голямо за избраната програма за сушене. ■ Спазвайте максималните количества за зареждане в раздела “Преглед на програмата”.

Символи на дисплея за времето

Съобщение	Причина и отстраняване
На дисплея за време светва 0- .	Селекторът за програмата се завърта след старта на програмата на друга позиция. <ul style="list-style-type: none"> ■ Завъртете превключвателя за избор на програма в оригиналната позиция.
UP светва при включване на пералнята със сушилня.	За пералнята със сушилня има на разположение актуализация. Допълнителна информация ще намерите в глава “Програмиращи функции”, раздел “ <i>PS9 RemoteUpdate</i> ”.
На дисплея за време светва за кратко Err при избора на програма.	Сушилнята показва, че е свързана.
На дисплея за време светва OFF при избора на програмата MobileStart  .	Дистанционното управление е изключено. <ul style="list-style-type: none"> ■ Активирайте програмната функция <i>PS7</i> дистанционно управление, за да управлявате сушилнята с приложението.
На дисплея за време светва Con при избора на програмата MobileStart  .	Сушилнята е свързана и може да се управлява с приложението.
На дисплея за време светва noE при избора на програмата MobileStart  .	Miele@home не е настроено. <ul style="list-style-type: none"> ■ Свържете сушилнята – вижте глава “Първо пускане в експлоатация”, раздел “Настройване на Miele@home”.
Err светва при включване на пералнята със сушилня.	Налице е дефект. <ul style="list-style-type: none"> ■ Изключете пералнята със сушилня. ■ Включете отново пералнята със сушилня. ■ Обадете се на сервиза, ако Err се появи отново. <p>Управлението на пералнята със сушилня остава възможно.</p> <ul style="list-style-type: none"> ■ Докоснете светещия сензорен бутон .

Какво да правим, когато ...

Общи проблеми с пералнята със сушилня

Проблем	Причина и отстраняване
Дисплеят е тъмен.	Дисплеят се изключва автоматично, за да се пести енергия (Standby) (Режим на готовност). ■ Натиснете бутон. Режимът на готовност Standby е завършен.
Пералнята със сушилня се движи по време на центрофугиране.	Крачетата на уреда не стоят равномерно и не са законтрени. ■ Нивелирайте пералнята със сушилня добре и законтретете крачетата на уреда.
Необичайни шумове на помпата.	Няма грешка! Шумове от засмукване в началото и края на процеса на изпомпване са нормални.
Шумове от центрофугиране по време на сушенето.	Няма грешка! И по време на сушене се центрофугира (термично центрофугиране).
Пералнята със сушилня не е центрофугирала прането, както обикновено, и то е още мокро.	При крайното центрофугиране е измерен голям дисбаланс и оборотите автоматично са редуцирани. ■ Винаги слагайте големи и малки части бельо в барабана, за да се постигне по-добро разпределение.
В отделението за перилен препарат остават по-големи количества перилен препарат.	Налягането на водата не е достатъчно. ■ Почистете цедките на захранващия водопровод. ■ Изберете <i>Вода плюс</i> . Прахообразният перилен препарат, комбиниран с омекотителя за вода, има склонност към слепване. ■ Почистете отделението за перилния препарат и за в бъдеще поставяйте в отделението първо перилния препарат и след това омекотителя за вода.

Общи проблеми с пералнята със сушилня

Проблем	Причина и отстраняване
Омекотителят за пране не се отмива напълно или в камерата остава много вода.	<p>Смукателят не е поставен правилно или е запушен.</p> <ul style="list-style-type: none"> ■ Почистете смукателя, вижте глава “Почистване и поддръжка”, раздел “Почистване на кутията за перилен препарат”.
В отделението за омекотителя има вода до капсулата.	<p>Дозиране CapDosing с капсули не е активирано или след последното пране празната капсула не е била извадена.</p> <ul style="list-style-type: none"> ■ При следващо използване на капсула внимавайте дозирането CapDosing с капсули да е активирано. ■ Изваждайте и изхвърляйте капсулата след всяко пране. <p>Източващата тръбичка в отделението за перилен препарат, където е поставена капсулата, е запушена.</p> <ul style="list-style-type: none"> ■ Почистете тръбичката.
В края на програмата има още течност в капсулата.	<p>Източващата тръбичка в кутията за перилен препарат, където е поставена капсулата, е запушена.</p> <ul style="list-style-type: none"> ■ Почистете тръбичката. <p>Няма грешка! Поради технически причини остава малко вода в капсулата.</p>
На дисплея се показват различни остатъчни времена.	<p>Индикаторът на остатъчното време подлежи на процес на заучаване и непрекъснато се адаптира към вашите желания за пране и сушене.</p>

Какво да правим, когато ...

Общи проблеми с пералнята със сушилня

Проблем	Причина и отстраняване
По време на програмата <i>Flusen ausspülen</i> (Измиване на влакна) от кутията за перилен препарат излиза пяна.	<p>В контейнера за перилния разтвор има остатъци от перилен препарат от последното пране.</p> <ul style="list-style-type: none">■ Дозирайте винаги правилното количество перилен препарат.■ Спазвайте указанията за дозиране на опаковката на перилния препарат.
След края на програмата <i>Измиване на влакната в барабана</i> остава пяна.	<p>При програмата <i>Измиване на влакната</i> от резервоара за перилния разтвор също се отмиват остатъци от перилен препарат. Това може да предизвика образуване на пяна.</p> <ul style="list-style-type: none">■ Използвайте програмата <i>Измиване на влакната</i> редовно, за да не може в резервоара за перилния разтвор да се натрупват остатъци от перилен препарат.
След края на програмата <i>Измиване на влакната в барабана</i> остават влакна.	<p>Програмата <i>Измиване на влакната</i> не е използвана продължителен период от време.</p> <ul style="list-style-type: none">■ Извадете влакната от барабана.■ Използвайте програмата <i>Измиване на влакната</i> редовно.
В пералнята със сушилня има неприятна миризма.	<p>Не е обърнато внимание на контролната лампа i. За дълъг период от време не е била стартирана програма за пране с температура над 60 °C.</p> <ul style="list-style-type: none">■ За да се предотврати замърсяване и поява на миризма в пералнята със сушилня стартирайте програма <i>Памук 90 °C</i> с почистващ препарат за машината на Miele или прахообразен прах за пълно пране. <p>Вратата и отделението за перилен препарат са били затворени след изпирането.</p> <ul style="list-style-type: none">■ Оставете вратата и отделението за перилен препарат отворени, за да могат да изсъхнат.

Незадоволителен резултат от прането

Проблем	Причина и отстраняване
Върху изпрани тъмни тъкани има бели, подобни на перилен препарат остатъци.	<p>Перилният препарат съдържа водонерастворими съставки (зеолити) за омекотяване на водата. Те са останали върху тъканта.</p> <ul style="list-style-type: none">■ Опитайте се, след сушенето, да отстраните остатъците с четка.■ За в бъдеще перете тъмни тъкани с перилни препарати без съдържание на зеолит. Течните перилни препарати в повечето случаи не съдържат зеолити.■ Перете тъканите на програма <i>Dark garments</i> (Тъмно пране).
След използване на течен перилен препарат прането не е чисто.	<p>Течните перилни препарати не съдържат избелващи средства. Петна от плодове, кафе или чай не винаги могат да бъдат отстранени.</p> <ul style="list-style-type: none">■ Използвайте прахообразни перилни препарати, съдържащи избелващи средства.■ Налейте сол за петна в камерата Ш, а течния перилен препарат – в контейнер за дозиране (извадете контейнера за дозиране преди сушенето).■ Никога не пълнете течен перилен препарат и сол за петна заедно в чекмеджето за поставяне на перилен препарат.
По изпраното пране има сиви еластични остатъци.	<p>Дозирането на перилния препарат е било много малко. Прането е било силно замърсено с мазнини (масла, кремове).</p> <ul style="list-style-type: none">■ При необходимост за толкова замърсено пране или добавяйте перилен препарат, или използвайте течен перилен препарат.■ Преди следващо пране стартирайте програмата <i>Maschine reinigen</i> (Почистване на машината) с почистващ препарат за машината на Miele или прахообразен универсален прах за пране.

Какво да правим, когато ...

Незадоволителен резултат от сушенето

Проблем	Причина и отстраняване
Прането е много влажно след сушене.	Зареденото пране е много малко. Електрониката не може правилно да определи остатъчната влажност. ■ За в бъдеще сушете малки количества пране в програмата <i>Топло проветряване</i> .
	По време на центрофугирането се е образувал пръстен от пране, защото разпределението на прането не е било добро. По време на центрофугирането се е образувал пръстен от пране, защото прането е било много влажно или са били настроени много високи обороти за центрофугиране. ■ Отворете вратата и разпределете прането. ■ Стартирайте отново програмата за сушене с по-ниски обороти на центрофугиране.
Прането се усеща влажно след сушене.	Топло пране се усеща по-влажно. ■ Разгънете прането, за да може да излезе топлината.
Прането е много влажно след сушене или много сухо.	Желаната остатъчна влажност е между двете степени на сушене. ■ При необходимост променете степените на сушене, както е описано в глава “Настройки”, раздел “Степени на сушене”.
След сушенето в барабана има вода.	Източването на водата е възпрепятствано. ■ Почистете филтъра за перилния разтвор и помпата за перилния разтвор, както е описано в раздел “Отваряне на вратата при запушено оттичане и/или спиране на тока” и проверете височината на изпомпване.

Вратата не се отваря

Проблем	Причина и отстраняване
<p>Вратата не може да се отваря по време на изпълнение на програмата.</p>	<p>По време на изпълнение на програмата вратата е заключена.</p> <ul style="list-style-type: none"> ■ Следвайте инструкциите в главата “Промяна на изпълнението на програмата”, раздел “Добавяне или изваждане на пране”. <p>В барабана има вода и пералнята със сушилня не може да изпомпва.</p> <ul style="list-style-type: none"> ■ Почистете филтъра за перилния разтвор и източващата помпа, както е описано в раздел “Отваряне на вратата при запушено оттичане и/или спиране на тока”. <p>Нивото на водата в барабана е прекалено високо.</p> <ul style="list-style-type: none"> ■ Прекъснете програмата. Пералнята със сушилня изпомпва наличната вода.
<p>В края на програмата или след прекъсване на програма вратата не може да се отвори. На дисплея за времето се показват мигащи прекъснати линии L... .. [] ... [] ... [] ...</p>	<p>От съображения за безопасност вратата не може да се отвори. Температурата в барабана е над 55 °C при пране и над 70 °C при сушене.</p> <ul style="list-style-type: none"> ■ Изчакайте, докато температурата в барабана се понижи и вратата се отключи.
<p>Вратата не се отключва. На дисплея за време се сменят F и 35.</p>	<p>Ключалката на вратата е блокирана.</p> <ul style="list-style-type: none"> ■ Свържете се с центъра за обслужване на клиенти.

Какво да правим, когато ...

Отваряне на вратата при запушено оттичане и/или спиране на тока

- Изключете пералнята със сушилня.

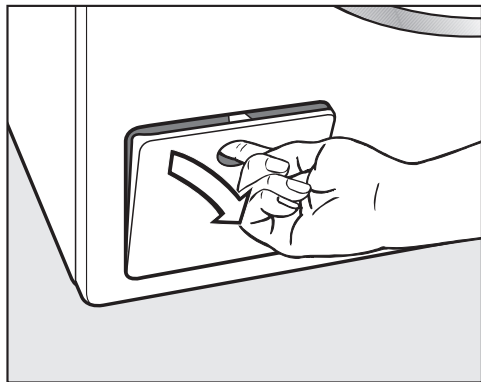

- Отворете капака за помпата за перилен разтвор.

Запушено оттичане

Ако тръбата за оттичане е запушена, в пералнята със сушилня може да се събере по-голямо количество вода.

 Опасност от попарване вследствие на горещия перилен разтвор.

Ако скоро преди това прането е извършвано при висока температура, изтичащият перилен разтвор е горещ.

Източете внимателно перилния разтвор.

Оставете водата да се оттече

Развийте донякъде филтъра за перилния разтвор.

- Под капака поставете съд, например универсална тава за печене.

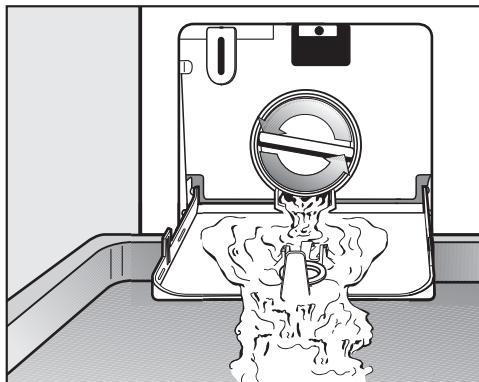

- Бавно развийте филтъра за перилния разтвор, докато започне да изтича вода.
- Затегнете отново филтъра за перилния разтвор, за да прекъснете изтичането на водата.

Ако не изтича повече вода:

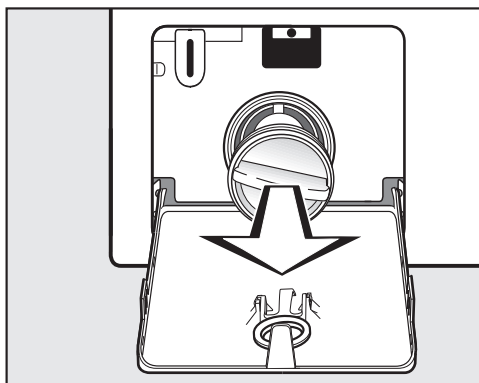

- Развийте напълно филтъра за перилния разтвор.

Почистване на филтъра за перилния разтвор

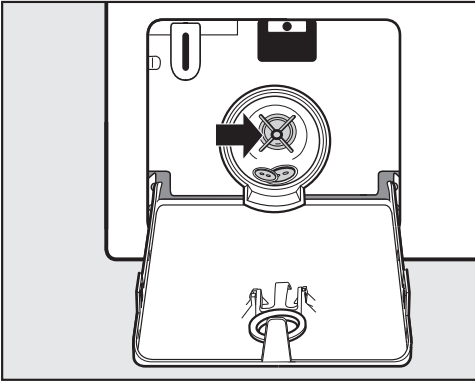

- Почистете основно филтъра за перилния разтвор.
- Проверете дали лопатките на източващата помпа се въртят с лекота.
- Отстранете попадналите там чужди тела (копчета, монети и др.) и почистете вътрешността.
- Поставете отново филтъра за перилния разтвор и го затегнете добре.

⚠ Повреди вследствие на изтичаща вода.

Ако филтърът за перилен разтвор не се постави обратно, от пералнята със сушилня ще изтича вода. Поставете отново филтъра за перилния разтвор и го затегнете добре.

Отваряне на вратата

⚠ Опасност от нараняване поради въртящия се барабан. При бъркане във все още въртящия се барабан съществува голяма опасност от нараняване. Преди изваждане на прането винаги се уверявайте, че барабанът е спрял.

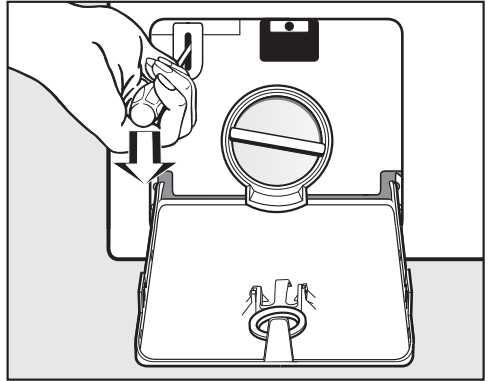

- Отключете вратата напр. с помощта на отвертка.
- Отворете вратата.

Сервизно обслужване

На интернет страница www.miele.com/service ще получите информация за самостоятелното отстраняване на неизправности и за резервни части на Miele.

Контакт при неизправности

При неизправности, които не можете да отстраните сами, уведомете например Вашия специализиран търговец на Miele или сервиза на Miele.

Можете да запазите час в сервиза на Miele онлайн на адрес www.miele.bg/service.

Информацията за връзка със сервиза на Miele ще откриете в края на този документ.

Сервизът се нуждае от идентификатора на модела и фабричния номер (фабр./сериен номер/№). Данните ще намерите на табелката с данни.

Ще намерите табелката с данни при отворена врата над наблюдателното стъкло.

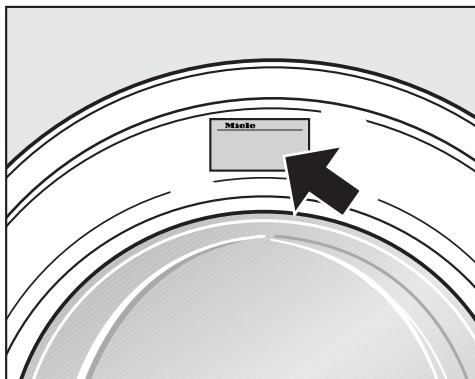

Гаранция

Гаранционният срок е 2 години.

Повече информация можете да намерите в доставените с машината гаранционни условия.

Допълнително закупувана принадлежност

За тази пералня със сушилня ще получите допълнителни принадлежности в специализираните магазини на Miele или в сервиза на Miele.

База данни EPREL

От 1 март 2021 г. информацията за енергийното етикетирание и изискванията за екопроектиране могат да бъдат намерени в европейската продуктова база данни (EPREL). Можете да отворите продуктовата база данни от следната връзка: <https://eprel.ec.europa.eu/>. Ще бъдете поканени да въведете идентификатора на модела.

Ще намерите идентификатора на модела върху табелката с данни.

Miele Made in xxx
Mod.: XXXxxx
M-Nr.: xxxxxxxx Type: XXxx-X
Nr.: xxxxxxxx

Miele Service
www.miele.com/service

Изглед отпред

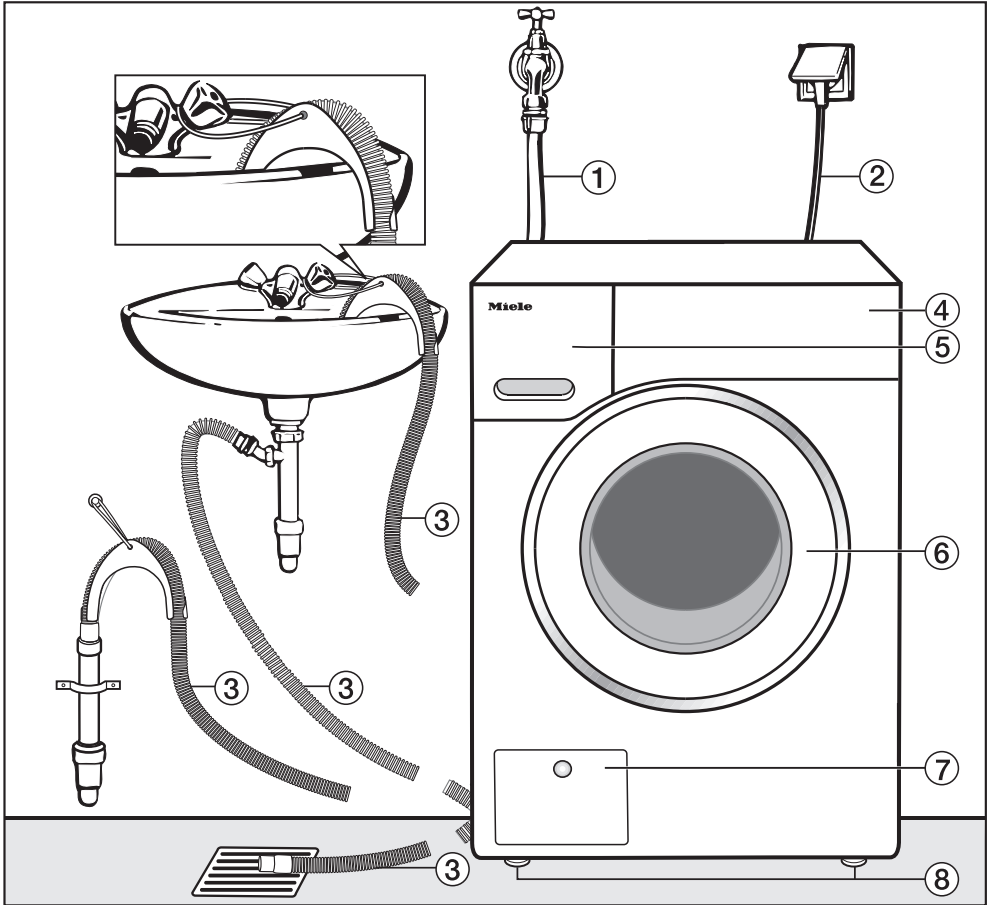

- ① Захранващ маркуч за вода
- ② Електрическо свързване
- ③ Източващ маркуч с коляно (сменящо се) с възможности за отвеждане на водата
- ④ Панел за управление
- ⑤ Отделение за перилен препарат
- ⑥ Врата
- ⑦ Клапа на филтъра за перилния разтвор, източваща помпа и аварийно отключване
- ⑧ 4 регулируеми по височина крачета

Монтаж

Изглед отзад

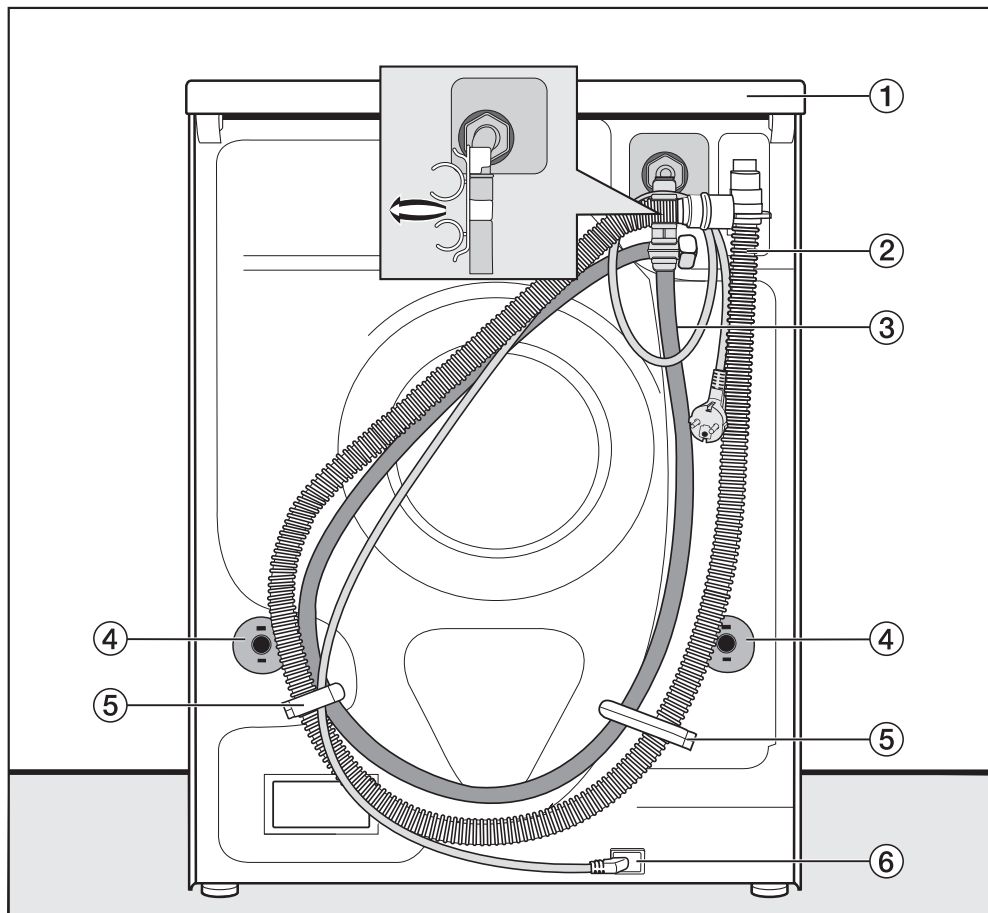

- ① Издаден капак с възможност за хващане за транспортиране
- ② Източващ маркуч
- ③ Захранващ маркуч за вода
- ④ Обезопасителни завъртащи се приспособления с транспортни щанги
- ⑤ Транспортни държачи за захранващия и източващия маркуч
- ⑥ Електрическо свързване

Основа за поставяне

Най-подходящото място за поставяне е бетонов под. За разлика от дъсчените подове или подове с “меко” покритие бетоновите подове рядко вибрират при центрофугиране.

Обърнете внимание:

- Поставете пералнята със сушилня нивелирана и стабилна.
- Не поставяйте пералнята със сушилня върху меки подови покрития, тъй като пералнята със сушилня ще вибрира по време на центрофугиране.

При поставяне върху дъсчен под имайте предвид следното:

- Поставете пералнята със сушилня върху шперплатова плоскост (най-малко 59 x 52 x 3 cm). Плоскостта трябва да е закрепена с винтове към възможно повече греди, а не само към дъските на пода.

Съвет: По възможност поставете в ъгъл на помещението, където стабилността на пода е най-голяма.

⚠ Опасност от нараняване поради незакрепена пералня със сушилня.

При поставяне върху наличен в помещението цокъл (бетонен или иззидан) има опасност при центрофугиране пералнята със сушилня да падне от цокъла.

Закрепете пералнята със сушилня със затягаща скоба (допълнително закупуван аксесоар).

Носене на пералнята със сушилня до мястото на поставяне

⚠ Опасност от нараняване поради незакрепен капак.

Задното закрепване на капака може да стане чупливо вследствие на външно въздействие. Капакът може да се откъсне при носене.

Преди носене се уверете в здравото закрепване на стърчащата част на капака.

- Носете пералнята със сушилня за предните крака на уреда и задната стърчаща част на капака.

Демонтиране на обезопасителното приспособление за транспортиране

Сваляне на лявата транспортна щанга

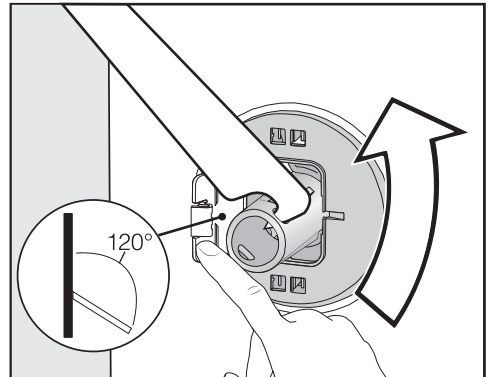

- Натиснете капачката навън и завъртете транспортната щанга с приложението гаечен ключ на 90°.

Монтаж

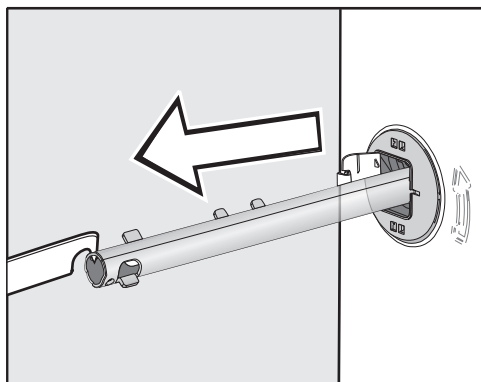

- Извадете транспортната щанга.

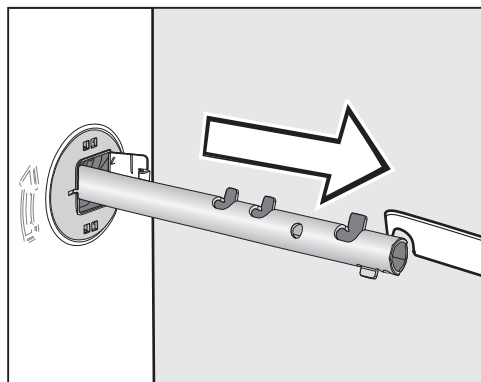

- Извадете транспортната щанга.

Сваляне на дясната транспортна щанга

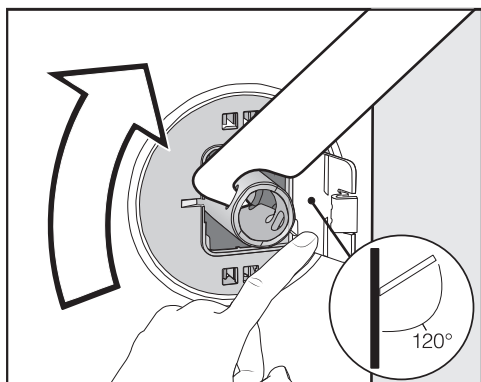

- Натиснете капчката навън и завъртете транспортната щанга с приложения гаечен ключ на 90° .

Затваряне на отворите

⚠ Опасност от нараняване вследствие на остри ръбове. При бъркането в незатворените отвори съществува опасност от нараняване. Затворете отворите на изваденото обезопасително приспособление за транспортиране.

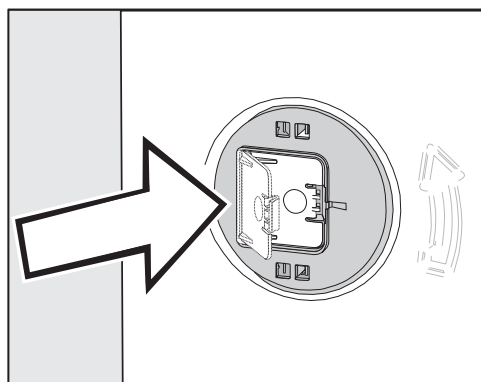

- Натиснете капчиците силно, докато се затворят с щракване.

Монтиране на обезопасителното приспособление за транспортиране

⚠ Повреди вследствие на неправилно транспортиране.

При транспортиране без обезопасително приспособление за транспортиране е възможно пералнята със сушилня да бъде повредена. Запазете обезопасителното приспособление за транспортиране. Преди транспортиране на пералнята със сушилня (например при преместване) монтирайте отново обезопасителното приспособление за транспортиране.

Отваряне на капачките

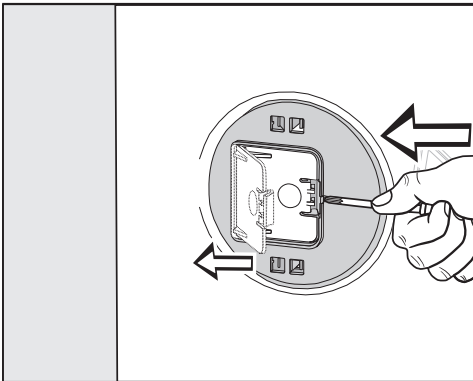

- Натиснете фиксиращата кука с остър предмет, например тясна отвертка.

Капачката се отваря.

Монтаж на транспортните щанги

- Извършете монтажа в обратна последователност на демонтажа.

Съвет: Повдигнете леко барабана, транспортните щанги могат да се вкарат по-лесно.

Монтиране под работен плот

Монтажът и демонтажът на монтажния комплект* трябва да бъдат извършени от специалист.

- Необходим е **монтажен комплект***. Приложеният към монтажния комплект* капак замества капака на пералнята със сушилня. Монтажът на капака е абсолютно задължителен с оглед на електрическата безопасност.
- Захранването с вода и източването на водата, както и изводът за електрическо свързване, трябва да бъдат инсталирани в близост до пералнята със сушилня и да бъдат достъпни.

Към монтажния комплект е приложено ръководство за монтаж.

* допълнително закупувани аксесоари

Монтаж

Нивелиране на пералнята със сушилня

Пералнята със сушилня трябва да бъде нивелирана и да стои равномерно върху краката, за да се осигури безупречна работа.

Неправилно поставяне увеличава разхода на вода и енергия и пералнята със сушилня може да се придвижва.

Развиване на краката и застопоряване

Нивелирането на пералнята със сушилня се извършва чрез 4-те винтови крака. При доставката всички крака са навити навътре.

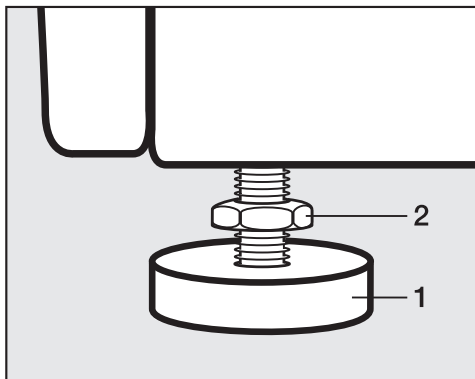

- Развийте контрагайката **2** с приложения гаечен ключ по посока на часовниковата стрелка. Развийте контрагайката **2** заедно с крака **1**.

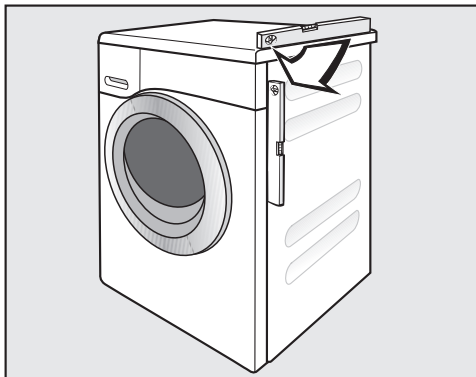

- Проверете с нивелир дали пералнята със сушилня стои вертикално.
- Дръжте крака **1** с водопроводен ключ. Затегнете контрагайката **2** отново с гаечния ключ към корпуса.

⚠ Повреди поради неправилно нивелирана пералня със сушилня. При незастопорени крака съществува опасност пералнята със сушилня да се премести сама. Затегнете всичките 4 контрагайки на краката към корпуса. Проверете също и краката, които при нивелирането не са били развивани.

Системата за водна защита

Системата за водна защита Miele гарантира пълна защита от щети, причинени от водата чрез пералнята със сушилня.

Системата се състои основно от следните компоненти:

- захранващ маркуч
- електроника и защита от изтичане и преливане
- източващ маркуч

Захранващ маркуч

- Защита срещу спукване на маркуча

Захранващият маркуч е устойчив на налягане над спукване над 7 000 kPa.

Електроника и корпус

- Подова вана

Изтичащата вода от неуплътнени места на пералнята със сушилня се събира в подовата вана. Чрез поплавъчен прекъсвач се изключват вентилите на захранването с вода. По-нататъшното захранване с вода се блокира. Намиращата се в резервоара за перилен разтвор вода се изпомпва.

- Защита от преливане

Чрез нея се предотвратява преливане на пералнята със сушилня в следствие на неконтролирано захранване с вода. Когато водата надвиши определено ниво, се включва източващата помпа и водата се изпомпва контролирано.

Източващ маркуч

Източващият маркуч е обезопасен чрез вентилационна система. По този начин се предотвратява празното засмукване на пералнята със сушилня.

Монтаж

Захранване с вода

⚠ Опасност за здравето и повреди поради замърсена навлизаща вода.

Качеството на навлизащата вода трябва да съответства на предписанието за питейна вода на съответната страна, в която се използва пералнята със сушилня.

Винаги свързвайте пералнята със сушилня към питейна вода.

Налягането на водата на входа трябва да е между 100 kPa и 1 000 kPa. Ако налягането на водата на входа е по-високо от свръхналягане 1 000 kPa, трябва да се монтира редуцир-вентил.

За свързване е необходим спирателен кран с резба за свързване $\frac{3}{4}$ ". Ако липсва спирателен кран, пералната машина трябва да се монтира към водопровода за питейна вода само от оторизиран монтьор.

Изискване за Германия

За защита на питейната вода трябва да бъде монтиран приложения предпазител за обратен поток между крана за вода и маркуча за подаване на вода.

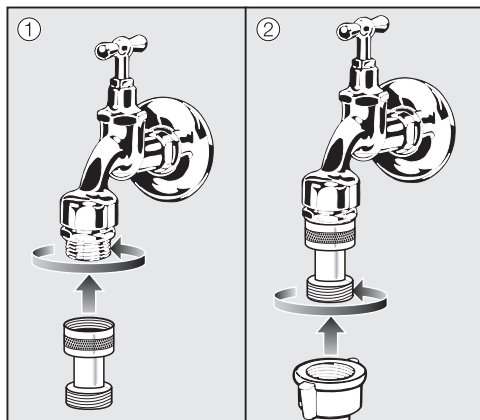

- Завийте предпазителя за обратен поток върху крана за вода.
- Завийте маркуча за подаване на вода върху резбата на предпазителя за обратен поток.

Винтовото съединение е подложено на налягането на водопровода. Проверете дали свързването е херметично уплътнено. Отворете бавно крана за водата. При необходимост коригирайте положението на уплътнението и винтовото съединение.

Пералнята със сушилня не е подходяща за свързване към топла вода.

Не свързвайте пералнята със сушилня към топлата вода.

Техническо обслужване

В случай на смяна използвайте само оригиналния маркуч на Miele с налягане на спукване над 7 000 kPa.

Цедката за замърсявания в холендровата гайка от свободния край на захранващия маркуч служи за защита на входния вентил за водата.

Не премахвайте тази цедка за замърсявания.

Акcesoар – удължител на маркуч

Като акcesoари могат да се закупят маркучи с дължина 2,5 или 4,0 м в специализираните магазини на Miele или в сервиза на Miele.

Монтаж

Източване на водата

Перилният разтвор се изпомпва от източваща помпа с височина на изпомпване 1 m. За да не се възпрепятства източването на водата, маркучът трябва да се положи без прегъвания. В края на маркуча може да бъде поставено коляното. Ако е необходимо, маркучът може да бъде удължаван до 5 m. Аксесоари могат да се закупят в специализираните магазини или сервиза на Miele.

За височина на изпомпване над 1 m (до 1,8 m максимална височина на изпомпване) в специализираните магазини на Miele или сервиз на Miele може да се закупи сменяема помпа за перилния разтвор. За височина на изпомпване над 1 m маркучът може да се удължи до 2,5 m. Аксесоари могат да се закупят в специализираните магазини или сервиза на Miele.

Възможности за източване на водата

1. Окачване в мивка или умивалник:

Обърнете внимание:

- Подсигурете маркуча срещу изплъзване!
- Ако водата се изпомпва в мивка, тя трябва да се източва достатъчно бързо. В противен случай има опасност водата да прелее или част от водата да се засмуче обратно в пералнята със сушилня.

2. Свързване към пластмасова отточна тръба с гумена муфа (наличие на сифон не е задължително).

3. Източване в подов сифон (канал).

4. Свързване към мивка с пластмасов нипел.

Свързване към мивка

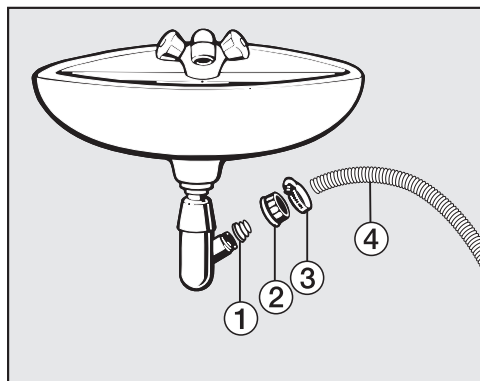

① Адаптор

② Холендрова гайка на мивката

③ Скоба за маркуч

④ Край на маркуча

■ Монтирайте адаптера ① с холендровата гайка на мивката ② към сифона на мивката.

■ Поставете края на маркуча ④ в адаптера ①.

■ Затегнете скобата за маркуча ③ непосредствено зад холендровата гайка на мивката с помощта на отвертка.

Електрическо свързване

Серийно пералнята със сушилня е “готова за включване” за свързване към защитен контакт.

Поставете пералнята със сушилня така, че контактът да е леснодостъпен. Ако контактът не е свободно достъпен, тогава се уверете, че от страна на инсталацията има устройство за разединяване на всеки полюс.

 Опасност от пожар вследствие на прегряване.

Използването на пералнята със сушилня с разклонители или удължители за захранване може да доведе до претоварване на кабелите. От съображения за безопасност не използвайте разклонители или удължители за захранване.

Електрическата инсталация трябва да е изпълнена съгласно VDE 0100.

Повреденият захранващ кабел може да се сменя само със специален захранващ кабел от същия тип (предлаган от сервиза на Miele). От съображения за безопасност смяната трябва да се извършва само от квалифициран специалист или от сервиза на Miele.

Табелката с данни дава информация за номиналната разходвана мощност и съответната защита. Сравнете данните на табелката с данните на електрическата мрежа.

В случай на съмнение попитайте електротехник.



Временната или постоянна работа към автономна или несинхронна с мрежата инсталация за захранване с енергия (напр. островни мрежи, системи за подсигурияване) е възможна. Предпоставка за работата е спазването на предписанията на EN 50160 или сравним стандарт от страна на инсталацията за захранване с енергия.



Функциите и начинът на работа на защитните мерки, предвидени в тази домашна инсталация и в този продукт на Miele, трябва да бъдат гарантирани и в островен режим на работа или при несинхронна с мрежата работа или да бъдат заменени с равностойни мерки в инсталацията. Както например е описано в актуалната публикация на VDE-AR-E 2510-2.





Символи за поддръжка





Пране	
Цифрата на градусите във ваната показва максималната температура, с която можете да перете изделието.	
	нормално механично натоварване
	щадящо механично натоварване
	много щадящо механично натоварване
	ръчно пране
	не се пере



Пример за избор на програма

Програма	Символи за поддръжка
ЕСО 40–60	
Памук	
Лесна поддръжка	
Фино пране	
Вълна	

Сушене	
	нормална температура
	намалена температура
	не е подходящо за сушилня

Гладене и гладене с преса	
	ок. 200 °C
	ок. 150 °C
	ок. 110 °C Гладенето с пара може да причини необратими повреди.
	Гладене/гладене с преса забранено

Професионално почистване	
	Почистване с химически разтворители. Буквите обозначават почистващото средство.
	
	Мокро почистване
	Химическо чистене забранено

Избелване	
	разрешен е всеки окислителен препарат за избелване
	разрешени са само кислородни препарати за избелване
	избелване забранено

Технически данни

Височина	850 mm
Ширина	596 mm
Дълбочина	637 mm
Дълбочина при отворена врата	1055 mm
Височина за монтиране при вграждане	820 (+ 8/- 2) mm
Широчина за монтиране при вграждане	600 mm
Тегло	прибл. 95 kg
Вместимост при пране	8,0 kg сухо пране
вместимост при сушене	5,0 kg сухо пране
Захранващо напрежение	вижте табелката с данни
Присъединена мощност	вижте табелката с данни
Предпазители	вижте табелката с данни
Данни за потреблението	вижте глава Данни за потреблението
Минимално налягане на водния поток	100 kPa (1 бара)
Максимално налягане на водния поток	1 000 kPa (10 бара)
Дължина на захранващия маркуч	1,55 m
Дължина на източващия маркуч	1,50 m
Дължина на захранващия кабел	2,00 m
Максимална височина на изпомпване	1,00 m
Максимална дължина на изпомпване	5,00 m
Светодиоди	Клас 1
Предоставен знак за проверка	вижте табелката с данни
Консумация на енергия при режим “Изключен”	0,30
Мрежов режим на готовност	0,70
Честотна лента	2,4000 GHz – 2,4835 GHz
Максимална мощност на излъчване	< 100 mW

Технически данни

Декларация за съответствие

С настоящото Miele декларира, че тази перална машина съответства на Директива 2014/53/ЕС.

Пълния текст на ЕС декларацията за съответствие можете да откриете на един от следните интернет адреси:

- Продукти, изтегляне, на www.miele.bg

Програми	Зареждане kg	Енергия kWh	Вода Литри	Време на работа ч.:мин.	Температу- ра ¹ °C	Остатъчна влага %	Обороти об/мин
Прање							
ECO 40-60*	8,0	0,77	60	3:39	43	47	1500
	4,0	0,42	52	2:48	32	47	1500
	2,0	0,18	28	2:48	25	49	1500
Памук	60	1,35	57	2:29	54	51	1500
	20 ²	0,35	72	2:39	20	51	1500
Лесна поддръжка	30	0,32	47	1:59	30	30	1200
Експресна програма ³	40	0,33	30	0:20	27	60	1200
Вълна	30	0,23	35	0:39	-	-	-
Прање и сушене							
ECO 40-60* Напълно сухо	5,0	3,35	85	6:29	35	0	1500
	2,5	1,62	43	3:59	28	0	1500

* Тестова програма за спазване на Регламента на ЕС № 2019/2023 за екологично проектиране и енергийно етикетирание съгласно Де-легирания регламент № 2019/2014

¹ Достигнатата максимална температура на прането по време на основното пране.

² 20 °C програма за леко замърсени памучни тъкани.

³ Екстрата Кратка е активирана

Указание за клиенти

Данните за разхода и продължителността на програмите могат да се отклоняват от зададените в зависимост от налягането на водата, твърдостта на водата, температурата на подаваната вода, температурата в помещението, вида на прането, количеството на прането, остатъчната влага на прането при сушене, колебания в електрическата мрежа и избраните екстри.

Функции за програмиране

С програмиращите функции можете да адаптирате електрониката на пералнята със сушилня към Вашите лични изисквания. Програмиращите функции можете да променят по всяко време.

Програмирането се извършва в 9 стъпки (1, 2, 3 ... 9) с помощта на сензорните бутони.

Отваряне на нивото за програмиране

Предварително изискване:

- Пералнята със сушилня е включена и превключвателят за избор на програма е поставен върху програмата.

- Вратата на пералнята със сушилня е отворена.

1 Докоснете сензорния бутон *Старт/Добавяне на пране* и задръжте сензорния бутон по време на стъпките 2–3.

2 Затворете вратата на пералнята със сушилня.

3 Изчакайте, докато сензорният бутон *Старт/Добавяне на пране* започне да свети постоянно ...

4 ... и след това отпуснете сензорния бутон *Старт/Добавяне на пране*.

На дисплея за време след няколко секунди светва напр. *P13*.

Избор на програмираща функция

Номерът на програмиращата функция се показва на дисплея за времето чрез *P* в комбинация с число: напр. *P13*.

5 Чрез докосване на сензорния бутон < или > изберете стъпково съответно следващата или предходната програмираща функция:

Програмиращи функции	
<i>P11</i>	Продължителност на сигнала на зумера
<i>P12</i>	Зумер
<i>P13</i>	Звук на бутоните
<i>P14</i>	ПИН код
<i>P22</i>	Характеристика на изключване пулт за управление
<i>P24</i>	Запаметяване
<i>P28</i>	Щадящо изпиране
<i>P29</i>	Намаляване на температурата
<i>P32</i>	Максимално ниво на изплакване
<i>P33</i>	Охлаждане на перилния разтвор
<i>P49</i>	Ниско налягане на водата
<i>P62</i>	Яркост на осветените полета
<i>P70</i>	Степен на сушене за памук
<i>P71</i>	Степен на сушене за лесна поддръжка
<i>P72</i>	Удължаване на времето за охлаждане
<i>P77</i>	Защита срещу образуване на пръстен от пране

Функции за програмиране

Програмиращи функции	
P90	Експлоатационни часове
P97	Дистанционно управление
P98	SmartGrid
P99	RemoteUpdate
P00	Фабрична настройка

- 6 Потвърдете избраната програмираща функция със сензорния бутон *Старт/Добавяне на пране*.

Редактиране и запаметяване на програмираща функция

Можете или да включите и изключите програмиращата функция, или да изберете различни опции.

- 7 Докоснете сензорния бутон < или >, за да включите или изключите програмираща функция, или да изберете опция.

Програмираща функция	възможен избор					
	-00	-01	-02	-03	-04	-05 до -07
P11		•	•			
P12	•	•	•			
P13	•	•	•			
P14	•	•				
P22	•	•				
P24	•	•				
P28	•	•				
P29	•	•				
P32	•	•				
P33	•	•				
P49	•	•				
P62		•	•	•	•	•
P70		•	•	•	•	•
P71		•	•	•	•	•
P72	•	•	•	•	•	-05 до -18
P77	•	•	•	•	•	
P97	•	•				
P98	•	•				
P99	•	•				
P00	•	•				

Функции за програмиране

- 8 Потвърдете избраното със сензорния бутон *Старт/Добавяне на пране*.

Сега отново свети номерът на програмиращата функция, напр. *P13*.

Напускане на нивото на програмиране

- 9 Завъртете превключвателя за избор на програма на позицията .

Програмирането е запаметено трайно. Вие можете да промените програмирането отново по всяко време.

P11 Продължителност на сигнала на зумера

Зумерът Ви известява за края на програмата чрез звуков сигнал. Вие можете да определите колко дълго да звучи зумерът.

Избор

- 01 = зумерът прозвучава 3 пъти в края на програмата.
- 02 = зумерът звучи до автоматичното изключване на пералнята със сушилня (макс. 1 час).

P12 Зумер

Зумерът Ви известява за края на програмата чрез звуков сигнал.

Избор

- 00 = изкл.
- 01 = вкл. – тихо
- 02 = вкл. – силно

P13 Звук на бутоните

Звуковият сигнал при докосване на сензорните бутони може да се включва или изключва.

Избор

- 00 = изкл.
- 01 = вкл. – тихо
- 02 = вкл. – силно

P14 ПИН код

ПИН кодът предпазва Вашата пералня със сушилня от неоторизирано използване.

При активиран ПИН код след включване трябва да се въведе ПИН код, за да може да се управлява пералнята със сушилня.

Избор

-00 = изкл.

-01 = вкл.

Ако сте избрали -01, за в бъдеще след включване пералнята със сушилня може да бъде ползвана само след въвеждане на ПИН кода.

Обслужване на пералня със сушилня с ПИН код

ПИН кодът е **125** и не може да бъде променян.

■ Включете пералнята със сушилня.

На дисплея за времето се изписва 0 __ и светят сензорните бутони > и <.

■ Докоснете сензорния бутон >.

На дисплея за време се изписва ! __.

■ Потвърдете числото със сензорния бутон *Старт/Добавяне на пране*.

Първата цифра е запаметена.

■ Въведете втората и третата цифра и със сензорните бутони > и < и потвърдете цифрите със сензорния бутон *Старт/Добавяне на пране*.

Заклучването е премахнато.

P22 Характеристика на изключване пулт за управление

За пестене на енергия дисплеят за време и сензорните бутони угасват след 10 минути и само сензорният бутон *Старт/Стоп* свети пулсиращо.

Избор

-00 = изключено

Дисплеят за времето и сензорните бутони не угасват при включена пералня със сушилня.

-01 = включено

10 минути след стартиране на програмата дисплеят за времето и сензорните бутони угасват.

Но: След изтекло време на отложен старт, в края на програмата или в края на фазата за защита от намачкване дисплеят за времето и сензорните бутони се включват само за 10 минути.

Функции за програмиране

P24 Запаметяване

Пералнята със сушилня запаметява последно избраните настройки на дадена програма (температура, обороти) след стартиране на програмата.

При повторен избор на програмата пералнята със сушилня показва запомнимите настройки.

Избор

-00 = изкл.

-01 = вкл.

P28 Щадящо изпиране

При активирано щадящо изпиране се намалява движението на барабана. Така леко замърсени тъкани могат да се перат щадящо.

Щадящото изпиране може да се активира за програмите *Памук* и *Лесна поддръжка* при пране.

Избор

-00 = изкл.

-01 = вкл.

P29 Намаляване на температурата

На високи места водата има по-ниска температура на кипене. Miele препоръчва при надморска височина над 2 000 m да се включи намаляването на температурата, за да се предотврати "Завиране на водата".

Избор

-00 = изкл.

-01 = вкл.

P32 максимално ниво на изплакване

В програмите *Памук* и *Лесна поддръжка* нивото на водата при изплакване може винаги да бъде настроено на максималната стойност.

Тази функция е важна за хора с алергии, тъй като с нея изплакването е много добро. Разходът на вода се увеличава.

Избор

-00 = изкл.

-01 = вкл.

P33 Охлаждане на перилния разтвор

В края на основното пране в барабана се подава допълнителна вода, за да се охлади перилният разтвор.

Охлаждането на перилния разтвор се извършва при избор на програмата *Памук* при температура 70 °C и по-висока.

Охлаждането на перилния разтвор трябва да се активира:

- при окачване на източващия маркуч в мивка или умивалник, за да се предотврати опасността от попарване
- при сгради, чиито канализационни тръби не отговарят на DIN 1986

Избор

-00 = изкл.

-01 = вкл.

P49 Ниско налягане на водата

При налягане на водата под 100 kPa (1 bar) пералнята със сушилня прекъсва програмата. Когато налягането на водата в сградата не може да се повиши, активираната настройка предотвратява преждевременното прекъсване на програмата.

Избор

-00 = изкл.

-01 = вкл.

P62 Яркост на осветените полета

Яркостта на затъмнените сензорни бутони на пулта за управление може да се избира в 7 различни степени.

Яркостта се настройва веднага още при избора на различните степени.

Избор

-01 = най-тъмна степен



-07 = най-светла степен

P70 Степени на сушене Памук

Имате възможност при необходимост да адаптирате степените на сушене за програмата *Памук*.

Избор

-01 = по-влажно



-07 = по-сухо

Функции за програмиране

P71 Степени на сушене Лесна поддръжка

Имате възможност при необходимост да адаптирате степените на сушене за програмата Лесна поддръжка.

Избор

-01 = по-влажно



-07 = по-сухо

P72 Удължаване на времето за охлаждане

Можете да удължавате фазата на охлаждане преди края на програмата. Текстилните изделия се охлаждат по-силно. Удължаването се изпълнява само ако е избрана степен на сушене. В сушенето по време не е активно удължаването на времето за охлаждане.

Избор

-00 = минути



-18 = минути

P77 Защита срещу образуване на пръстен от пране

За да се намали вероятността от образуване на пръстен от пране, могат да се ограничат оборотите при окончателното центрофугиране.

Настройката *Защита срещу образуване на пръстен от пране* действа само при пране и сушене без прекъсване.

Избор

-00 = изкл.

-01 = 1 200 об/мин

-02 = 1 100 об/мин

-03 = 1 000 об/мин

-04 = 900 об/мин

P90 Експлоатационни часове

Можете да прочетете колко часа общо е работила Вашата пералня със сушилня в режим на пране и сушене.

Общото време на работа се показва под формата на последователни отделни цифри на дисплея за време. Пералнята със сушилня е работила напр. 1234 часа в режим на пране и сушене. На дисплея за време първо се показва *Н*, след това *1*, след това *2*, след това *3* и след това *4*. След това се показва отново *Н*.

P97 Дистанционно управление

Чрез приложението на Miele можете да извикате статуса на Вашата пералня със сушилня отвсякъде, да я стартирате дистанционно и да я управлявате дистанционно чрез програмата *MobileStart*.

Можете да изключите програмиращата функция P97, ако не желаете да управлявате пералнята със сушилня с Вашето мобилно крайно устройство.

Прекъсване на програмата може да се осъществи и през приложението, ако функцията за програмиране P97 не е включена.

Чрез сензорния бутон  настройте интервал от време, когато желаете да стартирате пералнята със сушилня, и стартирайте отложен старт (вижте глава “Отложен старт/Технология SG ready”). Пералнята със сушилня може да бъде стартирана в рамките на посочения интервал от време чрез изпратен от Вас сигнал. Ако до края на зададеното от Вас време за стартиране не е бил изпратен стартов сигнал, пералнята със сушилня стартира автоматично.

Избор

-00 = изкл.

-01 = вкл.

P98 SmartGrid

Можете автоматично да стартирате Вашата пералня със сушилня във времевия интервал дистанционно отвън.

Ако сте активирали *SmartGrid*, сензорният бутон  вече не разполага с функцията *Отложен старт*, а с новата функция *Технология SG ready*.

Със сензорния бутон  настройвате времевия интервал на функцията “Технология SG ready”. След това пералнята със сушилня се стартира в рамките на зададения от Вас интервал от време от сигнал отвън. Ако до края на зададеното от Вас време за стартиране не бъде изпратен сигнал отвън, пералнята със сушилня стартира автоматично (вижте глава “Отложен старт/Технология SG ready”).

Избор

-00 = изкл.

-01 = вкл.

P99 RemoteUpdate

Чрез RemoteUpdate може да бъде актуализиран софтуерът на Вашата пералня със сушилня. Ако е налице актуализация за Вашата пералня със сушилня, тя се изтегля автоматично. Инсталирането на актуализация не се извършва автоматично, а трябва да се стартира ръчно от Вас.

Ако не инсталирате актуализация, можете да използвате Вашата пералня със сушилня както обикновено. Въпреки това Miele препоръчва да инсталирате актуализациите.

Функции за програмиране

Протичане на RemoteUpdate

Информация за съдържанието и обхвата на актуализация се предоставя в приложението Miele.

Ако има налична актуализация на софтуера, на дисплея за време се показва съобщение *UP*.

Можете да инсталирате актуализацията веднага или да отложите инсталирането за по-късно. Тогава запитването се извършва след повторно включване на пералнята със сушилня.

Актуализацията може да трае няколко минути.

При RemoteUpdate обърнете внимание на следното:

- Докато не получите съобщение, не е налична актуализация.
- Инсталирана актуализация не може да се отмени.
- Не изключвайте пералнята със сушилня по време на актуализацията. В противен случай актуализацията ще бъде прекратена и няма да се инсталира.
- Някои актуализации могат да се извършват само от сервиса на Miele.

Включване/Изключване

Фабрично функцията *RemoteUpdate* е включена. Нова актуализация се изтегля автоматично и трябва да се стартира ръчно от Вас. Изключете функцията *RemoteUpdate*, ако не желаете актуализациите да се изтеглят автоматично.

Избор

- *00* = изкл.

- *01* = вкл.

Стартиране актуализация

След включване на пералнята със сушилня, на дисплея за време се показва *UP*.

- Докоснете сензорния бутон *Старт/Добавяне на пране*.

UP в дисплея за време мига. Актуализацията се стартира.

Прогресът на актуализацията се показва с чертички на дисплея за време:

I = 0 %

||||| = 100 %

Преместване на актуализацията

След включване на пералнята със сушилня, на дисплея за време се показва *UP*.

- Докоснете сензорния бутон .

На дисплея за време се показва времетраенето на избраната програма.

При следващото включване, ще бъдете подканени да започнете актуализацията отново.

P00 Фабрична настройка

Всички програмиращи функции освен P90 Експлоатационни часове се нулират до фабричните настройки.

Избор

- 00 = назад (без нулиране)
- 01 = нулиране на програмиращите функции до фабричните настройки.

Изключване на WLAN

- Завъртете превключвателя за избор на програма на програмата *MobileStart*.

На дисплея за време се изписва: ζ on

- Докоснете сензорния бутон \diamond и задръжте сензорния бутон \diamond , докато изтече обратното отброяване на дисплея за време.

На дисплея за време се изписва: ---

- WLAN се изключва.
- Свързването към WLAN се нулира до фабричната настройка.

Нулирайте мрежовата конфигурация, когато изхвърляте или продавате пералнята със сушилня, или когато пускате в експлоатация употребявана пералня със сушилня. Само така се гарантира, че сте изтрили всички лични данни и предишният собственик повече не може да осъществява достъп до пералнята със сушилня.

За да се използва отново Miele@home, трябва отново да се осъществи връзката.

Авторски права и лицензи за комуникационния модул

За обслужване и управление на комуникационния модул Miele използва собствени и чужди софтуери, които не попадат под действието на така наречените лицензни условия за отворен код. Тези софтуери/софтуерни компоненти са защитени с авторски права. Авторските права на Miele и трети лица трябва да се спазват.

Освен това в настоящия комуникационен модул са включени софтуерни компоненти, които се предоставят при лицензни условия за отворен код. Можете да извикате компонентите с отворен код заедно със сведенията относно авторските права, копията от съответно валидните лицензни условия, както евентуално и друга информация, локално през IP през уеб браузър (*http://<ip adresse>/Licenses*). Посочените там правила относно отговорността и гаранцията на лицензните условия за отворен код са в сила само по отношение на съответните носители на авторски права.

Перилни препарати и поддържащи средства

За тази перална машина получавате перилен препарат, препарати за поддръжка на текстилните изделия, добавки и препарати за поддръжка на уреда. Всички продукти са подходящи за пералните машини на Miele.

Тези и много други интересни продукти можете да закупите на интернет страница www.shop.miele.com, сервиза на Miele или Вашия специализиран магазин на Miele.

Перилни препарати

UltraWhite (прахообразен перилен препарат)

- най-добри резултати при 20/30/40/60/95 °C
- искрящо бяло благодарение на мощна формула с активен кислород
- отлично отстраняване на петна също и при ниски температури

UltraColor (течен перилен препарат)

- най-добри резултати от прането при 20/30/40/60 °C
- с формула за запазване на цвета за яркицветове
- отлично отстраняване на петна също и при ниски температури

WoolCare фин перилен препарат (течен перилен препарат)

- за вълна, коприна и всички фини материи
- специален комплекс за грижи от пшеничен протеин и формула за защита на цветовете
- най-добри резултати от прането при 20/30/40/60 °C

Перилни препарати и поддържащи средства

Специални перилни препарати

Тези специални перилни препарати ще получите като капсули (Caps) за удобно единично дозиране.

Caps Sport

- за синтетични тъкани
- неутрализира миризми чрез съдържащ се абсорбатор за миризми
- предотвратява електростатичното зареждане на дрехите
- запазва формата и дишащите свойства на синтетичните тъкани

Caps DownCare

- за пухени тъкани
- запазва еластичността и дишащите свойства на пуха
- ефективно почистване и щадяща грижа чрез ланолин
- Пухът не се сплъстява и остава мек

Caps WoolCare

- Фин перилен препарат за програми Вълна и Деликатна
- специален комплекс за грижи от пшенични протеини
- Защитна технология с влакна срещу сплъстяване
- Формула за защита на цветовете за меко почистване

Caps CottonRepair

- Специален перилен препарат за памучни тъкани

- видимо подновява тъканите само с едно пране
- специална рецепта на Miele с технология Novozymes
- отстранява пилинг и обновява интензитета на цветовете и яркостта им
- използвайте максимум 1 до 2 пъти на година и на тъкан

Перилни препарати и поддържащи средства

Средства за поддръжка на текстилни изделия

Тези средства за поддръжка на текстилни изделия ще получите като капсула (Cap) за удобно единично дозиране.

Cap Омекотител

- Омекотител за свеж аромат на прането
- истинска чистота, свеж аромат и чистота дълбоко в порите
- за меко и пухкаво пране
- предотвратява електростатичното зареждане на дрехите

Добавка

Добавката ще получите като капсула (Cap) за удобно единично дозиране.

Cap Booster

- Препарат за отстраняване на петна с най-голяма сила за разтваряне на петна
- Ензимна технология срещу упорити петна
- подходящ за бяло и цветно пране
- за отлични резултати при пране дори при ниски температури

Поддържане на уреда

Препарат за отстраняване на котлен камък

- отстранява големи натрупвания на варовик
- мек и щадящ благодарение на натуралната лимонена киселина
- щади нагревателите, барабана и другите компоненти

IntenseClean

- за хигиенична чистота в пералните машини
- отстранява мазнини, бактерии и поява на миризми
- ефективно основно почистване

Омекотител за вода на таблетки

- намалено дозиране на перилен препарат при твърда вода
- по-малко остатъци от перилен препарат в текстилните изделия
- по-малко химикали в отпадните води благодарение на намалено дозиране на перилен препарат

МИЛЕ БЪЛГАРИЯ ЕООД
Ул. Бяла черква №24
гр.София, 1408

Тел: + 359 2 426 00 89
+ 359 882 391 073
Имейл адрес: info@miele.bg
www.miele.bg

Miele & Cie. KG
Carl-Miele-Straße 29
33332 Gütersloh
Deutschland

WTD 160

bg-BG

M.-Nr. 12 248 680 / 01