

Ръководство за употреба Система за парно гладене

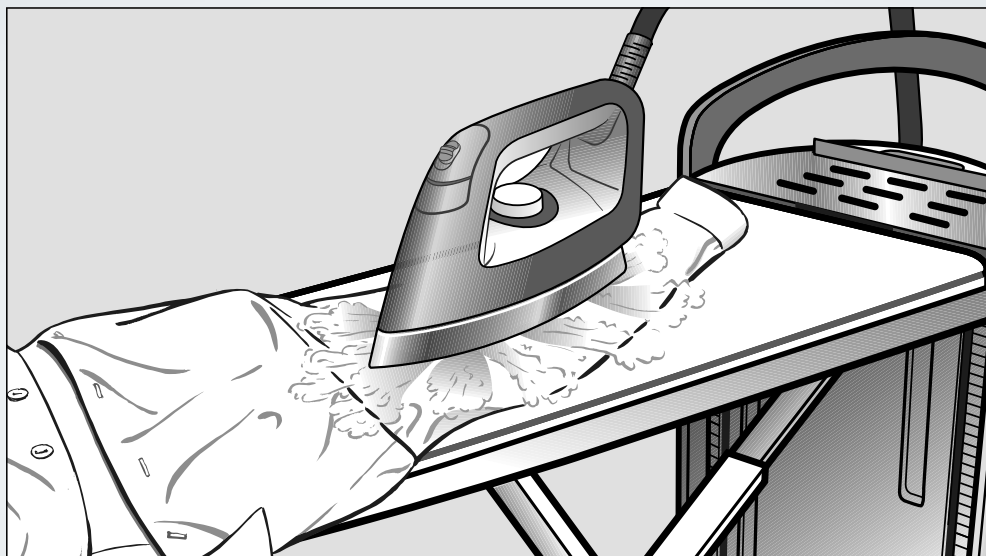

Преди поставяне – монтаж – пускане в експлоатация **задължително** прочетете ръководството за употреба. Така ще предпазите себе си и ще предотвратите евентуални щети.

Вашият принос към опазването на околната среда

Изхвърляне на опаковката

Опаковката служи за боравене с уреда и го предпазва от повреди при транспортирането. Опаковъчните материали са избрани съгласно изискванията за екологична съвместимост и технологиите за третиране на отпадъци и затова по принцип могат да бъдат рециклирани.

Връщането на опаковката за рециклиране спестява суровини. Използвайте специфичните за съответните материали места за събиране за повторна употреба и възможности за връщане. Вашият специализиран магазин Miele ще приеме транспортните опаковки.

Изхвърляне на употребяван уред

Електрическите и електронните уреди съдържат много ценни материали. Също така те съдържат и определени вещества, смеси и компоненти, които са били необходими за тяхната функционалност и безопасност. В битовите отпадъци, както и при неправилно третиране, те могат да бъдат опасни за човешкото здраве и за околната среда. Затова в никакъв случай не изхвърляйте остарелия уред в битовата смет.



Вместо това за безплатното предаване и рециклиране на електрически и електронни уреди се обърнете към официалните пунктове за предаване и обратно приемане, създадени към общината, търговеца или към Miele. По закон само Вие сте отговорни за изтриване на евентуално запаменителите персонални данни на уреда, който изхвърляте. Вие сте задължени по закон да изваждате от уреда без разрушаване стари батерии и акумулатори, които не са неподвижно вградени в уреда, както и лампи, които могат да се отстраняват без разрушаване. Предавайте ги в подходящ събирателен пункт, където те трябва да бъдат приети безплатно. Погрижете се Вашият употребяван уред да бъде съхраняван безопасно за деца до неговото транспортиране.

Вашият принос към опазването на околната среда	2
Указания за безопасност и предупреждения	6
Описание на уреда	16
Транспортиране	19
Монтиране	20
Регулиране на височината.....	21
Свързване	23
Свързване на мрежовия щепсел	23
Изваждане на ютията и държача на маркуча за пара	24
Свързване на маркуча за пара	24
Първо пускане в експлоатация	26
Определяне на твърдостта на водата.....	26
Определяне на твърдостта на водата с тестовата лента.....	26
Първо пускане в експлоатация	27
Включване на системата за парно гладене	27
Настройка на езика.....	27
Настройване на степен на твърдостта на водата.....	28
Първо пускане в експлоатация завършено	29
Включване	30
Включване на системата за парно гладене.....	30
Пълнене на водния резервоар	31
Изваждане на водния резервоар.....	31
Пълнене на вода.....	31
Готовност на парата	32
Характеристики на водата	32
Избиране на температурата за гладене	33
Функция охлаждане CoolDown.....	35
Функция AutoOff.....	35
Гладене	36
Ютия	36
Гладене с пара	37
Гладене без пара	38
Гладене с незалепваща основа	38
Поставяне на незалепващата основа.....	39
Изваждане на незалепващата основа.....	39

Съдържание

Активен плот за гладене	40
Функция изсмукване	40
Функция издухване.....	40
Автоматично включване/изключване	40
Функция запаметяване.....	40
Нагрявана повърхност за гладене.....	40
Накрайник за пара.....	42
Свързване на накрайника за пара.....	42
Използване на накрайника за пара	44
Наставка-четка	45
Поставяне на наставката-четка	45
Изваждане на наставката-четка	45
Изключване на системата за парно гладене.....	46
Демонтаж.....	47
Настройване на плота за гладене на най-ниската работна височина	47
Сгъване на плота за гладене	48
Изваждане на маркуча за пара	49
Прибиране на ютията	49
Прибиране на накрайника за пара	49
Изпразване на водния резервоар.....	50
Прибиране на системата за парно гладене	50
Почистване и поддръжка	51
Автоматично миене	51
Подготовка на процеса на миене.....	51
Изпразване на чекмеджето за остатъчната вода.....	51
Премахване на котлен камък	52
Известяване за необходимост от отстраняване на котления камък	53
Предварително стартиране на отстраняването на котления камък	54
Процес на премахване на котления камък	54
Почистване на корпуса.....	62
Почистване на гладещата повърхност	62
Почистване или смяна на калъфа на плота за гладене	63
Почистване на водния филтър.....	64
Допълнително закупувана принадлежност	68
Принадлежности	68
Незалепваща основа.....	68
Калъф на плота за гладене.....	68
Накрайник за пара	68

Средства за поддържане.....	69
Таблетки за премахване на котлен камък за система за парно гладене.....	69
Какво да правим, когато	70
Отстраняване на неизправности	71
Съобщения на дисплея	78
Сервизно обслужване	83
Гаранция	83
Електрическо свързване	84
Технически данни	85
Дисплей съобщения	86

Указания за безопасност и предупреждения

 Тази система за парно гладене съответства на предписаните разпоредби за безопасност. Неправилна употреба може да предизвика нараняване на хора и материални щети.

Преди да използвате за първи път системата за парно гладене прочетете това ръководство за употреба. То дава важни указания за безопасността, употребата и техническото обслужване на системата за парно гладене. По този начин се предпазвате и предотвратявате щети по системата.

Съхранете това ръководство за употреба и го предайте на евентуален следващ собственик.

Правилна употреба

- ▶ Системата за парно гладене е предназначена за употреба в домакинството и подобна на домашната обстановка.
- ▶ Системата за парно гладене може да се използва само за гладене на текстилни изделия, които са подходящи за гладене съгласно етикета за поддръжка.
- ▶ Използвайте системата за парно гладене само в домакинството за посочените в инструкцията за употреба видове приложения.
Не се разрешава никаква друга употреба Miele не носи отговорност за щети, които са причинени от употреба не по предназначение или неправилно обслужване.
- ▶ Тази система за парно гладене може да се използва от деца на възраст над осем години, както и от лица с ограничени физически, сензорни или умствени способности или от лица без опит и познания, когато са под надзор или са били инструктирани относно безопасното използване на системата за парно гладене и разбират произтичащите от това опасности. Не позволявайте на деца да играят със системата за парно гладене. Почистването и техническото обслужване не трябва да се извършват от деца, които не са под надзор.

Указания за безопасност и предупреждения

- ▶ Системата за парно гладене не е предназначена за употреба на открито.

Указания за безопасност и предупреждения

Деца в домакинството

- ▶ Деца под осем години могат да се намират в близост до системата за парно гладене само под надзор.
- ▶ Деца над осем годишна възраст могат да боравят със системата за парно гладене без надзор единствено и само ако предварително им е обяснено как да работят безопасно с нея. Децата трябва да са в състояние да разпознават и разбират потенциалните опасности вследствие на неправилната употреба.
- ▶ Децата не трябва да почистват или поддържат системата за парно гладене без надзор.
- ▶ Наблюдавайте децата, които са близо до системата за парно гладене. Никога не оставяйте децата да играят със системата за парно гладене.
- ▶ Погрижете се децата под осем години да не могат да достигат ютията, маркуча за пара или захранващия кабел на системата за парно гладене по време на работа или охлаждане.

Miele препоръчва боравенето със системата за парно гладене без надзор да се разрешава на деца на възраст едва над 14 години.

- ▶ Опасност от задушаване!
По време на игра децата могат да се увият в опаковъчния материал (напр. фолия) или да го сложат на главата и да се задушат. Пазете далеч от деца опаковъчния материал.

Техническа безопасност

▶ Контролирайте системата за парно гладене преди монтирането за външни видими повреди. Не работете в никакъв случай с повредена система за парно гладене. Повредена система за парно гладене може да застраши вашата безопасност!

▶ Контролирайте ютията на системата за парно гладене за повреди. Ютията не трябва да бъде употребявана, ако е падала, когато има видими повреди или има теч.

▶ Уверете се, че стойностите на напрежението (напрежение и честота) на местната електрическа мрежа съответстват на данните за напрежението на типовата табелка на системата за парно гладене, преди да включите захранващия кабел в контакта.

В случай на съмнение, запитайте електротехник за стойностите на местната електрическа мрежа. При свързване към напрежение, различаващо се от посоченото на типовата табелка, може да се наруши функционирането или да се повреди системата за парно гладене.

▶ Изваждайте винаги напълно захранващия кабел на системата за парно гладене от отделението за съхраняване (долу) и го развийте напълно.

▶ Повреден захранващ кабел може да бъде сменен само със специален захранващ кабел от същия тип (предлага се от сервиза на Miele). Поради причини на безопасността смяната може да се извърши само от оторизиран от Miele специалист или сервиз на Miele.

▶ Ако калъфът на плота за гладене има повреди, системата за парно гладене не трябва да се използва.

Указания за безопасност и предупреждения

Повреден калъф на плота за гладене може да застраши Вашата безопасност.

Никога не използвайте системата за парно гладене без калъф на плота за гладене.

Сменяйте калъфа на плота за гладене винаги с оригинален резервен калъф.

► Електрическата сигурност на тази система за парно гладене е гарантирана само, ако тя е свързана към правилно инсталирана система от защитни проводници. Много е важно, това изискване за безопасност да бъде проверено и при съмнения възложете проверката на електрическата инсталация на квалифициран електротехник. Miele не може да носи отговорност за щети, причинени от липсващ или прекъснат защитен проводник (напр. електрически удар).

► Свързването на системата за парно гладене към електрическата мрежа не може да се осъществи чрез разклонители или удължителни кабели, тъй като те не осигуряват необходимата безопасност (напр. опасност от прегряване).

► Системата за парно гладене съответства на предписаните разпоредби за безопасност. Вследствие на неправилни ремонти могат да възникнат значителни опасности за потребителя, за които производителят не поема отговорност. Чрез неправилни ремонти могат да възникнат непредвидими опасности за потребителя, за които Miele не поема отговорност. Ремонти могат да се извършват само от оторизирани от Miele специалисти, в противен случай при последващи щети няма гаранция.

► Дефектни компоненти мога да се заменят само с резервни части, съответстващи на спецификациите на Miele. Само при тези части Miele гарантира, че те изпълняват в пълен обхват изискванията за безопасност.

Указания за безопасност и предупреждения

- ▶ При ремонти, както и монтажни работи и техническо обслужване системата за парно гладене трябва да е разединена от електрическата мрежа. Уредът се счита за изключен само, когато:
 - мрежовият щепсел на системата за парно гладене е изваден или
 - предпазителят на инсталацията на жилището е изключен, или
 - бушонът на инсталацията на жилището е напълно развит.
- ▶ Предпазните устройства и обслужващи елементи на системата за парно гладене не трябва да бъдат повредени, отстранявани или игнорирани.
- ▶ Използвайте системата за парно гладене само, ако всички подвижни части на външната облицовка са монтирани и по този начин няма достъп до тоководещи или движещи се части.
- ▶ Върху системата за парно гладене не трябва да бъдат поставяни отворени съдове с течности.
- ▶ Системата за парно гладене трябва да се изключи незабавно от щепсела, ако се установи разлята или изтичаща от резервоарите течност върху нея. Системата за парно гладене не трябва да се пуска в експлоатация, ако в нея е проникнала течност. Свържете се със сервиза на Miele.
- ▶ Системата за парно гладене не може да бъде използвана на нестационарни места на поставяне (напр. кораби).

Указания за безопасност и предупреждения

Употреба по предназначение

 Опасност от изгаряне поради горещи компоненти и пара. Гладещата плоча и съседните зони на ютията, както и дюзите на накрайника за пара са много горещи по време на експлоатация. Излизащата пара може да причини сериозни изгаряния. Избягвайте директен контакт с излизащата пара, гладещата плоча и дюзите на накрайника за пара. Никога не насочвайте гладещата плоча и накрайника за пара към други хора, животни или електрически уреди от всякакъв вид.

- ▶ Тази система за парно гладене е предназначена само за употреба в домакинството и не е подходяща за търговски цели.
- ▶ За почистване на системата за парно гладене не използвайте почистващи уреди с високо налягане и водна струя.
- ▶ Почиствайте системата за парно гладене само в охладено състояние.
- ▶ Налице е опасност от премазване и притискане. При монтиране, демонтиране или регулиране на височината на системата за парно гладене не посягайте между движещите се части.
- ▶ Поставете системата за парно гладене само върху равна и товароносима повърхност. Работете със системата за парно гладене само в монтирано състояние. Ютията трябва да се използва и поставя върху равна, стабилна повърхност.
- ▶ За гладене системата за парно гладене трябва да бъде монтирана. Накрайникът за пара може да се използва и с вдигнат плот за гладене.
- ▶ Положете развития захранващ кабел така, че да няма опасност от препъване.

Указания за безопасност и предупреждения

- ▶ В загрято състояние има голяма опасност от изгаряне, ако докоснете гладещата плоча на ютията или дюзите на накрайника за пара. Това ясно е обозначено на ютията чрез предупредителен знак “Внимание, гореща повърхност” (.
- ▶ За напълване на резервоара с вода **никога** не използвайте напълно омекотена вода (напр. дестилирана, за акумулатори). Това може да наруши функционирането на системата за парно гладене.
- ▶ Винаги поставяйте ютията водоравно върху поставката на системата за парно гладене. При това внимавайте, парната функция на ютията да е изключена и гладещата плоча да не е издадена от никоя страна. Не оставяйте ютията на други места. В противен случай има опасност от пожар!
- ▶ Опасност от изгаряне! Ако по време на работа ютията стои по-дълго време върху поставката, поставката се нагрива. Избягвайте директно докосване на работната повърхност.
- ▶ Опасност от изгаряне! Никога не насочвайте парната струя или парните дюзи на ютията, или на накрайника за пара директно към хора, животни или електрически уреди от всякакъв вид.
- ▶ Опасност от изгаряне! Не насочвайте парната струя върху части от тялото, покрити с дрехи! Дрехите усилват изгарянето на кожата.
- ▶ Изключвайте системата за парно гладене, преди да извадите щепсела от контакта.
- ▶ Не издърпвайте щепсела от контакта за кабела. Винаги хващайте щепсела, когато го изваждате от контакта.
- ▶ Никога не оставяйте готовата за работа система за парно гладене без надзор. При напускане на системата за парно гладене изваждайте щепсела от контакта.

Указания за безопасност и предупреждения

- ▶ Не докосвайте захранващия кабел и маркуча за парата с горещата гладеща плоча на ютията. В противен случай те могат да се повредят.
- ▶ По време на отстраняване на котлен камък ютията или накрайникът за пара не трябва да са свързани със системата за парно гладене.
- ▶ Не прибирайте **включена** ютия в отделението за съхранение. Това може да повреди системата за парно гладене.
- ▶ Не използвайте чекмеджето за остатъчната вода като поставка за принадлежности или подобни. Чекмеджето за остатъчната вода служи само за събиране на вода.
- ▶ Не пъхайте никакви предмети в различните отвори на системата за парно гладене. Не работете със системата за парно гладене, ако някой отвор е блокиран.
- ▶ Не окачвайте части от прането на сгънатата система за парно гладене. Има опасност, системата за парно гладене да се обърне в следствие въздействието на силата на лоста.
- ▶ Избягвайте да гладите през много твърди елементи или такива с остри ръбове. Те могат да оставят следи върху гладещата плоча.
- ▶ Никога не поставяйте системата за парно гладене в близост до бензин, нафта или други лесно запалими материали. Има опасност от пожар и експлозия!
- ▶ Използвайте системата за парно гладене само в сгради при околна температура между 10 °C и 40 °C.

Температури около точката на замръзване, голяма топлина и влага нарушават функционалността на системата за парно гладене.

Указания за безопасност и предупреждения

▶ Не поставяйте системата за парно гладене в застрашени от замръзване помещения. Замръзнала вода в резервоара за вода, парогенератора и маркуча за пара може да предизвика повреда.

Използване на принадлежности

▶ Части от принадлежностите могат да се монтират или вграждат само ако изрично са разрешени от Miele. Ако се монтират или вграждат други части, се губят правата на гаранция, гаранционни услуги и/или отговорността на производителя.

Описание на уреда

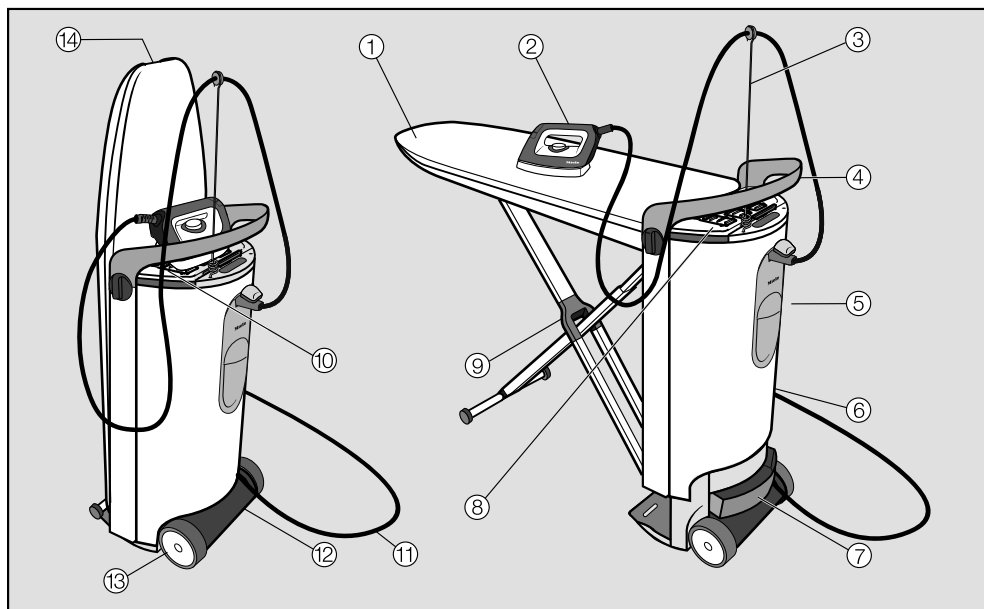

- ① Дъска за гладене
- ② Ютия с маркуч за пара
- ③ Държач за маркуча за пара
- ④ Ръкохватка
- ⑤ Воден резервоар
- ⑥ Вертикален корпус
- ⑦ Чекмедже за остатъчна вода
- ⑧ Отделение за съхранение (горно)
За ютията
- ⑨ X-стойка за дъската за гладене
- ⑩ Поставка за ютията
- ⑪ Захранващ кабел
- ⑫ Отделение за съхранение (долно)
За захранващия кабел, накрайника
за пара* и незалепващата основа
- ⑬ Ролки
- ⑭ Отключваща ръкохватка
За монтажа на системата за парно
гладене

* При система за парно гладене В 4847 принадлежи към оборудването, а за системи за парно гладене В 4312 и В 4826 се предлага като аксесоар за допълнително закупуване.

Описание на уреда

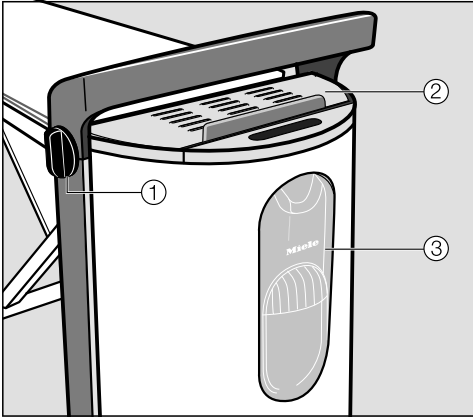

Кула

- ① Въртяща ръкохватка за регулиране на височината и за демонтаж
- ② Поставка за ютията
- ③ Връзка за парата

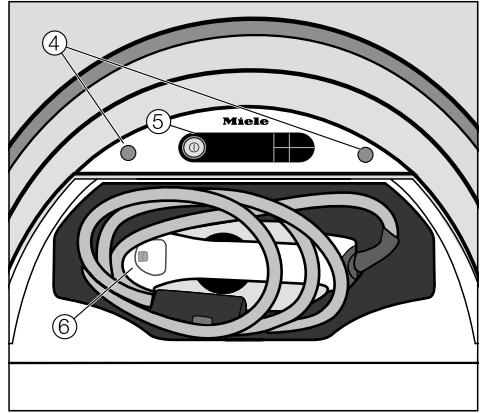

Кула (изглед отгоре) с отворено отделение за съхранение (горно)

- ④ Закрепващи елементи за държача на маркуча за пара
- ⑤ Пулт за управление
- ⑥ Ютия с маркуч за пара

Описание на уреда

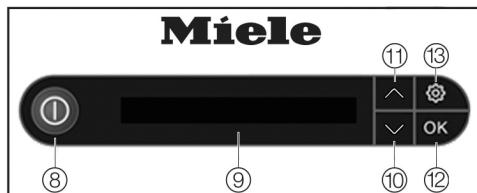

Панел за управление на вертикалния корпус

- ⑧ Бутон за включване/изключване ①
Включва и съответно изключва системата за парно гладене.
- ⑨ Дисплей
Показва съобщения и подкани за действие за потребителя.
- ⑩ Бутон със стрелка ∨
Свети, когато се предлагат други възможности за избор или текстът на дисплея излиза навън с един ред. Придвижва списъка за избор надолу или намалява стойностите.
- ⑪ Бутон със стрелка ∧
Свети, когато се предлагат други възможности за избор или текстът на дисплея излиза навън с един ред. Придвижва списъка за избор нагоре или увеличава стойностите.
- ⑫ Бутон ОК
Потвърждава избора или указанията на дисплея.
- ⑬ Бутон ⚙
Отваря менюто за настройки. В менюто за настройки можете по всяко време да настроите езика и степента на твърдост на водата и да стартирате процеса на отстраняване на котления камък.

Някои от указанията на дисплея са с дължина няколко реда и могат да се прочетат докрай с натискане на бутоните със стрелки ∨ или ∧.

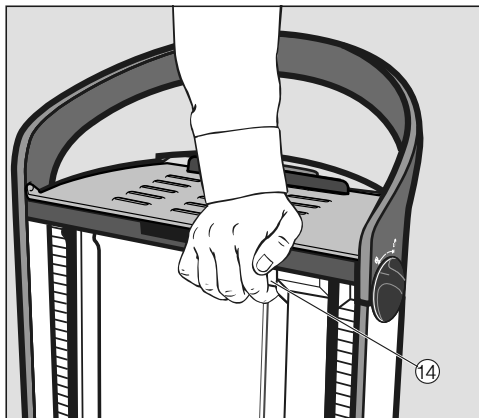

- ⑭ Бутон *Аварийно отключване/ Emergency Release*
Отключва системата за парно гладене. Този бутон се използва само тогава, когато плотът за гладене не може да се фиксира в крайната позиция при монтиране или демонтиране (вижте глава “Какво да правим, когато ...”).

⚠ Опасност от повреда и нараняване поради отключен плот за гладене.

Когато системата за парно гладене се транспортира или повдига в монтирано състояние, заключването на плота за гладене може да се отвори.

Транспортирайте системата за парно гладене винаги само в затворено състояние.

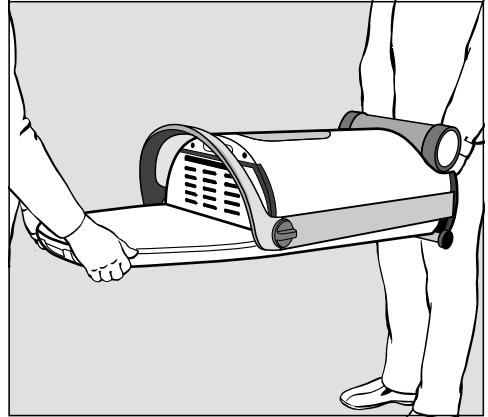

Системата за парно гладене е оборудвана с 2 ходови колела. С тях системата за парно гладене в сгънато състояние може да се дърпа по равна повърхност.

- Транспортирайте системата за парно гладене по стълби винаги с 2 души. При това плотът за гладене трябва да бъде долната част.

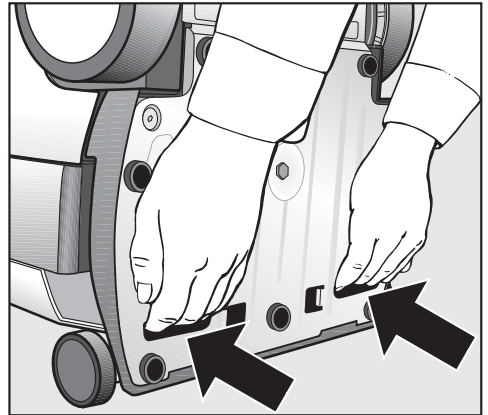
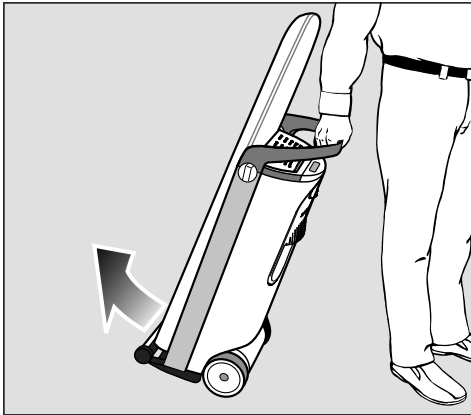

- Хванете системата за парно гладене за дръжката и я наклонете леко към себе си, докато колелата се освободят.

- За транспортиране използвайте двете вдлъбнати дръжки от долната страна на уреда.

По този начин могат да се преодоляват и препятствия като ръбове на килими, прагове на врати или отделни стъпала.

Монтиране

- Придвигнете системата за парно гладене до мястото за поставяне.

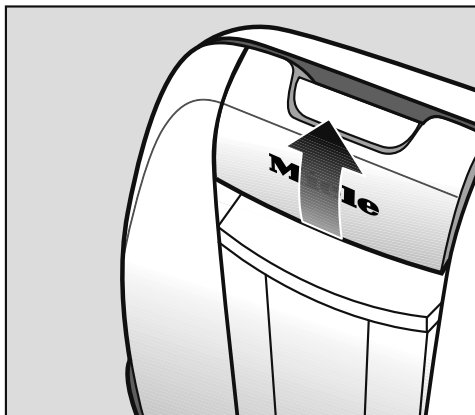

- Дръпнете отключващата дръжка с една ръка нагоре.

Така се освобождава заключването на плота за гладене и X-стойката се отваря.

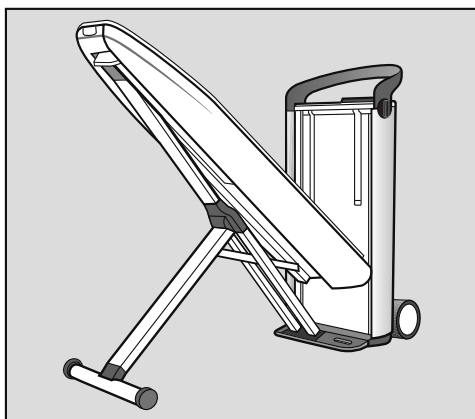

- Задръжте отключващата дръжка издърпана и приведете плота за гладене в позиция на 45° до упор.

Плотът за гладене се задръжса самостоятелно в тази позиция.

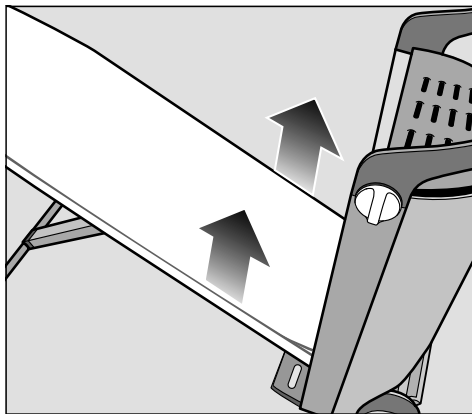

- Издърпайте плота за гладене с две ръце нагоре в хоризонтална позиция, докато се закрепят със звук към кулата от двете страни.

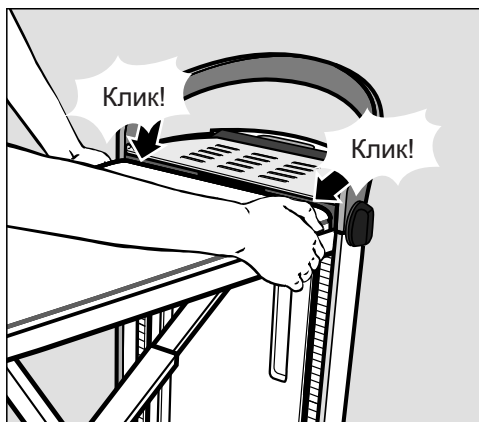

- Уверете се, че плотът за гладене от двете страни е фиксиран за кулата от двете страни.

Фиксирането от двете страни е условие да функционират регулирането на височината и вентилаторът в плота за гладене.

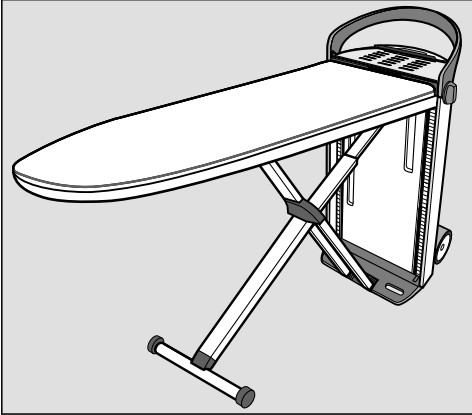



С това системата за парно гладене е монтирана. Това съответства на най-ниската работна височина от около 83 cm.

Регулиране на височината

Системата за парно гладене може да бъде индивидуално регулирана за работната Ви височина. Най-голямата работна височина е около 102 cm.

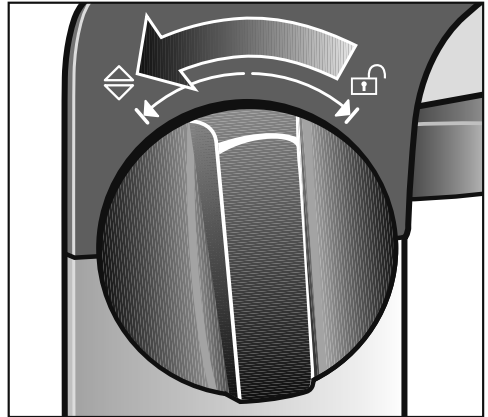
По време на регулирането на височината внимавайте да не се захване захранващият кабел.



- Завъртете една от въртящите се ръкохватки, които се намират от страни на дръжката на кулата, до упор в посока . Задръжте въртящата ръкохватка в това положение.

Монтиране

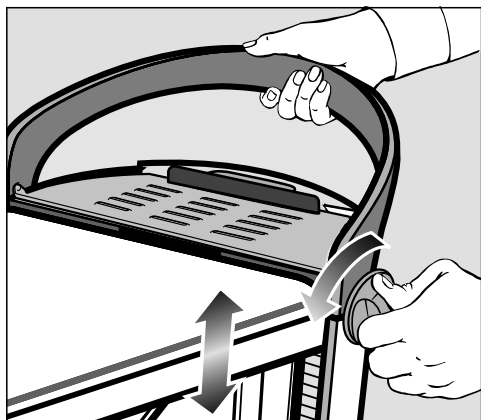

- Същевременно издърпайте с другата ръка дръжката нагоре или я натиснете надолу.

При регулиране на височината никога не натискайте плота за гладене.

Регулирайте височината винаги чрез дръжката на кулата.

- След като сте достигнали желаната работна височина, отпуснете въртящата се ръкохватка.

Тя се връща отново в средно положение. Плотът за гладене се задържа в зададената позиция.

Като допълнително стабилизиране плотът за гладене се фиксира със звук при натоварване. По този начин избраната от Вас работна височина се фиксира двойно.

Съвет: Настройвайте работната си височина приблизително на височината на хълбоците си, за да можете да работите удобно.

Свързване на мрежовия щепсел

Системата за парно гладене е предвидена за свързване към правилно поставен заземен контакт за AC 220-240 V, 50-60 Hz.

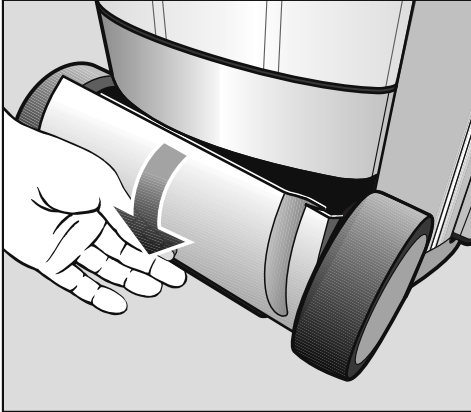

- Отворете отделението за съхранение (долно), като завъртите капака надолу.

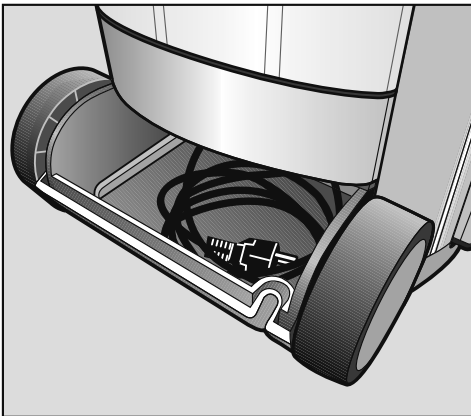

- Извадете напълно захранващия кабел от отделението за съхраняване (долу).

- Включете щепсела в подходящ заземен контакт (вижте глава “Електрическо свързване”).

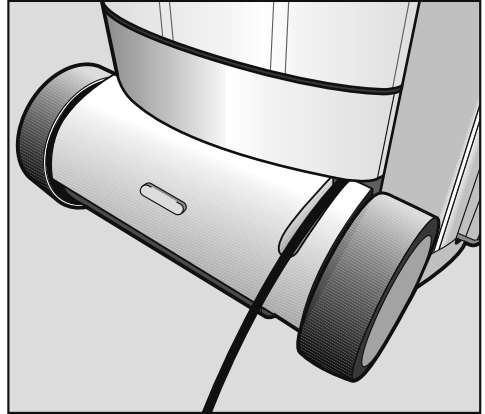

- Прекарайте захранващия кабел през предвидения отвор в капака.
- Затворете отделението за съхранение (долно).

Внимавайте, при затваряне захранващият кабел да не се захване между капака и корпуса или между ходовото колело и кулата.

Свързване

Изваждане на ютията и държача на маркуча за пара

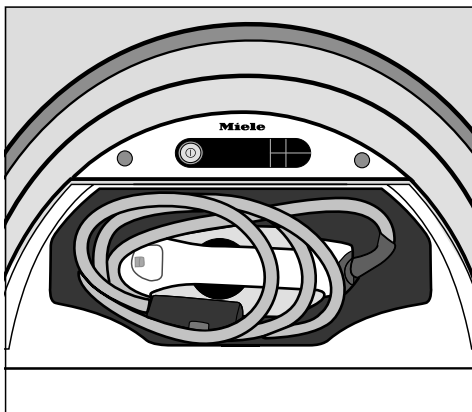

- Отворете капака на отделението за съхранение (горно) на кулата.
- Извадете ютията.
- Затворете отделението за съхранение.

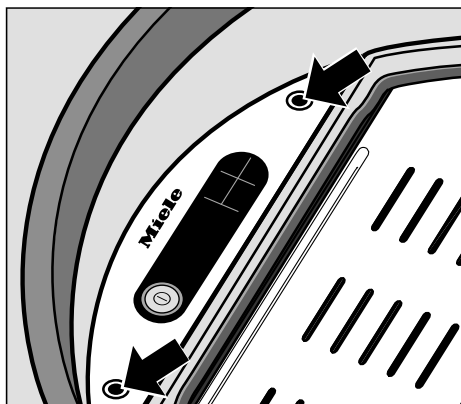

- Пъхнете доставения държач за маркуча за пара в един от предвидените за това закрепващи елементи.

Съвет: Използвайте закрепващ елемент на същата страна, на която гладите.

Обслужването на системата за парно гладене е пригодена за дясна и лява ръка. Обслужването е оптимизирано и за двете страни.

Свързване на маркуча за пара

- Завъртете капака на връзката за пара нагоре.

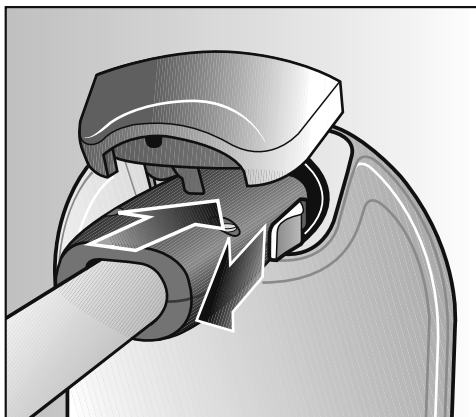

- Издърпайте назад шибъра на щекера на маркуча за пара.
- Включете щекера в извода за свързване на парата.
- След фиксирането отпуснете шибъра на щекера в извода за свързване на парата.

Сега ютията е свързана към извода за парата.

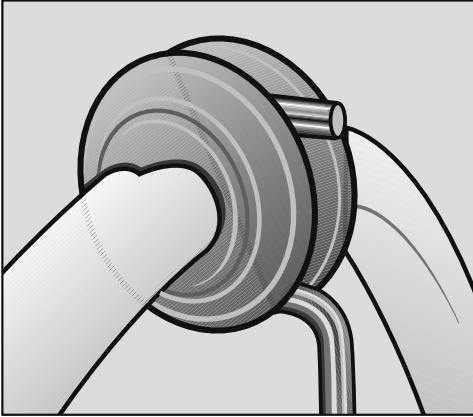

- Прекарайте маркуча за пара през гумения пръстен в държача на маркуча за пара.

Внимавайте, маркучът за пара да е поставен стабилно и да не е превит.

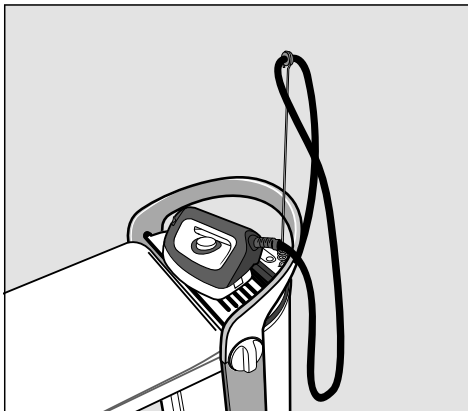

- Преди да започнете да гладите и в периодите, когато не гладите, слагайте ютията на поставката, за да избегнете повреди или оцветяване на калъфа на плата за гладене.

⚠ Опасност от обръщане при ютия, поставена в изправено положение.

Поставената в изправено положение ютия може лесно да се преобърне и да падне.

Поставяйте ютията върху поставката винаги с гладещата плоча надолу.

⚠ Опасност от изгаряне поради гореща поставка.

Поставката се нагорещява, ако ютията остане по-дълго върху нея. Избягвайте директен контакт с поставката.

Хващайте само дръжката на капак.

Функцията за постоянно подаване на пара трябва задължително да бъде изключвана преди включване на системата за парно гладене и преди поставяне на ютията на поставката.

Ако функцията за постоянно подаване на пара не е прекратена, на дисплея се появява съобщението

⚠ Release stm. button.

Освободете бутона , като натиснете напред плъзгача върху ютията (вижте глава “Гладене”).

Върху поставката може да се образува кондензат. Това не се отразява върху функционирането на системата за парно гладене.

Първо пускане в експлоатация

- Преди първото пускане в експлоатация отстранете всички части на опаковката от системата за парно гладене (напр. фолиото от кулата).

Определяне на твърдостта на водата

За да функционира безупречно системата за парно гладене и искането за отстраняване на котления камък да се появява в правилния момент, системата за парно гладене трябва да бъде настроена на твърдостта на водата, налична във вашето домакинство.

Твърдостта на водата показва колко варовик е разтворен във водата. Колкото повече варовик е разтворен, толкова по-твърда е водата. А колкото по-твърда е водата, толкова по-често трябва да се отстранява котления камък от системата за парно гладене.

Местното/градското водоснабдително предприятие ще ви даде информация за твърдостта на водата. Често можете да намерите тази информация и в интернет на уеб страницата на водоснабдителното предприятие.

Алтернативно можете да определите приблизителната твърдост на водата с доставената тестова лента.

Определяне на твърдостта на водата с тестовата лента

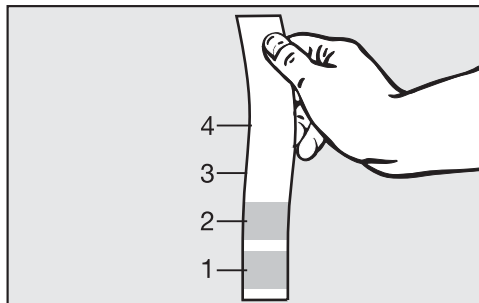

- Потопете тестовата лента да за около 1 секунда във вода.
- Извадете тестовата лента и изтръскайте водата от нея.

След около 1 минута можете да отчетете вашата твърдост на водата по оцветяването на тестовата лента в следната таблица:

Диапазон на твърдостта върху тестовата лента

Тестова лента	Твърдост на водата
4 полета зелено	< 3 °dH
1 поле червено	> 4 °dH
2 полета червено	> 7 °dH
3 полета червено	> 14 °dH
4 полета червено	> 21 °dH

Съвет: В евентуално по-късен случай на сервизно обслужване вие ще улесните работата на техника, ако знаете твърдостта на водата. Поради това впишете тук твърдостта на вашата вода: °dH

Първо пускане в експлоатация

Първо пускане в експлоатация

- При първо пускане в експлоатация изпълнете следните стъпки:

Включване на системата за парно гладене





- Натиснете бутона  на пулта за управление на кулата.



На дисплея за няколко секунди се показва началният екран. След това ще бъдете ръководени на дисплея през следните настройки:



Настройка на езика



- Изберете с бутоните със стрелки  или  желаната настройка на езика.



- Потвърдете избора си с бутона OK.

Настройката на езика може по всяко време да бъде променена чрез менюто за настройки (бутон , опция на менюто Language ).

Първо пускане в експлоатация

Настройване на степен на твърдостта на водата



Съобщението на дисплея **i** Set water hardness... първо трябва да бъде потвърдено чрез натискане на бутона OK, преди да може да се настрои степента на твърдост на водата.

В системата за парно гладене твърдостта на водата се настройва на степени от 1-10.

Степента на твърдост на водата, на която трябва да настроите системата за парно гладене, можете да намерите в следната таблица:

°dH	mmol/l	°f	Настройка
1-4	0,2-0,7	2-7	Level 1
5-7	0,9-1,3	9-13	Level 2
8-11	1,4-2,0	14-20	Level 3
12-15	2,2-2,7	22-27	Level 4
16-20	2,9-3,6	29-36	Level 5
21-25	3,8-4,5	38-45	Level 6
26-30	4,7-5,4	47-54	Level 7
31-36	5,6-6,5	56-65	Level 8
37-45	6,7-8,1	67-81	Level 9
46-70	8,3-12,6	83-126	Level 10

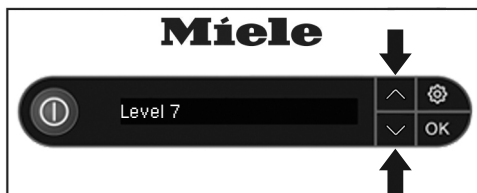

- Върху панела за управление с помощта на бутоните със стрелки ∇ или \blacktriangle изберете степента на твърдост на водата, която ползвате във Вашето домакинство.

Съвет: При променливи стойности на твърдостта на водата (напр. 37°–50 °dH) настройвайте винаги най-високата стойност (в този пример 50 °dH = Level 10).

Проверете отново дали сте настроили правилната степен на твърдост на водата.

При неправилна настройка правото на гаранция отпада.

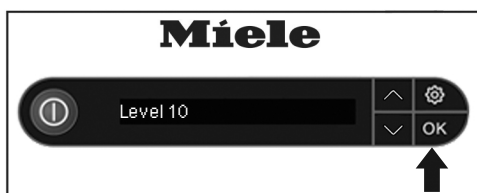

- Потвърдете своя избор с натискане на бутон OK.

Системата за парно гладене сега е настроена на зададената твърдост на водата.

Степента на твърдост на водата може да се променя по всяко време през менюто за настройки (бутон , опция на менюто Water hardness).

Първо пускане в експлоатация завършено

С това настройките за първото пускане в експлоатация са приключени. Съобщението **i** Initial set-up complete се показва на дисплея. Потвърдете това съобщение, като натиснете бутона ОК.

По правило системата за парно гладене след първото пускане в експлоатация автоматично стартира процес на изплакване.

Сега можете да изключите системата за парно гладене или да продължите да я използвате.

При първо пускане в експлоатация по време на фазата на загряване могат да се отделят миризми. Те отминават при следваща употреба.

При използване на системата за парно гладене могат да се чуят шумове от изпомпване, кипене и чукане. Това са нормални работни шумове, които не сигнализират за повреда.

Включване



Включване на системата за парно гладене





- За да включите системата за парно гладене, натиснете бутон  върху панела за управление на вертикалния корпус.

Бутонът  започва да свети и на дисплея за няколко секунди се показва началният екран.

Ако преди включване ютията все още не е свързана към контактното гнездо за парата, на дисплея се показва съобщението  Attach hose. В този случай маркучетъ за пара трябва да се пъхне в извода за свързване на пара (вижте глава “Свързване”).

Ако бутонът за пара  на ютията е блокиран по време на работа на системата за парно гладене, на дисплея се показва съобщението  Release stm. button. В този случай първо освободете бутона за пара, като преместите напред плъзгача върху ютията (вижте глава “Гладене”).

След това на дисплея се появява съобщението  Heating-up phase. Системата за парно гладене започва да се нагрива. По време на фазата на нагриване е възможно от ютията да започнат да излизат малки количества пара.

Когато парната ютия е готова за експлоатация и парата вече може да се ползва, това се сигнализира на дисплея посредством съобщението  Ready for use.

В зависимост от продължителността на експлоатация непосредствено след включването системата за парно гладене може автоматично да стартира изплакване (вижте глава “Автоматично изплакване”) или да сигнализира необходимост за отстраняване на котлен камък (вижте глава “Отстраняване на котлен камък”).

По време на процеса на изплакване и по време на процеса на отстраняване на котления камък системата за парно гладене не може да се използва за гладене.

Пълнене на водния резервоар

Ако водният резервоар е празен или не е поставен в кулата, това се показва на дисплея със съобщение

 Fill water cont..

Изваждане на водния резервоар

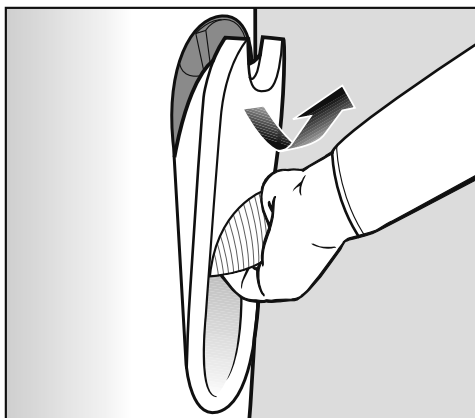

■ Хванете водния резервоар за дръжката.

■ Дръпнете дръжката надолу.

При това водният резервоар се освобождава от държача.

■ Извадете водния резервоар нагоре.

При изваждането водният резервоар може малко да капе, докато затваряте вентилите на резервоара.

Съвет: Чрез бавно изваждане на водния резервоар може да бъде избегнато прокапването.

Пълнене на вода

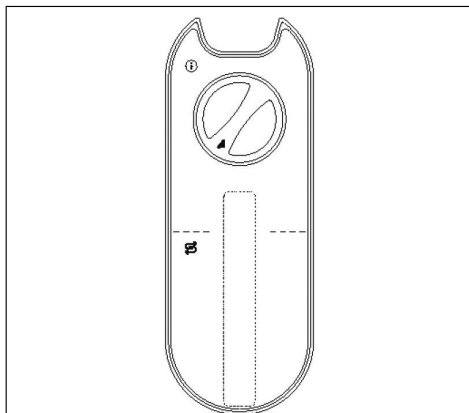

■ Отворете капачката на задната страна на водния резервоар, като завъртите по посока обратна на часовниковата стрелка (наляво).

■ Извадете капачката.

■ Напълнете водния резервоар с прясна вода от водопровода (температура на водата около 15 - 35 °C).

Съвет: Ако наклоните водния резервоар в лежачо положение (хоризонтално), можете да пълните водния резервоар и при много ниски кранове за вода.

■ Поставете капачката отново в отвора на водния резервоар.

■ Затворете капачката, като я завъртите до упор по посока на часовниковата стрелка (надясно).

■ Поставете отново водния резервоар в кулата.

Включване

Водният резервоар може да се извади по всяко време (също и по време на процеса на гладене) и да се напълни. Необходимото количество вода зависи от използваната пара.

Готовност на парата



Изчакайте след поставянето на водния резервоар, докато готовността на парата на системата за парно гладене бъде сигнализирана чрез съобщение на дисплея Ready for use.

Ако водният резервоар се допълва по време на гладене, парогенераторът трябва да загрее допълнително при определени условия.

Съвет: Няма време за изчакване, ако допълните водния резервоар непосредствено след съобщението на дисплея Fill water cont. и го поставите отново във вертикалния корпус.

Докато съобщението Fill water cont. се показва на дисплея, системата за парно гладене не е активна. Ютията обаче може да се използва.

Съвет: Можете да гладите енергоспестяващо без пара на сухо, като извадите водния резервоар. Така парогенераторът няма да се нагрива. Тогава издухващата функция и функцията за отвеждане на плота за гладене не са на разположение (вижте глава “Активен плот за гладене”).

Характеристики на водата

- Използвайте само прясна вода от водопровода.
- Можете да използвате и вода, която е омекотена с обикновени водни филтри.

При твърдост на водата над 14 °dH трябва да смесвате водата от водопровода с дестилирана вода в съотношение 1:1. Така твърдостта на водата се намалява два пъти. Спрямо двойно по-ниската твърдост настройте съответната степен в системата за парно гладене (вижте глава “Настройване на твърдостта на водата”).

При налична водопроводна вода с твърдост 60 °dH смесването с дестилирана вода в съотношение 1:1 прави твърдостта на водата 30 °dH. Тогава степента, която трябва да се настрои в системата за парно гладене е Level 7.

За напълване на резервоара никога не използвайте напълно омекотена (дестилирана) вода.

Това може да наруши функционирането на системата за парно гладене.

Не използвайте вода от омекотителни инсталации.

Не използвайте кондензна вода (напр. от други уреди като климатици или сушилни).

Не използвайте дъждовна вода.

Не използвайте добавки във водата (напр. ароматизатори, вода за гладене, нишесте, въглена киселина).

Избиране на температурата за гладене

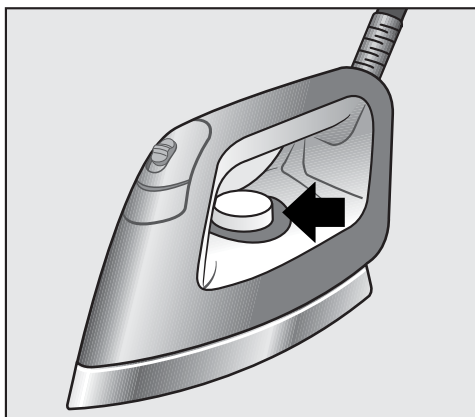

Температурата за гладене се настройва с регулатора за избор на температурата на ютията.

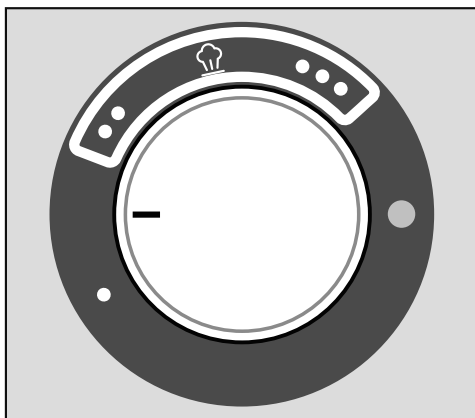

На скалата на регулатора за избор на температура отделните степени на температурата са обозначени с точкови символи, които съответстват на международното обозначение за поддръжка “Гладене”.

При степените на температурата •• и ••• може да се глади с пара.

При степен на температура • температурата на гладещата повърхност е прекалено ниска, за да се глади с пара. На тази степен на температурата не използвайте бутона за пара ☁ на ютията.

В противен случай от дюзите за пара може да изтече вода.







Съвет: Сортирайте Вашите дрехи според издръжливостта им на топлина, за да може да се глади по-бързо: първо гладете дрехите от чувствителни на топлина тъкани (напр. синтетика) със степен на температурата •. След това гладете дрехите от вълна и коприна със степен на температурата ••. След това гладете дрехите от памук и лен със степен на температурата •••.

■ Настройте регулатора за избор на температура на желаната степен на температурата.

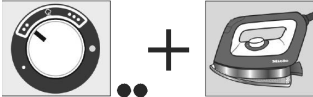
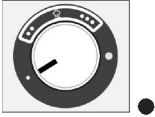
Контролната лампа на регулатора за избор на температура свети жълто, докато ютията се нагрява. Когато желаната температура е достигната, контролната лампа угасва отново

Ютията е готова за гладене.

Включване

Символ за грижите, които изисква продуктът (върху текстилни изделия)	Гладене с пара за оптимален резултат (вид на влакното/настройка на температурата)	Гладене без пара (вид на влакното/настройка на температурата)
 ниска температура	<p>С незалепваща основа (вижте глава: “Гладене с незалепваща основа”)</p> <p>тъкани с лесна поддръжка, синтетика, апликации, щампи, флокаж и т.н.</p> 	<p>тъкани с лесна поддръжка, синтетика</p> 
 средна температура	<p>вълна, коприна</p> 	
 висока температура	<p>лен, памук</p> 	
	<p>да не се глади</p>	

Функция охлаждане CoolDown

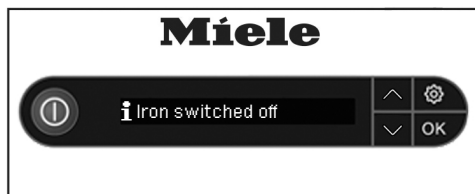

Нагряването на ютията се изключва автоматично, ако ютията не се движи по-дълго от 3 минути. Изключването на нагряването се показва на дисплея чрез съобщението

i Iron switched off . След известно време спира подаването на пара. При блокиран бутон за пара на дисплея се показва съобщението **!** Release stm. button. В този случай освободете бутона за пара **!**, като преместите напред плъзгача върху ютията (вижте глава “Гладене”).

! Опасност от изгаряне поради гореща гладеща плоча.

Непосредствено след изключване на нагряването гладещата плоча на ютията все още е гореща. Избягвайте директен контакт.

Ако задвижите ютията или отблокирате бутона за пара, нагряването автоматично се включва отново и ютията започва да загарява. Готовността за подаване на пара се възстановява след определен период от време, който зависи от времето, за което ютията не е била включена.

Когато системата за парно гладене е готова за експлоатация и вече има подготвена пара, на дисплея на вертикалния корпус се появява съобщението **!** Ready for use.

! Когато системата за парно гладене е с включена ютия или с включен крайник за пара, никога не я оставяйте без надзор.

Когато се отдалечавате от системата за парно гладене, винаги изваждайте щепсела от контакта.

Функция AutoOff

Ако ютията или крайникът за пара не се използват за около 25 минути, цялата система за парно гладене се изключва автоматично.



Чрез натискане на бутона **!** на пулта за управление системата за парно гладене се включва отново.

Гладене

Ютия

В зависимост от модела вашата система за парно гладене разполага с една от следните ютии:

Система за парно гладене В 4312:

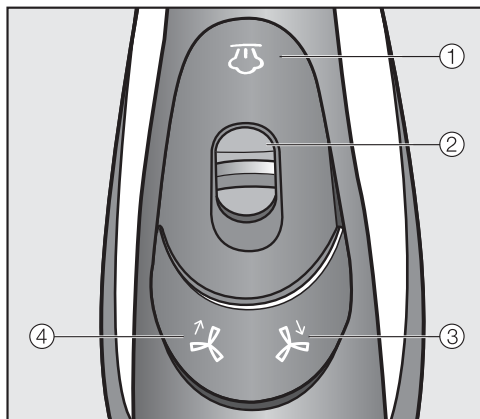

- ① Бутон “Пара”
- ② Плъзгач за постоянна пара
- ③ Бутон “Функция изсмукване”
- ④ Бутон “Функция за издухване”

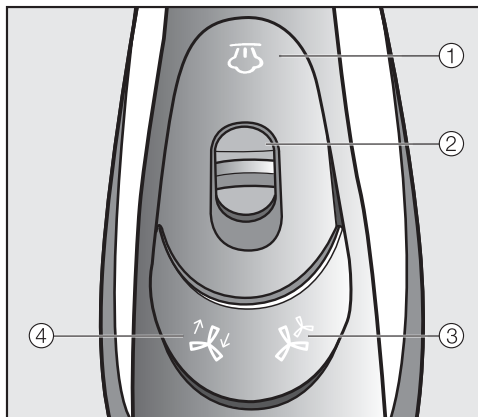

Система за парно гладене В 4826 / В 4847:





- ① Бутон “Пара”
- ② Плъзгач за постоянна пара
- ③ Бутон “Степени на мощност”
- ④ Бутон “Функция издухване/изсмукване”

Ютиите от предходните модели на системата за парно гладене Miele (В 1xxx/В 2xxx) не могат да се използват с този уред.

Гладене с пара

Системата за парно гладене е готова за работа с пара, когато на дисплея се покаже  Ready for use. Управлявате изпускането на пара с бутона , който се намира на ютията.

Когато натиснете бутона , автоматично се включва вентилаторът от долната страна на плота за гладене.



Когато отново отпуснете бутона , след кратко време на движение по инерция вентилаторът също спира да работи.



При по-продължително използване на функцията за подаване на пара се погрижете за добра вентилация на помещението, тъй като влажността на въздуха може да стане висока.

Прилагане на кратки изпускания на пара

- Натиснете за кратко бутона  и отново го отпуснете.

Използване на функцията за постоянно подаване на пара



- Натиснете бутона  и заедно с него преместете плъзгача  назад.
- Отпуснете отново бутона .

Посредством издърпания назад плъзгач  бутонът  остава блокиран.

Маркучът за пара може да се нагрее.

Сега вече парата се подава постоянно.



Преустановяване на постоянното подаване на пара

- Отново преместете плъзгача   назад.

По този начин бутонът  отново се отблокира и подаването на пара се преустановява.

Преди да сложите ютията отново на поставката, постоянното подаване на пара трябва задължително да бъде спряно!

Ако бутонът за подаване на пара не бъде освободен преди поставяне на поставката, след 3 минути изпускането на пара спира и на дисплея се появява съобщението  Release stm. button.

При слагане на ютията на поставката освободете бутона , като преместите плъзгача  напред.

Пълнене на водния резервоар

- Когато на дисплея се появи съобщението  Fill water cont., трябва да допълните водния резервоар (вижте глава “Пълнене на водния резервоар”).

При по-продължително използване на функцията за подаване на пара може да се образува кондензат в плота за гладене.

По-деликатните подови настилки могат да се повредят от водните капки.

Ако забележите кондензат под дъската за гладене, забършете с кърпа.

Гладене

Съвет: В паузите между гладенията е възможно в маркуча за пара да се образува кондензат, който с натискане на бутон  може да бъде изхвърлен заедно с парата. За да не се овлажнят текстилните изделия, които гладите, първото изпускане на пара след пауза между гладения не трябва да е върху тях.

Гладене без пара

- Извадете водния резервоар от системата за парно гладене, ако желаете да гладите на сухо.

Така парогенераторът няма да се нагрява и вие ще пестите енергия.

Гладене с незалепваща основа

Сред включените в доставката допълнителни принадлежности се намират и незалепваща основа, която се поставя върху ютията с лесно фиксиране.

С незалепващата основа по правило можете да гладите приложения, отпечатъци, флокирани тъкани и др., без да обръщате тъканта наопаки. Освен това намалявате или предотвратявате образуването на лъскави следи върху тъмни текстилни изделия.

Винаги пробвайте незалепващата основа първо на незабележимо място на текстилното изделие.

 Гладещата плоча става много гореща по време на работа!
Избягвайте директен контакт.

Поставяне на незалепващата основа

- Поставете ютията с върха в незалепващата основа.

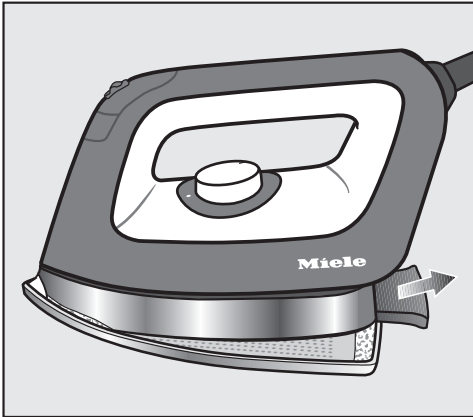

- Издърпайте фиксатора, който се намира на задния край на незалепващата основа, назад.
- Задръжте фиксатора в това положение.
- Притиснете ютията напълно върху незалепващата основа.
- Отпуснете отново фиксатора.

Незалепващата основа се фиксира на ютията.

- Оставете незалепващата основа преди гладене още около 1 минута да се нагрее, докато достигне температурата за гладене.

Сега ютията е готова за използване.

Изваждане на незалепващата основа

- Дръжте ютията здраво за дръжката.

⚠ Опасност от изгаряне поради гореща ютия и гореща незалепваща основа.

Незалепващата основа е все още гореща след използването.

Избягвайте директен контакт.

Хващайте горещата незалепваща основа само за фиксатора.

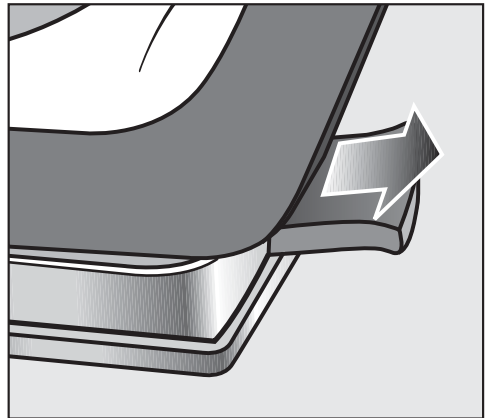





- Издърпайте назад фиксатора при задния край на незалепващата основа.
- Вдигнете ютията от незалепващата основа.
- Приберете незалепващата основа в отделението за съхранение (долно) едва след като се е охладила.

Гладене

Активен плот за гладене

Системата за парно гладене разполага с вентилатор, който засмуква парата или обдухва плота за гладене с цел оптимално позициониране на гладеното текстилно изделие.

С бутоните ,  или ,  на ютията се управлява вентилатора на плота за гладене.

Функция изсмукване

Изсмукващата функция осигурява възможност парата оптимално да може да проникне в текстилното изделие. Същевременно тази функция предотвратява образуването на кондензат на плота за гладене. Чрез изсмукващата функция текстилното изделие се фиксира върху плота за гладене, така че се предотвратява изплъзване.

Функция издухване

С помощта на издухващата функция се образува въздушна възглавница между текстилното изделие и плота за гладене. Това помага да се избегне отпечатване на шевове. Издухващата функция позволява гладене, без текстилното изделие да се разпъва.

Съвет: Функцията издухване помага например при гладене на рюшове и пайети.

Автоматично включване/изключване

Чрез автоматичното включване/изключване вентилаторът стартира точно в правилния момент. При използване на пара вентилаторът стартира автоматично.

Когато повече няма да се използва пара, вентилаторът също спира автоматично след кратко време на инерционен ход.

Функция запаметяване

Благодарение на функцията запаметяване последно използваните посока на въртене на вентилатора и степента на мощност остават запаметени в системата за парно гладене и при следващо ползване не трябва да се настройват отново.

Нагривана повърхност за гладене

Повърхността за гладене автоматично се загрева при свързана ютия и включена система за парно гладене. Така се намалява образуването на конденз на плота за гладене.

Ако накрайникът за пара е свързан към системата за парно гладене, повърхността за гладене не се нагрива.

Управление на вентилатора при В 4312:

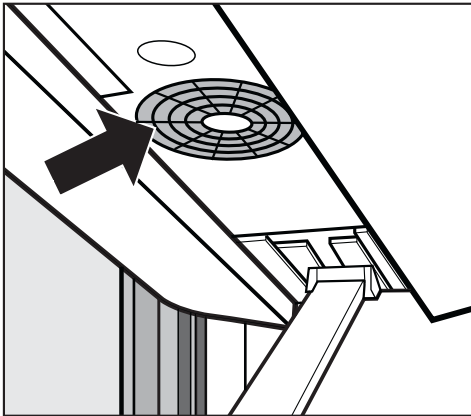

С бутона  се активира функцията издухване.

С бутона  се активира функцията изсмукване.

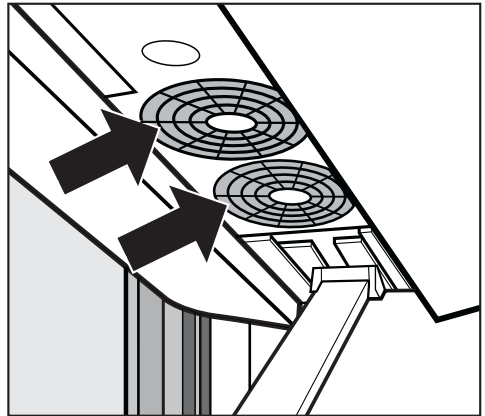

Управление на вентилатора при В 4826 / В 4847:



Активиране на функцията издухване и изсмукване

С бутона  може да се превключва между функцията издухване и функцията изсмукване.

Настройване на степен на мощност

С бутона  може да се превключва между двете степени на мощност на вентилатора. При всяко натискане на бутона  се превключва между следните степени на мощност:

- Степен на мощност 1 = 1 вентилатор активен
- Степен на мощност 2 = 2 вентилатор активен

Накрайник за пара

Системата за парно гладене В 4847 е оборудвана допълнително към ютията с накрайник за пара. За системите за парно гладене В 4312 и В 4826 накрайникът за пара се предлага като принадлежност за допълнително закупуване.

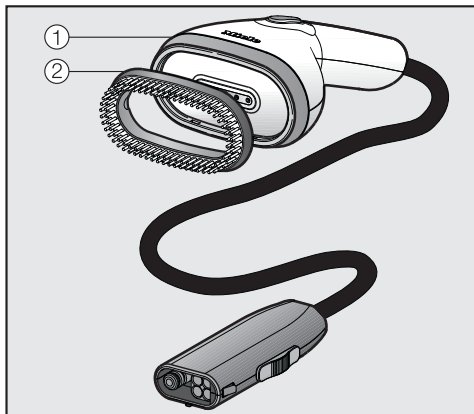

Накрайникът за пара ① улеснява гладенето на висящи текстилни изделия, като напр. рокли и сака. Чрез подвижна наставка-четка ② се подпомага изправянето на влакната.

Накрайникът за пара е по-лек от ютията. Освен това той няма гореща гладеща плоча и поради това дори и при неволен контакт с текстилното изделие не оставя лъскави следи.

Можете да използвате накрайника за пара и ако плотът за гладене е сгънат.

Накрайникът за пара от предходните модели на системата за парно гладене Miele (В 1xxx или В 2xxx) не може да се използва с този уред.

Свързване на накрайника за пара

Като алтернатива на ютията можете да включите накрайника за пара към извода за свързване на пара на системата за парно гладене.

Изключване на ютията от извода за свързване на пара

⚠ Опасност от изгаряне поради гореща гладеща плоча.
След употреба гладещата плоча на ютията е все още гореща.
Избягвайте директен контакт.
Преди да приберете ютията, я оставете на поставката, за да изстине напълно.

Не я дърпайте за маркуча за парата.
Когато водите маркуча за парата от извода за свързване на пара, хващайте свързващия накрайник винаги в края на маркуча за парата.

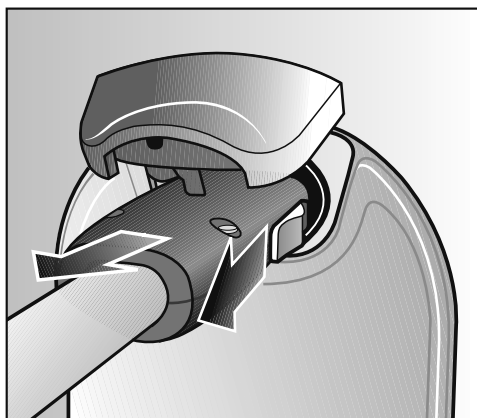

- Издърпайте назад плъзгача, който се намира отстрани на свързващия накрайник на маркуча за парата.
- Задръжте плъзгача назад.
- Извадете свързващия накрайник от извода за свързване на пара.

Сега можете да включите накрайника за пара в извода за свързване на пара.

Свързване на накрайника за пара към извода за свързване на пара

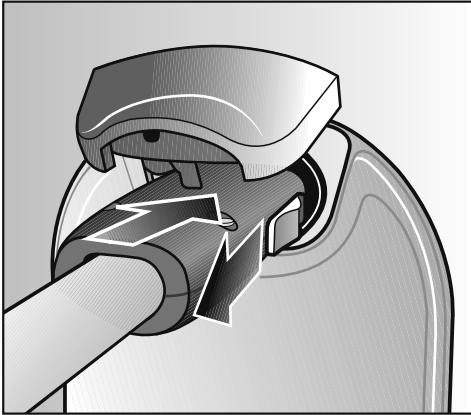

- Издърпайте назад плъзгача, който се намира отстрани на свързващия накрайник на маркуча за парата.
- Пъхнете свързващия накрайник на маркуча за парата в извода за свързване на пара на кулата.
- След фиксиране в извода за свързване на пара освободете плъзгача.

Сега накрайникът за пара е включен към извода за свързване на пара.

Можете да свързвате ютията и накрайника за пара по всяко време към извода за свързване на пара, като ги редувате.

За тази цел не е необходимо да изключвате системата за парно гладене.

След смяна на ютията с накрайника за пара или обратното трябва да изчакате известно време за готовност за отделяне на пара. Това ви гарантира, че ще имате на разположение достатъчно пара.

Накрайникът за пара е готов за експлоатация, когато на дисплея се появи съобщение  Ready for use.

Накрайник за пара

Използване на накрайника за пара

⚠ Има опасност от изгаряне с пара!

Никога не насочвайте парната струя или парните дюзи на накрайника за пара директно към хора, животни или електрически уреди от всякакъв вид.

Не насочвайте парната струя върху части от тялото, покрити с дрехи. Дрехите усилват изгарянето на кожата.

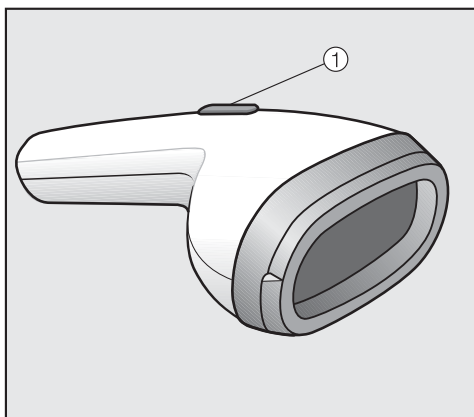

С бутон **1** на накрайника за пара се управлява изтласкването на парата.

Съвет: Подавайте пара към текстилните изделия винаги по дължина на влакната.

Използване на кратки парни удари

- Натиснете кратко бутон **1**.
- Отпуснете отново бутон.

Използване на постоянна пара

- Натиснете бутон **1**.
- Дръжте бутон натиснат.

Прекъсване на постоянната пара

- Отпуснете отново бутон **1**.

В паузите на подаване на парата в маркуча за пара може да се образува кондензна вода, която с натискане на бутон **1** може да бъде изхвърлена заедно с парата.

Оптималното разстояние между накрайник за пара и текстилното изделие зависи от чувствителността на плата и може да варира за различните текстилни изделия. Винаги пробвайте разстоянието първо на незабележимо място на плата.

Наставка-четка

Накрайникът за пара е оборудван с подвижна наставка-четка. Тя помага за изправяне на текстилните влакна.

С поставена наставка-четка можете да държите накрайника за пара директно към текстилното изделие.

Винаги пробвайте първо на незабележимо място на плата.

Поставяне на наставката-четка

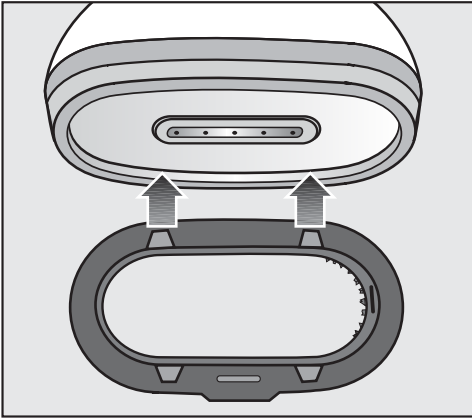

- Дръжте наставката-четка пред накрайника за пара така, че фиксиращите щифтове от едната страна да попаднат в отворите на накрайника за пара.
- Притиснете страната на наставката-четка към накрайника за пара, докато фиксиращите щифтове се фиксират в отворите.

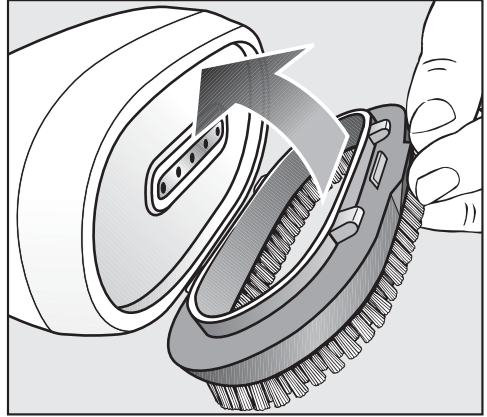

- Вкарайте наставката-четка в срещуположните отвори.
- Притиснете наставката-четка към накрайника за пара, докато фиксиращите щифтове се фиксират в отворите.

Сега наставката-четка е закрепена и може да се използва.

Изваждане на наставката-четка

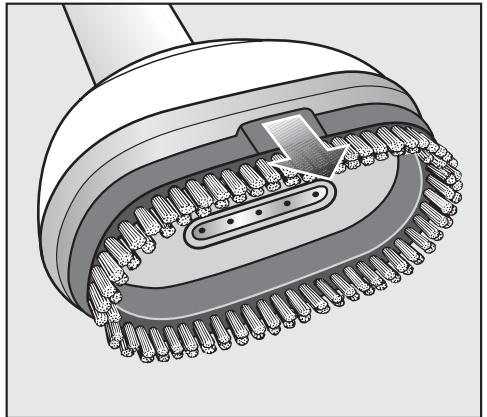

- Изтеглете наставката-четка за извадената част отново от накрайника за пара.

Изключване на системата за парно гладене



- Натиснете бутона , за да изключите системата за парно гладене.

Осветлението на бутона  угасва.

Системата за парно гладене вече е изключена. Последно избраните настройки на вентилатора се съхраняват и могат да бъдат използвани при повторно включване.

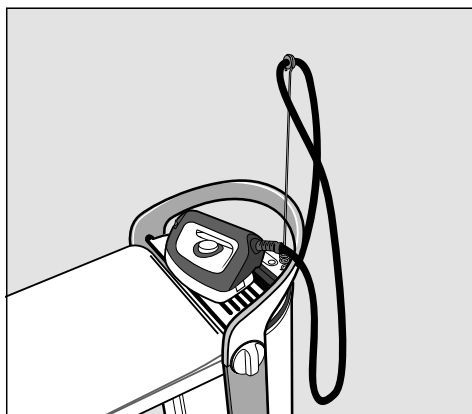

- Поставете ютията за охлаждане върху поставката.

Можете да демонтирате системата за парно гладене, докато ютията се охлажда (вижте глава “Демонтиране”).

- Извадете щепсела от контакта.

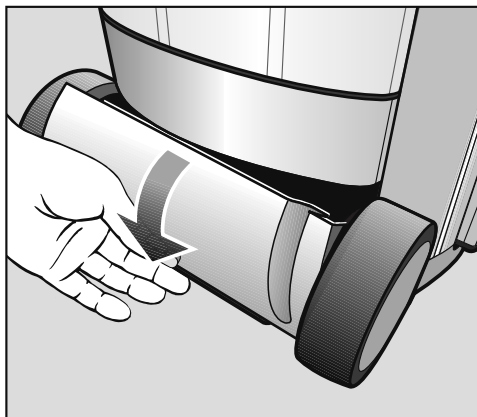



Отделение за съхранение (долно)

- Съхранявайте захранващия кабел в отделението за съхранение (долно).

Настройване на плота за гладене на най-ниската работна височина

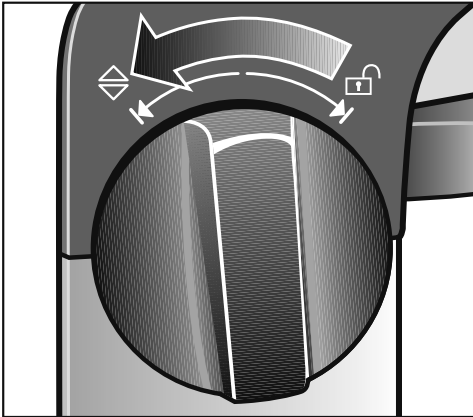
За демониране на системата за парно гладене плотът за гладене трябва да бъде поставен в най-ниската работна височина. При това внимавайте да не бъде захванат захранващият кабел, а чекмеджето за остатъчната вода трябва да е изпразнено, напълно прибрано и фиксирано.



- Завъртете една от въртящите се ръкохватки, които се намират от страни на дръжката, до упор в посока .
- Задръжте въртящата се ръкохватка в посока .

Сега плотът за гладене може да бъде регулиран на височина.

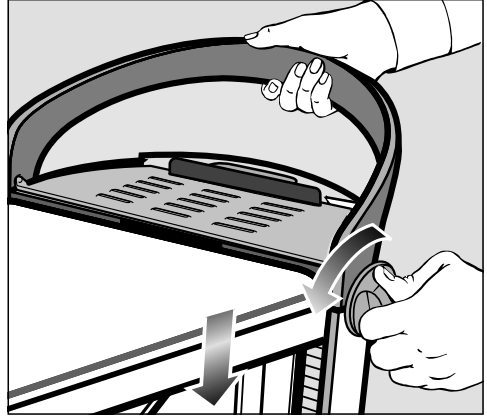

- Продължавайте да държите въртящата се ръкохватка натисната в посока  и същевременно натиснете дръжката на плота за гладене толкова надолу, колкото е възможно.

В никакъв случай не натискайте директно върху плота за гладене. Натискайте плота за гладене надолу само за дръжката.

- Отпуснете въртящата се ръкохватка.

Тя се връща отново назад в средно положение.

Сега плотът за гладене се намира на най-ниската работна височина и може да бъде сгънат.

Демонтаж

Сгъване на плота за гладене

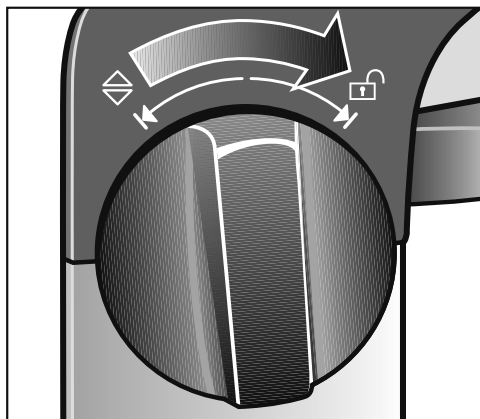

- Завъртете една от въртящите се ръкохватки до упор в посока .

Сега плотът за гладене е отключен.

- Отпуснете въртящата се ръкохватка.

Тя се връща отново назад в средно положение.

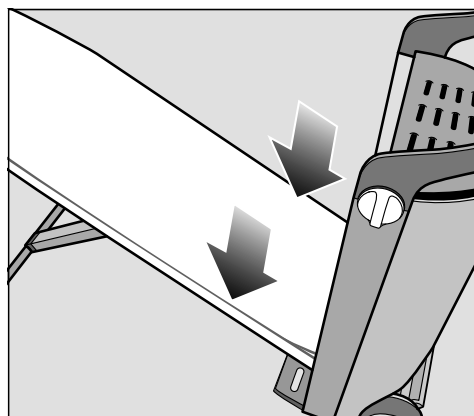

- Придвигнете плота за гладене надолу или го оставете да се плъзне сам надолу.

В тази позиция плотът за гладене се поддържа самостоятелно.

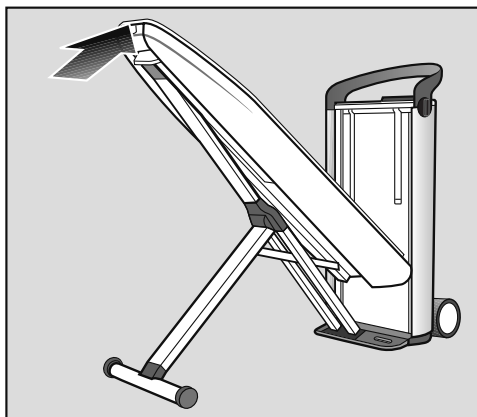

- Притиснете плота за гладене откъм върха на плота нагоре във вертикална позиция, докато се фиксира към кулата.

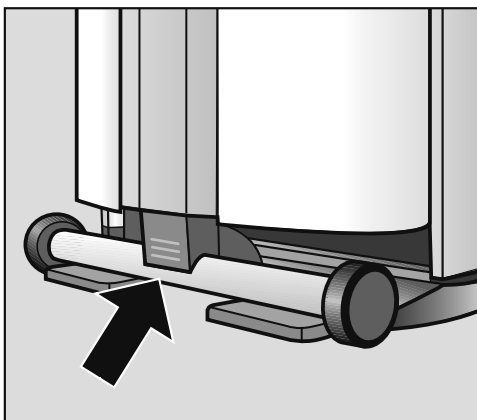

- Притиснете още стърчащия край на X-стойката към плота за гладене, докато се фиксира.

Изваждане на маркуча за пара

Не дърпайте директно за маркуча за пара!

Хващайте щекера в края на маркуча за пара. Непосредствено след употреба щекерът може да е още топъл.

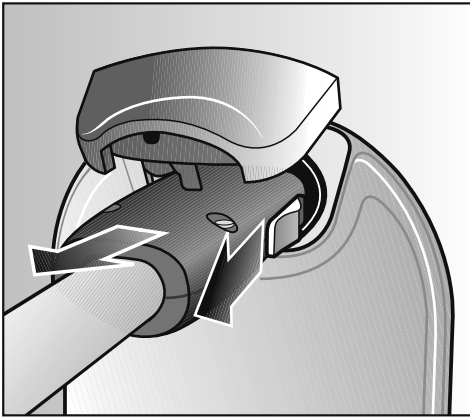

- Издърпайте назад плъзгача, който се намира отстрани на щекера на маркуча за пара.
- Задръжте плъзгача назад.
- Извадете щекера от извода за свързване на парата.

След изваждане на щекера няколко капки вода могат да изтекат от маркуча за пара.

Прибиране на ютията

 Опасност от изгаряне поради гореща гладеща плоча.

Гладещата плоча на ютията е все още гореща след гладене.

Избягвайте директен контакт.

След употреба оставете ютията да се охлади.

Никога не прибирайте ютията докато е свързана към извода за парата.

- Оставете ютията да се охлади върху поставката на кулата.
- Прибирайте охладената ютия в отделението за съхранение (горно).

Прибиране на накрайника за пара

Никога не прибирайте накрайника за пара, докато е свързан към контактното гнездо за парата.

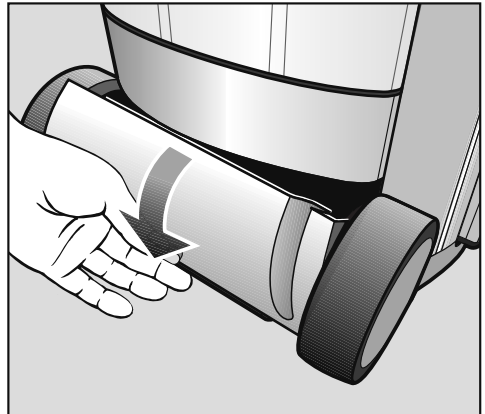

- Съхранявайте накрайника за пара в предназначения за него чекмедже (отдолу).

Демонтаж

Изпразване на водния резервоар

Изпразнете водния резервоар, ако няма да използвате системата за парно гладене за по-дълго време.

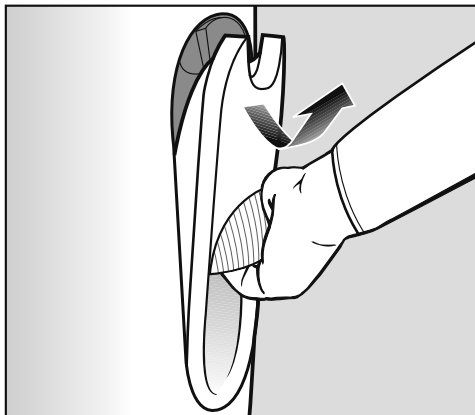

- Извадете водния резервоар (вижте глава “Пълнене на водния резервоар”).
- Изпразнете напълно водния резервоар.

Прибиране на системата за парно гладене

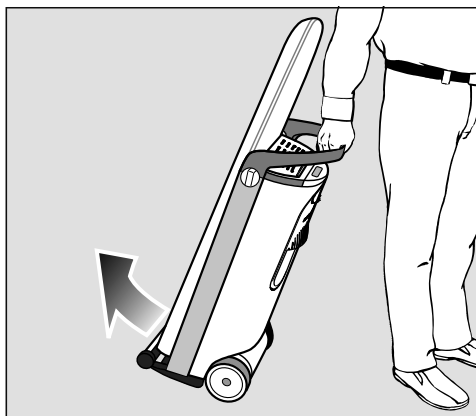

- Придвижете системата за парно гладене до мястото за съхранение.

Не поставяйте системата за парно гладене в помещения с опасност от замръзване.

Замръзнала вода във водния резервоар, парогенератора и маркуча за пара може да предизвика повреда.

Автоматично миене

Автоматичното миене освобождава парогенератора от минералните остатъци от изпарената вода.

След пропускане на около 3 литра вода се извършва автоматично миене при следващото включване на системата за парно гладене.

Процесът на миене трае няколко минути. При това се отделят малки количества водна пара от чекмеджето за остатъчна вода и се чуват звуци от стичаща се вода. През това време на дисплея на кулата се показва съобщението  Appliance rinsing.

По време на процеса на миене не може да се глади.

Едва след завършване на автоматичното миене системата за парно гладене е отново на разположение за гладене.

Подготовка на процеса на миене

- Настройте системата за парно гладене на най-голяма работна височина, за да можете в последствие да извадите чекмеджето за остатъчната вода (вижте глава “Регулиране на височината”).
- Напълнете водния резервоар, когато на дисплея се покаже съобщението  Fill water cont. (вижте глава “Пълнене на водния резервоар”).

Изпразване на чекмеджето за остатъчната вода

След процеса на миене чекмеджето за остатъчна вода трябва да се изпразни. Моментът за изпразване се указва чрез съобщението  Empty drawer на дисплея на пулта за управление. Чекмеджето за остатъчната вода може да се извади само от кулата, когато системата за парно гладене е настроена на най-голяма работна височина.

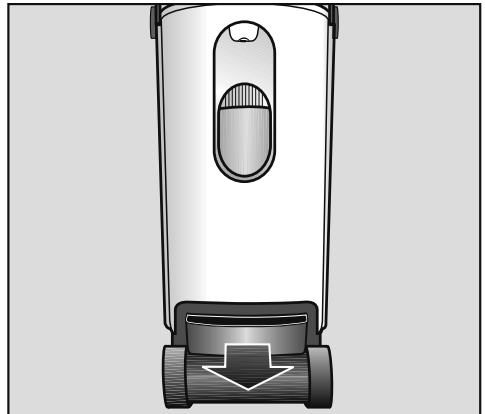

- Извадете чекмеджето за остатъчна вода от кулата само когато сте приканени за това от съобщение на дисплея  Empty drawer.

Чекмеджето за остатъчна вода може да е топло след миенето.

- Изпразнете чекмеджето за остатъчната вода.

Докато чекмеджето за остатъчна вода не е поставено в кулата, на дисплея се показва съобщението  Fit drawer.

- Почистете и изсушете чекмеджето за остатъчната вода.

Почистване и поддръжка

Можете да почистите чекмеджето за остатъчната вода в съдомиялната машина или на ръка с горещ разтвор на мек препарат за миене.

Внимавайте, металните пластини (контактите) на предната страна на чекмеджето за остатъчна вода да са чисти и сухи. Чрез тези метални пластини се подава съобщението към системата за парно гладене, когато чекмеджето за остатъчната вода е пълно или се намира в кулата.

При замърсени или влажни метални пластини тези съобщения не функционират правилно.

- Пъхнете чекмеджето за остатъчна вода отново напълно в кулата, докато се фиксира.

Докато чекмеджето за остатъчна вода не е поставено в кулата, на дисплея не може да се създаде готовност за подаване на пара. Едва когато съобщението  Ready for use се покаже на дисплея, има пара на разположение.

Премахване на котлен камък

Отлаганията на котлен камък трябва да се отстраняват редовно, за да работи системата за парно гладене безупречно. За ваше улеснение системата за парно гладене е оборудвана с функция за премахване на котлен камък.

Моментът на премахване на котления камък зависи от настроената твърдост на водата. При твърда вода интервалите за премахване на котления камък са по-къси, отколкото при мека вода.

Препоръчваме Ви да използвате таблетки за премахване на котлен камък FashionMaster на Miele. Те са разработени специално за този продукт на Miele с цел оптимизиране на процеса на премахване на котлен камък.

Други средства за премахване на котлен камък, които съдържат и други киселини освен лимонена киселина и/или нежелани активни вещества (като напр. хлориди), могат да повредят системата за парно гладене. Освен това желаният ефект не може да бъде гарантиран.

За един процес на премахване на котлен камък се нуждаете от 1 таблетка.

Таблетки за премахване на котлен камък се предлагат в специализираните магазини на Miele, в сервиза на Miele или директно в онлайн магазина на Miele (вижте глава “Допълнително закупувани аксесоари”).

За премахване на котлен камък от системата за парно гладене не трябва да бъдат свързани ютията или накрайникът за пара.

Известяване за необходимост от отстраняване на котления камък

Ако преди следващото отстраняване на котления камък остават около 2 часа експлоатация, след включване на системата за парно гладене на дисплея се появява съобщението  Descale soon.

През менюто за настройки можете директно да стартирате отстраняване на котления камък в студено състояние (вижте глава “Предварително стартиране на отстраняването на котления камък”) или можете с натискане на бутон “ОК” да потвърдите съобщението и да продължите да гладите по обичайния начин. Символът  ще продължи да се показва на дисплея до следващото отстраняване на котления камък.

След изтичане на оставащите часове за експлоатация първо трябва да отстраните котления камък, преди да използвате отново системата за парно гладене.

Можете също така да планирате индивидуално по всяко време момента на отстраняването на котления камък и при необходимост да стартирате (вижте глава “Предварително стартиране на отстраняването на котления камък”).

Можете да прекъснете процеса на отстраняване на котления камък, като изключите системата за парно гла-

дене с бутон . След повторно включване процесът на отстраняване на котления камък продължава от стъпката, в която е бил прекъснат.

Съобщенията на дисплея ще Ви водят през процеса на отстраняване на котления камък. Целият процес на отстраняване на котления камък продължава около 90 минути.

Извършете необходимите действия само тогава, когато това се изисква от Вас чрез съобщение на дисплея. След стартирането на процеса на отстраняване на котлен камък е необходимо присъствието Ви след около 20 минути и след това след още около 60 минути. През останалото време на процеса на отстраняване на котлен камък системата за парно гладене може да остане без надзор.

Съвет: Най-добре е да стартирате процеса за отстраняване на котления камък, когато системата за парно гладене е студена и непосредствено след включването ѝ. По този начин ще избегнете необходимостта да чакате до 3 часа, за да се охлади.

Почистване и поддръжка



Предварително стартиране на отстраняването на котления камък



- При включена система за парно гладене натиснете бутона  на панела за управление.

Сега се намирате в менюто за настройки. С бутоните със стрелки можете да избирате отделни опции на менюто.



- Изберете с бутоните със стрелки  или  опцията на менюто *Descal*.

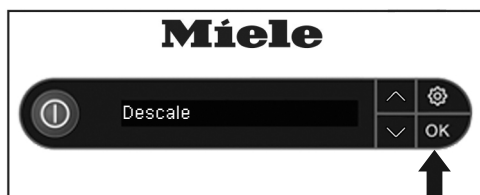

- Потвърдете избора с бутона *OK*.
- Изберете опцията на менюто *Start descaling*.
- Потвърдете избора с бутона *OK*.

Сега процесът на отстраняване на котления камък започва.

Процес на премахване на котления камък

Следните съобщения на дисплея ще ви водят през целия процес на премахване на котления камък. Извършете необходимите действия едва тогава, когато това се изисква от вас чрез съобщение на дисплея.

i Detach hose

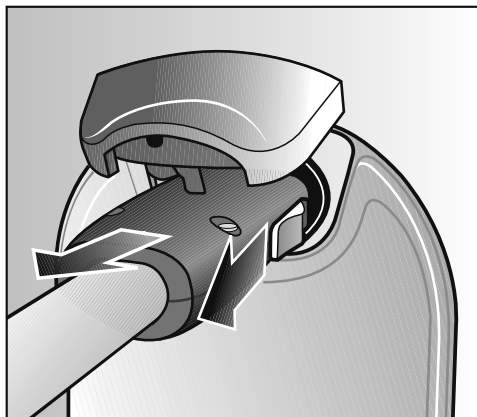

- Извадете маркуча за пара на ютията или на накрайника за пара от извода за свързване на пара на кулата.

Ютията или накрайникът за пара не трябва да са свързани към извода за свързване на пара през цялото време на процеса за премахване на котления камък.

Fill water container to mark

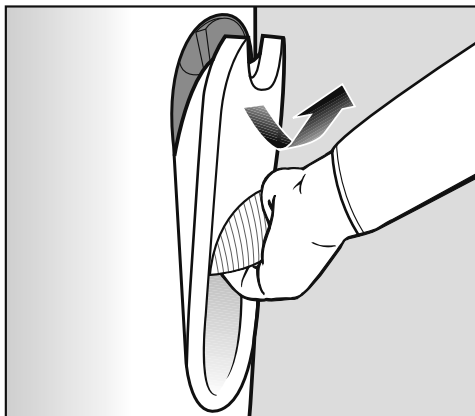

- Хванете водния резервоар за дръжката.
- Дръпнете дръжката надолу.

При това водният резервоар се освобождава от държача.

- Извадете водния резервоар нагоре.

При изваждането водният резервоар може малко да капе, докато затваряте вентилите на резервоара.

Съвет: Чрез бавно изваждане на водния резервоар може да бъде избегнато процапването.

След изваждането на дисплея се показва съобщението **i Add descaler**.

i Add descaler

- Завъртете капачката от задната страна на водния резервоар в посока, обратна на часовниковата стрелка, и я снемете.

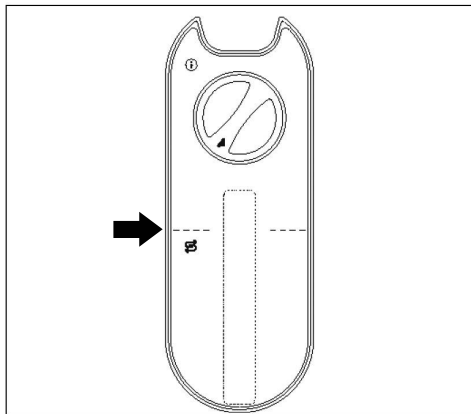

Маркировъчна линия на водния резервоар

- Напълнете водния резервоар с прясна вода от чешмата до нивото на маркировъчната линия (температура на водата припл. 15 – 35 °C). Важно е водата в резервоара да не е повече или по-малко.
- Във водния резервоар сложете 1 таблетка за отстраняване на котлен камък.
- Сложете капачката отново върху отвора на водния резервоар.
- Завъртете я по посока на часовниковата стрелка, докато я затегнете. Сега капачката е затворена.

Почистване и поддръжка



- Натиснете бутон ОК, за да се появи на дисплея указание за следващата стъпка на действие.

Сега на дисплея се появява съобщението  Fit water container.

Fit water container

- Поставете водния резервоар отново във вертикалния корпус.

След около 10 минути (времето за разтваряне на таблетката за отстраняване на котления камък) автоматично стартира предварително изплакване. Съответни съобщения на дисплея ви дават информация, когато трябва да изпразните отделението за остатъчна вода или да напълните водния резервоар.

Ако по време на отстраняване на котления камък водният резервоар се изпразни или бъде махнат от вертикалния корпус, без да сте получили указание за това от системата, на дисплея се появява съобщението  Fit or refill water container.

По време на процеса за отстраняване на котления камък на различни интервали от време в парогенератора се помпи вода и тя изтича отново в отделението за остатъчна вода. При това се отделят малки количества водна пара и се чуват звуци от стичащата се вода.

Empty drawer

Това съобщение може при определени обстоятелства да се появи след поставянето на водния резервоар с таблетката за премахване на котлен камък. Ако това съобщение не се появи на дисплея, можете да прескочите следните стъпки и при съобщение на дисплея  Pre-rinse да продължите.

- Настройте системата за парно гладене на най-голямата работна височина, за да можете впоследствие да извадите чекмеджето за остатъчната вода (вижте глава “Регулиране на височината”).

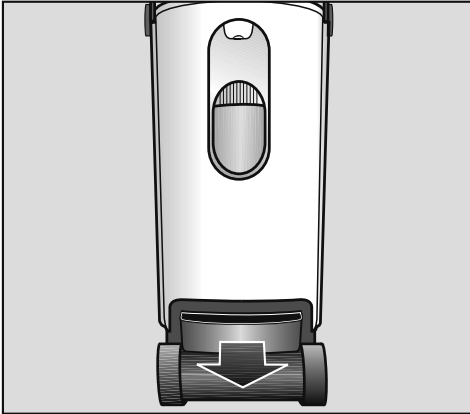

- Извадете чекмеджето за остатъчната вода от вертикалния корпус.

Чекмеджето за остатъчна вода може да е топло след миенето.

- Изпразнете чекмеджето за остатъчната вода.

Докато чекмеджето за остатъчна вода не е поставено във вертикалния корпус, на дисплея се показва съобщението  Fit drawer.

Fit drawer

- Пъхнете чекмеджето за остатъчна вода отново напълно във вертикалния корпус, докато се фиксира.

Почистване и поддръжка

Pre-rinse

Ако системата за парно гладене е още топла от предходното ползване, първо започва фазата на охлаждане. Фазата на охлаждане може да продължи до 3 часа.

След това се извършва предварително изплакване (продължителност около 20 минути). При това една част от разтвора за премахване на котлен камък се изпомпва в парогенератора.

След предварителното изплакване ще ви бъде напомнено за следващи действия. Това се съобщава при започване на предварителното изплакване за няколко секунди чрез съобщение на дисплея  In 20 min.



Rinse water container and fill to the mark

- Извадете водния резервоар от кулата.

Докато водният резервоар не е поставен в кулата, това се показва на дисплея със съобщение  Fit water container.

- Отворете капачката.
- Изплакнете основно водния резервоар. Във водния резервоар не трябва да остават остатъци от таблетката за премахване на котлен камък.
- Напълнете водния резервоар най-малко до маркиращата линия с прясна вода от водопровода.
- Затворете капачката.
- Поставете отново водния резервоар в кулата.

Empty drawer

- Извадете чекмеджето за остатъчната вода от кулата.

На дисплея се показва съобщението

 Fit drawer.

- Изпразнете чекмеджето за остатъчната вода.
- Пъхнете чекмеджето за остатъчна вода отново напълно в кулата, докато се фиксира.

Descale

След време на въздействие от около 1 час разтворът за премахване на котлен камък се изпуска от парогенератора в чекмеджето за остатъчна вода.

След това парогенераторът се промива с вода. Този процес на промиване трае приблизително 5 минути и се съобщава преди началото за няколко секунди чрез съобщение на дисплея  Rinsing (5 min).

По време на процеса на изплакване се показва съобщението  Rinsing.

Щом процесът на изплакване завърши, водата изцяло се изпуска в чекмеджето за остатъчна вода и на дисплея се появява съобщението  Empty drawer.

Почистване и поддръжка

Empty drawer

- Извадете чекмеджето за остатъчната вода и го изпразнете.

Сега на дисплея се появява съобщението  Fit drawer.

- Изплакнете основно чекмеджето за остатъчна вода.

Можете да почистите чекмеджето за остатъчната вода в съдомиялната машина или на ръка с горещ разтвор на мек препарат за миене.

- Подсушете чекмеджето за остатъчната вода. При това внимавайте особено металните пластини (контактите) на предната страна на чекмеджето за остатъчна вода да са чисти и сухи.

- Пъхнете чекмеджето за остатъчна вода отново напълно във вертикалния корпус, докато се фиксира.

Съобщението  Descaling finished се показва на дисплея.

- Натиснете бутона ОК.

След това гладещата повърхност на ютията трябва да се измие.

Измиване на плочата

Ютията не трябва да е топла от предходно ползване.

При необходимост преди измиването на плочата оставете ютията да се охлади за най-малко 60 минути

- Уверете се, че незалепващата основа е отделена от ютията.

Ако незалепващата основа е още на ютията, тя трябва да се отдели от ютията (вижте глава “Отделяне на незалепващата основа”).

- Напълнете водния резервоар с прясна вода (вижте глава “Пълнене на водния резервоар”).

- Поставете регулатора за избор на температура на ютията на степен на температурата “студено”, така че чертичката на регулатора за избор на температура да сочи към контролната лампа.

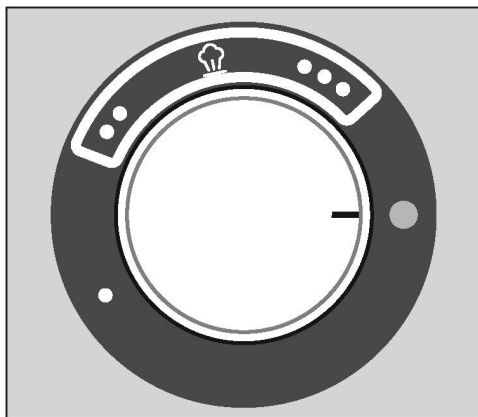

Почистване и поддръжка

- Поставете маркуча за пара на ютията в извода за свързване на пара на вертикалния корпус (вижте глава “Свързване на маркуча за пара”).

Ако системата за парно гладене е изключена, тя сега трябва да се включи чрез натискане на бутона ①. Когато системата за парно гладене е готова за експлоатация и вече има подготвена пара, това се указва на дисплея чрез съобщението  Ready for use.

- Дръжте ютията над мивка или термоустойчив съд. За целта можете да използвате и чекмеджето за остатъчна вода на системата за парно гладене. Обърнете внимание, че чекмеджето може да бъде извадено от системата за парно гладене едва след като уредът е включен.

 По време на процеса на миене от ютията излиза гореща вода и гореща водна пара.

Съществува опасност от изгаряне!

Никога не насочвайте ютията към хора, животни или електрически уреди от всякакъв вид.

- Натискайте в продължение на една минута бутона  на ютията и завъртете ютията. При това дръжте върха на ютията леко надолу.

Гореща вода и пара излизат от ютията и разтварят евентуално наличните отлагания. Щом започне да излиза само пара, можете да отпуснете бутона .

- Сега настройте регулатора за избор на температурата на най-високата степен на температурата .

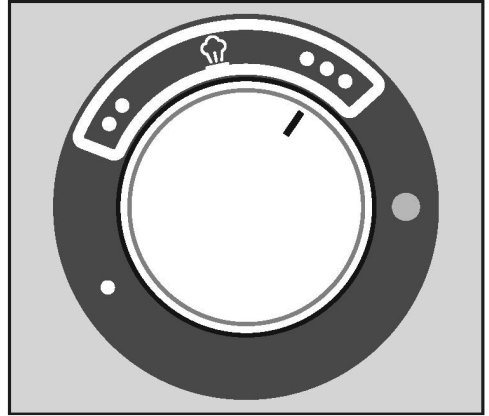

Контролната лампа на регулатора за избор на температура свети в жълто, докато ютията се нагрива.

Съвет: По време на фазата на нагриване можете да оставите ютията на поставката на системата за парно гладене.

Щом контролната лампа угасне, процесът на измиване е завършен.

- Отстранете капките вода и остатъците върху плочата, като движите още горещата ютия по мека попираща памучна кърпа. През това време задействайте 2-3 пъти за кратко бутона за пара .

Процесът на премахване на котления камък сега е завършен. Системата за парно гладене сега може да бъде изключена или да бъде използвана.

Почистване и поддръжка

Почистване на корпуса

⚠ При почистване на корпуса не-
пременно извадете щепсела от
контакта.

Корпусът може да се почиства сухо
или мокро, в зависимост от замърсява-
ването, с мека кърпа.

Не използвайте абразивни препа-
рати при почистване.

Почистване на гладещата по- върхност

⚠ След гладене гладещата по-
върхност на ютията е много горе-
ща.

Съществува опасност от изгаряне!
Извадете щепсела от контакта и
оставете гладещата повърхност да
изстине, преди да се заемете с по-
чишването.

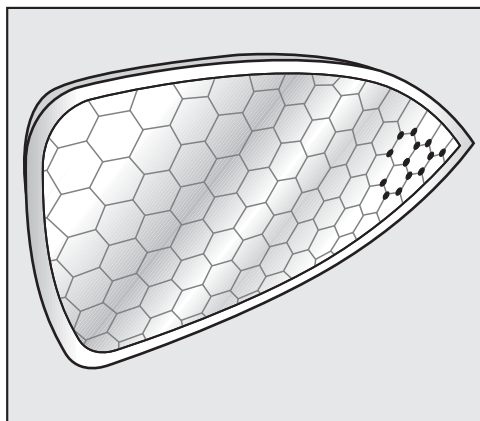

■ Гладещата повърхност се почиства
сухо или мокро, в зависимост от
замърсяването, с микрофибърна
кърпа.

За почистване на гладещата по-
върхност използвайте само микро-
фибърна кърпа.

■ За да избегнете нараняване на по-
върхността, при почистване **не из-
ползвайте**

- абразивни препарати за почиства-
не (напр. абразивен прах, почиств-
ващо мляко, политура за хром, по-
чистващи пасты).
- абразивни твърди четки и гъби (на-
пр. гъби за тенджери) или използ-
вани гъби, по които има остатъци
от абразивни вещества.
- остри предмети.

Почистване или смяна на калъфа на плота за гладене

Ако калъфът на плота за гладене е замърсен, можете да го изперете и изсушите. Ако калъфът на плота за гладене е повреден, той задължително трябва да бъде сменен, преди да използвате отново системата за парно гладене.

 Винаги изключвайте системата за парно гладене преди изваждане на калъфа на плота за гладене и изваждайте щепсела от контакта. Изчакайте, докато плотът за гладене се охлади.

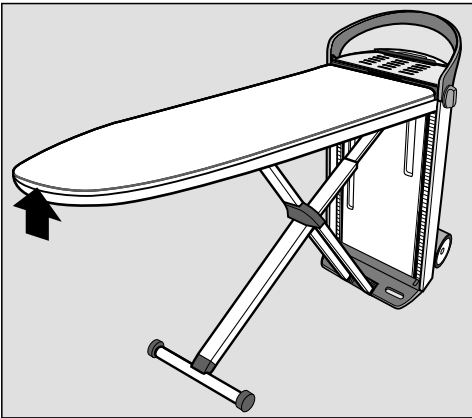

- Изтеглете ципа на калъфа на плота за гладене от кухнята, намираща се на края на плота за гладене.
- Отворете ципа на калъфа на плота за гладене като плъзнете зъбното колело в средата на ципа навън.
- Извадете калъфа на плота за гладене по посока на кулата.

Филцовата подложка остава върху плота за гладене.

- Изперете и изсушете калъфа на плота за гладене в съответствие с етикета за поддръжка или при повреда го сменете с нов калъф.

Никога не използвайте системата за парно гладене без калъф на плота за гладене!

- Първо поставете изсушения или нов калъф върху плота за гладене от страна на кулата и след това изтеглете към края.
- Изпънете много добре калъфа на плота за гладене с помощта на шнура и осигурете стабилно положение.
- Затворете ципа на калъфа на плота за гладене като плъзнете зъбното колело към средата на ципа.
- Пъхнете ципа отново в кухнята на края на плота за гладене.

Почистване и поддръжка

Почистване на водния филтър

Водният филтър не позволява намиращите се във водата чужди тела да проникнат в системата за парно гладене и да я повредят.

Ако водният филтър е замърсен или запушен, можете да го почистите. Замърсен воден филтър ще разпознаете по честия шум на помпата за захранване с вода.

Извадете щепсела от контакта

- Преди почистване на водния филтър изваждайте щепсела от контакта.

Изваждане на водния резервоар

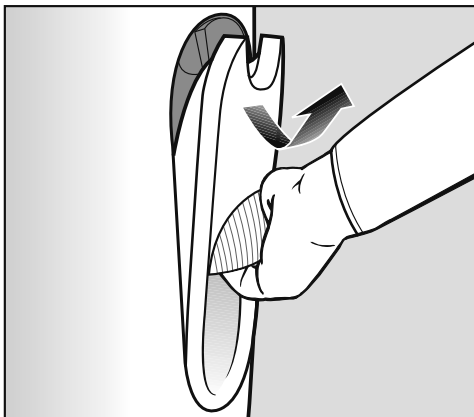

- Хванете водния резервоар за дръжката.
- Дръпнете дръжката надолу.

При това водният резервоар се освобождава от държача.

- Извадете водния резервоар нагоре.

Изваждане на капака на водния филтър

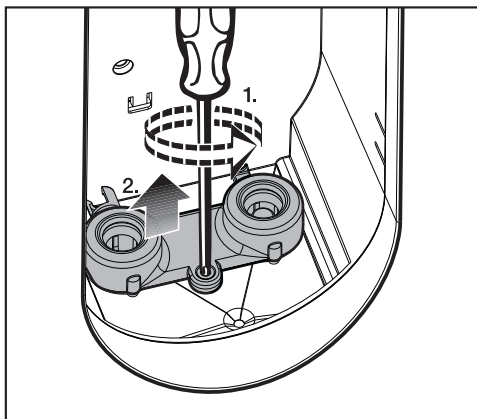

- Развийте болта на капака на водния филтър с кръстата отвертка.
- Извадете капака на водния филтър нагоре.

За почистването водният филтър трябва да се извади от десния щуцер. Отстрани на капака на водния филтър има кука, както и кръгъл захващащ инструмент, с които може да се отстрани уплътнителния пръстен от щуцера и да се извади водният филтър.

Отстраняване на уплътнителния пръстен

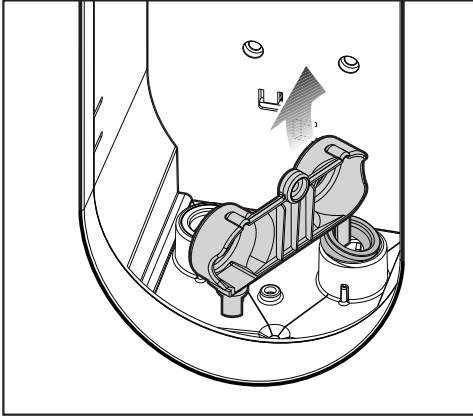

- Издърпайте нагоре и отстранете уплътнителния пръстен от десния щуцер с помощта на куката, намираща се на капака на водния филтър.

Имайте предвид, че горната и долната страна на уплътнителния пръстен са различни: Горната страна се състои от затворена пръстенообразна повърхност, докато долната страна има тесен жлеб. След почистване на водния филтър уплътнителният пръстен трябва да бъде поставен в щуцера така, че страната с жлеба да е насочена надолу.

Извадете водния филтър

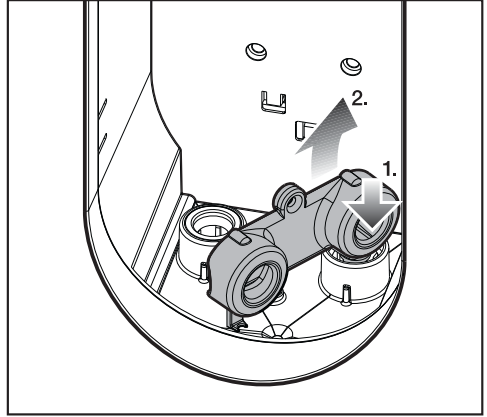

- Притиснете кръглия захващащ инструмент на капака на водния филтър отгоре върху водния филтър.

Кръглият захващащ инструмент се фиксира във водния филтър.

- Извадете водния филтър от щуцера.

Почистване и поддръжка

Почистване на водния филтър

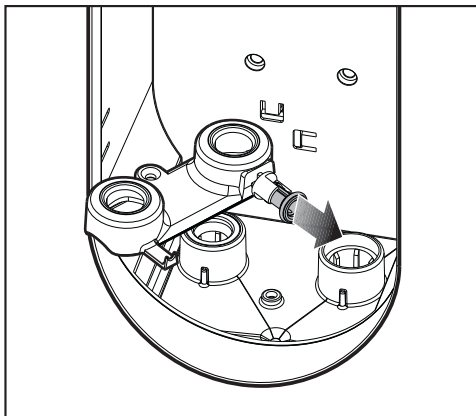

- Освободете водния филтър от кръглия захващащ инструмент.
- Измийте основно водния филтър под течаща вода.

Поставяне на воден филтър

- Обърнете водния филтър с малкия уплътнителен пръстен надолу.
- Натиснете водния филтър, за да влезе изцяло в десния щуцер.
- След това поставете отново уплътнителния пръстен в десния щуцер. Страната с жлеба трябва да сочи при това надолу.

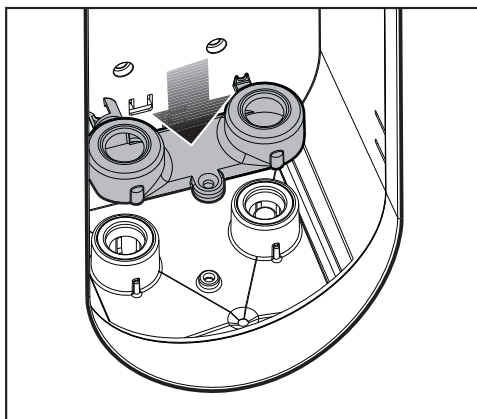

- Сега поставете капака на водния филтър върху двата щуцера.

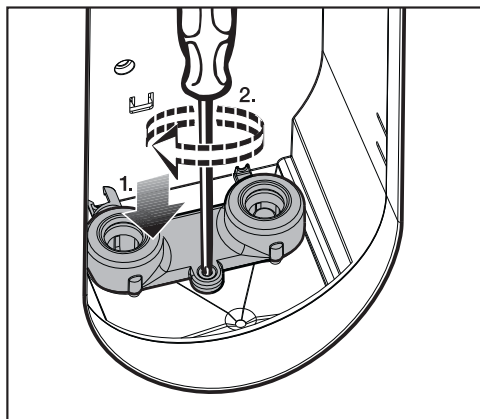

- Сега затегнете винта с кръстата отвертка.

Поставяне на водния резервоар

- Поставете отново водния резервоар в държача в кулата.

Системата за парно гладене сега е отново в готовност за работа.

При непоставен воден филтър не може да се работи със системата за парно гладене.

При износване или повреда водният резервоар трябва да бъде сменен. Можете да го получите от сервиза на Miele или при вашия търговски представител на Miele.

Допълнително закупувана принадлежност

Уредите на Miele се разработват с цел да постигат най-добри резултати и безкомпромисно да задоволяват нуждите на своите притежатели възможно най-дълго време. За да се постигне тази цел, всички фактори трябва да се съчетават перфектно. Поради това Miele е създавал обширен асортимент от принадлежности, които оптимално хармонират с уредите на Miele .

По-долу бихме желали да ви представим част от нашия асортимент. Вие можете да закупите тези и много други продукти от интернет магазина на Miele (www.miele-shop.com), сервиза на Miele или вашия търговски представител на Miele.

Принадлежности

Незалепваща основа

С незалепващата основа по правило можете да гладите апликации, отпечатъци, флокирани тъкани и др. без да обръщате тъканта наопъки. Освен това намалявате или предотвратявате образуването на лъскави следи върху тъмни текстилни изделия.

Незалепващата основа може да бъде използвана при всяка ютия на системата за парно гладене на Miele.

Калъф на плота за гладене

Калъфите за плота за гладене на Miele са трайни и се отличават с добро поемане на влагата. Пропускащата парата подложка осигурява приятна мека обвивка.

Калъфите на плота за гладене на Miele могат да се използват във всички системи за парно гладене Miele.

Основен калъф за масата за гладене

Основният калъф за масата за гладене се състои от 100 % памук. При необходимост той може да се пере на температура до 40 °C.

Цвят: сив меланж

Премиум калъф на плота за гладене

Премиум калъфът на плота за гладене е особено устойчив на топлина и износване. Той се състои от 100 % памук и при необходимост може да се пере при температура до 40 °C.

Цвят: вишневочервен (антрацит като аксесоар за допълнително закупуване)

Накрайник за пара

Накрайникът за пара улеснява гладенето на текстилни изделия, които се поставят на закачалка, като например рокли и сака. Той върви в комплект с прикрепяща се към него приставка с четка, с помощта на която може да се уеднакви посоката на текстилните влакна.

Накрайникът за пара може да се използва при всяка система за парно гладене Miele.

Средства за поддържане

Асортиментът на Miele съдържа подходящи специално за вашия уред Miele средства за поддържане за ефективно и щадящо почистване.

Таблетки за премахване на котлен камък за система за парно гладене

Таблетките за премахване на котлен камък Miele гарантират оптимално почистващо въздействие при премахване на котления камък на системата за парно гладене на Miele.

За всеки процес на премахване на котлен камък е необходима една таблетка.

Какво да правим, когато ...

Можете да отстраните сами повечето неизправности. В много случаи можете да спестите време и разходи, тъй като не се налага да се обаждате на сервиза за обслужване на клиенти. Следващият обзор ще Ви помогне да намерите причините за дадена неизправност и да ги отстраните. Моля, при това обърнете внимание на следното:

 Ремонти по електрически уреди трябва да бъдат извършвани само от оторизирани специалисти. Вследствие на неправилни ремонти могат да възникнат значителни опасности за потребителя.

Някои от указанията на дисплея са с дължина няколко реда и могат да се прочетат докрай с натискане на бутоните със стрелки \vee или \wedge .

Отстраняване на неизправности

Проблем	Причина и отстраняване
Системата за парно гладене не може да се включи.	<p>Системата за парно гладене няма електрозахранване.</p> <ul style="list-style-type: none"> ■ Проверете, дали <ul style="list-style-type: none"> – щепселът е включен в контакта. – предпазителят на сградата е в изправност.
Системата за парно гладене не функционира след спиране на тока.	<p>Системата за парно гладене е изключена</p> <ul style="list-style-type: none"> ■ Включете системата за парно гладене с бутона ① на пулта за управление. <p>Ако токът спре по време на автоматичното миене, след включване на системата за парно гладене процесът на миене се изпълнява отново.</p> <p>Ако токът спре по време на премахване на котленя камък, след включване процесът продължава от стъпката, на която е бил прекъснат.</p>
Плотът за гладене не може да бъде регулиран на височина.	<p>Плотът за гладене не е фиксиран за кулата от двете страни.</p> <ul style="list-style-type: none"> ■ Издърпайте плота за гладене с две ръце нагоре в хоризонтална позиция, докато се фиксира от двете страни в кулата със звук (вижте глава “Монтиране”).
Системата за парно гладене не може да се демонтира.	<p>Системата за парно гладене не е настроена на най-малка работна височина.</p> <ul style="list-style-type: none"> ■ Настройте системата за парно гладене на най-малка работна височина (вижте глава “Демонтиране”). <p>Чекмеджето за остатъчната вода не е напълно прибрано и фиксирано.</p> <ul style="list-style-type: none"> ■ Пъхнете чекмеджето за остатъчна вода отново напълно в кулата, докато се фиксира. ■ Настройте след това системата за парно гладене на най-малка работна височина (вижте глава “Демонтиране”).

Какво да правим, когато ...

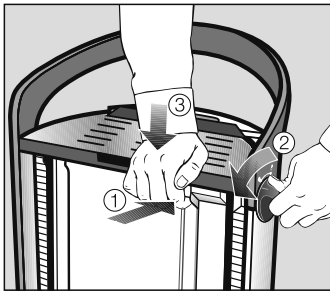
Проблем	Причина и отстраняване
<p>При монтиране или демонтиране плотът за гладене не може да се фиксира в крайна позиция.</p>	<p>Плотът за гладене се е отделил от държача, когато не е бил настроен на най-ниската работна височина.</p> <div data-bbox="404 300 1039 587" style="border: 1px solid gray; padding: 5px;"><p> Опасност от изгаряне поради гореща поставка за ютията.</p><p>Поставката за ютията е все още гореща след гладене.</p><p>Извадете щепсела от контакта. Оставете ютията и поставката да се охладят, преди да вземете ютията от поставката и да изпълните следните стъпки.</p></div> <ul style="list-style-type: none">■ Уверете се, че поставката е студена, преди да я докоснете. <div data-bbox="400 679 730 970" style="text-align: center;"></div> <ul style="list-style-type: none">■ Задръжте натиснат жълтия бутон <i>Notentriegelung/Emergency Release</i> на кулата (1).■ Същевременно завъртете една от страничните въртящи се ръкохватки на кулата до упор в посока ↻ и я задръжте в тази позиция (2).■ Натиснете кулата колкото е възможно надолу (3).■ Първо отпуснете страничната въртяща се ръкохватка. След това отпуснете жълтия бутон <i>Аварийно отключване/Emergency Release</i>. <p>Сега можете или да демонтирате плота за гладене, или да го приведете в работна позиция.</p> <ul style="list-style-type: none">■ Ако плотът за гладене все още не може да се фиксира, свържете се със сервиза на Miele.

Какво да правим, когато ...

Проблем	Причина и отстраняване
Ютията не се нагрива.	<p>Системата за парно гладене е изключена.</p> <ul style="list-style-type: none"> ■ Включете системата за парно гладене с бутон ① върху панела за управление.
	<p>Маркучът за пара не е поставен правилно.</p> <ul style="list-style-type: none"> ■ Пъхнете маркуча за пара отново в контактното гнездо за пара (вижте глава “Свързване”).
	<p>Ютията не е била ползвана за известно време.</p> <ul style="list-style-type: none"> ■ Раздвижете ютията или задействайте бутона за пара ②.
	<p>Бутонът за пара ② е блокиран.</p> <ul style="list-style-type: none"> ■ Освободете бутона за пара, като преместите плъзгащото се копче върху ютията напред.
	<p>Температурата, зададена през регулатора за температура, вече е достигната.</p> <ul style="list-style-type: none"> ■ При необходимост задайте през регулатора за температура по-висока температура.
	<p>Системата за парно гладене в момента изплаква.</p> <ul style="list-style-type: none"> ■ Изчакайте, докато свърши процесът на изплакване (вижте глава “Автоматично изплакване”).
	<p>На дисплея се появява съобщение за неизправност.</p> <ul style="list-style-type: none"> ■ Отстранете докладваната неизправност, както е обяснено на следващите страници (вижте глава “Съобщения на дисплея”).
	<p>Системата за парно гладене е повредена.</p> <ul style="list-style-type: none"> ■ Свържете се с центъра за обслужване на клиенти.



Какво да правим, когато ...

Проблем	Причина и отстраняване
Плотът за гладене не се нагрива.	<p>Дълго време не е ползвана пара.</p> <ul style="list-style-type: none"> ■ Натиснете бутона за пара $\overline{\text{P}}$, за да активирате нагриването на плота за гладене.
	<p>Накрайникът за пара е свързан към извода за парата на кулата.</p> <ul style="list-style-type: none"> ■ При свързан накрайник за пара плотът за гладене не се нагрива.
	<p>Плотът за гладене не е фиксиран за кулата от двете страни.</p> <ul style="list-style-type: none"> ■ Оставете плота за гладене да се фиксира от двете страни в кулата (вижте глава “Монтиране”)
	<p>Системата за парно гладене е повредена.</p> <ul style="list-style-type: none"> ■ Свържете се със сервиза.
Ютията загрева постоянно на висока температура.	<p>Има грешка в системата за парно гладене.</p> <ul style="list-style-type: none"> ■ Свържете се със сервиза.
Калъфът на плота за гладене е пропит с влага.	<p>Има грешка в системата за парно гладене.</p> <ul style="list-style-type: none"> ■ Извадете калъфа на плота за гладене и го изсушете. ■ Поставете отново изсушения калъф на плота за гладене (вижте глава: “Почистване или смяна на калъфа на плота за гладене”). <p>Ако плотът за гладене отново се пропие с влага, извикайте сервиза.</p>
При транспортирането изтича вода на височината на водния резервоар.	<p>Чрез често изваждане и поставяне на водния резервоар могат да се съберат водни капки в зоната под него.</p> <ul style="list-style-type: none"> ■ Подсушете зоната под водния резервоар с кърпа.
	<p>Водният филтър не е поставен правилно.</p> <ul style="list-style-type: none"> ■ Проверете водния филтър.
	<p>Уплътнителните пръстени не са плътни.</p> <ul style="list-style-type: none"> ■ Сменете уплътнителните пръстени.

Какво да правим, когато ...

Проблем	Причина и отстраняване
Вентилаторът на плота за гладене не работи.	Не е била използвана пара. ■ Вентилаторът работи само ако ютията изисква пара.
	Не е достигната готовност на парата. ■ Изчакайте, докато готовността на парата се сигнализира чрез съобщението  Ready for use на дисплея.
	Водният резервоар е празен или не е поставен. ■ Напълнете водния резервоар с прясна вода от чешмата и го поставете в кулата.
	Накрайникът за пара е свързан. ■ Вентилаторът работи само при свързана ютия. Свържете ютията.
	Има грешка в системата за парно гладене. ■ Свържете се със сервиза.





Какво да правим, когато ...

Проблем	Причина и отстраняване
На ютията или на накрайника за пара не работи функцията за пара.	Системата за парно гладене не е включена в контакта. <ul style="list-style-type: none">■ Поставете мрежовия щепсел в контакта.■ Включете системата за парно гладене с бутона  на пулта за управление.
	Ютията или накрайника за пара не са свързани. <ul style="list-style-type: none">■ Свържете маркуча за пара на ютията или накрайника за пара към извода за свързване на парата на кулата.
	Водният резервоар е празен или не е поставен. <ul style="list-style-type: none">■ Напълнете водния резервоар с прясна вода.■ Поставете водния резервоар в кулата.■ Изчакайте, докато съобщението  Ready for use се покаже на дисплея.
	Не е достигната готовност на парата. <ul style="list-style-type: none">■ Изчакайте, докато съобщението  Ready for use се покаже на дисплея.
	На дисплея се показва грешна функция. <ul style="list-style-type: none">■ Отстранете показаната грешна функция, както е обяснено на следващите страници (вижте глава “Съобщения на дисплея”). Ако няма повече пара на разположение, обадете се на сервиза.



Проблем	Причина и отстраняване
При натискане на бутона за пара  на ютията от дюзите за пара излизат капки вода или остатъци.	<p>Избраната степен на температура на ютията е прекалено ниска.</p> <ul style="list-style-type: none">■ Настройте регулатора за избор на температурата най-малко на степен ●● (вижте глава “Избор на температура за гладене”).
	<p>Ютията все още не е достигнала избраната температура.</p> <ul style="list-style-type: none">■ Изчакайте да бъде достигната зададената температура за гладене (вижте глава “Избор на температура за гладене”).
	<p>Поради дълга пауза по време на гладенето в маркуча за пара се е образувала кондензационна вода.</p> <ul style="list-style-type: none">■ Първото изпускане на пара след паузата не трябва да бъде върху текстилното изделие, което гладите.
	<p>По гладещата повърхност са се образували отлагания.</p> <ul style="list-style-type: none">■ Изплакнете гладещата повърхност (вижте глава “Процес на отстраняване на котления камък”).

Какво да правим, когато ...







Съобщения на дисплея

Съобщение	Причина и отстраняване
 Drain valve closing	При включване на системата за парно гладене е бил отворен отворът за източване на парогенератора. По време на това съобщение отворът за източване автоматично се затваря.
 Drain valve fault Switch off/on	Процесът на отстраняване на котления камък или процесът на миене не се изпълняват правилно. <ul style="list-style-type: none">■ Изключете системата за парно гладене с натискане на бутон ① и след това отново я включете.■ Ако грешката продължава да се показва на дисплея, обадете се на сервиза за обслужване на клиенти.
 Memory fault Switch off/on	Има грешка в системата за парно гладене. <ul style="list-style-type: none">■ Изключете системата за парно гладене с натискане на бутон ① и след това отново я включете. Системата за парно гладене трябва да се настрои отново. <ul style="list-style-type: none">■ Изпълнете всички стъпки за първо пускане в експлоатация (вижте глава “Първо пускане в експлоатация”).■ Ако след това съобщението за грешка се покаже отново, обадете се на сервиза за обслужване на клиенти.
 Unplug at mains	Налице е повреда в електрониката. <ul style="list-style-type: none">■ Изключете щепсела от контакта.■ След като изчакате малко, отново пъхнете щепсела в контакта.■ Включете системата за парно гладене отново с натискане на бутон ①. Системата за парно гладене прави опит сама да отстрани грешката. <ul style="list-style-type: none">■ Ако грешката продължава да се показва на дисплея, извадете щепсела от контакта и се обърнете към сервиза за обслужване на клиенти.

Какво да правим, когато ...

Съобщение	Причина и отстраняване
 Inlet fault, boiler Switch off/on	<p>Има грешка в системата за пара.</p> <ul style="list-style-type: none"> ■ Изключете системата за парно гладене с натискане на бутон ① и след това отново я включете. <p>Системата за парно гладене провежда след фазата на охлаждане процес на миене и се опитва да отстрани самостоятелно грешката. Фазата на охлаждане може да продължи до 3 часа.</p> <ul style="list-style-type: none"> ■ Извадете чекмеджето за остатъчна вода, когато сте приканени за това от съобщение на дисплея. ■ Изпразнете и подсушете чекмеджето за остатъчната вода. ■ Пъхнете чекмеджето за остатъчна вода отново във вертикалния корпус, докато се фиксира. <p>Има грешка в системата за парно гладене.</p> <ul style="list-style-type: none"> ■ Ако грешката продължава да се показва на дисплея, обадете се на сервиза за обслужване на клиенти.
 Pressure switch fault. Switch off/on	<p>Има грешка в системата за пара.</p> <ul style="list-style-type: none"> ■ Изключете системата за парно гладене с натискане на бутон ① и след това отново я включете. ■ Ако грешката продължава да се показва, обадете се на сервиза за обслужване на клиенти.

Какво да правим, когато ...

Съобщение	Причина и отстраняване
 Boiler fault, warm Switch off/on	<p>Има грешка в системата за парно гладене.</p> <ul style="list-style-type: none">■ Изключете системата за парно гладене с натискане на бутон  и след това отново я включете.■ Ако грешката продължава да се показва, обадете се на сервиза за обслужване на клиенти. <p>Парогенераторът е замърсен с варовик или вода, съдържаща соли.</p> <ul style="list-style-type: none">■ Започнете процес на премахване на котлен камък (вижте глава “Предварително стартиране на премахването на котлен камък”). За да избегнете този проблем в бъдеще, можете да увеличите настроената твърдост на водата с една степен (напр. от Level 4 на Level 5, вижте глава “Настройване на твърдостта на водата”).■ Ако грешката продължава да се показва, обадете се на сервиза за обслужване на клиенти.
 Boiler fault, cold Switch off/on	<p>Има грешка в системата за парно гладене.</p> <ul style="list-style-type: none">■ Изключете системата за парно гладене с натискане на бутон  и след това отново я включете.■ Ако грешката продължава да се показва, обадете се на сервиза за обслужване на клиенти.
 Release stm. button	<p>Поради това, че системата за парно гладене не е била ползвана за по-дълго време, тя се е изключила сама и бутонът за пара  е блокирал.</p> <ul style="list-style-type: none">■ Освободете бутона за пара , като преместите напред плъзгащото се копче за постоянно подаване на пара, което се намира върху ютията.
Attach hose	<p>Маркучът за пара не е поставен правилно в извода за свързване на пара.</p> <ul style="list-style-type: none">■ Свържете маркуча за пара към извода на кулата за свързване на пара.

Съобщение	Причина и отстраняване
<p data-bbox="79 204 333 264">  Drain valve fault Switch off/on </p>	<p data-bbox="400 204 1028 228">Чекмеджето за остатъчна вода не се разпознава.</p> <ul data-bbox="400 236 1039 296" style="list-style-type: none"> ■ Изключете системата за парно гладене с натискане на бутон ① и след това отново я включете. <p data-bbox="400 316 1028 403">Чекмеджето за остатъчна вода не се разпознава и след изключване и включване на системата за парно гладене.</p> <ul data-bbox="400 411 1039 1002" style="list-style-type: none"> ■ Изключете системата за парно гладене с натискане на бутона ①. ■ Почистете и изсушете металните пластини (контакти) на чекмеджето за остатъчната вода. ■ Включете отново системата за парно гладене с бутона ① и следвайте инструкциите, които се показват на дисплея: ■ Извадете чекмеджето за остатъчната вода и го напълнете с прясна вода от чешмата. ■ Поставете напълненото чекмедже за остатъчна вода отново във вертикалния корпус. ■ Извадете отново чекмеджето за остатъчна вода, когато сте приканени за това от съобщение на дисплея. ■ Изпразнете и подсушете чекмеджето за остатъчната вода. ■ Поставете празното чекмедже за остатъчна вода отново във вертикалния корпус. <p data-bbox="400 1018 1039 1106">Системата за парно гладене отново е в готовност за работа и продължава започнатия преди появата на грешката процес</p> <p data-bbox="400 1121 941 1145">Има грешка в системата за парно гладене.</p> <ul data-bbox="400 1153 1039 1246" style="list-style-type: none"> ■ Ако грешката продължава да се показва на дисплея, обадете се на сервиза за обслужване на клиенти.

Какво да правим, когато ...

Съобщение	Причина и отстраняване
Кодове за грешка: F38: ELP/EW/LNG F44 F45: LNG F47	<p>Налице е вътрешна неизправност.</p> <ul style="list-style-type: none">■ Изключете системата за парно гладене с натискане на бутон  и след това отново я включете. <p>Системата за парно гладене прави опит сама да отстрани грешката.</p> <p>Ако кодът за грешка продължава да се показва на дисплея, обърнете се към сервиза за обслужване на клиенти.</p>

Сервизно обслужване

При неизправности, които не можете да отстраните сами, уведомете

- Вашия търговски представител на Miele
- или
- сервиза на Miele.

Телефонният номер на сервиза ще намерите в края на това ръководство за употреба.

Сервизът изисква **модел** и **фабричен номер** на вашия уред.

Двете данни ще намерите на типовата табелка, която се намира в кулата зад водния резервоар.

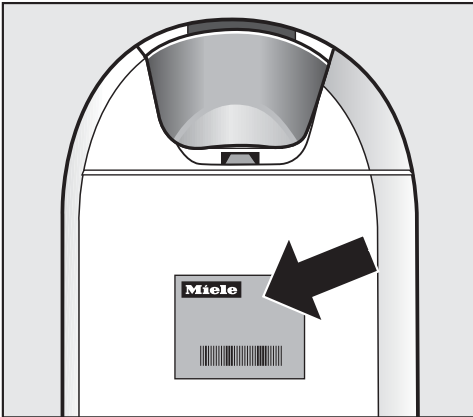

Гаранция

Гаранционният срок е 2 години.

Повече информация можете да намерите в доставените с машината гаранционни условия.

Електрическо свързване

Преди свързването на системата за парно гладене задължително сравнете данните за свързване (напрежение и честота) на типовата табела с данните на местната електрическа мрежа.

Тези данни трябва да съвпадат, за да не възникнат повреди по системата за парно гладене.

При съмнение попитайте вашия електротехник.

Необходимите данни за свързване ще намерите на типовата табелка, която се намира в кулата зад водния резервоар.

Системата за парно гладене се доставя в готовност за свързване за променлив ток 50-60 Hz, 220-240 V. Свързвайте системата за парно гладене само към заземен контакт, монтиран съгласно DIN VDE 0100.

Защитата трябва да е минимално с предпазител 10 A. За повишение на безопасността Съюзът по електротехника, електроника и информатика (VDE), препоръчва в своята директива DIN VDE 0100 част 739, на уреда предварително да се включи защитен прекъсвач за утечен ток с ток на сработване от 30 mA (DIN VDE 0664).

По възможност контактът трябва да се намира до уреда и да е лесно достъпен.

Ако хранващият кабел е дефектен, той трябва да бъде сменен от квалифициран електротехник.

Не свързвайте системата за парно гладене през разклонител или удължител към местната електрическа мрежа.

Удължителите и разклонителите не осигуряват необходимата безопасност на системата за парно гладене (съществува напр. опасност от прегряване).

Не свързвайте системата за парно гладене към изолирани инвертори. Изолирани инвертори се използват при автономно токозахранване като например слънчево токозахранване.

Пикове на напрежението могат да предизвикат изключване на защитата. Електрониката може да се повреди.

Не използвайте системата за парно гладене с така наречените енергоспестяващи щепсели.

При това подаваната към уреда енергия се намалява и уредът се загорява много.

Технически данни

Размери в сгънато състояние (В x Ш x Д)	1280 x 470 x 370 mm
Размери в монтирано състояние (В x Ш x Д)	970 x 470 x 1480 mm
Тегло В 4312 и В 4826	29 kg
Тегло В 4847	30 kg
Захранващо напрежение	вижте табелката с данни
Консумирана мощност	вижте табелката с данни
Необходима защита	≥ 10 A A
Налягане на парата при В 4312	3,5 bar
Налягане на парата при В 4826 и В 4847	4,0 bar
Количество пара	100 g/min
Количество за пълнене на водния резервоар	1,25 l
Дължина на захранващия кабел	2,50 m
Дължина на маркуча за пара	1,80 m
Височина на плота за гладене	830–1020 mm
Ширина на плота за гладене	400 mm
Дължина на плота за гладене	1200 mm
Приложени стандарти за безопасност на изделието	съгласно EN 60335-1, EN 60335-2-3, EN 60335-2-85
Предоставен знак за проверка	вижте табелката с данни

Дисплей съобщения

English	Български
Set water hardness...	Задаване твърдост на водата
Level 1	ниво 1
Level 2	ниво 2
Level 3	ниво 3
Level 4	ниво 4
Level 5	ниво 5
Level 6	ниво 6
Level 7	ниво 7
Level 8	ниво 8
Level 9	ниво 9
Level 10	ниво 10
Water hardness	Твърдост на водата
Initial set-up complete	Първоначален пуск
Attach hose	Поставете маркуча
Heating-up phase	Фаза на загряване
Ready for use	Готов
Fill water cont.	Напълнете резервоара
Iron switched off	Изключена ютия
Appliance rinsing	Уреда се изплаква
Empty drawer	Изпразнете чекмеджето
Fit drawer	Поставете чекмеджето
Descalc soon	Декалциране скоро
Descalc	Декалциране
Start descaling	Старт на декалциране
Detach hose	Не вадете маркуча
Fill water container to mark	Напълнете резервоара до марката
Add descaler	Поставете деклац. Препарат
Fit water container	Поставете резервоара.
Fit or refill water container	Резервоара е изваден или празен

Дисплей съобщения

English	Български
Pre-rinse	Предварително изплакване
In 20 min. 	След 20 мин
Rinse water container and fill to the mark	Почистете резервоара и напълнете до маркировката
Rinsing (5 min)	Промиване (5 мин.)
Rinsing	Промиване
Descaling finished	Декалцирането приключи
Drain valve closing	Затваряне на дренажа
Drain valve fault Switch off/on	Грешка дренажен клапан
Memory fault Switch off/on	Грешка на паметта
Unplug at mains	Извадете щепсела
Inlet fault, boiler Switch off/on	Грешка Бойлер
Pressure switch fault. Switch off/on	Пресостат грешка
Boiler fault, warm Switch off/on	Грешка Бойлер горещ
Boiler fault, cold Switch off/on	Грешка Бойлер студен
Release stm. button	Освободете бутон пара
Drainage fault Switch off/on	Грешка дренаж

МИЛЕ БЪЛГАРИЯ ЕООД
Ул. Бяла черква №24
гр.София, 1408

Тел: + 359 2 426 00 89
+ 359 882 391 073
Имейл адрес: info@miele.bg
www.miele.bg

Miele & Cie. KG
Carl-Miele-Straße 29
33332 Gütersloh
Deutschland

FashionMaster

bg-BG

M.-Nr. 12 027 810 / 01