



Ръководство за употреба Сушилня с термopомпа



Задължително прочетете ръководството за употреба преди поставяне, монтаж и пускане в експлоатация. Така ще предпазите себе си и ще предотвратите евентуални щети.

Съдържание

Вашият принос към опазването на околната среда	6
Указания за безопасност и предупреждения	7
Обслужване на сушилнята	19
Панел за управление	19
Дисплей	21
Примери за управление	21
Първо пускане в експлоатация	25
Инсталация	25
Време на престой след монтажа	25
Информация за свързването в мрежа	25
Miele@home	25
Wash2dry  	26
Икономия на енергия	29
Икономия на енергия	29
Обратна връзка	30
1. Спазване на правилната грижа за прането	31
Спазване още при прането	31
Подготвяне на прането за сушилнята	31
Сушене	32
Символи за поддръжка	32
Правилната степен на сушене	32
2. Зареждане на сушилнята	33
Напълване с пране	33
Проверка на функцията FragranceDos	33
3. Избиране на програма	34
Включване на сушилнята	34
Избиране на програма	34
4. Избиране на програмни настройки	37
Избиране на степен на сушене	37
Избор на продължителност на програмата от Времеви програми	38
Избиране на екстри	38
 Отложен старт/SmartStart	39

5. Стартиране на програмата	41
Стартиране на програмата	41
6. Край на програмата – изваждане на прането	42
Край на програмата.....	42
Изваждане на прането	42
Преглед на програмите	43
Програми на панела за управление.....	43
Други програми.....	47
Екстри	50
DryFresh	50
DryCare 40.....	50
PowerFresh	51
Звуков сигнал	51
Преглед на програмите за сушене – екстри	52
Промяна на изпълнението на програмата	53
Добавяне или изваждане на пране	53
Резервоар за кондензна вода	54
Изпразване на резервоара за кондензна вода.....	54
Пълнене на резервоар за кондензат	55
Ароматизиращ флакон	56
Функция FragranceDos	56
Отстраняване на защитната пломба от ароматизиращия флакон.....	56
Поставяне на ароматизиращ флакон.....	57
Отваряне на ароматизиращия флакон	58
Затваряне на ароматизиращия флакон.....	58
Изваждане/смяна на ароматизиращия флакон	59
Почистване и поддръжка	60
Филтър за влакна	60
Изваждане на ароматизиращия флакон	60
Отстраняване на видимите влакна	60
Основно почистване филтъра за влакна и зоната на въздуховода.....	61
Мокро почистване на филтъра за влакна	62
Почистване на цокълния филтър	63
Отстраняване на цокълния филтър.....	63
Почистване на цокълния филтър	63
Почистване на капака на цокълния филтър.....	66
Почистване на сушилнята	66

Съдържание

Какво да правим, когато	67
Съобщения за грешка на дисплея след прекъсване на програмата	67
Указания на дисплея	69
Незадоволителен резултат от сушенето	70
Процесът на сушене трае много дълго	71
Общи проблеми със сушилнята	72
Смяна на цокълния филтър	74
Възстановяване на цокълния филтър	76
Проверка на топлообменника	76
Почистете филтъра за влакна в резервоара за кондензат	77
Сменете впръскваща дюза за кондензна вода	78
Сервизно обслужване	79
Контакт при неизправности	79
Допълнително закупувани аксесоари	79
Гаранция	79
Монтаж	80
Изглед отпред	80
Изглед отзад	81
Транспортиране на сушилнята	81
Носене на сушилнята до мястото на поставяне	81
Поставяне	82
Нивелиране на сушилнята	82
Време на престой след монтажа	82
Вентилация	83
Преди следващо транспортиране	83
Допълнителни условия за поставянето	84
Отвеждане на кондензната вода навън	85
Специални условия на свързване, които изисква възвратният вентил	85
Прекарване на източващия маркуч	86
Примери	86
Промяна на отварянето на вратата	88
Преместване на пантите на вратата	88
Монтаж	93
Електрическо свързване	94
Технически данни	95
Технически данни за сушилни машини, за домашна употреба	96
Декларация за съответствие	98
Данни за потреблението	99

Настройки	100
Извикване на настройките	100
Language 	101
Drying levels	101
Cooling down temp.	101
Welcome tone	101
Keypad tone	102
Buzzer volume	102
Buzzer duration (Продължителност на звуковия сигнал)	102
Airways indicator	102
Conductivity	103
Consumption data	103
Consumption	103
Code	104
Brightness.....	104
Display.....	104
Buttons active	104
Buttons inactive	104
Disp. switch-off stat.....	105
Memory	105
Anti-crease	105
Programme info	106
Miele@home	106
Remote control	107
SmartGrid.....	107
Wash2Dry	108
RemoteUpdate	108
Изтичане на RemoteUpdate	108
Factory default (Фабрични настройки)	109
Operating hours (Работни часове)	109

Вашият принос към опазването на околната среда

Изхвърляне на опаковката

Опаковката служи за боравене с уреда и го предпазва от повреди при транспортирането. Опаковъчните материали са избрани съгласно изискванията за екологична съвместимост и технологиите за третиране на отпадъци и затова по принцип могат да бъдат рециклирани.

Връщането на опаковката за рециклиране спестява суровини. Използвайте специфичните за съответните материали места за събиране за повторна употреба и възможности за връщане. Вашият специализиран магазин Miele ще приеме транспортните опаковки.

Изхвърляне на употребяван уред

Електрическите и електронните уреди съдържат много ценни материали. Също така те съдържат и определени вещества, смеси и компоненти, които са били необходими за тяхната функционалност и безопасност. В битовите отпадъци, както и при неправилно третиране, те могат да бъдат опасни за човешкото здраве и за околната среда. Затова в никакъв случай не изхвърляйте остарелия уред в битовата смет.



Уверете се, че до извозването на Вашата сушилня за правилно и съобразено с екологичните изисквания рециклиране, нейните тръбопроводи и топлообменник няма да бъдат повредени.

По този начин се гарантира, че съдържащият се в сушилнята хладилен аг-

ент и намиращото се в компресора масло няма да попаднат в околната среда.

Вместо това за безплатното предаване и рециклиране на електрически и електронни уреди се обърнете към официалните пунктове за предаване и обратно приемане, създадени към общината, търговеца или към Miele. По закон само Вие сте отговорни за изтриване на евентуално запаменените персонални данни на уреда, който изхвърляте. Вие сте задължени по закон да изваждате от уреда без разрушаване стари батерии и акумулатори, които не са неподвижно вградени в уреда, както и лампи, които могат да се отстраняват без разрушаване. Предавайте ги в подходящ събирателен пункт, където те трябва да бъдат приети безплатно. Погрижете се Вашият употребяван уред да бъде съхраняван безопасно за деца до неговото транспортиране.

Указания за безопасност и предупреждения

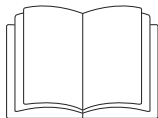

Прочетете задължително това ръководство за употреба.



Тази сушилня съдържа запалим и взривоопасен хладилен агент.

Тази сушилня съответства на предписаните правила за безопасност. Неправилната употреба може да предизвика нараняване на хора и материални щети.

Прочетете внимателно ръководството за употреба, преди да пуснете сушилнята в експлоатация. То съдържа важни указания за монтажа, безопасността, употребата и техническото обслужване. Така ще предпазите себе си и ще предотвратите евентуални щети на сушилнята.

Съгласно стандарта IEC 60335-1 Miele обръща изрично внимание на това, че главата за монтажа на сушилнята, както и указанията за безопасност и предупрежденията трябва непременно да се прочетат и да се спазват.

Miele не може да отговаря за щети, които са причинени от неспазване на тези указания.

Запазете това ръководство за употреба и го предайте на евентуалния следващ собственик.

Указания за безопасност и предупреждения

Правилна употреба

- ▶ Тази сушилня е предназначена за употреба в домакинството и подобна на домашната обстановка.
- ▶ Тази сушилня не е предназначена за употреба на открито.
- ▶ Използвайте сушилнята само в рамките на домакинството само за сушене на изпрани във вода текстилни изделия, които са обозначени от производителя на етикета като подходящи за сушене.
Всички други видове приложения са недопустими. Miele не носи отговорност за щети, причинени от употреба не по предназначение или неправилно обслужване.
- ▶ Лица, които поради своите физически, сетивни или умствени възможности или тяхната неопитност или незнание не са в състояние да обслужват безопасно сушилнята, не трябва да ползват сушилнята без надзор или указания от отговорно лице.

Деца в домакинството

- ▶ Деца под 8 години трябва да стоят далеч от сушилнята, освен ако не са наблюдавани непрекъснато.
- ▶ Деца над осем години могат да ползват сушилнята без надзор само ако работата с уреда им е обяснена така, че те могат да го обслужват сигурно. Децата трябва да разпознават и разбират възможните опасности вследствие на неправилно обслужване.
- ▶ Децата не трябва да почистват или поддържат сушилнята без надзор.
- ▶ Наблюдавайте децата, които са близо до сушилнята. Не позволявайте на децата да си играят със сушилнята.

Техническа безопасност

- ▶ Преди инсталиране прегледайте сушилнята за външни видими повреди.
Не монтирайте и не пускайте в експлоатация повредена сушилня.
- ▶ Преди свързването на сушилнята задължително сравнете данните за свързване (защита, напрежение и честота) на типовата табела с тези на електрическата мрежа. В случай на съмнение попитайте квалифициран електротехник.
- ▶ Временната или постоянна работа към автономна или несинхронна с мрежата инсталация за захранване с енергия (напр. островни мрежи, системи за подсигуряване) е възможна. Предпоставка за работата е спазването на предписанията на EN 50160 или сравним стандарт от страна на инсталацията за захранване с енергия.
Функциите и начинът на работа на защитните мерки, предвидени в тази домашна инсталация и в този продукт на Miele, трябва да бъдат гарантирани и в островен режим на работа или при несинхронна с мрежата работа или да бъдат заменени с равностойни мерки в инсталацията. Както например е описано в актуалната публикация на VDE-AR-E 2510-2.
- ▶ Електрическата безопасност на тази сушилня е гарантирана, ако тя е свързана към правилно инсталирана защитна система. Много е важно това условие за безопасността да бъде проверено и в случай на съмнение електрическата инсталация на сградата трябва да бъде проверена от специалист. Miele не може да бъде отговорна за щети, които са причинени от липсващ или прекъснат защитен проводник.
- ▶ Поради причини, отнасящи се до безопасността, не използвайте удължаващи кабели, разклонители или подобни (опасност от пожар от прегряване).
- ▶ Ако мрежовият захранващ кабел е повреден, той трябва да бъде сменен от оторизирани от Miele специалисти, за да се избегнат опасности за потребителя.

Указания за безопасност и предупреждения

- ▶ От неправилни ремонти могат да възникнат непредвидими опасности за потребителя, за които Miele не поема отговорност. Ремонти могат да се извършват само от оторизирани от Miele специалисти, в противен случай при последващи щети гаранцията отпада.
- ▶ Дефектни компоненти могат да бъдат заменени само с оригинални резервни части на Miele. Само при тези части Miele гарантира, че те изпълняват всички изискванията за безопасност.
- ▶ В случай на неизправност или при почистване и поддръжка тази сушилня е изключена от електрическата мрежа само тогава, когато
 - мрежовият щепсел на сушилнята е изваден или
 - предпазителят на инсталацията на жилището е изключен, или
 - бушонът на инсталацията на жилището е напълно развит.
- ▶ Тази сушилня не може да бъде използвана на мобилни обекти (напр. кораби).
- ▶ Не правете промени по сушилнята, които не са изрично разрешени от Miele.

Указания за безопасност и предупреждения

- ▶ Поради специалните изисквания (напр. относно температура, влажност, химическа устойчивост, здравина на изтриване и вибрации) тази сушилня е оборудвана със специална лампа. Тази специална лампа може да се използва само за предвидената употреба. Тя не е подходяща за осветление на помещение. Смяната може да се извършва само от оторизиран от Miele специалист или сервиз на Miele.
- ▶ Тази сушилня работи с хладилен агент, който се нагнетява от компресор. Този хладилен агент, приведен до по-високо температурно ниво чрез сгъстяване, преминава през затворен хладилен кръг. Отделящата се при това топлина се прехвърля в топлообменника върху преминаващия въздух за сушене.
 - По време на процеса на сушене могат да възникнат бръмчащи шумове, причинени от термopомпата, което е нормално. Изправното функциониране на сушилнята не е нарушено.
 - Хладилният агент е екологичен и не уврежда озоновия слой.

 Повреда на сушилнята поради прекалено ранно пускане в експлоатация.

Това може да предизвика повреда на термopомпата.

Изчакайте един час след монтажа, преди да стартирате програмата за сушене.

Указания за безопасност и предупреждения



► Съдържащият се в тази сушилня хладилен агент R290 е запалим и взривоопасен. Ако сушилнята е повредена, следвайте тези мерки:

- Избягвайте открит огън и запалителни източници.
- Разединете сушилнята от електрическата мрежа.
- Проветрявайте помещението, където е поставена сушилнята.
- Уведомете центъра за обслужване на клиенти на Miele.

 Опасност от пожар и експлозия поради повреда на сушилнята.

Хладилният агент е запалим и взривоопасен, когато изтече.

Погрижете се сушилнята да не се поврежда. Не правете никакви промени по сушилнята.

► Спазвайте указанията в глава “Монтаж”, както и главата “Технически данни”.

► Достъпността на мрежовия щепсел трябва винаги да е гарантирана, за да се изключва сушилнята от мрежовото захранване.

► Въздушната междина между долната страна на сушилнята и пода не трябва да бъде намалявана с первази, мъхести килими и др. В противен случай не може да се гарантира достатъчен приток на въздух.

► В зоната на завъртане на вратата на сушилнята не трябва да бъде монтирана заключваща се врата, плъзгаща врата или летяща врата.

Употреба по предназначение

► Максималното количество за зареждане е 9,0 kg (сухо пране). За частично количество на зареждане и за зареждане при различните програми, вижте глава “Преглед на програмите”.

Указания за безопасност и предупреждения

▶ Опасност от пожар!

Тази сушилня не може да бъде използвана с управляем контакт (напр. чрез таймер или на електрическа система с изключване при пиково натоварване).

Ако програмата за сушене се прекъсне преди завършване на охлаждащата фаза, съществува опасност от samozапалване на прането.

▶ **Предупреждение:** никога не изключвайте сушилнята преди края на цикъла на сушене. Освен ако всички дрехи не се извадят незабавно от сушилнята и се разпределят, така че топлината да се разсее.

▶ Омекотители или подобни продукти трябва да се използват така, както е посочено в указанията за омекотителя.

▶ Трябва да се извадят всички предмети от джобовете (като например запалки, кибрит).

▶ Филтрите за влакна трябва да се почистват след всяко сушене!

▶ Филтрите за влакна или цокълните филтри трябва да бъдат подсушени след мокро почистване. Поради мокри филтри за влакна/цокълни филтри могат да се появят функционални нарушения при сушенето.

Указания за безопасност и предупреждения

- Тъй като съществува опасност от пожар, текстилните изделия не трябва да се сушат, ако те не са достатъчно почистени или имат остатъци от замърсяване. Това важи особено за текстилни изделия, които
- не са изпрани.
 - не са достатъчно почистени и имат петна от олио, мазнина или други замърсявания (напр. използвани в кухни или козметични салони дрехи и бельо и изцапани с остатъци от олио, мазнина, крем и др.). При достатъчно почистени текстилни изделия съществува опасност от пожар вследствие на самозапалване на прането, дори и след завършване на процеса на сушене и извън сушилнята.
 - са замърсени с пожароопасни почистващи препарати или остатъци от ацетон, алкохол, бензин, газ, керосин, отстранител на петна, терпентин, восък, отстранител на восък или химикали (възможно е напр. при мопове, кърпи за бърсане на под, кърпи за почистване).
 - са замърсени с фиксатори за коса, лакове за коса, лакочистители или подобни остатъци.

Поради това перете такива особено силно замърсени текстилни изделия основно:
използвайте допълнително количество перилен препарат и изберете висока температура. При съмнение изперете тези текстилни изделия няколко пъти.

Указания за безопасност и предупреждения

- ▶ Тъй като съществува опасност от пожар, тези текстилни изделия или продукти никога не трябва да се сушат:
 - Текстилни изделия, при които са използвани промишлени химикали за почистването (напр. в химическо чистене).
 - Текстилни изделия, които съдържат предимно части от дунапрен, гума или подобни на гума материали. Това са например продукти от латексова пяна, шапки за баня, водонепропускливи материали, гумирани изделия и дрехи, възглавници с парченца дунапрен.
 - Текстилни изделия, които имат пълнежи и са повредени (напр. възглавници или якета). Изпадащият пълнеж може да причини пожар.
 - ▶ По време на работа със своята термопомпа тази сушилня развива висока топлина в корпуса си. Тази топлина трябва да може да се отвежда добре. В противен случай може да се удължи времето за сушене или с течение на времето може да се очаква повреда на сушилнята.
- Тук трябва да се гарантира:
- Постоянно проветрение на помещението по време на целия процес на сушене.
 - Въздушната междина между пода и долната страна на сушилнята не трябва да се запушва или да бъде намалявана.
- ▶ Предпазвайте сушилнята от водни пръски.
 - ▶ Не се подпирайте или облягайте на вратата. В противен случай сушилнята може да се преобърне.
 - ▶ Горещата фаза при много програми следва охлаждащата фаза, за да се гарантира, че бройките пране остават при температура, при която няма да бъдат повредени (напр. избягване на самозапалване на прането). Едва след това програмата е завършена. Изваждайте прането винаги директно и напълно след края на програмата.

Указания за безопасност и предупреждения

▶ Затваряйте вратата след всяко сушене. Така можете да предотвратите

- децата да се опитват да влязат в сушилнята или да скриват предмети в нея.
- малки животни да влязат в нея.

▶ Тази сушилня никога не трябва да бъде използвана без

- или с повредени филтри за влакна.
- с повреден цокълен филтър.

Тази сушилня би се препълнила с влакна, което би довело до повреда!

▶ Не поставяйте сушилнята в застрашени от замръзване помещения. Дори температури около точката на замръзване нарушават функционалността на сушилнята. Замръзваща кондензна вода в помпата и източващия маркуч може да причини повреда.

▶ Когато отвеждате кондензната вода навън, обезопасете източващия маркуч срещу изплъзване, когато го закачвате например на мивка.

Иначе маркучът може да се изплъзне и изтичащата кондензна вода да причини щети.

▶ Кондензната вода не е питейна вода.

Възможни са вредни за здравето последствия за хора и животни, ако се пие тази вода.

▶ Поддържайте помещението, където е поставена сушилнята, винаги чисто от прах и влакна.

Замърсяващи частици в засмуквания въздух за охлаждане могат трайно да запушат топлообменника.

Използване на ароматизиращи флакони (допълнително закупувана принадлежност)

- ▶ Може да се използва само оригинален ароматизиращ флакон на Miele.
- ▶ Съхранявайте ароматизиращия флакон само в оригиналната опаковка, поради това я пазете.
- ▶ Внимание, може да изтича ароматизиращо вещество! Дръжте изправени ароматизиращия флакон или филтъра за влакна с монтиран ароматизиращ флакон. Не ги поставяйте легнали и не ги обръщайте.
- ▶ Изтекло ароматизиращо вещество веднага избършете с попи-ваща кърпа: от пода, от сушилнята, от части на сушилнята (напр. при филтъра за влакна).
- ▶ При контакт на тялото с изтекло ароматизиращо вещество: почистете **кожата** основно с вода и сапун. Промийте **очите** в продължение най-малко на 15 минути с чиста вода. При поглъщане промийте **устата** основно с чиста вода. След контакт с очите или при поглъщане потърсете лекар!
- ▶ Дрехи, които са влезли в контакт с ароматизиращо вещество, изперете веднага. Дрехи или кърпи почистете основно с достатъчно вода и перилен препарат.
- ▶ Има опасност от пожар или опасност от повреди на сушилнята при неспазване на това указание:
 - Никога не допълвайте ароматизиращо вещество в ароматизиращия флакон.
 - Никога не използвайте дефектен ароматизиращ флакон.
- ▶ Празният ароматизиращ флакон изхвърлете като отпадък и никога не го използвайте за други цели.
- ▶ Освен това обърнете внимание на приложената към ароматизиращия флакон информация.

Указания за безопасност и предупреждения

Принадлежности

- ▶ Принадлежностите могат да се монтират или вграждат само ако изрично са разрешени от Miele.
Ако се монтират или вграждат други части, се губят правата на гаранция, гаранционни услуги и/или отговорността на производителя.
- ▶ Сушилните на Miele и пералните машини на Miele могат да се монтират като колона за пране-сушене. За целта като принадлежност е необходим свързващ комплект на Miele пране-сушене. Трябва да се обърне внимание свързващият комплект пране-сушене да подхожда на сушилнята Miele и пералната машина Miele.
- ▶ Обърнете внимание закупуваният като принадлежност цокъл на Miele да е подходящ за тази сушилня.
- ▶ Miele Ви предоставя до 15 години гаранция за доставка на функционалните резервни части след края на серийното производство на Вашата сушилня, като срокът на тази гаранция е най-малко 10 години.

 Miele не може да бъде отговорна за щети, които са причинени от неспазване на указанията за безопасност и предупрежденията.

Панел за управление

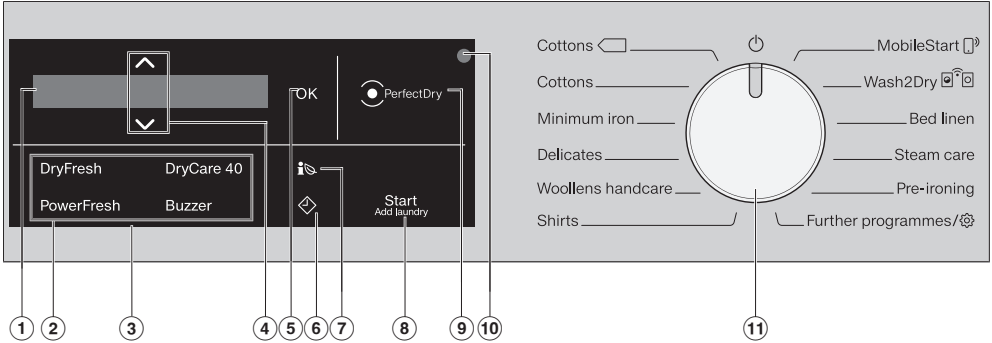

① Дисплей

На дисплея се показва и/или избира следната информация:

- Имената на програмите, степента на сушене и продължителността на избрана програма.
- Отделните стойности на списъците за избор за настройки.

② Сензорни бутони за екстри

Можете да допълните програмите за сушене с екстри. Ако се избере програма за сушене, сензорните бутони на възможните екстри светят с приглушена яркост.

③ Пулт за управление

Пултът за управление се състои от дисплей и различни сензорни бутони. Отделните сензорни бутони се обясняват по-долу.

④ Сензорни бутони $\wedge \vee$

Със сензорните бутони $\wedge \vee$ могат да се променят стойностите на дисплея. Сензорният бутон \wedge увеличава стойността или премества списъка за избор нагоре, сензорният бутон \vee намалява стойността или премества списъка за избор надолу.

⑤ Сензорен бутон ОК

Със сензорния бутон *OK* потвърждавате избраните стойности.

⑥ Сензорни бутони \diamond

Сензорният бутон \diamond стартира избор на отложен старт. С избора на отложен старт можете да изберете по-късен старт на програмата. Стартът на програмата може да се забави от 15 минути до максимално 24 часа. По този начин можете например да ползвате изгодни нощни тарифи на тока. Допълнителна информация можете да намерите в глава “4.Избор на програмна настройка”.

⑦ Сензорен бутон *i*

Чрез сензорния бутон *i* получавате прогноза за разхода на енергия на избраната програма за сушене.

Допълнителна информация можете да намерите в глава “Икономия на енергия”, раздел “Функция EcoFeedback”.

Обслужване на сушилнята

⑧ Сензорен бутон Старт/Добавяне на пране

Чрез докосване на сензорния бутон *Старт/Добавяне на пране* се стартира дадена програма. Текущата програма може да бъде прекъсната, за да се добави пране. Сензорният бутон свети пулсиращо, когато може да бъде стартирана програмата. Сензорният бутон свети постоянно след старта на програмата.

⑨ Индикатор PerfectDry

Индикаторът *PerfectDry* мига след старта на програмата и угасва, когато се покаже продължителността на програмата. *PerfectDry* системата измерва остатъчната влага на прането. В програмите със степени на сушене *PerfectDry* се грижи за точното изсушаване, върху което влияние има и съдържанието на варовик във водата.

Индикаторът *PerfectDry* свети с достигнатата степен на сушене към края на програмата.



При програмите без избираемо ниво на сушене няма такава индикация.

⑩ Оптичен интерфейс

Служи на сервиза като точка на прехвърляне.

⑪ Превключвател за избор на програма

За избор на програма и за изключване. Чрез избора на програма сушилнята се включва, а чрез позицията на превключвателя за избор на програма  се изключва.

MobileStart  и *Wash2Dry*  Ви предлага алтернатива за избор на програма, ако сушилнята е свързана към мрежата WLAN.

В *Други програми*  ще намерите:

- повече програми като
- възможност да промените *настройките*

Обслужване на сушилнята

Дисплей

При програма със степени на сушене основният дисплей показва следното:



- Избраната степен на сушене и предвидената продължителност на програмата.
- След старта на програмата – достигнатата степен на сушене и оставащото време от програмата.

Основният дисплей показва само продължителността на програмата при управлявана с времето програма:



Примери за управление

Движение в списък за избор

На лентата за превъртане  на дисплея ще познаете, че има списък за избор на разположение.



Чрез натискане на сензорния бутон ∇ списъкът за избор се премества надолу, а чрез натискане на сензорния бутон \blacktriangle списъкът за избор се премества нагоре. Със сензорния бутон *OK* се активира точката на дисплея.

Обозначение на избраната точка



Активирана точка в списък за избор се обозначава с \checkmark отметка.

Настройване на числените стойности











Числената стойност е изписана на бял фон. Чрез докосване на сензорния бутон ∇ числената стойност се намалява. Чрез докосване на сензорния бутон \blacktriangle числената стойност се увеличава. Със сензорния бутон *OK* се активира числената стойност, която е на дисплея.

Напускане на подменю



Напускате подменюто с избор на *Back* .

Обслужване на сушилнята

Дисплей

EN	БГ
 Service Fault F XXX	 Свържете се със сервиз. Грешка F XXX
Activate	Активиране
Airways indicator	Индикатор за въздушните пътища
Anti-crease	Защита против намачкване
Automatic plus	Автоматична плюс
Back 	Назад 
Basket programme	Програма с кош
Blockage detected. See 	Има блокиране. Вижте 
Brightness	Яркост
Buttons active	Бутоните са активни
Buttons inactive	Бутоните са неактивни
Buzzer volume	Сила на зумера
Cannot be changed	Не може да се промени
Change	Промени
Clean the plinth filter. See 	Изчистете филтъра. Вижте 
Code	ПИН код
Conductivity	Проводимост
Connect via App	Свързване през апликация
Connect via WPS	Свързване чрез WPS
Connection	Връзка
Connection status	Статус на връзката
Consumption	Потребление
Cool air	Студено проветряване
Cooling down temp.	Охлаждане
Deactivate	Деактивиране
Disp. switch-off stat.	Статус при изключен дисплей

Обслужване на сушилнята

EN	БГ
Display	Дисплей
Door can be opened.	Вратата може да бъде отворена.
Drying levels	Нива на сушене
Empty container. See 	Изпразнетe контейнера . Вижте 
Energy	Енергия
Express	Експресна програма
Extra dry	Специално сухо
Filter	филтър
Finish/Anti-crease	Край/Против намачкване
Finish/Cooling down	Край/Охлаждане
Finished	Край
h	ч
Hand iron	влажно за гладене
Heavy	силно
Keypad tone	Тон на бутоните
Language	език
Light	леко
Low <150mS	Ниско <150mS
Machine iron	влажно за гладене с преса
Memory	Памет
Miele@home	Miele@home
Normal	напълно сухо
Normal	Нормално
Off	изкл.
OK	ОК
On	Вкл.
On (not current pr.)	Вкл. (не за текущата програма)
Outerwear	Туристически екипи

Обслужване на сушилнята

EN	БГ
Pillows	Възглавници
Previous programme	Предходна програма
Prog. & max load	Програма и макс. Товар
Programme info	Инфо за програмата
Programme name	Име на програмата
Remote control	Дистанционно управление
RemoteUpdate	RemoteUpdate
Reset	Нулиране
Reset function	Изчистване на функцията
Set up	Настрой
Set up again	Настрой отново
Set up later	Настрой по-късно
Set up now	Настрой веднага
Settings	Настройки
Silks handcare	Финиш коприна
SmartGrid	SmartGrid
SmartStart	Технология SmartStart
SmartStart in	SmartStart в
Sportswear	Спортни екипи
Start in	Старт в
Start later	Стартиране по-късно
Total consumption	Обща консумация
Warm air	Топло проветряване
Welcome tone	Тон при стартиране

Инсталация

Преди първото пускане в експлоатация се уверете, че сте спазили инструкциите в глава “Инсталация”. Прочетете това ръководство за употреба, особено глава “Инсталация”.

Отстраняване на предпазното фолио и рекламния стикер

■ Отстранявайте:

- предпазното фолио (ако има такова) от вратата
- всички рекламни стикери (ако има такива) на предната страна и на капак

Не отстранявайте стикери, които се виждат след отварянето на вратата (напр. табелката с данни).

Време на престой след монтажа

 Повреда на сушилнята поради прекалено ранно пускане в експлоатация.

Това може да предизвика повреда на термопомпата.

Изчакайте един час след монтажа, преди да пуснете в експлоатация сушилнята.

Информация за свързването в мрежа

Miele@home

Вашата сушилня е оборудвана с интегриран WLAN модул.

За използването се нуждаете от:

- WLAN мрежа
- приложението Miele
- потребителски акаунт в Miele. Можете да създадете потребителски акаунт чрез приложението Miele.

Приложението Miele ще Ви насочи при осъществяването на връзката между сушилнята и домашната WLAN мрежа.

След като сушилнята е свързана към Вашата WLAN мрежа, можете да извършвате следните действия с приложението:

- Да управлявате Вашата сушилня дистанционно
- Да получавате информация за работното състояние на Вашата сушилня
- Да получавате указания за изпълнението на програмата на Вашата сушилня

Чрез свързване на сушилнята във Вашата WLAN мрежа се повишава разходът на енергия дори когато сушилнята е изключена.

Уверете се, че на мястото, където е поставена Вашата сушилня, сигналът на Вашата WLAN мрежа е достатъчно силен.

Първо пускане в експлоатация

Достъпност до WLAN връзката

WLAN връзката споделя една честотна лента с други устройства (напр. микровълнови фурни, играчки с дистанционно управление). Това може да предизвика временни или постоянни прекъсвания на връзката. Поради това не е възможно да гарантираме непрекъснатата достъпност до предлаганите функции.

Достъпност на Miele@home

Използването на приложението Miele зависи от достъпността на услугите Miele@home във Вашата държава.

Услугата на Miele@home не е достъпна във всички държави.

Информация за достъпността ще получите на интернет страницата www.miele.com.

Приложение Miele

Приложението Miele можете да изтеглите безплатно от приложението на Apple Store® или Google Play Store™.



Wash2dry

След като програмата приключи правилно, пералната машина на Miele прехвърля програмните данни през рутера, към който също е регистрирана свързаната сушилня и към облака на Miele.

Въз основа на предаваните данни на програмата, сушилнята автоматично настройва програма за сушене, съобразена с прането.

Трябва да стартирате програмата за сушене само след зареждане на сушилнята. Други програмни настройки на самата сушилня не са необходими.

Съвет: Програмата за сушене трябва да се стартира в рамките на 24 часа след края на програмата за пране. Данните за сушилнята се запазват и презаписват, когато се завършва нова програма за пране.

Съвет: Не изключвайте сушилнята от електрическата мрежа. Тогава сушилнята ще получи предаваните от пералнята програмни данни веднага щом изберете *Wash2Dry*.

Изключването от електрическата мрежа би довело до забавяне на приемането на данните.

Предпоставка за употребата на функцията *Wash2Dry* е свързването на пералната машина и сушилнята на Miele с услугите Miele@home.

Съвет: Настройте Miele@home по начина, описан в това ръководство за употреба.

Включване на сушилнята

- Завъртете превключвателя за избор на програма на програмата *Памук*.

Първо пускане в експлоатация

Прозвучава сигналът за поздрав и началният екран светва.

Настройване на езика на дисплея

Ще получите подкана да настроите желанния език на дисплея. Превключване на езика е възможно по всяко време чрез позиция на превключвателя за избор на програма *Други програми*/⚙ на подточка *Settings* ⚙.



- Докосвайте сензорния бутон ∨∧, докато на дисплея се появи желаният език.
- Потвърдете езика чрез докосване на бутона *OK*.

Настройване на Miele@home

На дисплея се появява следното съобщение:

i Miele@home

- Докоснете сензорния бутон *OK*.



- Ако желаете директно да настроите Miele@home:
Натиснете сензорния бутон *OK*.
- Ако желаете да отложите настройката за по-късно:
Докоснете сензорния бутон ∨, докато *Set up later* се появи на дисплея, и докоснете сензорния бутон *OK*.

На дисплея се показва следната възможност за избор:

1. Connect via WPS
2. Connect via App

- Изберете желанния вид връзка.

Свързване чрез WPS

- Следвайте подканите на дисплея.

Свързване чрез приложението на Miele

На дисплея е изписано: *Waiting for App*

- Сега превключете в приложението на Miele.
- В приложението на Miele изпълнете следващите стъпки за вписването.

Първо пускане в експлоатация

За начина на свързване Connect via WPS се нуждаете от рутер, поддържащ WPS.

- В рамките на 2 минути активирайте функцията “WPS” на Вашия рутер.

След правилно свързване на дисплея се появява:



- Потвърдете със сензорния бутон *OK*

Продължаване на пускането в експлоатация

- Потвърдете със сензорния бутон *OK*.
- Прочетете глава “1. Спазване на правилната грижа за прането”.
- След това можете да изберете програма и да заредите сушилнята, както е описано в главите “2. Зареждане на сушилнята” и “3. Избиране на програма”.

Първото въвеждане в експлоатация приключва тогава, когато бъде изцяло изпълнена програма, по-дълга от 1 час.

Икономия на енергия

Тази сушилна с технология на термомомпа е проектирана за енергоспестяващо сушене. Чрез следните мерки можете да спестите още малко енергия, защото така времето за сушене не се удължава ненужно.

- Центрофугирайте прането с максимална скорост на центрофугата в пералната машина. Ако например центрофугирате с 1600 об/мин вместо с 1000 об/мин, при сушене могат да се спестят около 20 % енергия, но също и време.
- Използвайте максималното количество на зареждане за съответната програма за сушене. Тогава потреблението на енергия за цялото количество пране е най-изгодно.
- Погрижете се температурата в помещението да не е прекалено висока. Ако в помещението се намират други уреди, отделящи топлина, проветрете помещението или изключете уредите.
- След всяко сушене почиствайте филтъра за влакна в зоната за пълнене.

Указания за почистване на филтъра за влакна и цокълния филтър ще намерите в главата "Почистване и поддръжка".

- По възможност използвайте променливи във времето изгодни тарифи на тока. Осведомете се при вашия доставчик на електроенергия. Функцията за предварително избиране на старта ще ви подпомогне за това: можете да избирате кога може автоматично да стартира процесът на сушене в рамките на следващите 24 часа.

Икономия на енергия

Обратна връзка

Със сензорния бутон  можете да получите информацията относно консумацията на енергия на Вашата сушилка.

На дисплея се показва следната информация:

- Преди стартирането на програмата прогнозни данни за консумацията на енергия.
- По време на изпълнението на програмата или при приключването ѝ можете да видите действително консумираната енергия.

1. Извикване на прогнозни данни

- След избор на програмата за сушене докоснете сензорния бутон .

Лентовата диаграма показва прогнозните данни за консумацията на енергия.

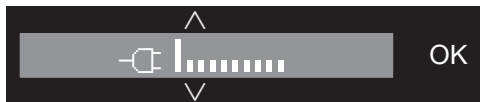

Колкото повече ленти (|) се показват, толкова по-голямо количество енергия се изразходва.

Прогнозните данни се менят в зависимост от избраните програма за сушене и избраните екстри.

- Докоснете сензорния бутон **OK** или изчакайте, докато дисплеят отново се върне автоматично в основния екран.

2. Извикване на действителния разход

По време на изпълнението на програмата и в края на програмата можете да отчетете действително консумираната енергия.

- Докоснете сензорния бутон .



Докато потреблението на енергия е твърде малко се показва < 0,1 kWh. Консумацията се мени в зависимост от степента на изпълнение на програмата.

Освен това в края на програмата, преди да отворите вратата, можете да извикате степента на замърсеност на филтрите в %.

- Докоснете сензорния бутон , за да преминете към показание Filter.

0 % = леко замърсено, 50 % = средно замърсено, 100 % = силно замърсено. Колкото повече се замърсяват филтрите, толкова повече се удължава времето за изпълнение на програмата, което увеличава консумацията на енергия.

Отварянето на вратата или автоматичното изключване след приключването на програмата нулира показанията и отново се появяват прогнозните данни.

Съвет: В Настройки  Потребление можете да настроите да се показват данните относно консумацията при последната програма за сушене.

1. Спазване на правилната грижа за прането

Спазване още при прането

- Перете особено силно замърсени текстилни изделия основно: използвайте достатъчно количество перилен препарат и изберете висока температура, при съмнение изперете няколко пъти.
- Не сушете мокри текстилни изделия, от които капе вода. Центрофугирайте прането с максимална скорост на центрофугата в пералната машина. Колкото по-високи са оборотите на центрофугата, толкова повече енергия и време можете да спестите при сушенето.
- Нови цветни текстилни изделия изперете преди първо сушене отделно и не ги сушете със светли текстилни изделия. Тези изделия могат да пуснат боя при сушенето (също и при изкуствени материи в сушилнята). Също така върху текстилните изделия могат да полепнат влакна с друг цвят.
- Можете да сушите колосано бельо. За обичайния ефект на колосване използвайте двойна доза нишесте.

Подготвяне на прането за сушилнята

 Повреди поради неизвадени чужди тела от прането. Чуждите предмети могат да се стопят, да се запалят или експлодират. Отстранете от прането всички чужди части (напр. помощни средства за дозиране на перилни препарати, запалка и др.).

 Опасност от пожар при неправилно използване и обслужване.

Прането може да се запали и да разруши сушилнята и околното помещение.

Прочетете и спазвайте главата "Указания за безопасност и предупреждения".

- Сортирайте текстилните изделия според вида на влакната и тъканта, еднакви по големина, еднакви символи за поддръжка, както и желаната степен на сушене.
- Проверете текстилните изделия/ прането за безупречни шевове и тегели. Така можете да предотвратите да изпаднат текстилни вложки. Съществува опасност от пожар при сушенето.
- Разгънете текстилните изделия.
- Вържете текстилните колани и връзки на престилки.
- Затворете калъфите на завивките и възглавниците, за да не попаднат вътре малки части.
- Затворете куките и халките.
- Откопчайте якета и дълги ципове, за да могат текстилните изделия да се изсушат равномерно.
- Зашийте или отстранете разхлабени банели на сutiени.
- В екстремни случаи намалете количеството на зареждане. Образоването на гънки в текстилни изделия с лесна поддръжка се увеличава, колкото по-голямо е количеството на зареждане. Това се явява особено по много чувствителни тъкани (напр. ризи, блузи).



1. Спазване на правилната грижа за прането

Сушене



Съвет: Прочетете глава “Преглед на програмите”, в която ще намерите цялата информация за програмите и количествата за зареждане.

- Спазвайте максималното количество на зареждане за всяка програма. Тогава потреблението на енергия за цялото количество пране е най-изгодно.
- Вътрешната фина тъкан на текстилни изделия с пълнеж от пух има свойството да се свива в зависимост от качеството. Обработвайте тези текстилни изделия само в програмата *Предварително гладене*.
- Тъкани от лен можете да сушите, ако това е посочено на етикета за поддръжка. В противен случай тъканта може да загрубее. Обработвайте тези текстилни изделия само в програмата *Предварително гладене*.
- Вълнените и смесените с вълна тъкани имат склонност към степване и свиване. Обработвайте тези текстилни изделия само в програмата *Финиш вълна*.
- Трикотажни изделия (например тениски, бельо) често се свиват при първото пране. Не изсушавайте текстилните изделия прекалено много, за да предотвратите по-нататъшно свиване. Купувайте трикотажните изделия по възможност малко по-големи.
- При особено чувствителни към температура и мачкане текстилни изделия намалете количеството за зареждане. Изберете допълнително екстрата *DryCare 40*.

Символи за поддръжка

Сушене	
	Температура
	нормална или по-висока
	понижена*
	не е подходящо за сушилня

* Препоръка: изберете *DryCare 40*

Гладене и гладене с преса	
	Температура
	••• гореща, •• средна, • по-ниска
	без гладене и без използване на преса

Правилната степен на сушене

- *HygieneDry* за специални хигиенни изисквания при нечувствителни текстилни изделия
- *Специално сухо* за многослойни или особено дебели текстилни изделия
- *Напълно сухо плюс* за всички текстилни изделия, които се поставят директно в гардероба
- *Напълно сухо* за текстилни изделия, които могат да се мачкат. Или за текстилни изделия от лек памук или жарсе
- *Влажно за гладене* или *Влажно за гладене с преса* за обработката на текстилни изделия

Съвет: Можете да адаптирате индивидуално степените на сушене на програмите *Памук*, *Лесна поддръжка* и *Автоматична* (по-влажно или по-сухо). За тази цел вижте глава “Настройките”, раздел “Степените на сушене”.

2. Зареждане на сушилнята

Напълване с пране

Текстилните изделия могат да се повредят.

Преди зареждане първо прочетете глава "1. Спазване на правилната грижа за прането".

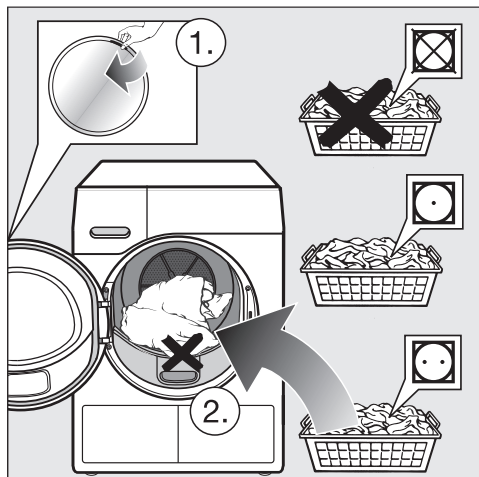

- Отворете вратата.
- Извадете всички останали текстилни материали или части от барабана.
- Поставете прането свободно в барабана.

Не препълвайте барабана. Прането се износва и резултатът от сушенето се влошава. Можете да очаквате също и по-силно намачкване.

Може да възникне повреда на прането, ако то попадне между отвора и вратата.

Проверка на функцията FragranceDos

Ако не използвате флакон с ароматизатор, тогава проверете дали 2-те места за поставяне на FragranceDos са затворени.

Боравенето с флакона с ароматизатор е описано в глава "Флакон с ароматизатор".

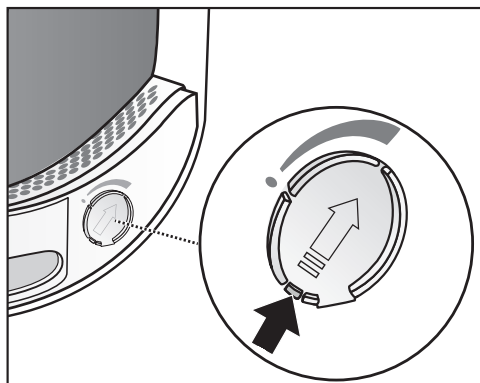

- Преместете езика на шибъра съвсем до долу (стрелка), за да е затворено мястото на поставяне. В противен случай там се събират влакна.

Затваряне на вратата

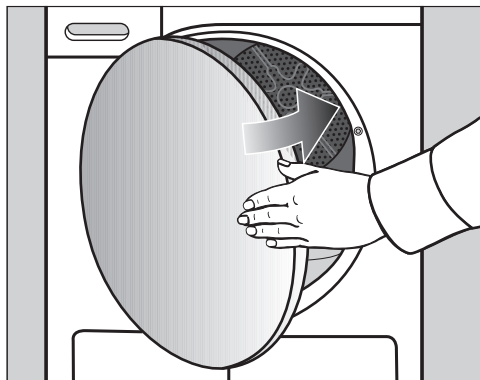

- Затваряйте вратата с лек тласък.

3. Избиране на програма

Включване на сушилнята

Чрез избора на програма сушилнята се включва, а чрез позицията на превключвателя за избор на програма  се изключва.

- Завъртете превключвателя за избор на програма на някаква програма.

При избор на програмата за няколко секунди на дисплея светват името на програмата и максимално допустимото количество за зареждане, което може да се напълни (съотнесено към теглото на сухото пране/сухите текстилни изделия).

Съвет: Кондензната вода може да се използва за различни програмни приложения.

Вижте глава “Резервоар за кондензат”, раздел “Пълнене на резервоара за кондензат”. В главите “Преглед на програмата” и “Екстри” можете да видите кои са програмните приложения.

Избиране на програма

Има 4 възможности за избор на програма.

1. Избор на стандартни програми

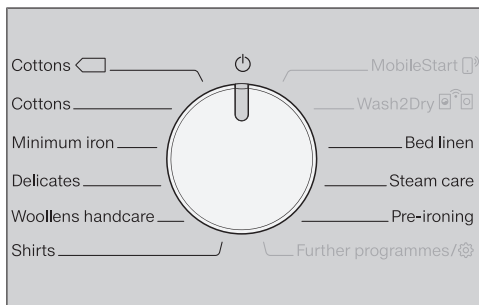

- Завъртете превключвателя за избор на програма на желаната програма.

На дисплея се показва избраната програма. След това дисплеят преминава към основния екран.

- Сега изберете програмните настройки и екстри.

3. Избиране на програма

2. Избор други програми/⚙️

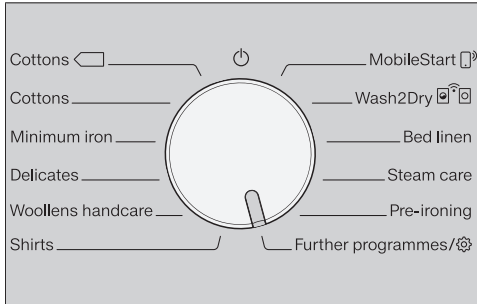

- Завъртете превключвателя за избор на програма *Други програми/⚙️*.

Чрез дисплея можете да изберете желаната програма.

- Докосвайте сензорните бутони \wedge \vee , докато на дисплея се появи желаната програма.



- Потвърдете програмата със сензорния бутон *OK*.

На дисплея се показва избраната програма. След това дисплеят преминава към основния екран.

Съвет: Ако все пак искате да изберете друга програма, можете да се откажете от избраната програма, като завъртите за кратко превключвателя на програмите напред и назад.

3. Избор MobileStart (📱)

Съвет: Управлението става през приложението на Miele. За използването на MobileStart (📱) сушилнята трябва да е регистрирана към WLAN мрежата и да е включено Дистанционно управление.

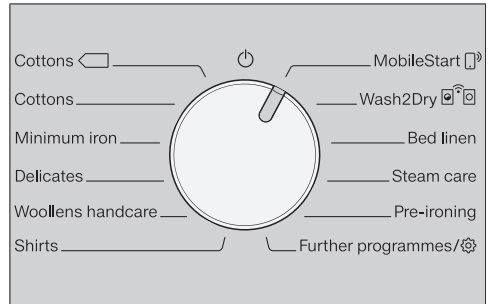

- Завъртете превключвателя за избор на програма на *MobileStart (📱)*.

- Следвайте инструкциите на дисплея.

- Докоснете сензорния бутон *Старт/Добавяне на пране*, след като сте заредили барабана.

Сега сушилнята може да се управлява чрез мобилно устройство с приложението Miele.

3. Избиране на програма

4. Избор Wash2Dry

- След приключване на цикъла на пране, поставете чистото пране в сушилнята.

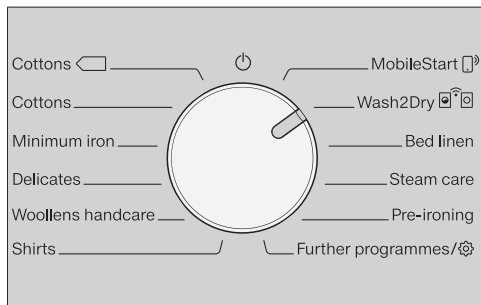

- Завъртете превключвателя за избор на програма на *Wash2Dry* .

На дисплея на сушилнята свети  Please wait по време на изпълнението на програмата за пране.

След като пералната машина приключи* правилно програмата, на дисплея се показва съобразената с прането програма за сушене.

* Програмата за пране е приключила и не е била прекъсната.

- За стартиране на програмата трябва да докоснете сензорния бутон на сушилнята *Старт/Добавяне на пране*.

След специални програми за пране, при които се пере деликатен текстил (например завеси), при тази сушилня не се избира програма.

4. Избиране на програмни настройки

Избиране на степен на сушене

В глава “Преглед на програмите” вижте за коя програма можете да изберете степен на сушене и коя степен на сушене отговаря на изискванията Ви.



- Докоснете сензорния бутон \wedge или \vee , за да изберете степен на сушене.

Степен на сушене *HygieneDry*

Съвет: Степента на сушене *HygieneDry* може да бъде избрана при някои програми. Изпълняват се специалните хигиенни изисквания към нечувствителни текстилни изделия със символ за поддръжка .

При *HygieneDry* се суши в продължение на по-дълъг интервал от време с температура, която се поддържа без промяна (удължаване на периода на поддържане на температурата). По този начин се унищожават микроорганизмите, (например бактериите или акарите на домашния прах) и се намаляват алергените в прането.

Съвет: За съответната програма намалете наполовина максималното количество за зареждане, посочено в това ръководство за употреба.

Период на поддържане на температурата

- В началото на програмата със степен на сушене *HygieneDry* времето за изпълнение на програмата се показва като предварителна прогноза.

- Първоначално програмата извършва нормалния процес на сушене като грижа за прането. Времето за сушене се връща до 0 минути. След това започва периодът на поддържане на температурата.
- При стартиране на периода на поддържане на температурата се удължава останалото време за изпълнение на програмата с 85 минути, чрез което се постига резултатът за хигиенично изсушаване.

Програма с избрана степен на сушене *HygieneDry* трябва да се изпълнява без прекъсване.

В противен случай микроорганизмите няма да бъдат унищожени. Не прекъсвайте програмата за сушене.

4. Избиране на програмни настройки

Избор на продължителност на програмата от Времеви програми

Можете да избирате продължителността в стъпки от по 10 минути.

Програми:

Студено проветряване: 20 мин.–
1:00 ч.

Топло проветряване: 20 мин.–
2:00 ч.

Програма с кошница: 40 мин.–
2:30 ч.



- Докоснете сензорния бутон \wedge или \vee , за да изберете продължителността.

Избиране на екстри

В глава “Преглед на програмите” вижте за коя програма можете да изберете екстра и коя екстра отговаря на Вашите изисквания.

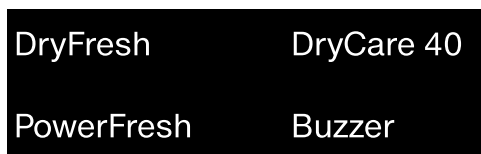

- Натиснете сензорен бутон на желаната екстра.

Съответният сензорен бутон светва ярко.

4. Избиране на програмни настройки

◆ Отложен старт/SmartStart

Отложен старт

С избора на отложен старт можете да изберете по-късен старт на програмата.

Тази функция е активна, когато настройката SmartGrid е изключена.

Настройката на часовете може да се извърши в стойностите от 00 до 24. Настройката на минутите може да се извърши в стъпки от 15 минути от 00 до 45.

Настройване на времето на отложени старт

- Докоснете сензорния бутон ◆.

На дисплея се появява следното показание:



- Със сензорните бутони ∨/∧ настройте часовете. Потвърдете със сензорния бутон ОК.

Дисплеят превключва:



- Със сензорните бутони ∨/∧ настройте минутите. Потвърдете със сензорния бутон ОК.

Съвет: С продължително докосване на сензорните бутони ∨ или ∧ се задейства автоматично намаляване или увеличаване на стойностите.

Промяна на отложени старт

Преди стартиране на програмата може да се промени избраното време на отложени старт.

- Докоснете сензорния бутон ◆.
- Ако желаете, променете посоченото време и потвърдете със сензорния бутон ОК.

Изтриване на отложен старт

Преди стартиране на програмата може да се изтрие избраното време на отложени старт.

- Докоснете сензорния бутон ◆.

На дисплея се показва избраното време на отложен старт.

- Със сензорните бутони ∨/∧ настройте време от 00:00 h. Потвърдете със сензорния бутон ОК.

Избраното време на отложени старт се изтрива.

След стартиране на програмата избраното време на отложени старт може да се промени или изтрие само чрез прекъсване на програмата.

Стартиране на отложен старт

- Докоснете сензорния бутон *Старт/Добавяне на пране*, за да стартирате отложени старт.

Добавяне на пране в рамките на изтичащо време на таймера

- Следвайте описанието в главата “Промяна на изпълнението на програмата”, раздел “Добавяне или изваждане на пране”.

4. Избиране на програмни настройки

SmartStart

С функцията SmartStart можете да зададете период от време, в рамките на който Вашата сушилня може да бъде стартирана автоматично. Стартирането се извършва чрез сигнал, например от енергиен доставчик, когато тарифата на тока е особено изгодна.

Тази функция е активна, когато настройката SmartGrid е включена.

Определеният период от време е между 15 минути и 24 часа. В рамките на този период от време сушилнята чака сигнал от енергийния доставчик. Ако в определения период от време не бъде изпратен сигнал, сушилнята стартира програмата за сушене.

Настройване на период от време

Ако в настройките сте активирали функцията SmartGrid, след докосване на сензорния бутон  се настройва времевия период, в който сушилнята да се стартира автоматично (вижте глава “Настройки”, раздел “SmartGrid”).

Начинът на действие съответства на настройването на времето за отложен старт.

- Със сензорните бутони ∇/\wedge настройте часовете и потвърдете със сензорния бутон *OK*.

Часовете се запаметяват и цифровият блок на минутите е маркиран.

- Настройте минутите със сензорните бутони ∇ и \wedge и потвърдете със сензорния бутон *OK*.

- Натиснете сензорния бутон *Старт/Добавяне на пране*, за да стартирате програмата за сушене със SmartStart.

На дисплея се появява следното показание:



5. Стартиране на програма

Стартиране на програма

- Докоснете мигащия сензорен бутон *Старт/Добавяне на пране*.

Сензорният бутон *Старт/Добавяне на пране* свети и на дисплея е изписано *Сушене*.

Указания

Ако се избере време на отложен старт, то изтича на индикацията за време. След изтичане на времето на отложения старт или веднага след старта на индикацията за време се показва продължителността на програмата.

При по-дълго време на отложен старт барабанът се върти напред-назад, за да разрохка прането. Това не е повреда.

- Показанието *PerfectDry* мига/свети само при програми за степени на сушене (вижте също глава “Обслужване на сушилнята”).

- Тази сушилня измерва влажността на прането и определя от нея необходимата продължителност на програмата.

Ако заредите сушилнята с по-малко текстилни изделия или сухо пране, тогава сензорът за изпразване на барабана отчита тази промяна. Автоматичното разпознаване на зареждането включва избраната програма на ограничена продължителност малко след стартиране на програмата. Текстилните изделия се доизсушават или проветряват по щадящ начин. В такъв случай *PerfectDry* не свети в края на програмата.

Частите на прането и текстилните изделия могат да се изнесат не-
ужно.

Избягвайте прекаленото изсушаване на пране и текстилни изделия.

При избор на програма със степени на сушене на дисплея светва съответно достигнатата степен на сушене. Можете да извикате още веднъж избраната степен на сушене и времето:

- Докоснете сензорния бутон \wedge или \vee .

- Преди завършване на програмата прането се охлажда.

Пестене на енергия

След 10 минути индикаторните елементи угасват. Сензорният бутон *Старт/Добавяне на пране* свети пулсиращо.

- Докоснете сензорния бутон *Старт/Добавяне на пране*, за да включите отново индикаторните елементи (това не влияе на текущата програма).

Осветлението на барабана се изключва след стартирането на програмата.

Добавяне на пране

След стартирането на програмата можете да добавите още пране.

- Следвайте описанието в главата “Промяна на изпълнението на програмата”, раздел “Добавяне или изваждане на пране”.

6. Край на програмата – изваждане на прането

Край на програмата

Ако се появи *Finish/Anti-crease*, *Finish/Cooling down* или *Finished*, програмата е завършена. Бутонът *Старт/Добавяне на пране* вече не свети.

Тази сушилня се изключва автоматично 15 минути след края на цикъла против намачкване (при програми без опция против намачкване 15 минути след края на програмата).

Изваждане на прането

Отворете вратата едва когато процесът на сушене е завършен. Иначе прането не може да се изсушава докрай и да се охлажда.

- Дръпнете вратата от страната с оранжевата маркировка, за да я отворите.

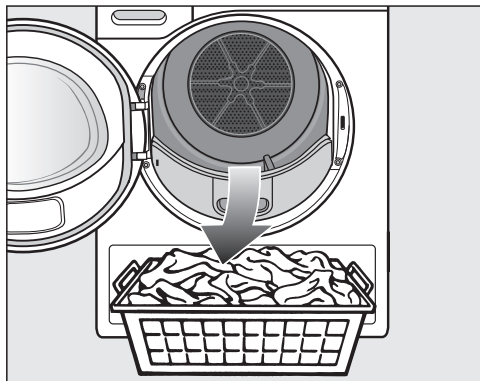

- Извадете прането.

Останалото пране може да се повреди поради прекомерни изсушаване.

Винаги изваждайте всички части на прането от барабана.

- Завъртете превключвателя за избор на програма на позицията .

- Отстранете влакната от 2-та филтъра за влакна в зоната на пълнене на вратата: глава “Почистване и поддръжка”, раздел “Почистване на филтрите за влакна”.

- Затворете вратата с лек тласък.

- Изпразнете резервоара за кондензна вода.

При сушене на напълно заредена сушилня в програмите *Памук* и *Памук*  Ви препоръчваме да изведете кондензната вода отвън през източващия маркуч. Тогава няма да се налага да изпразвате междуременно резервоара за кондензна вода.

Осветление на барабана





Когато отворите вратата на сушилнята, барабанът и обзримо пространство пред сушилнята ще бъдат осветявани. По този начин няма да пропускате изделие в сушилнята или в кошa Ви за пране.

Осветлението на барабана угасва автоматично (пестене на енергия).

Преглед на програмите

Всички тегла, обозначени с *, се отнасят за теглото на сухо пране.



Програми на панела за управление

Памук 		максимално 9 kg*
Изделие	Нормално мокро памучно пране, както е описано в <i>Памук напълно сухо</i> .	
Указание	<ul style="list-style-type: none">- В тази програма се суши само <i>Напълно сухо</i>.- Програмата <i>Памук</i>  е най-ефективна от гледна точка на консумирана енергия за сушенето на нормално мокро памучно пране.	
Указание за сертифициращите органи	<ul style="list-style-type: none">- Програмата <i>Памук</i>  е тестова програма съгласно Регламент (ЕС) 392/2012 за енергийно етикетиране в съответствие с EN 61121.- При програмната настройка <i>Памук</i> и <i>Памук</i>  изведете кондензната вода отвън през източващия маркуч.	

Преглед на програмите

Памук		максимално 9 kg*
HygieneDry		
Изделие	<ul style="list-style-type: none"> - Текстилни изделия от памук или лен, които имат директен контакт с кожата, например долно бельо, бебешко бельо, спално бельо, хавлиени кърпи. - Други, издръжливи текстилни изделия със специални хигиенни изисквания. 	
Съвет	<ul style="list-style-type: none"> - Изберете при специални хигиенни изисквания. - Намалете наполовина максималното количество на зареждане. 	
Специално сухо, Напълно сухо плюс, Напълно сухо		
Изделие	Еднослойни или многослойни текстилни изделия от памук. Това са например тениски, бельо, бебешко бельо, работно облекло, якета, одеяла, престилки, хавлиени кърпи, кърпи за баня, халати за баня, фланелено/хавлиено спално бельо.	
Съвет	<ul style="list-style-type: none"> - Изберете <i>Специално сухо</i> за различни многослойни и особено дебели текстилни изделия. - Не сушете трикотажни изделия (напр. тениски, бельо, бебешко бельо) на <i>Специално сухо</i>, защото могат да се свият. 	
Влажно за гладене Δ, Влажно за гладене $\Delta\Delta$, Влажно за гладене с преса		
Изделие	Всички текстилни изделия от памук или лен, които трябва допълнително да се обработват. Това са например покривки за маса, спално бельо или колосано бельо.	
Съвет	Дръжте прането за гладене с преса навито до гладенето, за да остане влажно.	
Лесна поддръжка		максимално 4 kg*
HygieneDry, Напълно сухо плюс, Напълно сухо, Влажно за гладене Δ, Влажно за гладене $\Delta\Delta$		
Изделие	Лесни за поддръжка текстилни изделия от синтетика, памук или смесени тъкани. Това са например работно облекло, престилки, пуловери, рокли, панталони, покривки за маса и чорапи.	
Съвет	<ul style="list-style-type: none"> - <i>HygieneDry</i> за издръжливи текстилни изделия със специални хигиенни изисквания. - Намалете наполовина максималното количество на зареждане. 	

Преглед на програмите

Фино пране		максимално 2,5 kg*
Напълно сухо, влажно за гладене Δ, влажно за гладене $\Delta\Delta$		
Изделие	Чувствителни текстилни изделия със символ за поддръжка  от синтетични влакна, смесени тъкани, изкуствена коприна или лесни за поддръжка памучни изделия. Това са например ризи, блузи, фино бельо и текстилни изделия с апликации.	
Съвет	За особено немачкащо сушене намалете още количеството за зареждане.	
Финиш вълна		максимално 2 kg*
Изделие	Изделия от вълна и текстилни изделия с примес на вълна: пуловери, плетени жилетки, чорапи.	
Указание	<ul style="list-style-type: none"> - Изделията от вълна бързо се разрохкват и стават меки и пухкави, но не се изсушават напълно. - Извадете текстилните изделия веднага след края на програмата. 	
Ризи		максимално 2 kg*
Напълно сухо плюс, Напълно сухо, Влажно за гладене Δ, Влажно за гладене $\Delta\Delta$		
Изделие	Ризи, блузи	
MobileStart 		
Изборът на програмата и управлението се осъществяват чрез приложението Miele.		
Wash2Dry		
Програмата се избира автоматично в зависимост от избора на програма на свързаната перална машина.		
Спално бельо		максимално 4 kg*
HygieneDry, Специално сухо, Напълно сухо, Напълно сухо плюс, Леко сухо, Влажно за гладене Δ, Влажно за гладене $\Delta\Delta$, Влажно за гладене с преса		
Изделие	Спално бельо, чаршафи, калъфки за възглавници	
Съвет	<ul style="list-style-type: none"> - <i>HygieneDry</i> за издържливи текстилни изделия със специални хигиенни изисквания. - Намалете наполовина максималното количество на зареждане. 	

Преглед на програмите

Финиш с пара		максимално 1 kg*
Напълно сухо, Влажно за гладене δ		
Изделие	<ul style="list-style-type: none"> - Всички изделия от памук или лен - Лесни за поддръжка текстилни изделия от памук, смесени тъкани или синтетика. Това са например памучни панталони, анораци и ризи. 	
Съвет	<ul style="list-style-type: none"> - За навлажняване на текстилни изделия преди гладене - За изглаждане на текстилни изделия, които се мачкат - Избирайте <i>Влажно за гладене</i>, когато текстилните изделия трябва да се гладят. - В допълнение, в тази програма се освежават текстилните изделия. За да подсилите освежаващия ефект, можете да използвате флакон DryFresh (предлага се като аксесоар). 	
Забележка	 <ul style="list-style-type: none"> - При началото на програмата цялото количество кондензна вода от резервоара за кондензат се впръсква през впръскваща дюза в барабана. Затова резервоарът за кондензат трябва да бъде пълен с вода минимум до маркировката —min—. - Когато водата се впръсква в барабана, се чува бръмчене. 	
Предварително гладене		максимално 1 kg*
Напълно сухо, Влажно за гладене δδ		
Изделие	<ul style="list-style-type: none"> - Текстилни изделия от памучна или ленена тъкан. - Лесни за поддръжка текстилни изделия от памук, смесени тъкани или синтетика. Това са например памучни панталони, анораци и ризи. 	
Съвет	<ul style="list-style-type: none"> - Тази програма намалява гънките след предходно центрофугиране в пералната машина. - Тази програма е подходяща и за сухи текстилни изделия. - Моля, изваждайте текстилните изделия веднага след края на програмата. 	

Други програми

Топло проветряване		максимално 9 kg*
Изделие	<ul style="list-style-type: none"> - Многослойни текстилни изделия, които заради характеристиките си съхнат неравномерно, като напр. якета, възглавници, спални чували и други обемни текстилни изделия. - За сушене на отделни бройки пране, като например хавлии за баня, бански костюми, домакински кърпи. 	
Съвет	В началото не избирайте най-дългото време. Чрез проби установете кое време е най-подходящо.	
Туристически екипи		максимално 2,5 kg*
Напълно сухо, Влажно за гладене Δ		
Изделие	Туристически екипи от подходящ за сушене материал.	
Импрегниране		максимално 2,5 kg*
Изделие	Подходящи за сушене текстилни изделия, като напр. микрофибър, ски екипи и туристически екипи, фини плътни памучни тъкани (поплин) и покривки за маса.	
Забележка	<ul style="list-style-type: none"> - В тази програма се суши само <i>Напълно сухо</i>. - Тази програма съдържа допълнителна фаза на фиксиране за импрегнирането. - Импрегнирани текстилни изделия могат да се обработват само с импрегниращи средства с указанието "подходящ за дишащи материи". Тези средства са на основата на флуорни химически съединения. - Не сушете текстилни изделия, които са импрегнирани със съдържащи парафин средства. Има опасност от пожар. 	
Експресна програма		максимално 4 kg*
Специално сухо, Напълно сухо плюс, Напълно сухо, Влажно за гладене Δ, Влажно за гладене $\Delta\Delta$, Влажно за гладене с преса		
Изделие	Нечувствителни текстилни изделия със символа ☹ за програмата <i>Памук</i> .	
Забележка	Продължителността на програмата се съкращава.	

Преглед на програмите

Спортни екипи		максимално 3 kg*
Напълно сухо плюс, Напълно сухо, Влажно за гладене Δ, Влажно за гладене ΔΔ		
Изделие	Спортно и фитнес облекло от подходящ за сушене материал.	
Автоматична глjos		максимално 5 kg*
Напълно сухо плюс, Напълно сухо, Влажно за гладене Δ, Влажно за гладене ΔΔ		
Изделие	Зареждане на смесени текстилни изделия за програмите <i>Памук</i> и <i>Лесна поддръжка</i> .	
Възглавници		1–2 възглавници 40 x 80 cm или 1 възглавница 80 x 80 cm
HygieneDry, Напълно сухо		
Изделие	Подходящи за сушене в сушилня възглавници с пълнеж от пух, пера или синтетичен пълнеж.	
Съвет	<i>HygieneDry</i> за издържливи текстилни изделия със специални хигиенни изисквания.	
Забележка	<ul style="list-style-type: none"> - Перушината има свойството да отделя собствена миризма при затопляне. След сушене проветрявайте завивките извън сушилнята. - След сушене някои изделия, особено възглавниците, могат все още да се усещат влажни на пипане. Сушете с тази програма достатъчно пъти, докато възглавницата стане суха по Ваше усещане. 	

Преглед на програмите

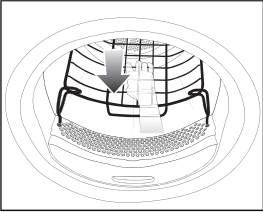
Програма с кош		максимално зареждане на коша 3,5 kg
Забележка	<ul style="list-style-type: none"> - Тази програма може да се ползва само с коша за сушилня на Miele TRK 555 (допълнително закупван аксесоар). - Трябва да се спазва ръководството за употреба на коша за сушилня. - Уверете се, че напр. ръкави, ленти, ремъци или ръкави на ботуши не влизат в контакт с барабана на сушилнята или с ребрата на барабана. Когато барабанът се върти, прането може да се заплете и да повреди коша на сушилнята и сушилнята. 	
		
Текстилни изделия/продукти	Използвайте тази програма само за сушене или проветряване на продукти, които не могат да бъдат обработвани механично.	
Финиш коприна		максимално 1 kg*
Изделие	Текстилни изделия от подходяща за сушене коприна: блузи, ризи.	
Указание	<ul style="list-style-type: none"> - Програма за намаляване на намачкването, без текстилните изделия да се изсушават напълно. - Извадете текстилните изделия веднага след края на програмата. 	
Дънки		максимално 3 kg*
Напълно сухо плюс, Напълно сухо, Влажно за гладене Δ, Влажно за гладене ΔΔ		
Изделие	Всички изделия от дънков плат, като напр. якета, панталони, ризи и поли.	
Студено проветряване		максимално 9 kg*
Изделие	Всички текстилни изделия, които трябва да се проветрят.	

Екстри

Програмите за сушене могат да се допълнят с различни екстри.

Не всички екстри могат да се комбинират една с друга.

DryFresh

DryCare 40

PowerFresh

Buzzer

DryFresh

Чистите и сухи дрехи се освежават без овлажняване на степен на сушене *Напълно сухо*.

При елементите от синтетични тъкани освежаващият ефект е в по-малка степен.

Съвет: За да подсилите освежаващия ефект, можете допълнително да използвате флакон с парфюм *DryFresh* (предлага се като аксесоар). И намалете количеството на зареждане.

DryFresh не е налична за всички степени на сушене.

DryCare 40

Текстилните изделия се сушат щадящо с особено ниска температура.

За всички текстилни изделия без примеси на вълна, които са подходящи да се перат на 40 °C или по-висока температура.

За да постигнете оптимален резултат от сушенето, обърнете внимание: За съответната програма намалете наполовина максималното количество за зареждане, посочено в това ръководство за употреба.
Изключения: Трябва да намалите до 4 kg програми с максимално количество на зареждане от 9 kg.

Програмата *DryCare 40* не е налична за всички степени на сушене.

PowerFresh

Чистите и сухи дрехи се освежават с пара.

Текстилните изделия се овлажняват автоматично. Водните пари, които се образуват в процеса на сушене, осигуряват специфичен трансфер на температурата в прането. Това улеснява разтварянето на молекулите на миризмата в текстилния материал. При елементите от синтетични тъкани освежаващият ефект е в по-малка степен.

Намалете зареждането на 1 kg.

PowerFresh не е налична за всички степени на сушене.

Съвет: За да подсилите още освежаващия ефект, можете допълнително да използвате флакон с парфюм *DryFresh* (предлага се като аксесоар).

Кондензната вода от резервоара за кондензат се впръсква през впръскваща дюза в барабана. Затова резервоарът за кондензат трябва да бъде пълен минимум до маркировката —min—.



- Напълнете резервоара за кондензат.

Обърнете внимание на глава “Резервоар за кондензат”, раздел “Пълнене на резервоара за кондензат”.

Звуков сигнал

Тази сушилня Ви съобщава края на програмата. Продължителният предупредителен сигнал при съобщения за грешки е независим от тази настройка.

Екстри

Преглед на програмите за сушене – екстри

	DryFresh	DryCare 40	PowerFresh	Зумер
Cottons 	–	–	–	X
Cottons	X	X	X	X
Minimum iron	X	X	X	X
Delicates	–	✓	–	X
Woollens handcare	–	–	–	X
Shirts	X	X	X	X
Bed linen	–	–	–	X
Steam care	–	–	–	X
Pre-ironing	–	✓	–	X
Warm air	–	X	–	X
Outerwear	–	✓	–	X
Proofing	–	–	–	X
Express	–	–	–	X
Sportswear	–	X	–	X
Automatic plus	X	X	X	X
Standard pillows	–	–	–	X
Basket programme	–	–	–	X
Silks handcare	–	✓	–	X
Denim	X	X	X	X
Cool air	–	–	–	X

- X = избираемо
– = неизбираемо
✓ = автоматично вкл.

Екстрите не могат да се комбинират една с друга. Зумерът винаги може да се избере.

Промяна на изпълнението на програмата

Преизбиране на текуща програма

Вече не е възможно преизбиране на програмата. Така се предотвратява нежелано обслужване.

Когато преместите превключвателя за избор на програма, на дисплея светва **i** Cannot be changed. Тази индикация угасва, когато настроите първоначалната програма.

Прекъсване на работеща програма

- Завъртете превключвателя за избор на програма на позицията .

Програмата е прекъсната.

Сега вече можете да изберете нова програма.

Добавяне или изваждане на пране

Забравили сте нещо, но програмата вече се изпълнява.

- Докоснете сензорния бутон *Старт/Добавяне на пране*.

На дисплея е изписано: **i** Door can be opened. Сензорният бутон *Старт/Добавяне на пране* свети пулсиращо.

- Отворете вратата.
- След това поставете или извадете пране.

Все още можете да преизберете програмата.

- Затворете вратата.
- Докоснете сензорния бутон *Старт/Добавяне на пране*.

Програмата продължава.

Изключения при добавяне на пране

В някои случаи, например във фазата “Охлаждане” или в програмата *Импрегниране*, Вие не можете да добавяте пране.

В изключителни случаи вратата може да се отваря по време на изпълнение на програма.

Резервоар за кондензна вода

Изпразване на резервоара за кондензна вода

Отделящата се при сушенето кондензна вода се събира в резервоара за кондензат.

След сушене изпразнете резервоара за кондензат.

Ако се достигне максималното количество на пълнене на резервоара за кондензат, тогава на дисплея светва следното съобщение: Empty container.

See 

- За да изтриете съобщението отворете и затворете вратата на сушилнята при включена сушилня.

 Повреда на вратата и панела на дръжката при изваждане на резервоара за кондензната вода*.

Вратата и панелът на дръжката могат да бъдат повредени.

Винаги затваряйте напълно вратата.

*При модела “Отваряне на вратата надясно” можете да игнорирате това предупреждение.

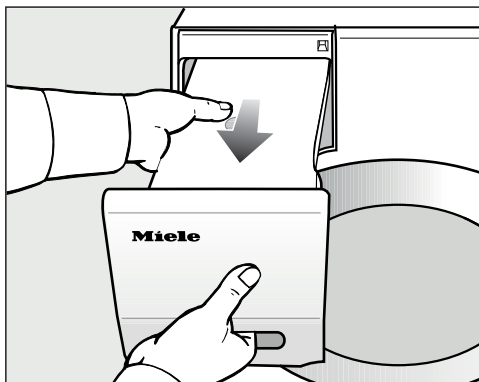

- Извадете резервоара за кондензна вода.

- Носете резервоара за кондензна вода хоризонтално, за да не изтича вода. Хващайте го за панела на дръжката и в края.

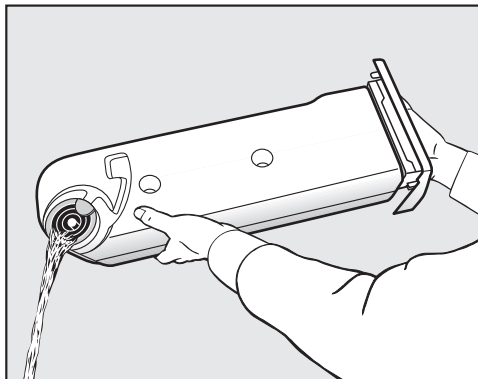

- Изпразнете резервоара за кондензна вода.

- Поставете обратно резервоара за кондензна вода в сушилнята.

Възможни са увреждащи здравето последствия за хора и животни.
Не пийте кондензната вода.

Съвет: При използване на различни програмни приложения водата се взема от резервоара за кондензат и се използва повторно. За това трябва да се напълни резервоара за кондензат, виж раздел “Пълнене на резервоара за кондензат”.

Пълнене на резервоар за кондензат

Кондензната вода, получена по време на сушенето, се използва повторно за различни програмни приложения и се разпръсква в барабана чрез разпръскваща дюза.

Затова резервоарът за кондензат трябва да бъде пълнен минимум до маркировката —min—. Иначе възниква неизправност.

Маркировката —min— можете да откриете отпред от лявата страна. Ако източвате кондензната вода навън, тогава резервоарът за кондензат е празен.

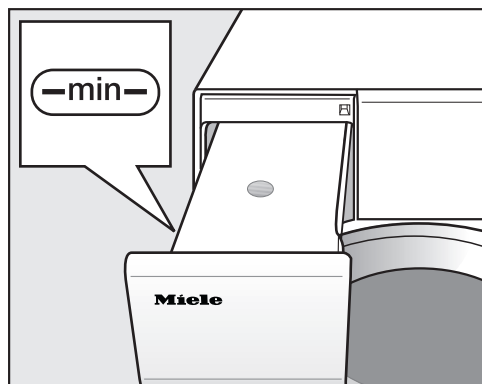

- Контролирайте нивото на запълване на резервоара за кондензат.
- Пълнете само резервоара с кондензна вода (за гладене), която се продава в търговските вериги.

Използвайте само по изключение чешмяна вода.

При честа употреба на чешмяна вода впръскващата дюза в отвора за пълнене може да се покрие с котлен камък.

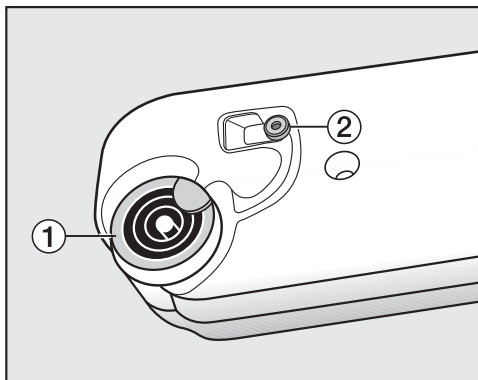

- 1** Приспособление за изливане на водата, **2** Гумено уплътнение

- Напълнете кондензна вода през пръстените на приспособлението за изливане на водата **1**.

Впръскващата дюза в отвора за пълнене може да се запуши. Пълнете само с чиста вода. Не бива да добавяте ароматизанти, перилен препарат и други субстанции.

Почистване на гуменото управление

Ако често пълните с чешмяна вода, по гуменото уплътнение **2** могат да се образува котлен камък.

- Внимателно изтрийте остатъците от котлен камък от гуменото уплътнение **2** с кърпа.

Ароматизиращ флакон

Функция FragranceDos

С ароматизиращия флакон (допълнителен аксесоар) можете при сушене да придадете на прането специална нотка аромат.

Тази сушилня разполага с 2 места за поставяне за ароматизиращ флакон. Така Вие имате различни възможности за ползване.

- За да преминете от един аромат към друг, можете да използвате двете места за поставяне. Можете да затворите неизползвания ароматизиращ флакон.
- Използвайте двете места за поставяне, ако искате да засилите интензивността на аромата със същия аромат. Или искате да избирате удобно между аромат за нормално пране и DryFresh за освежаване.
- Използвайте само едното място за поставяне, ако желаете да използвате само един аромат.

⚠ Увреждащи здравето последици и опасност от пожар поради неправилно боравене с ароматизиращия флакон.

При контакт с тялото изтичащото ароматно вещество може да увреди Вашето здраве. Изтичащото ароматно вещество може да предизвика пожар.

Прочетете първо главата “Указания за безопасност и предупреждения”, раздел “Използване на ароматизиращия флакон (допълнително закупван аксесоар)”.

Отстраняване на защитната пломба от ароматизиращия флакон

Дръжте флакона само както е изобразено. Не го накланяйте или обръщайте, защото ароматизиращото вещество може да изтече.

- Извадете ароматизиращия флакон от опаковката.

Не се опитвайте да завъртите ароматизиращия флакон.

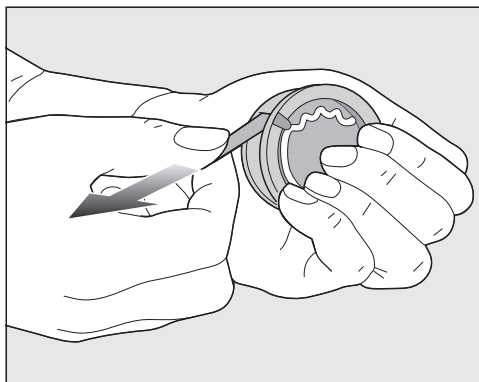

- Обхванете здраво ароматизиращия флакон, за да не може да бъде отворен по невнимание.
- Дръпнете защитната пломба.

Ароматизиращ флакон

Поставяне на ароматизиращ флакон

- Отворете вратата на сушилнята.

Ароматизиращият флакон се поставя в горния филтър за влакна. Местата за поставяне са вляво и вдясно до вдлъбнатината на дръжката.

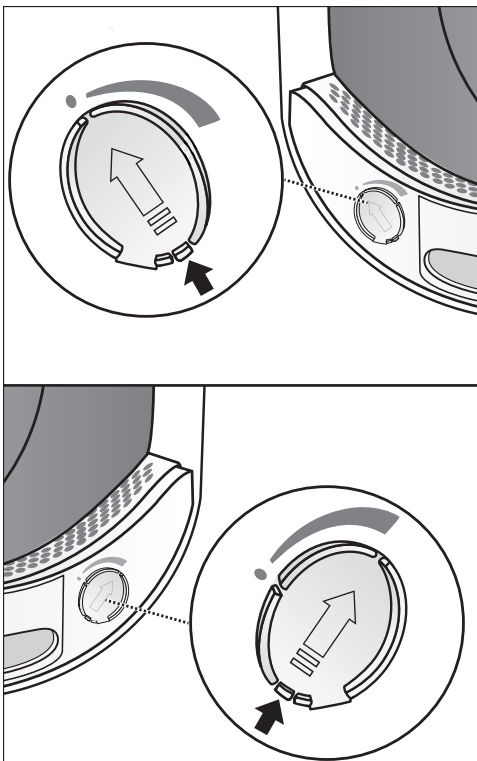

- Отворете капачето за езика, докато езикът се позиционира изцяло горе.

За да не се събират влакна, плъзгачът на неизползваното място за поставяне трябва да бъде затворен. Преместете езика на шибъра съвсем до долу (стрелка), докато се фиксира със звук.

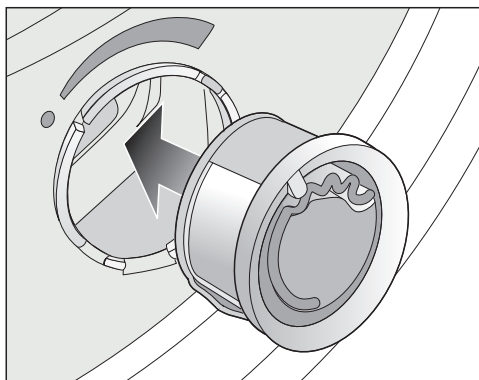

- Поставете ароматизиращия флакон до упор в мястото за поставяне.

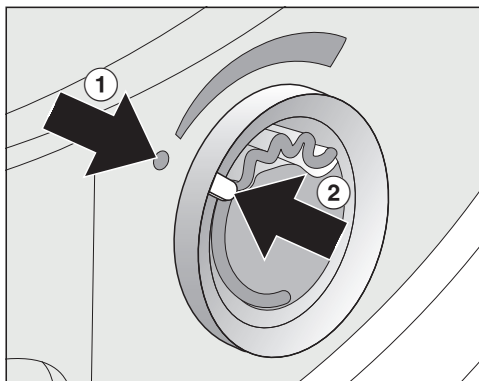

Маркировките ① и ② трябва да са една срещу друга.

Ароматизиращ флакон

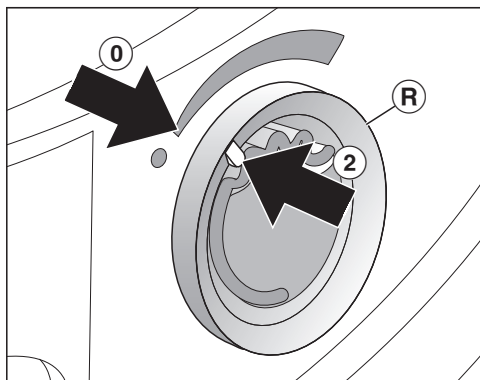

- Завъртете външния пръстен **R** малко надясно.

Ароматизиращият флакон може да се изплъзне.

Завъртете външния пръстен така, че маркировките **2** и **0** застанат една срещу друга.

Отваряне на ароматизиращия флакон

Преди сушенето може да бъде настроена интензивността на аромата.

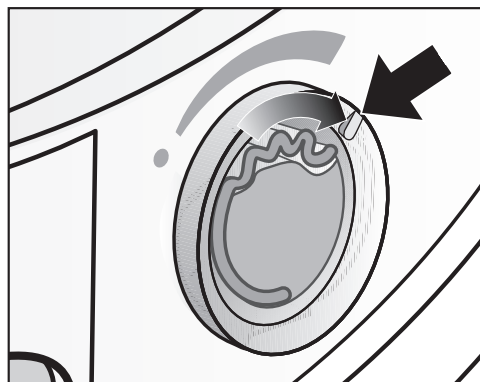

- Завъртете външния пръстен надясно: колкото по-широко се отвори ароматизиращият флакон, толкова по-интензивен е ароматът.

Задоволително ароматизиране се извършва само при влажно пране и по-дълго време на сушене с достатъчно пренасяне на топлина. При това ароматът се възприема и в помещението, където е поставена сушилнята. Без ароматизиране в програмата *Студено проветряване*.

Затваряне на ароматизиращия флакон

Ароматизиращият флакон трябва да се затвори след сушенето, за да не изтича напразно ароматизиращи вещества.

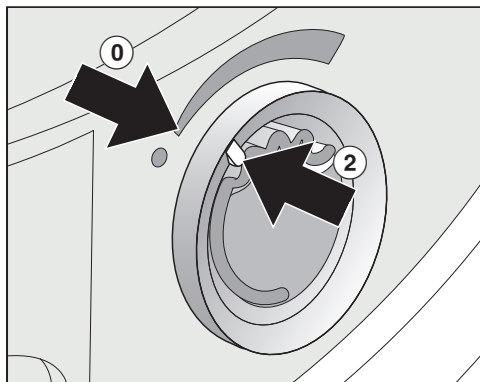

- Завъртете външния пръстен наляво, докато маркировката **2** застане в позиция **0**.

Ако понякога е необходимо да се суши без аромат: извадете ароматизиращия флакон и го съхранявайте в опаковката, в която е купен.

Ако интензивността на аромата не е достатъчна, сменете ароматизиращия флакон с нов.

Изваждане/смяна на ароматизиращия флакон

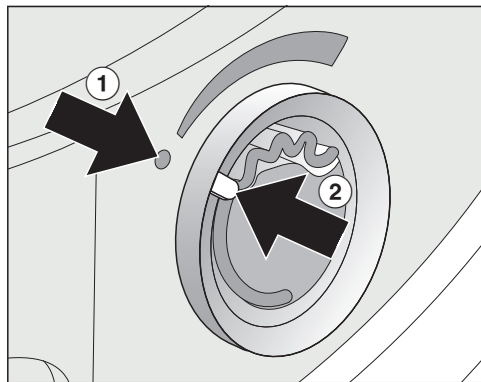

- Завъртете външния пръстен наляво, докато маркировките ① и ② застанат една срещу друга.

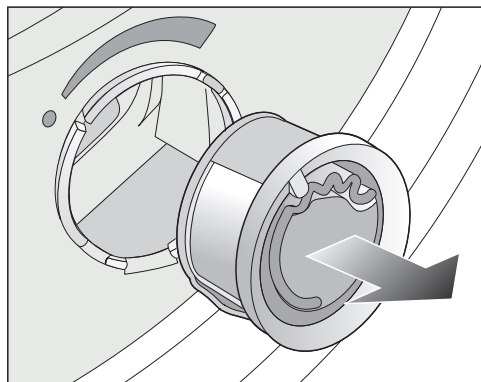

- Сменете ароматизиращия флакон.

Междувременно можете да съхранявате ароматизиращия флакон в опаковката, в която сте го купили.

Можете да поръчате ароматизиращия флакон при специализирания търговец на Miele, сервиз на Miele или в интернет.

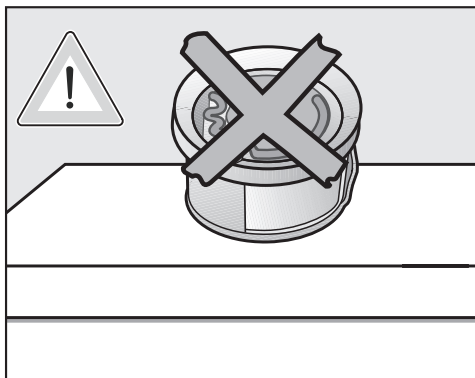

Може да изтича ароматизиращо вещество.
Не оставяйте ароматизиращия флакон надолу.

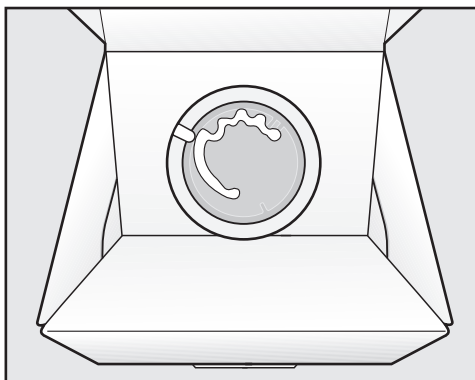

- Не съхранявайте опаковката изправена или обърната с междинно съхранявания ароматизиращ флакон. Иначе изтича ароматно вещество.
- Съхранявайте винаги на сухо и хладно място, не излагайте на слънчева светлина.
- При нова покупка: извадете защитната пломба малко преди употреба.

Почистване и поддръжка

Филтър за влакна

Тази сушилня разполага с 2 филтъра за влакна в зоната на пълнене на вратата. Двата филтъра за влакна улавят отделените в процеса на сушене влакна.

Почиствайте филтрите за влакна след всяко сушене. Така ще предотвратите удължаване на времето за изпълнение на програмата.

Почиствайте филтрите за влакна, също когато на дисплея се покаже следното съобщение: Clean the plinth filter. See 

- За да потвърдите съобщението, докоснете OK.

Изваждане на ароматизиращия флакон

Ако филтрите за влакна и цокълните филтри не бъдат почистени, се намалява интензивността на аромата.

- Извадете ароматизиращия флакон. Вижте глава “Ароматизиращ флакон”, раздел “Изваждане/смяна на ароматизиращия флакон”.

Отстраняване на видимите влакна

Съвет: Можете да изсмуквате влакната с прахосмукачка без допир.

- Отворете вратата.

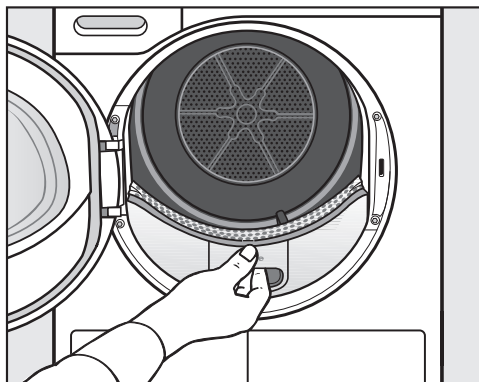

- Издърпайте горния филтър за влакна напред.

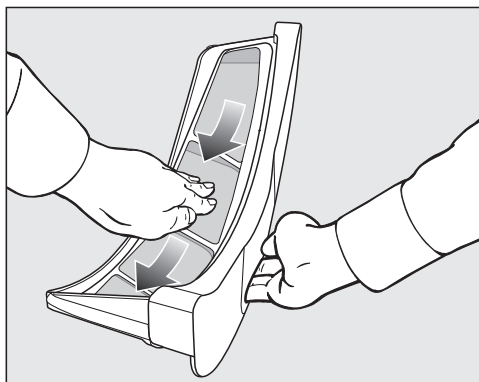

- Отстранете влакната (вижте стрелките).

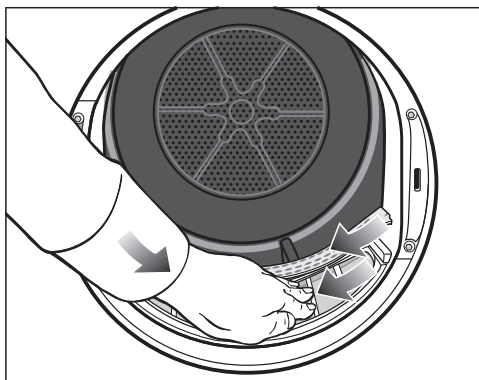

- Извадете влакната (вижте стрелките) от повърхностите на цедките на всички филтри за влакна и перфорирания дефлектор за прането.
- Пъхнете навътре горния филтър за влакна, докато почувствате фиксирането.
- Затворете вратата.

Основно почистване филтъра за влакна и зоната на въздуховода

Почистете основно, ако времето за сушене се удължи или повърхностите на цедките на филтрите за влакна са видимо залепнали/запушени.

- Извадете ароматизиращия флакон. Вижте глава “Ароматизиращ флакон”.
- Издърпайте горния филтър за влакна напред.

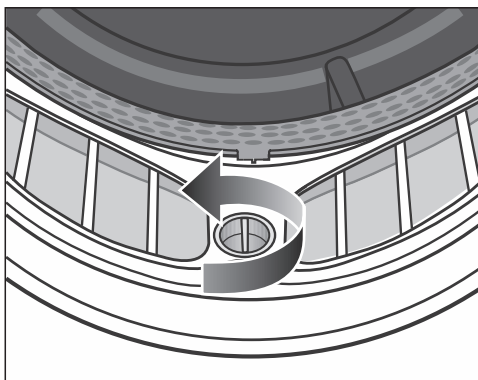

- На долния филтър за влакна завъртете жълтата дръжка по посока на стрелката (до отчетливо фиксиране).

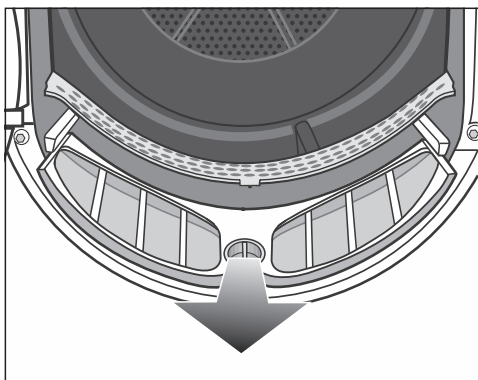

- Издърпайте филтъра за влакна (хващайки го за дръжката) напред.

Почистване и поддръжка

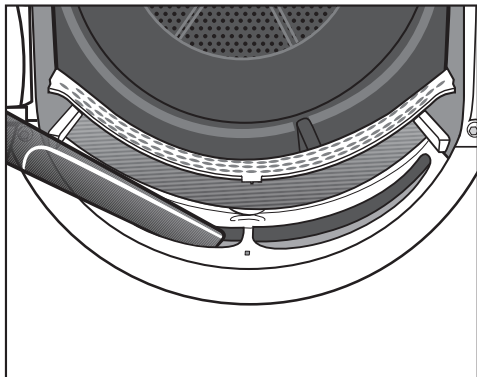

- Отстранете видимите влакна с прахосмукачка и по-дълъг накрайник на прахосмукачката от горната зона на въздуховода (отвори).

Накрая проведете мокро почистване на филтъра за влакна.

Мокро почистване на филтъра за влакна

- Почистете гладките пластмасови повърхности на филтъра за влакна с влажна кърпа.
- Промийте повърхностите на цедката с течаща топла вода.
- Изтръскайте филтъра за влакна основно и го подсушете внимателно.

Поради мокри филтри за влакна могат да се появят функционални нарушения при сушенето.

- Вкарайте долния филтър за влакна напълно навътре и заключете жълтата дръжка.
- Пъхнете горния филтър за влакна напълно навътре.
- Затворете вратата.

Почистване на цокълния филтър

Почиствайте цокълния филтър винаги когато се удължи времето за изпълнение или на дисплея се покаже следното съобщение: Clean the plinth filter. See 

- За да потвърдите съобщението, докоснете OK.

Отстраняване на цокълния филтър

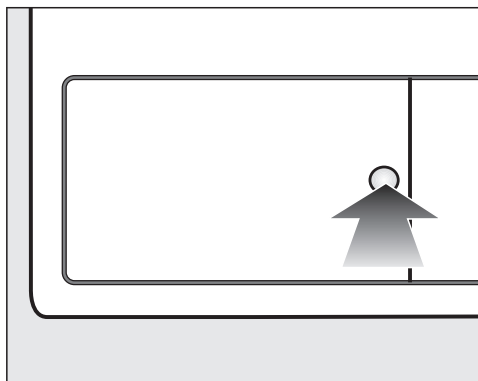

- За отваряне натиснете кръглата, вдлъбната повърхност на капака на топлообменника.

Капакът отскача.

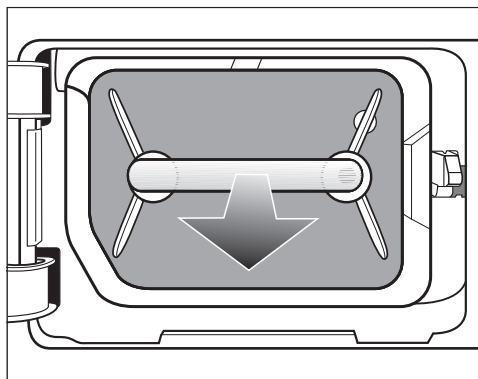

- Издърпайте цокълния филтър за дръжката навън.

При изваждането на цокълния филтър десният водещ щифт излиза навън. Водещият щифт не позволява капакът да се затвори без цокълния филтър.

Почистване на цокълния филтър

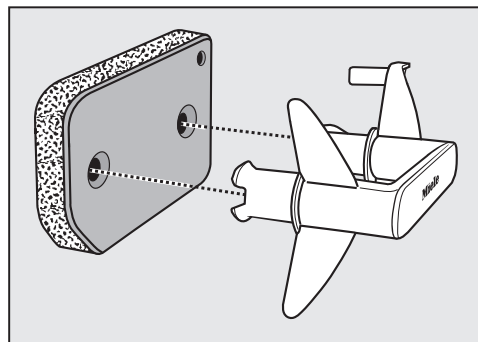

- Издърпайте ръкохватката от цокълния филтър навън.
- Измийте внимателно и основно цокълния филтър под течаща вода.

Почистване и поддръжка

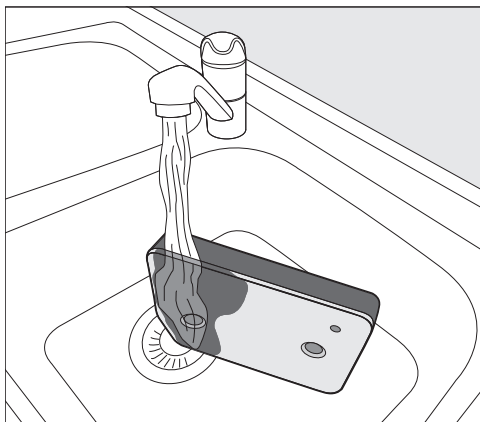

Съвет: За да се отстранят по-бързо наличните остатъци по повърхността, оставете водната струя да тече отвесно върху предната страна на цокълния филтър.

- Междувременно изстисквайте многократно цокълния филтър внимателно.
- Изплаквайте и мийте целия цокълен филтър, докато вече не се виждат остатъци.
- Внимателно изстисквайте цокълния филтър, докато от него престане да капе вода.

Съвет: За да попиете водата, поставете влажния цокълен филтър между 2 кърпи за ръце. Върху равна повърхност притискайте многократно цокълния филтър леко с длан. Цокълният филтър изсъхва по-бързо.

Цокълният филтър не трябва да се поставя толкова мокър, че да капе вода от него.

В противен случай ще възникне неизправност.

Внимателно изстисквайте цокълния филтър.

Ако след поставянето на почистения цокълен филтър програмата за сушене се прекъсне със съобщение за неизправност: цокълният филтър е бил поставен твърде мокър. Внимателно изстискайте цокълния филтър още веднъж. Оставете цокълния филтър да изсъхне на въздух. Ако въпреки това отново възникне неизправност, причината могат да бъдат упорити остатъци от миешни средства. Възстановете цокълния филтър в пералнята. Вижте глава “Какво да правите, когато ...”, раздел “Възстановяване на цокълния филтър”.

 Запушвания поради повреден или износен цокълен филтър.

Топлообменникът е запушен и може да настъпи повреда.

Проверете цокълния филтър според описаното в раздел “Смяна на цокълния филтър” в глава “Какво да правите, когато ...”. Сменете цокълния филтър, ако е необходимо.

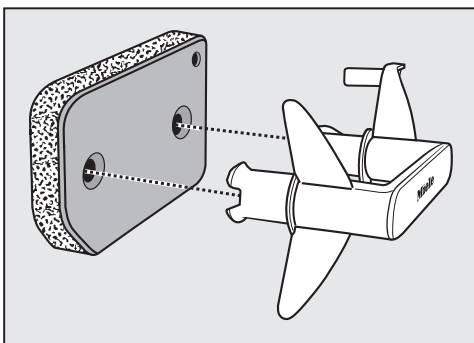

- Отстранете с влажна кърпа полегнали по ръкохватката влакна.
- Поставете цокълния филтър правилно по периферията върху ръкохватката.

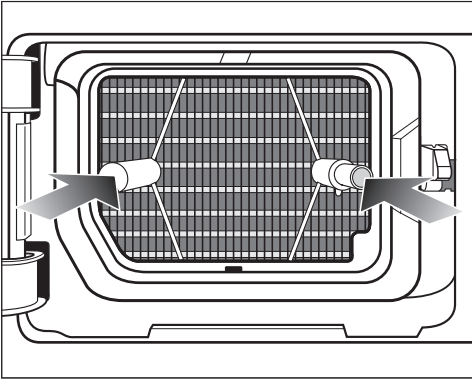

- Вкарайте напълно навътре цокълния филтър.

Същевременно се вкарва десният водещ щифт.

Почистване и поддръжка

Почистване на капака на цокълния филтър

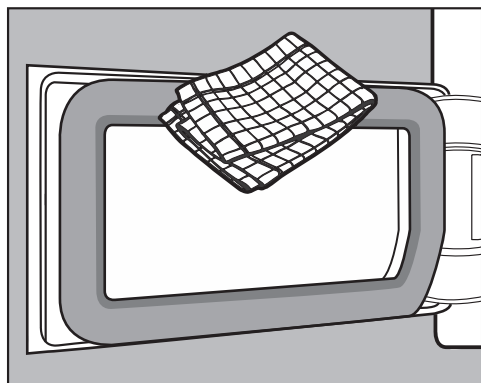

- Отстранете с влажна кърпа полепналите влакна. При това не повреждайте гуменото уплътнение.
- Затворете капака на топлообменника.

⚠ Повреди или неефективно сушене, ако се суши без цокълен филтър или с отворен капак на топлообменника.

Големи натрупвания на влакна могат да доведат до повреда на сушилнята. Неуплътнена система води до неефективно сушене.

Използвайте сушилнята само с поставен цокълен филтър и затворен капак на топлообменника.

Почистване на сушилнята

Разединете сушилнята от електрическата мрежа.

⚠ Повреди поради използване на неподходящи средства за поддръжка.

Неподходящи средства за поддръжка могат да повредят пластмасовите повърхности и други части.

Не използвайте съдържащи разтворители почистващи препарати, абразивни средства, препарати за почистване на стъкла и универсални почистващи препарати.

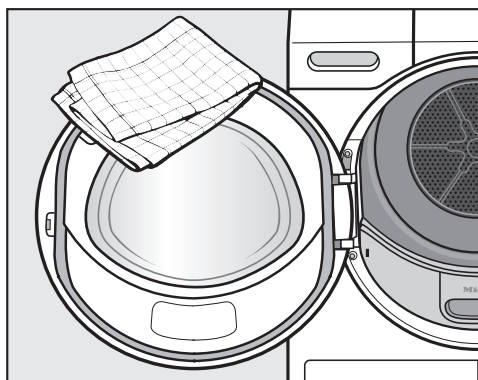

- Почиствайте сушилнята и уплътнението на вътрешната страна на вратата само само с леко влажна мека кърпа с лек почистващ препарат или сапунена вода.
- Подсушете всичко с мека кърпа.







Можете сами да отстраните повечето неизправности и грешки, които могат да възникнат при ежедневните операции. В много случаи можете да спестите време и пари, като не се налага да се обаждате на сервиза.

На интернет страница www.miele.com/service ще получите информация за самостоятелното отстраняване на неизправности.



Таблиците по-долу ще Ви помогнат да откриете и отстраните причините за неизправност или грешка.

Някои указания на дисплея са от няколко реда и могат да бъдат напълно прочетени чрез докосване на сензорните бутони \vee или \wedge .



Съобщения за грешка на дисплея след прекъсване на програмата

Съобщение	Причина и отстраняване
 Empty container. See 	Резервоарът за кондензат е пълен или източващият маркуч е прегънат. <ul style="list-style-type: none">■ За да изтриете съобщението отворете и затворете врата при включена сушилня. Или изключете и включете сушилнята.■ Изпразнете кондензната вода.■ Проверете източващия маркуч.
 Blockage detected. See 	Прането се е разпределило неправилно или се е навило. <ul style="list-style-type: none">■ Отворете вратата и разпределете прането. Ако е необходимо, отстранете част от прането.■ Изключете и включете сушилнята.■ Стартирайте програма.
  Service Fault F XXX	Причината не може да се установи непосредствено. <ul style="list-style-type: none">■ Изключете и включете сушилнята.■ Стартирайте програма. Ако програмата прекъсне отново и се появи съобщение за грешка, има повреда. Уведомете сервиза на Miele.

Какво да правим, когато ...

Съобщение	Причина и отстраняване
 Clean the plinth filter. See 	<p>Има задръствания с влакна или остатъци от перилни препарати.</p> <ul style="list-style-type: none">■ За да изключите съобщението, изберете позицията на превключвателя за избор на програма .■ Почистете филтрите за влакна и цокълния филтър.<ul style="list-style-type: none">– Указания за почистване ще намерите в глава “Почистване и грижа”.– Ако филтрите за влакна и цокълният филтър са повредени или деформирани, или повече не могат да бъдат почиствани, тогава трябва да ги смените.– Ако след почистването съобщението за неправност се появи отново, тогава може да са налице посочените по-долу причини.
	<p>Цокълният филтър е бил поставен твърде мокър.</p> <ul style="list-style-type: none">■ Внимателно изстисквайте цокълния филтър.■ Оставете цокълния филтър да изсъхне на въздух.
	<p>В цокълния филтър все още има остатъци на дълбочина, които не са могли да бъдат отстранени.</p> <ul style="list-style-type: none">■ Проверете цокълния филтър. Вижте раздел “Смяна на цокълния филтър” в глава “Какво да правите, когато ...”.■ Ако цокълният филтър не е повреден или деформиран, можете да го възстановите в пералнята. Вижте раздел “Възстановяване на цокълния филтър” в глава “Какво да правите, когато ...”.
	<p>Топлообменникът е задръстен.</p> <ul style="list-style-type: none">■ Проверете топлообменника. Вижте раздел “Проверка на топлообменника” в глава “Какво да правите, когато ...”.

Указания на дисплея

Съобщение	Причина и отстраняване
000	<p>ПИН кодът е активен.</p> <ul style="list-style-type: none"> ■ Въведете ПИН кода и го потвърдете. Деактивирайте ПИН кода, ако не искате запитването да се появява при следващото включване.
Finish/Cooling down	<p>Прането още се охлажда в края на програмата.</p> <ul style="list-style-type: none"> ■ Можете да извадите прането и да го прострете или да продължите да го охлаждате.
<p>i Clean the plinth filter. See </p>	<p>Сушилнята не работи оптимално или ефективно. Възможни причини може да са задръствания с влакна или остатъци от перилни препарати.</p> <ul style="list-style-type: none"> ■ За да изключите указанието, докоснете ОК. ■ Спазвайте указанията за почистване в глава “Почистване и поддръжка”. ■ Почистете филтрите за влакна. ■ Проверете също цокълния филтър и при необходимост го почистете. <p>Можете сами да въздействате върху светването на съобщението Clean the plinth filter. See .</p> <ul style="list-style-type: none"> ■ Следвайте описанието в глава “Настройки”, раздел “Индикатор на въздуховодите”.
<p>i Fill condensate container</p>	<p>Резервоарът за кондензат е празен. При използване на различни програмни приложения водата се взема от резервоара за кондензат и се използва повторно.</p> <ul style="list-style-type: none"> ■ Напълнете резервоара за кондензат до —min— маркировката. ■ Изключване на съобщението: потвърдете с ОК.
<p>i Open & close door</p>	<p>След избор на програмата получавате подкана да сложите прането.</p> <ul style="list-style-type: none"> ■ Поставете пране в барабана.
<p> Please wait</p>	<p>Сушилнята очаква програмни данни от пералната машина (<i>Wash2Dry</i>) или <i>SmartStart</i> е активирана.</p>

Какво да правим, когато ...

Незадоволителен резултат от сушенето

Проблем	Причина и отстраняване
Прането не е изсушено задоволително с екстрата <i>DryCare 40</i>.	<p>В помещението, където е поставена сушилнята, е прекалено топло. Поради това процесът <i>DryCare</i> е прекратен предсрочно.</p> <ul style="list-style-type: none">■ Проветрете основно.■ За да изсушите прането докрай, изберете <i>Топло проветряване</i> с екстрата <i>DryCare 40</i>.
Прането не е изсушено задоволително.	<p>Прането, с което е заредена сушилнята, се състои от различни тъкани.</p> <ul style="list-style-type: none">■ Сушете допълнително с <i>Топло проветряване</i>.■ След това изберете подходяща програма. <p>Съвет: можете да адаптирате остатъчната влага на някои програми индивидуално. Вижте глава “Настройките”.</p>
Пране или напълнени с перушина възглавници отделят при сушенето неприятна миризма	<p>Прането е прано с много малко прах за пране. Перушината има свойството да отделя собствена миризма при затопляне.</p> <ul style="list-style-type: none">■ Пране: перете с достатъчно перилен препарат■ Възглавници: проветрете извън сушилнята■ Използвайте при сушенето ароматизиращия флакон (допълнително закупувана принадлежност), ако предпочитате специален аромат.
Части от прането от синтетични влакна след сушенето са заредени със статично електричество	<p>Синтетичните материи са склонни към статични заряди.</p> <ul style="list-style-type: none">■ Използван при прането омекотител в последния процес на изплакване може да намали статичния заряд при изсушаване.
Образува се влакна	<p>Отделят се влакна, които са се образували по текстилните изделия основно от изтриване при носене или частично при изпирането. Натоварването в сушилнята е по-скоро слабо.</p> <p>Отделящите се влакна се улавят от филтър за влакна и цокълни филтри и могат лесно да се отстранят.</p> <ul style="list-style-type: none">■ Вижте глава “Почистване и поддръжка”.

Процесът на сушене трае много дълго

Проблем	Причина и отстраняване
Процесът на сушене трае много дълго или дори се прекъсва.*	<p>В помещението, където е поставена сушилнята, е прекалено топло.</p> <ul style="list-style-type: none"> ■ Проветрете основно.
	<p>Остатъци от перилни препарати, косми и фини влакна могат да причинят запушвания.</p> <ul style="list-style-type: none"> ■ Почистете филтрите за влакна и цокълния филтър. ■ Отстранете видимите влакна от топлообменника.
	<p>Прането се е разпределило неправилно или се е навило. Барабанът е препълнен.</p> <ul style="list-style-type: none"> ■ Разбъркайте прането или при необходимост извадете част от него. ■ Стартирайте програмата.
	<p>Решетката долу вдясно е блокирана.</p> <ul style="list-style-type: none"> ■ Отстранете коша за пране или другите предмети.
	<p>Текстилните изделия са прекалено мокри.</p> <ul style="list-style-type: none"> ■ Центрофугирайте в пералната машина с по-високи обороти.
	<p>Поради метални ципове степента на влажност на прането не е определена точно.</p> <ul style="list-style-type: none"> ■ За в бъдеще отваряйте циповете. ■ Ако проблемът се появи отново, сушете тези текстилни изделия с програмата <i>Топло проветряване</i>.

* Изключете и включете сушилнята, преди да стартирате нова програма.

Какво да правим, когато ...

Общи проблеми със сушилнята

Проблем	Причина и отстраняване
Чуват се бръмчащи и стържещи работни шумове.	Компресорът (термопомпата) работи. Или сте избрали програмно приложение, при което кондензната вода се разпръсква в барабана. ■ Не трябва да правите нищо. Това са нормални шумове, които се появяват от работата на компресора или на помпата за кондензната вода.
	Няма повреда.
Не може да се стартира програма	Причината не може да се установи непосредствено. ■ Свържете мрежовия щепсел. ■ Включете сушилнята. ■ Затворете вратата на сушилнята. ■ Проверете предпазителя на инсталацията на жилището.
	Спиране на тока? След възстановяване на захранващото напрежение автоматично стартира работещата преди това програма.
След избора на екстра-та <i>DryFresh</i> , <i>PowerFresh</i> или <i>DryCare 40</i> степента на сушене преминава към друга назад.	Предварително избраната степен на сушене не е възможна в комбинация с екстра. Автоматично се избира следващата възможна степен на сушене.
Дисплеят е тъмен и сензорният бутон <i>Старт/Добавяне на пране</i> мига бавно.	Дисплеят се изключва автоматично, за да пести енергия (режим на готовност). Когато сушилнята е в програма против намачкване, барабанът се върти от време на време. ■ Натиснете някой от бутоните. Режимът на готовност е завършен.
Сушилнята се изключва след края на програмата.	Тази сушилня се изключва автоматично. Това не е повреда, а правилна функция.
На дисплея е показан чужд език.	В "Настройки, език" е бил избран друг език. ■ Настройте обичайния език. Символът с флага ще Ви помогне да се ориентирате.

Проблем	Причина и отстраняване
<p>Осветлението на барабана не свети.</p>	<p>Осветлението на барабана угасва автоматично след известно време, както и след стартиране на програмата (пестене на енергия).</p> <ul style="list-style-type: none"> ■ Изключете и включете отново сушилнята. ■ За да включите осветлението на барабана, отворете вратата на сушилнята.
	<p>Осветлението на барабана е повредено. Осветлението на барабана е предвидено с дълготрайна издръжливост и поради това по принцип не изисква смяна.</p> <ul style="list-style-type: none"> ■ Ако въпреки всички опити осветлението на барабана не свети, уведомете сервиза на Miele.
<p>Разпръскването на кондензна вода в барабана не е достатъчно.</p>	<p>При използване на различни програмни приложения водата се взема от резервоара за кондензат и се впръсква в барабана. Възможно е впръскването да спре.</p>
	<p>Филтърът за влакна в резервоара за кондензат е запушен.</p> <ul style="list-style-type: none"> ■ Почистете филтъра за влакна в резервоара за кондензат. Вижте раздел “Почистване на филтър за влакна в резервоара за кондензат” в тази глава.
	<p>По впръскващата дюза в отвора за пълнене има отложен котлен камък.</p> <ul style="list-style-type: none"> ■ Сменете впръскващата дюза. Вижте раздел “Сменете впръскваща дюза за кондензна вода” в тази глава. ■ Използвайте само кондензна вода, не чешмяна вода. <p>Продължително използване на чешмяна вода води до натрупване на варовик.</p>

Какво да правим, когато ...

Смяна на цокълния филтър

Топлообменникът може да се задръсти.

Ако разпознаете по-долу описаните следи от износване преди или след почистване, сменете незабавно цокълния филтър (допълнително закупуван аксесоар).

Неточност при напасване

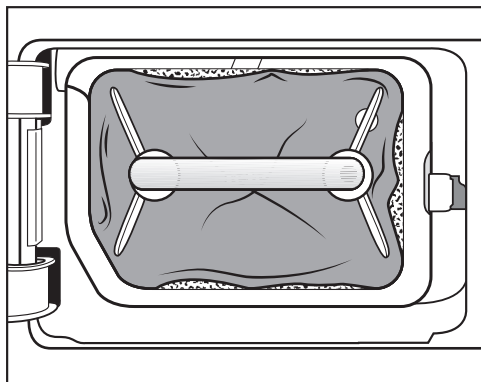

Ръбовете на цокълния филтър не прилягат и цокълният филтър е деформиран. При неправилно прилягащите ръбове в топлообменника се вдухват нефилтрирани влакна. Така топлообменникът трайно се задръства.

Деформации

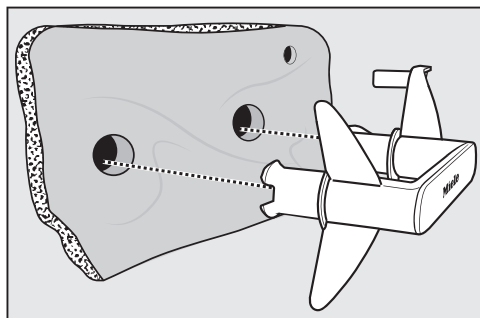

Деформациите показват, че цокълният филтър е износен.

Цепнатини, пукнатини, отпечатащи

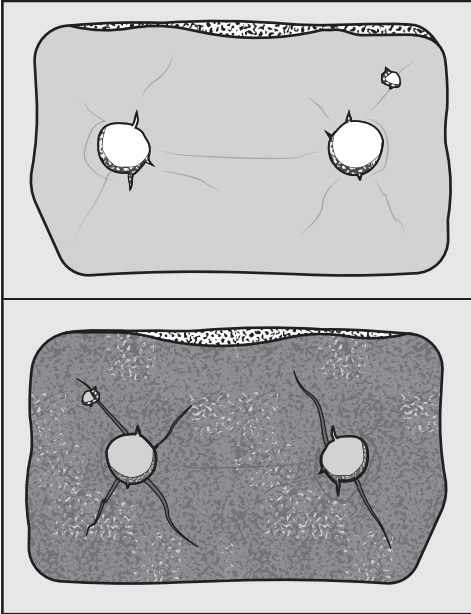

През пукнатини и цепнатини в топлообменника се вдухват влакна. Така топлообменникът трайно се задръства.

Бели или цветни остатъци

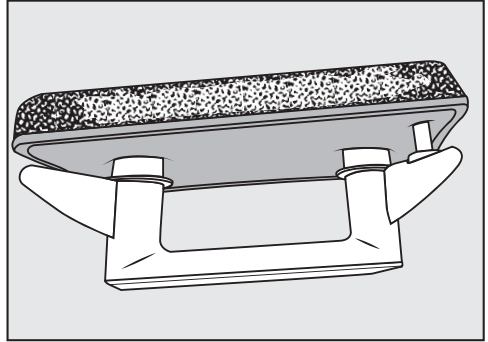

Причина за остатъците са влакна от прането и останали частици от перилните препарати. Остатъци ще намерите по предната страна и страничните ръбове на цокълния филтър. В крайни случаи тези остатъци образуват упорити твърди отлагания.

Остатъците са белег за това, че цокълният филтър вече не приляга плътно по страничните ръбове дори когато изглежда изправен: при ръбовете се вдухват нефилтрирани влакна.

Възстановете цокълния филтър. Ако цокълният филтър скоро пак започне да показва такива остатъци, той трябва да се смени.

Възстановяване на цокълния филтър

Можете да възстановите един или повече замърсени цокълни филтри в пералната машина. По този начин цокълният филтър става отново годен за употреба.

Преди възстановяване на цокълния филтър проверете дали е изправен. Проверете цокълния филтър според описаното в раздел “Смяна на цокълния филтър” в глава “Какво да правите, когато ...”. Сменете цокълния филтър, ако е износен.

- Изперете един или повече цокълни филтри отделно от текстилните изделия. Не добавяйте перилен препарат.
- Изберете кратка програма за пране с температура максимум 40 °C и обороти на центрофугата максимум 600 об/мин.

След изпиране и центрофугиране можете да използвате цокълния филтър отново.

Проверка на теплообменника

⚠ Опасност от нараняване от остри охлаждащи ребра. Можете да се порежете. Не докосвайте охлаждащите ребра с ръце.

- Проверете дали са се събрали влакна.

Ако има влакна, те трябва да се отстранят.

⚠ Повреди поради неправилно почистване на теплообменника. Ако охлаждащите ребра са повредени или огънати, сушилнята не суши достатъчно. Почистете с прахосмукачка и вакуумна четка. Прекарайте вакуумната четка само леко без натиск по охлаждащите ребра на теплообменника.

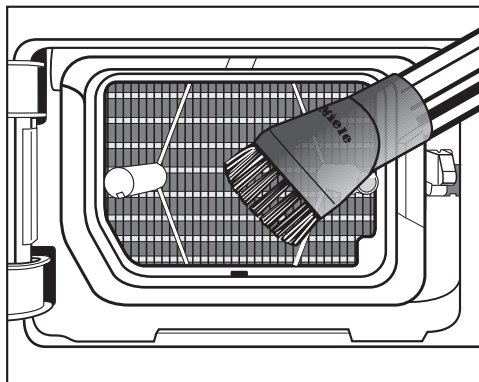

- Почистете влакната и остатъците с прахосмукачка.

Почистете филтъра за влакна в резервоара за кондензат

При използване на различни програмни приложения водата се взема от резервоара за кондензат и се впръсква в барабана. Възможно е впръскването да спре. Филтърът за влакна в резервоара за кондензат е запушен.

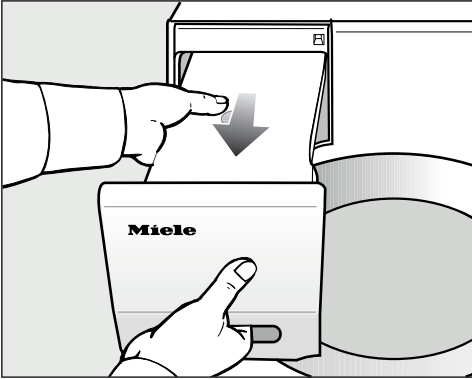

- Извадете резервоара за кондензат.

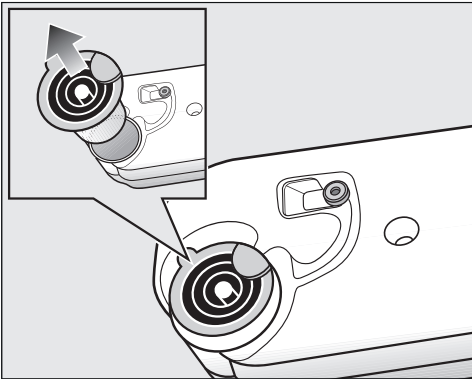

- За тази цел бръкнете с пръст под страничната издатина на изходния щуцер.
- Извадете приспособлението за изливане на водата.

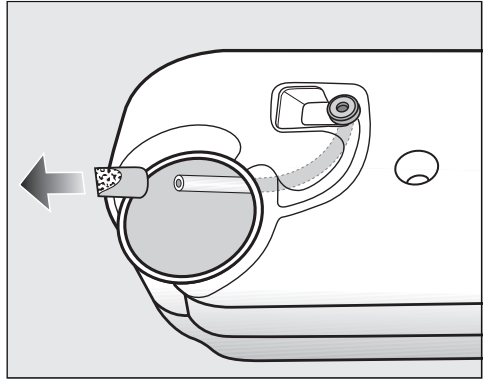

Не дърпайте силно маркуча, за да не се извади.

- Прокарайте края на маркуча през отвора.
- Дръжте здраво края на маркуча.
- Издърпайте с другата ръка филтъра за влакна от края на маркуча.
- Промийте филтъра за влакна с водна струя, за да отстраните влакната.
- Поставете почистения филтър за влакна в края на маркуча.
- Оставете маркуча с неговия филтър за влакна свободно да се плъзне обратно в резервоара за кондензат.
- Поставете приспособлението за изливане на кондензната вода обратно в отвора на резервоара за кондензат. За тази цел обърнете внимание на изображението.

Какво да правим, когато ...

Сменете впръскваща дюза за кондензна вода

При използване на различни програмни приложения водата се взема от резервоара за кондензат и се впръсква в барабана. Възможно е впръскването да спре. По впръскващата дюза има натрупан котлен камък.

Извадете впръскващата дюза (допълнително закупуващ се аксесоар). Сменете впръскващата дюза.

Можете да смените впръскващата дюза само със специален инструмент. Към новата впръскваща дюза е приложен такъв инструмент.

⚠ Повреди вследствие на използване на грешен инструмент. Впръскващата дюза и сушилнята могат да бъдат повредени. Използвайте само приложния инструмент и никакъв друг.

- Отворете вратата на сушилнята.

Горе вляво в отвора за пълнене ще видите впръскващата дюза.

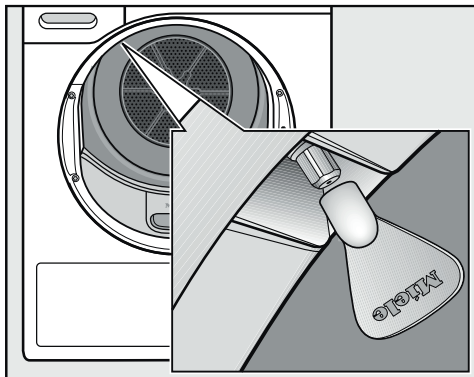

- Сложете инструмента върху впръскващата дюза.
- Завъртете с инструмента наляво и по този начин извадете впръскващата дюза.
- Сложете новата впръскваща дюза в инструмента.
- Завъртете инструмента надясно и по този начин затегнете впръскващата дюза.

Сушилнята не трябва да се използва без впръскваща дюза.

На интернет страница www.miele.com/service ще получите информация за самостоятелното отстраняване на неизправности и за резервни части на Miele.

Контакт при неизправности

При неизправности, които не можете да отстраните сами, уведомете например Вашия специализиран търговец на Miele или сервиза на Miele.

Можете да запазите час в сервиза на Miele онлайн на адрес www.miele.bg/service.

Информацията за връзка със сервиза на Miele ще откриете в края на този документ.

Сервизът се нуждае от идентификатора на модела и фабричния номер (фабр./сериен номер/N^o). Данните ще намерите на табелката с данни.

Ще намерите табелката с данни, когато отворите вратата на Вашата сушилня:

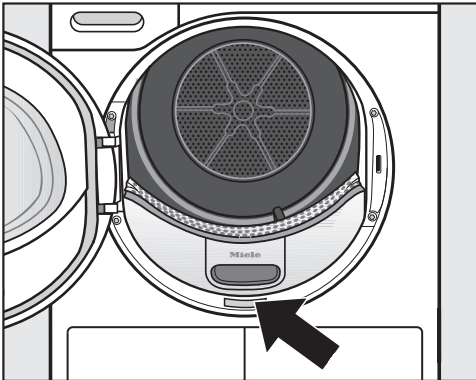

Допълнително закупвани аксесоари

За тази сушилня ще получите допълнителни аксесоари в специализираните магазини на Miele или в сервиза на Miele.

Тези и много други интересни продукти можете да поръчате и в интернет магазина на Miele.

Кошница за сушилня

С кошницата за сушилня можете да сушите и проветрявате такива продукти, които не могат да бъдат обработвани механично.

Ароматизиращ флакон

Използвайте ароматизиращия флакон при сушенето, ако предпочитате специален аромат.

Гаранция

Гаранционният срок е 2 години.

Повече информация можете да намерите в доставените с машината гаранционни условия.

Монтаж

Изглед отпред

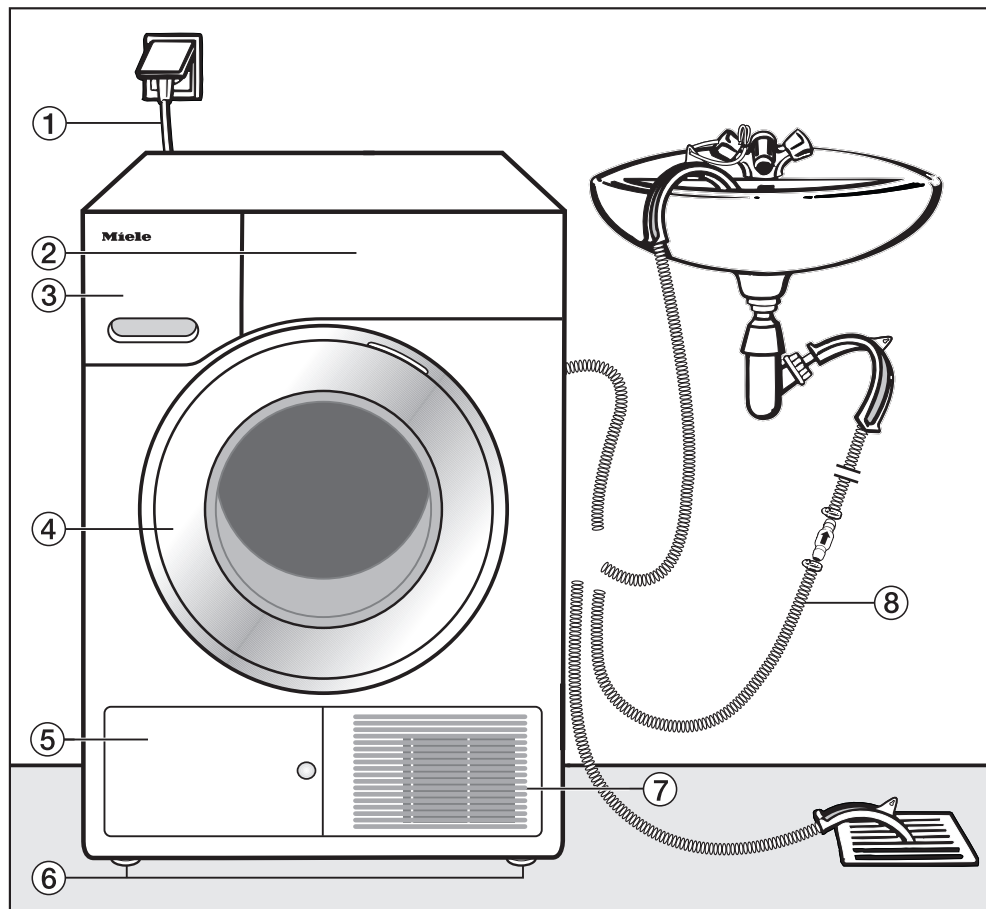

- ① Мрежов захранващ кабел
- ② Панел за управление
- ③ Резервоар за кондензна вода
- ④ Врата
- ⑤ Капачка за цокълния филтър
- ⑥ 4 регулируеми по височина крачета
- ⑦ Решетка за студения въздух
- ⑧ Източващ маркуч за кондензната вода

Изглед отзад

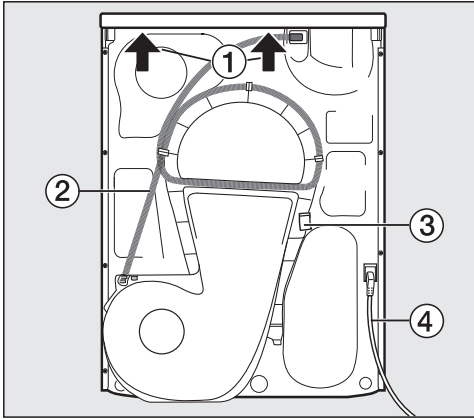

- ① Издаден капак с възможност за хващане за транспортиране
- ② Източващ маркуч за кондензната вода
- ③ Куки за навиване на мрежовия захранващ кабел при транспортиране
- ④ Мрежов захранващ кабел

Транспортиране на сушилнята

⚠ Наранявания на хора и материални щети вследствие на неправилно транспортиране.

Ако сушилнята се наклони, могат да възникнат наранявания и повреди.

При транспортирането на сушилнята внимавайте за стабилното ѝ положение.

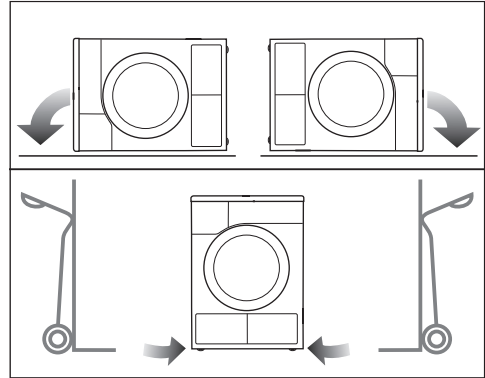

- При транспортиране в легнало състояние: поставяйте сушилнята само на лявата или дясната странична стена.
- При транспортиране в изправено състояние: при използване на транспортна количка транспортирайте сушилнята също върху лявата или дясната странична стена.

Носене на сушилнята до мястото на поставяне

⚠ Задното закрепване на капака може да стане чупливо вследствие на външно въздействие.

Капакът може да се откъсне при носене.

Преди носене се уверете в здравото закрепване на стърчащата част на капака.

- Носете сушилнята за предните крака на уреда и задната стърчаща част на капака.

Монтаж

Поставяне

Нивелиране на сушилнята

В зоната на завъртане на вратата на сушилнята не трябва да бъде монтирана заключваща се, плъзгаща или летяща врата.

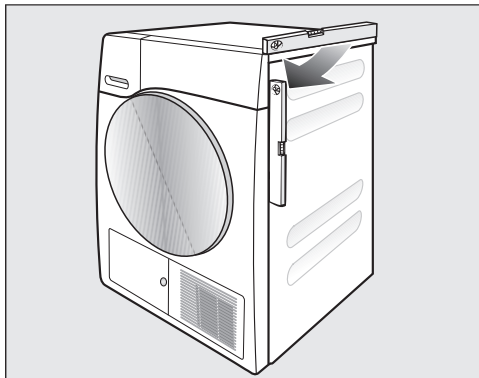

За безупречна работа сушилнята трябва да бъде нивелирана по вертикала. Неравностите на пода могат да бъдат компенсирани чрез навиващите се крака на сушилнята.

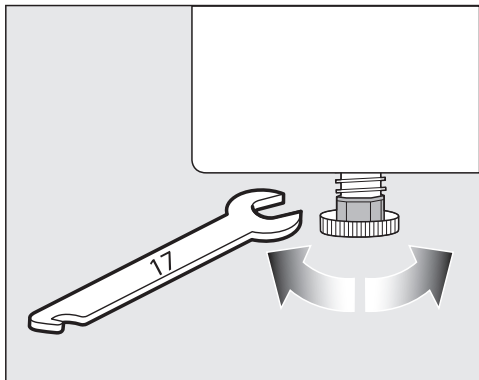

- Завъртете навиващите се крака с плосък гаечен ключ или на ръка.



⚠ Опасност от пожар и експлозия поради повреда на сушилнята.

Хладилният агент е запалим и взривоопасен.

Не правете никакви промени по сушилнята. Погрижете се сушилнята да не се поврежда.

Ако сушилнята е повредена, следвайте тези указания:

- Избягвайте открит огън и запалителни източници.
- Разединете сушилнята от електрическата мрежа.
- Проветрявайте помещението, където е поставена сушилнята.
- Уведомете центъра за обслужване на клиенти на Miele.

Време на престой след монтажа

⚠ Повреда на сушилнята поради прекалено ранно пускане в експлоатация.

Това може да предизвика повреда на термopомпата.

Изчакайте един час след монтажа, преди да пуснете в експлоатация сушилнята.

Вентилация

Не покривайте отвора за охлаждащия въздух от предната страна. В противен случай не може да се гарантира достатъчно въздушно охлаждане на топлообменника.

Въздушната междина между долната страна на сушилнята и пода не трябва да бъде намалявана с первази, мъхести килими и др. В противен случай не може да се гарантира достатъчен приток на въздух.

Издихваният за въздушното охлаждане на топлообменника топъл въздух затопля въздуха в помещението. Поради това осигурете достатъчна вентилация на помещението: например отворете прозореца. В противен случай се удължава времето на сушене (по-висока консумация на енергия).

По време на работа със своята термопомпа тази сушилня развива висока топлина в корпуса си. Тази топлина трябва да може да се отвежда добре.

В противен случай може да се удължи времето за сушене или с течение на времето може да се очаква повреда на сушилнята.

Постоянното проветряване на помещението по време на процеса на сушене, както и междината между долната част на сушилнята и пода трябва да са гарантирани по всяко време.

Преди следващо транспортиране

Малкото количество кондензирана вода, останала в зоната на помпата след изсушаване, може да изтече при накланяне на сушилнята. Препоръка: Преди транспортиране стартирайте програма за около 1 минута. По този начин остатъчната кондензна вода се отвежда в резервоара за кондензна вода (който след това трябва да изпразните) или чрез източващия маркуч.

Монтаж

Допълнителни условия за поставянето

Възможност за поставяне под плот

Тази сушилня може да се постави под работен плот.

Дефект на уреда поради образуване на топлина.

Погрижете се излизацият от сушилнята топъл въздушен поток да може да се отвежда.

- Демонтаж на капака на уреда не е възможен.
- Изводът за електрическо свързване трябва да бъде инсталиран в близост до сушилнята и да е достъпен.
- Времето за сушене може слабо да се удължи.

Допълнително закупувана принадлежност

– Свързващ комплект пране-сушене

Тази сушилня може да се постави като колона за пране-сушене заедно с перална машина на Miele. За целта е необходимо само да се използва свързващият комплект пране-сушене на Miele.

– Цокъл

За тази сушилня се предлага цокъл с чекмедже.

Отвеждане на кондензната вода навън

Забележка

Отделящата се при сушенето кондензна вода се изпомпва чрез източващия маркуч на задната страна на сушилнята в резервоара за кондензна вода.

Можете да отвеждате кондензната вода посредством източващия маркуч на задната страна на сушилнята и навън. Тогава няма да се налага да изпразвате резервоара за кондензна вода.

Дължина на маркуча: 1,49 m
 Макс. височина на изпомпване: 1,00 m
 Макс. дължина на изпомпване: 4,00 m

Акcesoар за изпомпване

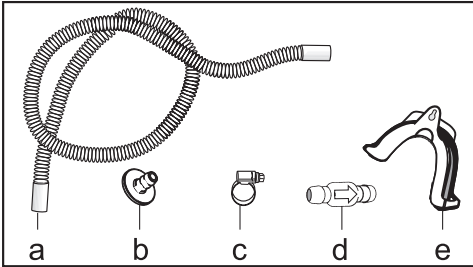

- приложено: адаптер (b), скоба за маркуч (c), държач за маркуча (e);
- с възможност за закупуване от Miele: комплектуващ елемент "възвратен вентил" за външно свързване с вода. Възвратният вентил (d), удължителят на маркуча (a) и скобите за маркуч (c) са приложени.

Специални условия на свързване, които изисква възвратният вентил

⚠ Материални щети вследствие на обратно протичаща кондензна вода.

Водата може да протече обратно в или да бъде засмукана от сушилнята. Водата може да причини щети на сушилнята и помещението за поставяне.

Използвайте възвратния вентил, когато потапяте края на маркуча във вода или монтирате на различни провеждащи вода връзки.

Макс. височина на изпомпване с възвратен вентил: 1,00 m

Специалните условия на свързване, при които се изисква възвратен вентил, са:

- Източване в мивка или подов сифон, ако краят на маркуча е потопен във вода.
- Свързване в сифона на мивката.
- Различни възможности за свързване, където допълнително са свързани например перална машина или съдомиялна машина.

При грешен монтаж на възвратния вентил не е възможно изпомпване. Монтирайте възвратния вентил така, че стрелката върху възвратния вентил да сочи в посоката на протичането.

Монтаж

Прекарване на източващия маркуч

⚠ Повреда на източващия маркуч вследствие на неправилна работа. Източващият маркуч може да бъде повреден и да изтече вода. Не дърпайте, не разтягайте и не прегъвайте източващия маркуч.

В източващия маркуч има малко количество остатъчна вода. Поради това поставете съд.

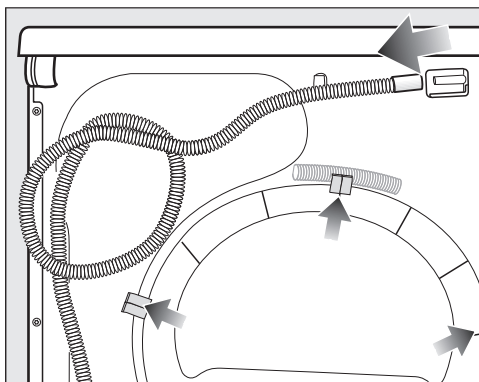

- Издърпайте източващия маркуч от щуцера (светла стрелка).
- Извадете маркуча от държачите на скобата (тъмни стелки) и го развийте.
- Оставете наличната остатъчна вода да изтече в съд.

Примери

Източване в мивка или подов сифон

Използвайте държача за маркуч, за да окачите източващия маркуч.

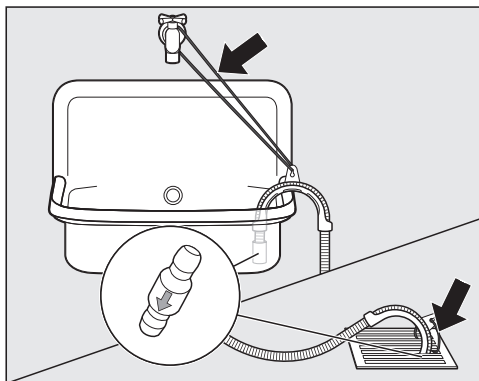

⚠ Повреди вследствие на изтичаща вода.

Когато краят на маркуча се освободи, изтичащата вода може да причини щети.

Обезопасете източващия маркуч срещу изплъзване (напр. връзване).

Можете да поставите възвратния вентил на края на маркуча.

Директно свързване към сифон на мивка

Използвайте държача за маркуч, адаптера, скобите за маркуч и възвратния вентил (допълнителен аксесоар).

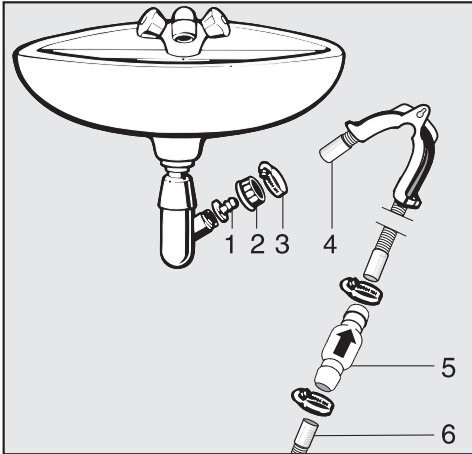

1. Адаптер
2. Съединителна гайка на мивката
3. Скоба за маркуч
4. Край на маркуча (закрепен към държача за маркуч)
5. Възвратен вентил
6. Източващ маркуч на сушилнята

- Монтирайте адаптера **1** със съединителната гайка на мивката **2** към сифона на мивката.
По правило съединителната гайка на мивката е оборудвана с шайба, която трябва да извадите.
- Поставете края на маркуча **4** върху адаптера **1**.
- Използвайте държача за маркуч.
- Затегнете скобата за маркуч **3** директно зад съединителната гайка на мивката с помощта на отвертка.
- Поставете възвратния вентил **5** в източващия маркуч **6** на сушилнята.

Възвратният вентил **5** трябва да бъде монтиран така, че стрелката върху възвратния вентил да сочи по посока на протичането (по посока на мивката).

- Закрепете възвратния вентил със скобите за маркуч.

Монтаж

Промяна на отварянето на вратата

При тази сушилня можете сами да промените накъде да се отваря вратата.

От съображения за сигурност е необходимо да изключите сушилнята от мрежата.

- отвертка Torx T20 и T30
- отвертка шлиц или клещи с остри върхове
- приложения капак за затварящия механизъм на вратата
- приложения капак за пантите на вратата
- мека подложка (покривка)

Преместване на пантите на вратата

1. Снемане на вратата от сушилнята

- Отворете вратата.

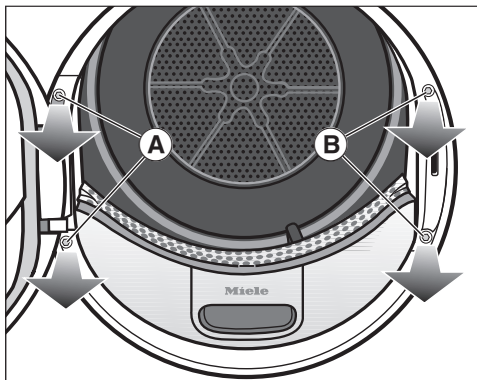

- Отвъртете двата винта в основата на пантите на вратата **A** с отвертката Torx T30.

Вратата не може да падне.

- Хванете здраво вратата и я издърпайте напред: основата на пантите с двете цапфи трябва да се извади от отворите в сушилнята.

Сложете вратата с външната страна отдолу върху мека подложка (покривка), за да избегнете надраскване.

2. Сменете ключалката на вратата на сушилнята

- Отвъртете двата винта при ключалката на вратата **B** с отвертката Torx T30.

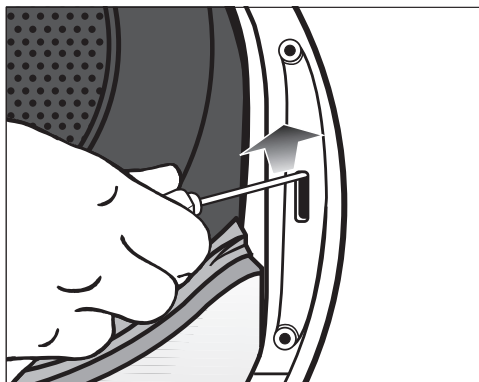

- Натиснете с отвертката ключалката на вратата нагоре.

Ключалката изскача от местоположението си и може да се смене.

- Завъртете ключалката на 180°.

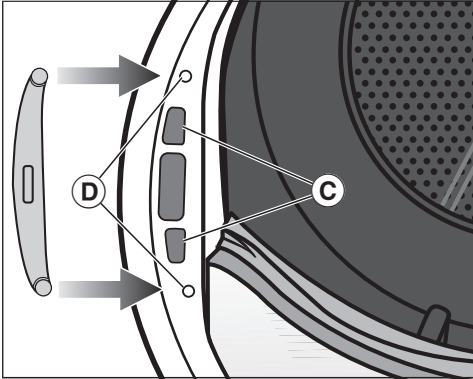

- Натиснете ключалката върху срещуположната страна на отвора на вратата, за да влезе в отворите ③.
- Преместете ключалката в позицията ѝ по такъв начин, че отворите за винтовете да съвпадат с тези на предната стена ④.
- Завийте двата винта Torx, за да застопорите ключалката.

3. Демонтаж на затварящия механизъм от вратата

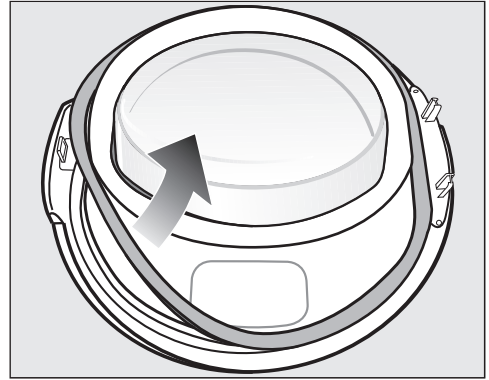

- Най-напред издърпайте уплътнителната гума от вратата и я оставете отстранени.

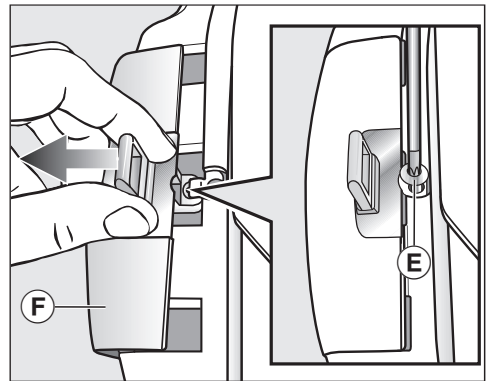

- Отвъртете винта ⑤ на затварящия механизъм с отвертката Torx T20 и го извадете.
- Плъзнете навън затварящия механизъм с капака на затварящия механизъм ⑥.

Монтаж

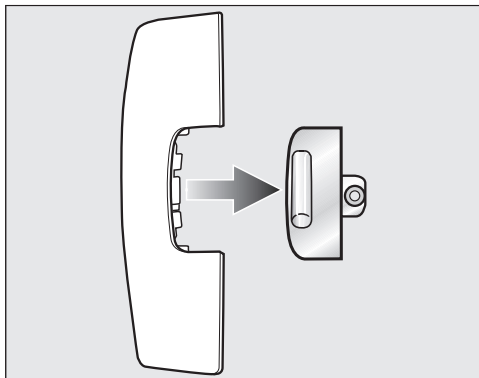

- Снемете затварящия механизъм.

Оттук нататък няма да имате нужда от този капак на затварящия механизъм.

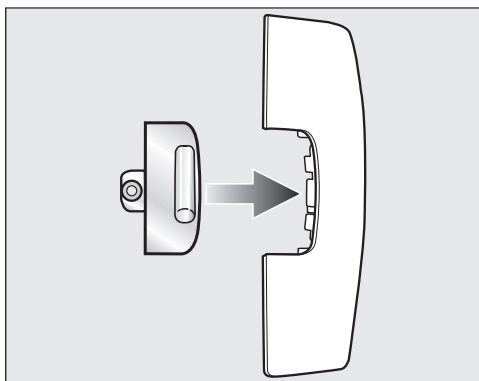

- Сега поставете затварящия механизъм в новия капак, който е на сушилнята.
- Най-напред сложете този капак на затварящия механизъм отстрани.

4. Демонтаж на пантите от вратата

Капакът за пантите на вратата, обаче, трябва да се откачи от точката на захващане **G** и да се снее.

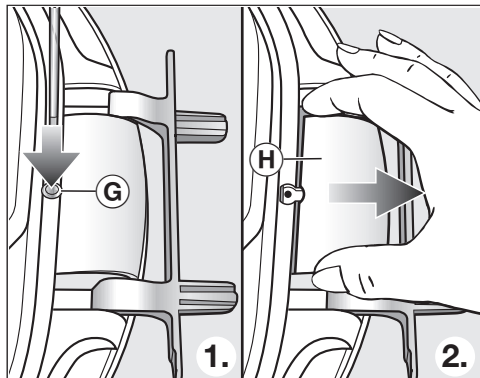

- Натиснете в точката на захващане **G** на капака на пантите леко навътре с отвертка.
- Извадете капака на пантите на вратата **H** навън, като използвате сила.

Оттук нататък няма да имате нужда от този капак на пантите на вратата.

5. Смяна на пантите на вратата

Пантите са фиксирани с 2 ъглови оси към вратата. Тези ъглови оси трябва да извадите с помощта на отвертка или клещи с остри върхове.

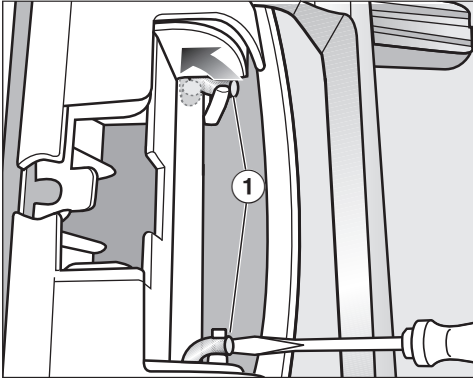

- Хванете с върха на отверката под двете ъглови оси ① и завъртете осите така, че да са в изправена позиция.

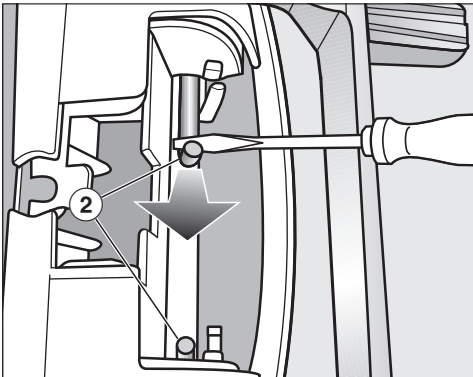

- Изтеглете с отверката или с клещи с остър връх първо едната ъглова ос ②, след това другата, към средата, докато всяка една от тях може да се извади изцяло.

Съвет: При определени обстоятелства ъгловите оси може да са захванати много здраво. Можете да ги разхлабите по-лесно посредством лостово движение, като едновременно дърпате с Вашия инструмент.

- Снемете пантите на вратата и ги завъртете на 180°.
- Сложете пантите в срещуположната страна на вратата.

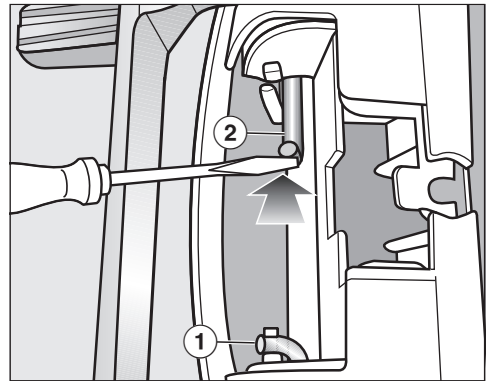

- Фиксирайте пантите на вратата с двете ъглови оси ②.
- Хванете с върха на отверката под ъгловите оси и преместете осите така, че да се върнат в изходно положение ①.

Монтаж

Сега имате нужда от новия капак на пантата на вратата, приложен към сушилнята.

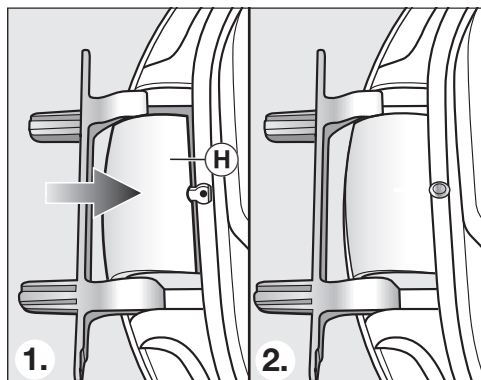

- Поставете новия капак на пантата на вратата (H) така, че да щракне.

6. Смяна на затварящия механизъм на вратата

⚠ Сега имате нужда от новия капак на затварящия механизъм на вратата, приложен към сушилнята, на който вече сте сложили затварящия механизъм.

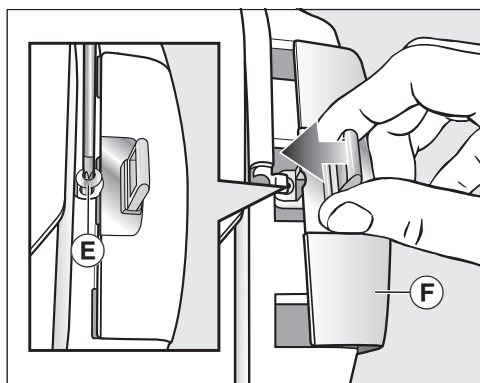

- Поставете капака на затварящия механизъм (F) със затварящия механизъм.
- Завийте винта (E) вътре.

Монтаж

7. Монтиране на вратата

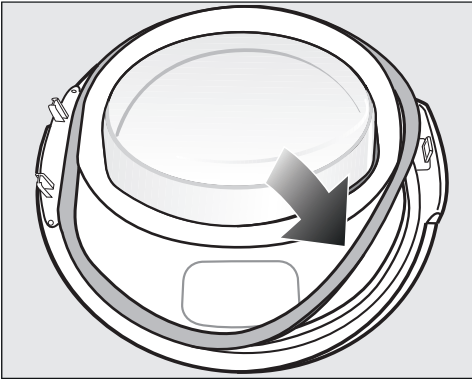

- Натиснете уплътнителната гума отново в жлеба на вратата.
- Поставете вратата пред сушилнята.
- Пъхнете основата на пантите с двете направляващи в отворите на сушилнята.

Основата на пантите на вратата трябва да е прилепнала към предната стена на сушилнята - тогава вратата не може да падне.

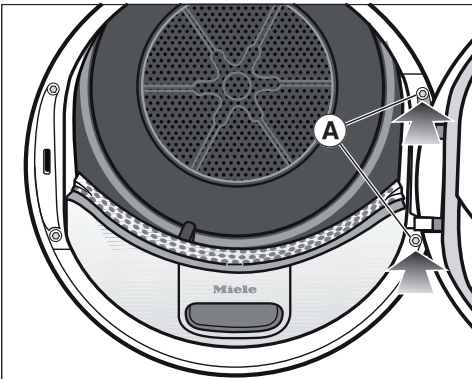

- Завийте вратата към основата на пантите **A** към сушилнята.

 Тъй като променихте посоката на отваряне на вратата, отсега нататък тя ще се отваря от срещуположната страна.

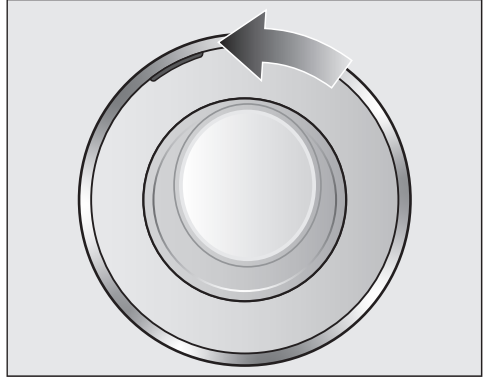

- Сложете оранжевата маркировка на срещуположната страна, за да Ви сигнализира от коя страна се отваря вратата.

Указание

 Запазете двата капака, които вече не ползвате (“капак на затварящия механизъм” и “капак на пантите на вратата”). Ще имате нужда отново от тях, ако например след преместване в ново жилище се налага да промените посоката на отваряне на вратата отново.

Електрическо свързване

Серийно сушилнята е “готова за включване” за свързване към защитен контакт.

Поставете сушилнята така, че контактът да е достъпен свободно. Ако контактът не е свободно достъпен, тогава се уверете, че от страна на инсталацията има устройство за разединяване на всеки полюс.

 Опасност от пожар вследствие на прегряване.

Използването на сушилнята с разклонители или удължители за захранване може да доведе до претоварване на кабелите.

От съображения за безопасност не използвайте разклонители или удължители за захранване.

Електрическата инсталация трябва да е изпълнена съгласно VDE 0100.

От съображения за сигурност препоръчваме употребата на прекъсвач на остатъчен ток (RCD) от типа  в определената за дома инсталация за електрическо свързване на сушилнята.

Повреденият мрежов захранващ кабел може да се сменя само със специален мрежов захранващ кабел от същия тип (предлаган от сервиза на Miele). От съображения за безопасност смяната трябва да се извършва само от квалифициран специалист или от сервиза на Miele.

Тези инструкции за експлоатация или табелката с данни предоставят информация за номиналната разходвана мощност и съответната защита. Сравнете тази информация с данните за електрическата връзка на място. В случай на съмнение попитайте електротехник.

Възможна е временна или постоянна работа към автономна или несинхронна с мрежата инсталация за захранване с енергия (напр. островни мрежи, системи за подсигуряване). Предпоставка за работата е спазването на предписанията на EN 50160 или сравним стандарт от страна на инсталацията за захранване с енергия. Функциите и начинът на работа на защитните мерки, предвидени в тази домашна инсталация и в този продукт на Miele, трябва да бъдат гарантирани и при изолиран режим на работа или при несинхронна с мрежата работа, или да бъдат заменени с равностойни мерки в инсталацията. Както например е описано в актуалната публикация на VDE-AR-E 2510-2.

Технически данни

Височина	850 mm
Ширина	596 mm
Дълбочина	643 mm
Дълбочина при отворена врата	1077 mm
възможност за поставяне под плот	да
възможност за монтиране в колона	да
Тегло	прибл. 62 kg
Обем на барабана	120 l
Количество на зареждане	9,0 kg (тегло на сухото пране)
Обем на резервоара за кондензна вода	4,8 l
Дължина на маркуча	1,49 m
Максимална височина на изпомпване	1,00 m
Максимална дължина на изпомпване	4,00 m
Дължина на захранващия кабел	2,00 m
Захранващо напрежение	вижте табелката с данни
Потребявана мощност	вижте табелката с данни
Предпазители	вижте табелката с данни
Присъдени знаци за качество	вижте табелката с данни
Консумация на енергия	вижте глава “Данни за потребление-то”
LED светодиоди	Клас 1
Честотна лента	2,4000 GHz – 2,4835 GHz
Максимална мощност на излъчване	< 100 mW

Технически данни

Технически данни за сушилни машини, за домашна употреба

съгласно делегиран регламент (ЕС) No. 392/2012

MIELE	
Модел	TWL680WP 125 Gala Edition
Вместимост ¹	9,0 kg
Тип сушилня (вентилационна/ кондензна)	- / ●
Клас на енергийна ефективност	
A+++ (с най-висока ефективност) до D (с най-ниска ефективност)	A+++
Средна годишна консумация на енергия (AE _c) ²	185 kWh/година
Сушилня (автоматична / не автоматична)	● / -
Консумация на енергия на стандартна програма за памук	
Консумация на енергия при пълно зареждане	1,55 kWh
Консумация на енергия при непълно зареждане	0,84 kWh
Консумация на енергия при изключено положение (P _o)	0,20 W
Средна консумация на енергия в режим на готовност (P _i)	0,20 W
Продължителност на режима на готовност (T) ³	15 min
Стандартна програма, за която се отнася информацията на етикета и енергийния стикер ⁴	Памук със стрелка
Времетраенен на 'стандартна програма памук'	
Средно време на програма	141 min
Времетраене на програма (при пълно зареждане)	184 min
Времетраене на програма (при непълно зареждане)	108 min
Клас на ефективност на кондензация ⁵	
A (с най-висока ефективност) to G (с най-ниска ефективност)	A
Средна ефективност на кондензация при 'стандартна програма памук', при пълно и непълно зареждане	94 %
Средна ефективност на кондензация при 'стандартна програма памук' (половин зареждане)	94 %
Средна ефективност на кондензация при 'стандартна програма памук' (половин зареждане)	94 %
Максимално ниво на шум (L _{WA}) ⁶	64 dB(A) re 1 pW
За вграждане	-

● Да, има

¹ В кг. памучно пране при стандартна програма памук, при пълно зареждане.

² На база на 160 цикъла на сушене при стандартна програма памук, при пълно и непълно зареждане и при нисък режим на хранване. Актуалната консумация на енергия зависи от начина на използване на уреда.

³ Ако сушилнята е оборудвана със система за управление на хранването

- 4 Тази програма е подходяща за сушене на нормално мокро памучно пране. Тя е най-ефективна по отношение на консумация на енергия, за сушене на памук.
- 5 Ако сушилнята е кондензна.
- 6 за стандартната програма памук при пълно зареждане

Технически данни

Декларация за съответствие

С настоящото Miele декларира, че тази сушилна машина с термopомпа съответства на Директива 2014/53/EC.

Пълния текст на ЕС декларацията за съответствие можете да откриете на един от следните интернет адреси:

- Продукти, изтегляне, на www.miele.bg

Данни за потреблението

	Зарежда- не ¹ kg	Обороти на центро- фугата на перална- та машина об/мин	Оста- тъчна влага %	Енергия kWh	Време на рабо- та min
Памук  ²	9,0	1 000	60	1,55	184
	4,5	1 000	60	0,84	108
Памук напълно сухо	9,0	1 200	53	1,40	166
	9,0	1 400	50	1,30	158
	9,0	1 600	44	1,15	141
Памук влажен за гладене	9,0	1 000	60	1,14	137
	9,0	1 200	53	1,00	120
	9,0	1 400	50	0,95	112
	9,0	1 600	44	0,80	95
Лесна поддръжка напълно сухо	4,0	1 200	40	0,45	66
Фино пране напълно сухо	2,5	800	50	0,41	70
Финиш вълна	2,0	1 000	50	0,02	5
Ризи напълно сухо	2,0	600	60	0,44	62
Експресна програма напълно сухо	4,0	1 000	60	0,75	100
Импрегниране напълно сухо	2,5	800	50	0,75	100
¹ Тегло на сухото пране					
² Тестова програма съгласно Регламент на ЕС № 392/2012 по отношение на енергийното етикетирание в съответствие с EN 61121.					
Всички необозначени стойности са определени в съответствие със стандарт EN 61121.					

В зависимост от количеството на зареждане, различните текстилни изделия, остатъчна влага след центрофугирането, колебания в напрежението в електрическата мрежа или твърдостта на водата данните на потреблението могат да се отклоняват от посочените стойности.

Показаните от сушилната данни за потреблението могат да се отклоняват от посочените в таблицата с данни за разхода данни. Отклоненията са резултат от начина на определяне на данните в сушилната. Така например времето за изпълнение на програмата се влияе от остатъчната влажност и от състава на прането, което пък се отразява върху потреблението на енергия.

Настройки

Извикване на настройките

С настройките можете да адаптирате електрониката на сушилнята към променящите се изисквания. Настройките можете да променяте по всяко време.

- Завъртете превключвателя за избор на програма на позицията *Други програми* .



- Докоснете един път сензорния бутон \wedge .

На дисплея е изписано:



- Потвърдете със сензорния бутон *OK*.



Сега се намирате в подменюто *Настройки*.

Избиране на настройки

- Докосвайте сензорен бутон \vee или \wedge , докато на дисплея се появи желаната настройка.
 - Сензорният бутон \vee придвижва списъка за избор надолу.
 - Сензорният бутон \wedge придвижва списъка за избор нагоре.
- Докоснете сензорния бутон *OK*, за да обработите показаната настройка.

Обработване на настройки

- Чрез докосване на сензорния бутон \vee или \wedge се показват различни възможности за избор на настройката.

Например можете

- да изберете стойност, като активният избор е обозначен с \checkmark ,
- да промените дадена лента,
- да промените числата.
- Ако желаният избор е на дисплея, докоснете сензорния бутон *OK*, за да го активирате.

Завършване на настройките

- Завъртете превключвателя за избор на програма.

Language

Дисплеят може да показва различни езици.



Знамето  след думата Език служи за ориентация, когато е настроен език, който не разбирате.

Избраният език се запаметява.

Drying levels

Можете индивидуално да адаптирате степените на сушене на програмите *Памук*, *Лесна поддръжка* и *Автоматична*.

Избор

-  (по-влажно)
продължителността на програмата се съкращава
-  (фабрична настройка)
-  (по-сухо)
продължителността на програмата се удължава

Cooling down temp.

Прането се охлажда автоматично преди края на програмата. Във всички програми със степени на сушене можете преди края на програмата да настройвате автоматичната фаза на охлаждане на по-хладно, с което се удължава фазата на охлаждане.

Избор



Изборът се осъществява в стъпки от по 1 °C.

- 55 °C (фабрична настройка)
- ...
- 40 °C

Welcome tone

Можете да настроите силата на поздравителния сигнал в 7 различни степени.

Избор

- Off
-  (тихо)
-  (фабрична настройка)
-  (силно)

Настройки

Keypad tone

Докосването на сензорните бутони се потвърждава със звуков сигнал.

Избор

- Off (фабрична настройка)
- ■■■■■■■■ (тихо)
- ■■■■■■■■ (силно)

При недопустим избор прозвучава отрицателен звуков сигнал.

Buzzer volume

Зумерът акустично Ви съобщава края на програмата. Той може да бъде настроен да бъде по-силен или по-тих.

Избор

- ■■■■■■■■ (тихо)
- ■■■■■■■■ (фабрична настройка)
- ■■■■■■■■ (силно)

Buzzer duration (Продължителност на звуковия сигнал)

Зумерът Ви известява за края на програмата чрез звуков сигнал. Вие можете да определите колко дълго да звучи зумерът.

Избор

- Only 3 times
Зумерът прозвучава 3 пъти в края на програмата.
- Up to 1 h
След края на програмата зумерът звучи до автоматичното изключване на сушилнята (максимално един час).

Airways indicator



Влакната трябва да се отстранят след сушенето. Допълнително това напомняне светва, когато се достигне определена степен на отделяне на влакна:

i Clean the plinth filter. See 

Имате възможност сами да решите при каква степен на отделяне на влакна да се появи напомнянето.

Избор

Установете чрез изпробване кой избор отговаря на Вашите навици за сушене.

- Off
Напомнянето не се появява. При особено екстремно затруднение на подаването на въздух следва прекъсване на програмата и съобщение за грешка  Clean the plinth filter. See , независимо от тази опция.
- Heavy
Напомнянето се появява едва при силно отделяне на влакна.
- Normal (фабрична настройка)
- Light
Напомнянето се появява и при по-слабо отделяне на влакна.

Conductivity

Тази настройка е валидна само за райони с много ниска твърдост на водата.

При мека вода е възможно резултатът от сушенето да не е задоволителен.

Изберете тази настройка само когато водата, в която са били прани текстилните изделия, е много мека и стойността на проводимостта (електрическата проводимост) е по-малка от 150 $\mu\text{S}/\text{cm}$. За стойността на проводимостта на питейната вода можете да се информирате от водоснабдителното предприятие.

Избор

- Normal (фабрична настройка)
- Low <150ms (само за райони с много ниска твърдост на водата)

Consumption data

Със сензорния бутон  можете да получите информацията относно консумацията на енергия на Вашата сушилка. На дисплея може да се показва различна информация.

Избор

- Estim. + Consump. (фабрична настройка)
 - показва преди старта на програмата прогнозни данни за консумацията на енергия
 - и след старта на програмата показва консумацията на енергия

- Estimate
показва само преди старта на програмата прогнозни данни за консумацията на енергия

Когато тази опция е активирана, настройката Consumption вече не се показва.

Consumption

Може да се покаже общото потребление.

Избор

- Previous programme
показва разхода на енергия на последната програма
- Total consumption
показва досегашното общо потребление
- Reset function
изтрива досегашното общо потребление

Настройки

Code

ПИН кодът предпазва Вашата сушилна от неоторизирано използване.

Избор

- Activate
ПИН кодът е 250 и може да бъде активиран.
При активиран ПИН код след включване трябва да се въведе ПИН код, за да може да се обслужва сушилната.
- Deactivate
Ако искате сушилната да се обслужва без въвеждане на ПИН код. Появява се само ако преди това е бил активиран ПИН код.
- Change
Може да бъде въведен произволен ПИН код.

 Запишете си новия ПИН код. Ако забравите ПИН кода, само сервизът на Miele може да отключи уреда.

Brightness

Можете да определяте яркостта на дисплея, на сензорните бутони и на приглушено осветените сензорни бутоната.

Избор

Display

Управлява яркостта на дисплея.

- ■ □ □ □ □ □ □ □ (тъмно)
- ■ ■ ■ ■ □ □ □ □ (фабрична настройка)
- ■ ■ ■ ■ ■ ■ ■ ■ (светло)

Buttons active

Управлява яркостта на активираните сензорни бутони.

- ■ □ □ □ □ □ □ □ (тъмно)
- ■ ■ ■ ■ ■ ■ ■ ■ (светло)

Buttons inactive

Управлява яркостта на сензорните бутони, които могат да се активират.

- ■ □ □ □ □ □ □ □ (тъмно)
- ■ ■ ■ ■ ■ ■ ■ ■ (светло)

Съвет: Внимавайте за голяма разлика в яркостта между активираните и приглушено светещите сензорни бутони. Това улеснява обслужването.

Disp. switch-off stat.

За пестене на енергия дисплеят и осветлението на бутоните угасват след 10 минути. Бутонът *Старт/Добавяне на пране* мига бавно. Вие можете да промените това.

Избор

- On (фабрична настройка)
Дисплеят става тъмен (след 10 минути):
 - ако след включването не последва избор на програма
 - по време на изпълнение на програма
 - след приключване на програма.
- On (not current pr.)
Дисплеят остава тъмен (както беше описано по-нагоре), но не по време на текуща програма.
- Off
Дисплеят никога не става тъмен.

Показанията могат да се включат отново с докосване на произволен бутон.

Memory

Сушилнята запаметява последно избраните настройки на програма за сушене (степен на сушене и/или екстра или при някои програми продължителността).

При повторен избор на програмата за сушене сушилнята показва запаметените настройки.

Избор

- Off (фабрична настройка)
- On

Активирането на отложения старт, на зумера или функцията EcoFeedback не се запаметяват.

Anti-crease

Защитата против намачкване намалява намачкването след края на програмата.

До 2 часа след завършване на процеса на сушене барабанът се върти. Това помага за намаляване на намачкването.

Избор

- Off
- 1 h
- 2 h (фабрична настройка)

Настройки

Programme info

Имена на програми и количества на зареждане, които светят на дисплея при избора на програма с превключвателя за избор на програма, могат да бъдат изключени.

Избор

- Off (името на програма и количеството за зареждане не се показват)
- Programme name (количеството на зареждане не се показва)
- Prog. & max load (и двете се показват, фабрична настройка)

Miele@home

Управлявайте свързването в мрежа на Вашата сушилня с домашната WLAN мрежа.

Следните точки могат да се появят в подменюто:

– Set up

Това съобщение се появява само когато сушилнята още не е свързана с WLAN мрежа.

Протичането на настройката може да намерите в глава “Първо пускане в експлоатация”.

– Deactivate (вижда се, когато е активирано Miele@home)

Miele@home остава настроено, функцията WLAN се изключва.

– Activate (вижда се, когато Miele@home е дезактивирано)

Функцията WLAN се включва отново.

– Connection status (вижда се, когато е активирано Miele@home)

Показват се следните стойности:

- WLAN качество на приемане
- име на мрежата
- IP адрес

– Set up again (вижда се, когато е настроено)

Нулира съобщението WLAN (мрежа), за да се направи веднага друга настройка.

– Reset (вижда се, когато е настроено)

- WLAN се изключва.

- Свързването към WLAN се нулира на фабричната настройка.

Нулирайте мрежовата конфигурация, когато изхвърляте или продавате сушилнята или когато пускате в експлоатация употребявана сушилня. Само така се гарантира, че сте изтрили всички лични данни и предишният собственик повече не може да осъществява достъп до сушилнята.

За да се използва отново Miele@home, трябва отново да се осъществи връзката.

Remote control

Настройката Remote control се вижда само когато настройката Miele@home е настроена и активирана.

Ако сте инсталирали приложението Miele@mobile на ново мобилно устройство, можете да извикате статуса на Вашата сушилня отвсякъде и да стартирате дистанционно сушилнята и чрез програмата *MobileStart* да я управлявате дистанционно.

Можете да изключите настройката Remote control, ако не желаете да управлявате сушилнята с Вашето мобилно устройство.

Прекъсване на програмата може да се осъществи и през приложението, ако Remote control не е включено.

С бутона “Отложен старт” задайте интервал от време, в рамките на който искате Вашата сушилня да стартира, след което стартирайте отложен старт (вижте глава “Отложен старт/ SmartStart”).

Сушилнята може да се стартира в рамките на зададения от Вас интервал от време от сигнал, изпратен от Вас.

Ако до края на зададеното от Вас време за стартиране не бъде изпратен старт сигнал, сушилнята стартира автоматично.

Фабрично е активирано дистанционно управление.

SmartGrid

Настройката SmartGrid се вижда само когато настройката Miele@home е настроена и активирана.

С тази функция можете да стартирате автоматично Вашата сушилня във време, в което тарифата на тока на Вашия доставчик на енергия е най-изгодна.

Ако сте активирали SmartGrid, бутонът *Отложен старт* има нова функция. С бутона “Отложен старт” настройвате SmartStart . След това сушилнята се стартира в рамките на зададения от Вас интервал от време от сигнал, изпратен от Вашия енергиен доставчик. Ако до края на зададеното от Вас време за стартиране не бъде изпратен сигнал от Вашия енергиен доставчик, сушилнята стартира автоматично (вижте глава “Отложен старт”).

SmartGrid е дезактивиран фабрично.

Настройки

Wash2Dry

Можете да изключите функцията *Wash2Dry*.

Избор

- Off
Програмните данни, предавани от пералната машина, не се приемат.
- On (фабрична настройка)

RemoteUpdate

Чрез RemoteUpdate може да бъде актуализиран софтуерът на Вашата сушилна.

RemoteUpdate е активиран фабрично.

Ако не инсталирате RemoteUpdate, можете да използвате Вашата сушилна както обикновено. Въпреки това Miele препоръчва да инсталирате RemoteUpdate.

Активиране

Опцията на менюто RemoteUpdate се показва и може да бъде избрана само ако сте свързали Вашата сушилна във Вашата WLAN мрежа (вижте глава “Настройки”, раздел “Miele@home”).

Функцията RemoteUpdate на Miele може да се използва само ако сушилната е свързана с WLAN мрежа и Вие имате акаунт в приложението Miele@mobile. Там трябва да е регистрирана сушилна.

Условията за ползване ще намерите в приложението Miele@mobile.

Някои актуализации на софтуера могат да се извършват само от сервиза на Miele.

Изтичане на RemoteUpdate

Ако RemoteUpdate е на разположение за Вашата сушилна, то Ви се показва автоматично.

Можете да изберете дали желаете да стартирате RemoteUpdate веднага, или по-късно. Ако изберете “Start later”, следва запитване след повторно включване на сушилната.

RemoteUpdate може да трае няколко минути.

При RemoteUpdate обърнете внимание на следното:

- Докато не получите съобщение, няма на разположение RemoteUpdate.
- Инсталиран RemoteUpdate не може да се върне.
- Не изключвайте сушилната по време на RemoteUpdate. В противен случай RemoteUpdate ще се прекъсне и няма да се инсталира.

Factory default (Фабрични настройки)

Всички настройки, с изключение на *Operating hours*, се нулират до фабричните настройки.

Избор

- Default settings
Настройките се нулират до фабричните настройки.
- Back ↩
Настройките не се нулират до фабричните настройки.

Operating hours (Работни часове)

Можете да прочетете колко часа е работила Вашата сушилня.

Показанието се представя като общо време на работа в часове.

Пример: **i** Total: h.

МИЛЕ БЪЛГАРИЯ ЕООД
Ул. Бяла черква №24
гр.София, 1408

Тел: + 359 2 426 00 89
+ 359 882 391 073

Имейл адрес: info@miele.bg
www.miele.bg

Miele & Cie. KG
Carl-Miele-Straße 29
33332 Gütersloh
Deutschland

TWL 680 WP

bg-BG

M.-Nr. 12 659 590 / 00