

Instruções de utilização Máquina de lavar e secar roupa





Antes da montagem instalação e início de funcionamento é **imprescindível** que leia as instruções de utilização. Desta forma não só se protege como evita anomalias.

Índice

O seu contributo para a proteção do ambiente	5
Medidas de segurança e precauções	6
Utilização da máquina de lavar e secar roupa	14
Painel de comandos.....	14
Modo de funcionamento do painel de comandos	15
Uso da máquina	15
O primeiro funcionamento	16
Miele@home	17
Configurar a Miele@home	18
Iniciar o primeiro programa de lavagem.....	18
Lavagem e secagem ecológicas	20
LAVAGEM	21
1. Preparação da roupa.....	21
Dicas gerais.....	21
2. Carregar a máquina de lavar e secar roupa	22
3. Selecionar o programa	23
4. Adicionar detergente	25
5. Iniciar o programa	29
6. Fim do programa/Retirar a roupa.....	29
Centrifugação.....	30
Lista de programas.....	32
Sequência do programa.....	34
Detergente.....	36
Descalcificador.....	36
Amaciador, goma sintética, goma.....	36
SECAGEM	40
1. Preparação da roupa.....	40
2. Carregar a máquina de lavar e secar roupa	41
3. Selecionar o programa	41
4. Selecionar o programa	42
5. Iniciar o programa	43
6. Fim do programa/Retirar a roupa	43
Lista de programas.....	44
Centrifugação térmica.....	46
LAVAGEM E SECAGEM	47
1. Preparação da roupa.....	47
2. Carregar a máquina de lavar e secar roupa	47
3. Selecionar o programa	47
4. Selecionar as regulações do programa.....	47
5. Adicionar detergente	48

6. Início/fim do programa	48
Após cada lavagem e secagem	48
Programa Limpeza do algodão	49
Alterar o desenrolar do programa	50
Alterar programa (segurança para crianças)	50
Cancelar o programa.....	50
Adicionar mais roupa - Add-Load	51
Pré-seleção/SmartStart	52
Pré-seleção	52
Limpeza e manutenção	54
Limpar exterior da máquina e painel	54
Efetuar a limpeza da gaveta de detergente.....	54
Limpeza do tambor	56
Limpar o filtro da entrada de água	56
Que fazer quando	57
Não é possível iniciar qualquer programa	57
Cancelamento do programa e luz de controlo de erros.....	58
Luz de controlo de erros acende no fim do programa.....	59
Símbolos na indicação de tempo.....	60
Problemas gerais com a máquina de lavar e secar roupa	61
Resultados de lavagem insuficientes	64
Resultados de secagem insatisfatórios	65
Não é possível abrir a porta	66
Abrir a porta em caso de esgoto obstruído e/ou falta de energia elétrica.....	67
Serviço de assistência técnica	69
Contacto no caso de avarias	69
Garantia	69
Acessórios opcionais	69
Base de dados EPREL	69
Instalação	70
Vista frontal	70
Vista posterior	71
Superfície de instalação	72
Transportar a máquina de lavar e secar roupa para o local de instalação.....	72
Desmontar a proteção para transporte	72
Montar a proteção para transporte	74
Encastrar por baixo de um balcão de cozinha.....	74
Nivelar a máquina de lavar e secar roupa	75
O sistema de proteção contra inundações	76
Entrada de água	77

Índice

Esgoto da água	78
Ligação elétrica	79
Símbolos de tratamento	80
Caraterísticas técnicas	81
Declaração de Conformidade	82
Dados de consumo	83
Funções de programação	84
Selecionar e anular a seleção da função de programação	84
Configurar e memorizar a função de programação	85
Sair do nível de programação	85
<i>P11</i> Duração do sinal.....	86
<i>P12</i> Sinal.....	86
<i>P13</i> Som das teclas	86
<i>P14</i> Código PIN.....	86
<i>P22</i> Modo de desligar o painel de comandos.....	87
<i>P24</i> Memory	87
<i>P28</i> Ritmo lento	87
<i>P29</i> Redução da temperatura.....	88
<i>P32</i> Nível máx. de enxaguagem	88
<i>P33</i> Arrefecimento da água de lavagem	88
<i>P49</i> Pressão de água baixa.....	88
<i>P62</i> Luminosidade dos painéis de luz.....	89
<i>P70</i> Níveis de secagem, Algodão	89
<i>P71</i> Níveis de secagem, Fibras.....	89
<i>P72</i> Prolongamento do tempo de arrefecimento.....	89
<i>P77</i> Proteção do anel de roupa	90
<i>P90</i> Horas de funcionamento.....	90
<i>P97</i> Comando à distância	90
<i>P98</i> SmartGrid.....	91
<i>P99</i> RemoteUpdate.....	91
<i>P00</i> Regulação de fábrica	92
Desligar a Wi-Fi	93
Direitos de autor e licenças para o módulo de comunicação	93
Produtos de lavagem e tratamento	94
Detergente.....	94
Detergente especial 	95
Produto de tratamento para têxteis 	96
Aditivo 	96
Manutenção do aparelho	96

O seu contributo para a proteção do ambiente

Eliminação da embalagem

A embalagem é utilizada para o manuseamento e protege o aparelho contra danos que possam ocorrer durante o transporte. Os materiais da embalagem são selecionados do ponto de vista ecológico e de eliminação e são geralmente recicláveis.

A devolução da embalagem ao ciclo de reciclagem contribui para a economia de matérias-primas. Utilize pontos de recolha de resíduos com triagem de materiais e possibilidades de devolução das embalagens. O seu distribuidor Miele aceita de volta as embalagens de transporte.

Eliminação do aparelho em fim de vida útil

Os equipamentos elétricos e eletrónicos contêm diversos materiais valiosos. Também contêm determinadas substâncias, misturas e componentes necessários para o seu funcionamento e segurança. No lixo doméstico, bem como no caso de tratamento incorreto, estes podem causar danos na saúde das pessoas e no ambiente. Por isso, não coloque o seu equipamento em fim de vida útil, em nenhuma circunstância, no lixo doméstico.



Em vez disso, utilize os pontos oficiais de recolha criados para a entrega e reciclagem gratuita de equipamentos elétricos e eletrónicos da sua junta de freguesia, de distribuidores Miele ou da Miele. A eliminação de eventuais dados pessoais do equipamento em fim de vida útil é um processo, do ponto de vista legal, da sua responsabilidade. Está legalmente obrigado a retirar de forma não destrutiva as pilhas e as baterias usadas não fechadas de forma fixa no aparelho, bem como as lâmpadas que possam ser retiradas de forma não destrutiva. Entregue-as num ponto de recolha adequado onde possam ser entregues de forma gratuita. Mantenha o seu equipamento em fim de vida útil fora do alcance de crianças, até ser transportado.

Medidas de segurança e precauções



- ▶ Leia as instruções de utilização **atentamente**.

Esta máquina de lavar e secar roupa corresponde às normas de segurança em vigor. A utilização inadequada pode, contudo, resultar em danos para as pessoas e danos materiais.

Antes de colocar a máquina de lavar e secar roupa em funcionamento, leia atentamente as instruções de utilização. As instruções contêm informações importantes sobre instalação, segurança, utilização e manutenção. Desta forma, não só se protege, como também evita danos à máquina de lavar e secar roupa.

Conforme a norma IEC 60335-1, a Miele chama expressamente a atenção para o facto de o capítulo para a instalação da máquina de lavar e secar roupa, assim como as indicações de segurança e os avisos deverem ser obrigatoriamente lidos e cumpridos.

A Miele não assume responsabilidade por danos ocorridos devido à inobservância destas instruções.

Guarde o manual de instruções e entregue-o a um eventual futuro proprietário.

Utilização adequada

- ▶ Esta máquina de lavar e secar roupa destina-se a ser utilizada a nível doméstico e em espaços similares.
- ▶ Utilize a máquina de lavar e secar roupa exclusivamente a nível doméstico só para:
 - lavar roupa que tenha indicado na respectiva etiqueta que pode ser lavada na máquina;
 - secar roupa que tenha sido lavada com água e que tenha indicado na respectiva etiqueta de que é adequada para ser seca no secador.

Medidas de segurança e precauções

Qualquer outra utilização não é permitida. A Miele não assume responsabilidade por danos causados devido a uso inadvertido do aparelho ou por utilização incorrecta.

- ▶ A máquina de lavar e secar roupa não se destina a ser utilizada no exterior.
- ▶ As pessoas que, devido às suas capacidades físicas, sensoriais ou psíquicas ou ainda por inexperiência ou desconhecimento, não estejam em condições de utilizar o aparelho com segurança não o podem utilizar sem serem vigiadas ou orientadas por uma pessoa responsável.

Crianças em casa

- ▶ As crianças menores de oito anos devem ser mantidas afastadas da máquina de lavar e secar roupa, exceto se estiverem a ser constantemente vigiadas.
- ▶ As crianças a partir dos oito anos de idade só podem utilizar a máquina de lavar e secar roupa sem serem vigiadas se lhes foi explicado o seu funcionamento de forma que a possam utilizar com segurança. As crianças devem ter capacidade para reconhecer e compreender o perigo de uma utilização incorrecta.
- ▶ As crianças não devem efetuar trabalhos de limpeza ou manutenção na máquina de lavar e secar roupa sem serem vigiadas.
- ▶ Vigie as crianças que estejam perto da máquina de lavar e secar roupa. Não permita que as crianças brinquem com a máquina de lavar e secar roupa.

Segurança técnica

- ▶ Antes de instalar a máquina de lavar e secar roupa, verifique se apresenta algum dano no revestimento exterior. Se a máquina de lavar e secar roupa apresentar algum dano visível, não deve ser posta a funcionar.

Medidas de segurança e precauções

▶ Antes de ligar a máquina de lavar e secar roupa, deverá verificar se os dados de ligação (fusíveis/disjuntores, tensão e frequência) mencionados na placa de características correspondem aos da rede elétrica. Em caso de dúvida, consulte um electricista qualificado.

▶ A segurança elétrica da máquina de lavar e secar roupa só está garantida se a ligação à corrente for efetuada por meio de uma tomada com contato de segurança.

É muito importante que esta condição base de segurança seja verificada e, em caso de dúvida, a instalação elétrica da habitação deverá ser revista por um técnico especializado.

A Miele não pode ser responsabilizada por avarias ou danos provenientes da falta ou interrupção do fio de terra.

▶ Por motivos de segurança, não deve utilizar um cabo elétrico de prolongamento (perigo de incêndio devido a sobreaquecimento).

▶ As reparações executadas indevidamente podem ter consequências graves para o utilizador, pelas quais o fabricante não assume qualquer responsabilidade. As reparações só devem ser executadas por técnicos autorizados Miele. Caso contrário, se daí resultarem avarias, fica excluído o direito à garantia.

▶ Observe as indicações mencionadas no capítulo «Instalação », assim como no capítulo «Caraterísticas técnicas».

▶ O acesso à tomada deve estar sempre garantido para poder desligar a máquina de lavar e secar roupa da corrente sempre que necessário.

▶ Em caso de avaria ou ao efetuar trabalhos de limpeza e manutenção, a máquina de lavar e secar roupa só está desligada da corrente elétrica quando:

- a ficha de ligação à corrente estiver desligada da tomada; ou
- os fusíveis/disjuntores do quadro estiverem desligados; ou
- o fusível roscado da instalação da casa estiver completamente desaparafusado.

Medidas de segurança e precauções

- ▶ A máquina de lavar roupa só deve ser ligada à água utilizando uma mangueira nova. As mangueiras usadas não podem ser utilizadas. Controle as mangueiras com regularidade. Assim pode efetuar a sua substituição atempadamente e impedir danos causados pela água.
- ▶ A pressão da ligação de água deve ser de, pelo menos, 100 kPa e não pode exceder 1.000 kPa.
- ▶ As peças com defeito só devem ser substituídas por peças originais Miele. Só com estas peças é que a Miele garante o cumprimento das condições de segurança.
- ▶ Se o cabo de ligação estiver danificado, somente um técnico autorizado Miele deverá efetuar a sua substituição para evitar perigos para o utilizador.
- ▶ Esta máquina de lavar e secar roupa não pode ser utilizada em locais móveis (p. ex., barcos/navios).
- ▶ Não efectue qualquer alteração na máquina de lavar e secar roupa sem que essa tenha sido expressamente permitida pela Miele.
- ▶ É possível um funcionamento temporário ou permanente num sistema de alimentação energética autossuficiente ou não-síncrono de rede (por ex. microrredes, sistemas de reserva). O pré-requisito para o funcionamento é que o sistema de alimentação elétrica esteja em conformidade com as especificações da EN 50160 ou comparável. As medidas de proteção previstas na instalação doméstica e neste produto Miele devem também ser asseguradas na sua função e modo de funcionamento em funcionamento isolado ou em funcionamento não-síncrono ou ser substituídas por medidas equivalentes na instalação. Como descrito, por ex., na publicação atual do VDE-AR-E 2510-2.
- ▶ O direito à garantia será invalidado se a máquina de lavar e secar roupa não for reparado pelo serviço de assistência técnica autorizado da Miele.

Medidas de segurança e precauções

Utilização adequada

- ▶ A máquina de lavar e secar roupa não deve ser instalada em áreas propensas a geadas. As mangueiras podem congelar e reben-tar ou gretar e a fiabilidade da placa eletrónica pode diminuir devido às temperaturas negativas.
- ▶ Antes de pôr a máquina de lavar e secar roupa a funcionar pela primeira vez, é necessário desmontar as barras de segurança de transporte situadas na zona posterior da máquina (consulte o capítulo «Instalação», secção «Desmontar a segurança de transporte»). Se a segurança de transporte não for desmontada, durante a centrifugação a máquina de lavar e secar roupa e os móveis/aparelhos si-tuados ao lado podem ficar danificados.
- ▶ Feche a torneira de entrada de água se a máquina de lavar e se-car roupa não for utilizada durante um período de tempo mais longo (férias, por exemplo), especialmente se não estiver localizada perto de um ralo no pavimento.
- ▶ Risco de inundações! Se a mangueira de esgoto for pendurada num lavatório, verifique se o esgoto da água se efectua rapidamente e sem obstruções. A mangueira deve ser fixa para não saltar do lu-gar. A força da água pode provocar essa situação se a mangueira não estiver fixa.
- ▶ Certifique-se de que nos bolsos da roupa, que vai ser lavada, não existem corpos estranhos como, por exemplo, moedas, parafusos, pregos, etc. Estes podem danificar o tambor e a cuba. Por sua vez, os componentes danificados podem causar danos na roupa.
- ▶ Durante a secagem não deve haver nenhum doseador (p. ex., sa-quinhos, esferas) entre a roupa. Estas peças podem derreter durante a secagem e danificar a máquina de lavar e secar roupa e a própria roupa.
- ▶ Risco de queimaduras devido a temperaturas elevadas. A tampa de metal no interior do vidro da porta está quente após a secagem. Abra bem a porta após a secagem. Não toque na tampa de metal.

Medidas de segurança e precauções

- ▶ O amaciador de roupa ou produtos similares devem ser utilizados tal como está indicado nas instruções do respectivo produto.
- ▶ Se dosear o detergente adequadamente, não é necessário proceder à descalcificação da máquina de lavar e secar roupa. Mas se, apesar disso, a máquina apresentar calcário, de modo que seja necessário efetuar a descalcificação, utilize um produto de descalcificação especial com proteção anticorrosiva. Nos serviços ou Agentes Miele pode obter o produto adequado. Ao utilizar o produto anti-calcário, deve seguir as indicações do respectivo fabricante.
- ▶ Devido a risco de incêndio, **não** é permitida a secagem de têxteis que:
 - não estejam lavados;
 - não estejam suficientemente lavados e apresentem resíduos de óleos ou gorduras (p. ex., panos de cozinha ou panos utilizados em cosmética que tenham resíduos de substâncias oleosas, gordurentas ou cremosas). Se os tecidos não estiverem convenientemente lavados, existe perigo de incêndio mesmo após o processo de secagem terminar e já no exterior da máquina de lavar e secar roupa;
 - tenham resíduos ou vestígios de produtos de limpeza inflamáveis, acetona, álcool, gasolina, petróleo, tira-nódoas, produto de remover cera ou substâncias químicas (p. ex., mopas, panos do pó);
 - estejam impregnados com resíduos de fixador e laca de cabelo, acetona ou produtos idênticos.

Assim, lave corretamente todas as peças que apresentem este tipo de sujidade: utilize quantidade suficiente de detergente e selecione uma temperatura mais elevada. Em caso de dúvida, lave as peças várias vezes.

Medidas de segurança e precauções

▶ Devido a risco de incêndio, não é permitida a secagem de têxteis ou produtos:

- se na lavagem tiverem sido utilizados produtos químicos industriais (p. ex., numa limpeza a seco);
- que contenham principalmente espuma, borracha ou material idêntico. É o caso de, por exemplo, produtos com espuma de látex, toucas de banho, tecidos impermeáveis, artigos e peças de vestuário com borracha e almofadas com flocos de espuma;
- acolchoados e danificados (p. ex., almofadas ou casacos). Se o enchimento estiver solto, pode provocar incêndio.

▶ Os corantes devem ser apropriados para serem utilizados em máquinas de lavar e secar roupa e a nível doméstico. Siga estritamente as indicações do fabricante do produto.

▶ Os produtos descolorantes podem provocar corrosão devido à sua composição química, não devendo, por isso, ser utilizados nas máquinas de lavar e secar roupa.

▶ A seguir à fase de aquecimento segue-se, em muitos programas, a fase de arrefecimento, o que contribui para o arrefecimento da roupa, mantendo-a a uma temperatura que não lhe provoca danos (evitando, p. ex., incêndio espontâneo). Só depois é que o programa termina. No final do programa, retire toda a roupa existente na máquina.

▶ Aviso: nunca desligue a máquina de lavar e secar roupa antes do programa de secagem terminar, a menos que retire imediatamente todas as peças de roupa de dentro da máquina e as abra de forma que o calor se possa expandir.

▶ A máquina de lavar e secar roupa não deve ser ligada a uma tomada controlável, por ex., através de um temporizador ou um sistema elétrico com gestão de picos de energia. Se um programa de secagem for cancelado antes de terminar a fase de arrefecimento, existe o perigo de combustão espontânea da roupa.

Medidas de segurança e precauções

- ▶ Os tecidos que tenham sido tratados com produtos de limpeza que contenham dissolventes devem ser bem enxaguados antes de serem lavados na máquina.
- ▶ Nunca utilize produtos de limpeza que contenham solventes (p. ex., benzina) na máquina de lavar e secar roupa. Os componentes da máquina podem ficar danificados e podem sair vapores tóxicos. Existe risco de incêndio e de explosão.
- ▶ Se o detergente líquido entrar em contacto com os olhos, deve lavar de imediato com água tépida abundante. Se o produto for ingerido, deve consultar um médico. As pessoas com pele sensível ou com ferimentos devem evitar o contato com o detergente.
- ▶ A quantidade de carga máxima é de 8,0 kg na lavagem e de 5,0 kg na secagem (roupa seca). As quantidades de carga reduzidas em alguns programas individuais podem ser consultadas no capítulo «Lista de programas».

Acessórios

- ▶ Só é possível instalar ou montar acessórios se forem expressamente recomendados pela Miele. Se forem montados ou ligados outros acessórios ou peças, fica excluído o direito à garantia.
- ▶ A Miele oferece-lhe uma garantia de entrega de até 15 anos, mas não inferior a 10 anos, para peças de substituição funcionais após o final de produção da série da sua máquina de lavar e secar roupa.
- ▶ Se adquirir a base Miele como acessório opcional, certifique-se de que é a adequada para este modelo de máquina de lavar e secar roupa.

A Miele não assume responsabilidade por danos ocorridos devido à não observação das medidas de segurança e precauções.

Utilização da máquina de lavar e secar roupa

Painel de comandos

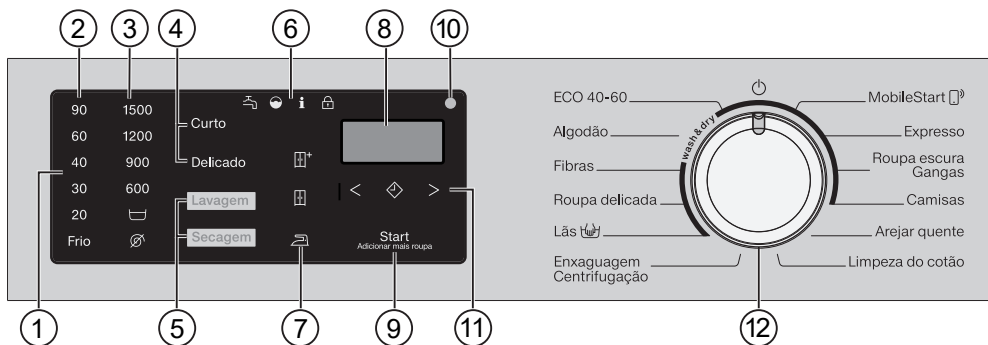

① Painel de comandos

O painel de comandos é composto pela indicação de tempo e diferentes teclas sensoras. As teclas sensoras individuais são explicadas de seguida.

② **Teclas sensoras da temperatura** para ajustar a temperatura de lavagem pretendida

③ **Teclas sensoras das rotações** para ajustar as rotações pretendidas

④ **Teclas sensoras para extras**
Pode complementar os programas com extras.
Quando é seleccionado um programa, as teclas sensoras dos possíveis extras estão iluminadas.

⑤ **Teclas sensoras para lavagem/secagem**
Com as teclas sensoras para *Lavagem* e *Secagem* escolha se pretende lavar, secar ou lavar e secar.

⑥ Luzes de controlo

acendem no caso de anomalias na entrada de água e no esgoto de água

acendem se o detergente for doseado em excesso

i apresentam, em combinação com um dígito na indicação de tempo, várias informações (consultar o capítulo «O que fazer, se ...»)

A função *Adicionar mais roupa* não é seleccionável.

⑦ Teclas sensoras para nível de secagem

Com as teclas sensoras , e selecione o nível de secagem de um programa de secagem.

Utilização da máquina de lavar e secar roupa

8 Indicação de tempo

Depois do início do programa, aparece a indicação da duração do programa em horas e minutos.

Ao iniciar o programa através da pré-seleção de início, a indicação duração do programa só aparece quando o tempo de pré-seleção de início tiver terminado.

9 Tecla sensora *Start/Adicionar mais roupa*

– Assim que um programa possa ser iniciado, a tecla sensora acende de forma intermitente. Ao tocar na tecla sensora *Start/Adicionar mais roupa*, será iniciado o programa selecionado. A tecla sensora acende de forma constante.

– Se o programa foi iniciado, a tecla sensora *Start/Adicionar mais roupa* permite adicionar mais roupa.

10 Interface ótica

É o ponto de ligação para o serviço de assistência técnica.

11 Tecla sensora para pré-seleção de início com teclas de seta < e >

Através da pré-seleção pode selecionar um início posterior do programa. Consulte informações mais detalhadas no capítulo «Pré-seleção/SmartStart».

12 Seletor de programas

para a seleção do programa e para desligar. A máquina de lavar e secar roupa é ligada através da seleção de programas. A máquina de lavar e secar roupa é desligada através da posição do seletor de programas .

Modo de funcionamento do painel de comandos

As teclas sensoras reagem ao contacto com as pontas dos dedos. A seleção é possível enquanto a respetiva tecla sensora estiver acesa.

Uma tecla sensora de luz brilhante significa: seleção no momento

Uma tecla sensora de luz regulada significa: seleção possível

Uso da máquina

Com esta máquina de lavar e secar roupa pode:

- **lavar em separado**
com uma carga (consoante o programa) de, no máximo, 8,0 kg.

- **secar em separado**
com uma carga (consoante o programa) de, no máximo, 5,0 kg.

ou

- **lavar e secar sem interrupção**
com uma carga (consoante o programa) de, no máximo, 5,0 kg.

O primeiro funcionamento

 Danos devido a uma instalação e ligação incorretas.

Uma instalação e ligação incorretas da máquina de lavar e secar roupa resultam em danos materiais graves. Observe o capítulo «Instalação».

Esta máquina de lavar e secar roupa foi submetida na fábrica a um teste de funcionamento completo e, por este motivo, existe um resto de água no tambor.

Retirar a folha de proteção e autocolantes publicitários

■ Remova:

- a película de proteção da porta (se existir).
- todos os autocolantes publicitários (se existirem) da frente do aparelho e do tambor.

O autocolante existente no interior da porta e que fica visível ao abrir a porta (p. ex. placa de características), não deve ser retirado.

Retire a ponta giratória do tambor

No tambor, encontra-se uma ponta giratória para a mangueira de esgoto.

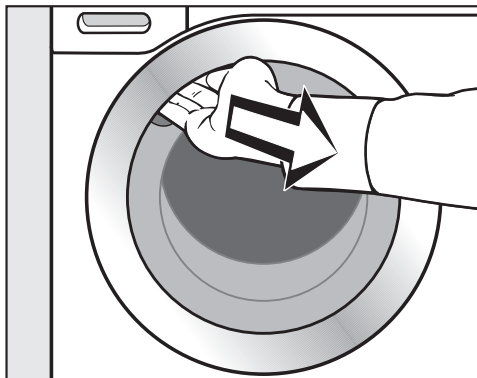

■ Agarre na pega da porta e puxe para abrir a porta.

■ Retire a ponta giratória.

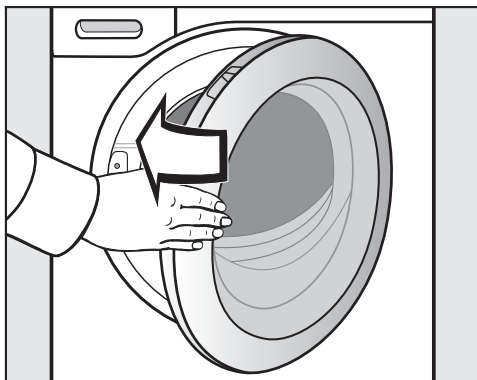

■ Feche a porta com um balanço suave.

O primeiro funcionamento

Miele@home

A sua máquina de lavar e secar roupa está equipada com um módulo Wi-Fi integrado.

Para a utilização necessita de:

- uma rede Wi-Fi
- app Miele
- uma conta de utilizador da Miele. Pode criar a conta de utilizador através da app Miele.

A app Miele orienta-o na ligação entre a sua máquina de lavar e secar roupa e a rede Wi-Fi doméstica.

Depois de ter integrado a máquina de lavar e secar roupa na sua rede Wi-Fi, pode usar a app para executar as seguintes ações, por exemplo:

- comandar a sua máquina de lavar e secar roupa à distância.
- aceder a informações sobre o estado de funcionamento da sua máquina de lavar e secar roupa.
- aceder a instruções sobre o ciclo do programa da sua máquina de lavar e secar roupa.

A ligação da máquina de lavar e secar roupa à sua rede Wi-Fi aumenta o consumo de energia mesmo quando a máquina está desligada.

Certifique-se de que no local onde a máquina de lavar e secar roupa está instalada existe um sinal de rede Wi-Fi suficientemente forte.

Disponibilidade da ligação Wi-Fi

A ligação Wi-Fi partilha uma faixa de frequência com outros aparelhos (p. ex. micro-ondas, brinquedos telecomandados). Assim, podem ocorrer falhas de ligação temporárias ou permanentes. Não pode, por isso, ser garantida uma disponibilidade permanente das funções oferecidas.

Disponibilidade Miele@home

A utilização da app Miele depende da disponibilidade do serviço Miele@home no seu país.

O serviço da Miele@home não está disponível em todos os países.

Saiba mais sobre a disponibilidade no website www.miele.pt.

App Miele

Pode fazer o download da app Miele a partir da Apple App Store® ou do Google Play™.



O primeiro funcionamento

Configurar a Miele@home

São possíveis 2 tipos de ligação:

1. Através da app Miele (regulação padrão)
2. Via WPS

Registar através da app Miele

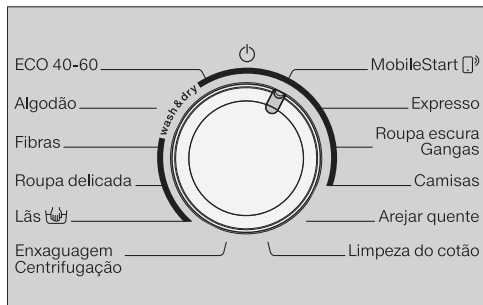

- Rode o seletor de programas para o programa *MobileStart*

Na indicação de tempo aparece *APP*. De seguida é efetuada a contagem decrescente do tempo de timeout de 10 minutos.

A app Miele vai guiá-lo ao longo dos passos seguintes.

Em caso de ligação bem-sucedida aparece na indicação de tempo *Con*.

Registar através de WPS

- Rode o seletor de programas para o programa *MobileStart* .
- Toque na tecla sensora até que apareça *WPS* na indicação de tempo e seja emitido um sinal sonoro de confirmação breve.

De seguida é efetuada, na indicação de tempo, a contagem decrescente do tempo de timeout de 2 minutos.

Em caso de ligação bem-sucedida aparece na indicação de tempo *Con*.

Dica: Se a ligação ainda não estiver estabelecida após decurso do tempo de timeout, deve repetir o procedimento.

Iniciar o primeiro programa de lavagem

Danos devido à não remoção da proteção para transporte.

Se a proteção para transporte não for retirada, esta pode provocar danos na máquina de lavar e secar roupa e nos móveis/aparelhos situados ao lado.

Remova a proteção para transporte tal como descrito no capítulo «Instalação».

Antes do primeiro uso deve ser iniciado o programa *Algodão* sem roupa e sem detergente.

- Abra a torneira da água.
- Rode o botão seletor de programas para a posição *Algodão*.

A máquina de lavar e secar roupa é ligada e no painel de comandos acende a temperatura 40 °C.

- Toque na tecla sensora *Start/Adicionar mais roupa*.



O programa de lavagem é iniciado.

Após 10 minutos, os indicadores ficam escuros, excluindo a tecla sensora *Start/Adicionar mais roupa*.

Abrir porta no fim do programa

Na fase antirruga, a porta ainda está bloqueada. O painel de comandos fica aceso nos primeiros 10 minutos. Depois, o painel de comandos apaga-se e a tecla sensora *Start/Adicionar mais roupa* acende de forma intermitente.

- Rode o seletor de programas para a posição .

Na indicação de tempo aparece  e a luz de controlo  apaga-se.

A porta é desbloqueada.

Dica: A máquina de lavar e secar roupa desligou-se após a fase antirruga. A porta está desbloqueada automaticamente. O painel de comandos fica completamente escuro.

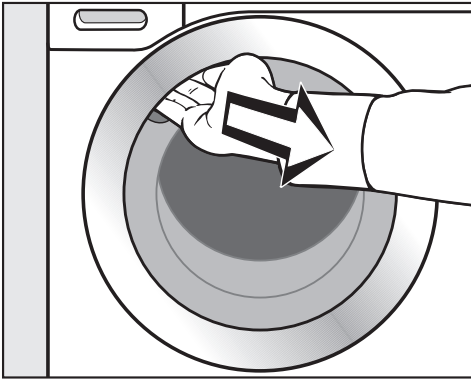

- Agarre na zona côncava do puxador e abra a porta.

Dica: Mantenha a porta entreaberta para que o tambor possa secar.

A primeira colocação em funcionamento está concluída.

Lavagem e secagem ecológicas

Consumo de energia e de água

- Utilize a quantidade de carga máxima para o programa de lavagem selecionado. Assim, o consumo de energia e de água será o mais baixo em relação à quantidade total.
- Normalmente, os programas eficientes com maior necessidade de energia e água têm um tempo de execução do programa mais longo. Através do prolongamento do tempo de execução do programa pode ser reduzida a temperatura real de lavagem alcançada, mantendo o mesmo resultado de lavagem.
Por ex., se o programa *ECO 40-60* tiver um tempo de execução do programa superior ao do programa *Algodão 40 °C* ou *60 °C*. No entanto, o programa *ECO 40-60* é mais eficiente em termos de consumo de energia e de água.
- Lavar itens de roupa com sujidade ligeira no programa *Expresso*.
- Os detergentes modernos possibilitam a lavagem com temperaturas de lavagem reduzidas (p. ex., 20 °C). Para economizar energia use as regulações de temperatura correspondentes.
- Para a higiene na máquina de lavar e secar roupa é recomendável, ocasionalmente, iniciar um ciclo de lavagem com uma temperatura superior a 60 °C. Se no painel de comandos acender a luz de controlo **i** juntamente com uma **7** na indicação de tempo, máquina de lavar e secar roupa lembra-o disso.

Detergente

- Utilize somente a quantidade de detergente indicada na respetiva embalagem.
- Na dosagem, tenha em conta o grau de sujidade da roupa.
- Reduza a quantidade de detergente em caso de pouca quantidade de carga (aprox. 1/3 menos de detergente no caso de meia carga).

Sugestão para secagem da roupa no secador

Para economizar energia durante a secagem, seleccione a velocidade de centrifugação máxima possível após a lavagem e durante a centrifugação térmica.

1. Preparação da roupa

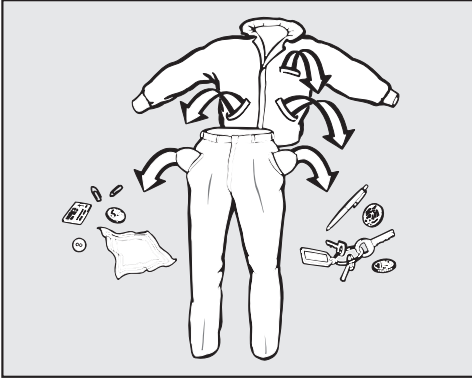

- Esvazie os bolsos.

⚠ Danos causados por objetos estranhos.

Objetos estranhos como pregos, moedas, cliques podem danificar tecidos e os componentes da máquina. Antes da lavagem, verifique se existem objetos estranhos na roupa e, se for o caso, retire-os.

Separar a roupa

- Separe os tecidos por cores e de acordo com os símbolos mencionados na etiqueta (no colarinho ou na costura lateral).

Dica: Os tecidos escuros «desbotam» muitas vezes ao serem lavados pela primeira vez. Por este motivo, lave as peças claras e as escuras em separado.

Tratamento prévio de nódoas

- Antes da lavagem, elimine eventuais nódoas existentes nos tecidos, se possível, enquanto estas estiverem frescas. Para o tratamento das nódoas, utilize um pano que não desbote. Não esfregue.

Dica: Muitas vezes, as nódoas (sangue, ovo, café, chá, etc.) podem ser eliminadas com pequenos truques, que a Miele reuniu num pequeno dicionário sobre lavagem. Pode consultar o dicionário sobre lavagem na página de Internet da Miele.

⚠ Danos provocados por produtos que contenham solventes.

Benzina, produtos para remover nódoas, etc., podem danificar as peças de plástico.

No tratamento de têxteis, certifique-se de que nenhuma peça de plástico é atingida pelo detergente.

⚠ Perigo de explosão devido a produtos que contenham solventes.

Durante a utilização de produtos que contenham solventes pode ocorrer uma mistura explosiva.

Não utilize quaisquer produtos que contenham solventes na máquina de lavar e secar roupa.

Dicas gerais

- Nos cortinados: as argolas ou fitas de chumbo devem ser retiradas ou presas num saco.
- Os arames da armação dos soutiens, que estejam soltos, devem ser cosidos ou retirados.
- Os fechos de correr, fechos de velcro, ganchos, colchetes, etc., devem ser fechados antes da lavagem.
- Os botões de fronhas e capas de edredões devem ser abotoados para impedir que pequenas peças de roupa entrem para dentro destas.

Não lave quaisquer tecidos que sejam declarados como **não laváveis** (símbolo de tratamento).

LAVAGEM

2. Carregar a máquina de lavar e secar roupa

Abrir a porta

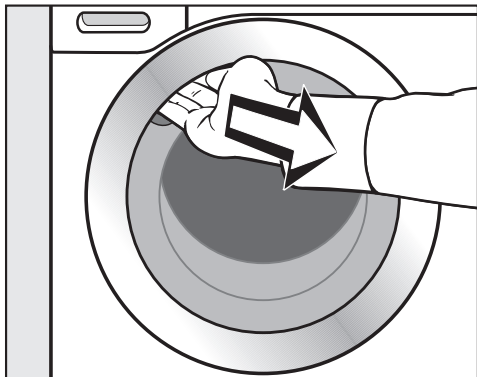

- Agarre na zona côncava do puxador e abra a porta.

Antes de colocar a roupa na máquina, verifique se existem objetos estranhos ou algum animal dentro do tambor.

- Coloque a roupa no tambor desdobrada e solta.

Peças de roupa de vários tamanhos aumentam o efeito de lavagem e distribuem-se melhor durante a centrifugação.

No caso de quantidade de carga máxima, o consumo de energia e de água é o mais baixo em relação à quantidade de carga total. Uma sobrecarga reduz o resultado de lavagem e promove a formação de vincos.

Dica: Observe a indicação sobre a quantidade de carga máxima dos diferentes programas de lavagem.

Fechar a porta

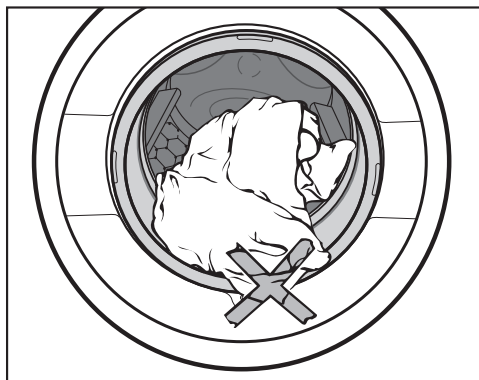

- Verifique se não ficou nenhuma peça de roupa presa entre a porta da máquina e o anel de vedação.

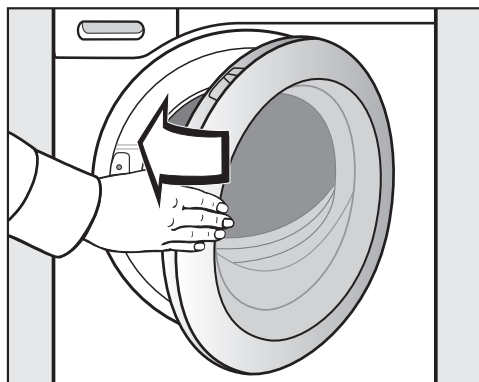

- Feche a porta com um balanço suave.

3. Selecionar o programa

Ligar a máquina de lavar e secar roupa

- Rode o seletor de programas para um programa.

O painel de comandos é iluminado.

Selecionar o programa

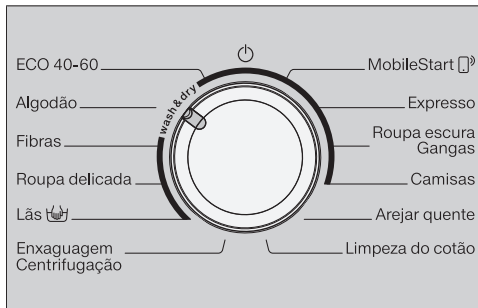

- Rode o seletor de programas para o programa pretendido.

Na indicação de tempo é indicado o tempo de lavagem provável e no painel de comandos acende a temperatura e as rotações pré-selecionadas.

- através da posição do seletor de programas *MobileStart*

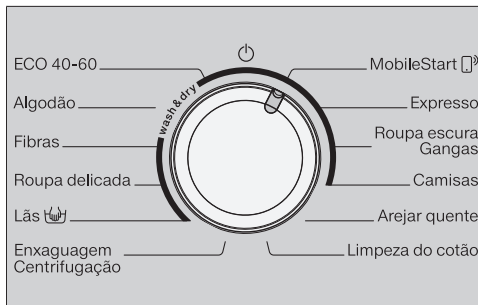

- Rode o seletor de programas para a posição do seletor de programas *MobileStart*.

Dica: Para o uso de *MobileStart*, a máquina de lavar e secar roupa deve estar ligada à rede Wi-Fi e o comando à distância deve estar conectado.

Na indicação de tempo aparece: *On*

Após o início do programa, a máquina de lavar e secar roupa pode agora ser operada com a app Miele.

Selecionar lavagem

- Toque na tecla sensora *Lavagem* ou *Secagem*, até que apenas a tecla sensora *Lavagem* fique acesa.



Certifique-se de que a tecla sensora *Secagem* acende apenas de forma regulável, caso contrário, o programa de secagem correspondente conecta-se após a lavagem.

LAVAGEM

Selecionar a temperatura e as rotações

A temperatura e as rotações pré-selecionadas do programa de lavagem emitem luz brilhante. A seleção das temperaturas e rotações selecionáveis relativas ao programa de lavagem emitem luz regulada.

As temperaturas atingidas no programa de lavagem podem divergir das temperaturas selecionadas. A conjugação de consumo de energia e tempo de lavagem concretiza um resultado de lavagem ideal.

90	1500
60	1200
40	900
30	600
20	
Frio	

- Toque na tecla sensora com a temperatura pretendida.

A tecla sensora emite luz brilhante.

- Toque na tecla sensora com as rotações pretendidas.

A tecla sensora emite luz brilhante.

Selecionar extras

As teclas sensoras dos extras *Curto* e *Delicado* emitem luz regulada se forem seleccionáveis para o programa.

- Toque na tecla sensora com o extra pretendido.

A tecla sensora emite luz brilhante.

Delicado

O movimento do tambor e o tempo de lavagem são reduzidos. Os tecidos ligeiramente sujos são cuidadosamente lavados.

Curto

Para tecidos com pouca sujidade sem nódoas visíveis.

O tempo para a lavagem principal é reduzido.

Selecionar pré-seleção

Com a pré-seleção pode definir o início de um programa.

- Seleccione um tempo de pré-seleção, se pretendido.

Podem consultar informações mais detalhadas no capítulo «Pré-seleção/SmartStart».

4. Adicionar detergente

Pode adicionar detergente através da gaveta de detergentes **A** ou através de CapDosing **B**.

A Gaveta de detergente

Podem ser utilizados todos os detergentes adequados para máquinas de lavar roupa domésticas. Siga as indicações de uso e de dosagem mencionadas na embalagem do produto.

Encher com detergente

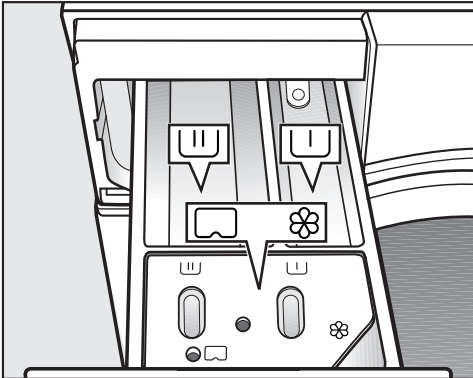

- Puxe a gaveta de detergente e encha os compartimentos com detergente.

 Detergente para a lavagem principal

 Amaciador, goma sintética, goma

 líquida ou cápsula

Encher com amaciador

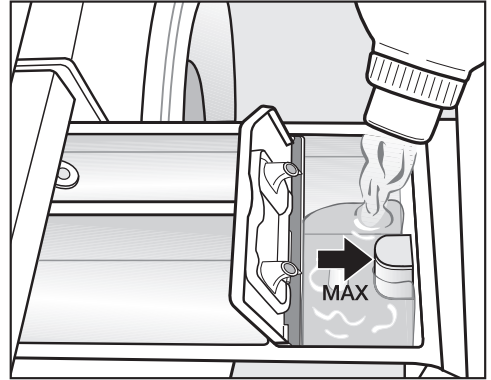

- Adicione o amaciador, a goma sintética ou a goma líquida no compartimento . **Observe a altura de enchimento máxima.**

O produto é injetado durante o último ciclo de enxaguamento. No final do programa de lavagem fica uma pequena quantidade residual de água no compartimento .

Efetue a limpeza da gaveta de detergente, em especial do sifão, após várias utilizações da adição automática de goma.

LAVAGEM

Dicas de dosagem

Na dosagem de detergente, tenha em conta o grau de sujidade da roupa e a quantidade de carga. No caso de quantidades pequenas de roupa, reduza a quantidade de detergente (por ex., para meia carga, aprox. $\frac{1}{3}$ a menos de detergente).

Quantidade insuficiente de detergente:

- faz com que a roupa não fique bem lavada e, com o tempo, fique encardida.
- promove a formação de bolor na máquina de lavar e secar roupa.
- faz com que a gordura não seja removida totalmente da roupa.
- promove depósitos de calcário nas resistências.

Demasiado detergente:

- provoca resultados fracos em termos de lavagem, enxaguagem e centrifugação.
- promove um consumo de água mais elevado devido a um ciclo adicional de enxaguamento, ativado automaticamente.
- promove uma sobrecarga do ambiente.

Para informações detalhadas sobre detergentes e dosagem, consulte o capítulo «Lavagem», secção «Detergentes».

Uso de pastilhas ou cápsulas de detergente

Coloque as pastilhas ou cápsulas de detergente sempre diretamente sobre a roupa no tambor. Uma adição na gaveta de detergente não é possível.

B CapDosing

CapDosing pode ser ativada através da app Miele.

Existem cápsulas com 3 conteúdos diferentes:

- ☼ = Produto de tratamento para têxteis (por ex., amaciador, produto impermeabilizante)
- ☼ = Aditivo (por ex., reforço de detergente)
- ☼ = Detergente (só para a lavagem principal)

Uma cápsula contém sempre a quantidade certa para um ciclo de lavagem.

As cápsulas podem ser obtidas em www.shop.miele.pt, através do apoio ao cliente ou distribuidores Miele.

⚠ Perigo para a saúde devido às cápsulas.

Os ingredientes das cápsulas podem representar um perigo para a saúde se entrarem em contacto com a pele ou no caso de ingestão.

Mantenha as cápsulas fora do alcance das crianças.

Colocar a cápsula

- Abra a gaveta de detergentes.

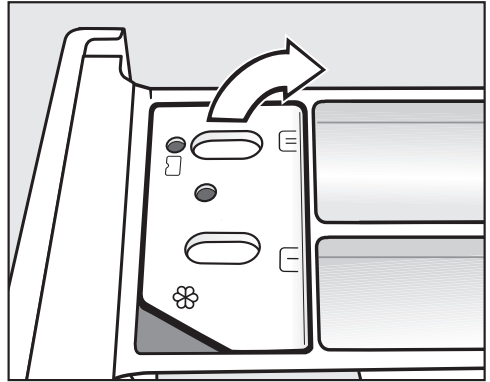

- Abra a tampa do compartimento ☼/☼.

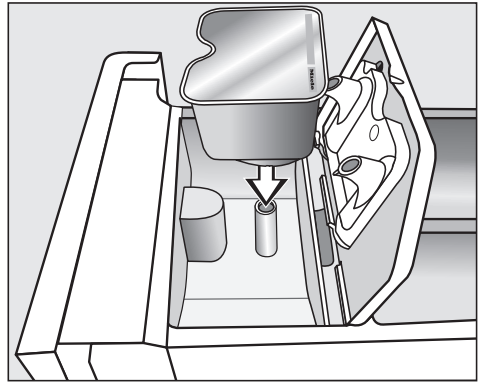

- Pressione a cápsula com firmeza.

LAVAGEM



- No final do programa de lavagem retire a cápsula vazia.

Por motivos técnicos, permanece uma quantidade residual de água na cápsula.

- Feche a tampa e pressione-a.
- Feche a gaveta de detergente.

A cápsula é aberta ao ser encaixada no compartimento da gaveta de detergente. Se a cápsula for retirada da gaveta de detergente sem ter sido utilizada, o conteúdo desta pode verter.

Descarte a cápsula e não a reutilize.

O conteúdo do respetivo tipo de cápsula será adicionado ao programa de lavagem no momento certo.

A entrada de água para o compartimento ☼ é efetuada exclusivamente através da cápsula durante a CapDosing.

Se utilizar uma cápsula, não adicione amaciador no compartimento ☼.

5. Iniciar o programa

- Toque na tecla sensora com luz intermitente *Start/Adicionar mais roupa*.

A porta é bloqueada e o programa de lavagem é iniciado.

Se tiver sido selecionado um tempo de pré-seleção de início, este decorre na indicação de tempo. Depois de decorrido o tempo da pré-seleção de início ou imediatamente após o início, surge o tempo de execução do programa na indicação de tempo.

É possível adicionar ou retirar roupa a qualquer momento, desde que no visor não esteja aceso o símbolo  (ver o capítulo «Alterar a sequência do programa», secção «Adicionar mais roupa»).

Poupar energia

Após 10 minutos, os indicadores ficam escuros. A tecla sensora *Start/Adicionar mais roupa* acende de forma intermitente.



Pode voltar a ligar os indicadores:

- Toque na tecla sensora *Start/Adicionar mais roupa* (isto não tem qualquer efeito num programa a decorrer).

6. Fim do programa/Retirar a roupa

Na fase antirruça, o tambor ainda se move durante até 30 minutos depois do fim do programa. A porta está bloqueada. O painel de comandos fica aceso nos primeiros 10 minutos. Depois, o painel de comandos apaga-se e a tecla sensora *Start/Adicionar mais roupa* acende de forma intermitente.

- Rode o seletor de programas para a posição .

Na indicação de tempo aparece  e a luz de controlo  apaga-se.

A porta é desbloqueada.

Dica: Após terminar a fase antirruça, a porta é automaticamente desbloqueada.

- Abra a porta.
- Retire a roupa.

As peças de roupa que fiquem na máquina podem encolher ou manchar outras roupas na próxima lavagem. Retire todas as peças de roupa do tambor.

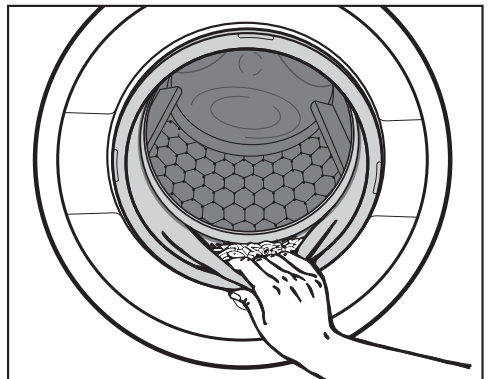

LAVAGEM

- Verifique se existem objetos estranhos no anel de vedação da porta.

Dica: Mantenha a porta entreaberta para que o tambor possa secar.

- Se utilizada, retire a cápsula usada da gaveta de detergentes.

Dica: Mantenha a gaveta de detergentes entreaberta para que possa secar.

Centrifugação

Velocidade de centrifugação final no programa de lavagem

Ao selecionar o programa, no painel de comandos acende-se a tecla sensora com a velocidade de centrifugação ideal para o programa de lavagem.

Em alguns programas de lavagem, pode ser selecionada uma velocidade de centrifugação mais elevada.

Na tabela, está indicada a velocidade de centrifugação mais elevada selecionável.

Programa	r.p.m.
ECO 40–60	1.500
Algodão	1.500
Fibras	1.200
Roupa delicada	900
Lãs	1.200
Enxaguagem/Centrifugação	1.500
Expresso	1.200
Roupa escura/Gangas	900
Camisas	900

Centrifugação de lavagem

A roupa é centrifugada após a lavagem principal e entre os ciclos de enxaguamento. No caso de uma redução da velocidade de centrifugação final será eventualmente reduzida juntamente a velocidade de centrifugação de lavagem.

Desativar centrifugação final (fim do enxaguamento)

- Toque na tecla sensora  (fim do enxaguamento).

A roupa permanece na água após o último ciclo de enxaguamento. Deste modo, a formação de vincos é reduzida se a roupa não for retirada da máquina de lavar e secar roupa imediatamente após o fim do programa.

Iniciar a centrifugação final:

No painel de comandos acende a tecla sensora com as rotações ideais. Pode alterar as rotações.

- Inicie a centrifugação final com a tecla sensora *Start/Adicionar mais roupa*.

Terminar o programa:

- Toque na tecla sensora  (sem centrifugação).
- Toque na tecla sensora *Start/Adicionar mais roupa*.

A água é drenada.

Desativar a centrifugação de lavagem e a centrifugação final

- Toque na tecla sensora  (sem centrifugação).

A água é bombeada após o último ciclo de enxaguamento e a fase antirruga é ativada.



Nesta regulação será efetuado um ciclo de enxaguamento adicional em alguns programas.

LAVAGEM

Lista de programas

















ECO 40-60		máximo 8,0 kg	
Artigo	Roupa de algodão com sujidade normal		
Dica	<ul style="list-style-type: none">- Num ciclo de lavagem pode ser lavada uma carga com roupa de algodão mista com temperaturas de 40 °C e 60 °C.- O programa é o mais eficiente para a lavagem de roupa de algodão em termos de consumo de energia e água.		
Indicação para institutos de teste: programa de teste para cumprimento da norma jurídica UE relativa ao design ecológico n.º 2019/2023 e etiquetagem energética de acordo com o Regulamento n.º 2019/2014.			
Indicação para institutos de teste: Para o programa de teste conforme a EN 60456 deve ser efetuada a seguinte comutação: <ul style="list-style-type: none">- Caso seja selecionado o programa <i>ECO 40-60</i>, acende a temperatura 60 °C na indicação de temperatura com luz regulada.- Toque na tecla sensora <i>Temperatura 60</i>. A temperatura 60 acende com luz brilhante. O programa de teste <i>Algodão</i> $\langle 60^{\circ}\text{C} \rangle$ está selecionado.			
Algodão		90 °C até frio	no máximo 8,0 kg
Artigo	T-shirts, roupa interior, toalhas e guardanapos, etc., tecidos em algodão, linho ou tecidos mistos		
Dica	<ul style="list-style-type: none">- Selecione a temperatura de acordo com as indicações na etiqueta de conservação, o detergente, o tipo de sujidade e os requisitos higiénicos.- Programa de 20 °C para roupa de algodão ligeiramente suja.		
Fibras		60 °C até frio	máximo 3,5 kg
Artigo	Têxteis em fibras sintéticas, tecidos mistos ou algodão com fibras		
Dica	No caso de têxteis sensíveis a vincos, reduzir a velocidade de centrifugação.		
Roupa delicada		40 °C até frio	no máximo 2,0 kg
Artigo	Tecidos sensíveis em fibras sintéticas, tecidos mistos, viscose		
Dica	Desativar a velocidade de centrifugação no caso de têxteis sensíveis a vincos.		

LAVAGEM



Lã 		40 °C até frio	no máximo, 2,0 kg
Artigo	Têxteis de lã ou com mistura de lã		
Dica	Ter em atenção a velocidade de centrifugação final em caso de têxteis sensíveis a vincos.		
Enxaguagem/Centrifugação		no máximo 8,0 kg	
Artigo	Para enxaguar e centrifugar têxteis lavados à mão		
Dica	<ul style="list-style-type: none"> - Ter em atenção as rotações reguladas. - Apenas centrifugação: Selecionar o extra <i>Curto</i>. - Apenas enxaguamento: Definir as rotações para . 		
MobileStart 			
Dica	A seleção do programa e o funcionamento ocorrem por meio da app Miele.		
Expresso		40 °C até frio	máximo 3,5 kg
Artigo	Têxteis em algodão que foram pouco usados ou que apresentem pouca sujidade.		
Roupa escura/Gangas		60 °C até frio	no máximo, 3,0 kg
Artigo	Peças de roupa pretas ou escuras em algodão, tecidos mistos e ganga		
Dica	<ul style="list-style-type: none"> - Lavar do avesso. - Muitas vezes, as gangas «desbotam» um pouco ao serem lavadas pela primeira vez. Por isso, lavar os itens claros e escuros em separado. 		
Camisas		40 °C até frio	no máximo, 2,0 kg
Artigo	Camisas e blusas em algodão e tecidos mistos		
Dica	<ul style="list-style-type: none"> - Tratar previamente os colarinhos e os punhos de acordo com a sujidade. - Virar as camisas e blusas do avesso, fechar as barras de botões, virar os colarinhos e os punhos para dentro. 		
Arejar quente	⇨ «Lista de programas: SECAGEM»		
Limpeza do algodão	⇨ Secção «Programa Limpeza do algodão»		

LAVAGEM

Sequência do programa

	Lavagem principal		Enxaguamento		Centrifuga- ção
	Nível de água	Ritmo de la- vagem	Nível de água	Ciclos de enxagua- mento	
ECO 40–60		Ⓐ		2–3 ²	✓
Algodão		Ⓐ		2–4 ^{1,2}	✓
Fibras		Ⓑ		2–3 ²	✓
Roupa delicada		Ⓒ		2–3 ²	✓
Lã		Ⓔ		2	✓
Enxaguagem/Centri- fugação	-	-		1	✓
Expresso		Ⓐ		1	✓
Roupa escura		Ⓑ		3–4 ²	✓
Camisas		Ⓒ		3	✓

As legendas encontram-se na página seguinte.

-  = nível de água baixo
 = nível de água intermédio
 = nível de água elevado
(A) = Ritmo intensivo
(B) = Ritmo normal
(C) = Ritmo sensitivo
(E) = Ritmo lavagem à mão
✓ = a efetuar
- = não se efetua

A máquina de lavar e secar roupa possui um comando totalmente eletrónico com controlo automático de carga. A máquina de lavar e secar roupa determina automaticamente a quantidade de água necessária dependendo da quantidade e da capacidade de absorção da água da roupa.

As sequências de programa descritas baseiam-se sempre no programa base, com carga máxima.

Particularidades na sequência do programa

Antirruga:

Para evitar a formação de vincos, o tambor ainda se move durante até 30 minutos após o término do programa.

Exceção: No programa *Lã* não ocorre a fase antirruga.

A máquina de lavar e secar roupa pode ser aberta a qualquer momento.

¹ A partir de uma temperatura selecionada de 60 °C ou mais elevada, são realizados 2 ciclos de enxaguamento. Ao selecionar uma temperatura inferior a 60 °C, são efetuados 3 ciclos de enxaguamento.

² Um ciclo de enxaguamento adicional é efetuado no caso de:

- demasiada espuma no tambor
- uma velocidade de centrifugação inferior a 700 rpm

LAVAGEM

Detergente

Podem ser utilizados todos os detergentes adequados para máquinas de lavar roupa domésticas. Consulte as indicações sobre a dosagem do detergente mencionadas na embalagem do produto.

A dosagem depende:

- do grau de sujidade da roupa
- da quantidade de roupa
- do grau de dureza da água

Se não souber o grau de dureza da água, informe-se junto da empresa de fornecimento de água.

Descalcificador

No grau de dureza II-III pode adicionar produto descalcificador para economizar detergente. A dosagem exacta está mencionada na embalagem do produto. Primeiro adicione o detergente e depois o descalcificador.

Pode adicionar o detergente de acordo com o grau de dureza I.

Graus de dureza da água

Classe de dureza	Dureza total em mmol/l	Dureza alemã °d
macia (I)	0 – 1,5	0 – 8,4
média (II)	1,5 – 2,5	8,4 – 14
dura (III)	superior a 2,5	superior a 14

Doseador de detergente

Para dosear o detergente utilize o doseador fornecido pelo fabricante do respectivo detergente (por exemplo, dispensador em forma de bola), especialmente para dosear detergente líquido.

Recargas

Ao adquirir detergente e sempre que possível adquira recargas, contribuindo, assim, para redução do volume de resíduos.

Amaciador, goma sintética, goma



O amaciador amacia a roupa e evita cargas estáticas durante a secagem mecânica.

A goma sintética dá mais firmeza à roupa.

A goma dá forma e volume à roupa.

Usar amaciador, goma sintética ou goma em separado

A goma deve ser preparada de acordo com o indicado na embalagem.

- Não adicione amaciador no compartimento .
- Adicione goma líquida/sintética no compartimento  e a goma em pó ou goma viscosa no compartimento .
- Selecione o programa *Enxaguagem/Centrifugação*.
- Se necessário, corrija a velocidade de centrifugação.
- Toque na tecla sensora *Start/Adicionar mais roupa*.

Descoloração/tingimento

 Danos devido a produtos descolorantes.

Os produtos descolorantes provocam corrosão na máquina de lavar e secar roupa.



Não utilize produtos descolorantes na máquina de lavar e secar roupa.

O tingimento na máquina de lavar e secar roupa só é permitido em medidas domésticas habituais. O sal usado durante o tingimento agride o aço inoxidável em caso de uso contínuo. Siga rigorosamente as especificações do fabricante do produto corante.

LAVAGEM

Recomendação de detergente Miele

Os detergentes Miele são especialmente desenvolvidos para o uso diário nas máquinas de lavar roupa Miele. Encontra informações adicionais sobre estes detergentes no capítulo «Produtos de lavagem e tratamento».

	Detergente Miele		Cápsulas Miele		
	UltraWhite	UltraColor			
Eco 40–60	✓	✓	-	✓	✓
Algodão	✓	✓	-	✓	✓
Fibras	-	✓	-	✓	✓
Roupa delicada	-	✓	✓	✓	-
Lã	-	-	✓	-	-
Enxaguagem/Centrifugação	-	-	-	✓	-
Expresso	-	✓	-	✓	-
Roupa escura/Gangas	-	✓	✓	✓	-
Camisas	✓	✓	-	✓	✓

✓ recomendável

- não recomendável

 Detergente especial (p. ex., WoolCare)

 Produto de tratamento para têxteis (p. ex., amaciador)

 Aditivo (p. ex., Booster)

Recomendação de detergentes conforme o Regulamento (UE) n.º 1015/2010

As recomendações aplicam-se a gamas de temperatura como indicado no capítulo «LAVAGEM», secção «Lista de programas».

	Detergente universal	para roupa de cor	para roupa delicada e lãs	especial
ECO 40–60	✓	✓	–	–
Algodão	✓	✓	–	–
Fibras	–	✓	–	–
Roupa delicada	–	–	✓	–
Lãs	–	–	✓	✓
Enxaguagem/Centrifugação	–	–	–	✓
Expresso	–	✓ ¹	–	–
Roupa escura/Gangas	–	✓ ¹	–	–
Camisas	✓	✓	–	–

✓ recomendável

¹ Detergente líquido

– não recomendável

SECAGEM

Secagem em separado

A secagem em separado é necessária se a quantidade total de roupa lavada não for seca em seguida no secador ou se a lavagem exceder a quantidade de carga máxima adequada para secagem.

1. Preparação da roupa

Separar a roupa

- Separe a roupa por qualidade de tecidos e por humidade residual, desde que isso seja possível.

Assim é obtido um resultado de secagem uniforme.

- Antes da secagem, verifique os símbolos na etiqueta do vestuário.

Se não for exibido nenhum símbolo, a secagem só deve ser efetuada nos programas especificamente determinados para os artigos.

Dicas sobre secagem

- Não secar peças encharcadas. Após a lavagem, centrifugar bem os têxteis durante, pelo menos, 30 segundos.
- As lãs e mistura de lãs têm tendência a ficar embaraçadas e a encolher. Trate estes têxteis apenas no programa *Lãs*.
- Secar tecidos de linho puro apenas se tal estiver indicado na etiqueta de conservação. Caso contrário, estes tecidos poderão ficar ásperos.

- Os têxteis de malha (por ex., t-shirts, roupa interior) muitas vezes encolhem durante a primeira lavagem. Por isso, não secar demasiado estes têxteis para evitar que encolham de novo. Compre têxteis de malha, eventualmente, um ou dois tamanhos acima.
- A roupa com goma também pode ser secada. Mas, para que obtenha o efeito de acabamento pretendido, deverá dosear o dobro da quantidade de goma.
- Não secar têxteis escuros novos juntamente com têxteis claros. Têxteis escuros podem manchar ou outras manchas de cor podem ser depositadas nos têxteis.
- Tenha em atenção as quantidades máximas de carga dos programas de secagem, conforme descrito na secção «Lista de programas». O resultado de secagem e a formação de vincos dependem da carga. Quanto menos carga, melhor o resultado. Portanto, se reduzir a carga, obterá um resultado de secagem particularmente uniforme e com poucos vincos.

2. Carregar a máquina de lavar e secar roupa e secar roupa

Abrir a porta

- Agarre na pega da porta e puxe-a para abrir a porta.

Antes de colocar a roupa na máquina, verifique se existem objetos estranhos ou algum animal dentro do tambor.

- Coloque a roupa solta no tambor.

A sobrecarga da máquina reduz o efeito de secagem.

Preste atenção à quantidade de carga máxima indicada na secção «Lista de programas».

Fechar a porta

- Verifique se não ficou nenhuma peça de roupa presa entre a borracha do óculo e a porta.
- Feche a porta com leve pressão.

Os doseadores de detergente como, p. ex. saquinhos ou esferas podem derreter durante a secagem e danificar a máquina de lavar e secar roupa e a própria roupa.

Não efectue a secagem com doseadores de detergente.

A torneira de entrada de água também tem de estar aberta durante a secagem.

3. Selecionar o programa

Ligar a máquina de lavar e secar roupa

- Rode o seletor de programas para um programa.

O painel de comandos é iluminado.

Selecionar o programa

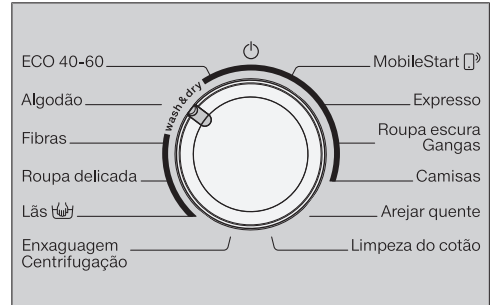

- Rode o seletor de programas para o programa pretendido.

Na indicação de tempo é indicado o tempo de lavagem provável e no painel de comandos acende a temperatura e as rotações pré-selecionadas.

- através da posição do seletor de programas *MobileStart*

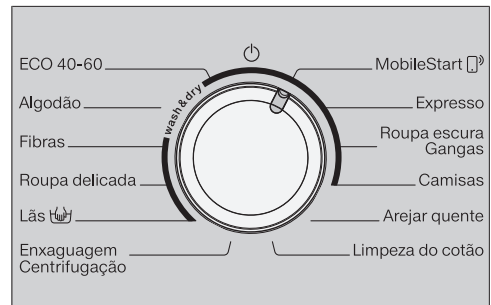

- Rode o seletor de programas para a posição do seletor de programas *MobileStart*.

SECAGEM

Dica: Para o uso de *MobileStart* , a máquina de lavar e secar roupa deve estar ligada à rede Wi-Fi e o comando à distância deve estar conectado.

Na indicação de tempo aparece: *On*

Após o início do programa, a máquina de lavar e secar roupa pode agora ser operada com a app Miele.

Selecionar secagem



- Toque na tecla sensora *Lavagem* ou *Secagem*, até que apenas a tecla sensora *Secagem* fique acesa.

Certifique-se de que a tecla sensora *Lavagem* apenas de forma regulável, caso contrário, inicia o respetivo programa de lavagem antes da secagem.

4. Selecionar o programa

Selecionar o nível de secagem

Pode alterar o nível de secagem predefinido de um programa de secagem.

- Toque na tecla sensora com o nível de secagem pretendido.
- + Secagem normal plus
-  Secagem normal
-  Meio húmida

A tecla sensora do nível de secagem selecionado emite luz brilhante.

Programa *Arejar quente*: Selecione o tempo de secagem com as teclas sensoras < ou >.

Selecionar a velocidade da centrifugação térmica

Pode alterar a velocidade de centrifugação predefinida para a centrifugação térmica de um programa de secagem.

- Toque na tecla sensora com as rotações pretendidas.

A tecla sensora emite luz brilhante.

Selecionar extras

As teclas sensoras do extra *Delicado* emitem luz regulada, se *Delicado* for selecionável para o programa.

- Toque na tecla sensora *Delicado*.

A tecla sensora emite luz brilhante.

Delicado

Tecidos sensíveis como, p. ex., em acrílico, são secos com mais cuidado (símbolo de tratamento .

Devido à temperatura reduzida no caso de seleção de *Delicado*, o tempo de execução do programa será prolongado.

Selecionar pré-seleção

Com a pré-seleção pode definir o início de um programa.

- Selecione um tempo de pré-seleção, se pretendido.

Pode consultar informações mais detalhadas no capítulo «Pré-seleção/SmartStart».

5. Iniciar o programa

- Toque na tecla sensora com luz intermitente *Start/Adicionar mais roupa*.

A porta é bloqueada e o programa de secagem é iniciado.

Se tiver sido selecionado um tempo de pré-seleção de início, este decorre na indicação de tempo. Depois de decorrido o tempo da pré-seleção de início ou imediatamente após o início, surge o tempo de execução do programa na indicação de tempo.

É possível adicionar ou retirar roupa a qualquer momento, desde que no visor não esteja aceso o símbolo  (ver o capítulo «Alterar a sequência do programa», secção «Adicionar mais roupa»).

Poupar energia

Após 10 minutos, os indicadores ficam escuros. A tecla sensora *Start/Adicionar mais roupa* acende de forma intermitente.

Pode voltar a ligar os indicadores:

- Toque na tecla sensora *Start/Adicionar mais roupa* (isto não tem qualquer efeito num programa a decorrer).

6. Fim do programa/Retirar a roupa

Na fase antirruga, o tambor ainda se move durante até 150 minutos depois do fim do programa. A porta está bloqueada. O painel de comandos fica aceso nos primeiros 10 minutos. Depois, o painel de comandos apaga-se e a tecla sensora *Start/Adicionar mais roupa* acende de forma intermitente.

- Rode o seletor de programas para a posição .

A porta é desbloqueada.

Se retirar a roupa durante a fase antirruga, o calor pode acumular-se. Espalhe a roupa para que o calor restante possa dissipar.

Após terminar a fase antirruga, a porta é automaticamente desbloqueada.

- Abra a porta.
- Retire a roupa.









Se ficar alguma peça de roupa esquecida, a mesma poderá ficar danificada devido a secagem excessiva. Retire todas as peças de roupa do tambor.

Dica: No capítulo «Lavagem e secagem» tenha em atenção a secção «Após cada lavagem e secagem».

SECAGEM



Lista de programas

* os pesos referem-se ao peso da roupa seca.

ECO 40-60		no máximo 5,0 kg*
Níveis de secagem:  		
	Tecidos em algodão: T-Shirts, roupa interior, roupa de bebés, roupa de trabalho, casacos, mantas, aventais, batas, toalhas turcas/toalhas de banho/roupões/roupa de cama de flanela/felpuda.	
Algodão		no máximo 5,0 kg*
Níveis de secagem:   		
Artigo	Tecidos de monocamadas e multicamadas de algodão: T-Shirts, roupa interior, roupa de bebés, roupa de trabalho, casacos, mantas, aventais, batas, toalhas turcas/roupões/roupa de cama de flanela/felpuda.	
Níveis de secagem: 		
Artigo	Tecidos em algodão ou linho, que devem ser reprocessados, p. ex., toalhas e guardanapos, roupa de cama, roupa com goma.	
Dica	A roupa para ser engomada na calandra deve ser mantida húmida até ser engomada.	
Fibras		no máximo 3,5 kg*
Níveis de secagem:   		
Artigo	Tecidos em fibras sintéticas, algodão ou tecidos mistos, por ex., roupa de trabalho, batas, camisolas, vestidos, calças, toalhas e guardanapos, meias.	

Roupa delicada		no máximo 1,0 kg*
Níveis de secagem:  ,  ,  +		
Artigo	Tecidos sensíveis com o símbolo de tratamento  em fibras sintéticas, tecidos mistos, seda artificial ou algodão com fibras de tratamento fácil, p. ex., camisas, blusas, roupa interior, tecidos com aplicações.	
Dica	Reduzir a carga para uma secagem com particularmente poucos vincos.	
Lã		no máximo, 2,0 kg*
3 minutos		
Artigo	Tecidos de lã e tecidos com misturas de lã: camisolas, casacos de malha, meias	
Dica	<ul style="list-style-type: none"> - Os têxteis de lã ficam soltos e mais macios, não ficando contudo completamente secos. - No final do programa, retirar a roupa de imediato. 	
MobileStart 		
Dica	A seleção do programa e a operação ocorrem por meio da app Miele.	
Expresso		no máximo, 3,5 kg*
Níveis de secagem:  ,  ,  +		
Artigo	Tecidos resistentes para o programa Algodão	
Indicação	Para a lavagem e secagem contínuas de roupa ligeiramente suja, o tempo de execução neste programa é particularmente curto.	
Roupa escura/Gangas		no máximo, 3,0 kg*
Níveis de secagem:  ,  ,  +		
Artigo	Peças de roupa pretas ou escuras em algodão, tecidos mistos e ganga	

SECAGEM

Camisas		no máximo, 1,0 kg*
Níveis de secagem:  ,  ,  +		
Artigo	Camisas e blusas	
Dica	- Virar as camisas e blusas do avesso, fechar as barras de botões, virar os colarinhos e os punhos para dentro.	
Arejar quente		no máximo 4,0 kg*
20–120 minutos		
Dica	- Acabar de secar têxteis de várias camadas que não secam uniformemente: casacos, almofadas, sacos cama - Secagem ou arejamento de peças soltas	
Limpeza do algodão		⇨ Secção «Limpeza do algodão»

Centrifugação térmica

Em alguns programas é efetuada uma centrifugação térmica para reduzir o consumo energético no processo de secagem.

As rotações máximas para a centrifugação térmica correspondem às velocidades de centrifugação permitidas do respetivo programa de lavagem.

Em alguns programas pode reduzir as rotações para a centrifugação térmica até 900 rpm.

Lavar e secar sem interrupções

A lavagem e secagem sem interrupções é sempre recomendada se não houver mais roupa para lavar do que para secar, e a quantidade de carga máxima permitida para o processo de secagem não for excedida.

É absolutamente necessário que leia os capítulos «Lavagem» e «Secagem».

1. Preparação da roupa

- Retire tudo que possa existir dentro dos bolsos.
- Separe a roupa por cores e qualidade de tecidos.
- Verifique os símbolos na etiqueta do vestuário.

2. Carregar a máquina de lavar e secar roupa

- Abra a porta.

Antes de colocar a roupa na máquina, verifique se existem objetos estranhos ou algum animal dentro do tambor.

- Coloque a roupa no tambor desdobrada e solta.

Auxiliares de dosagem como, por ex., saquetas ou bolas, podem derreter durante a secagem e danificar a máquina de lavar e secar e roupa. Não efetue a secagem com qualquer auxiliar de dosagem.

- Feche a porta.

3. Selecionar o programa

- Rode o seletor de programas e selecione o programa pretendido.

O painel de comandos é iluminado.

- Toque repetidamente na tecla sensora *Lavagem e Secagem*, até ambas as teclas sensoras ficarem acesas.

4. Selecionar as regulações do programa

- Selecione a velocidade de centrifugação, temperatura e nível de secagem pretendidos.

As teclas sensoras das regulações selecionadas emitem luz brilhante.

A velocidade de centrifugação mínima está limitada para 900 rpm. Em alguns programas, as rotações não são alteráveis.

- Selecione extras, se desejado ou requerido.

Para a centrifugação térmica, a velocidade de centrifugação indicada é retomada na lavagem.

- Selecione um tempo de pré-seleção, se pretendido.

LAVAGEM E SECAGEM

5. Adicionar detergente

- Doseie detergente através da CapDosing ou da gaveta de detergente.

6. Início/fim do programa

- Toque na tecla sensora com luz intermitente *Start/Adicionar mais roupa*.

A porta é bloqueada.

O programa é iniciado.

Após o fim do programa é iniciada a fase antirrugagem.

Na fase antirrugagem, a porta ainda está bloqueada.

- Pressione a tecla *Start/Adicionar mais roupa* ou rode o seletor de programas para a posição .

A porta é desbloqueada.

Espalhe a roupa se retirar a roupa durante a fase antirrugagem, para que o calor restante possa dissipar.

Após terminar a fase antirrugagem, a porta é automaticamente desbloqueada.

- Abra a porta e retire a roupa.

Tenha em atenção a secção «Após cada lavagem e secagem».

Após cada lavagem e secagem

- Abra a porta **completamente**.

 Risco de queimaduras devido a metal quente.

A tampa de metal no interior do vidro da porta está quente após a secagem.

Não toque na tampa de metal.

- Retire a roupa.

A roupa restante pode encolher, descolorir ou ser danificada na lavagem ou secagem seguinte.

Não deixe ficar peças de roupa no interior do tambor.

- Verifique se existem objetos estranhos no anel de vedação da porta. Após a secagem, remova o algodão do anel de vedação e do vidro de visualização.

Dica: Mantenha a porta entreaberta para que o tambor possa secar.

- Rode o seletor de programas para a posição .

Dica: Mantenha a gaveta de detergente entreaberta para que possa secar.

Durante a secagem pode formar-se algodão que se deposita no tambor e na cuba. O algodão pode ser removido, por ex., a partir de tecidos escuros, para que não se deposite noutros, por ex., tecidos claros ou entupir a máquina de lavar e secar roupa na lavagem seguinte.

Não utilize o programa *Limpeza do algodão* para a lavagem de tecidos. Certifique-se de que não se encontram quaisquer têxteis no tambor.

- Rode o seletor de programas para o programa *Limpeza do algodão*.

Não utilize detergente.

- Toque na tecla *Start/Adicionar mais roupa*.

Após alguns minutos é enxaguado o algodão.

- Remova qualquer algodão remanescente do anel de vedação da porta e do vidro de visualização.
- Desligue a máquina de lavar e secar roupa.

Alterar o desenrolar do programa

Alterar programa (segurança para crianças)

A alteração do programa, da temperatura, da velocidade de centrifugação ou dos extras selecionados não é possível após a ocorrência do arranque. Deste modo é evitada uma utilização não pretendida, p. ex. por crianças.

Se a máquina de lavar e secar roupa for desligada no decorrer de um programa, a função Standby não desligará por completo a máquina de lavar e secar roupa até passados 15 minutos. Ainda se pode encontrar água no tambor. Por isso, ainda estão ativadas funções de segurança.



Cancelar o programa

Pode cancelar um programa em qualquer momento após o início do programa.

- Rode o seletor de programas para a posição .

O programa está interrompido.

- Rode então o seletor de programas para uma posição aleatória.

Na indicação de tempo surgem barras rotativas  ...  ... .

- durante a lavagem:

A máquina de lavar e secar roupa bombeia a água de lavagem presente e o programa de lavagem está interrompido.

O bloqueio de porta é suspenso.

- durante a secagem:

A máquina de lavar e secar roupa arrefece os têxteis antes de a porta poder ser aberta.

Retirar a roupa

- Espere até que o símbolo  no visor se apague e a porta seja desbloqueada.
- Abra a porta e retire a roupa.

Selecionar outro programa

- Feche a porta.
- Selecione o programa pretendido.
- Adicione eventualmente detergente na gaveta de detergentes.
- Toque na tecla *Start/Adicionar mais roupa*.



O programa é iniciado.

Adicionar mais roupa - Add-Load

Nos primeiros minutos após o início do programa, pode adicionar ou retirar roupa.

Não é possível adicionar roupa se no visor acender o símbolo .

- Toque na tecla sensora *Start/Adicionar mais roupa*.

Na indicação de tempo surgem barras rotativas  ...  ... .

Na indicação de tempo aparece *Add*.

- Abra a porta.
- Adiciona ou retire roupa.
- Feche a porta.
- Toque na tecla sensora *Start/Adicionar mais roupa*.

O programa será continuado.

Não é possível adicionar ou retirar roupa quando:

- a temperatura da água com detergente estiver acima dos 55 °C.
- o nível da água no tambor excede um determinado valor.

Pré-seleção/SmartStart

Pré-seleção

A pré-seleção está ativa, se a função de programação *P98* SmartGrid estiver desligada.

Através da pré-seleção pode programar o início do programa com 30 minutos a, no máximo, 24 horas de antecedência. Desta forma, pode utilizar, por ex., a tarifa de eletricidade mais favorável.

Configurar o tempo de pré-seleção de início

- Selecione o programa de lavagem pretendido.
- Toque na tecla sensora .

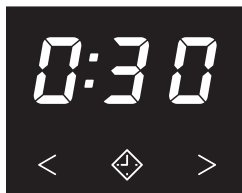

A tecla sensora  emite luz brilhante.

- Toque na tecla sensora < ou > até que a pré-seleção de início pretendida acenda na indicação de tempo.
- Em caso de tempo inferior a 10 horas, a pré-seleção de início altera-se em passos de 30 minutos.
- No caso de tempo superior a 10 horas, o tempo de pré-seleção de início altera-se em passos de 1 hora.

Iniciar o tempo de pré-seleção





- Toque na tecla sensora com luz intermitente *Start/Adicionar mais roupa*.

A pré-seleção de início foi iniciada e decorre na indicação de tempo.

Alterar ou cancelar a pré-seleção de início

Se foi principiada a pré-seleção, deixa de ser possível uma alteração.

- Rode o seletor de programas para a posição .
- Rode o seletor de programas para qualquer programa.

Na indicação de tempo são apresentadas barras rotativas  ...  ...  ou .

A sequência da pré-seleção de início é cancelada.

- Selecione um programa e, se pretendido, um novo tempo de pré-seleção de início.

SmartStart

Esta função *SmartStart* está ativa, se a função de programação *P98 SmartGrid* estiver ligada.

Com o SmartStart define um período de tempo no qual a sua máquina de lavar e secar roupa pode ser iniciada automaticamente a partir do exterior. O início ocorre por meio de um sinal, p. ex. do seu fornecedor de eletricidade, quando a tarifa de eletricidade for particularmente favorável.

O período de tempo que pode ser definido situa-se entre 30 minutos e 24 horas. Neste período de tempo, a máquina de lavar e secar roupa aguarda por um sinal do exterior. Se não for enviado um sinal no período de tempo definido, a máquina de lavar e secar roupa inicia o programa.

Definir um período de tempo

Se a função de programação *P98 SmartGrid* estiver ativa, a função da tecla sensora  altera-se. O tempo de pré-seleção já não é exibido na indicação de tempo, mas sim o período de tempo no qual a sua máquina de lavar e secar roupa pode ser iniciada automaticamente (ver o capítulo «Funções de programação», secção «*P98 SmartGrid*»).

O procedimento corresponde à definição do tempo na pré-seleção de início.

- Toque na tecla sensora .
- Com as teclas sensoras < ou > ajuste o período de tempo pretendido.
- Toque na tecla sensora Start/Adicionar mais roupa.

Na indicação de tempo é exibido $\zeta t r$.

Limpeza e manutenção

Limpar exterior da máquina e painel

⚠ Perigo de choque elétrico devido a tensão da rede.

Com a máquina de lavar e secar roupa desligada, existe tensão de rede.

Antes de efetuar a limpeza e manutenção da máquina, desligue-a da corrente.

⚠ Danos devido à entrada de água. A pressão de um jato de água pode conduzir água para a máquina de lavar e secar roupa e danificar os componentes.

Não pulverize a máquina de lavar e secar roupa com um jato de água.

⚠ Danos devido a produtos de limpeza.

Os produtos que contenham solventes, produtos abrasivos, produtos de limpeza de vidros ou produtos multiusos podem provocar danos na superfícies de plástico e danificar outras peças.

Não utilize estes produtos de limpeza.

- Limpe o exterior da máquina e o painel utilizando um produto de limpeza suave ou água com sabão e no final seque bem com um pano macio.
- Efetue a limpeza do tambor com um produto de limpeza adequado para aço inox.

Efetuar a limpeza da gaveta de detergente

A utilização de temperaturas de lavagem baixas e detergentes líquidos favorece a contaminação da gaveta de detergentes.

- Por motivos de higiene, lave regularmente a gaveta de detergentes completa.

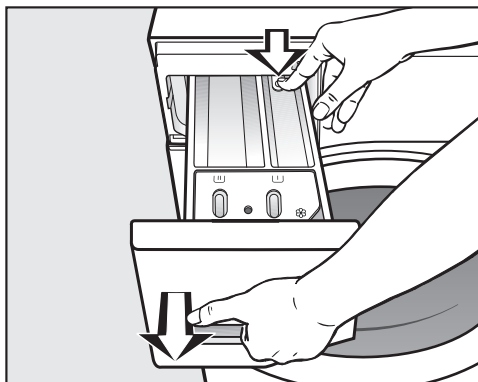

- Puxe a gaveta de detergentes até ao batente, pressione o botão de desbloqueio e retire a gaveta.
- Lave a gaveta de detergente com água quente.

Limpar o sifão e o canal

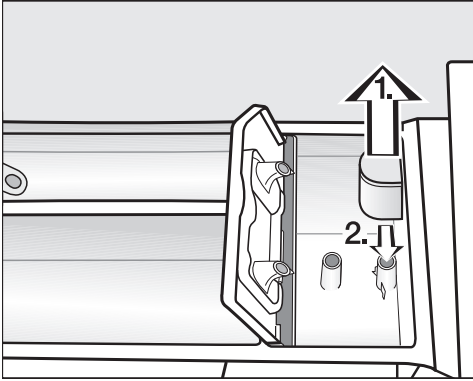

- Retire o sifão do compartimento  e limpe-o debaixo de água quente corrente.
- Limpe igualmente o tubo no qual o sifão é inserido.
- Volte a encaixar o sifão.

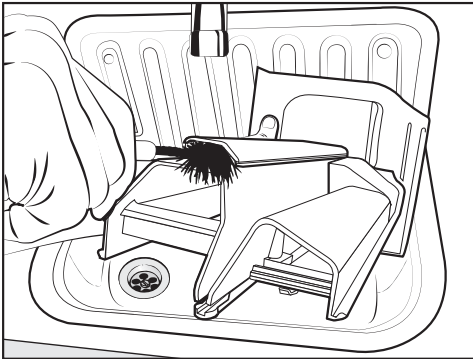

- Efetue a limpeza do canal do amaciador utilizando água quente e uma escova.

A goma líquida tem tendência a colar.

Se utilizar goma líquida com frequência, efetue uma limpeza minuciosa do sifão.

Limpar o encaixe da gaveta de detergentes

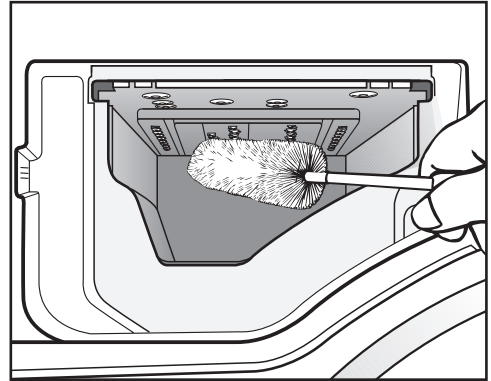

- Utilizando uma escova de lavar garrafas, limpe os resíduos de detergente e sedimentos de calcário nos injectores da gaveta de detergentes.
- Volte a colocar a gaveta de detergentes na máquina.

Dica: Mantenha a gaveta de detergentes entreaberta para que possa secar.

Limpeza e manutenção

Limpar o vidro da porta

- Limpe ocasionalmente o lado de dentro do vidro da porta e a tampa de metal existente no vidro da porta, utilizando um produto de limpeza suave ou água e sabão.
- Seque os dois com um pano macio.

Limpeza do tambor

No caso de lavagens com temperaturas baixas e/ou detergentes líquidos, existe o risco de formação de germes e odores na máquina de lavar e secar roupa. Limpe a máquina de lavar e secar roupa com o programa *Algodão 90 °C*. Limpe o tambor, o mais tardar, quando a luz de controlo **i** acender juntamente com uma **7** na indicação de tempo.

Limpar o filtro da entrada de água

A máquina de lavar e secar roupa está equipada com um filtro para proteger a válvula de entrada de água. O filtro na mangueira de entrada de água na extremidade livre da mangueira deve ser controlado a cada 6 meses. No caso de falhas frequentes na rede de água, este período pode ser mais curto.

- Feche a torneira da água.
- Desenrosque a mangueira de entrada de água da torneira de água.

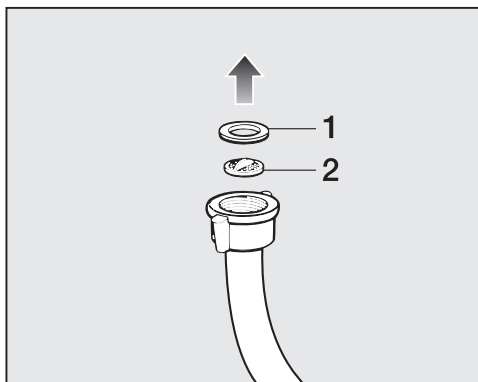

- Retire a junta de borracha **1** da guia.
- Segure a mangueira de entrada de água com a extremidade livre virada para baixo. O filtro de plástico **2** cai.
- Efetue a limpeza do filtro de plástico.
- A reinstalação é efetuada pela ordem inversa.
- Enrosque corretamente a união rosca da torneira de água e abra a torneira. Se sair água, aperte a união rosca.

O filtro coletor de resíduos **deve** voltar a ser montado depois de ser limpo.

Consegue resolver por si próprio a maioria das anomalias e erros que podem ocorrer durante o funcionamento diário. Em muitos casos, pode economizar tempo e custos, pois não necessita de recorrer ao serviço de assistência técnica.

Em <https://www.miele.pt/domestico/servico-ao-cliente-21.htm> pode obter informações relativas à resolução autónoma de anomalias.



As tabelas apresentadas seguintes devem ajudá-lo a detetar as causas de uma anomalia ou de um erro, apresentando as respetivas soluções.

Não é possível iniciar qualquer programa

Problema	Causa e solução
O painel de comandos permanece escuro.	A máquina de lavar e secar roupa não tem corrente elétrica. <ul style="list-style-type: none">■ Verifique se a ficha está ligada à tomada.■ Verifique se o fusível está em ordem.
	Por motivos de economia de energia, a máquina de lavar e secar roupa desligou-se automaticamente. <ul style="list-style-type: none">■ Ligue novamente a máquina de lavar e secar roupa, rodando o seletor de programas.
F e 34 alternam na indicação de tempo.	A porta está mal fechada. O fecho da porta não encaixou. <ul style="list-style-type: none">■ Volte a fechar a porta.■ Reinicie o programa.■ Entre em contacto com o serviço de assistência técnica se a mensagem de erro voltar a aparecer.

Que fazer quando ...

Cancelamento do programa e luz de controlo de erros

Problema	Causa e solução
A luz de controlo de erros  acende. F e 10 alternam na indicação de tempo e soa o sinal.	<p>A entrada de água está bloqueada ou afetada.</p> <ul style="list-style-type: none">■ Verifique se a torneira da água está suficientemente aberta.■ Verifique se a mangueira de entrada de água está dobrada.■ Verifique se a pressão da água está muito baixa. <p>O filtro na entrada de água está obstruído.</p> <ul style="list-style-type: none">■ Efetue a limpeza do filtro.
A luz de controlo de erros  acende. F e 11 alternam na indicação de tempo e soa o sinal.	<p>A saída da água está bloqueada ou afetada. A mangueira de esgoto está posicionada demasiadamente alta.</p> <ul style="list-style-type: none">■ Efetue a limpeza do filtro de esgoto e da bomba de esgoto.■ Verifique se a altura máxima de despejo de 1 m foi ultrapassada.
A luz de controlo de erros  acende. F e 13B alternam na indicação de tempo e soa o sinal.	<p>O sistema de proteção de fuga de água reagiu.</p> <ul style="list-style-type: none">■ Feche a torneira de água.■ Contacte o serviço de assistência técnica.
F e XXX alternam na indicação de tempo e soa o sinal.	<p>Existe uma anomalia.</p> <ul style="list-style-type: none">■ Desligue a máquina de lavar e secar roupa da corrente elétrica. Desligue a ficha da tomada ou desligue os fusíveis do quadro elétrico.■ Aguarde pelo menos 2 minutos antes de ligar a máquina de lavar e secar roupa novamente à corrente elétrica.■ Ligue de novo a máquina de lavar e secar roupa.■ Volte a iniciar o programa.■ Entre em contacto com o serviço de assistência técnica se a mensagem de erro voltar a aparecer.

Luz de controlo de erros acende no fim do programa

Problema	Causa e solução
A luz de controlo  acende.	<p>Durante a lavagem, existiu formação excessiva de espuma.</p> <ul style="list-style-type: none"> ■ No ciclo de lavagem seguinte, doseie menor quantidade de detergente e siga as indicações de dosagem mencionadas na embalagem do detergente.
A luz de controlo i acende juntamente com uma 7 na indicação de tempo.	<p>Durante as lavagens não foi iniciado um programa de lavagem com uma temperatura superior a 60 °C durante um longo período de tempo.</p> <ul style="list-style-type: none"> ■ Inicie o programa <i>Algodão 90 °C</i>, utilizando o produto de limpeza da máquina Miele ou um detergente universal em pó. <p>A máquina de lavar e secar roupa é limpa e é impedida a formação de germes e odores.</p>
A luz de controlo i acende juntamente com uma 3 na indicação de tempo.	<p>O programa <i>Limpeza do algodão</i> não foi usado durante um longo período de tempo.</p> <ul style="list-style-type: none"> ■ Inicie o programa <i>Limpeza do algodão</i> como descrito no capítulo «Limpeza do algodão».
A luz de controlo i acende juntamente com uma 4 na indicação de tempo.	<p>Não está qualquer roupa no tambor.</p> <p>A quantidade de roupa é muito reduzida. A roupa ainda está húmida, porque a humidade residual não pode ser determinada.</p> <ul style="list-style-type: none"> ■ Seque pequenas quantidades de roupa, no futuro, no programa <i>Arejar quente</i>. <p>A quantidade de roupa era demasiado grande para o programa de secagem seleccionado.</p> <ul style="list-style-type: none"> ■ Tenha em atenção as quantidades máximas de carga na secção «Lista de programas».

Que fazer quando ...

Símbolos na indicação de tempo

Mensagem	Causa e solução
Na indicação de tempo acende $-0-$.	O seletor de programas foi rodado para uma outra posição após o início do programa. <ul style="list-style-type: none">■ Rode o botão seletor de programas para a posição original.
UP acende ao ligar a máquina de lavar e secar roupa.	Encontra-se disponível uma atualização para a máquina de lavar e secar roupa. Pode consultar mais informações nos capítulos «Funções de programação», secção « $PS9$ RemoteUpdate».
Na indicação de tempo acende brevemente \llcorner durante a seleção do programa.	A máquina de lavar e secar roupa indica que está ligada em rede.
Na indicação de tempo acende OFF durante a seleção do programa MobileStart \square.	O comando à distância está desligado. <ul style="list-style-type: none">■ Ative a função de programação $PS7$ comando à distância para operar a máquina de lavar e secar roupa através de app.
Na indicação de tempo acende \llcorner durante a seleção do programa MobileStart \square.	A máquina de lavar e secar roupa está ligada em rede e pode ser operada através de app.
Na indicação de tempo acende $no\llcorner$ durante a seleção do programa MobileStart \square.	A Miele@home não está instalada. <ul style="list-style-type: none">■ Ligue a máquina de lavar e secar roupa em rede. Consulte o capítulo «Primeira colocação em funcionamento», secção «Instalar Miele@home».
\llcorner acende ao ligar a máquina de lavar e secar roupa.	Existe uma anomalia. <ul style="list-style-type: none">■ Desligue a máquina de lavar e secar roupa.■ Ligue de novo a máquina de lavar e secar roupa.■ Entre em contacto com o serviço de assistência técnica se \llcorner voltar a aparecer. Ainda é possível operar a máquina de lavar e secar roupa. <ul style="list-style-type: none">■ Toque na tecla sensora luminosa \diamond.

Problemas gerais com a máquina de lavar e secar roupa

Problema	Causa e solução
O visor está escuro.	O visor desliga automaticamente por questões de economia de energia (Standby). ■ Pressione uma tecla. A fase Standby termina.
A máquina de lavar e secar roupa vibra durante a centrifugação.	Os pés da máquina não estão nivelados e as contra-porcas não estão roscadas uniformemente. ■ Nivela a máquina de lavar e secar roupa e fixe os pés através das contra-porcas.
Ruídos anormais da bomba.	Não é erro! Esse ruído é normal no início e no final do processo de escoamento da água.
Ruído de centrifugação durante a secagem.	Não é erro! A centrifugação também é efetuada durante a secagem (centrifugação térmica).
A máquina de lavar e secar não centrifugou a roupa como é habitual e, por isso, ainda está muito molhada.	Na centrifugação final foi detectado um anti-balanço demasiado elevado e a velocidade foi automaticamente reduzida. ■ Junte sempre peças de roupa grandes e pequenas para obter uma distribuição melhorada.
Na gaveta de detergente fica depositada uma grande quantidade de resíduos de detergente.	A pressão de fluxo da água não é suficiente. ■ Efetue a limpeza dos filtros de entrada de água. ■ Selecione <i>Água plus</i> . O detergente em pó, em conjunto com o produto descalcificador, tem tendência a colar. ■ Efetue a limpeza da gaveta de detergente e, de futuro, adicione primeiro o detergente e só depois o produto descalcificador.

Que fazer quando ...

Problemas gerais com a máquina de lavar e secar roupa

Problema	Causa e solução
O amaciador não é totalmente consumido ou no compartimento  fica bastante água.	<p>O tubo de sucção não está bem encaixado ou está obstruído.</p> <ul style="list-style-type: none">■ Efetue a limpeza do tubo de sucção, consulte o capítulo «Limpeza e manutenção», secção «Limpeza da gaveta de detergentes».
No compartimento do amaciador, junto da cápsula, existe água.	<p>CapDosing não foi ativada ou no final do último ciclo de lavagem não foi retirada a cápsula vazia.</p> <ul style="list-style-type: none">■ Na próxima vez que utilizar a cápsula, verifique se a CapDosing está ativada.■ Retire e elimine a cápsula após cada ciclo de lavagem.
	<p>O tubo de esgoto na gaveta de detergentes, onde é colocada a cápsula, está obstruído.</p> <ul style="list-style-type: none">■ Efetue a limpeza do tubo.
No final do programa ainda existe líquido na cápsula.	<p>O tubo no compartimento da gaveta de detergentes, onde é encaixada a cápsula, está obstruído.</p> <ul style="list-style-type: none">■ Efetue a limpeza do tubo.
	<p>Não é erro! Por motivos técnicos fica sempre um pouco de água na cápsula.</p>
No visor são mostrados diferentes tempos restantes.	<p>A indicação do tempo restante está sujeita a um processo de programação, adequando-se, assim, permanentemente ao desempenho de lavagem e secagem.</p>

Problemas gerais com a máquina de lavar e secar roupa

Problema	Causa e solução
Durante o programa <i>Limpeza do algodão</i> sai espuma da gaveta de detergente.	<p>Na cuba existem resíduos de detergente do último ciclo de lavagem.</p> <ul style="list-style-type: none"> ■ Doseie sempre a quantidade correta de detergente. ■ Verifique a recomendação de dosagem na embalagem do detergente.
Após fim do programa <i>Limpeza do algodão</i>, fica espuma no tambor.	<p>No programa <i>Limpeza do algodão</i>, também são removidos os restos de detergente da cuba. Assim, pode haver a formação de espuma.</p> <ul style="list-style-type: none"> ■ Use regularmente o programa <i>Limpeza do algodão</i>, para que não fiquem alojados resíduos de detergente na cuba.
Após fim do programa <i>Limpeza do algodão</i>, fica algodão no tambor.	<p>O programa <i>Limpeza do algodão</i> não foi usado durante um longo período de tempo.</p> <ul style="list-style-type: none"> ■ Retire o algodão do tambor. ■ Use regularmente o programa <i>Limpeza do algodão</i>.
A máquina de lavar e secar roupa tem odor.	<p>A luz de controlo i não foi observada. Durante um longo período de tempo não foi iniciado qualquer programa de lavagem com uma temperatura superior a 60 °C.</p> <ul style="list-style-type: none"> ■ Para prevenir a formação de germes e odores na máquina de lavar e secar roupa, inicie o programa <i>Algodão 90 °C</i> utilizando o produto de limpeza da máquina Miele ou um detergente universal em pó.
	<p>A porta e a gaveta de detergentes foram fechadas após a lavagem.</p> <ul style="list-style-type: none"> ■ Mantenha a porta e a gaveta de detergentes entreabertas, para que possam secar.

Que fazer quando ...

Resultados de lavagem insuficientes

Problema	Causa e solução
Os tecidos escuros depois de lavados ficam com resíduos de detergente agarrados.	<p>O detergente tem componentes que não se dissolvem na água (zeólitos). Estes fixaram-se nos têxteis.</p> <ul style="list-style-type: none">■ Após a secagem, tente escovar os resíduos com uma escova.■ De futuro, lave a roupa escura com detergente sem zeólitos. O detergente líquido geralmente não tem zeólitos.■ Lave os têxteis no programa <i>Roupa escura</i>.
A roupa acabada de lavar tem nódoas acinzentadas.	<p>A quantidade de detergente doseada foi muito baixa. A roupa continha excesso de resíduos de gordura (óleos, pomadas).</p> <ul style="list-style-type: none">■ Nestes casos adicione mais detergente ou utilize detergente líquido.■ Antes de efetuar a próxima lavagem, inicie o programa <i>Limpeza da máquina</i> utilizando o detergente Miele para limpeza de máquinas ou um detergente universal em pó.

Resultados de secagem insatisfatórios

Problema	Causa e solução
A roupa está muito húmida após a secagem.	A carga é muito reduzida. O sistema eletrónico não conseguiu determinar corretamente a humidade residual. <ul style="list-style-type: none">■ Seque pequenas quantidades de roupa, no futuro, no programa <i>Arejar quente</i>.
	Durante a centrifugação formou-se um anel de roupa, pois a distribuição de roupa não foi conveniente. Durante a centrifugação térmica formou-se um anel de roupa, pois a roupa estava demasiado húmida ou a velocidade de centrifugação era demasiado elevada. <ul style="list-style-type: none">■ Abra a porta e solte a roupa.■ Reinicie o programa de secagem com uma velocidade de centrifugação mais baixa.
Ainda se sente a roupa húmida após a secagem.	A roupa quente parece ainda mais húmida. <ul style="list-style-type: none">■ Espalhe a roupa para que o calor possa dissipar.
A roupa está muito húmida ou seca após a secagem.	A humidade residual pretendida está entre dois níveis de secagem. <ul style="list-style-type: none">■ Se necessário, altere os níveis de secagem conforme descrito no capítulo «Regulações», secção «Níveis de secagem».
Após a secagem há água no tambor.	O esgoto está obstruído. <ul style="list-style-type: none">■ Efetue a limpeza do filtro e da bomba de esgoto tal como indicado na secção «Abrir a porta em caso de esgoto obstruído e/ou falta de energia elétrica», e verifique a altura de despejo.

Que fazer quando ...

Não é possível abrir a porta

Problema	Causa e solução
Não é possível abrir a porta durante a sequência do programa.	A porta está bloqueada durante a sequência do programa. ■ Siga as instruções no capítulo «Alteração a sequência do programa», secção «Adicionar mais roupa».
	Ainda existe água no tambor, que a máquina de lavar e secar roupa não consegue drenar. ■ Efetue a limpeza do filtro e da bomba de esgoto, tal como indicado na secção «Abrir a porta no caso de esgoto obstruído e/ou falta de energia elétrica».
	O nível de água no tambor é muito elevado. ■ Cancele o programa. A máquina de lavar e secar roupa bombeia a água presente.
No fim do programa ou após uma interrupção do programa não é possível abrir a porta. Na indicação de tempo são apresentadas barras a piscar L-J...L-J...L-J....	Por razões de segurança a porta não pode ser aberta. A temperatura no tambor é superior a 55 °C durante a lavagem ou superior a 70 °C durante a secagem. ■ Espere até que a temperatura no tambor baixe e a porta desbloqueie.
A porta não é desbloqueada. F e 35 alternam na indicação de tempo.	O fecho da porta está bloqueado. ■ Contacte o serviço de assistência técnica.

Abrir a porta em caso de esgoto obstruído e/ou falta de energia elétrica

- Desligue a máquina de lavar e secar roupa.

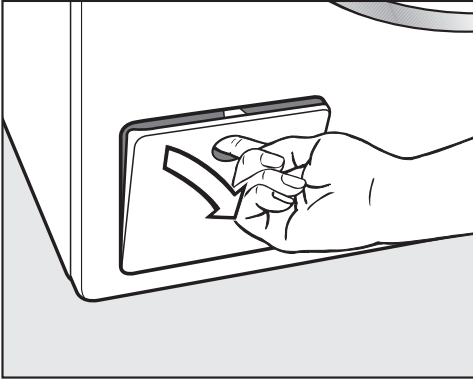

- Abra a tampa de acesso à bomba de esgoto.

Esgoto obstruído

Se o esgoto estiver obstruído, pode sair uma grande quantidade de água da máquina de lavar e secar roupa.

 Perigo de queimadura devido a água de lavagem quente.

Se pouco tempo antes tiver efetuada uma lavagem com temperaturas elevadas, a água de lavagem fica quente.

Drene a água com cuidado.

Deixar escoar a água

Não desenrosque o filtro de esgoto completamente.

- Coloque um recipiente por baixo da tampa, p. ex., um tabuleiro universal.

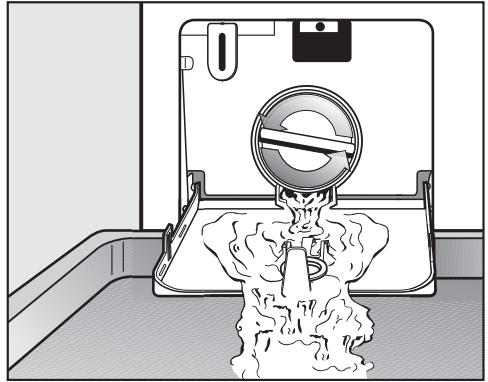

- Rode lentamente o filtro de esgoto até que a água comece a sair.
- Enrosque novamente o filtro para interromper a saída de água.

Se não sair mais água:

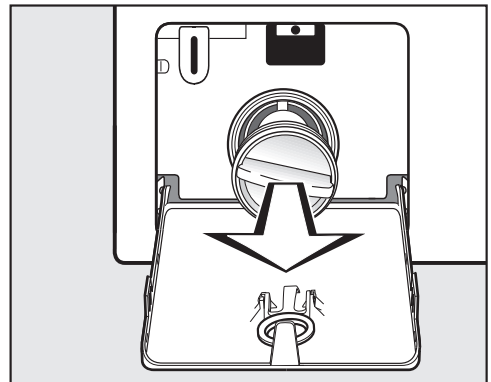

- Desenrosque o filtro de esgoto completamente.

Que fazer quando ...

Limpar o filtro de esgoto

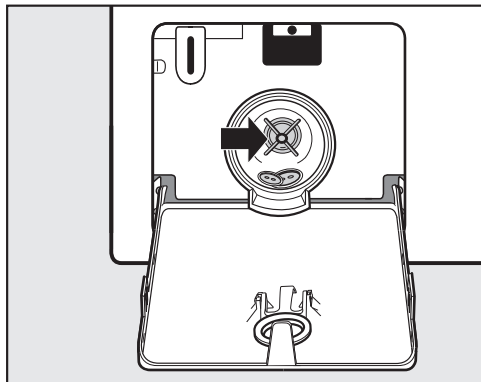

- Limpe bem o filtro de esgoto.
- Verifique se as pás da bomba de esgoto rodam facilmente.
- Elimine corpos estranhos (tais como botões, moedas, etc.) e efetue de seguida a limpeza do espaço interior.
- Volte a encaixar o filtro de esgoto e rode-o para que fique bem fechado.

 Danos devido a fuga de água.
Se o filtro de esgoto não for recolocado irá sair água da máquina de lavar e secar roupa.
Volte a encaixar o filtro de esgoto e rode-o para que fique bem fechado.

Abriu a porta

 Risco de ferimentos devido a rotação do tambor.
Se introduzir a mão no tambor em movimento, pode ferir-se gravemente.
Certifique-se sempre, antes de retirar a roupa, de que o tambor está parado.

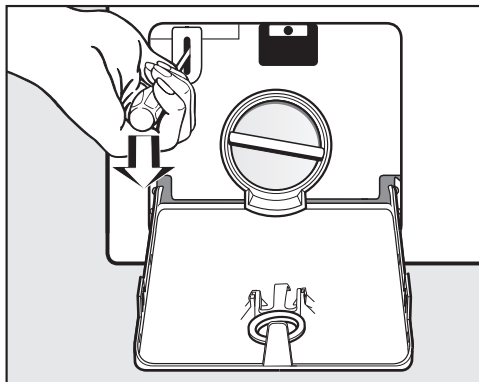

- Desbloqueie a porta, por ex., com uma chave de fendas.
- Abra a porta.

Em <https://www.miele.pt/domestico/servico-ao-cliente-21.htm> pode obter informações relativas à resolução autónoma de anomalias e às peças de substituição da Miele.

Contacto no caso de avarias

Contacte, por ex., o seu distribuidor Miele ou serviço de assistência técnica Miele quando não conseguir solucionar a avaria.

Pode reservar o serviço de assistência técnica da Miele online em www.miele.pt.

Os dados de contacto do serviço de assistência técnica da Miele encontram-se no final do presente documento.

O serviço de assistência técnica irá precisar do identificador de modelo e do número de fabrico (fabr./N.º de série, N.º). Estes dados encontram-se na placa de características.

Poderá ver a placa de características, com a porta da máquina aberta, acima do vidro de visualização.

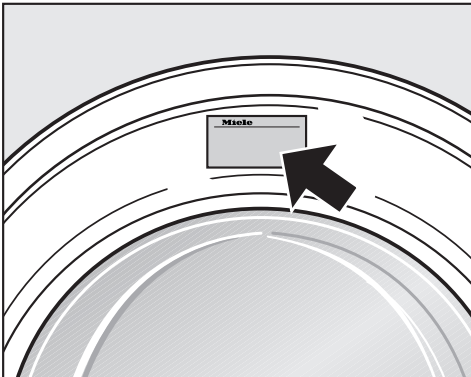

Garantia

O presente produto está sujeito à garantia legalmente prevista pelo Decreto-lei nº 84/2021, de 18 de outubro, que regula os direitos do consumidor na compra e venda de bens, conteúdos e serviços digitais, ou por qualquer outra disposição legal que modifique ou substitua aquele diploma.

Acessórios opcionais

Nos serviços ou Agentes Miele pode adquirir acessórios opcionais para esta máquina de lavar e secar roupa.

Base de dados EPREL

A partir de 1 de março de 2021, as informações sobre a identificação do consumo energético e os requisitos de conceção ecológica passarão a constar da base de dados sobre produtos europeia (EPREL). Clique na hiperligação <https://eprel.ec.europa.eu/> para aceder à base de dados sobre produtos. Ser-lhe-á aqui solicitado que insira o identificador de modelo.

O identificador de modelo encontra-se na placa de características.

Miele Made in xxx

Mod.: XXXxxx

M-Nr.: xxxxxxxx Type: XXxx-X

Nr.:/ xxxxxxxxx

Miele Service

www.miele.com/service

Instalação

Vista frontal



① Mangueira de entrada de água

② Ligação elétrica

③ Mangueira de esgoto com ponta giratória (amovível) com a possibilidade de conduzir o fluxo de água

④ Painel de comandos

⑤ Gaveta de detergentes

⑥ Porta

⑦ Tampa para filtro de esgoto, bomba de esgoto e desbloqueio de emergência

⑧ 4 pés reguláveis em altura

Vista posterior

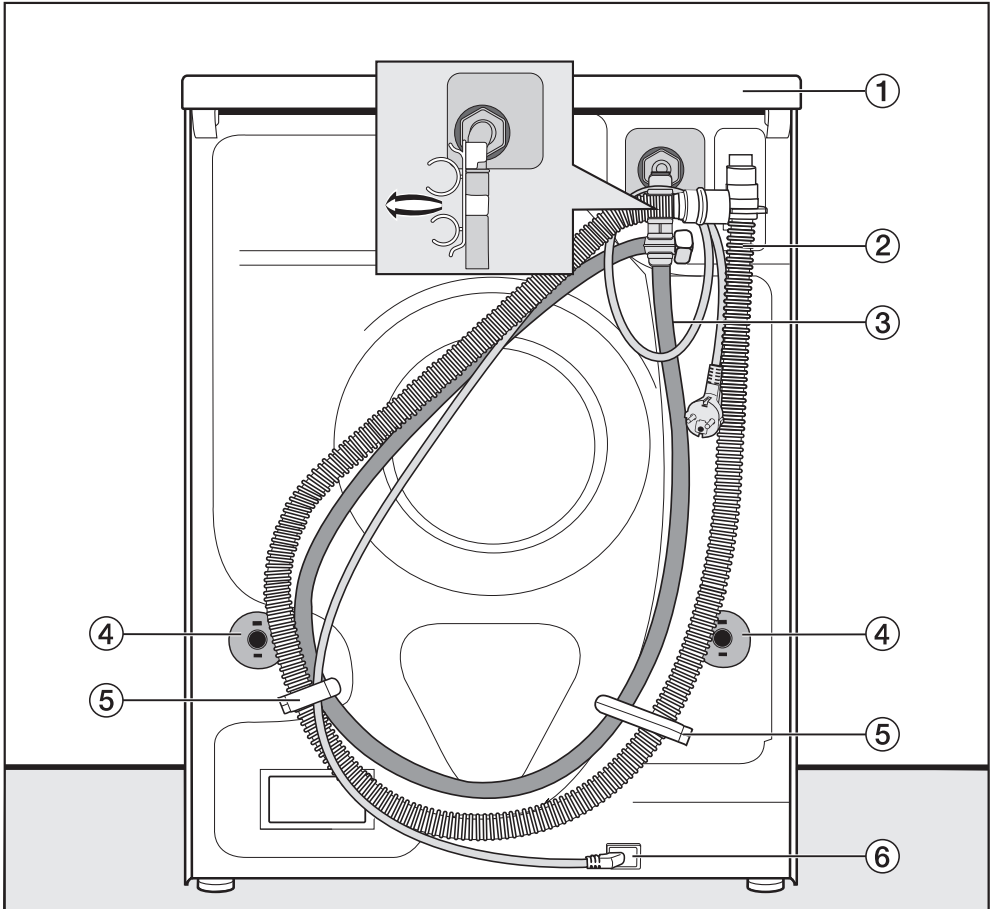

- ① Saliência da tampa com zonas para segurar ao transportar
- ② Mangueira de esgoto
- ③ Mangueira de entrada de água
- ④ Proteções contra rotação com barras de transporte
- ⑤ Fixadores de transporte para mangueiras de entrada de água e de esgoto
- ⑥ Ligação elétrica

Instalação

Superfície de instalação

A superfície de instalação mais adequada será um pavimento de betão. Ao contrário do soalho em madeira ou de uma superfície mais macia, a superfície em betão não provoca oscilações da máquina durante a centrifugação.

Tenha em atenção:

- Coloque a máquina de lavar e secar roupa em posição vertical e firme.
- Não instale a máquina de lavar e secar roupa sobre uma superfície macia, pois durante a centrifugação irá vibrar.

No caso de instalação sobre um soalho de madeira tenha em atenção:

- Coloque a máquina de lavar e secar roupa sobre uma placa em madeira prensada (no mínimo 59 x 52 x 3 cm). Esta placa deve ser aparafusada ao maior número de vigas possíveis e não apenas ao soalho.

Dica: Se possível, instalar a máquina de lavar e secar roupa num canto da divisão onde a estabilidade seja maior.

⚠ Risco de ferimentos devido a máquina de lavar e secar roupa não segura.

Ao instalar a máquina de lavar e secar roupa sobre uma base existente (base em betão ou base de alvenaria) existe o perigo de a máquina tombar da base durante a centrifugação.

Fixe a máquina de lavar e secar roupa com um suporte de fixação (acessório que pode ser adquirido posteriormente).

Transportar a máquina de lavar e secar roupa para o local de instalação

⚠ Risco de ferimentos devido à falta de fixação da tampa.

A fixação traseira da tampa pode tornar-se frágil devido a circunstâncias externas. A tampa pode partir durante o transporte.

Antes de efetuar o transporte, verifique se a zona saliente da tampa está bem fixa.

- Transporte a máquina de lavar e secar roupa agarrando-a pelas bases frontais e pela zona saliente da tampa traseira.

Desmontar a proteção para transporte

Remover a barra de transporte esquerda

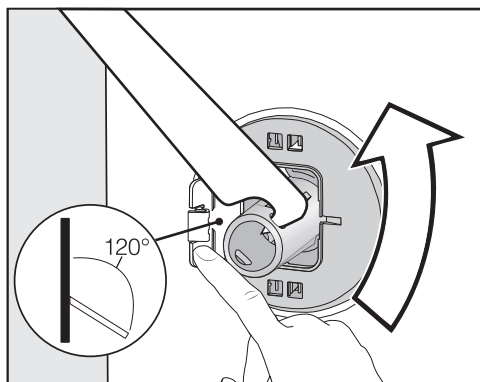

- Pressione a tampa para fora e rode a barra de transporte a 90° com a chave de bocas fornecida.

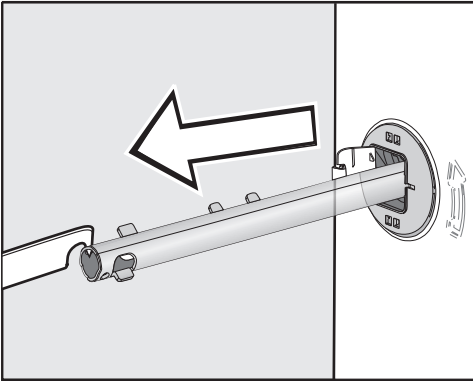

- Puxe a barra de transporte para fora.

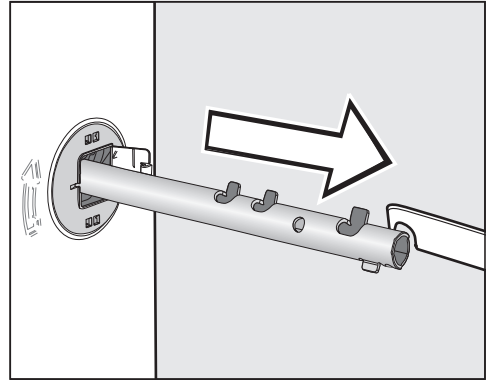

- Puxe a barra de transporte para fora.

Remover barra de transporte direita

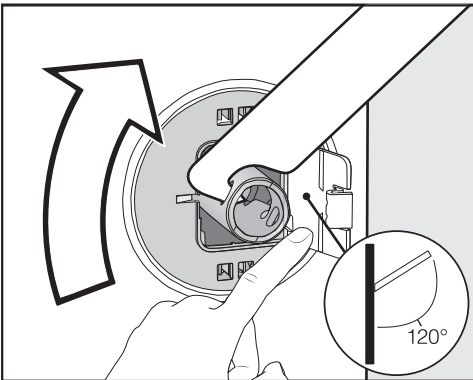

- Pressione a tampa para fora e rode a barra de transporte a 90° com a chave de bocas fornecida.

Tapar os orifícios

⚠ Perigo de lesões devido a arestas afiadas.

No caso de introduzir a mão nos orifícios não tapados, existe o perigo de lesões.

Tapar os orifícios da proteção para transporte removida.

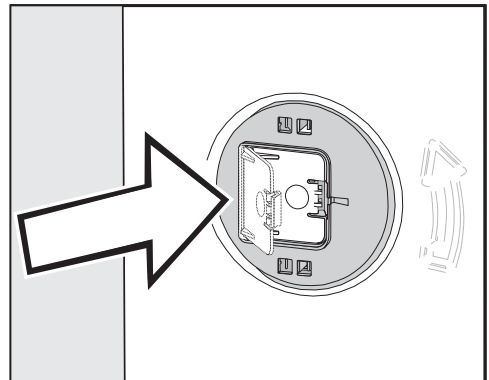

- Feche as tampas com firmeza até estas encaixarem.

Instalação

Montar a proteção para transporte

⚠ Danos devido a transporte incorreto.

A máquina de lavar e secar roupa pode ser danificada caso seja transportada sem proteção para transporte.

Guarde a proteção para transporte. Antes do transporte da máquina de lavar e secar roupa (p. ex., em caso de mudança) volte a montar a proteção para transporte.

Abrir as tampas

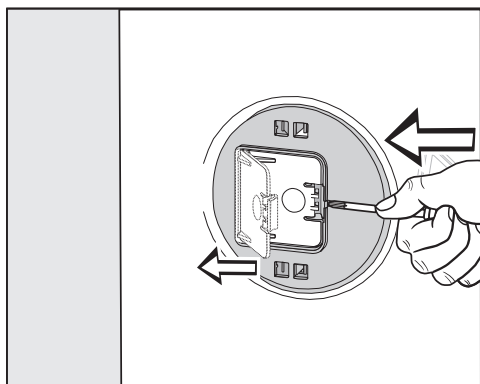

- Pressione com um objeto pontiagudo, p. ex. uma chave de fendas estreita, contra a saliência.

A tampa abre-se.

Montar as barras de transporte

- Efetue a montagem na ordem inversa da desmontagem.

Dica: Eleve ligeiramente o tambor, sendo assim possível inserir mais facilmente as barras de transporte.

Encastrar por baixo de um balcão de cozinha

A montagem e desmontagem do conjunto de adaptação* deverá ser efetuada por um técnico.

- É necessário um **conjunto de adaptação***. A chapa de cobertura fornecida no conjunto de adaptação* substitui o tampo da máquina de lavar e secar roupa. A chapa de cobertura é necessária, por motivos de segurança elétrica e não deve ser desmontada.
- A entrada e saída de água, assim como a ligação elétrica devem estar instaladas perto da máquina de lavar e secar roupa e serem de fácil acesso.

As instruções de montagem estão anexadas ao conjunto de adaptação*.

* acessório que pode ser adquirido posteriormente

Nivelar a máquina de lavar e secar roupa

A máquina de lavar e secar roupa tem de estar bem nivelada para que seja garantido o seu correto funcionamento.

Uma instalação incorreta contribui para que o consumo de água e energia elétrica aumente e, durante a centrifugação, a máquina de lavar e secar roupa até pode saltar do lugar.

Desenroscar e fixar os pés

A compensação da máquina de lavar e secar roupa é realizada através dos 4 pés enroscáveis. No estado de fornecimento, todos os pés estão aparafusados para dentro.

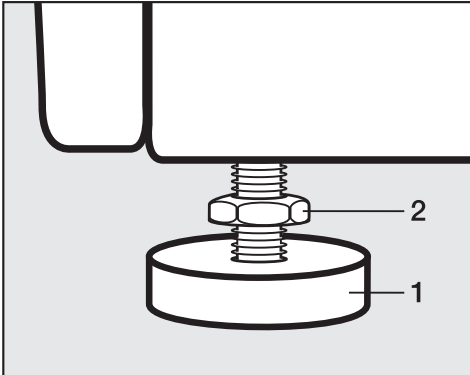

- Solte a contraporca **2** com a chave de bocas fornecida, rodando no sentido dos ponteiros do relógio. Desenrosque a contraporca **2** juntamente com o pé **1**.

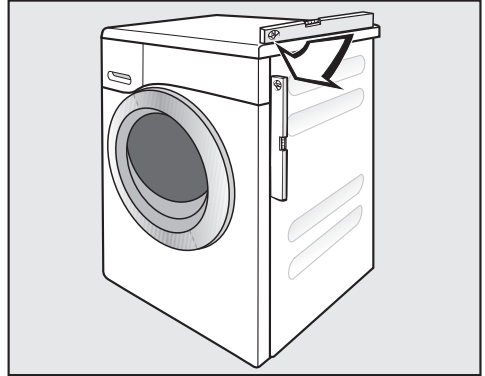

- Utilize um nível de bolha para nivelar a máquina de lavar e secar roupa.
- Segure o pé **1** com um alicate de bomba de água. Rode novamente a contraporca **2** com a chave de bocas, apertando contra o exterior da máquina.

 Danos devido a máquina de lavar e secar roupa incorretamente alinhada.

Se os pés não estiverem trancados, existe o perigo de a máquina de lavar e secar roupa se mover.

Rode todas as 4 contraporcas dos pés firmemente contra o exterior da máquina. Verifique igualmente os pés que não tenham sido desenroscados ao nivelar.

Instalação

O sistema de proteção contra inundações

O sistema de proteção Miele garante proteção de fugas de água provenientes da máquina de lavar e secar roupa.

O sistema é composto principalmente pelos seguintes elementos:

- a mangueira de entrada de água;
- a eletrónica e a proteção contra fugas e transbordo;
- a mangueira de esgoto.

A mangueira de entrada de água

- Proteção contra rutura da mangueira

A mangueira de entrada de água tem uma pressão de rutura superior a 7.000 kPa.

O sistema eletrónico e o exterior da máquina

- O tabuleiro

A água derramada devido a fugas na máquina de lavar e secar roupa é recolhida no tabuleiro. As válvulas de alimentação de água são desativadas através de um interruptor de boia. A outra entrada de água está fechada. A água na cuba é drenada.

- A proteção contra transbordo

Isto evita que a máquina de lavar e secar roupa transborde devido a uma entrada de água não controlada. Se o nível da água ultrapassar um determinado nível, a bomba de esgoto é ativada e a água é drenada de forma controlada.

A mangueira de esgoto

A mangueira de esgoto está equipada com um sistema de arejamento. Através deste sistema é evitada a sucção em vazio da máquina de lavar e secar roupa.

Entrada de água

 Perigo para a saúde e danos devido à entrada de água contaminada. A qualidade da água que entra deve estar em conformidade com as especificações relativas à água potável do respetivo país, em que a máquina de lavar roupa é operada. Ligue sempre a máquina de lavar roupa à água potável.

A máquina de lavar e secar roupa pode ser ligada sem válvula anti-retorno a uma conduta de água potável, porque foi construída de acordo com as normas DIN vigentes.

A pressão da ligação de água deve ser de, pelo menos, 100 kPa e não pode exceder 1.000 kPa de sobrepressão. Se a pressão for superior a 1.000 kPa, tem de ser instalada uma válvula redutora de pressão.

Para a ligação é necessária uma torneira de água com união roscada de 3/4". Se não estiver disponível qualquer torneira de água, a máquina de lavar e secar roupa só pode ser ligada à conduta de água potável por um técnico autorizado.

A ligação roscada está sob pressão da conduta de água.

Efetue um controlo abrindo lentamente a torneira de água para verificar se a ligação está estanque. Corrija o assento da vedação e da união roscada se houver fuga de água.

A máquina de lavar e secar roupa **não** é adequada para uma ligação de água quente.

Manutenção

Em caso de substituição, utilize somente a mangueira original Miele com uma pressão de rutura superior a 7.000 kPa.

O filtro coletor de resíduos situado na extremidade livre da mangueira de entrada de água não se destina à proteção da válvula de entrada da água.

Não remova este filtro coletor de resíduos.

Acessórios para extensão da mangueira

Nos revendedores ou serviço de assistência técnica Miele pode obter uma mangueira com 2,5 ou 4,0 m de comprimento.

Instalação

Esgoto da água

A água de lavagem é drenada por uma bomba de descarga com 1 m de altura de elevação. Para não impedir o escoamento da água, a mangueira de esgoto tem de ser instalada sem dobras. Na extremidade da mangueira, pode ser enganchada uma ponta giratória. Se for necessário, pode prolongar a mangueira até 5 m. Os acessórios podem ser obtidos através dos serviços ou Agentes Miele.

Se o esgoto tiver de ser feito a mais de 1 m de altura (até 1,8 m de altura de elevação máxima), pode adquirir nos serviços ou agentes Miele uma bomba de esgoto de substituição. Para alturas acima de 1 m, pode prolongar a mangueira até 2,5 m. Os acessórios podem ser obtidos através dos serviços ou Agentes Miele.

Possibilidades de esgotar a água de lavagem:

1. Pendurar a mangueira num lavatório ou idêntico:

Tome nota:

- Deve fixar a mangueira para que não salte do lugar!
- Se a água for esgotada para um lavatório, é necessário que esgote sem obstáculos e rapidamente. Caso contrário, a água pode transbordar ou uma parte da água que foi esgotada volta a ser sugada pela máquina de lavar e secar roupa.

2. Ligação a um tubo de esgoto de plástico com manga de borracha (não é necessário um sifão).

3. Esgoto direto para uma caixa com ralo.

4. Ligação a um lavatório com bocal de plástico.

Ligação a um lavatório.

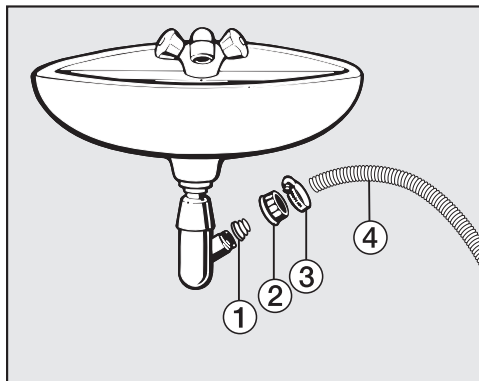

① Adaptador

② Porca de capa do lavatório

③ Braçadeira

④ Extremidade da mangueira

■ Instale o adaptador ① com a porca de capa do lavatório ② no sifão do lavatório.

■ Encaixe a ponta final da mangueira ④ no adaptador ①.

■ Aperte a braçadeira ③ logo a seguir à porca de capa do lavatório, utilizando uma chave de parafusos.

Ligação elétrica

A máquina de lavar e secar roupa é fornecida de série com cabo de ligação pronto a ser ligado a uma tomada com ligação à terra.

Instale a máquina de lavar e secar roupa de forma a que a tomada fique facilmente acessível. Se a tomada não estiver facilmente acessível, certifique-se de que na instalação está disponível um dispositivo seccionador para cada polo.

 Perigo de incêndio devido a sobreaquecimento.

O funcionamento da máquina de lavar e secar roupa em tomadas múltiplas e cabos de extensão pode sobrecarregar os cabos.

Por motivos de segurança, não deve utilizar tomadas múltiplas ou cabos de extensão.

A instalação elétrica deve estar de acordo com as normas VDE 0100.

Por motivos de segurança, recomendamos a utilização de um interruptor de corrente diferencial residual (RCD) do tipo  na instalação doméstica associada, para a ligação elétrica da máquina de lavar e secar roupa.

Um cabo de alimentação danificado só pode ser substituído por um cabo de alimentação especial do mesmo tipo (pode ser obtido no serviço de assistência técnica da Miele). Por motivos de segurança a substituição só pode ser efetuada por um técnico qualificado ou pelo serviço de assistência técnica da Miele.

Consulte estas instruções de utilização ou a placa de características quanto aos fusíveis e à potência nominal. Compare esses dados com os da ligação elétrica no local.

Em caso de dúvidas, contacte um electricista qualificado.

É possível um funcionamento temporário ou permanente num sistema de alimentação energética autossuficiente ou não-síncrono de rede (por ex. microrredes, sistemas de reserva). O pré-requisito para o funcionamento é que o sistema de alimentação elétrica esteja em conformidade com as especificações da EN 50160 ou comparável.

As medidas de proteção previstas na instalação doméstica e neste produto Miele devem também ser asseguradas na sua função e modo de funcionamento em funcionamento isolado ou em funcionamento não-síncrono ou ser substituídas por medidas equivalentes na instalação. Como descrito, por ex., na publicação atual do VDE-AR-E 2510-2.

Símbolos de tratamento

Lavagem	
A temperatura indicada corresponde à temperatura máxima que pode ser selecionada para efetuar a lavagem desse artigo.	
	ritmo mecânico normal
	ritmo mecânico delicado
	ritmo mecânico muito delicado
	Lavagem à mão
	não lavável

Exemplo para a seleção do programa

Programa	Símbolos de tratamento
ECO 40-60	
Algodão	
Fibras	
Roupa delicada	
Lã	

Secagem	
	temperatura normal
	temperatura reduzida
	não indicado para máquina de secar roupa

Engomar e passar na calandra	
	aprox. 200 °C
	aprox. 150 °C
	aprox. 110 °C
	Engomar com vapor pode causar danos irreversíveis.
	Proibido engomar/passar na calandra

Limpeza profissional	
	Limpeza com solventes químicos. A letra corresponde ao produto de limpeza.
	Limpeza húmida
	Proibida a limpeza a seco

Branquear	
	qualquer produto branqueador oxidante permitido
	apenas branqueamento oxigenado é permitido
	Proibido branquear

Caraterísticas técnicas

Altura	850 mm
Largura	596 mm
Profundidade	637 mm
Profundidade com a porta aberta	1055 mm
Altura para encastrar	820 (+8/-2) mm
Largura para encastrar	600 mm
Peso	aprox. 95 kg
Capacidade de carga na lavagem	8,0 kg de roupa seca
Capacidade de carga na secagem	5,0 kg de roupa seca
Tensão de ligação	ver a placa de caraterísticas
Potência de ligação	ver a placa de caraterísticas
Fusível	ver a placa de caraterísticas
Dados de consumo	consulte o capítulo Dados sobre o consumo
Pressão mínima de fluxo da água	100 kPa (1 bar)
Pressão máxima de fluxo da água	1.000 kPa (10 bar)
Comprimento da mangueira de entrada de água	1,55 m
Comprimento da mangueira de esgoto	1,50 m
Comprimento do cabo de ligação	2,00 m
Altura máx. de despejo	1,00 m
Comprimento máx. de despejo	5,00 m
Díodos emissores de luz LED	Classe 1
Certificados atribuídos	ver a placa de caraterísticas
Consumo de energia no modo desligado	0,30
Modo de espera em rede	0,70
Banda de frequência	2,4000 GHz – 2,4835 GHz
Potência máxima de transmissão	< 100 mW

Caraterísticas técnicas

Declaração de Conformidade

A Miele declara que esta máquina de lavar roupa cumpre a Directiva 2014/53/UE.

O texto integral da Declaração de Conformidade UE está disponível num dos seguintes URLs:

- Produtos, Download, em www.miele.pt
- Assistência técnica, pedidos de informações, manuais de utilização, em http://www.miele.pt/domestico/formulario-de-contacto-2712.htm?chooseEntries_184=2&chooseEntries_182=1 através do nome do produto ou do número de fabrico

Programas	Carga	Energia	Água	Tempo de funcionamento	Temperatura ¹	Humidade residual	Rotações
	kg	kWh	Litros	h:min.	°C	%	rpm
Lavagem							
ECO 40-60*	8,0	0,77	60	3:39	43	47	1500
	4,0	0,42	52	2:48	32	47	1500
	2,0	0,18	28	2:48	25	49	1500
Algodão	8,0	1,35	57	2:29	54	51	1500
	20 ²	0,35	72	2:39	20	51	1500
Fibras	3,5	0,32	47	1:59	30	30	1200
Expresso ³	3,5	0,33	30	0:20	27	60	1200
Lãs	2,0	0,23	35	0:39	-	-	-
Lavagem e secagem							
ECO 40-60* Secagem normal	5,0	3,35	85	6:29	35	0	1500
	2,5	1,62	43	3:59	28	0	1500

* Programa de teste para cumprimento da norma jurídica UE relativa ao design ecológico 2019/2023 e etiquetagem energética de acordo com o Regulamento n.º 2019/2014

¹ Temperatura máxima alcançada na roupa na lavagem principal.

² Programa de 20 °C para roupa de algodão ligeiramente suja.

³ Extra *Curto* ativado

Indicação para os clientes

Os valores de consumo podem ser diferentes dos indicados porque dependem de fatores como pressão e dureza da água, temperatura da entrada de água, temperatura ambiente, tipo e quantidade de roupa, oscilações na tensão da rede e extras selecionados.

Funções de programação

Com as funções de programação pode adaptar a eletrónica da máquina de lavar e secar roupa às diferentes exigências. Pode alterar as funções de programação a qualquer momento.

A programação ocorre em 9 passos (1, 2, 3 ... 9) através das teclas sensoras.

Abrir o nível de programação

Pré-requisito:

- A máquina de lavar e secar roupa está ligada e o seletor de programas encontra-se num programa.
- A porta da máquina de lavar e secar roupa está aberta.

1 Toque na tecla sensora *Start/Adicionar mais roupa* e mantenha a tecla sensora pressionada durante os passos 2-3.

2 Feche a porta da máquina de lavar e secar roupa.

3 Aguarde até a tecla sensora *Start/Adicionar mais roupa* acender permanentemente ...

4 ... e solte a tecla sensora *Start/Adicionar mais roupa*.

Após alguns segundos, na indicação de tempo acende, por ex., *P13*.

Selecionar e anular a seleção da função de programação

O número da função de programação é exibido na indicação de tempo através de *P*, em combinação com um número, p. ex. *P13*.

- 5 Tocando na tecla sensora < ou >, selecione passo a passo a função de programação seguinte ou anterior:

Funções de programação	
<i>P11</i>	Duração do sinal
<i>P12</i>	Sinal
<i>P13</i>	Som das teclas
<i>P14</i>	Código Pin
<i>P22</i>	Modo de desligar o painel de comandos
<i>P24</i>	Memory
<i>P28</i>	Ritmo lento
<i>P29</i>	Redução da temperatura
<i>P32</i>	Nível máx. de enxaguagem
<i>P33</i>	Arrefecimento da água de lavagem
<i>P49</i>	Pressão de água baixa
<i>P52</i>	Luminosidade dos painéis de luz
<i>P70</i>	Nível de secagem, Algodão
<i>P71</i>	Nível de secagem, Fibras
<i>P72</i>	Prolongamento do tempo de arrefecimento
<i>P77</i>	Proteção do anel de roupa
<i>P90</i>	Horas de funcionamento
<i>P97</i>	Comando à distância
<i>P98</i>	SmartGrid
<i>P99</i>	RemoteUpdate
<i>P00</i>	Regulação de fábrica

- 6 Confirme a função de programação selecionada com a tecla sensora *Start/Adicionar mais roupa*.

Configurar e memorizar a função de programação

Pode ligar e desligar uma função de programação ou escolher diferentes opções.

- 7 Toque na tecla sensora < ou > para ligar e desligar uma função de programação ou escolher uma opção.

Função de programação	Seleção possível					
	-00	-01	-02	-03	-04	-05 até -07
P11		•	•			
P12	•	•	•			
P13	•	•	•			
P14	•	•				
P22	•	•				
P24	•	•				
P28	•	•				
P29	•	•				
P32	•	•				
P33	•	•				
P49	•	•				
P62		•	•	•	•	•
P70		•	•	•	•	•
P71		•	•	•	•	•
P72	•	•	•	•	•	-05 até -18
P77	•	•	•	•	•	
P97	•	•				
P98	•	•				
P99	•	•				
P00	•	•				

- 8 Confirme a seleção com a tecla sensora *Start/Adicionar mais roupa*.

Agora, o número da função de programação acende novamente, p. ex. P13.

Sair do nível de programação

- 9 Rode o seletor de programas para a posição do seletor de programas .

A programação fica memorizada permanentemente. Pode alterar a programação novamente a qualquer momento.

Funções de programação

P11 Duração do sinal

O sinal indica-lhe acusticamente o fim do programa. Pode decidir quanto tempo o sinal deve soar.

Seleção

- 01 = O sinal soa 3 vezes no fim do programa.
- 02 = O sinal soa até à desativação automática da máquina de lavar e secar roupa (máx. 1 hora).

P12 Sinal

O sinal indica-lhe acusticamente o fim do programa.

Seleção

- 00 = desligado
- 01 = ligado: silencioso
- 02 = ligado: alto

P13 Som das teclas

O sinal sonoro pode ser ligado ou desligado ao tocar nas teclas sensoras.

Seleção

- 00 = desligado
- 01 = ligado: silencioso
- 02 = ligado: alto

P14 Código PIN

O código PIN protege a sua máquina de lavar e secar roupa contra utilização indevida.

Se o código Pin estiver ativado, é necessário introduzir o código Pin após a ativação para que a máquina de lavar e secar roupa possa ser operada.

Seleção

- 00 = desligado
- 01 = ligado

Se tiver escolhido a seleção -01, futuramente, a máquina de lavar e secar roupa só pode ser utilizada após introdução do código Pin.

Operar a máquina de lavar e secar roupa com código PIN

O código é **125** e não pode ser alterado.

- Ligue a máquina de lavar e secar roupa.

Na indicação de tempo aparece 0 __ e as teclas sensoras > e < acendem.

- Toque na tecla sensora >.

Na indicação de tempo aparece ! __.

- Confirme o número com a tecla sensora *Start/Adicionar mais roupa*.

O primeiro número foi memorizado.

- Introduza também o segundo e terceiro número com as teclas sensoras > e < e confirme os números com a tecla sensora *Start/Adicionar mais roupa*.

O bloqueio está suspenso.

P22 Modo de desligar o painel de comandos

Para economizar energia, a indicação de tempo e as teclas sensoras ficam escuras após 10 minutos, ficando somente acesa intermitentemente a tecla sensora *Start/Stop*.

Seleção

-00 = desligado

A indicação de tempo e as teclas sensoras não ficam escuras com a máquina de lavar e secar roupa ligada.

-01 = ligado

10 minutos após o início do programa, a indicação de tempo e as teclas sensoras ficam escuras.

Porém: após ter decorrido o tempo de pré-seleção de início, no fim do programa ou no fim da fase antirrugação serão ligadas a indicação de tempo e as teclas sensoras durante 10 minutos, respetivamente.

P24 Memory

A máquina de lavar e secar roupa memoriza as últimas regulações selecionadas de um programa (temperatura, rotações) após o início do programa.

Ao voltar a selecionar o programa, a máquina de lavar e secar roupa mostra as regulações memorizadas.

Seleção

-00 = desligado

-01 = ligado

P28 Ritmo lento

Com o ritmo lento ativado, o movimento do tambor é reduzido. Desta forma, os tecidos pouco sujos podem ser lavados ainda mais delicadamente.

O ritmo lento pode ser ativado na lavagem para os programas *Algodão* e *Fibras*.

Seleção

-00 = desligado

-01 = ligado

Funções de programação

P29 Redução da temperatura

A grandes altitudes, a água tem um ponto de ebulição baixo. Para evitar que a «água ferva» a Miele recomenda que ligue a redução de temperatura a partir de uma altitude de 2000 m.

Seleção

-00 = desligado

-01 = ligado

P32 Nível máx. de enxaguagem

Nos programas *Algodão* e *Fibras* é possível regular o nível de água no enxaguagem sempre para o valor máximo.

Esta função é importante para alérgicos, para obter um excelente resultado de enxaguagem. O consumo de água aumenta.

Seleção

-00 = desligado

-01 = ligado

P33 Arrefecimento da água de lavagem

No final da lavagem principal, entra água adicional no tambor para arrefecer a água de lavagem.

O arrefecimento da água de lavagem acontece no programa *Algodão* selecionando uma temperatura de 70 °C e mais elevada.

O arrefecimento da água de lavagem deve ser ativado:

- suspendendo o tubo de esgoto num lavatório ou numa pia para prevenir possíveis riscos de queimaduras
- em edifícios com tubos de esgoto que não correspondem à norma DIN 1986

Seleção

-00 = desligado

-01 = ligado

P49 Pressão de água baixa

Com uma pressão de água inferior a 100 kPa (1 bar), a máquina de lavar e secar roupa interrompe o programa. Quando não for possível aumentar a pressão de água existente no local, a regulação ativada impede o cancelamento precoce do programa.

Seleção

-00 = desligado

-01 = ligado

P62 Luminosidade dos painéis de luz

A luminosidade das teclas sensoras de luz regulada no painel de comandos pode ser regulada em 7 níveis diferentes.

A luminosidade é regulada de imediato ao selecionar os diferentes níveis.

Seleção

-01 = nível mais escuro



-07 = nível mais claro

P70 Níveis de secagem, Algodão

Tem a possibilidade de adaptar os níveis de secagem para o programa Algodão, se necessário.

Seleção

-01 = húmida



-07 = seca

P71 Níveis de secagem, Fibras

Tem a possibilidade de adaptar os níveis de secagem para o programa Fibras, se necessário.

Seleção

-01 = húmida



-07 = seca

P72 Prolongamento do tempo de arrefecimento

Pode prolongar a fase de arrefecimento antes do fim do programa. Os tecidos arrefecem melhor. O prolongamento é realizado apenas se estiver selecionado um nível de secagem. Na secagem temporizada não está ativado o prolongamento do tempo de arrefecimento.

Seleção

-00 = minutos



-18 = minutos

Funções de programação

P77 Proteção do anel de roupa

Para reduzir a probabilidade de um anel de roupa podem ser limitadas as rotações durante a centrifugação final.

A regulação *Proteção do anel de roupa* só é eficaz na lavagem e secagem contínuas.

Seleção

- 00 = desligado
- 01 = 1200 rpm
- 02 = 1100 rpm
- 03 = 1000 rpm
- 04 = 900 rpm

P90 Horas de funcionamento

Pode saber durante quantas horas a máquina de lavar e secar roupa lavou e secou no total.

O tempo total de operação é apresentado em dígitos individuais, um após o outro, na indicação de tempo.

Por exemplo, a máquina de lavar e secar roupa lavou e secou durante 1234 horas. Na indicação de tempo é exibido primeiro um *H* depois um *1*, depois um *2*, depois um *3* e depois um *4*. Depois disto, o *H* é novamente exibido.

P97 Comando à distância

Através da app Miele@mobile é possível aceder ao estado da sua máquina de lavar e secar roupa a partir de qualquer lugar e iniciar à distância a máquina de lavar e secar roupa e através do programa *MobileStart*.

Pode desligar a função de programação *P97*, se não pretender operar a máquina de lavar e secar roupa com o seu dispositivo móvel.

Um cancelamento do programa também pode ocorrer através da app, se a função de programação *P97* não estiver ligada.

Através da tecla sensora  defina um período de tempo, até ao qual pretende que a máquina de lavar e secar roupa seja iniciada, e inicie a pré-seleção (ver o capítulo «Pré-seleção/SmartStart»). A máquina de lavar e secar roupa pode ser iniciada dentro do período de tempo especificado, através de um sinal enviado por si. Se, até à hora de início mais tarde possível, não tiver sido enviado qualquer sinal de início, a máquina de lavar e secar roupa é iniciada automaticamente.

Seleção

- 00 = desligado
- 01 = ligado

P98 SmartGrid

Pode controlar a sua máquina de lavar e secar roupa automaticamente num período de tempo a partir do exterior.

Se tiver ativado o *SmartGrid*, a tecla sensora  já não tem a função *Pré-seleção*, mas sim a nova função *SmartStart*.

Use a tecla sensora  para definir um período de tempo *SmartStart*. A máquina de lavar e secar roupa é iniciada no período de tempo definido por si, e através de um sinal enviado a partir do exterior. Se, até à hora de início mais tarde possível, não tiver sido enviado qualquer sinal a partir do exterior, a máquina de lavar e secar roupa é iniciada automaticamente (ver o capítulo «Pré-seleção/SmartStart»).

Seleção

-00 = desligado

-01 = ligado

P99 RemoteUpdate

A *RemoteUpdate* pode ser usada para atualizar o software da sua máquina de lavar e secar roupa. Se estiver disponível uma atualização para a sua máquina de lavar e secar roupa, esta será automaticamente descarregada. A instalação de uma atualização não ocorre automaticamente, tem sim de ser iniciada manualmente por si.

Se não instalar uma atualização, pode usar a máquina de lavar e secar roupa como habitualmente. No entanto, a Miele recomenda instalar as atualizações.

Processo da RemoteUpdate

São fornecidas informações sobre o conteúdo e o âmbito de uma atualização na app Miele.

Se estiver disponível uma atualização, é exibida a mensagem *UP* na indicação de tempo.

Pode instalar a atualização imediatamente ou adiar a instalação para mais tarde. A consulta aparece depois de ligar novamente a máquina de lavar e secar roupa.

A atualização pode demorar alguns minutos.

Em relação à *RemoteUpdate* deve ser observado:

- Enquanto não receber qualquer mensagem, não existe nenhuma atualização disponível.
- Uma atualização instalada não pode ser revertida.
- Não desligue a máquina de lavar e secar roupa durante a atualização. Caso contrário, a atualização é interrompida e não é instalada.
- Algumas atualizações só podem ser executadas pelo serviço de assistência técnica da Miele.

Funções de programação

Ligar/Desligar

A função *RemoteUpdate* está ativada de fábrica. Uma nova atualização é descarregada automaticamente e tem de ser iniciada manualmente por si. Desligue a função *RemoteUpdate*, se não quiser que seja descarregada automaticamente uma atualização.

Seleção

-00 = desligado

-01 = ligado

Iniciar atualização

Após ligar a máquina de lavar e secar roupa aparece *UP* na indicação de tempo.

- Toque na tecla sensora *Start/Adicionar mais roupa*.

Na indicação de tempo, aparece *UP* intermitente. A atualização é iniciada.

O progresso da atualização é apresentado com uma barra na indicação de tempo:

I = 0%

||||||| = 100%

Adiar a atualização

Após ligar a máquina de lavar e secar roupa aparece *UP* na indicação de tempo.

- Toque na tecla sensora .

Na indicação de tempo aparece o tempo de execução do programa selecionado.

Na ligação seguinte será novamente solicitado a iniciar a atualização.

PPP Regulação de fábrica

Todas as funções de programação, exceto *P90* Horas de funcionamento, são repostas para as regulações de fábrica.

Seleção



-00 = voltar (sem reposição)

-01 = Repor as funções de programação para as regulações de fábrica.

Desligar a Wi-Fi

- Rode o seletor de programas para o programa *MobileStart*.

Na indicação de tempo aparece: *Off*

- Toque na tecla sensora  e mantenha a tecla sensora  pressionada até a contagem decrescente na indicação de tempo ter terminado.

Na indicação de tempo aparece: ---

- O Wi-Fi é desligado.
- A ligação ao Wi-Fi é reposta para a regulação de fábrica.

Reponha a configuração de rede se eliminar a máquina de lavar e secar roupa, se a vender ou se colocar em funcionamento uma máquina de lavar e secar roupa usada. Só assim fica garantido que removeu todos os dados pessoais e que o proprietário anterior já não consegue aceder à máquina de lavar e secar roupa.

Para voltar a usar a Miele@home, tem de ser feito um novo estabelecimento de ligação.

Direitos de autor e licenças para o módulo de comunicação

Para operar e controlar o módulo de comunicação, a Miele utiliza softwares próprios ou de terceiros, que não estão sujeitos à chamada condição de licença de Open Source. Estes softwares/componentes de software estão protegidos por direitos de autor. Os direitos de autor da Miele e de terceiros devem ser respeitados.

Além disso, estão incluídos no presente módulo de comunicação componentes de software que são distribuídos sob condições de licença Open Source. Pode consultar os componentes Open Source incluídos, juntamente com as declarações de direitos de autor correspondentes, cópias das respetivas condições de licença aplicáveis bem como, se necessário, outras informações localmente via IP, através de um navegador web (*http://<ip adresse>/Licenses*). Os regulamentos referentes a responsabilidade e garantia aí indicados das condições de licença de Open Source aplicam-se apenas aos respetivos detentores de direitos.

Produtos de lavagem e tratamento

Pode adquirir detergentes e produtos de tratamento para esta máquina de lavar roupa. Todos estes produtos são adequados para as máquinas de lavar roupa Miele.

Estes e outros produtos interessantes podem ser adquiridos nos serviços ou Agentes Miele.

Detergente

UltraWhite (detergente em pó)

- os melhores resultados a 20/30/40/60/95 °C
- branco radiante graças à poderosa forma com oxigénio ativo
- excelente remoção de nódoas mesmo a baixas temperaturas

UltraColor (detergente líquido)

- os melhores resultados de lavagem a 20/30/40/60 °C
- com fórmula de proteção para cores vibrantes
- excelente remoção de nódoas mesmo a baixas temperaturas

Detergente para roupa delicada WoolCare (detergente líquido)

- para lãs, sedas e todos os delicados
- complexo ativo especial de proteína de trigo e fórmula protetora de cores
- os melhores resultados de lavagem a 20/30/40/60 °C

Detergente especial

Obtenha este detergente especial em cápsulas, para uma cómoda dosagem individual.

Cápsulas Sport

- para têxteis sintéticos
- odores neutralizados devido à absorção de odores incorporada
- evita eletricidade estática do vestuário
- preserva a forma e a respirabilidade dos têxteis sintéticos

Cápsulas DownCare

- para têxteis com penas
- preserva a elasticidade e respirabilidade das penas
- limpeza eficiente e tratamento delicado através de lanolina
- as penas não se acumulam e permanecem macias

Cápsulas WoolCare

- detergente delicado para lãs e tecidos delicados
- complexo ativo especial de proteínas de trigo
- tecnologia de proteção de fibras contra feltro
- fórmula protetora da cor para uma limpeza suave

Cápsulas CottonRepair

- detergente especial para tecidos em algodão

- renova visivelmente os têxteis com apenas uma lavagem
- fórmula especial da Miele com tecnologia Novozymes
- remove borbotos e renova a intensidade da cor e o brilho
- utilizar, no máximo, 1 a 2 x por ano e por têxtil

Produtos de lavagem e tratamento

Produto de tratamento para têxteis

Obtenha este produto de tratamento para têxteis em cápsulas, para uma cómoda dosagem individual.

Cápsulas Amaciador

- amaciador para perfume fresco na roupa
- limpeza pura, cheiro fresco e limpeza profunda
- para roupas macias
- evita eletricidade estática do vestuário

Aditivo

Obtenha este aditivo em cápsulas, para uma cómoda dosagem individual.

Cápsulas Booster

- tira-nódoas com a máxima potência de eliminação de nódoas
- tecnologia enzimática contra nódoas entranhadas
- adequado para roupa branca e de cor
- para excelentes resultados de lavagem, mesmo a baixas temperaturas

Manutenção do aparelho

Descalcificador

- remove depósitos de calcário entranhados
- suave e delicado devido ao ácido cítrico natural
- preserva resistências, tambor e outros componentes

IntenseClean

- para uma limpeza higiénica em máquinas de lavar roupa
- remove gorduras, bactérias e odores daí resultantes
- limpeza básica eficaz

Pastilhas de descalcificação

- dosagem de detergente reduzida em caso de água dura
- menos resíduos de detergente nos têxteis
- menos químicos na água residual graças à dosagem reduzida de detergente

Miele Portuguesa, Lda.

Av. do Forte, 5
2790-073 Carnaxide

Contactos:

Telf.: 214248100

Apoio ao cliente

info@miele.pt

Serviço técnico

miele.pt/service

Website

miele.pt

Miele Experience Center em Carnaxide

Av. do Forte, 5
2790-073 Carnaxide
Telf.: 214248400

Sede Alemanha:
Miele & Cie. KG
Carl-Miele-Straße 29
33332 Gütersloh
Alemanha

WTD 160

pt-PT

M.-Nr. 12 247 910 / 01