









Gebruiks- en montagehandleiding Wijnklimaatkast



Lees voor het opstellen – installeren – de ingebruikneming **beslist** de gebruiks- en montagehandleiding. Dat is veilig voor u en zo voorkomt u schade.

Inhoud

Veiligheidsinstructies en waarschuwingen	5
Uw bijdrage aan de bescherming van het milieu	16
Installatie	17
Plaats van opstelling	17
Klimaatklasse	18
Montage-instructies	19
Meubels/inbouwelementen	19
Belastbaarheid van de nisbodem.....	19
Be- en ontluchting.....	20
Deuraanslag	20
Side-by-Side	20
Inbouwmaten.....	22
Afmetingen bij geopende deur (openingshoek 90°/115°)	24
Afmetingen van het meubelfront	25
De wijnklimaatkast inbouwen.....	26
Voor u begint... ..	26
Benodigd gereedschap:	26
Gewicht van het meubelfront	27
Inbouwnis waterpas maken.....	27
Inbouwnis controleren	28
Voor het inbouwen	28
Inbouwnis voorbereiden.....	29
Wijnklimaatkast in de inbouwnis schuiven.....	32
Wijnklimaatkast waterpas plaatsen.....	33
Wijnklimaatkast in de inbouwnis bevestigen.....	36
Montage van het meubelfront voorbereiden	38
Meubelfront bevestigen en afstellen	41
Afdekkingen bevestigen	44
Deurafdekkingen bevestigen.....	47
Het ventilatierooster en het sokkelpaneel bevestigen.....	48
De openingshoek van de deur van het apparaat verkleinen	49
Elektrische aansluiting.....	50
Energie besparen	52
Beschrijving van het apparaat	54
Hoofdscherm.....	56
Instellingsmodus 	57
Accessoires	59
Bijgeleverde accessoires.....	59
Bij te bestellen accessoires	59

Eerste ingebruikneming	60
De juiste deurassistent (Push2open/Pull2open) kiezen.....	60
Miele@home	60
De wijnklimaatkast bedienen.....	62
De eerste ingebruikname uitvoeren.....	63
Het apparaat in- en uitschakelen	64
Bij langdurige afwezigheid	64
Het wijzigen van instellingen	65
Toetsvergrendeling  /  in- of uitschakelen	65
Zelftest <input checked="" type="checkbox"/> uitvoeren	66
Deurassistent  inschakelen.....	66
Deurassistent  uitschakelen.....	68
Miele@home	69
Demo-functie  uitschakelen	70
Instellingen naar de fabrieksinstellingen resetten 	71
Sabbatmodus  in- of uitschakelen.....	73
Ambiente ver-lichting  in- of uitschakelen.....	74
Ambiente display kiezen	75
De optimale temperatuur en luchtvochtigheid	76
De optimale temperatuur.....	76
Isolatieplaten voor de thermische scheiding.....	77
Temperatuur instellen	77
De luchtvochtigheid.....	77
Luchtvochtigheid verhogen δ	78
Luchtvochtigheid niet verhogen δ	78
Deuralarm	79
Wijn bewaren	80
Houten plateaus	81
Het verplaatsen van de flessenroosters	81
Het aanpassen van de houten plateaus.....	81
Het aanbrengen van opschriften op de lijsten van de flessenroosters	82
Maximale beladingscapaciteit.....	82
SommelierSet	83
Het installeren van de SommierSet	83
Automatisch ontdooien	85
Reiniging en onderhoud	86
Opmerkingen over het reinigingsmiddel	86

Inhoud

Voordat u de wijnklimaatkast gaat reinigen.....	87
Binnenruimte, accessoires en deur	87
Deurdichting reinigen	88
Ventilatieopeningen reinigen	88
Na het reinigen	88
Nuttige tips	89
Oorzaken van geluiden	95
Service	96
Contact bij storingen	96
EPREL-databank	96
Garantie.....	96
Conformiteitsverklaring	97
Auteursrechten en licenties	98

Veiligheidsinstructies en waarschuwingen

Deze wijnklimaatkast voldoet aan de voorgeschreven veiligheidsbepalingen. Onjuist gebruik kan echter persoonlijk letsel of materiële schade tot gevolg hebben.

Lees de gebruiks- en montagehandleiding aandachtig door voordat u de wijnklimaatkast in gebruik neemt. Hierin vindt u belangrijke instructies met betrekking tot de inbouw, de veiligheid, het gebruik en het onderhoud. Dat is veiliger voor uzelf en u voorkomt schade aan de wijnklimaatkast.

In overeenstemming met de norm IEC 60335-1 adviseert Miele u uitdrukkelijk om het hoofdstuk over de installatie van de wijnklimaatkast en de veiligheidsinstructies en waarschuwingen te lezen en op te volgen.

Wanneer de veiligheidsrichtlijnen en waarschuwingen niet worden opgevolgd, kan Miele niet aansprakelijk worden gesteld voor schade die daarvan het gevolg is.

Bewaar de gebruiks- en montagehandleiding en geef deze door aan een eventuele volgende eigenaar.

 Kans op letsel en schade door kantelende wijnklimaatkast.

De wijnklimaatkast is erg zwaar en heeft de neiging om bij een geopende deur naar voren te kantelen.

Houd de deur van het apparaat dicht, totdat de wijnklimaatkast ingebouwd en volgens de gebruiks- en montagehandleiding in de inbouwnis bevestigd is.

 Kans op letsel door gebroken glas.

Op een hoogte van meer dan 2.000 m kan het glazen paneel van de kastdeur breken als gevolg van gewijzigde luchtdrukverhoudingen. Scherpe randen kunnen ernstig letsel veroorzaken.

Veiligheidsinstructies en waarschuwingen

Verantwoord gebruik

▶ Dit apparaat is bedoeld voor gebruik in huishoudens of dergelijke, zoals bijvoorbeeld

- in winkels, kantoren en soortgelijke werkomgevingen
- in boerderijen
- door klanten in hotels, motels, bed & breakfast en andere specifieke woonomgevingen.

Het apparaat mag niet buiten worden gebruikt.

▶ Dit apparaat is uitsluitend bestemd voor het koelen en bewaren van wijn.

Gebruik voor andere doeleinden is ontoelaatbaar.

▶ Dit apparaat is niet geschikt voor het koelen en bewaren van medicijnen, bloedplasma, laboratoriumpreparaten en andere stoffen en producten die vallen onder de richtlijn voor medische hulpmiddelen. Wordt het apparaat daar wel voor gebruikt, dan kan dat tot kwaliteitsverlies en zelfs tot bederf van de opgeslagen producten leiden. Dit apparaat mag ook niet worden gebruikt in explosiegevoelige ruimtes.

Miele is niet verantwoordelijk voor schade die is ontstaan door gebruik voor andere doeleinden dan hier aangegeven of door een foutieve bediening.

▶ Personen (kinderen inbegrepen) die op grond van hun fysieke of psychische gesteldheid, hun onervarenheid of gebrek aan kennis van de wijnklimaatkast niet in staat zijn om deze veilig te bedienen, mogen deze alleen onder toezicht gebruiken.

Deze personen mogen de wijnklimaatkast alleen zonder toezicht bedienen, wanneer hen is uitgelegd hoe ze deze veilig kunnen gebruiken en wanneer ze begrijpen welke risico's eraan verbonden zijn.

Wanneer er kinderen in huis zijn

- ▶ Kinderen jonger dan 8 jaar moeten uit de buurt van de wijnklimaatkast worden gehouden, tenzij u voortdurend toezicht houdt.
- ▶ Kinderen vanaf 8 jaar mogen de wijnklimaatkast alleen zonder toezicht gebruiken als ze precies weten hoe ze deze veilig moeten bedienen. De kinderen moeten zich bewust zijn van de gevaren van een foutieve bediening.
- ▶ Kinderen mogen het apparaat niet zonder toezicht reinigen of onderhouden.
- ▶ Houd kinderen in de gaten wanneer deze zich in de buurt van het apparaat bevinden. Laat ze nooit met het apparaat spelen.
- ▶ Rond de scharnieren van de deur van de wijnklimaatkast bestaat kans op letsel. Vooral kinderen mogen hier niet te dichtbij komen.
- ▶ Verstikkingsgevaar! Kinderen kunnen zich tijdens het spelen in verpakkingsmateriaal wikkelen (bijvoorbeeld in folie) of het materiaal over hun hoofd trekken en stikken. Houd verpakkingsmaterialen bij kinderen vandaan.

Veiligheidsinstructies en waarschuwingen

Technische veiligheid

► Het koelmiddelcircuit is op lekkage gecontroleerd. De wijnklimaatkast voldoet aan de geldende veiligheidsvoorschriften en de relevante EU-richtlijnen.



► Deze wijnklimaatkast bevat het koelmiddel isobutaan (R600a), een natuurlijk gas dat niet schadelijk is voor het milieu, maar wel brandbaar. Het koelmiddel beschadigt de ozonlaag niet en verhoogt het broeikaseffect niet.

Het gebruik van dit milieuvriendelijke koelmiddel zorgt ervoor dat het apparaat iets meer geluid maakt. Naast het geluid van de compressor kunnen er stromingsgeluiden in het volledige koelcircuit ontstaan. Deze effecten zijn helaas onvermijdelijk, maar hebben geen invloed op het functioneren van de wijnklimaatkast.

Zorg ervoor dat bij het transporteren en het inbouwen/installeren van de wijnklimaatkast geen onderdelen van het koelcircuit worden beschadigd. Vrijkomend koelmiddel kan oogletsel veroorzaken.

Bij beschadigingen:

- Vermijd open vuur of andere brandhaarden.
 - Koppel de wijnklimaatkast los van het elektriciteitsnet.
 - Lucht de ruimte waarin de wijnklimaatkast staat gedurende enkele minuten.
 - Neem contact op met Miele.
- Hoe meer koelmiddel de wijnklimaatkast bevat, hoe groter de ruimte moet zijn waarin u het apparaat plaatst. Bij een eventuele lekkage kan in te kleine ruimtes een brandbaar mengsel van gas en lucht ontstaan. Per 8 g koelmiddel moet het vertrek minstens 1 m³ groot zijn. De hoeveelheid koelmiddel wordt vermeld op het typeplaatje dat zich aan de binnenkant van de wijnklimaatkast bevindt.

Veiligheidsinstructies en waarschuwingen

▶ Vergelijk voordat u het apparaat aansluit de aansluitgegevens (ze-
kering, spanning en frequentie) op het typeplaatje met die van het
elektriciteitsnet. Deze moeten beslist overeenkomen zodat het appa-
raat niet beschadigd raakt.

Raadpleeg bij twijfel een vakman/vakvrouw.

▶ De elektrische veiligheid van het apparaat is uitsluitend gegaran-
deerd, als het wordt aangesloten op een aardingssysteem dat vol-
gens de geldende voorschriften is geïnstalleerd. Dit fundamentele
veiligheidssysteem moet aanwezig zijn. Laat de elektrische installatie
bij twijfel door een vakman/vakvrouw inspecteren.

▶ Tijdelijk of doorlopend gebruik van een autonome of niet-netsyn-
chrone energievoorziening (zoals microgrids, back-upsystemen) is
mogelijk. Voorwaarde voor het gebruik is dat de energievoorziening
voldoet aan de bepalingen van EN 50160 of een vergelijkbare stan-
daard.

De veiligheidsvoorzieningen van de huisinstallatie en dit Miele pro-
duct moeten ook werken bij gebruik van een microgrid of een niet-
niet-synchrone energievoorziening of de veiligheidsvoorzieningen in
de energievoorziening moeten door gelijkwaardige voorzieningen
worden vervangen. Zoals bijvoorbeeld beschreven in de laatste pu-
blicatie van de NEN 1010 (voor Nederland) of het AREI (voor België).

▶ In geval van nood moet de stekker van de wijnklimaatkast direct
uit het stopcontact getrokken worden. Daarom mag het stopcontact
zich niet achter het apparaat bevinden en moet het makkelijk bereik-
baar zijn.

▶ Wanneer de meegeleverde aansluitkabel beschadigd is, moet de
aansluitkabel door een origineel Miele-onderdeel worden vervangen
om gevaren voor de gebruiker te voorkomen. Alleen bij gebruik van
originele Miele-onderdelen garandeert Miele dat aan de veiligheidsei-
sen wordt voldaan.

▶ Met een stekkerdoos of verlengsnoer kan een veilig gebruik van
het apparaat niet worden gewaarborgd (brandgevaar). Sluit het ap-
paraat hiermee niet op het elektriciteitsnet aan.

Veiligheidsinstructies en waarschuwingen

▶ Wanneer er vocht op onderdelen, die onder spanning staan, of op de elektriciteitskabel komt, kan dat kortsluiting veroorzaken. Gebruik de wijnklimaatkast daarom niet in ruimtes waar met water wordt gespetterd (bijv. garage, bijkeuken etc.).

Veiligheidsinstructies en waarschuwingen

- ▶ Dit apparaat mag niet op een niet-stationaire locatie (zoals een boot) worden gebruikt.
- ▶ In gebieden met een tropisch klimaat (boven ca. 32 °C en een luchtvochtigheid van boven ca. 70%) moet de wijnklimaatkast in een geklimatiseerde ruimte worden gebruikt. Anders kan de juiste functie van de wijnklimaatkast niet worden gegarandeerd.
- ▶ Een beschadigd apparaat kan uw veiligheid in gevaar brengen. Controleer het voor de inbouw op zichtbare schade. Neem een beschadigd apparaat nooit in gebruik.
- ▶ Gebruik het apparaat alleen als het is ingebouwd zodat een veilige functie is gewaarborgd.
- ▶ Bij installatie-, onderhouds- en reparatiewerkzaamheden moet het apparaat van het elektriciteitsnet zijn losgekoppeld. Het apparaat is van het elektriciteitsnet losgekoppeld als:
 - de zekeringen van de elektrische installatie zijn uitgeschakeld of
 - de schroefzekeringen van de elektrische aansluiting er geheel zijn uitgedraaid of
 - de stekker uit het stopcontact is getrokken. Trek daarbij aan de stekker en niet aan de aansluitkabel.
- ▶ Door ondeskundig uitgevoerde installatie-, onderhouds- en reparatiewerkzaamheden kan de gebruiker ernstig gevaar lopen. Installatie-, onderhouds- en reparatiewerkzaamheden mogen alleen door een door Miele geautoriseerde vakman/vakvrouw worden uitgevoerd.
- ▶ De garantie vervalt als het apparaat niet wordt gerepareerd door een technicus die door Miele is geautoriseerd.
- ▶ Defecte onderdelen mogen alleen door originele Miele onderdelen worden vervangen. Alleen van deze onderdelen kan Miele garanderen dat ze volledig voldoen aan de veiligheidseisen die Miele aan de producten stelt.

Veiligheidsinstructies en waarschuwingen

► Vanwege speciale eisen (bijvoorbeeld wat betreft temperatuur, vochtigheid, chemische bestendigheid, slijtvastheid en trillingen) heeft deze wijnklimaatkast speciale verlichting. Deze verlichting mag alleen voor de bedoelde toepassing worden gebruikt. De verlichting is niet geschikt voor de verlichting van het vertrek. De verlichting mag uitsluitend door een vakman/vakvrouw of door Miele worden vervangen. Deze wijnklimaatkast bevat meerdere lichtbronnen met minimaal energie-efficiëntieklasse E.

Veilig gebruik

► Het apparaat is voor een bepaalde klimaatklasse (kamertemperatuur) geconstrueerd waarvan de grenzen niet mogen worden overschreden. De klimaatklasse staat aangegeven op het typeplaatje aan de binnenkant van uw apparaat. Een te lage kamertemperatuur heeft tot gevolg dat de compressor langer afslaat, zodat het apparaat de vereiste temperatuur niet kan aanhouden.

► Zorg dat de ventilatieopeningen niet afgedekt of afgesloten worden. Een goede luchtgeleiding is dan niet meer gewaarborgd. Het energieverbruik neemt toe en schade aan onderdelen kan niet worden uitgesloten.

► Indien u vet- of oliehoudende levensmiddelen in de wijnklimaatkast bewaart, voorkom dan dat eventueel vrijkomend vet of olie in aanraking komt met kunststof delen van de wijnklimaatkast. Hierdoor kunnen spanningsscheuren in de kunststof ontstaan waardoor de kunststof knapt of scheurt.

► Brand- en explosiegevaar. Bewaar geen explosieve stoffen en geen producten met brandbare drijfgassen (bijv. spuitbussen) in de wijnklimaatkast. Brandbare gasmengsels kunnen ontbranden door elektrische onderdelen.

► Explosiegevaar. Gebruik geen elektrische apparaten in de wijnklimaatkast. Er kunnen vonken ontstaan.

Accessoires en onderdelen

- ▶ Gebruik alleen originele Miele onderdelen. Als andere onderdelen worden aan- of ingebouwd, vervalt de aansprakelijkheid van Miele op basis van de garantie en/of de productaansprakelijkheid.
- ▶ Miele geeft u na afloop van de serieproductie van de wijnklimaatkast een leveringsgarantie van maximaal 15 jaar en minimaal 10 jaar voor essentiële onderdelen.

Veiligheidsinstructies en waarschuwingen

Reiniging en onderhoud

- ▶ Behandel de deurdichting niet met olie of vet om te voorkomen dat deze in de loop van de tijd poreus wordt.
- ▶ Waarschuwing. Gebruik voor het bespoedigen van het ontdooi-proces geen mechanische hulpmiddelen of andere hulpmiddelen die niet door de fabrikant worden aanbevolen.
- ▶ Gebruik voor het reinigen van het apparaat nooit een stoomreiniger.
De stoom van een stoomreiniger kan in aanraking komen met delen die onder spanning staan en zo kortsluiting veroorzaken.
- ▶ Spitse of scherpe voorwerpen beschadigen de koelelementen waardoor het apparaat niet meer functioneert. Gebruik daarom geen spitse of scherpe voorwerpen, om
 - rijp te verwijderen,
 - bijv. lijmresten van etiketten los te maken.

Transport

- ▶ Het apparaat moet altijd rechtop en in de transportverpakking worden vervoerd.
- ▶ Gevaar voor letsel en schade. Vervoer de wijnklimaatkast met behulp van een tweede persoon, omdat deze zeer zwaar is.

Wat te doen wanneer u het apparaat afdankt

- ▶ Spelende kinderen kunnen in de wijnklimaatkast ingesloten raken en stikken.
 - Demonteer de deur van het apparaat.
 - Laat de flessenroosters in de wijnklimaatkast zitten, zodat kinderen niet gemakkelijk erin kunnen klimmen.

Veiligheidsinstructies en waarschuwingen

- Maak het slot van uw oude wijnklimaatkast eventueel kapot. Zo voorkomt u dat spelende kinderen ingesloten raken, wat levensgevaarlijk is.
- ▶ Gevaar voor een elektrische schok!
 - Snijd de stekker van de voedingskabel af.
 - Snij de stroomkabel van het af te danken apparaat af.
- ▶ Voer alles gescheiden van het af te danken apparaat af.
- ▶ Zorg er tijdens en na de afvoer voor dat de wijnklimaatkast niet in de buurt van benzine of andere brandbare gassen en vloeistoffen wordt geplaatst.
- ▶ Brandgevaar door uitstromende olie of koelmiddel!

Het koelmiddel en de olie in het apparaat zijn brandbaar. Uitstromend koelmiddel of olie kan bij een hoge concentratie en in aanraking met een externe warmtebron ontbranden.

Zorg er tijdens de afvoer voor, dat het koelcircuit niet beschadigd raakt om ongecontroleerd uitstromen van koelmiddel (specificaties op het typeplaatje) en van olie te vermijden.
- ▶ Vrijkomend koelmiddel kan oogletsel veroorzaken. Beschadig daarom geen onderdelen van het koelsysteem, bijv. door
 - koelmiddelkanalen van de verdamper open te prikken,
 - buisleidingen om te buigen,
 - coatings af te krabben.

Uw bijdrage aan de bescherming van het milieu

Verpakkingsmateriaal

De verpakking beschermt het apparaat tegen transportschade. Het verpakkingsmateriaal is uitgekozen met het oog op een zo gering mogelijke belasting van het milieu en de mogelijkheden voor recycling.

Door hergebruik van verpakkingsmateriaal wordt er op grondstoffen bespaard en wordt er minder afval geproduceerd. Uw vakhandelaar neemt de verpakking over het algemeen terug.

Afvoeren van het apparaat

Elektrische en elektronische apparaten bevatten meestal waardevolle materialen. Ze bevatten ook stoffen, mengsels en onderdelen die nodig zijn geweest om de apparaten goed en veilig te laten functioneren. Wanneer u uw oude apparaat bij het gewone huisvuil doet of er niet goed mee omgaat, kunnen deze stoffen schadelijk zijn voor de gezondheid en het milieu. Zet uw oude apparaat daarom nooit bij het gewone afval.

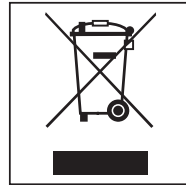

Lever het apparaat in bij een gemeentelijk inzameldepot voor elektrische en elektronische apparatuur, bij uw vakhandelaar of bij Miele. U bent wettelijk zelf verantwoordelijk voor het wissen van eventuele persoonlijke gegevens op het af te voeren apparaat.

Let erop dat de buisleidingen van uw wijnklimaatkast niet worden beschadigd, totdat deze op vakkundige en milieuvriendelijke wijze wordt verschroot. Alleen dan kunt u er zeker van zijn dat de koelmiddelen in het koelcircuit en de olie in de compressor niet in het milieu terechtkomen.

Het afgedankte apparaat moet tot aan de afvoer buiten het bereik van kinderen worden opgeslagen. Informatie hierover vindt u in deze gebruiks- en montagehandleiding in het hoofdstuk "Veiligheidsinstructies en waarschuwingen".

Plaats van opstelling

Kies een droge ruimte uit waar goed kan worden geventileerd.

Denk er bij de keuze van de plaats van opstelling aan dat het energieverbruik van de wijnklimaatkast stijgt als u de wijnklimaatkast dicht bij een verwarming, een fornuis of een andere warmtebron plaatst. Zorg er ook voor dat het apparaat niet direct blootgesteld wordt aan zonnestralen.

Hoe hoger de kamertemperatuur is, des te langer loopt de compressor en des te hoger is het energieverbruik van de wijnklimaatkast.

Let bij het plaatsen van de wijnklimaatkast op het volgende:

- Het stopcontact moet gemakkelijk toegankelijk zijn in geval van nood. Het mag zich dus niet achter het apparaat bevinden.
- Stekker en aansluitkabel van de wijnklimaatkast mogen niet tegen de achterkant van de wijnklimaatkast aan komen, omdat de stekker en de aansluitkabel door trillingen van de wijnklimaatkast beschadigd kunnen raken.
- Ook andere apparaten mogen niet worden aangesloten op een stopcontact dat zich aan de achterkant van deze wijnklimaatkast bevindt.

Als het plaatsen naast een warmtebron onvermijdelijk is, dient u de volgende minimale afstanden tot de warmtebron aan te houden:

- ten opzichte van elektrische of gasfornuizen
minimaal 3 cm
- ten opzichte van olie- of kolenfornuizen
minimaal 30 cm.

Als deze minimale afstanden niet aangehouden kunnen worden, moet voor de isolatie een plaat tussen de wijnklimaatkast en de warmtebron worden gemonteerd.

Installatie

Klimaatklasse

Het apparaat is bestemd voor een bepaalde klimaatklasse (kamertemperatuur), waarvan de grenzen moeten worden aangehouden. De klimaatklasse wordt vermeld op het typeplaatje in de binnenruimte van het apparaat.

Klimaatklasse	Kamertemperatuur
SN	+10 °C bis +32 °C
N	+16 °C bis +32 °C
ST	+16 °C bis +38 °C
T	+16 °C bis +43 °C

Een te lage kamertemperatuur heeft tot gevolg dat de compressor gedurende lange tijd niet werkt. Dit kan tot hogere temperaturen in het apparaat leiden, waardoor schade kan ontstaan.

 Beschadigingsgevaar door hoge luchtvochtigheid.

Bij hoge luchtvochtigheid kan zich condens op de buitenkant van de wijnklimaatkast vormen, die tot corrosie kan leiden.

Plaats de wijnklimaatkast in een droge en/of geklimatiseerde ruimte met voldoende ventilatie.

Controleer na de inbouw of de deur van het apparaat goed sluit, of de lucht ongehinderd kan worden toegevoerd en afgevoerd en of de wijnklimaatkast op de in deze gebruiksen montagehandleiding beschreven wijze is ingebouwd.

 Functieverlies als gevolg van hoge luchtvochtigheid en hoge temperatuur.

Een hoge luchtvochtigheid (boven ca. 70%) in combinatie met een hoge kamertemperatuur (boven ca. 32 °C) kan leiden tot functieverlies van uw wijnklimaatkast.

Gebruik uw wijnklimaatkast in gebieden met een tropisch klimaat in een geklimatiseerde ruimte.

Montage-instructies

 Kans op beschadiging en verwonding door kantelende wijnklimaatkast.

De wijnklimaatkast is erg zwaar en heeft de neiging om bij een geopende deur naar voren te kantelen.

Houd de deur van het apparaat dicht, totdat de wijnklimaatkast ingebouwd en volgens de gebruiks- en montagehandleiding in de inbouwnis vastgezet is.

Vanwege het gewicht en de grootte van de wijnklimaatkast moet de montage beslist met behulp van een tweede persoon worden uitgevoerd.

Meubels/inbouwelementen

De wijnklimaatkast wordt met de aangrenzende en bovengelegen meubels/inbouwelementen door middel van schroeven stevig verbonden. Daarom moeten alle meubels/inbouwelementen die voor de bevestiging zijn bedoeld, met de bodem of de muur verbonden zijn.

Belastbaarheid van de nisbodem

Om de wijnklimaatkast stevig te kunnen plaatsen en om de werking van de wijnklimaatkast te kunnen garanderen, moet u ervoor zorgen dat de bodem van de nis vlak en waterpas is.

De bodem van de inbouwnis moet uit hard, onbuigzaam materiaal bestaan.

Een volle wijnklimaatkast is erg zwaar. Daarom moet de ondergrond van de kast uiterst stevig zijn. Raadpleeg indien nodig een architect of bouwkundige.

Het gewicht van een volle wijnklimaatkast bedraagt ongeveer:

KWT 26x2 Vi	674 kg
KWT 26x2 ViS	679 kg

Installatie

Be- en ontluchting

⚠ Pas op voor brand en beschadiging door onvoldoende ventilatie en ontluchting.

Als de wijnklimaatkast niet voldoende wordt geventileerd en ontluicht, slaat de compressor steeds vaker en voor steeds langere tijd aan.

Daardoor stijgen het energieverbruik en de temperatuur van de compressor. Deze kan beschadigd raken.

Zorg voor voldoende ventilatie voor de wijnklimaatkast.

Houd dus beslist de aangegeven afmetingen voor de ventilatieopeningen aan. De ventilatieopeningen mogen niet worden afgedekt of geblokkeerd.

Deuraanslag

⚠ Kans op letsel en beschadigingen door verandering van de draairichting van de deur.

Het zelfstandig veranderen van de draairichting van de deur kan leiden tot beschadigingen en letsel.

De wijnklimaatkast wordt met een vaste deuraanslag geleverd. Verander de draairichting van de deur in geen geval zelf.

Neem contact op met Miele als een verandering van de draairichting van de deur nodig is.

Side-by-Side

Deze wijnklimaatkast kan samen met een koelapparaat of andere wijnklimaatkast "Side-by-Side" worden geplaatst. In het volgende overzicht kunt u zien welke Side-by-Side-inbouwmogelijkheden u met uw wijnklimaatkast heeft.

Afhankelijk van de inbouwsituatie heeft u voor de Side-by-Side-montage de Side-by-Side-montageset nodig (zie hoofdstuk "Accessoires", paragraaf "Bij te bestellen accessoires").

De bevestiging van de apparaten is in de montagehandleiding van de Side-by-Side-montageset beschreven.

... met tussenwand

Wand **a** tussen de naast elkaar geplaatste wijnklimaatkasten/koelapparaten moet **minimaal 16 mm** dik zijn.

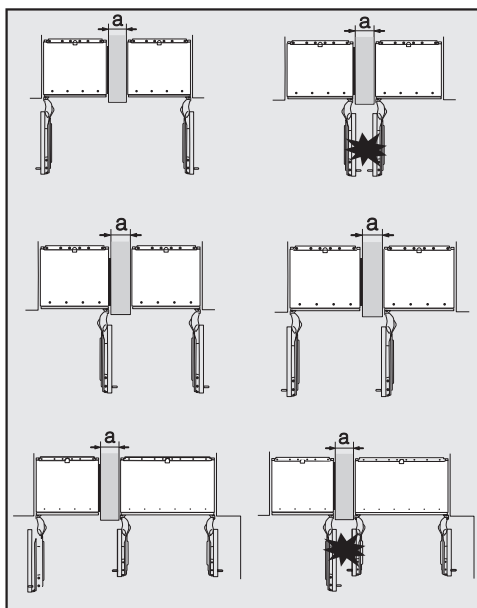

Als de deuraanslagen van de beide apparaten naast elkaar liggen, dient u beslist ervoor te zorgen, dat de meubelfronten en de handgrepen dik genoeg zijn, zodat de deuren als ze tegelijkertijd geopend worden niet tegen elkaar klappen en beschadigd raken.

De wijnklimaatkasten/koelapparaten worden ieder met het bijgeleverde montage materiaal in hun inbouwnis bevestigd.

Als tussenwand **a smaller is dan 160 mm**, heeft u de zijwandverwarming uit de Side-by-Side-montageset nodig om het ontstaan van condenswater en eventuele gevolgschade daarvan te voorkomen.

Houd er bij de planning van de inbouwnissen rekening mee dat de inbouwnis waarin het apparaat met de zijwandverwarming wordt ingebouwd in principe **4 mm** breder moet zijn (zie hoofdstuk "Installatie", paragraaf "Inbouwmaten").

Als tussenwand **a dikker is dan 160 mm**, heeft u de Side-by-Side-montageset niet nodig; er is ook geen zijwandverwarming nodig.

... zonder tussenwand

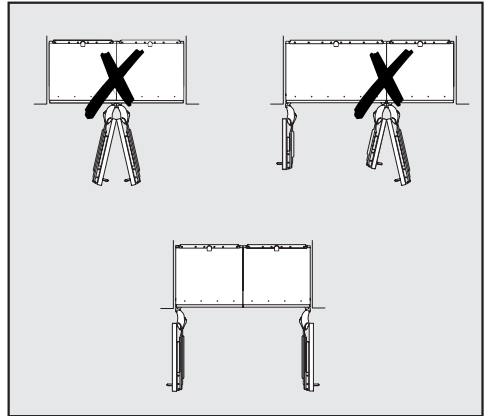

Als er tussen de naast elkaar geplaatste wijnklimaatkasten/koelapparaten geen wand zit, moeten de wijnklimaatkasten/koelapparaten met behulp van de side-by-side-montageset direct met elkaar worden verbonden. Bovendien moet de zijwandverwarming geïnstalleerd worden, om het ontstaan van condenswater en eventuele gevolgschade daarvan te voorkomen.

Installatie

Inbouwmaten

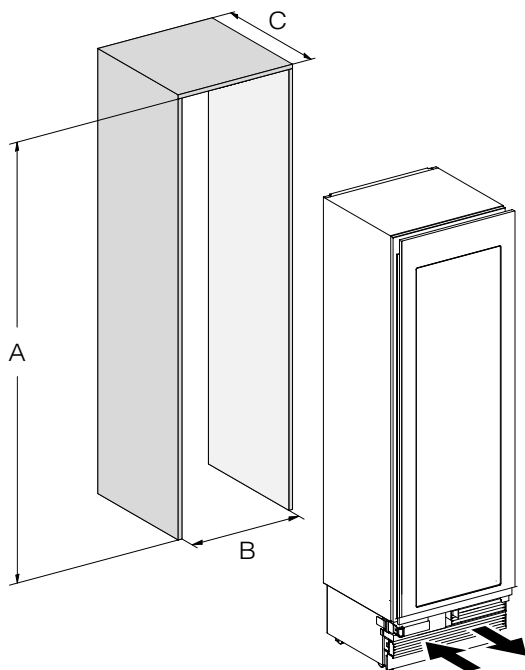

	A	B	C
KWT 26x2 Vi(S)	2134–2164 mm	610 mm	610 mm + meubelfront (19–38 mm)

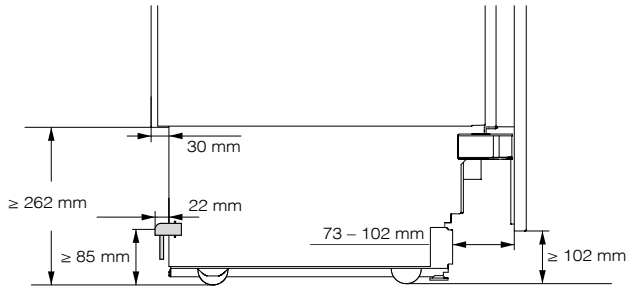

Zijaanzicht

Installatie

Afmetingen bij geopende deur (openingshoek 90°/115°)

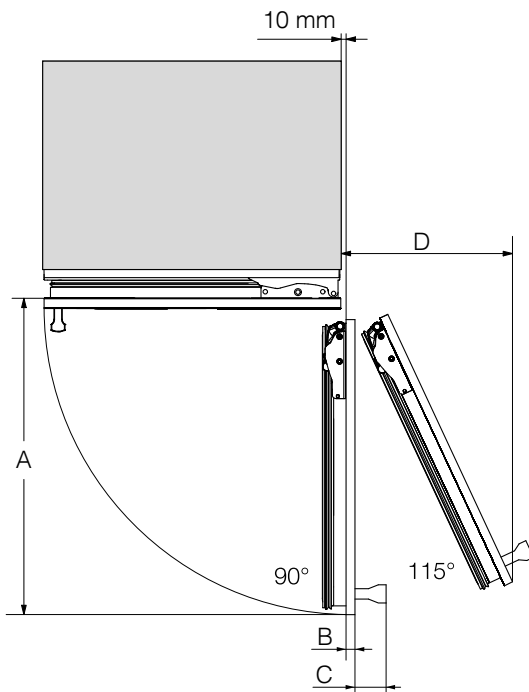

A	B*	C*	D (bij een meubelfront van 19 mm)
677 mm	Meubelfront (19–38 mm)	Deurgreep	296 mm

* De afmeting voor het meubelfront en de deurgreep varieert afhankelijk van de vormgeving van de keuken.

Afmetingen van het meubelfront

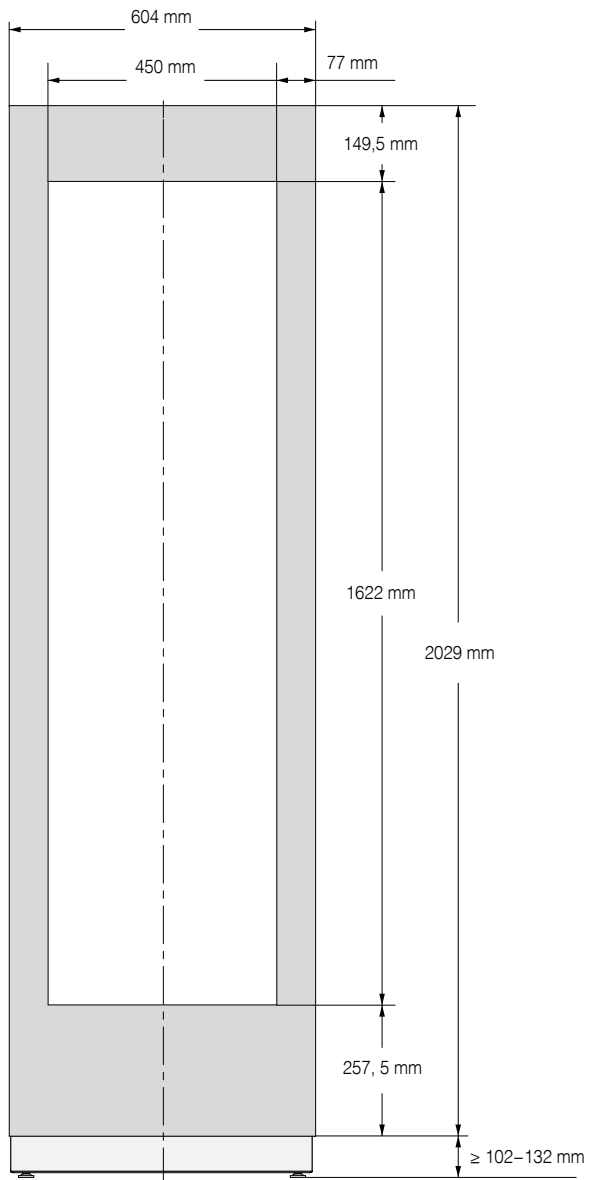

Installatie

De wijnklimaatkast inbouwen

Voor u begint...

Lees de gebruiks- en montagehandleiding aandachtig door voordat u met de inbouw van de wijnklimaatkast begint.

De wijnklimaatkast moet door een gekwalificeerde installateur overeenkomstig deze gebruiks- en montagehandleiding worden ingebouwd. De wijnklimaatkast kan alleen veilig functioneren, als de wijnklimaatkast overeenkomstig de gebruiks- en montagehandleiding wordt ingebouwd en aangesloten.



Kans op beschadiging en letsel door kantelende wijnklimaatkast.

De wijnklimaatkast is erg zwaar en heeft de neiging om bij een geopende deur naar voren te kantelen.

Houd de deur van het apparaat dicht, totdat de wijnklimaatkast ingebouwd en volgens de gebruiks- en montagehandleiding in de inbouw nis vastgezet is.

Vanwege het gewicht en de grootte van de wijnklimaatkast moet de montage beslist met behulp van een tweede persoon worden uitgevoerd.

Benodigd gereedschap:

- Schroefboor met accu
 - Schroevendraaier (TX 20)
 - Boorhamer
 - Booropzetstukken afhankelijk van het materiaal van verschillende groottes
 - Hamer
 - Steeksleutel
 - Ratel, dop: kop, 8 mm
 - Tape
 - Stanley mes
 - Waterpomptang
 - Waterpas
 - Meetlint
 - Potlood
- Overige**
- Ladder
 - Steekkar

Gewicht van het meubelfront

Controleer voor de montage van het meubelfront of het toegestane gewicht van het te monteren meubelfront niet wordt overschreden:

Wijnklimaatkast	max. gewicht van het meubelfront
KWT 26x2 Vi(S)	73 kg

 Kans op beschadigingen door een te zwaar meubelfront.

Een gemonteerd meubelfront dat het toegestane gewicht overschrijdt, kan de scharnieren beschadigen.

Deze beschadigingen kunnen onder andere tot functiestoringen leiden.

Controleer voor de montage van het meubelfront of het toegestane gewicht van het te monteren meubelfront niet wordt overschreden.

Inbouwnis waterpas maken

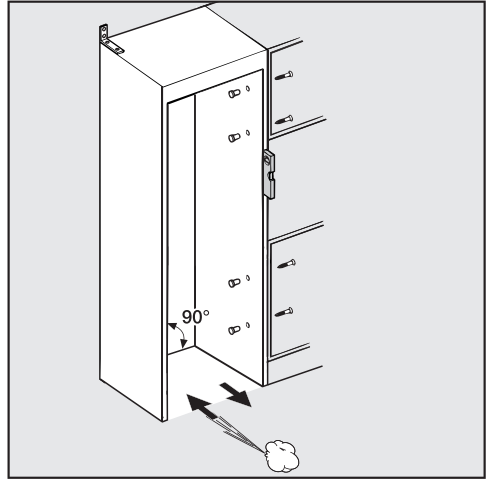

Zorg er, voordat u de wijnklimaatkast inbouwt, voor dat de inbouwnis waterpas is. De hoeken van de nis moeten in een hoek van 90° ten opzichte van elkaar staan, omdat het meubelfront anders niet precies tegen de 4 hoeken van de inbouwnis aanligt.

Installatie

Inbouwnis controleren

- Controleer de inbouwmaten (zie hoofdstuk “Installatie”, paragraaf “Inbouwmaten”).
- Controleer de positie van de elektrische aansluiting. De lengte van de aansluitkabel bedraagt 3 m.

Het stopcontact mag zich niet achter het apparaat bevinden. In geval van nood moet het gemakkelijk toegankelijk zijn.

- Controleer of de deur van het apparaat niet ergens tegenaan kan stoten (zie hoofdstuk “Installatie”, paragraaf “Afmetingen bij geopende deur”).
- Bouw de wijnklimaatkast alleen in stabiele, stevige inbouwnissen in, die op vlakke en volledig rechte vloeren staan.
- Controleer de inbouwnis bovendien op de volgende criteria:
 - De zijwanden in de inbouwnis moeten egaal zijn.
 - De omliggende wanden in de inbouwnis moeten minimaal 16 mm dik zijn.
 - De omliggende wanden moeten veilig met de vloer of de wand verbonden zijn.
 - De dikte van ingekorte zijwanden moet minimaal 100 mm bedragen.

Voor het inbouwen

- Haal voor het inbouwen de accessoires van de buitenkant van het apparaat.
- Controleer de wijnklimaatkast op transportschade.

Plaats een beschadigde wijnklimaatkast niet.

- Controleer of alle onderdelen aan de achterwand van het apparaat vrij kunnen bewegen.
- Bevestig een stuk vloerbedekking of iets dergelijks op de vloer vóór de beoogde montagelocatie om de vloer tijdens de inbouw tegen beschadigingen te beschermen.

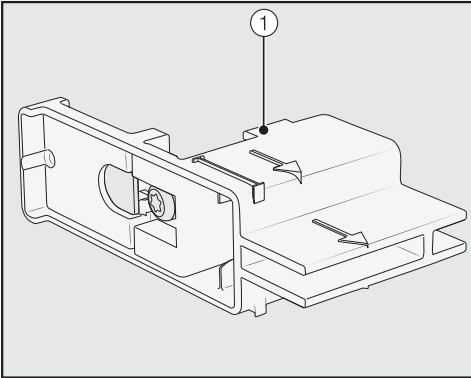

- Verwijder **niet** de instelhelpstukken ① van de deur van het apparaat. De instelhelpstukken zijn later voor de afstelling in de inbouw nis nodig.

⚠ Kans op beschadiging en letsel door kantelende wijnklimaatkast.

De wijnklimaatkast is niet meer geze-kerd, zodra u de bevestigingshoeken verwijdert waarmee de wijnklimaatkast op de pallet bevestigd is.

Vanwege het gewicht en de grootte van de wijnklimaatkast moet de montage **beslist met behulp van een tweede persoon** worden uitgevoerd.

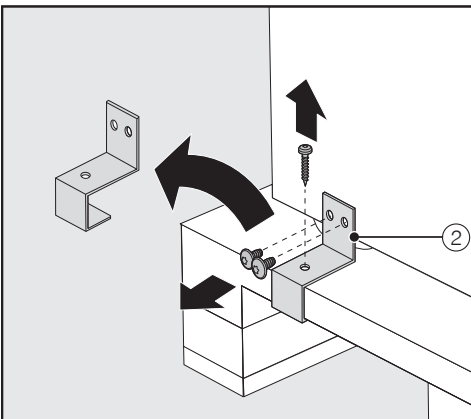

- Verwijder de bevestigingshoeken ②.
- Til eerst de achterkant van de wijnklimaatkast voorzichtig en met behulp van meerdere personen van de pallet.

⚠ Kans op beschadiging als gevolg van belasting van de vloer.

Als u de wijnklimaatkast verplaatst, kan dit leiden tot beschadigingen aan uw vloer.

Verplaats de wijnklimaatkast voorzichtig op kwetsbare vloeren.

Zodra u de wijnklimaatkast rechtop heeft gezet, kunt u deze via de wieltjes aan de onderkant van het apparaat bewegen.

Inbouwnis voorbereiden

⚠ Kans op beschadiging en letsel door kantelende wijnklimaatkast.

De wijnklimaatkast is erg zwaar en heeft de neiging om bij een geopende deur naar voren te kantelen.

De inbouwnis moet beslist meerdere keren stevig aan de erachter of/en de erboven gelegen wand worden vastgeschroefd. Alleen zo kan de later in de inbouwnis bevestigde wijnklimaatkast tegen kantelen worden beschermd.

Gebruik voor de bevestiging van de inbouwnis ook de bijgeleverde kantelbeveiligingen.

Het montage materiaal voor de montage van de wijnklimaatkast is bijgeleverd. De meegeleverde plastic zakjes zijn met letters gemarkeerd.

Installatie

- Let tijdens de afzonderlijke montage-stappen op de aangegeven letters en gebruik het bijbehorende plastic zakje met het benodigde montage-materiaal.

De kantelbeveiligingen verhinderen het kantelen van de wijnklimaatkast.

Bovendien wordt met behulp van de kantelbeveiligingen de inbouw nis stevig aan de omliggende wanden bevestigd.

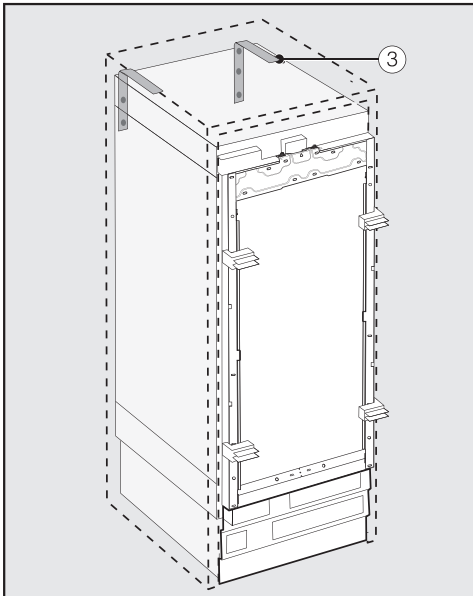

- Gebruik voor elk afzonderlijk apparaat 2 kantelbeveiligingen ③, bij een combinatie (side-by-side) van 2 apparaten 4 kantelbeveiligingen.
- Positioneer de kantelbeveiligingen ③ links en rechts in de inbouw nis.

De positie van de kantelbeveiligingen in de hoogte bedraagt afhankelijk van het aansluitend instellen van de stelvoeten 2134–2164 mm vanaf de bodem van de nis.

 Kans op letsel en schade door kantelende wijnklimaatkast.

Als de kantelbeveiligingen te hoog worden bevestigd, kan de wijnklimaatkast niet door de kantelbeveiligingen worden gezekerd.

De afstand tussen de kantelbeveiligingen en de wijnklimaatkast mag niet meer dan 8 mm bedragen.

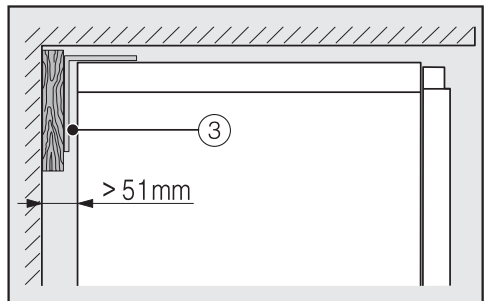
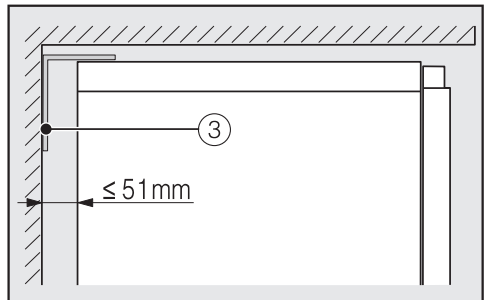

- Let erop dat de spleet tussen de achterwand van de wijnklimaatkast en de inbouw nis niet meer dan 51 mm bedraagt.
- Positioneer eventueel een houten wig achter de kantelbeveiligingen ③.

- Markeer de boorgaten met behulp van de kantelbeveiligingen op de achterwand van de inbouwnis.

B

In de meegeleverde verpakking bevinden zich bevestigingsschroeven voor verschillende toepassingen/materialen.

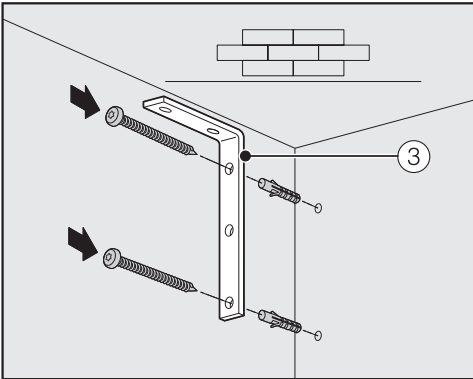

Bevestiging aan een betonnen muur

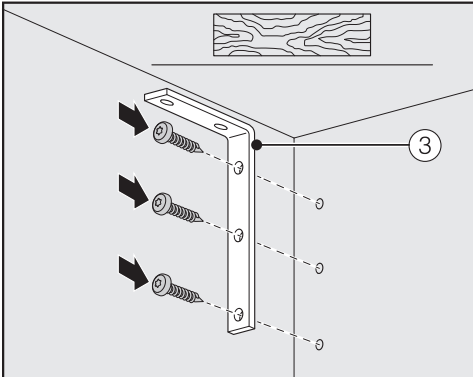

Bevestiging aan een houten wand

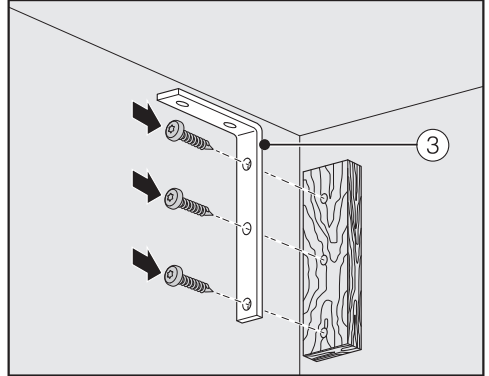

Bevestiging met een houten wig

- Verbind nu met behulp van de kantelbeveiligingen ③ de inbouwnis indien gewenst met de erachter of/en de erboven gelegen wand.

Installatie

Wijnklimaatkast in de inbouw nis schuiven

Let erop dat bij het inschuiven van de wijnklimaatkast in de inbouw nis de elektrische aansluiting niet beschadigd wordt.

Als u een side-by-side-opstelling van meerdere apparaten wenst, verbindt u de wijnklimaatkasten/koelapparaten nu met elkaar (zie montagehandleiding van de side-by-side montageset).

De sokkellijst moet van de sokkel worden verwijderd, zodat de wijnklimaatkast vervolgens kan worden geplaatst.

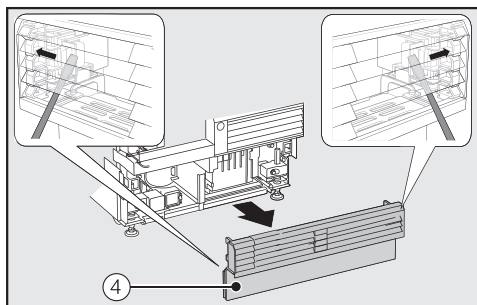

- Schuif aan beide kanten voorzichtig een sleufschroevendraaier door het rooster in de sokkellijst ④ en druk daarmee steeds de erin gelegen kunststof tongen naar buiten, zodat de sokkellijst losklikt.
- Leg de sokkellijst aan de kant.

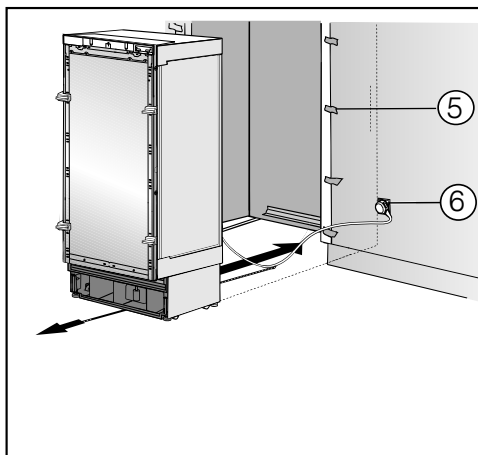

- Bescherm de omliggende meubelfronten met een hoekbeschermer ⑤.
- Steek de stekker van het apparaat op de achterkant van de wijnklimaatkast (zie hoofdstuk “Installatie”, paragraaf “Elektrische aansluiting”).
- Steek de stekker ⑥ in het stopcontact.

Het stopcontact moet zich naast de wijnklimaatkast bevinden en eenvoudig toegankelijk zijn.

⚠ Kans op beschadigingen door elektrische overbelasting. Elektrische overbelasting van de wijnklimaatkast kan leiden tot kortsluiting en daarmee tot beschadigingen aan uw wijnklimaatkast. Sluit bij een side-by-side-combinatie elk apparaat op een ander stopcontact aan.

Tip: Bevestig een draad aan het midden van de stroomkabel en trek de kabel tijdens het inschuiven van de wijnklimaatkast onder de wijnklimaatkast door naar voren om de stroomkabel tegen vastklemmen te beveiligen.

- Schuif de wijnklimaatkast voorzichtig in de inbouwnis.
- Als de wijnklimaatkast niet zonder problemen in de inbouwnis kan worden geschoven, bijvoorbeeld omdat de bodem niet vlak is, kunt u de achterste stelvoeten een klein stukje uitdraaien (zie hoofdstuk “Installatie”, paragraaf “Wijnklimaatkast waterpas plaatsen”) en vervolgens de wijnklimaatkast in de inbouwnis schuiven.
- Verwijder de hoekbeschermers ⑤ van de omliggende meubelfronten.

Wijnklimaatkast waterpas plaatsen

De instelhulpstukken ① aan de deur van het apparaat helpen bij het waterpas plaatsen van de wijnklimaatkast in de inbouwnis.

De instelhulpstukken zijn geschikt voor een meubelfrontdikte van 19 mm of 38 mm.

- Zorg er vervolgens voor dat de wijnklimaatkast op de aangrenzende meubelfronten aansluit.

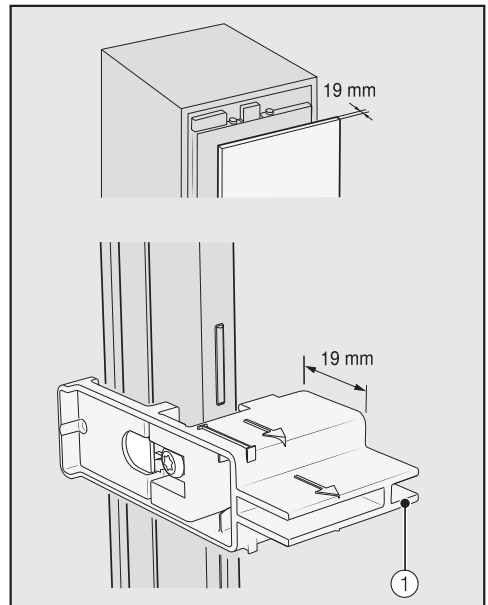

Meubelfrontdikte van 19 mm

Installatie

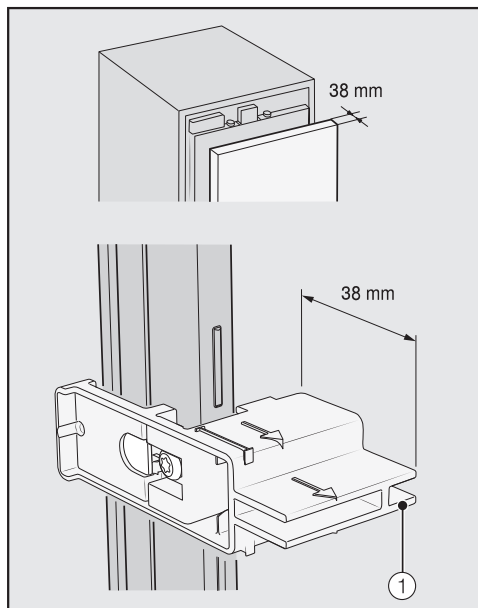

Meubelfrontdikte van 38 mm

De voorste en achterste stelvoeten zijn steeds in hoogte verstelbaar en kunnen vanuit de voorkant van het apparaat worden versteld.

⚠ Kans op beschadiging door onjuiste afstelling.

De afstelling kan door het gebruik van een accuschroevendraaier worden beschadigd.

Stel de voorste en achterste stelvoeten handmatig in.

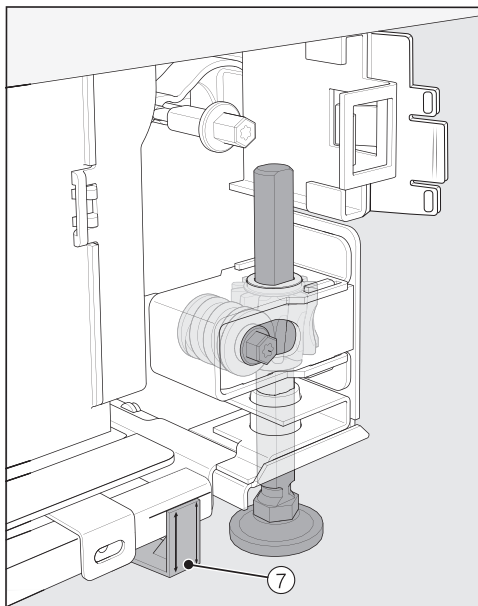

- Plaats de meegeleverde afstandhouders ⑦ aan beide zijden bij de markeringen naast de stelvoeten voor de wijnklimaatkast.

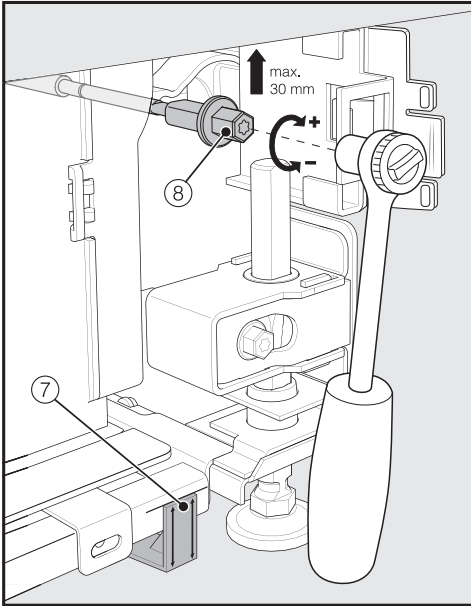

- Stel de achterste stelvoeten af met een ratel (kop: grootte, 8 mm) of met een schroevendraaier (TX 20) ⑧.

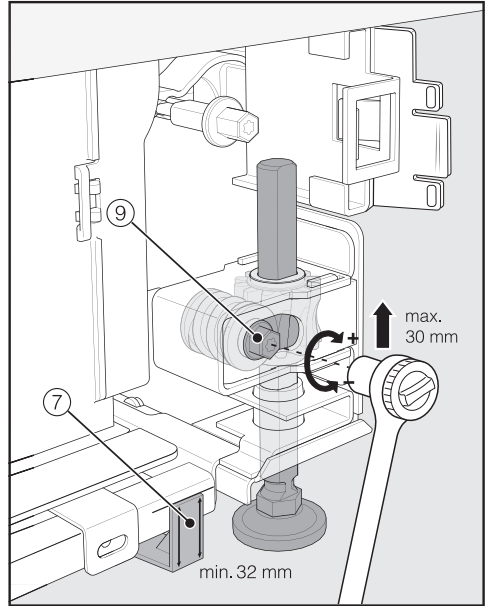

- Stel de voorste stelvoeten af met een ratel (kop: grootte, (8 mm)) of met een schroevendraaier (TX 20) ⑨.

Tip: Volg bij het losdraaien van de stelvoeten de volgende stappen: altijd afwisselend links, rechts, etc.

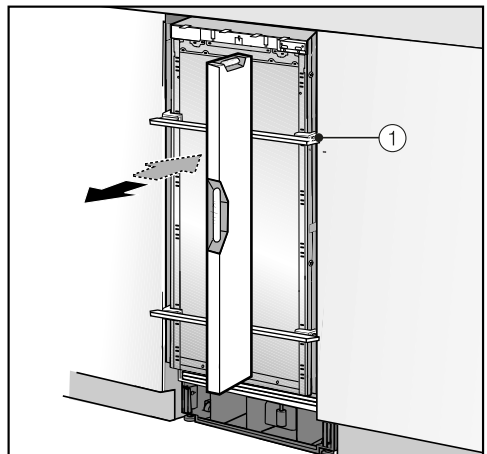

Installatie

- Leg voor het waterpas plaatsen van de wijnklimaatkast een waterpas op de instelhulpstukken ① bij de deur van het apparaat.
- Draai de stelvoeten ⑧ en ⑨ aan beide zijden minimaal dusdanig ver uit, tot de op de sokkel aangebrachte markering de aangegeven richtmaat 32 mm bij de afstandhouder ⑦ heeft bereikt. De richtmaat van 32 mm staat daarbij in verhouding tot een nishoogte van 2134 mm.

Het waterpas plaatsen van de stelvoeten op een hoogte van minimaal 32 mm is belangrijk, zodat de ventilatie en ontluchting van de wijnklimaatkast via de sokkel gewaarborgd is.

⚠ Kans op beschadigingen door te sterke afstelling van de stelvoeten. De achterste stelvoeten kunnen beschadigd raken. Schroef de stelvoeten er **slechts dusdanig ver uit**, tot de op de sokkel aangebrachte markering de afmeting 62 mm bereikt heeft (max. nishoogte van 2164 mm).

- Stel de wijnklimaatkast nog eens via de instelhulpstukken ① met behulp van de waterpas.

Wijnklimaatkast in de inbouw nis bevestigen

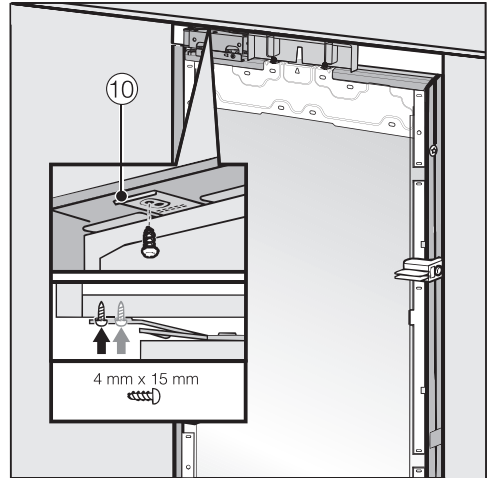

- Schroef bovenaan de lipjes van de montageplaat ⑩ aan de daarboven liggende meubels/inbouwelementen vast.

Als het niet mogelijk is om de wijnklimaatkast bovenaan te bevestigen, kan de wijnklimaatkast met de lipjes aan de zijkant in de inbouw nis worden bevestigd:

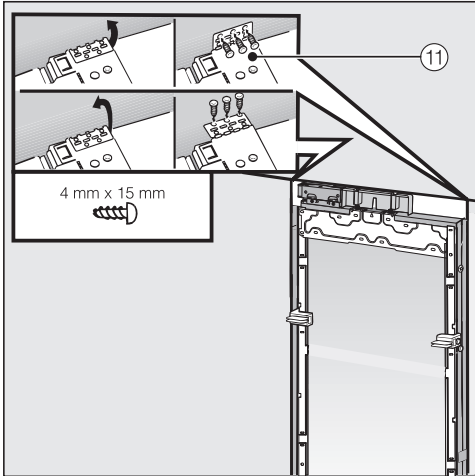

- Klap de lipjes aan de zijkant ⑪ uit.
- Schroef de lipjes aan de zijkant ⑪ vast aan de ernaast liggende meubels/inbouwelementen.

- Open de deur van het apparaat.

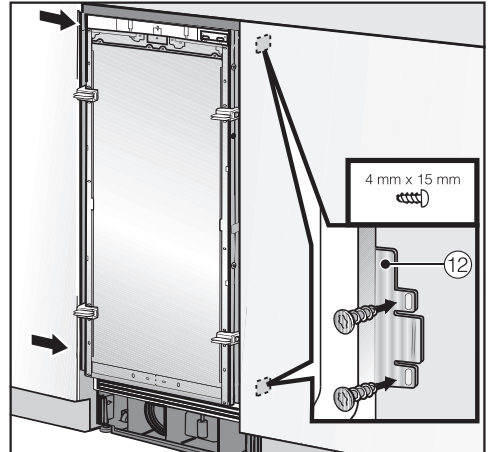

- Schroef onder- en bovenaan de lipjes van de montageplaat ⑫ aan de ernaast liggende meubels/inbouwelementen vast.

Bij een Side-by-Side-combinatie kunnen de wijnklimaatkasten/koelapparaten alleen met de buitenliggende kant aan de meubels/inbouwelementen ernaast worden bevestigd.

Installatie

Montage van het meubelfront voorbereiden

- Open de deur van het apparaat tot de aanslag.

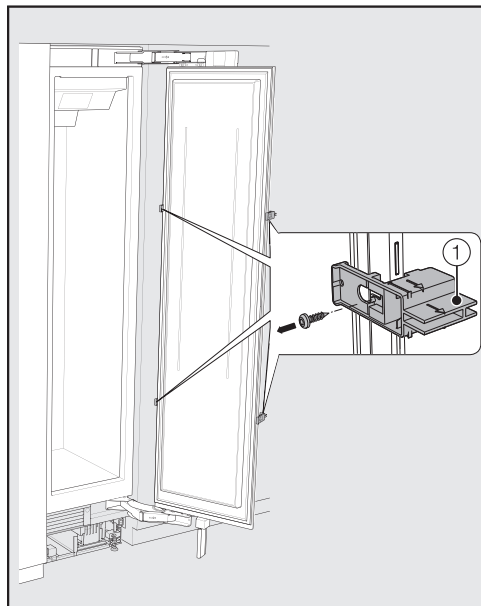

- Schroef de instelhulpstukken ① van de deur af.

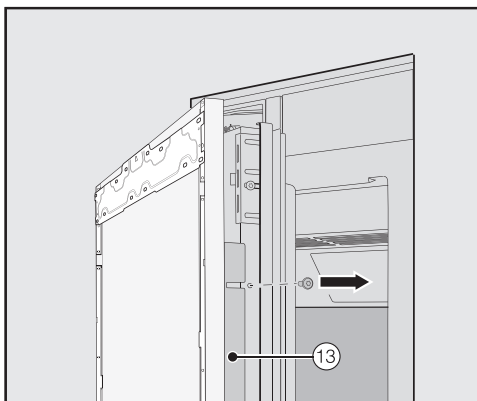

- Schroef de hoeklijsten ⑬ van de beide zijden van de deur van het apparaat los en leg de hoeklijsten en schroeven even opzij. U heeft ze later opnieuw nodig.
- Sluit de deur van het apparaat.

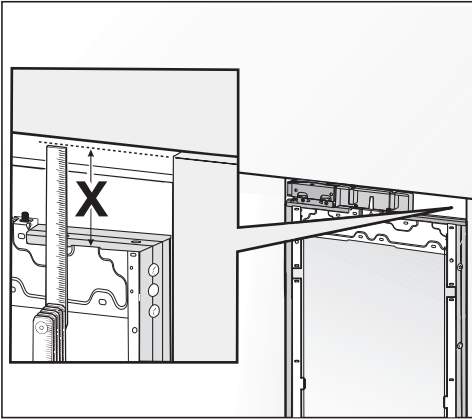

- Meet de afstand **X** tussen het montageframe en de bovenkant van het daarnaast liggende meubelfront.

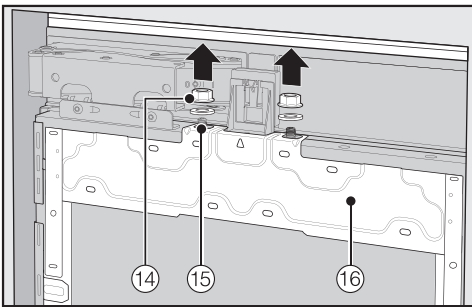

- Maak de moeren en vulringen (14) los van de schroefbouts (15) en leg ze even opzij. U heeft ze later opnieuw nodig.
- Verwijder het montageframe (16) naar boven toe van de deur van het apparaat.

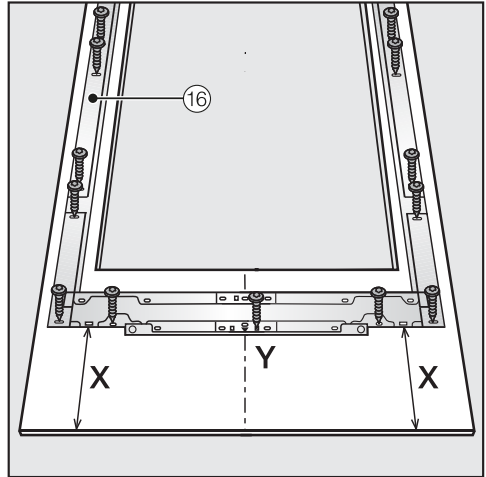

- Leg het te monteren meubelfront met de binnenzijde naar boven op een vaste ondergrond (leg er een deken onder om krassen te voorkomen).
- Markeer de afstand **X** -3 mm op de binnenzijde van het meubelfront.
- Bereken het midden **Y** van het meubelfront en markeer het.
- Plaats het montageframe (16) op het meubelfront. Let daarbij op de markeringen.
- Boor de gaten voor.



- Schroef het montageframe (16) op het meubelfront:
bevestig het montageframe (16) met minstens één schroef op elk bevestigingspunt.

Installatie

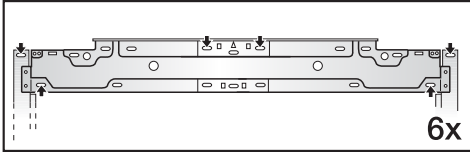

- Bevestig het montageframe ⑯ aan de bovenkant van het meubelfront met minstens 6 schroeven.

Het montageframe heeft verschillende gaten voor verschillende varianten meubelfronten.

Schroef bij de bevestiging van het montageframe altijd in het sterkste materiaal van het meubelfront. Kies daarvoor altijd een schroeflengte die een maat kleiner is dan de dikte van het meubelfront.

- Schroef naar behoefte de handgreep van binnenuit op het meubelfront (niet bij greeploze keukens).

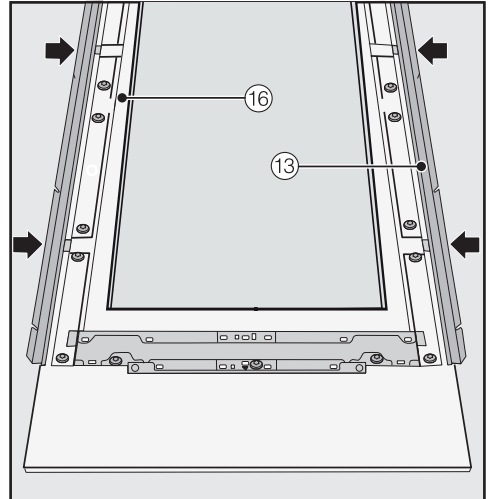

- Steek nu de hoeklijsten op beide zijden ⑬ tot de aanslag van de deur in de daarvoor bestemde openingen van het montageframe ⑯.

Meubelfront bevestigen en afstellen

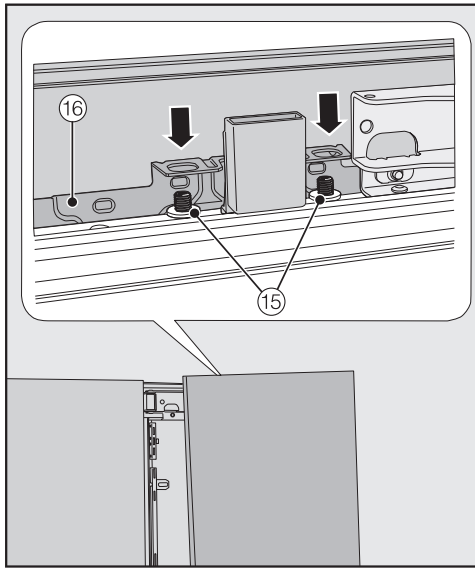

- Open de deur van het apparaat en hang het meubelfront met het montageframe ⑯ van bovenaf op de schroefdraadeinden ⑮.

E

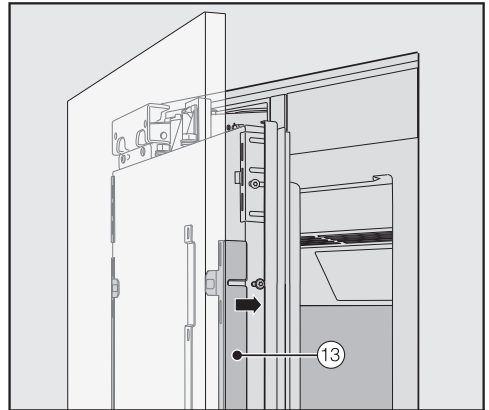

- Druk aan beide kanten de hoeklijsten ⑬ in de witte kunststof frames en schroef ze voor nu nog losjes vast. Extra schroeven hiervoor vindt u in de plastic zak gemarkeerd met de letter E.

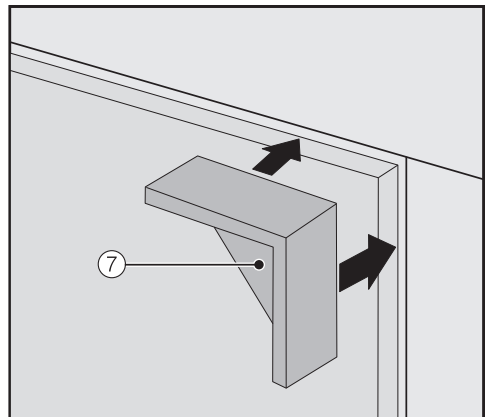

- Zet de afstandhouders ⑦ aan beide kanten boven op de hoeken van het meubelfront.
- Sluit de deur en controleer de afstand van de deur tot de meubeldeuren daarnaast.

Installatie

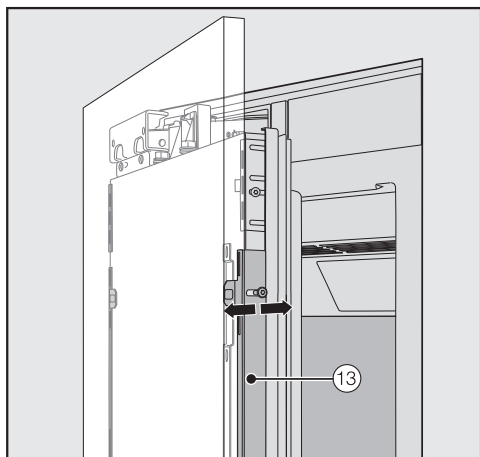

- Stel de diepte van het meubelfront zo af, dat het boven de uitsparingen in de hoeklijsten 13 komt te liggen.

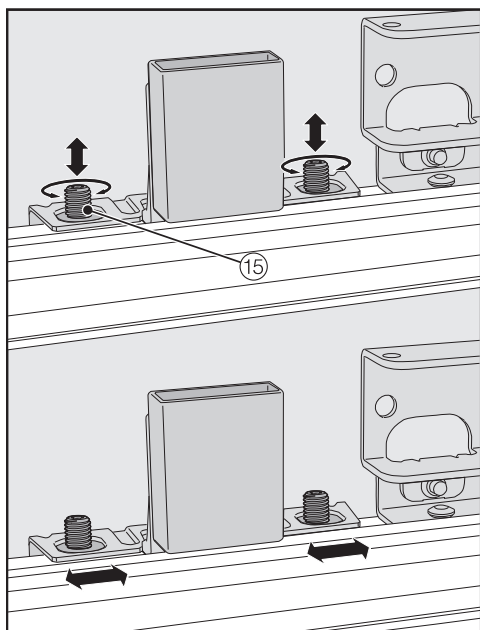

- Stel het meubelfront in de hoogte en aan de zijkanen zo af, dat het boven op de schroefdraadeinden komt te liggen 15.

- Sluit de deur en controleer de afstand van de deur tot de meubelfronten daarnaast.

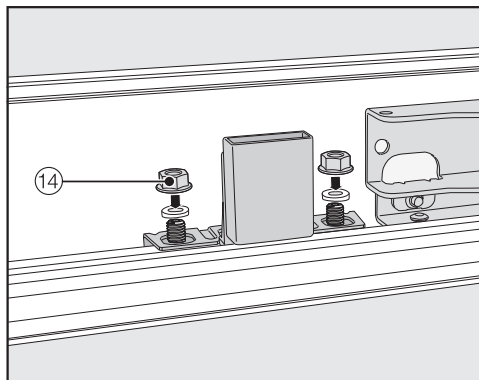

- Zet de vulringen en moeren 14 er weer op en draai de moeren 14 vast. Hiermee wordt het meubelfront geïxteerd.

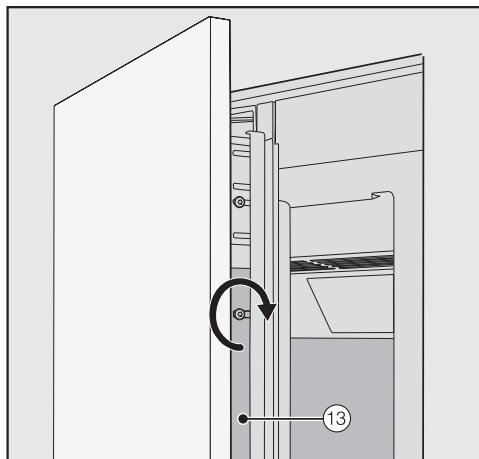

- Draai nu de schroeven in de hoeklijsten 13 vast.
- Open de deur van het apparaat.
- Verwijder de afstandhouders 7 van het meubelfront.

Bevestigingshoeken monteren



Met de bevestigingshoek wordt het meubelfront ook onder aan de deur van het apparaat bevestigd.

Monteer de bevestigingshoek pas, nadat de wijnklimaatkast (eventueel side-by-side) ingebouwd en het meubelfront afgesteld is.

- Open de deur van het apparaat tot de aanslag.

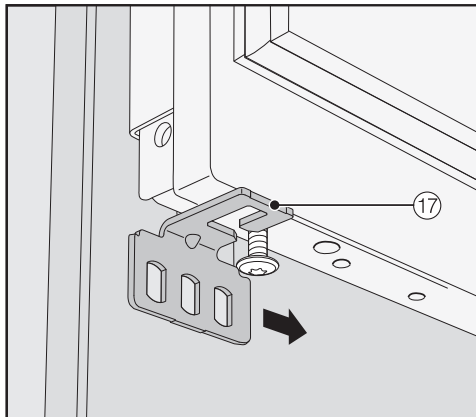

- Schuif de bevestigingshoek ⑰ van buiten op de schroef onder aan de deur.

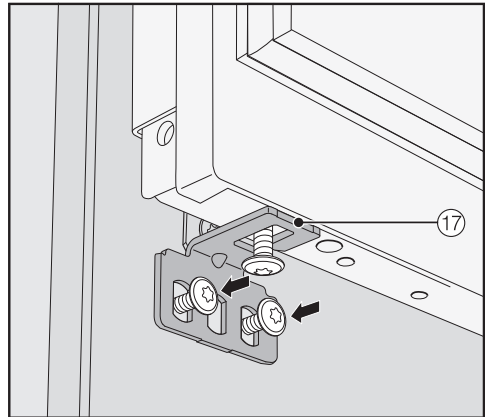
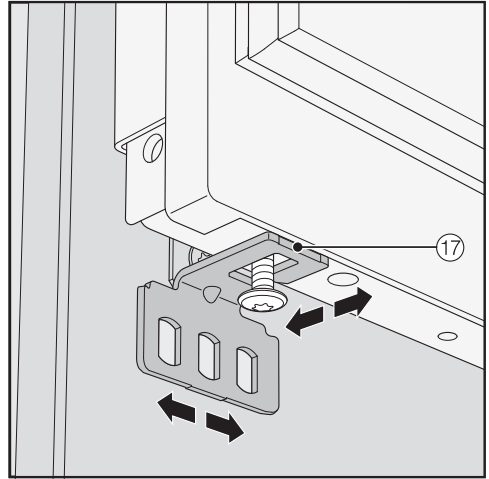

- Schroef de bevestigingshoek ⑰ aan het meubelfront vast.

Installatie

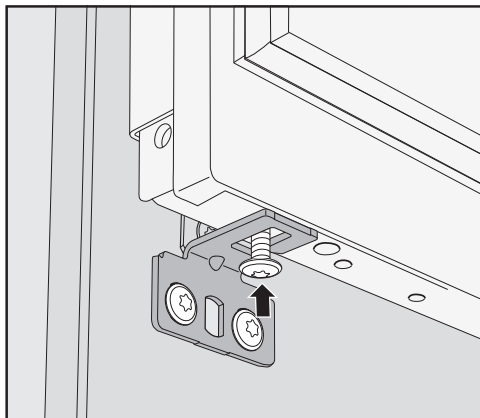

- Draai de schroef onder aan de deuren in.

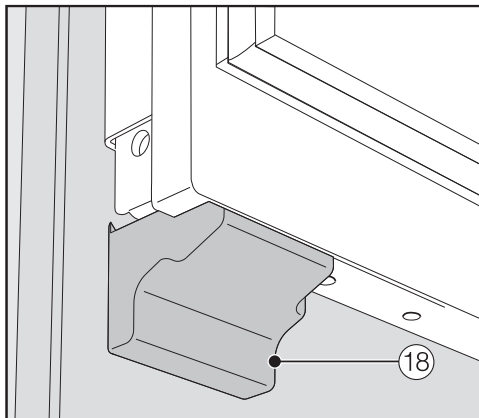

- Plaats de afdekkingen ⑱ op de bevestigingshoek, totdat u een klik hoort.

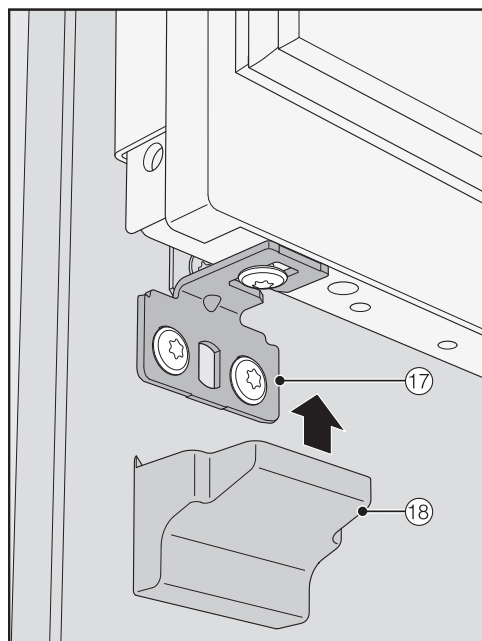

- Plaats de afdekking ⑱ op de bevestigingshoek ⑰.

Afdekkingen bevestigen

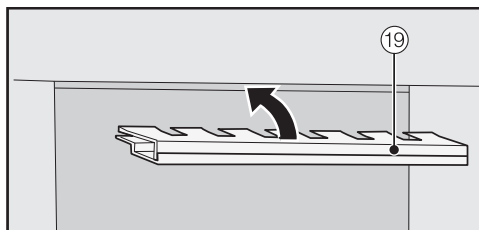

- Voordat u de afdekking ⑲ in de spleet boven de wijnklimaatkast kunt plaatsen, moet de afdekking als volgt in elkaar worden gezet:

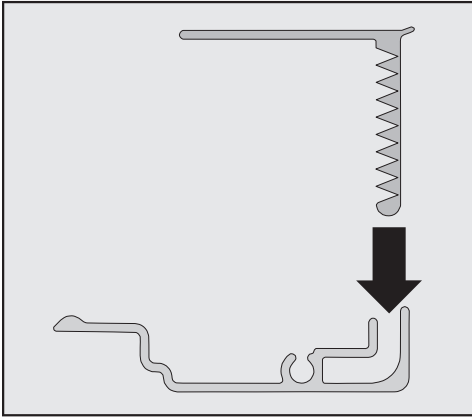

- Zet beide delen van de afdekking in elkaar.

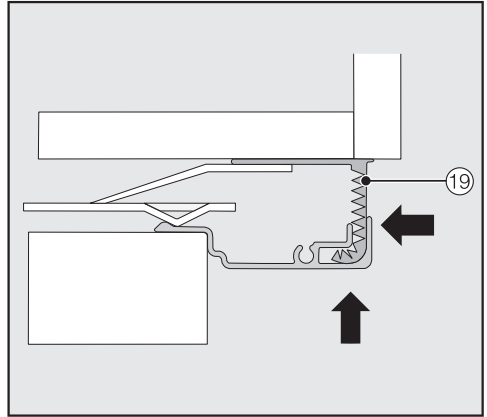

- Zet de samengestelde afdekking ⑲ in de spleet boven de wijnklimaatkast totdat deze vastklikt. Schuif daarbij beide delen van de afdekking zo ver als nodig in elkaar.

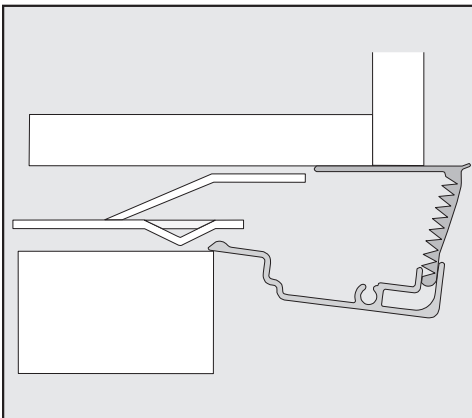

Afdekking van de zijkant

Afdekking monteren bij een side-by-side-combinatie

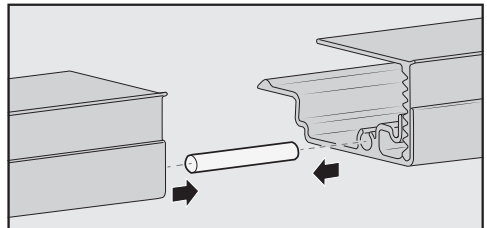

- Steek de stift (bijgesloten in de side-by-side-montageset) tot de helft in de geleiding van de afdekking van het linker apparaat.
- Zet de tweede afdekking op de stift en druk beide afdekkingen aan elkaar vast.
- Zet beide afdekkingen samen in de spleet boven de apparaten, totdat ze vastklikken.

Installatie

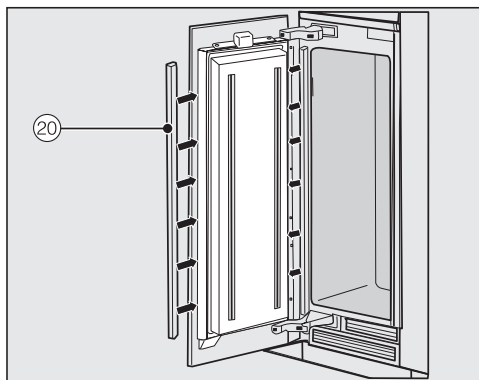

- Monteer aan beide zijkanten van de deur de kunststof afdekkingen ②① door ze van onder naar boven vast in de spleet tussen de deur en het meubelfront te drukken.

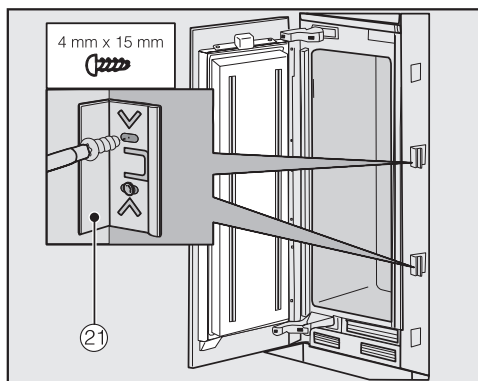

- Bevestig aan beide kanten van de wijnklimaatkast minstens 3 klemmen ②① voor de afdekkingen.

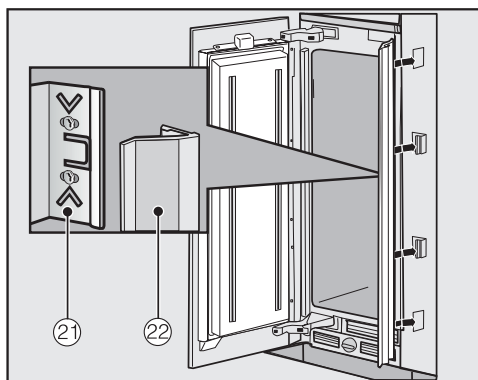

- Steek nu aan elke kant de afdekkingen ②② op de klemmen ②①. Bij een side-by-side-combinatie hoeven deze afdekkingen alleen aan de buitenkant te worden geplaatst.

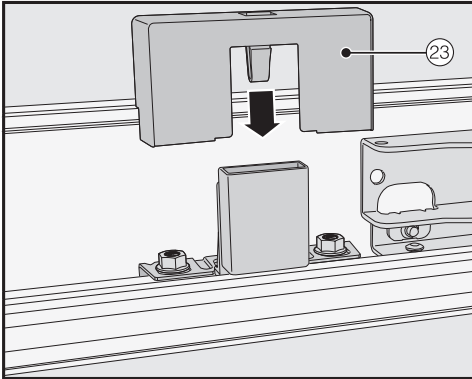

- Zet de afdekking 23 op de lichtschakelaar.

Deurafdekkingen bevestigen

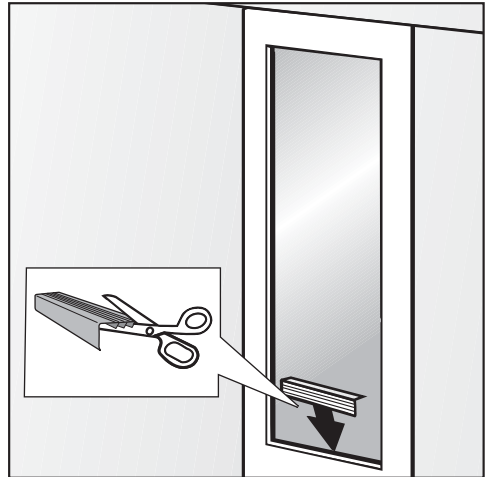

- Kort de deurafdekkingen eventueel in tot de passende breedte van de uitsparing in het meubelfront. Een extra afdeklust is voor de bepaling van de vereiste lengte bijgeleverd.

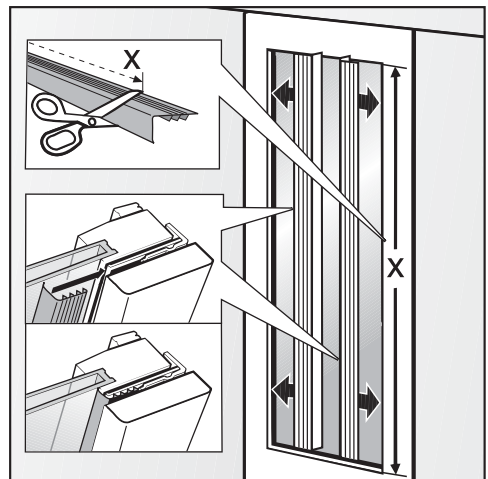

- Kort de lange deurafdekkingen voor de rechter- en linkerzijde in tot de vereiste lengte X.

Installatie

- Steek de deurafdekkingen in de spleet tussen meubelfront en glasplaat.

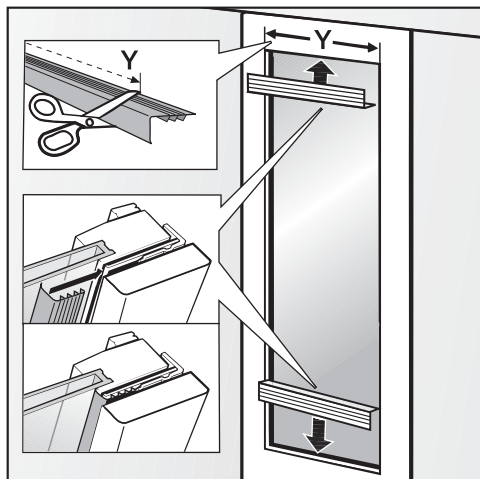

- Kort de korte deurafdekkingen voor boven en onder in tot de vereiste lengte Y.
- Steek de deurafdekkingen in de spleet tussen meubelfront en glasplaat.

Het ventilatierooster en het sokkelpaneel bevestigen

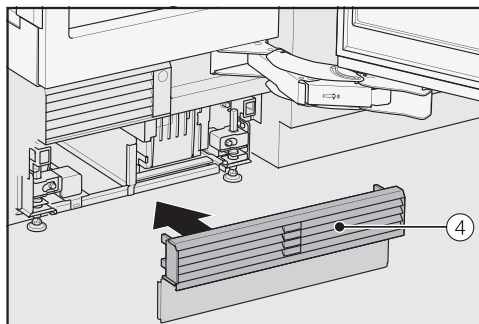

- Klik het ventilatierooster ④ onderaan in de sokkel vast.

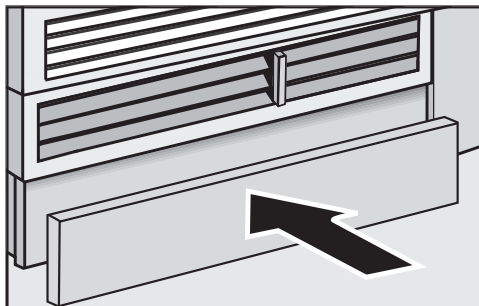

- Snijd het sokkelpaneel naar behoefte bij op de gewenste lengte en hoogte (tussen de onderkant van de sokkel en de grond).
- Bevestig het sokkelpaneel onderaan het ventilatierooster.

De openingshoek van de deur van het apparaat verkleinen



De deurscharnieren zijn standaard zo ingesteld, dat de deur van het apparaat ver open kan.

Als de deur van het apparaat bijv. bij het openen tegen een aangrenzende muur slaat, moet de openingshoek tot 90° worden verkleind.

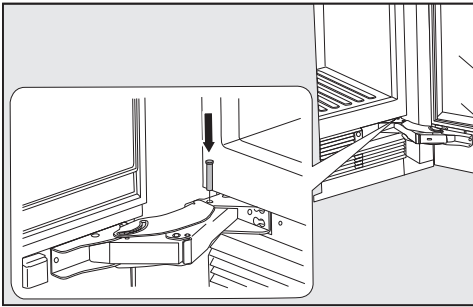

- Open de deur van het apparaat.
- Zet de begrenzingsstift van bovenaf in het onderste scharnier.

De openingshoek van de deur is nu beperkt tot 90°.

Installatie

Elektrische aansluiting

De wijnklimaatkast mag uitsluitend met de meegeleverde aansluitkabel (wisselstroom 50/60 Hz, 220–240 V) aangesloten worden. Een langere aansluitkabel is bij Miele verkrijgbaar.

De zekering moet minstens 10 A bedragen.

Het apparaat mag uitsluitend worden aangesloten op een correct geïnstalleerde contactdoos met randaarde. De elektrische installatie moet aan de geldende voorschriften (zoals NEN 1010) voldoen.

In geval van nood moet de stekker van de wijnklimaatkast direct uit het stopcontact getrokken worden. Daarom mag het stopcontact zich niet achter het apparaat bevinden en moet het makkelijk bereikbaar zijn.

Als na inbouw de wandcontactdoos niet meer bereikbaar is, moet het apparaat via een werkschakelaar met alle polen van de netspanning kunnen worden losgekoppeld. Werkschakelaars zijn schakelaars met een contactopening van minstens 3 mm. Geschikte schakelaars zijn zelfuitschakelaars, zekeringen en relais (EN 60335).

Netstekker en aansluitkabel van het koelapparaat mogen niet tegen de achterkant van het apparaat aan komen, omdat ze door trillingen van de wijnklimaatkast beschadigd kunnen raken. Dat kan kortsluiting veroorzaken.

Ook andere apparaten mogen niet worden aangesloten op een stopcontact dat zich aan de achterkant van deze wijnklimaatkast bevindt.

Het is niet toegestaan om het apparaat met een verlengsnoer op het elektriciteitsnet aan te sluiten. Met verlengsnoeren kan een veilig gebruik van de wijnklimaatkast namelijk niet worden gewaarborgd in verband met het gevaar voor oververhitting.

De wijnklimaatkast mag niet op wisselrichters worden aangesloten die bij autonome stroomvoorzieningen zoals bijv. **zonne-energie** worden toegepast.

Als de wijnklimaatkast wordt ingeschakeld, kan deze bij spanningspieken om veiligheidsredenen worden uitgeschakeld. De elektronica kan daarbij beschadigd raken. De wijnklimaatkast mag ook niet in combinatie met zogenaamde **energiezuinige stekkers** worden gebruikt, omdat hierbij de energietoevoer naar de wijnklimaatkast wordt beperkt en de wijnklimaatkast te warm wordt.

Wijnklimaatkast aansluiten

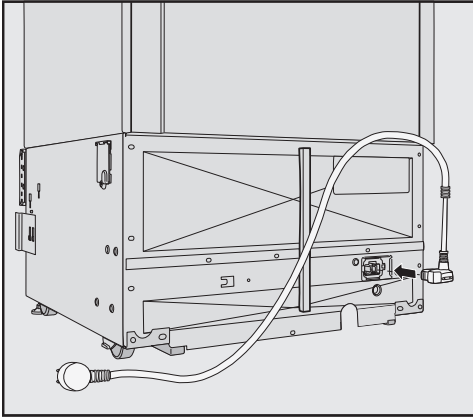

- Steek de stekker aan de achterkant van de wijnklimaatkast in het apparaat.

Zorg dat de stekker goed vastklikt.

- Steek de stekker van de wijnklimaatkast in het stopcontact.

De wijnklimaatkast is nu op het elektriciteitsnet aangesloten.

Energie besparen

	Normaal energieverbruik	Te hoog energieverbruik
Plaatsing en onderhoud	In goed geventileerde ruimtes.	In gesloten, niet geventileerde ruimtes.
	Niet direct blootgesteld aan zonnestralen.	Direct blootgesteld aan zonnestralen.
	Niet naast een warmtebron (verwarming, fornuis).	Naast een warmtebron (verwarming, fornuis).
	Bij een ideale omgevingstemperatuur van ca. 20 °C.	Bij een hoge omgevingstemperatuur vanaf 25 °C.
	Dek ventilatieroosters niet af en maak ze regelmatig stofvrij.	Als ventilatieroosters zijn afgedekt of vol zitten met stof.
Temperatuurinstelling	10 tot 12 °C	Hoe lager de temperatuur, hoe hoger het energieverbruik!

	Normaal energieverbruik	Te hoog energieverbruik
Gebruik	Laat de flessenroosters liggen op de plaats waar ze lagen toen het apparaat werd geleverd.	
	Open de deur alleen indien nodig en zo kort mogelijk. Leg de flessen wijn bij het inruimen meteen op de goede plek.	De deur vaak en lang openen betekent koudeverlies en instroom van warme lucht in het apparaat. Het apparaat heeft dan meer tijd nodig om te koelen en de compressor moet langer werken.
	Zorg ervoor dat vakken en laden niet te zwaar worden beladen, zodat de lucht kan circuleren.	Als de luchtcirculatie afneemt, wordt de koelcapaciteit minder.

Beschrijving van het apparaat

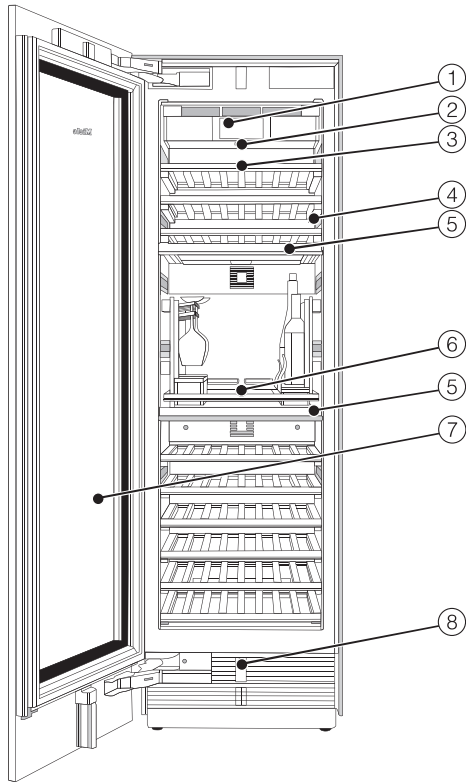

- ① Display
- ② Aan/Uit-schakelaar
- ③ Houten plateaus met lijsten met opschriften
- ④ Binnenverlichting
- ⑤ Isolatieplaat voor thermische scheiding van de wijnklimaatzones
- ⑥ SommelierSet*
- ⑦ Glazen deur met UV-filter
- ⑧ Automatische deuropening (Push2open/Pull2open)

Beschrijving van het apparaat



*** De SommelierSet bestaat uit:**

Een glazenhouder, een flessenhouder, 2 accessoireboxen en een decanteerplaat.
Bovendien bevat de SommelierSet ook vilten plaatjes van verschillende grootte.

Beschrijving van het apparaat

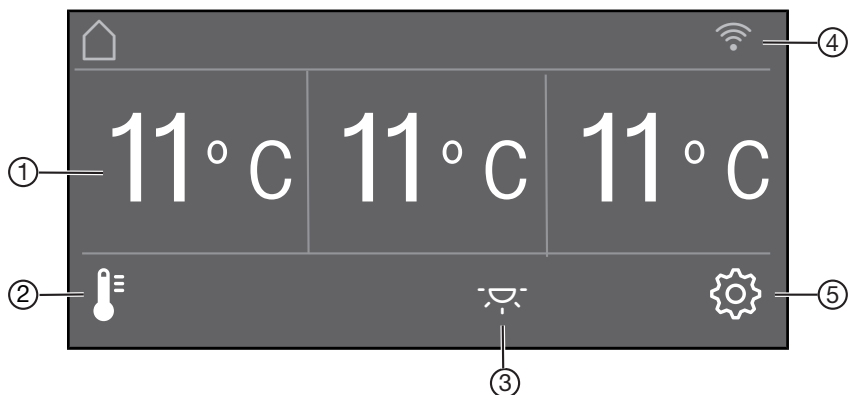







Hoofdscherm





- ① Temperatuuraanduiding (gewenste temperatuur) voor de 3 wijnklimaatzones
- ② Sensortoets  voor het instellen van de temperatuur en de luchtvochtigheid Δ
- ③ Sensortoets  voor het in- en uitschakelen van de binnenverlichting bij gesloten deur (sfeerverlichting)
- ④ Weergave Miele@home verbindingstatus (alleen zichtbaar wanneer de functie Miele@home is ingesteld)
- ⑤ Sensortoets instellingsmodus  voor het kiezen van verschillende functies in de instellingsmodus

Instellingsmodus





In de instellingsmodus kunt u de volgende functies kiezen en hun instellingen wijzigen:

Symbool		Functie
	Taal	instellen
	Lichtsterkte display	instellen (van donker naar licht)
	Kleurenschema	instellen (donker of licht)
	Geluidssignalen	Volume instellen of de Geluidssignalen helemaal uitschakelen (bijv. voor het deuralarm)
	Toetssignaal	Volume instellen of het Toetssignaal helemaal uitschakelen
°F/°C	Temperatuureenheid	instellen (°Fahrenheit of °Celsius)
	Toetsvergrendeling	in- of uitschakelen (zie hoofdstuk “Het wijzigen van instellingen”)
	Zelftest	het systeem start opnieuw op en wordt gecontroleerd op fouten of storingen (zie hoofdstuk “Het wijzigen van instellingen”)
	Deurassistent	(Push2open of Pull2open) in- of uitschakelen (zie hoofdstuk “Het wijzigen van instellingen”)
@	Miele@home	instellen, deactiveren of de wifi-verbindingstatus controleren (zie hoofdstuk “Het wijzigen van instellingen”)

Beschrijving van het apparaat

	Demo-functie	uitschakelen * (alleen zichtbaar bij ingeschakelde Demo-functie, zie hoofdstuk “Het wijzigen van instellingen”)
	Fabrieksinstellingen	instellingen resetten naar de fabrieksinstellingen (zie hoofdstuk “Het wijzigen van instellingen”)
	Ambiente presenteverl.	kiezen tussen 5 verschillende instellingen van de sfeerverlichting (zie hoofdstuk “Het wijzigen van instellingen”)
	Ambiente display	weergave van het display bij gesloten deur kiezen (zie hoofdstuk “Het wijzigen van instellingen”)
	Sabbatmodus	in- of uitschakelen (zie hoofdstuk “Het wijzigen van instellingen”)

Symbolen in de instellingsmodus

	bladeren door de instellingsmodus of een instelling selecteren
	een instelling wijzigen (bijv. de displayhelderheid)
	een instelling bevestigen
	dit menuniveau verlaten

Bijgeleverde accessoires

Stekker

Krijtpotlood

Gebruik het krijtpotlood om op de magneetlijsten van de houten plateaus te schrijven. Zo krijgt u een goed overzicht over de opgeslagen wijnsoorten.

Bij te bestellen accessoires

Miele heeft speciaal voor dit apparaat handige accessoires en reinigings- en onderhoudsmiddelen in het assortiment.

Universeel microvezeldoekje

Het microvezeldoekje is handig bij het verwijderen van vingerafdrukken en ander licht vuil op roestvrijstalen fronten, panelen, ramen, meubels enz.

Roestvrijstalen frontpaneel

De frontpanelen van roestvrij staal zorgen voor een bijzonder fraai uiterlijk van uw wijnklimaatkast.

Daarvoor zijn er grepen en sokkelpanelen in roestvrij staal-look verkrijgbaar.

Side-by-side-montageset

Voor het inbouwen van twee of meer wijnklimaatkasten/koelapparaten naast elkaar heeft u de side-by-side-montageset nodig (zie hoofdstuk "Installatie", paragraaf "Side-by-side").

Scharnierhouder

Wanneer bij uw wijnklimaatkast de deurscharnieren moeten worden verwisseld, dan moet het bovenste ventila-

tierooster in de sokkel worden omgebouwd. Daarvoor heeft u een nieuwe scharnierhouder nodig.

Het veranderen van de draairichting van de deur kan uitsluitend uitgevoerd worden door Miele.

Bij te bestellen accessoires kunt u bij Miele (zie achterin deze gebruiksaanwijzing), in de webshop van Miele of bij de Miele-vakhandelaar verkrijgen.

Eerste ingebruikneming

Vóór het eerste gebruik

Laat de wijnklimaatkast na het transport ca. 1 uur staan voordat u deze aansluit.

Zo voorkomt u eventuele functiestoringen van de wijnklimaatkast.

Verpakkingsmateriaal

- Verwijder al het verpakkingsmateriaal uit het apparaat.

Verwijder al het verpakkingsmateriaal inclusief de folie **voordat** u de wijnklimaatkast inschakelt. De folie kan moeilijk worden verwijderd van koude oppervlakken.

De wijnklimaatkast reinigen

Neem daarbij de aanwijzingen uit het hoofdstuk “Reiniging en onderhoud” in acht.

- Reinig de binnenkant van het apparaat en de accessoires.

De juiste deurassistent (Push2open/Pull2open) kiezen

De deurassistent ondersteunt u bij het openen van de deur van het apparaat.

U kunt kiezen tussen de deurassistenten Push2open en Pull2open (zie hoofdstuk “Het wijzigen van instellingen”, paragraaf “Deurassistent  inschakelen”). De deurassistent Push2open is standaard ingesteld.

- Als uw wijnklimaatkast een meubelfront met handgreep heeft, kies dan voor de deurassistent Pull2open.
- Als uw wijnklimaatkast een meubelfront zonder handgreep heeft, kies dan voor de deurassistent Push2open.

SommelierSet gebruiken

- Gebruik de SommelierSet zoals beschreven in het hoofdstuk “De SommelierSet”.

Miele@home

Uw wijnklimaatkast heeft een geïntegreerde WiFi-module.

De WiFi-verbinding is standaard gedeactiveerd.

Voor het gebruik heeft u nodig:

- een WiFi-netwerk
- de Miele@mobile-app
- een gebruikersaccount bij Miele. Het gebruikersaccount kunt u aanmaken via de Miele@mobile-app.

De Miele@mobile-app helpt u bij de verbinding tussen de wijnklimaatkast en uw eigen WiFi-netwerk.

Nadat u de wijnklimaatkast in uw WiFi-netwerk heeft opgenomen, kunt u met de app bijvoorbeeld de volgende handelingen uitvoeren:

- Informatie over de status van uw wijnklimaatkast opvragen
- Instellingen van uw wijnklimaatkast wijzigen

Als u de wijnklimaatkast in uw WiFi-netwerk opneemt, wordt het energieverbruik hoger, ook als de wijnklimaatkast is uitgeschakeld.

Zorg ervoor dat op de plaats waar uw wijnklimaatkast staat opgesteld het signaal van uw WiFi-netwerk sterk genoeg is.

Beschikbaarheid wifi-verbinding

De wifi-verbinding deelt een frequentiebereik met andere apparaten (zoals magnetrons, op afstand bestuurbaar speelgoed). Hierdoor kunnen tijdelijke of volledige storingen in de verbinding optreden. Een constante beschikbaarheid van de aangeboden functies kan daarom niet worden gegarandeerd.

Beschikbaarheid van Miele@home

Het gebruik van de Miele app is afhankelijk van de beschikbaarheid van de Miele@home-services in uw land.

De service Miele@home is niet in elk land beschikbaar.

Informatie over de beschikbaarheid vindt u op de website www.miele.com.

Miele app

De Miele app kunt u gratis downloaden uit de Apple App Store[®] of de Google Play Store[™].



Eerste ingebruikneming

De wijnklimaatkast bedienen

Het touchscreen kan door puntige of scherpe voorwerpen (zoals pennen) bekrast raken.

Raak het touchscreen alleen met uw vingers aan.

Als uw vingers koud zijn, reageert het touchscreen mogelijk niet.

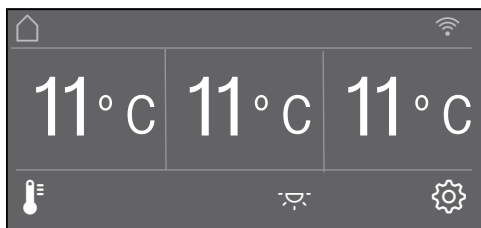

De sensortoetsen onder de temperatuurandauiding kunnen via aanraking direct worden **gekozen**, de symbolen en teksten in of boven de temperatuurandauiding worden echter alleen **weergegeven**.

De instellingsmodus

Via de instellingsmodus  kunt u verschillende functies van de wijnklimaatkast uitkiezen en deels hun instellingen wijzigen (zie hoofdstuk “Het wijzigen van instellingen”).

- Raak de sensortoets  aan om naar de instellingsmodus te gaan.
- Kies met behulp van de sensortoetsen < en > de functie uit waarvan u de instellingen wilt wijzigen.
- Bevestig uw keuze met **OK**.
- Wijzig de instellingen naar behoefte met behulp van de sensortoetsen < en > of met behulp van de sensortoetsen + en -.
- Bevestig uw keuze met **OK**.

De **gekleurde** instelling is altijd de **geselecteerde** instelling. Deze kan direct met **OK** worden bevestigd.

- Druk op de sensortoets  als u terug wilt keren naar het vorige menu of het proces wilt afbreken.

Elke aanraking van het display wordt bevestigd met een toets signaal. Dit toets signaal kunt u uitschakelen via de instellingsmodus .

De eerste ingebruikname uitvoeren

- Open de deur van het apparaat.

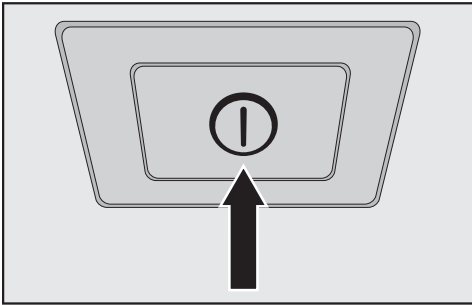



- Schakel de wijnklimaatkast in door op de Aan/Uit-schakelaar te drukken.

De Aan/Uit-schakelaar bevindt zich onder het display.

De wijnklimaatkast begint te koelen en de binnenverlichting gaat aan wanneer u de deur opent.

In het display van de wijnklimaatkast verschijnt Miele.

- Schakelt u de wijnklimaatkast voor de eerste keer in, dan wordt u gevraagd om het volgende te doen:
 - Taal instellen (heeft u per ongeluk een verkeerde Taal gekozen, dan kunt u opnieuw naar de instellingsmodus  gaan en via het symbool  de juiste taal instellen)
 - Temperatuureenheid instellen: °C (graden Celsius) of °F (graden Fahrenheit)
 - Miele@home installeren:

- Kies verder als u Miele@home nu wilt installeren (volg hiervoor de aanwijzingen in het hoofdstuk “Het wijzigen van instellingen”, paragraaf “Miele@home”).
- Kies overslaan als u Miele@home later wilt installeren.
- Kies met behulp van de sensortoetsen < en > de door u gekozen instelling en bevestig die keuze met OK.
- Druk op de sensortoets  als u terug wilt keren naar het vorige menu.

In het display verschijnt de melding Eerste ingebruikneming succesvol afgerond.

- Bevestig de eerste ingebruikname met OK.

In het display verschijnt het hoofdscherm (zie hoofdstuk “Beschrijving van het apparaat”, paragraaf “Hoofdscherm”).

De eerste ingebruikname kan niet worden afgebroken. U kunt deze alleen onderbreken door de wijnklimaatkast uit te schakelen. Als u de wijnklimaatkast opnieuw inschakelt, moet de eerste ingebruikname worden voortgezet.

Het apparaat in- en uitschakelen

De wijnklimaatkast inschakelen

- Open de deur van het apparaat.
- Schakel de wijnklimaatkast in door op de Aan/Uit-schakelaar te drukken.

De wijnklimaatkast begint te koelen en de binnenverlichting gaat aan wanneer u de deur opent.

In het display van de wijnklimaatkast verschijnt Miele en aansluitend het hoofdscherm.

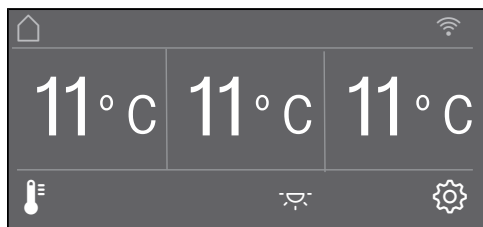

Wijnklimaatkast uitschakelen

- Schakel de wijnklimaatkast uit door op de Aan/Uit-schakelaar te drukken.

De koeling en de binnenverlichting zijn uitgeschakeld.

Let op. De wijnklimaatkast is niet spanningsvrij wanneer deze wordt uitgeschakeld met de Aan/Uit-schakelaar.

Bij langdurige afwezigheid

Wanneer u de wijnklimaatkast langere tijd niet gebruikt, doe dan het volgende:

- Schakel de wijnklimaatkast uit.
- Trek de stekker uit het stopcontact of schakel de hoofdschakelaar uit.
- Reinig de wijnklimaatkast.
- Laat de wijnklimaatkast openstaan om deze voldoende te kunnen luchten en te voorkomen dat er geurtjes ontstaan.

Als de wijnklimaatkast bij langere afwezigheid wordt uitgeschakeld, maar niet wordt gereinigd, bestaat er gevaar voor schimmelvorming als de wijnklimaatkast gesloten blijft. De wijnklimaatkast moet dus zeker worden gereinigd.

Via de instellingsmodus  kunt u verschillende functies van de wijnklimaatkast uitkiezen, deels hun instellingen wijzigen en zo uw wijnklimaatkast aanpassen aan uw behoeftes.

Hierna worden alleen de functies in de instellingsmodus  beschreven die verdere toelichting nodig hebben.

Als u zich in de instellingsmodus  bevindt, worden het deuralarm en andere alarmsignalen automatisch onderdrukt.

Toetsvergrendeling / in- of uitschakelen

Schakel de Toetsvergrendeling in als u uw wijnklimaatkast wilt beschermen tegen ongewilde temperatuurwisselingen of ongewilde wijzigingen in de instellingsmodus .

- Kies in de instellingsmodus  met behulp van de sensortoetsen < en > Toetsvergrendeling en bevestig uw keuze met *OK*.
- Schakel de toetsvergrendeling in met behulp van de sensortoetsen < en > Aan of Uit en bevestig uw keuze met *OK*.
- Sluit de deur van het apparaat. Pas daarna wordt de toetsvergrendeling geactiveerd.

Een ingeschakelde toetsvergrendeling wordt niet weergegeven in het display.

Als u tijdens een ingeschakelde toetsvergrendeling een sensortoets gebruikt, verschijnt in het display de melding
Houd de *OK*-toets 6 seconden ingedrukt om het apparaat te ontgrendelen.



- Volg de aanwijzing in het display.

Het display wordt even ontgrendeld en u kunt de gewenste instellingen uitvoeren. Door het sluiten van de deur van het apparaat wordt de toetsvergrendeling opnieuw ingeschakeld.

Het wijzigen van instellingen

Zelftest uitvoeren

Voer de Zelftest uit wanneer u het gevoel heeft dat uw wijnklimaatkast niet goed functioneert en moet worden gecontroleerd op eventuele storingen.

- Kies in de instellingsmodus  met behulp van de sensortoetsen < en > Zelftest en bevestig uw keuze met OK.
- Druk op de sensortoets  als u het proces wilt afbreken.

De Zelftest start en de wijnklimaatkast wordt gecontroleerd op eventuele fouten en storingen.

- Als met behulp van de zelftest geen fouten of storingen worden ontdekt, verschijnt in het display de melding **Systeem start opnieuw.**
- Als met behulp van de zelftest fouten of storingen worden ontdekt, verschijnen deze foutmeldingen aansluitend in het display.

Bovendien klinkt er een zoemer.

- Als de zoemer u hindert, kunt u deze voortijdig uitschakelen door op de sensortoets  te drukken.
- Noteer de weergegeven foutmelding(en).
- Neem contact op met Mieleen informeer hen over de weergegeven foutmelding(en).
- Bevestig de melding met OK.

In het display verschijnt de melding **Systeem start opnieuw.**

De wijnklimaatkast wordt even uit- en weer ingeschakeld.

In het display verschijnt de melding **Zelftest voltooid.**

- Bevestig de melding met OK.

In het display verschijnt opnieuw het hoofdscherm.

Deurassistent inschakelen

U kunt kiezen tussen de deurassistenten Push2open en Pull2open.

De deurassistent Push2open is standaard ingesteld.

De deurassistent Push2open is geschikt voor greeploze meubelfronten. De deur van het apparaat gaat vanzelf een stukje open wanneer u er zachtjes tegenaan drukt.

De deurassistent Pull2open is geschikt voor meubelfronten met handgreep. De deur van het apparaat gaat eenvoudig en met weinig kracht open.

 **Risico op beschadiging door voortijdig sluiten van de deur.**

Bij een ingeschakelde deurassistent kan herhaald voortijdig sluiten van de deur leiden tot schade en functiestoringen.



Stop met het vasthouden of sluiten van de deur zolang de automatische deuropening nog in werking is. Als u de deur alsnog gesloten heeft, laat deze dan 5 minuten dicht. De automatische deuropening treedt opnieuw in werking.

Push2open inschakelen

- Kies in de instellingsmodus  met behulp van de sensortoetsen < en > Deurassistent en bevestig uw keuze met *OK*.
- Kies met behulp van de sensortoetsen < en > Modus en bevestig uw keuze met *OK*.
- Kies met behulp van de sensortoetsen < en > Push2open en bevestig uw keuze met *OK*.
- Druk op de sensortoets , om naar het vorige menuniveau terug te gaan.



– Intensiteit instellen

U kunt daarnaast de intensiteit van de functie Push2open instellen. Hoe lager de ingestelde intensiteit, des te minder kracht heeft u nodig bij het drukken op de deur.

- Kies in de instellingsmodus  met behulp van de sensortoetsen < en > Deurassistent en bevestig uw keuze met *OK*.
- Kies in de instellingsmodus  met behulp van de sensortoetsen < en > Intensiteit en bevestig uw keuze met *OK*.
- Kies met behulp van de sensortoetsen < en > de intensiteit naar uw wens (Laag, Gemiddeld, Hoog) en bevestig uw keuze met *OK*.

– Duur AutoClose instellen

U kunt daarnaast instellen hoe lang de deur geopend moet blijven totdat deze zelfstandig sluit.

- Kies in de instellingsmodus  met behulp van de sensortoetsen < en > Deurassistent en bevestig uw keuze met *OK*.
- Kies in de instellingsmodus  met behulp van de sensortoetsen < en > AutoClose en bevestig uw keuze met *OK*.
- Kies met behulp van de sensortoetsen + en – de gewenste duur (5–30 seconden) en bevestig uw keuze met *OK*.

De deur is zo beveiligd dat ze niet onbedoeld kan worden geopend: als u de deur niet opentrekt, gaat deze na de door u bepaalde duur vanzelf weer dicht.



Pull2open inschakelen

- Kies in de instellingsmodus  met behulp van de sensortoetsen < en > Deurassistent en bevestig uw keuze met *OK*.
- Kies met behulp van de sensortoetsen < en > Modus en bevestig uw keuze met *OK*.
- Kies met behulp van de sensortoetsen < en > Pull2open en bevestig uw keuze met *OK*.
- Druk op de sensortoets , om naar het vorige menuniveau terug te gaan.

Het wijzigen van instellingen

– Intensiteit instellen

U kunt daarnaast de intensiteit van de functie Pull2open instellen. Hoe lager de ingestelde intensiteit, des te minder kracht heeft u nodig bij het trekken aan de deur.

- Kies in de instellingsmodus  met behulp van de sensortoetsen < en > Deurassistent en bevestig uw keuze met *OK*.
- Kies in de instellingsmodus  met behulp van de sensortoetsen < en > Intensiteit en bevestig uw keuze met *OK*.
- Kies met behulp van de sensortoetsen < en > de intensiteit naar uw wens (Laag, Gemiddeld, Hoog) en bevestig uw keuze met *OK*.

Deurassistent uitschakelen

- Kies in de instellingsmodus  met behulp van de sensortoetsen < en > Deurassistent en bevestig uw keuze met *OK*.
- Kies met behulp van de sensortoetsen < en > Modus en bevestig uw keuze met *OK*.
- Kies met behulp van de sensortoetsen < en > Uit en bevestig uw keuze met *OK*.
- Druk op de sensortoets , om naar het vorige menuniveau terug te gaan.

Miele@home

Miele@home deactiveren

- Kies in de instellingsmodus  met behulp van de sensortoetsen < en > Miele@home en bevestig uw keuze met *OK*.
- Kies met behulp van de sensortoetsen < en > deactiveren en bevestig uw keuze met *OK*.

In het display verschijnt de melding Deactivering geslaagd.

- Bevestig de melding met *OK*.

Uw koelapparaat wordt nu afgemeld van uw wifi-netwerk.

Het symbool  verdwijnt uit het display.

Miele@home deactiveren

- Kies in de instellingsmodus  met behulp van de sensortoetsen < en > Miele@home en bevestig uw keuze met *OK*.
- Kies met behulp van de sensortoetsen < en > deactiveren en bevestig uw keuze met *OK*.

In het display verschijnt de melding Deactivering geslaagd.

- Bevestig de melding met *OK*.

Uw wijnklimaatkast wordt nu afgemeld bij uw WiFi-netwerk.

Het symbool  verdwijnt uit het display.

Miele@home activeren

Als Miele@home eerder is geactiveerd, maar de verbinding is verbroken, moet u de verbinding opnieuw activeren.

- Kies in de instellingsmodus  met behulp van de sensortoetsen < en > Miele@home en bevestig uw keuze met *OK*.
- Kies met behulp van de sensortoetsen < en > activeren en bevestig uw keuze met *OK*.

In het display verschijnt de melding Activering geslaagd.





- Bevestig de melding met *OK*.

Bij een actieve wifi-verbinding verschijnt in het display .

Wifi-verbindingstatus controleren

- Kies in de instellingsmodus  met behulp van de sensortoetsen < en > Miele@home en bevestig uw keuze met *OK*.
- Kies met behulp van de sensortoetsen < en > Status verbinding en bevestig uw keuze met *OK*.

In het display verschijnt een melding over de wifi-verbindingstatus:

-  verbonden: er is een sterke verbinding,
-  verbonden: er is een matige verbinding,
-  verbonden: er is een zwakke verbinding,
- : er is geen verbinding.

Het wijzigen van instellingen

Miele@home opnieuw installeren

Als uw WiFi-netwerk is gewijzigd, kunt u Miele@home voor uw wijnklimaatkast opnieuw installeren.

- Kies in de instellingsmodus  met behulp van de sensortoetsen < en > Miele@home en bevestig uw keuze met **OK**.
- Kies met behulp van de sensortoetsen < en > Opnieuw instellen en bevestig uw keuze met **OK**.

In het display verschijnt de melding Configuratie resetten?

- Kies met behulp van de sensortoetsen < en > ja of nee en bevestig uw keuze met **OK**.

Netwerkconfiguratie resetten

Reset de fabrieksinstellingen van de wijnklimaatkast wanneer u het apparaat wegdoet, verkoopt of een gebruikt apparaat gaat gebruiken. Hierbij wordt ook de netwerkconfiguratie gereset, zodat alle persoonlijke gegevens van de wijnklimaatkast verwijderd worden. Bovendien heeft de vorige eigenaar geen toegang meer tot de wijnklimaatkast.

- U kunt de instellingen van de wijnklimaatkast naar de fabrieksinstellingen resetten, zoals beschreven in het hoofdstuk "Instellingen naar de fabrieksinstellingen resetten ".

Demo-functie uitschakelen

Met de demo-functie kan de vakhandel de wijnklimaatkast presenteren **zonder de koeling in te hoeven schakelen**. Voor particulier gebruik is deze instelling niet relevant.

Als de demo-functie standaard ingeschakeld is, verschijnt in het display .

- Kies in de instellingsmodus  met behulp van de sensortoetsen < en > Demo-functie en bevestig uw keuze met **OK**.

In het display verschijnt de melding Druk 4 seconden op de OK-toets om de functie te deactiveren.

- Volg de aanwijzing in het display.

In het display verschijnt de countdown De demo-functie wordt over seconden uitgeschakeld.

In het display verschijnt de melding De demo-functie wordt uitgeschakeld. Apparaat koelt.

- Bevestig deze melding met **OK**.

In het display verschijnt opnieuw het hoofdscherm.

Instellingen naar de fabrieksinstellingen resetten

U kunt de instellingen van de wijnklimaatkast naar de fabrieksinstellingen resetten.

Reset de fabrieksinstellingen van de wijnklimaatkast wanneer u het apparaat wegdoet, verkoopt of een gebruikt apparaat gaat gebruiken. Hierbij wordt ook de netwerkconfiguratie gereset, zodat alle persoonlijke gegevens van de wijnklimaatkast verwijderd worden. Bovendien heeft de vorige eigenaar geen toegang meer tot de wijnklimaatkast.

- Kies **Fabrieksinstellingen** in de instellingsmodus  met behulp van de sensortoetsen < en > en bevestig uw keuze met **OK**.
- Kies **Resetten** met behulp van de sensortoetsen < en > en bevestig uw keuze met **OK**.











Na een korte wachttijd verschijnt in het display de melding **Instellingen gereset**.

- Bevestig de melding met **OK**.

De eerste ingebruikneming begint opnieuw (zie hoofdstuk “Eerste ingebruikneming”, paragraaf “De eerste ingebruikneming uitvoeren”).

De instellingen van de wijnklimaatkast worden daarbij gereset naar de volgende waarden:

Het wijzigen van instellingen

Functie		Fabrieksinstelling
	Taal	Engels
	Lichtsterkte display	middelste waarde (4 van 7 segmenten)
	Kleurenschema	donker
	Geluidssignalen	middelste waarde (4 van 7 segmenten)
	Toetsignaal	middelste waarde (4 van 7 segmenten)
° C/°F	Temperatuureenheid	° Celsius
	Toetsvergrendeling	uitgeschakeld
	Deurassistent	Push2open
@	Miele@home	uitgeschakeld
	Ambiente ver-lichting	Ambiente 2
	Ambiente display	Temperatuuraanduiding display
	Sabbatmodus	uitgeschakeld
♾	Luchtvochtigheid	Niet verhoogd
	Temperatuur in de wijnklimaatzones	11 °C

Sabbatmodus in- of uitschakelen

De wijnklimaatkast beschikt ter ondersteuning van religieuze gebruiken over de Sabbathmodus.

Als de Sabbathmodus is ingeschakeld, kunt u geen instellingen wijzigen van uw wijnklimaatkast.

Let op: de deur van het apparaat is stevig gesloten, omdat in de Sabbathmodus optische en akoestische signalen zijn uitgeschakeld.

- Kies in de instellingsmodus  met behulp van de sensortoetsen < en > Sabbathmodus en bevestig uw keuze met *OK*.
- Kies met behulp van de sensortoetsen < en > Aan of Uit en bevestig uw keuze met *OK*.

Bij een ingeschakelde Sabbathmodus verschijnt in het display  en de lichtsterkte van het display wordt verminderd (het display verandert niet door het sluiten van de deur).

De volgende functies worden uitgeschakeld bij een actieve Sabbathmodus :

- de deurassistent (bij een greeploos meubelfront hoeft de deur alleen van onder of van de zijkant te worden opengetrokken)
- de verlichting
- alle geluidssignalen en optische signalen
- de temperatuuraanduiding
- de verlichting (indien eerder ingeschakeld)

De volgende functies zijn nog steeds te gebruiken:

- de sensortoets voor de instellingsmodus  om Sabbathmodus uit te schakelen.
- De functie Sabbathmodus gaat na ongeveer 125 uur automatisch uit.

Het wijzigen van instellingen

Ambiente ver-lichting in- of uitschakelen

Als u uw wijnflessen ook wilt presenteren, terwijl de deur gesloten is, kunt u de Ambiente ver-lichting inschakelen. De binnenverlichting blijft dan ook bij een gesloten deur ingeschakeld.

Elke wijnklimaatzone heeft een eigen verlichtingslijst, zodat uw wijnklimaatkast optimaal wordt verlicht.

- Raak in het display de sensortoets  aan, zodat deze in een kleur oplicht.
- Sluit de deur van het apparaat.

De binnenverlichting blijft nu ook met gesloten deur ingeschakeld.

- Om de Ambiente ver-lichting uit te schakelen, kunt u de sensortoets  aanraken, zodat deze niet meer in een kleur oplicht.

De binnenverlichting is nu uitgeschakeld wanneer de deur is gesloten.

Intensiteit van de Ambiente ver-lichting kiezen

De intensiteit van de Ambiente ver-lichting kunt u in de instellingsmodus  instellen.

U kunt daar bovendien kiezen in welke wijnklimaatzones de Ambiente ver-lichting moet worden ingeschakeld.

- Kies Ambiente ver-lichting in de instellingsmodus  met behulp van de sensortoetsen < en > en bevestig uw keuze met *OK*.
- Kies met behulp van de sensortoetsen < en > de door u gewenste instelling (Ambiente 1–Ambiente 5) :
 - Ambiente 1 –Ambiente 3: zwakke tot sterke verlichting in alle wijnklimaatzones
 - Ambiente 4: alleen de middelste wijnklimaatzone wordt verlicht
 - Ambiente 5: de middelste wijnklimaatzone wordt sterker, de bovenste en onderste wijnklimaatzone worden zwakker verlicht.
- Bevestig uw keuze met *OK*.
- Sluit de deur van het apparaat.

De Ambiente ver-lichting heeft nu de gewenste instelling.

Om te voorkomen dat hogere temperaturen of UV-licht een negatief effect hebben op de wijn, hebben wij in de verlichtingslijsten led's aangebracht.



Pas op voor letsel door led-verlichting.

Deze verlichting komt overeen met risicogroep RG 2. Als de afdekking defect is, kan dat oogletsel veroorzaken.

Kijk niet direct van dichtbij met optische instrumenten (een loep of iets dergelijks) in de verlichting als de afdekplaat voor de verlichting defect is.

Ambiente display kiezen

U kunt de weergave van het scherm bij gesloten deur van het apparaat kiezen.

- Kies **Ambiente display** in de instellingsmodus  met behulp van de sensortoetsen < en > en bevestig uw keuze met **OK**.
- Kies met behulp van de sensortoetsen < en > de gewenste weergave van het display:
 - **Temperatuur**
 - **Miele logo**
 - **uit** (display is geheel uitgeschakeld).
- Bevestig uw keuze met **OK**.

Bij een gesloten deur is nu het door u gekozen display actief.

Zodra u de deur van het apparaat opent, verschijnt zoals gebruikelijk het hoofdscherm in het display.

De optimale temperatuur en luchtvochtigheid

Wijnen blijven zich afhankelijk van de omgevingsfactoren ontwikkelen. Zo is naast de temperatuur ook de kwaliteit van de lucht doorslaggevend voor de houdbaarheid van de wijn.

Met een constante en op de wijn afgestemde temperatuur, een verhoogde luchtvochtigheid en een geurvrije omgeving heersen in deze wijnklimaatkast de optimale omstandigheden waaronder uw wijnen kunnen worden bewaard.

Bovendien is met deze wijnklimaatkast (in tegenstelling tot een koelkast) een trillingsvrije omgeving en daarmee een ongestoord rijpingsproces gegarandeerd.

De optimale temperatuur

U kunt wijn bewaren bij een temperatuur van 6 tot 18 °C. Als u rode en witte wijn tegelijkertijd wilt bewaren, kunt het beste een temperatuur kiezen die tussen 12 en 14 °C ligt. Deze temperatuur is namelijk geschikt voor zowel rode als witte wijn. Rode wijn dient u dan wel twee uur voor consumptie uit de klimaatkast te nemen en te openen, zodat de wijn zuurstof krijgt en zijn aroma kan ontwikkelen.

Bij een temperatuur van boven de 22 °C rijpen wijnen te snel, zodat aroma's zich niet verder kunnen ontwikkelen. Bij een temperatuur van onder de 5 °C daarentegen kunnen ze niet optimaal rijpen.

Bij warmte zet wijn uit en bij koude trekt wijn samen. Temperatuurschommelingen zijn niet goed voor wijn en verstoren het rijpingsproces. Daarom is het heel belangrijk om ervoor te zorgen dat de temperatuur in het apparaat vrijwel constant blijft.

Wijnsoort	Aanbevolen drinktemperatuur*
Lichte, fruitige rode wijnen:	+14 °C tot +16 °C
Zware rode wijnen:	+18 °C
Rosé:	+8 °C tot +10 °C
Fijne, aromatische witte wijnen:	+8 °C tot +12 °C
Zware of zoete witte wijnen:	+12 °C tot +14 °C
Champagne, sekt, prosecco:	+6 °C tot +10 °C

Bewaar de wijn op een temperatuur die 1 tot 2 °C onder de aanbevolen drinktemperatuur ligt. De wijn wordt namelijk warmer als hij ingeschonken wordt.

Tip: Zware rode wijnen kunnen het beste 2–3 uur voordat ze worden gedronken, openstaan. Ze zuigen zich dan vol met zuurstof en ontwikkelen hun aroma.

Tip: Voor geopende flessen bevelen wij aan de zuurstof uit de fles te halen, omdat de wijn anders zijn aroma en smaak verliest en sneller bederft. Er bestaan hiervoor speciale apparaten (zoals een flessendop met pompje) die de lucht wegzuigen en een vacuüm doen ontstaan.

De optimale temperatuur en luchtvochtigheid

Isolatieplaten voor de thermische scheiding

De wijnklimaatkast heeft 2 vaste isolatieplaten die de binnenruimte in 3 zones verdeeld, waarvoor u verschillende temperaturen kunt instellen. Zo kunt u tot 3 verschillende soorten wijn, bijv. rode wijn, witte wijn en champagne, gelijktijdig bewaren.

Temperatuur instellen

- Raak de sensortoets  aan om de temperatuur in te stellen.

De eerder ingestelde temperaturen van de 3 wijnklimaatzones verschijnen.

- Kies met behulp van de sensortoetsen < en > de wijnklimaatzone uit waarvan u de temperatuur wilt wijzigen en bevestig uw keuze met **OK**.
- Stel de temperatuur in met behulp van de sensortoetsen + en -. Als u de sensortoetsen ingedrukt houdt, verandert de temperatuur continu.
- Bevestig de instelling van de temperatuur met **OK** of wacht ongeveer 8 seconden nadat u voor het laatst een toets heeft aangeraakt. De temperatuur wordt dan automatisch overgenomen.

Tip: De nieuwe instelling wordt ook bevestigd en overgenomen als u de deur sluit.

De temperatuuraanduiding in het display geeft altijd de **gewenste** temperatuur aan.

Heeft u de temperatuur gewijzigd, controleer dan de temperatuuraanduiding **na ca. 6 uur wanneer er weinig levensmiddelen in de wijnklimaatkast**

liggen en na ca. 24 uur wanneer de wijnklimaatkast vol zit. Pas dan is de ingestelde temperatuur bereikt.

- Is de temperatuur dan nog te hoog of te laag, wijzig de temperatuur dan.

Mogelijke temperatuurinstellingen

De temperatuur is in alle drie de wijnklimaatzones instelbaar van 5 tot 20 °C.

De luchtvochtigheid

In een gewone koelkast is de luchtvochtigheid te laag voor wijn. Daarom is een koelkast niet geschikt om wijn te bewaren. Een hogere luchtvochtigheid is heel belangrijk voor het bewaren van wijn, zodat de natuurlijke kurk van buitenaf vochtig gehouden wordt. Bij een lage luchtvochtigheid droogt de natuurlijke kurk van buiten uit en kan de fles niet meer luchtdicht worden gesloten. Daarom moet wijn ook liggend bewaard worden, zodat de wijn de natuurlijke kurk van binnenuit vochtig houdt. Als er lucht in de fles komt, bederft elke wijn onherroepelijk.

Tip: De hoogte van de luchtvochtigheid kan voor elke wijnklimaatzone separaat worden ingesteld. Verhoog de luchtvochtigheid in een wijnklimaatzone altijd als u er wijnflessen met natuurlijke kurken bewaart.

De optimale temperatuur en luchtvochtigheid



Pas op voor beschadiging door extra vocht.

De luchtvochtigheid stijgt dan en de lucht condenseert in de kast. Het condenswater kan schade aan de wijnklimaatkast veroorzaken, zoals corrosie.

U hoeft de lucht in de wijnklimaatkast **niet** extra vochtig te maken door bijv. een kom water in de kast te plaatsen.

Luchtvochtigheid verhogen δ

Als u een hogere luchtvochtigheid heeft ingesteld, worden de ventilatoren automatisch ingeschakeld. Zo worden luchtvochtigheid en temperatuur in de gehele wijnklimaatkast gelijkmatig verdeeld, zodat al uw wijnen in dezelfde omstandigheden worden bewaard. Zolang de deur van het apparaat geopend is, worden de ventilatoren automatisch uitgeschakeld.

- Raak de sensortoets  aan om de temperatuur in te stellen.
- Kies met behulp van de sensortoetsen < en > de wijnklimaatzone uit waarvan u de luchtvochtigheid wilt verhogen en bevestig uw keuze met *OK*.
- Raak toets δ aan.

De toets δ krijgt nu een kleur.

- Bevestig uw keuze met *OK* of wacht ongeveer 8 seconden nadat u voor het laatst een toets heeft aangeraakt. De instelling wordt dan automatisch overgenomen.

In de gekozen wijnklimaatzone wordt de luchtvochtigheid hoger.

Luchtvochtigheid niet verhogen δ

- Raak de sensortoets  aan om de temperatuur in te stellen.
- Kies met behulp van de sensortoetsen < en > de wijnklimaatzone uit waarvan u de luchtvochtigheid niet wilt verhogen en bevestig uw keuze met *OK*.
- Raak toets δ aan.

De toets δ heeft nu geen kleur meer.

- Bevestig uw keuze met *OK* of wacht ongeveer 8 seconden nadat u voor het laatst een toets heeft aangeraakt. De instelling wordt dan automatisch overgenomen.

In de gekozen wijnklimaatzone neemt de luchtvochtigheid weer af.

Deuralarm

Wanneer de deur van het apparaat langer dan 2 minuten openstaat, klinkt er een zoemer.

Daarnaast verschijnt in het display de melding *Sluit de deur*.

Zodra de deur van het apparaat gesloten wordt, schakelt de zoemer uit en dooft de melding in het display.

Deuralarm voortijdig uitschakelen

Hindert de zoemer u, dan kunt u deze voortijdig uitschakelen.

■ Druk op de bedieningstoets *OK*.

De zoemer houdt op en de melding in het display verdwijnt.

Na bepaalde tijd klinkt de zoemer opnieuw en verschijnt de melding in het display, totdat de deur van het apparaat gesloten wordt.

Wijn bewaren

Trillingen en bewegingen hebben een negatief effect op het rijpingsproces en dus ook op de smaak van de wijn.

Leg gelijksoortige wijnen zoveel mogelijk naast elkaar op hetzelfde flessenrek. Zo voorkomt u dat u andere flessen moet verplaatsen, wanneer u een bepaalde wijn nodig heeft. Bovendien dient u te vermijden dat u de wijnflessen op elkaar stapelt.

Zorg ervoor dat flessen wijn altijd liggend worden bewaard. Zo blijft de kurk van binnenuit vochtig en kan er geen lucht in de fles dringen.

Tip: Bovendien is het voor wijnflessen met natuurlijke kurken aan te raden om de luchtvochtigheid in de wijnklimaatkast te verhogen (zie hoofdstuk “De optimale temperatuur en luchtvochtigheid”, paragraaf “Luchtvochtigheid verhogen δ ”).

 Gevaar voor letsel door vallende wijnflessen.

Als u de flessenroosters uittrekt, pas dan op dat er geen flessen uit het apparaat vallen. Er kunnen flessen vast komen te zitten onder het bovenliggende rooster.

Haal de flessenroosters altijd langzaam en voorzichtig uit de wijnklimaatkast.

 Gevaar voor beschadiging of verwonding door gebroken glas. Uitstekende flessenroosters en wijnflessen kunnen de glazen deur beschadigen, als u de deur sluit. Zorg dat flessenroosters en wijnflessen niet uitsteken.

Bedek nooit de ventilatie-openingen aan de achterzijde. Dit is belangrijk voor het koelvermogen.

Houten plateaus

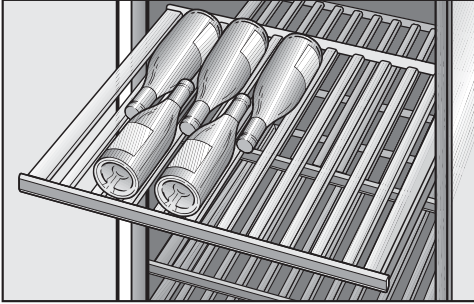

De drie houten plateaus rusten op geleiderails die uittrekbaar zijn, zodat u de flessen wijn er makkelijk op kunt leggen en er weer vanaf kunt halen.

Het verplaatsen van de flessenroosters

De flessenroosters kunt u naar believen uit het apparaat halen en weer terugplaatsen.

- Trek het flessenrooster tot aan de aanslag uit en til het van de geleiderails. Pak het plateau hiervoor bij de lijst vast.
- Wilt u het plateau er weer in zetten, trek de geleiderails dan uit, zet het flessenrooster er van bovenaf op en laat het vastklikken. De lijst wijst daarbij naar voren.

Het aanpassen van de houten plateaus

De houten plateaus bestaan uit een aantal staafjes. U kunt een draagplateau aanpassen aan de grootte van de flessen door staafjes te verplaatsen of te verwijderen. Zo kan elke fles stabiel bewaard worden.

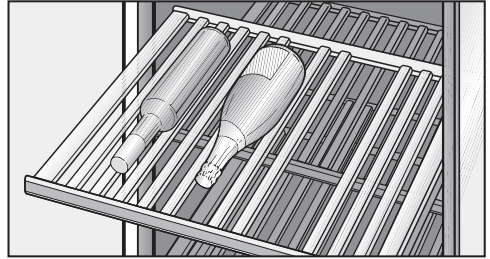

- U kunt de staafjes verplaatsen of verwijderen door ze eenvoudig op te tillen.

Wijn bewaren

Het aanbrengen van opschriften op de lijsten van de flessenroosters

Aan de voorkant van de flessenroosters zit een magneetlijst met een laag van schrijfbordmateriaal. Daarop kunt u de naam van de wijn en het jaar schrijven. Zo krijgt u een goed overzicht van de opgeslagen wijnen.

U kunt direct op de lijst schrijven, maar u kunt de lijst ook van het flessenrooster nemen:

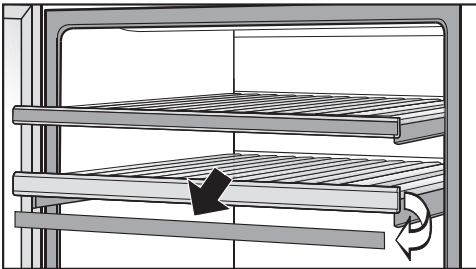

- Pak de lijst aan beide kanten vast en trek haar naar voren eraf.
- Verwijder teksten die niet meer van toepassing zijn met een vochtige doek van de lijst.

⚠ Pas op voor beschadiging door verkeerde reiniging.

De laag van schrijfbordmateriaal van de lijsten kan beschadigd raken.

Reinig de lijsten **niet** met een reinigingsmiddel, maar alleen met helder water.

- Schrijf met een krijtpotlood op de lijst en plaats de lijst van bovenaf weer op het flessenrooster.

Maximale beladingscapaciteit

⚠ Kans op beschadigingen door te hoge belading.

Een te hoge belading van het houten plateau kan tot beschadiging ervan leiden.

Elk houten plateau mag maximaal 35 kg dragen

Vermijd het stapelen van wijnflessen op de houten plateaus.

In totaal kunnen er maximaal 91 flessen (0,75 l, fles: Bordeaux-fles) in de wijnklimaatkast worden bewaard.

Het installeren van de SommelierSet

Met de SommelierSet kunt u uw wijnen al in de wijnklimaatkast voorbereiden voor consumptie. Zo kunt u in de wijnklimaatkast wijnglazen en wijnaccessoires bewaren, de wijn in de wijnklimaatkast decanteren en al geopende flessen daar neerzetten.

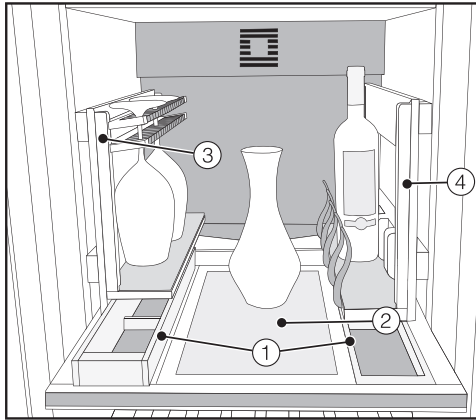

- ① Grote en kleine accessoirebox voor accessoires
- ② Decanteerplaat, bijvoorbeeld voor het neerzetten van wijnkaraffen
- ③ Glazenhouder voor het bewaren en voorcoelen van wijnglazen
- ④ Flessenhouder met instelbare beugels voor wijnflessen van verschillende grootte

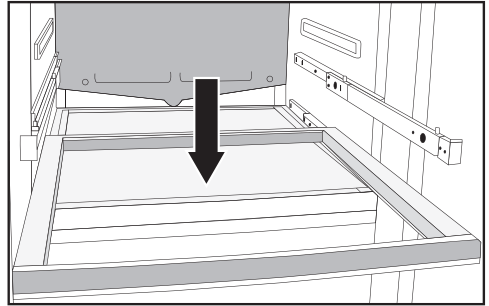

De SommelierSet wordt op het onderste houten plateau van de middelste wijnklimaatzone gebruikt, zodat u altijd de ideale toegang tot de set heeft.

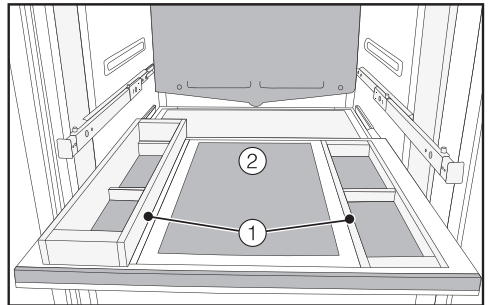

- Plaats links de grote en rechts de kleine accessoirebox ① op het houten plateau.
- Zet de decanteerplaat ② in het midden van het houten plateau.

SommelierSet

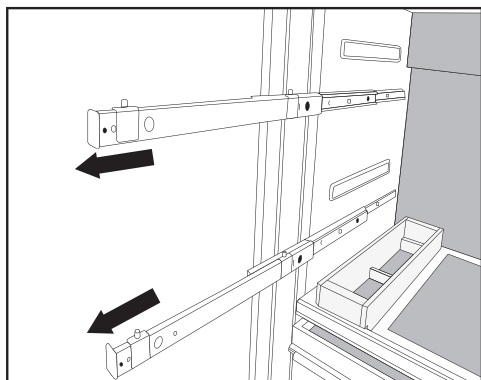

- Trek aan beide zijden de erboven liggende uittrekbare rails tot aan de aanslag uit.

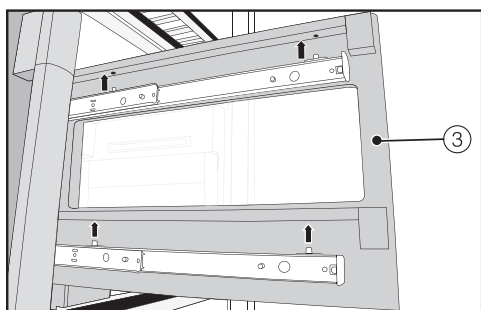

- Zet links de glazenhouder ③ en rechts de flessenhouder ④ op de rails. Let erop dat de pinnen op de rails door de juiste houders in de glazenhouder en flessenhouder worden geleid.
- Schuif de glazenhouder ③ en de flessenhouder ④ compleet naar binnen.
- Zet nu de meegeleverde vilten plaatjes in de accessoireboxen ①, op de decanteerplaat ②, de glazenhouder ③ en de flessenhouder ④.

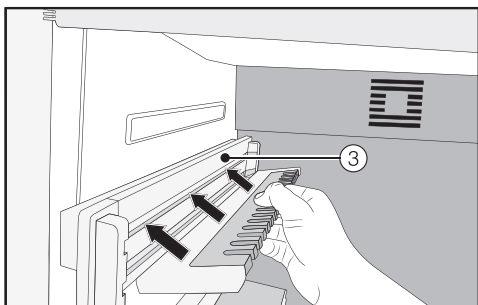

- Plaats de beide houders in de glazenhouder ③.

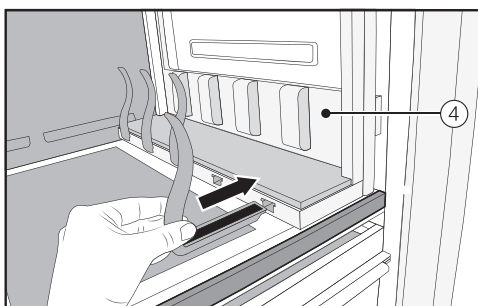

- Plaats de beugels in de flessenhouder ④.

Tip: De beugels kunnen afzonderlijk aan de grootte van uw wijnflessen worden aangepast.

De wijnklimaatkast wordt automatisch ontdooid.

Reiniging en onderhoud

Zorg ervoor dat er geen water komt in de elektronische besturing of de verlichting.



Gevaar voor beschadiging door binnendringend vocht.

De stoom van een stoomreiniger kan kunststoffen en elektrische onderdelen beschadigen.

Gebruik geen stoomreiniger om de wijnklimaatkast te reinigen.

Het typeplaatje in de wijnklimaatkast mag niet worden verwijderd. De gegevens zijn nodig in het geval er een storing optreedt!

Opmerkingen over het reinigingsmiddel

Om beschadigingen aan de oppervlakken te voorkomen, gebruikt u bij de reiniging **geen**

- soda-, ammoniak-, zuur- of chloridehoudende reinigingsmiddelen
- kalkoplossende reinigingsmiddelen
- schurende reinigingsmiddelen (bijv. schuurpoeder, schuurmiddel, reinigingssteen)
- oplosmiddelhoudende reinigingsmiddelen
- reinigingsmiddelen voor roestvrij staal
- reinigingsmiddelen voor vaatwassers
- ovensprays
- glasreinigers (uitzondering: het glas in de deur van het apparaat)
- schurende harde sponsjes en borstels (bijv. schuursponsjes)
- vlekkenponsjes
- scherpe metalen schrapers.

Gebruik in de binnenruimte van de wijnklimaatkast alleen reinigings- en onderhoudsmiddelen die geen risico vormen voor levensmiddelen.

Wij adviseren om voor het reinigen van het apparaat lauwwarm water met wat afwasmiddel te gebruiken.

Voordat u de wijnklimaatkast gaat reinigen

- Schakel de wijnklimaatkast uit door op de Aan/Uit-schakelaar te drukken.
- Neem de flessen wijn uit de wijnklimaatkast en bewaar ze op een koele plaats.
- Neem voor de reiniging alle overige onderdelen die kunnen worden verwijderd uit het apparaat (zie hoofdstuk “Wijn bewaren”, paragraaf “Het verplaatsen van de flessenroosters”).
- Verwijder voor het reinigen van de flessenroosters de lijsten die erop zitten (zie hoofdstuk “Wijn bewaren”, paragraaf “Het aanbrengen van opschriften op de lijsten van de flessenroosters”).

Binnenruimte, accessoires en deur

Reinig de wijnklimaatkast regelmatig, maar minstens een keer per maand. Verwijder vuil direct om te voorkomen dat het vast gaat zitten.

- Reinig de binnenruimte van de wijnklimaatkast met lauwwarm water en wat afwasmiddel. Was alle onderdelen met de hand af, niet in de vaatwasser.
- Neem alles na de reiniging met schoon water af en droog het met een doek.

 Pas op voor beschadiging door verkeerde reiniging. De laag van schrijfbordmateriaal van de lijsten kan beschadigd raken. Reinig de lijsten op de houten platteaus **niet** met een reinigingsmiddel, maar alleen met helder water.

- Reinig alle houten onderdelen met een iets vochtige doek. Deze onderdelen mogen **niet** nat worden.
- Laat de wijnklimaatkast nog een korte periode openstaan om deze voldoende te kunnen luchten en om te voorkomen dat er geurtjes ontstaan.
- Reinig de glazen oppervlakken van de deur met een glasreiniger.

Reiniging en onderhoud

Deurdichting reinigen

 Pas op voor beschadiging door verkeerde reiniging.

De deurdichting kan poreus worden als deze met olie of vet wordt behandeld.

Behandel de deurdichting niet met olie of vet.

- Reinig de deurdichting regelmatig alleen met helder water en wrijf de deurdichting daarna met een doek grondig droog.

Ventilatieopeningen reinigen

Stof op de onderdelen verhoogt het energieverbruik.

- Reinig de ventilatieopeningen regelmatig met een borsteltje of een stofzuiger (gebruik daarvoor bijv. de reliëfborstel voor Miele stofzuigers).

Na het reinigen

- Plaats alle onderdelen weer terug in de wijnklimaatkast.
- Sluit de wijnklimaatkast weer aan en schakel het apparaat in.
- Leg de flessen wijn weer terug in de wijnklimaatkast en sluit de deur van het apparaat.

De meeste storingen en problemen die bij dagelijks gebruik kunnen optreden, kunt u zelf verhelpen. U bespaart daarmee niet alleen tijd, maar ook kosten, omdat u Miele niet hoeft in te schakelen.

Op www.miele.com/service vindt u informatie over hoe u zelf storingen kunt verhelpen.







De volgende tabellen helpen u de oorzaken van een probleem te achterhalen en het probleem te verhelpen.

Open de deur van de wijnklimaatkast als het enigszins mogelijk is niet om de storing te verhelpen. Op deze manier houdt u het koudeverlies zo gering mogelijk.

Probleem	Oorzaak en oplossing
Indien u het gevoel heeft dat uw wijnklimaatkast niet volledig functioneert, kunt u de Zelftest uitvoeren. Uw wijnklimaatkast wordt daarbij op eventuele fouten of storingen gecontroleerd.	<p>Na de uitvoering van de zelftest worden alle eventuele storingen in het display weergegeven.</p> <ul style="list-style-type: none"> ■ Voer de zelftest uit (zie hoofdstuk “Het wijzigen van instellingen”, paragraaf “Zelftest <input checked="" type="checkbox"/> uitvoeren”). ■ Neem eventueel contact op met Miele en informeer ons over de weergegeven foutmelding.
De wijnklimaatkast koelt niet, de binnenverlichting werkt niet wanneer de deur van het apparaat open is.	<p>De wijnklimaatkast is niet ingeschakeld.</p> <ul style="list-style-type: none"> ■ Schakel de wijnklimaatkast in. In het display wordt de temperatuur weergegeven.
	<p>De stekker zit niet goed in het stopcontact.</p> <ul style="list-style-type: none"> ■ Steek de stekker in het stopcontact.
	<p>De zekering van de huisinstallatie is doorgeslagen. De wijnklimaatkast, de huisspanning of een ander apparaat kunnen defect zijn.</p> <ul style="list-style-type: none"> ■ Neem contact op met een elektricien of met Miele.
De compressor slaat steeds vaker en steeds langer aan, de temperatuur in de wijnklimaatkast is te laag.	<p>Er is een te lage temperatuur in de wijnklimaatkast ingesteld.</p> <ul style="list-style-type: none"> ■ Corrigeer de temperatuurinstelling.
	<p>De ventilatieopeningen zijn geblokkeerd of er zit veel stof in.</p> <ul style="list-style-type: none"> ■ Zorg ervoor dat de ventilatieopeningen niet worden geblokkeerd.

Nuttige tips

Probleem	Oorzaak en oplossing
	<p>■ Reinig de ventilatieopeningen regelmatig door stof te verwijderen.</p> <p>De deur van het apparaat is vaak open en dicht gedaan of er zijn ineens grote hoeveelheden wijn in het apparaat geplaatst.</p> <p>■ Open de deur alleen indien nodig en zo kort mogelijk.</p> <p>Na een tijdje wordt automatisch weer de juiste temperatuur bereikt.</p> <p>De deur is niet correct gesloten.</p> <p>■ Sluit de deur van het apparaat.</p> <p>Na een tijdje wordt automatisch weer de juiste temperatuur bereikt.</p> <p>De omgevingstemperatuur is te hoog. Hoe hoger de omgevingstemperatuur, des te langer is de compressor in werking.</p> <p>■ Volg de aanwijzingen in het hoofdstuk “Installatie”, paragraaf “Plaats van opstelling”.</p> <p>De wijnklimaatkast werd niet juist in de inbouw nis ingebouwd.</p> <p>■ Volg de aanwijzingen in het hoofdstuk “Installatie”, paragraaf “De wijnklimaatkast inbouwen”.</p>
<p>De compressor slaat steeds minder vaak en steeds korter aan; de temperatuur in het apparaat stijgt.</p>	<p>Geen storing. De ingestelde temperatuur is te hoog.</p> <p>■ Corrigeer de temperatuur.</p> <p>■ Controleer de temperatuur nog een keer na 24 uur.</p>
<p>De compressor is voortdurend in werking.</p>	<p>Geen storing. Om energie te besparen, schakelt de compressor bij een geringere koel-/vriescapaciteit op een laag toerental over. Daardoor moet de compressor langer werken.</p>
<p>Er klinkt een zoemer.</p>	<p>De deur van de wijnklimaatkast staat langer dan ca. 2 minuten open.</p> <p>■ Sluit de deur van het apparaat.</p>

Probleem	Oorzaak en oplossing
<p>Ondanks het feit dat de deur open staat, klinkt er geen zoemer.</p>	<p>U heeft de zoemer uitgeschakeld.</p> <ul style="list-style-type: none"> ■ Schakel de zoemer weer in via de instellingsmodus . <p>De functie Sabbatmodus  is ingeschakeld: de temperatuurweergave is donker en in het display staat het symbool .</p> <ul style="list-style-type: none"> ■ U kunt de sabbatmodus op elk moment uitschakelen (zie hoofdstuk “Het wijzigen van instellingen”, paragraaf “Sabbatmodus  in- of uitschakelen”).
<p>De deur van het apparaat gaat niet open.</p>	<p>De deurassistent Pull2open is ingeschakeld, maar de wijnklimaatkast heeft een meubelfront zonder greep.</p> <ul style="list-style-type: none"> ■ Schakel bij een meubelfront zonder greep de deurassistent Push2open in (zie hoofdstuk “Het wijzigen van instellingen”, paragraaf “Deurassistent  inschakelen”).
<p>De deur van het apparaat gaat bij een ingeschakelde Sabbatmodus  niet open.</p>	<p>De deurassistent Push2open is ingeschakeld, bovendien is de Sabbatmodus ingeschakeld.</p> <ul style="list-style-type: none"> ■ Bij een ingeschakelde Sabbatmodus wordt de deurassistent geactiveerd. ■ Trek de deur van onderen of van de zijkant open.

Nuttige tips

Meldingen in het display

Melding	Oorzaak en oplossing
De zoemer klinkt en in het display verschijnt de melding Sluit de deur.	De deur staat open. <ul style="list-style-type: none">■ Sluit de deur van het apparaat.■ Als u de zoemer voortijdig wilt uitschakelen, druk dan in het display op de sensortoets OK. De zoemer stopt.
De temperatuuraanduiding is donker en in het display staat het symbool .	De functie Sabbatmodus is ingeschakeld: De verlichting is uitgeschakeld en de wijnklimaatkast koelt. <ul style="list-style-type: none">■ U kunt de sabbatmodus op elk moment uitschakelen (zie hoofdstuk “Het wijzigen van instellingen”, paragraaf “Sabbatmodus inschakelen”).
In het display verschijnt “F Neem contact op met Miele.”, bovendien klinkt er een zoemer.	Er is een storing opgetreden. <ul style="list-style-type: none">■ Noteer eventueel de storingsmelding.■ Neem contact op met Miele.■ Raak om de zoemer uit te schakelen het symbool aan. De storingsmelding verdwijnt pas uit het display wanneer de storing is opgelost.
	Er is sprake van een te lage of te hoge spanning. <ul style="list-style-type: none">■ Let op de aansluitgegevens in het hoofdstuk “Installatie”, paragraaf “Elektrische aansluiting”.■ Neem eventueel contact op met Miele.■ Raak om de zoemer uit te schakelen het symbool aan. De storingsmelding verdwijnt pas uit het display wanneer de storing is opgelost.
In het display brandt symbool . De wijnklimaatkast koelt niet, maar kan wel gewoon worden bediend.	De Demo-functie is ingeschakeld. Met de demo-functie kan de vakhandel de wijnklimaatkast presenteren zonder de koeling in te hoeven schakelen. Voor particulier gebruik is deze instelling niet relevant. <ul style="list-style-type: none">■ Schakel de demo-functie uit (zie hoofdstuk “Het wijzigen van instellingen”, paragraaf “Demo-functie uitschakelen”).

De binnenverlichting doet het niet

Probleem	Oorzaak en oplossing
<p>De binnenverlichting werkt niet.</p>	<p>De wijnklimaatkast is niet ingeschakeld.</p> <ul style="list-style-type: none"> ■ Schakel de wijnklimaatkast in. <p>De functie <i>Sabbatmodus</i> is ingeschakeld: de temperatuurweergave is donker en in het display staat het symbool .</p> <ul style="list-style-type: none"> ■ U kunt de <i>Sabbatmodus</i> op elk moment via de instellingsmodus  uitschakelen. <p>Er is een storing opgetreden.</p> <div style="border: 1px solid gray; padding: 5px; margin-bottom: 10px;"> <p> Gevaar voor elektrische schok door blootliggende onderdelen, waarop spanning staat. Wanneer u de afdekplaat voor de verlichting verwijdert, kunt u in aanraking komen met onderdelen, waarop spanning staat. Verwijder de afdekplaat voor de verlichting niet. Laat de led-verlichting alleen door de technici van Miele repareren en vervangen.</p> </div> <div style="border: 1px solid gray; padding: 5px; margin-bottom: 10px;"> <p> Pas op voor letsel door led-verlichting. Deze verlichting komt overeen met risicogroep RG 2. Als de afdekking defect is, kan dat oogletsel veroorzaken. Kijk niet direct van dichtbij met optische instrumenten (een loep of iets dergelijks) in de verlichting als de afdekplaat voor de verlichting defect is.</p> </div> <ul style="list-style-type: none"> ■ Neem contact op met Miele.
<p>De binnenverlichting brandt ook als de deur gesloten is.</p>	<p>De functie <i>Ambiente verlichting</i> is ingeschakeld.</p> <ul style="list-style-type: none"> ■ Schakel de functie <i>Ambiente verlichting</i>  uit (zie hoofdstuk “Het wijzigen van instellingen”, paragraaf “<i>Ambiente verlichting</i>  in- of uitschakelen”).

Nuttige tips

Algemene problemen

Probleem	Oorzaak en oplossing
Op de etiketten van de flessen vormt zich schimmel.	Er zijn etikettenlijmen die schimmel op de etiketten kunnen veroorzaken. ■ Verwijder de schimmel en zorg ervoor dat er geen resten achterblijven. Reinig de flessen en verwijder eventuele lijmresten.
De staafjes op de flessenroosters trekken krom.	Hout kan door vocht of door uitdroging van volume veranderen. Een verhoogde luchtvochtigheid in het apparaat kan ertoe leiden, dat houten onderdelen in het apparaat “werken”. Zo kunnen zij bijvoorbeeld kromtrekken of er kunnen scheuren ontstaan. Knoesten en vlammen zijn typerend voor een bepaalde houtsoort.
Er ontstaat een witte aanslag op de kurken van de flessen	De kurken zijn door het contact met de lucht geoxideerd. ■ Veeg de aanslag met een droge doek af. De aanslag heeft geen invloed op de kwaliteit van de wijn.

Oorzaken van geluiden

Normale geluiden	Waardoor worden ze veroorzaakt?
Brrrrr ...	Dit brommende geluid komt van de motor (compressor). Wanneer de motor aanslaat, klinkt dit geluid nog iets luider.
Blub, blub ...	Deze klotsende, gorgelende of snorrende geluiden komen van het koelmiddel dat door de leidingen stroomt.
Klik ...	Dit klikkende geluid is altijd te horen, als de thermostaat de motor in- of uitschakelt.
Knak ...	Een knakkend geluid is hoorbaar wanneer materiaal in de wijnklimaatkast uitzet.
Houd er rekening mee dat motor- en stromingsgeluiden in het koelcircuit niet te vermijden zijn.	

Geluiden	Oorzaak en oplossing
Klapperende, rammelende, kletterende geluiden	De wijnklimaatkast staat niet recht. Zet het apparaat recht met behulp van een waterpas. Gebruik daarvoor de stelvoeten onder de wijnklimaatkast of leg er iets onder.
	De wijnklimaatkast komt tegen andere meubels of apparaten aan. Schuif de kast een stukje op.
	Laden of roosters wiebelen of zitten klem. Controleer de uitneembare onderdelen en plaats ze indien nodig opnieuw in het apparaat.
	Flessen, potten etc. komen tegen elkaar aan. Zet ze uit elkaar.

Service

Op www.miele.com/service vindt u informatie over hoe u zelf storingen kunt verhelpen en over Miele onderdelen.

Contact bij storingen

Voor storingen die u niet zelf kunt verhelpen, waarschuwt u uw Miele vakhandelaar of Miele.

Een bezoek van een technicus kunt u online op www.miele.com/service boeken.

De contactgegevens van de afdeling klantcontacten van Miele vindt u achteraan in dit document.

Miele heeft de typeaanduiding en het serienummer nodig (Fabr./SN/Nr.). Beide gegevens vindt u op het typeplaatje.

Het typeplaatje vindt u aan de binnenzijde van de wijnklimaatkast.

EPREL-databank

Sinds 1 maart 2021 kunt u de informatie over energielabeling en de eisen inzake ecologisch ontwerp in de Europese productendatabank (EPREL) terugvinden. Via de volgende link <https://eprel.ec.europa.eu/> vindt u de productendatabank. Hier wordt u gevraagd om de typeaanduiding in te voeren.

U vindt de typeaanduiding op het typeplaatje.



Garantie

De garantietermijn voor dit apparaat bedraagt 2 jaar.

Meer informatie over de garantievoorzwaarden in uw land kunt u bij Miele verkrijgen.

Hiermee verklaart Miele, dat deze wijnklimaatkast voldoet aan richtlijn 2014/53/EU.

U kunt de volledige tekst van deze EU-conformiteitsverklaring op de volgende internetadressen vinden:

- [www.miele.nl Downloads](http://www.miele.nl/Downloads)
- www.miele.nl/c/brochures-en-hand-leidingen-385.htm

Frequentieband	2,4000 GHz – 2,4835 GHz
----------------	----------------------------

Maximale zendcapaciteit < 100 mW

Auteursrechten en licenties

Voor de bediening en besturing van het apparaat gebruikt Miele eigen software of software van derden waarvoor geen open source licentievoorwaarde geldt. Deze software/softwarecomponenten zijn auteursrechtelijk beschermd. De auteursrechten van Miele en derden dienen in acht te worden genomen.

Bovendien bevat dit apparaat softwarecomponenten die onder open source licentievoorwaarden worden doorgegeven. U kunt de ontvangen open source componenten en de bijbehorende auteursrechtmededelingen, kopieën van de telkens toepasselijke licentievoorwaarden en eventueel overige informatie in het document “Open Source Information and Licenses” inzien. De daar beschreven aansprakelijkheids- en garantieregeling van de open source licentievoorwaarden geldt slechts in verhouding tot de betreffende rechthebbenden.

Het apparaat bevat met name softwarecomponenten waarvoor de rechthebbenden volgens de GNU General Public License, versie 2 resp. de GNU Lesser General Public License, versie 2.1, een licentie hebben verstrekt. Miele biedt u of derden gedurende een periode van minimaal 3 jaar na aankoop resp. levering van het apparaat aan een machineleesbare kopie van de broncode van de open source componenten in het apparaat waarvoor volgens de voorwaarden van de GNU General Public License, versie 2, of de GNU Lesser General Public License, versie 2.1, een licentie is verstrekt, op een gegevensdrager (cd-rom, dvd of USB-stick) ter beschikking te stellen. Om deze broncode te verkrijgen, verzoeken wij u contact met ons op te nemen onder vermelding van de productnaam, het serienummer en de koopdatum, hetzij per e-mail (info@miele.com), hetzij op het onderstaande postadres:

Miele & Cie. KG
Open Source
GTZ/TIM
Carl-Miele-Straße 29
33332 Gütersloh

Wij willen u wijzen op de beperkte garantie ten gunste van de rechthebbenden volgens de voorwaarden van de GNU General Public License, versie 2, en de GNU Lesser General Public License, versie 2.1:

This program is distributed in the hope that it will be useful, but WITHOUT ANY WARRANTY, without even the implied warranty of MERCHANTABILITY of FITNESS FOR A PARTICULAR PURPOSE. See the GNU General Public License and GNU Lesser General Public License for more details.

**Plan nu zelf een serviceafspraak via www.miele.nl.
Snel en gemakkelijk.**

Bezoek op **www.miele.nl** ook de Miele webshop voor een compleet overzicht van alle accessoires, toebehoren en reinigings- en onderhoudsproducten voor uw Miele apparaat.

U kunt ook bellen met onze afdeling Klantcontacten, bereikbaar via telefoonnummer (0347) 37 88 88.

Miele Nederland B.V.

**Postbus 166
4130 ED VIANEN
(0347) 37 88 88**

Bezoek het Miele Experience Center:

**De Limiet 2
4131 NR VIANEN**

nv Miele België

**Z.5 Mollem 480
1730 Mollem (Asse)**

Herstellingen aan huis en andere inlichtingen: 02/451.16.16

E-mail: info@miele.be

Internet: www.miele.be

**Maak een afspraak in het Miele Experience Center
in Brussel, Mollem, Antwerpen of Hasselt**

Duitsland - Miele & Cie. KG, Carl-Miele-Straße 29, 33332 Gütersloh

KWT 2662 ViS, KWT 2672 ViS

nl - NL, BE

M.-Nr. 11 548 170 / 02