

de - Montageplan für Stand-Geschirrspüler

Bitte beachten Sie diesen Montageplan und lesen Sie unbedingt die Gebrauchsanweisung vor der Aufstellung - Installation - Inbetriebnahme.
Dadurch schützen Sie sich und vermeiden Schäden an Ihrem Gerät.

en - Installation diagram for freestanding dishwashers

To avoid the risk of accidents or damage to the dishwasher please observe this installation sheet and read the operating instruction manual supplied with it before it is installed, set up and used for the first time.

fr - Notice de montage pour lave-vaisselle à poser

Pour votre sécurité et afin d'éviter d'endommager votre appareil, veuillez suivre les indications de cette notice et lire le mode d'emploi avant de monter, d'installer ou de mettre en service votre lave-vaisselle.

nl - Montageschema voor vrijstaande afwasautomaten

Bekijk dit montageschema en lees de gebruiksaanwijzing voordat u uw apparaat plaatst, installeert en in gebruik neemt.
Dat is veiliger voor uzelf en u voorkomt daarmee onnodige schade aan uw apparaat.

it - Schema di montaggio per lavastoviglie da posizionamento libero

Prima di installare e mettere in funzione la lavastoviglie, leggere assolutamente le istruzioni per l'uso e attenersi a questo schema di montaggio per evitare di farsi male o di danneggiare l'elettrodomestico.

es - Esquema de montaje para lavavajillas independientes

Le agradecemos su confianza y esperamos disfrute de su nuevo aparato.
Para ello es imprescindible, antes de su emplazamiento, instalación y puesta en marcha, tener en cuenta este esquema de montaje y leer las instrucciones de manejo, para evitar daños tanto al usuario, como al aparato.

pt - Plano de montagem para máquinas de lavar louça de instalação livre

Observe este plano de montagem e leia as instruções de utilização antes de instalar, ligar e iniciar o funcionamento com a máquina.
Esta forma não só se protege como evita anomalias no seu aparelho.

tr - Solo bulasik makineleri için montaj planı

Bu montaj planını dikkate alınız ve cihazı kurmadan ve çalıştırmadan önce kullanma kılavuzunu mutlaka okuyunuz.

da - Monteringsplan for fritstående opvaskemaskiner

Følg venligst denne monteringsplan, og læs brugsanvisningen inden opstilling, installation og ibrugtagning for at undgå skader på personer og produkt.

fi - Vapaasti sijoitettavien astianpesukoneiden asennuskaavio

Noudata tätä asennuskaaviota ja lue ehdottomasti mukana toimitettu käyttöohje ennen astianpesukoneen asennusta, liittäntä ja käyttöönottoa.
Näin vältät mahdolliset vahingot ja laitteesi rikkoontumisen.

no - Monteringsanvisning for frittstående oppvaskmaskiner

Følg denne monteringsanvisningen og les bruksanvisningen for oppstilling – installasjon – igangsetting.
Dermed unngår man ulykker og skader på maskinen.

sv - Monteringsritning för fristående diskmaskiner

Följ monteringsritningen och läs bruksanvisningen innan maskinen ställs upp - installeras - tas i bruk.
Därigenom undviks olyckor och skador på maskinen.

el - Σχεδιάγραμμα τοποθέτησης για ανεξάρτητα πλυντήρια πιάτων

Λάβετε υπόψη σας αυτό το σχεδιάγραμμα τοποθέτησης και διαβάστε οπωσδήποτε τις οδηγίες χρήσης, πριν από την τοποθέτηση - σύνδεση - αρχική λειτουργία. Έτσι προστατεύετε τον εαυτό σας και αποφεύγετε πιθανές βλάβες στη συσκευή.

pl - Plan montażowy wolno stojącej zmywarki do naczyń

Proszę przestrzegać niniejszego planu montażowego a przed ustawieniem - instalacją - uruchomieniem bezwzględnie przeczytać instrukcję użytkowania. Dzięki temu można uniknąć zagrożeń i uszkodzeń urządzenia.

ru - Монтажный план для отдельно стоящей посудомоечной машины

Пожалуйста, соблюдайте указания этого монтажного плана и обязательно прочитайте инструкцию по эксплуатации перед установкой, монтажом и вводом в эксплуатацию машины. Этим вы защитите себя и предотвратите повреждение вашей машины.

ua - План монтажу для стаціонарної посудомийної машини

Враховуйте вказівки цього плану монтажу та неодмінно прочитайте інструкцію з експлуатації перед встановленням - встановлення - введення в експлуатацію.
Цим ви захистите себе та уникнете пошкодження пристрою.

bg - Монтажен чертеж за свободностояща съдомиялна машина

Моля, обърнете внимание на този монтажен чертеж и задължително прочетете ръководството за употреба преди поставяне - монтаж - пускане в експлоатация.
Така ще се предпазите и ще предотвратите щети.

hr - Nacrt za montažu samostojeće perilice posuda

Prije postavljanja - ugradnje - prve uporabe obvezno pročitate upute za uporabu i pridržavajte se nacрта za montažu.
Time ćete zaštititi sebe i izbjeći oštećenja uređaja.

ro - Plan de instalare pentru mașini de spălat vase de sine stătătoare

Pentru a evita riscul de accidentare și avarierea mașinii, vă rugăm să respectați acest plan de instalare și să citiți Instrucțiunile de utilizare înainte de a instala, pune în funcțiune și utiliza mașina pentru prima dată.

sl - Načrt za montažo prostostoječega pomivalnega stroja

Pred namestitvijo in prvo uporabo pomivalnega stroja morate najprej prebrati priložena navodila za uporabo in tako preprečiti poškodbe ljudi in pomivalnega stroja.

sr - Plan za montažu samostojećih mašina za pranje sudova

Molimo Vas pridržavajte se ovog plana ugradnje i obavezno pročitate uputstvo za upotrebu pre nego što mašinu postavite - ugradite - pustite u rad.
Na taj način ćete zaštititi sebe i izbeći štete na Vašem uređaju.

cs - Montážní plán pro volně stojící myčky nádobí

Prosim, dbejte bezpodmínečně pokynů uvedených v montážních plánech a před umístěním - instalací - uvedením přístroje do provozu si bezpodmínečně přečtěte návod k obsluze.
Tím ochráníte sebe a zabráníte poškození myčky.

hu - Szerelési rajz szabaddon álló mosogatógéphez

Kérjük vegye figyelembe ezt a szerelési rajzot és feltétlenül olvassa el a használati utasítást felállítás, beszerelés és üzembe helyezés előtt.
Ezzáltal megóvja magát és elkerüli készüléke károsodását.

sk - Montážny plán pre voľne stojace umývačky riadi

Prosim, riadte sa bezpečnostnými pokynmi uvedenými v montážnom pláne. Pred umiestnením, inštaláciou a uvedením prístroja do prevádzky si bezpodmínečne prečítajte návod na použitie.
Ochránite tým seba a zároveň zabránite poškodeniu umývačky.

et - Mitteintegreeritava nõudepesumasina paigaldusskeem

Vaadake paigaldusskeemi ja lugege kindlasti enne seadme ülespanekut, paigaldamist ja kasutuselevõttu kasutusjuhendit. Sellega kaitsete ennast ja väldite seadme kahjustamist.

lt - Nemontuojamųjų indaplovių montavimo planas

Atkreipkite dėmesį į šį montavimo planą ir prieš statydami, įrengdami ir pradėdami eksploatuoti būtinai perskaitykite naudojimo instrukciją.
Apsisaugosite patys ir nesugadinsite prietaiso.

lv - Atsevišķi uzstādāmu trauku mašīnu montāžas shēma

Lūdzu, ievērojiet montāžas shēmu un pirms iekārtas uzstādīšanas, pievienošanas un lietošanas noteikti izlasiet lietošanas instrukciju.
Tādējādi jūs pasargāsiet sevi un izvairīsieties no iekārtas sabojāšanas.

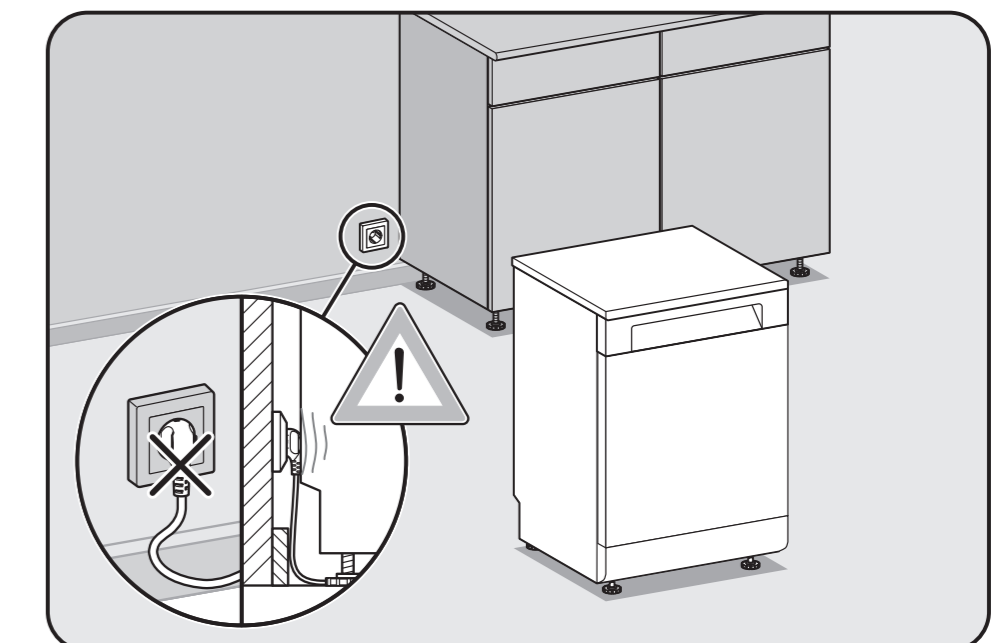
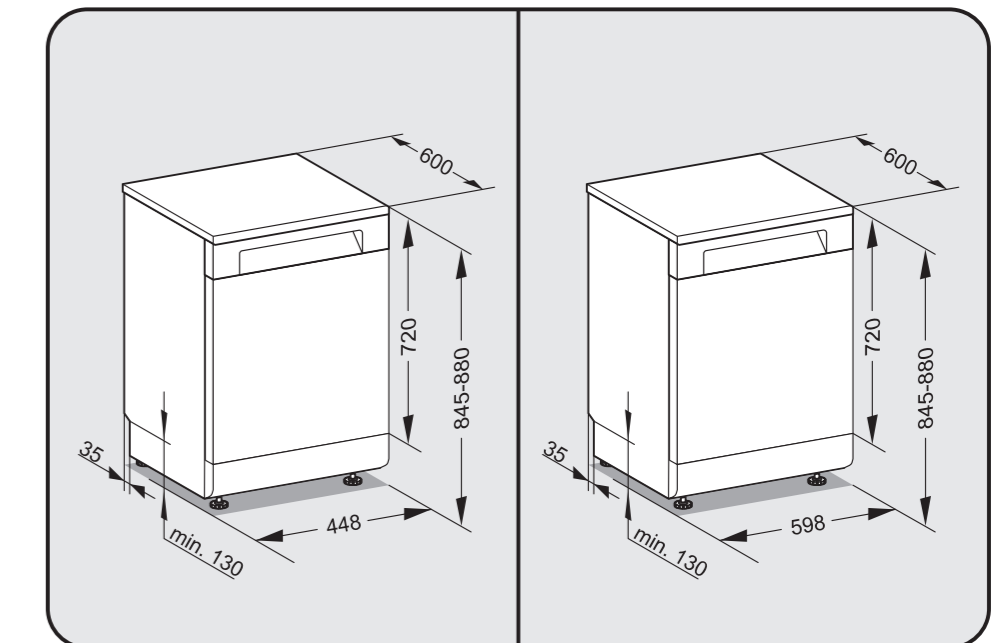

Gebrauchsanweisung beachten.
See operating instruction manual.
Lisez le mode d'emploi.
Neem de gebruiksaanwijzing in acht.
Attenersi alle istruzioni d'uso.
Tenga en cuenta las instrucciones de manejo.
Observe o indicado no livro de instruções.
Kullanma kılavuzunu dikkate alınız.
Følg venligst brugsanvisningen.
Noudata käyttöohjetta.
Følg bruksanvisningen.
Beakta bruksanvisningen.
Διαβάστε τις οδηγίες χρήσης.
Przestrzegaj instrukcji użytkowania.
Соблюдайте указания инструкции по эксплуатации.

Дотримуйтесь інструкції з експлуатації.
Спазвайте ръководството за употреба.
Pridržavajte se uputa za uporabu.
Consultati Instrucțiunile de utilizare.
Preberite navodila za uporabo.
Pridržavajte se uputstva za upotrebu.
Dbejte pokynů v návodu k obsluze.
Vegye figyelembe a használati utasítást.
Riadte sa pokynmi v návode na použitie.
Järgige kasutusjuhendit.
Žiūrėkite naudojimosi instrukciją.
Ievērojiet lietošanas instrukciju.



Beschädigung oder Brandgefahr.
Risk of damage or fire hazard.
Risque de dommages ou d'incendie.
Gevaar voor schade of brand.
Attenzione: pericolo di danneggiamento o di incendio.
Daños o riesgo de incendio.
Risco de avarias ou de incêndio.
Hasar veya yangın tehlikesi.
Risiko for beskadigelse eller brand.
Vahingon tai tulipalon vaara.
Fare for skade eller brann.
Skaderisk eller brandfara.
Κίνδυνος ζημιάς ή φωτιάς.
Ryzyko uszkodzeń lub zagrożenie pożarowe.
Опасность повреждений или возгорания.

Пошкодження або загроза пожежі.
Повреда или опасност от пожар.
Opasnost od oštećenja ili požara.
Pericol de avarie sau de incendiu.
Nevarnost škode ali požara.
Postoji opasnost od oštećenja ili požara.
Nebezpečí poškození nebo požáru.
Sérülés -vagy égésveszély.
Nebezpečnostv poškodenia alebo požiaru.
Kahjustuse või tulekahju oht.
Sugadinimo tikimybė ar ugnies pavojus.
Bojājumu vai aizdegšanās risks.



Anschlusswerte beachten.
Check connection data.
Respectez les valeurs de raccordement.
Neem de aansluitwaarden in acht.
Controllare i valori di allacciamento.
Aténgase a los valores de conexión.
Observe os valores para a ligação.
Bağlantı değerlerine dikkat ediniz.
Tilslutningsværdierne skal overholdes.
Tarkista sähköliitännätiedot.
Ta hensyn til tilkoblingsverdierne.
Beakta anslutningsdata.
Προσοχή στην ισχύ ηλεκτρικής σύνδεσης.
Przestrzegaj danych znamionowych.
Учитывайте параметры подключения.

Враховуйте параметри підключення.
Проверете данните за електрическата връзка.
Pridržavajte se priključnih vrijednosti.
Verificati parametri de conectare la rețeaua electrică (tensiune, putere și frecvență).
Provjerite priključne vrijednosti uređaja.
Vodite računa o naponu, opterećenju i frekvenciji.
Dbejte hodnot pro připojení.
Vegye figyelembe a csatlakozási értékeket.
Dodržte hodnoty pre pripojenie.
Järgige tarbimisvõimsust.
Patikrinkite įtampą, galingumą ir dažnį.
Nemiet vērā elektropieslēguma parametrus.



Vor dem Verschieben des Geschirrspülers Füße eindrehen.
Screw the feet in before moving the dishwasher.
Faire entrer les pieds en les vissant avant de déplacer le lave-vaisselle.
Draai de stelvoeten naar binnen voordat u de afwasautomaat verschuift.
Avvitare i piedini prima di muovere la lavastoviglie.
Antes de deslizar el lavavajillas, atornillar las patas.
Antes de deslocar a máquina de lavar louça deve enroscar os pés.
Bulašik makinesini yerinden oynatmadan önce vidali ayakları içeri çeviriniz.
Benene skal justeres ind, inden maskinen flyttes.
Kierrä sääätöjalat sisään ennen kuin siirät astianpesukonetta.
Før du flytter på opvaskmaskinen må maskinføttene skrues inn.
Innan diskmaskinen flyttas ska skruvfötterna skrivas in.

Прив метакинјорете то пλυντήριο πιάτων βιδώστε τα πόδια του.
Przed przesunięciem zmywarki wkręcić nożki.
Перед перемещением посудомоечной машины необходимо вернуть ножки.
Перед перемещением посудомийної машини слід прикрутити ніжки.
Priedi premestvane na съдомиялната машина навийте краката навътре.
Prije pomicanja perilice posuda zavrnite nožice uređaja.
Înainte de deplasarea mașinii, înșurubați complet picioarele.
Noge privijte pred premikanjem pomivalnega stroja!
Pre pomeranja mašine za pranje sudova zavrnite nogice.
Před posunutím přístroje zadržujte nožičky.
A mosogatógép elmozdítása előtt csavarja be a lábakat.
Pred posunutím prístroja zaskrutkujte nožičky.
Enne nõudepesumasina nihutamist keerake jalad sisse.
Prieš pajudinant indaplovę susukite kojeles.
Pirms pārvietošanas ieskrūvējiet iekārtas kājas.



Nur in Deutschland erforderlich.
Only required in Germany.
Seulement nécessaire en Allemagne.
Alleen in Duitland vereist.
Necessario solo in Germania.
Necesario únicamente en Alemania.
Apenas necesario en Alemania.
Sadəcə Almaniya'da gərəkdir.
Gældes kun for Tyskland.
Tarvitaan vain Saksassa.
Kun nødvendig i Tyskland.
Krävs endast i Tyskland.
Απαιτείται μόνο στη Γερμανία.
Wymagane tylko w Niemczech.

Требуеться только в Германии.
Необходно тільки в Німеччині.
Необходим е само в Германия.
Potrebno samo u Njemačkoj.
Este necesară doar în Germania.
Potrebno samo v Njemačkoj.
Potrebno samo u Njemačkoj.
Ja potleba jen v Njemačku.
Csak Németországban szükséges.
Potrebne len v Nemecku.
Vajalik üksnes Saksamaal.
Böhtnas tk Vokietijoje.
Nepieciešams tikai Vācijā.

