















Instrukcja użytkowania Pralnica profesjonalna PWM 927 PWM 935

Proszę **konieczn**ie przeczytać instrukcję użytkowania przed ustawieniem – instalacją – uruchomieniem. Dzięki temu można uniknąć zagrożeń i uszkodzeń.

pl-PL

Spis treści

Wskazówki bezpieczeństwa i ostrzeżenia	6
Objaśnienie wskazówek bezpieczeństwa i ostrzeżeń umieszczonych na urządzeniu.....	6
Użytkowanie zgodne z przeznaczeniem.....	6
Przewidywalne niewłaściwe zastosowania	7
Bezpieczeństwo techniczne	7
Prawidłowe użytkowanie.....	9
Chlor i uszkodzenia podzespołów.....	10
Akcesoria	11
Ochrona środowiska naturalnego	12
Opis urządzenia	14
Opis urządzenia	14
Panel sterowania	15
Obsługa	16
Przyciski dotykowe i wyświetlacz dotykowy	16
Menu główne	16
Przykłady obsługi.....	16
Obsługa w wariantcie salonu pralniczego	19
Pranie	20
Przygotowanie do prania	20
Załadunek i włączanie pralnicy.....	21
Pranie z komorą spłukiwania środków piorących	21
Wybieranie programu	23
Wybieranie ustawień programowych.....	24
Wybieranie funkcji dodatkowych	29
Pranie wstępne 	29
Namaczanie 	29
Płukanie plus 	29
Woda w bębnie 	29
Uzupełnienie 	29
Intensywnie 	29
Woda plus 	30
Start programu – Koniec programu	30
Timer	32
Cechy szczególne w przebiegu programu	33
Wirowanie	33
Ochrona przed zagniataniem	33
Zapętlenie.....	33
Sterowanie ręczne.....	34
Przełączanie na sterowanie ręczne	34
Dopływ wody 	35
Dozowanie 	35
Pranie i grzanie 	35
Odpływ z poruszaniem 	35
Wirowanie 	35
Kombinacje funkcji.....	36
System wagowy.....	37
Zerowanie wskaźnika załadunku	37

Zmiana przebiegu programu	38
Zmiana programu	38
Zmiana programu prania	38
Wstrzymywanie programu	38
Włączanie pralnicy po przerwie w zasilaniu	38
Dokładanie/wyjmowanie prania	39
Co robić, gdy...	40
Rozwiązywanie problemów	40
Kontakt w przypadku wystąpienia usterki	42
Pomoc przy usterkach	42
Nie można uruchomić żadnego programu prania	42
Przerwanie programu i komunikat błędu	43
Na wyświetlaczu pojawi się komunikat	43
Niezadowolające rezultaty prania	44
Ogólne problemy z pralnicą	45
Nie można otworzyć ani zamknąć drzwiczek	46
Kontynuacja programu po przerwie w zasilaniu	46
Czyszczenie i konserwacja	47
Rdzewienie	47
Czyszczenie komory sflukiwania środków piorących, zasobników w komorze oraz zasy- sacza	48
Instalacja	51
Ustawianie pralnicy	51
Mocowanie	51
Ogólne warunki użytkowania	51
Ułatwienie konserwacji	52
Przyłącze wodne	53
Przyłącze pary	53
Przyłącza pomp dozujących	54
Odpływ wody	55
Przyłącze elektryczne	55
Poziom administratora	56
Otwieranie poziomego administratora	56
Otwieranie poziomego administratora (samoobsługa)	56
Dostęp poprzez kod	56
Zmiana kodu	56
Kończenie ustawień	56





Spis treści

Obsługa / Wskazania	57
Język.....	57
Wybór języków	57
Ustalanie języków	58
Wskazania godziny	58
Data	58
Logo	58
Ekran startowy	58
Tryb	58
Jasność wyświetlacza	58
Wyłączanie -wskazania.....	58
Wyłączanie -urządzenie	59
Głośność.....	59
Widoczność parametrów	59
Programow. startu	59
Pamięć.....	59
Sterowanie ręczne	59
Zapętlenie	60
System miar.....	60
Kod administratora	60
Wi-Fi.....	60
Wybór programów	60
Sterowanie.....	60
Pakiety programowe.....	60
Programy preferowane.....	60
Sortowanie programów	61
Przyp. kolor. programu.....	61
Kod Ekspert	61
Technika procesowa.....	61
Bez zagnieceń	61
Automatyczny odpływ wody	61
Serwis	62
Okres serwisowy	62
Aplikacje zewnętrzne	62
Blok. urządz. inkasującego.....	62
Connector-Box.....	62
Darmowe programy.....	62
WRG.....	62
Automat. dozowanie.....	62
Dozowanie	62
Unikanie obciąż. szczyt.....	63
Wi-Fi.....	63
Parametry urządzenia	63
Maksymalna liczba obrotów.....	63
Maks. temp. do ustaw.....	63
Informacje prawne.....	63
Urządzenie inkasujące	63
Ustawienie dla urządzenia inkasującego.....	63

Podłączenie do sieci	65
Instrukcja parowania	65
Podłączenie do sieci.....	65
Otwieranie poziomu administratora	65
Pierwsza konfiguracja sieci.....	65
Ręczna konfiguracja połączenia sieciowego	66
Konfigurowanie połączenia sieciowego przez WPS	67
Konfigurowanie połączenia sieciowego przez Soft AP.....	68
Konfigurowanie połączenia sieciowego przez kabel LAN	68
Skonfigurowano interfejs Wi-Fi/LAN	69
Dane techniczne	69
Dane techniczne	71
Dane urządzenia PWM 927.....	71
Wymiary instalacyjne	71
Podłączenie elektryczne	71
Ciężar i obciążenie podłoża.....	71
Wartości emisyjne	71
Bezpieczeństwo produktu	71
WLAN.....	71
Dane urządzenia PWM 935	72
Wymiary instalacyjne	72
Podłączenie elektryczne	72
Ciężar i obciążenie podłoża.....	72
Wartości emisyjne	72
Bezpieczeństwo produktu	72
WLAN.....	72
Deklaracja zgodności UE.....	73
Ochrona danych WiFi	74
Ochrona i bezpieczeństwo danych	74
Ustawienia fabryczne konfiguracji sieciowej.....	74
Prawa autorskie i licencje	74

Wskazówki bezpieczeństwa i ostrzeżenia

Objaśnienie wskazówek bezpieczeństwa i ostrzeżeń umieszczonych na urządzeniu

	Przeczytać instrukcję użytkowania
	Ostrożnie, gorące powierzchnie
	Ostrożnie, napięcie do 1000 V
	Uziemienie ochronne
	Wyrównanie potencjałów

Ta pralnica spełnia wymagania obowiązujących przepisów bezpieczeństwa. Nieprawidłowe użytkowanie może jednak doprowadzić do wyrządzenia szkód osobowych i rzeczowych.

Przed uruchomieniem pralnicy należy uważnie przeczytać instrukcję użytkowania. Instrukcja użytkowania zawiera ważne wskazówki dotyczące montażu, bezpieczeństwa, użytkowania i konserwacji. Dzięki temu można uniknąć zagrożeń i uszkodzeń urządzenia.

Firma Miele wyraźnie zwraca uwagę na to, że należy koniecznie przeczytać rozdział dotyczący instalacji pralnicy oraz wskazówki bezpieczeństwa i ostrzeżenia i bezwzględnie się do nich stosować.

Firma Miele nie może zostać pociągnięta do odpowiedzialności za szkody, które zostaną spowodowane w wyniku nieprzestrzegania tych wskazówek.

Zachować tę instrukcję i przekazać ją ewentualnemu następnemu posiadaczowi urządzenia.

Jeśli urządzenie będzie obsługiwane również przez inne osoby, wówczas należy im udostępnić te wskazówki bezpieczeństwa i ostrzeżenia i/lub je z nimi zapoznać.

Użytkowanie zgodne z przeznaczeniem

- ▶ Pralnica jest przeznaczona wyłącznie do prania takich tekstyliów, które są oznaczone przez producenta na etykiecie konserwacyjnej jako nadające się do prania. Inne zastosowania są potencjalnie niebezpieczne. Producent nie odpowiada za szkody, które zostaną spowodowane stosowaniem niezgodnym z przeznaczeniem lub nieprawidłową obsługą urządzenia.
- ▶ Pralnicy należy używać zgodnie z instrukcją użytkowania, regularnie konserwować i kontrolować pod kątem prawidłowości działania.
- ▶ Pralnica nie jest przeznaczona do użytkowania na zewnątrz pomieszczeń.
- ▶ Nie ustawiać pralnicy w pomieszczeniach zagrożonych mrozem. Zamrożone węże mogą ulec rozerwaniu lub pęknięciu. Sprawność elektroniki może się obniżyć w ujemnych temperaturach.
- ▶ Ta pralnica jest przeznaczona wyłącznie do użytku profesjonalnego.

Wskazówki bezpieczeństwa i ostrzeżenia

- ▶ Jeśli urządzenie jest eksploatowane w otoczeniu przemysłowym, wówczas może być obsługiwane tylko przez odpowiednio poinstruowany/przeszkolony lub wykwalifikowany personel. Jeśli urządzenie jest używane w strefie publicznie dostępnej, wówczas administrator musi zapewnić bezpieczne korzystanie z urządzenia.
- ▶ To urządzenie nie może być użytkowane w miejscach niestacjonarnych (np. na statkach).
- ▶ Osoby, które ze względu na upośledzenie psychiczne, umysłowe lub fizyczne, czy też brak doświadczenia lub niewiedzę, nie są w stanie bezpiecznie obsługiwać urządzenia, nie mogą z niego korzystać bez nadzoru lub wskazań osoby odpowiedzialnej.
- ▶ Dzieci poniżej 8 roku życia należy trzymać z daleka od pralnicy, chyba że są pod stałym nadzorem.
- ▶ Dzieciom powyżej 8 roku życia wolno używać pralnicy bez nadzoru tylko wtedy, gdy została im ona objaśniona w takim stopniu, że mogą z niej bezpiecznie korzystać. Dzieci muszą być w stanie rozpoznać i zrozumieć możliwe zagrożenia wynikające z nieprawidłowej obsługi.
- ▶ Dzieci nie mogą przeprowadzać zabiegów czyszczenia lub konserwacji pralnicy bez nadzoru.
- ▶ Nadzorować dzieci znajdujące się w pobliżu pralnicy. Nigdy nie pozwalać dzieciom na bawienie się pralnicą.
- ▶ Programy dezynfekujące nie mogą być przerywane, ponieważ w przeciwnym razie efekt dezynfekcji zostanie ograniczony. Standard dezynfekcji procesów termicznych oraz chemotermicznych z reguły zapewnia administrator za pomocą odpowiednich kontroli.

Przewidywalne niewłaściwe zastosowania

- ▶ Nigdy nie stosować w pralnicy środków czyszczących zawierających rozpuszczalniki (jak np. benzyna pralnicza). Podzespoły urządzenia mogą ulec uszkodzeniu i mogą wystąpić trujące opary. **Zagrożenie pożarowe i wybuchowe!**
- ▶ Nie uszkadzać, nie usuwać, ani nie omijać zabezpieczeń i elementów sterowania pralnicy.
- ▶ Woda z prania jest ściekami a nie wodą pitną! Takie ścieki należy odprowadzać do odpowiednio przygotowanego systemu kanalizacyjnego.
- ▶ Przed wyjęciem prania zawsze należy się upewnić, że bęben jest nieruchomy. Przy sięganiu do obracającego się jeszcze bębna zachodzi znaczne ryzyko odniesienia obrażeń.
- ▶ Przy zamykaniu drzwiczek załadunkowych należy uważać na to, żeby w szczelinę pomiędzy drzwiczkami i ramą nie dostały się żadne członki ciała.

Uwaga: Blokowanie drzwiczek załadunkowych pralnicy odbywa się automatycznie natychmiast po uruchomieniu urządzenia.

- ▶ W przypadku stosowania kombinacji pomocniczych środków piorących i produktów specjalnych należy bezwzględnie przestrzegać wskazań producenta. Każdy środek należy wykorzystywać wyłącznie do zastosowań przewidzianych przez producenta, żeby uniknąć szkód materiałowych i gwałtownych reakcji chemicznych.

Bezpieczeństwo techniczne

- ▶ Skontrolować pralnicę przed instalacją pod kątem widocznych uszkodzeń. Uszkodzona pralnica nie może zostać zainstalowana ani uruchomiona.

Wskazówki bezpieczeństwa i ostrzeżenia

► Elektryczne bezpieczeństwo tej pralnicy jest zagwarantowane tylko wtedy, gdy jest ona podłączona do przepisowej instalacji ochronnej. To bardzo ważne, żeby ten podstawowy środek bezpieczeństwa był sprawny, a w razie wątpliwości należy zlecić sprawdzenie instalacji elektrycznej przez wykwalifikowanego elektryka. Firma Miele nie może zostać pociągnięta do odpowiedzialności za szkody spowodowane brakiem lub nieciągłością przewodu ochronnego.

► Nieprawidłowo przeprowadzone naprawy mogą się stać przyczyną poważnych zagrożeń dla użytkownika, za które producent nie ponosi odpowiedzialności. Naprawy mogą być przeprowadzane wyłącznie przez fachowców autoryzowanych przez firmę Miele, w przeciwnym razie w przypadku wystąpienia kolejnych uszkodzeń nie będą respektowane żadne roszczenia gwarancyjne.

► Nie podejmować w pralnicy żadnych zmian, które nie są wyraźnie dozwolone przez firmę Miele.

► W razie usterki, do przeprowadzenia prac naprawczych lub do czyszczenia i konserwacji pralnicę należy odłączyć od zasilania elektrycznego. Pralnica jest tylko wtedy odłączona elektrycznie od sieci, gdy:

- wtyczka pralnicy jest wyjęta z gniazdka,
- wyłączony jest odpowiedni bezpiecznik instalacji elektrycznej budynku,
- odpowiedni bezpiecznik topikowy instalacji elektrycznej budynku jest całkowicie wykręcony z oprawki.

Patrz również rozdział „Instalacja“, punkt „Podłączenie elektryczne“.

► Pralnica może zostać podłączona do ujęcia wodnego wyłącznie przy zastosowaniu zestawu węży dostarczonego wraz z urządzeniem. Nie wolno wykorzystywać ponownie starych węży. Węże należy kontrolować w regularnych odstępach czasu. Zestaw węży można wówczas wymienić w odpowiednim momencie i uniknąć szkód wodnych.

► W przypadku przecieku należy usunąć jego usterkę, zanim pralnica będzie mogła być dalej używana. Natychmiast odłączyć pralnicę od sieci elektrycznej w przypadku stwierdzenia wycieku wody!

► Przy nieprawidłowym działaniu grzania parowego może dojść do podwyższenia temperatury w obszarze drzwiczek załadunkowych, klapki komory spłukiwania i w środku bębna (szczególnie przy krawędzi bębna). Istnieje ryzyko odniesienia lekkich oparzeń.

Ta wskazówka obowiązuje tylko dla urządzeń z grzaniem parowym.

► Uszkodzone podzespoły mogą zostać wymienione wyłącznie na oryginalne części zamienne Miele. Tylko w przypadku takich części firma Miele może zagwarantować spełnienie wymagań bezpieczeństwa w pełnym zakresie.

► Dla tej pralnicy obowiązują ogólne przepisy BHP. Zaleca się przeprowadzanie kontroli zgodnie z obowiązującymi w tym zakresie przepisami. Wymagana do dokumentacji kontrolnej książka kontrolna jest dostępna w serwisie firmy Miele.

► Przestrzegać wskazówek w rozdziale „Instalacja“.

► Jeśli pralnica jest podłączona za pomocą wtyczki sieciowej, wtyczka pralnicy musi być stale dostępna, żeby w każdej chwili można było odłączyć pralnicę od zasilania.

- ▶ Jeśli zostało przewidziane podłączenie na stałe, musi być możliwość odłączenia pralnicy od sieci elektrycznej za pomocą urządzenia rozłączającego wszystkie bieguny. Urządzenie rozłączające musi się znajdować w bezpośrednim sąsiedztwie pralnicy, być stale widoczne, dostępne bez przeszkód i łatwe do uchwycenia.
- ▶ Naprawą urządzeń, w których uszkodzone są elementy obsługi lub izolacja przewodów, może zajmować się wyłącznie producent/serwis lub wykwalifikowany elektryk.
- ▶ Uszkodzony przewód zasilający musi zostać wymieniony przez specjalistę autoryzowanego przez firmę Miele.

Prawidłowe użytkowanie

- ▶ Maksymalna wielkość załadunku wynosi dla PW 927 – 27 kg, a dla PW 935 – 35 kg suchego prania. Częściowo mniejsze wielkości załadunku dla poszczególnych programów można odnaleźć w dokumencie „Przeglądy programów“.
- ▶ Przed pierwszym uruchomieniem należy usunąć zabezpieczenie transportowe pralnicy (patrz rozdział „Instalacja“, punkt „Usuwanie zabezpieczenia transportowego“). Jeśli zabezpieczenie transportowe nie zostanie usunięte, może to spowodować uszkodzenie stojących obok mebli lub urządzeń podczas cyklu wirowania.
- ▶ Nigdy nie próbować otwierać siłą drzwiczek załadunkowych pralnicy. Drzwiczki załadunkowe dają się otworzyć tylko wtedy, gdy na wyświetlaczu pojawi się odpowiednia wskazówka.
- ▶ Nie dociskać kołyszającej się jednostki urządzenia do tyłu podczas pracy urządzenia.
- ▶ Przy zamykaniu drzwiczek załadunkowych pomiędzy ramą drzwiczek i otworem bębna oraz przy zawiasach istnieje niebezpieczeństwo przygnięcia i przycięcia.
Uwaga: Blokowanie drzwiczek odbywa się automatycznie przy starcie urządzenia!
- ▶ Zamknąć dopływ wody w przypadku dłuższej nieobecności (np. w czasie urlopu), szczególnie wtedy, gdy w pobliżu brak jest w podłodze kratki ściekowej (odpływu).
- ▶ Zwrócić uwagę, żeby wraz z pranymi rzeczami do bębna nie dostały się żadne obce ciała (np. gwoździe, igły, monety, spinacze biurowe). Obce ciała mogą uszkodzić podzespoły urządzenia (np. zbiornik bębna, bęben). Uszkodzone podzespoły mogą z kolei spowodować uszkodzenie prania.
- ▶ Przy prawidłowym dozowaniu środków piorących odkamienianie pralnicy nie jest konieczne. Jeśli jednak w urządzeniu osadzi się tak duża ilość kamienia, że konieczne będzie jego usunięcie, należy w tym celu zastosować specjalne środki odwapniające z ochroną antykorozyjną. Takie środki można nabyć w handlu specjalistycznym lub w serwisie firmy Miele. Należy ściśle przestrzegać instrukcji dotyczących stosowania podanych na opakowaniu środka odkamieniającego.
- ▶ Nie wolno używać środków czyszczących zawierających rozpuszczalniki.
- ▶ Nie przechowywać ani nie używać w pobliżu pralnicy benzyny, nafty lub innych substancji łatwopalnych. Nie wykorzystywać pokrywy urządzenia jako powierzchni do odkładania.

Zagrożenie pożarowe i wybuchowe!

Wskazówki bezpieczeństwa i ostrzeżenia

- ▶ Nie przechowywać na pokrywie urządzenia żadnych chemikaliów (płynne środki piorące, środki pomocnicze). Mogą one spowodować przebarwienia lub też uszkodzenia lakieru. W razie przypadkowego dostania się chemikaliów na powierzchnie należy je niezwłocznie usunąć za pomocą ścierki nasączonej wodą.
- ▶ Z tyłu urządzenia znajdują się szczeliny wentylacyjne. Szczelin wentylacyjnych nie wolno w żadnym wypadku zamykać ani zastaniać. Zachować odstęp minimalny podany w planie instalacyjnym.
- ▶ Środki farbujące, odbarwiające i odwapniające muszą być przeznaczone do stosowania w pralnicach. Bezwzględnie przestrzegać wskazówek dotyczących stosowania podanych przez producenta.
- ▶ Związki siarki zawarte w środkach odbarwiających mogą doprowadzić do korozji. Nie wolno stosować środków odbarwiających w pralnicy.
- ▶ Unikać kontaktu powierzchni ze stali szlachetnej ze środkami czyszczącymi i dezynfekującymi zawierającymi płynny chlor lub podchloryn sodu. Oddziaływanie tych środków na stal szlachetną może wywołać korozję. Agresywne opary roztworu wybielacza chlorowego mogą również powodować korozję. Dlatego nie przechowywać otwartych pojemników z tymi środkami w bezpośrednim sąsiedztwie urządzeń.
- ▶ Do czyszczenia pralnicy nie wolno stosować myjki wysokociśnieniowej ani strumienia wody.

Chlor i uszkodzenia podzespołów

- ▶ Wraz ze wzrostem udziału chloru rośnie prawdopodobieństwo uszkodzenia podzespołów.
- ▶ Zastosowanie środków zawierających chlor, jak np. podchloryn sodu i wybielacze chlorowe w proszku, może uszkodzić warstwę ochronną stali szlachetnej i doprowadzić do wystąpienia korozji podzespołów. Dlatego należy zrezygnować ze stosowania środków zawierających chlor. W zamian należy stosować środki wybielające na bazie tlenu.

Jeśli jednak w przypadku specjalnych zabrudzeń będą stosowane chlorowe środki wybielające, w każdym przypadku należy bezwzględnie przeprowadzić postępowanie antychlorowe. W przeciwnym razie zarówno podzespoły pralnicy, jak i pranie mogą zostać trwale i nieodwracalnie uszkodzone.

- ▶ Postępowanie antychlorowe musi się odbyć bezpośrednio po zakończeniu wybielania chlorowego. Do postępowania antychlorowego nadają się nadtlenek wodoru oraz środki piorące i wybielające na bazie tlenu. Nie wolno spuszczać kąpeli w międzyczasie.

W przypadku postępowania z tiosiarczanem, szczególnie przy zastosowaniu twardej wody, może utworzyć się gips. Ten gips może się odkładać w pralnicy lub powodować inkrustacje na praniu. Postępowanie z nadtlenkiem wodoru jest zalecane w przeciwieństwie do postępowania z tiosiarczanem, ponieważ nadtlenek wodoru wspomaga proces neutralizacji chloru.

Dokładne wielkości dozowania i temperatury procesowe muszą zostać ustalone i wypróbowane na miejscu, odpowiednio do dozowania zalecanego przez producenta środków piorących i pomocniczych. Należy również sprawdzić, czy w praniu nie pozostały żadne resztki aktywnego chloru.

Aksesoria

► Elementy wyposażenia mogą zostać dobudowane lub wbudowane tylko wtedy, gdy jest to wyraźnie dozwolone przez firmę Miele. Jeśli zostaną dobudowane lub wbudowane inne elementy, przypadają roszczenia wynikające z gwarancji, rękojmi i/lub odpowiedzialności za produkt.

Wskazówki bezpieczeństwa i ostrzeżenia

Ochrona środowiska naturalnego

Utylizacja opakowania transportowego

Opakowanie chroni pralnicę przed uszkodzeniami transportowymi. Materiały opakowaniowe zostały specjalnie dobrane pod kątem ochrony środowiska i techniki utylizacji i dlatego nadają się do ponownego wykorzystania.

Zwrot opakowań do obiegu materiałowego pozwala na zaoszczędzenie surowców i zmniejsza nagromadzenie odpadów. Opakowanie należy przekazać do utylizacji przez system zbiórki selektywnej.

Utylizacja starego urządzenia

Stare urządzenia elektryczne i elektroniczne zawierają jeszcze wiele cennych materiałów. Zawierają one jednak również substancje szkodliwe, które były wymagane do ich działania i zapewnienia bezpieczeństwa. Wyrzucone do śmieci lub poddane niewłaściwej obróbce mogą stwarzać zagrożenie dla zdrowia i środowiska naturalnego. Dlatego w żadnym razie nie wolno wyrzucać starego urządzenia do śmieci mieszanych.



Zamiast tego należy korzystać z oficjalnych centrów zbiórki starych urządzeń elektrycznych i elektronicznych. Więcej informacji na ten temat można uzyskać u swojego sprzedawcy.

Należy zatroszczyć się o to, żeby stare urządzenie było zabezpieczone przed dziećmi do momentu odtransportowania.

► Uczynić zamek drzwiczek niezdatnym do użytku, gdy pralnica jest wycofywana z eksploatacji lub przekazywana do złomowania. Można dzięki temu zapobiec sytuacji, że bawiące się dzieci zatrzasną się w środku i znajdą się w sytuacji zagrożenia życia.

Firma Miele nie może zostać pociągnięta do odpowiedzialności za szkody, które zostaną spowodowane w wyniku nieprzestrzegania wskazówek bezpieczeństwa i ostrzeżeń.

Oszczędzanie energii

Zużycie energii i wody

- Należy wykorzystywać **maksymalną** wielkość załadunku dla danego programu piorącego. Zużycie energii i wody jest wówczas najmniejsze w stosunku do całkowitej ilości prania.
- Jeśli to możliwe, należy używać programów z pakietu programów Eco. Programy te charakteryzują się bardzo niskim zużyciem energii.

Środki piorące

- Stosować co najwyżej tyle środka piorącego, ile jest podane na jego opakowaniu.
- Przy mniejszej wielkości ładunku należy zmniejszyć ilość środka piorącego.

Wskazówki bezpieczeństwa i ostrzeżenia

Wskazówka przy następującym po praniu suszeniu maszynowym

W celu zaoszczędzenia energii przy suszeniu należy wybrać możliwie najwyższą ilość obrotów wirowania programu piorącego.

Opis urządzenia

Opis urządzenia

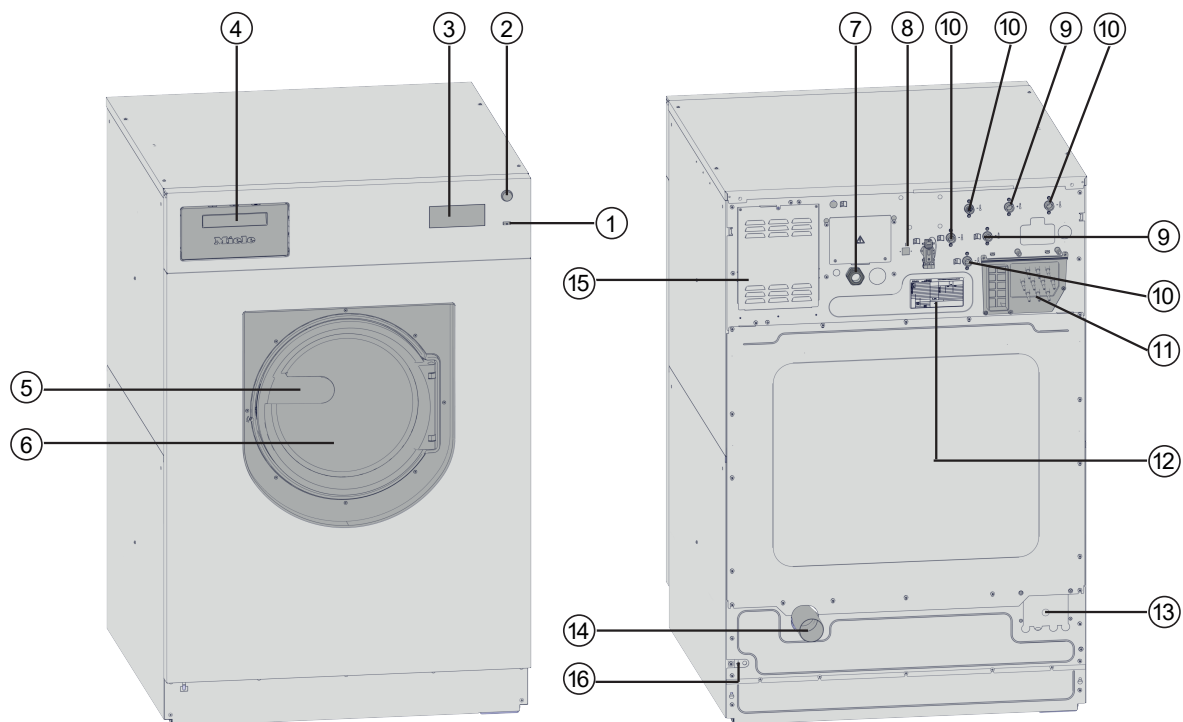

- ① Przycisk 
- ② Wyłącznik awaryjny
- ③ Wyświetlacz (dalsze informacje można uzyskać w rozdziale „Obsługa“)
- ④ Komora splukiwania środków piorących
- ⑤ Uchwyt drzwiczek
- ⑥ Drzwiczki załadunkowe
- ⑦ Przyłącze elektryczne
- ⑧ Złącze dla modułu Connector Box (opcjonalny drugi interfejs)
- ⑨ Przyłącze wody ciepłej
- ⑩ Przyłącze wody zimnej
- ⑪ Przyłącza dla zewnętrznego zasilania środka
- ⑫ Tabliczka znamionowa
- ⑬ Możliwość podłączenia pary bezpośredniej/pośredniej (w zależności od wariantu urządzenia)
- ⑭ Przyłącze kanalizacyjne DN70
- ⑮ Szczeliny wentylacyjne
- ⑯ Przyłącze wyrównania potencjałów

Panel sterowania

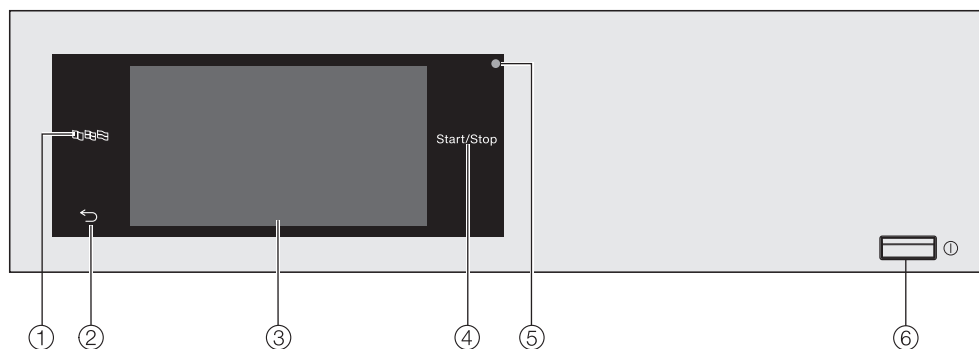

- ① **Przycisk dotykowy Język** 

Do wybierania aktualnego języka obsługi. Po zakończeniu programu zostanie z powrotem wyświetlony język administracyjny.
- ② **Przycisk dotykowy Powrót** 



Przełącza o jeden poziom w menu z powrotem.
- ③ **Ekran dotykowy**
- ④ **Przycisk dotykowy Start/Stop**

Uruchamia wybrany program prania i przerywa uruchomiony program. Gdy tylko przycisk dotykowy zacznie migać, można uruchomić wybrany program.
- ⑤ **Złącze optyczne**

Do celów serwisowych.
- ⑥ **Przycisk** 

Do włączania i wyłączania pralnicy.

Przyciski dotykowe i wyświetlacz dotykowy

Przyciski dotykowe ,  i *Start/Stop* oraz wskazania na wyświetlaczu reagują na kontakt z palcem. Każde dotknięcie zostaje potwierdzone dźwiękiem. Głośność dźwięku przycisków można zmienić lub wyłączyć (patrz rozdział „Poziom administrator“).

Panel sterowania z przyciskami dotykowymi i wyświetlaczem dotykowym może zostać zarysowany przez spiczaste lub ostre przedmioty, jak np. długopis.

Panelu sterowania należy dotykać wyłącznie palcami.

Menu główne

Po włączeniu pralnicy na wyświetlaczu pojawia się menu główne. Z menu głównego można się dostać do wszystkich istotnych podmenu.

Po naciśnięciu symbolu  w każdej chwili można się dostać z powrotem do menu głównego. Ustawione wcześniej wartości nie zostaną zapamiętane.

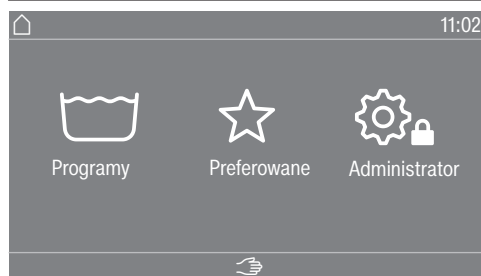

Menu „ Programy“ W tym menu można wybrać program prania.

Menu „ Preferowane“ W tym menu można wybrać 1 program preferowany spośród wszystkich 24 programów preferowanych. Programy prania w menu Preferowane mogą zostać dopasowane i zapamiętane przez administratora (patrz rozdział „Poziom administrator“, punkt „Programy preferowane“).

Menu „ Administrator“ Na poziomie administratora można dopasować obszar obsługi pralnicy do zróżnicowanych wymagań (patrz rozdział „Poziom administrator“).

Przykłady obsługi

Listy wyboru

Menu „Programy“ (wybór pojedynczy)



Można przewijać w lewo lub w prawo, przeciągając po ekranie. Należy przy tym położyć palec na wyświetlaczu dotykowym i przesunąć go w wybraną stronę.

Pomarańczowy pasek przewijania wskazuje, że istnieją dalsze możliwości wyboru.

Nacisnąć nazwę programu, żeby wybrać program prania.

Wyświetlacz przechodzi do menu podstawowego wybranego programu.

Menu „Funkcje dodatkowe” (wybór wielokrotny)

Aby się dostać na poziom wyboru funkcji dodatkowych, należy najpierw wybrać program, np. Pranie do gotowania.

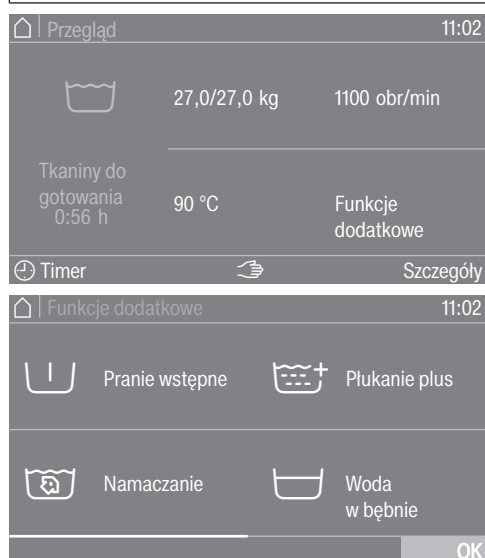

Nacisnąć jedną lub kilka *funkcji dodatkowych*, żeby je wybrać.

Aktualnie wybrana *funkcja dodatkowa* jest zaznaczona na pomarańczowo.

Aby z powrotem odwołać wybraną *funkcję dodatkową*, należy ponownie nacisnąć *funkcję dodatkową*.

Naciśnięcie symbolu *OK* spowoduje aktywację zaznaczonych *funkcji dodatkowych*.

Ustawianie wartości liczbowych

W niektórych menu można ustawiać wartości liczbowe.

W poniższym przykładzie zostaną dokonane ustawienia aktualnej godziny. To, jak dostać się na ten poziom, zostało opisane w rozdziale „Poziom administratora”.

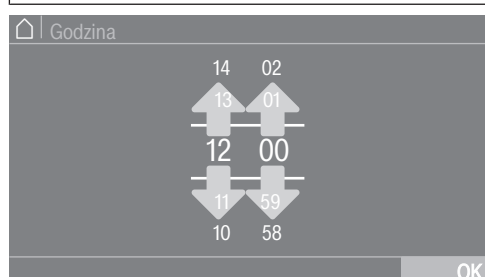

Wprowadzić liczby przez przeciągnięcie do góry lub do dołu.

Położyć palec na cyfrze do zmiany i przesunąć palec w wybraną stronę. Za pomocą symbolu *OK* ustawiona wartość liczbowa zostanie zaakceptowana.

Wskazówka: W przypadku niektórych ustawień wartość może również zostać ustawiona poprzez blok numeryczny.

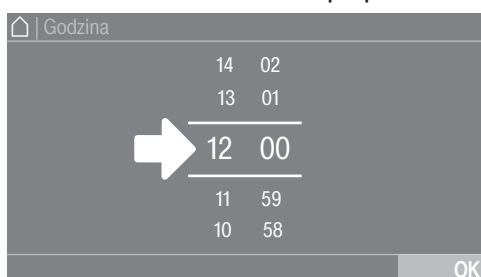

Gdy naciśnie się krótko cyfry pomiędzy dwoma liniami, zostaje wyświetlony blok numeryczny.

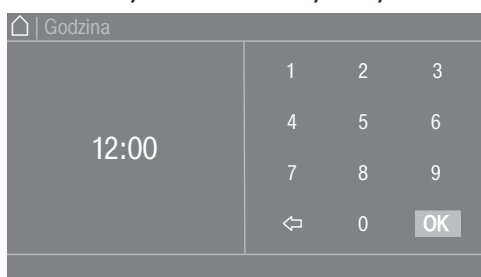

Po wprowadzeniu prawidłowej wartości symbol *OK* zostaje zaznaczony na zielono.

Rozwijane informacje

W poniższym przykładzie zostanie opisane wskazanie dotyczące bieżącego programu prania. To, jak dostać się na ten poziom, zostało opisane w rozdziale „Start programu – Koniec programu“.



Gdy na górnej krawędzi ekranu pośrodku wyświetlacza pokazywany jest pomarańczowy pasek, można wówczas wyświetlić wysuwane menu. Przeciągnąć pasek w dół, aby go wyświetlić. Aby ukryć pasek, przeciągnąć go w górę.

Opuszczanie poziomu menu

■ Nacisnąć symbol ↶, żeby się dostać do poprzedniego ekranu.

Wprowadzenia, które zostały do tego momentu przeprowadzone i nie zostały potwierdzone za pomocą *OK*, nie będą zapamiętane.

Obsługa w wariancie salonu pralniczego

W zależności od stanu oprogramowania, menu główne może być prezentowane w różny sposób (patrz rozdział „Poziom administrator“).

Obsługa uproszczona odbywa się poprzez szybki wybór. Osoby obsługujące nie mogą zmieniać ustawionych wstępnie programów.

WS-pojed.



Oferowane jest od 4 do 24 wstępnie ustawionych programów. Te programy nie mogą zostać zmienione przez użytkownika.

WS-logo



Oferowane jest do 24 wstępnie ustawionych programów. 3 pierwsze programy mogą być wybierane bezpośrednio. Pozostałe programy są wybierane poprzez listę wyboru . Te programy nie mogą zostać zmienione przez użytkownika.

Przygotowanie do prania

Opróżnianie kieszeni

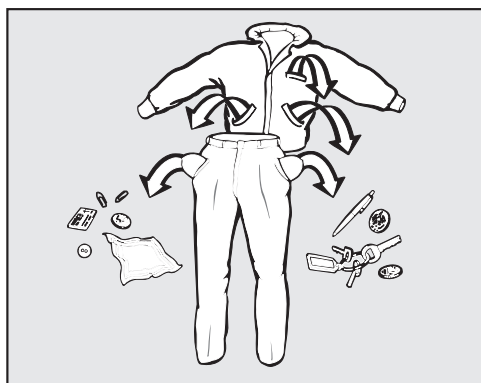

- Opróżnić wszystkie kieszenie.

⚠ Szkody przez ciała obce.

Gwoździe, monety, spinacze biurowe itd. mogą uszkodzić tekstylia i podzespoły urządzenia.

Skontrolować pranie przed rozpoczęciem prania pod kątem występowania ciał obcych i je usunąć.

Sortowanie prania

- Posortować tekstylia według kolorów i symboli umieszczonych na etykietach konserwacyjnych.

Przygotowanie prania

- Wytrząsnąć dobrze mopy, ścierki i pady, żeby do bębna nie dostały się z nimi żadne większe zanieczyszczenia.

Postępowanie z plamami

- Usunąć przed praniem ewentualne plamy na tekstyliach. Zebrać plamy za pomocą niefarbującej ściereczki.

Wskazówki ogólne

- Nie prać żadnych tekstyliów, które posiadają na etykiecie oznaczenie nie prać (☒).
- W przypadku firanek: usunąć kółeczka i taśmę obciążającą lub związać je w worku.
- W przypadku biustonoszy: zaszyć lub usunąć poluzowane fiszbiny.
- Przewrócić na lewą stronę, jeśli takie jest zalecenie producenta tekstyliów.
- Pozapinać zamki błyskawiczne, rzepy, zaczepy i haftki.
- Pozapinać poszwy i poszewki, żeby drobne przedmioty nie dostały się do środka.
- Dalsze wskazówki znajdują się w dokumencie „Przegląd programów“.

Załadunek i włączanie pralnicy

Załadunek pralnicy

- Włączyć pralnicę przyciskiem .
- Otworzyć drzwiczki załadunkowe przez pociągnięcie za uchwyt drzwiczek.
- Włożyć do bębna rozłożone i rozluźnione pranie. Sztuki prania o różnej wielkości poprawiają skuteczność prania i lepiej się rozkładają w bębnie przy wirowaniu.

Przy maksymalnej wielkości załadunku zużycie energii i wody jest najniższe. Przeładowanie pogarsza rezultaty prania i wzmacnia tworzenie zagnieć.

Zamykanie drzwiczek załadunkowych

- Zamknąć drzwiczki załadunkowe przez wciśnięcie w zatrzask.



 Zwrócić uwagę na to, żeby nie przytrzasnąć żadnego prania pomiędzy drzwiczkami załadunkowymi i pierścieniem uszczelniającym.

Drzwiczki załadunkowe zatrzaskują się, ale nie są jeszcze zablokowane. Zablokowanie drzwiczek załadunkowych odbywa się automatycznie natychmiast po uruchomieniu urządzenia.

Pranie z komorą sflukiwania środków piorących

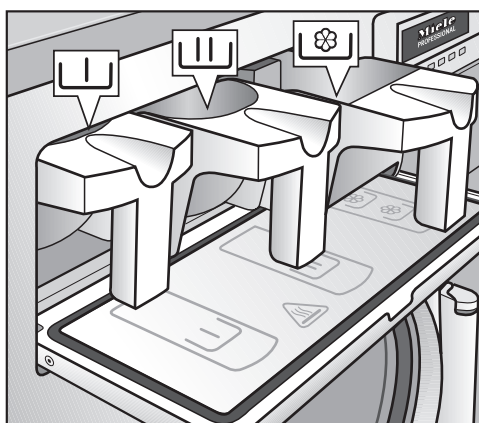
Dodawanie środków piorących poprzez komorę sflukiwania środków piorących



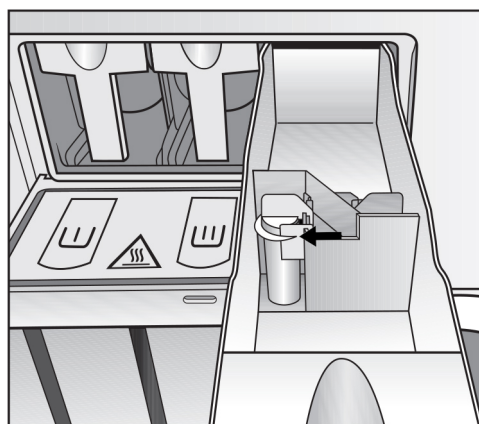

- W programach standardowych środki piorące w proszku dla prania głównego podaje się do zasobnika , w razie potrzeby środki piorące do prania wstępnego do zasobnika , natomiast środki pielęgnacyjne do zasobnika  z przodu.

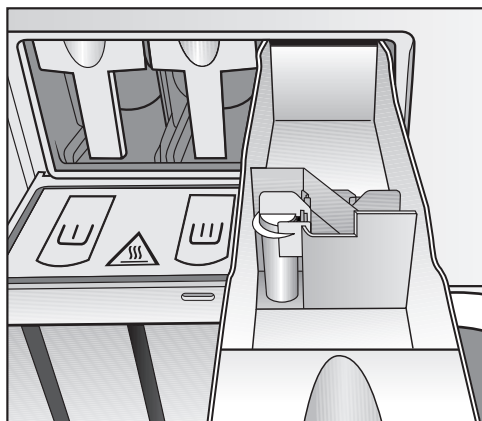

Pranie

- Pozostałe środki pomocnicze w płynie podaje się do zasobnika  z tyłu (jeśli jest to zaprogramowane).



W przypadku zasobników  napełnienie pomocniczymi środkami piorącymi nie może przekraczać zaznaczenia.

W przeciwnym razie natychmiast wypłyną przez zasysacz do zbiornika kąpeli piorącej.

Środek wybielający

Wybielać tylko tekstylia, które są oznaczone symbolem konserwacyjnym .

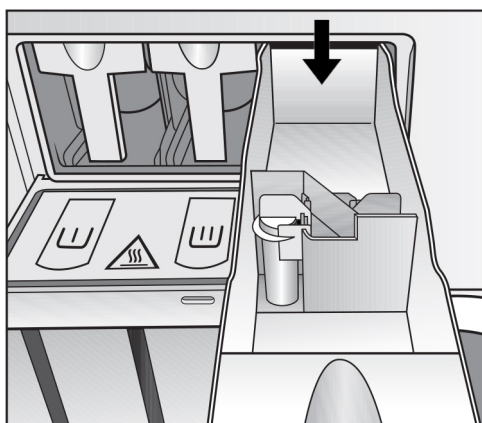

Środek wybielający w płynie można dodawać wyłącznie do przewidzianego do tego celu zasobnika w komorze spłukiwania. Tylko wtedy można zagwarantować, że środek zostanie automatycznie spłukany w 2. cyklu płukania. Dodanie płynnego środka wybielającego do prania kolorowego jest bezpieczne tylko wtedy, gdy producent tekstyliów wskazuje na etykiecie konserwacyjnej na trwałość koloru i wyraźnie dopuszcza wybielanie.

 Wraz ze wzrostem zawartości chloru rośnie prawdopodobieństwo uszkodzenia podzespołów.

Zastosowanie środków barwiących/odbarwiających oraz odkamieniających

Środki barwiące/odbarwiający, jak również środki odkamieniające, muszą być przeznaczone do stosowania w pralnicach. Bezwzględnie przestrzegać podanych przez producenta wskazówek dotyczących stosowania.

Dozowanie środków piorących

Zasadniczo należy unikać nadmiernego dozowania, ponieważ prowadzi ono do zwiększonego wytwarzania piany.

- Nie stosować żadnych mocno pieniących się środków piorących.
- Uwzględnić informacje podane przez producenta środków piorących.

Dozowanie zależy od:

- ilości prania
- twardości wody
- stopnia zabrudzenia prania

Wielkość dozowania środków piorących

Uwzględnić twardość wody i informacje podane przez producenta środków piorących.

Twardości wody

Zakres twardości	Twardość całkowita w mmol/l	Twardość niemiecka °dH
miękka (I)	0–1,5	0–8,4
średnia (II)	1,5–2,5	8,4–14
twarda (III)	ponad 2,5	ponad 14

Gdy zakres twardości nie jest znany, należy zasięgnąć informacji w lokalnym przedsiębiorstwie wodociągowym.

Wybieranie programu

Programy

Istnieją różne możliwości wybrania programu.

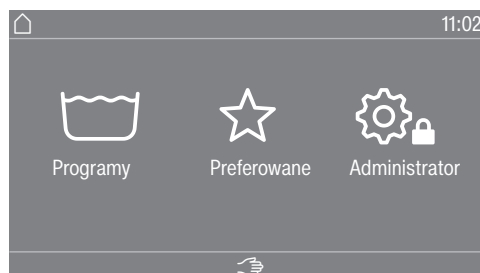

Można wybrać program w menu Programy.

- Nacisnąć obszar wyboru Programy.



- Przeciągać po wyświetlaczu w prawo, aż pojawi się żądany program.
- Nacisnąć żądany program na wyświetlaczu dotykowym.

Wyświetlacz przechodzi do menu podstawowego programu prania.

Pranie

Preferowane

Alternatywnie można wybrać program w menu Preferowane.

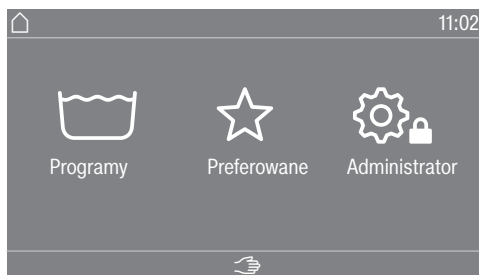

- Nacisnąć obszar wyboru Preferowane.



- Przesunąć po wyświetlaczu w prawo, aż pojawi się żądany program.
- Nacisnąć żądany program na wyświetlaczu dotykowym.

Wyświetlacz przechodzi do menu podstawowego programu prania.

W przypadku programów preferowanych ustawienia programowe w większości są już zdefiniowane i nie mogą zostać zmienione.

Wybieranie ustawień programowych

Wybieranie wielkości załadunku

Aby umożliwić uzależnione od ilości ładunku dozowanie zewnętrzne i dostosowany przebieg programu, w niektórych programach można wprowadzić wielkość załadunku.

- Nacisnąć obszar wyboru Waga (kg).



- Wprowadzić prawidłową wartość odpowiadającą wielkości załadunku.

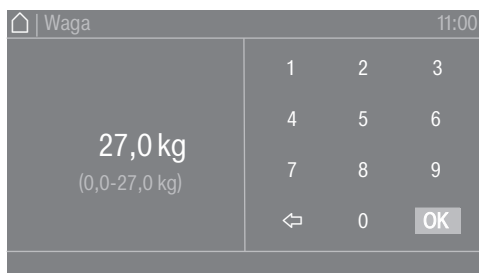

- Nacisnąć symbol OK.

Wyświetlacz przechodzi do menu Przegląd.

Wybieranie temperatury

Wstępnie ustawioną temperaturę programu prania można zmienić.

- Nacisnąć obszar wyboru Temperatura (°C).



- Wybrać żądaną temperaturę ze zdefiniowanych ustawień.

Wyświetlacz przechodzi z powrotem do menu Przeгляд.

Gdy wybierze się obszar wyboru Ustaw dokładniej, można bezpośrednio ustawić dalsze temperatury w dostępnym zakresie temperaturowym.



- Wybrać żądaną wartość w polu przycisku.

- Nacisnąć symbol OK.

Wyświetlacz przechodzi z powrotem do menu Przeгляд.

Temperatura może zostać wybrana wyłącznie w zakresie podanym w aktualnym ustawieniu, np. (14–90 °C).

Wybór liczby obrotów

Wstępnie ustawioną liczbę obrotów wirowania programu prania można zmienić.

- Nacisnąć obszar wyboru Liczba obrotów (obr./min).



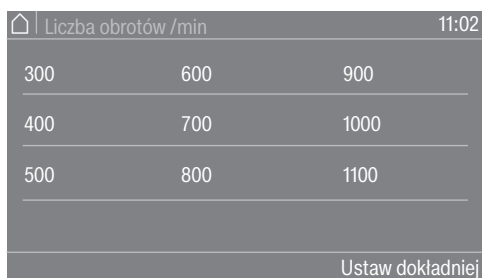

- Wybrać żądaną liczbę obrotów wirowania ze zdefiniowanych ustawień.

Wyświetlacz przełącza się z powrotem na menu Przegląd.

Po zaznaczeniu obszaru wyboru Ustaw dokładniej można ustawić pozostałe wartości liczby obrotów w dostępnym zakresie.

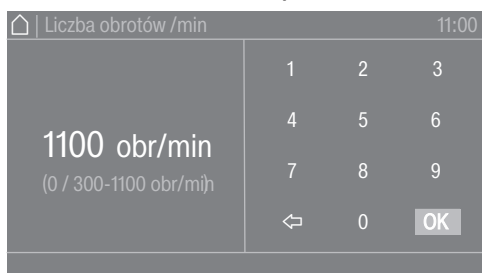

- Wybrać żądaną wartość na klawiaturze numerycznej.
- Nacisnąć symbol OK.

Wyświetlacz przełącza się z powrotem na menu Przegląd.

Liczbę obrotów można wybrać wyłącznie w zakresie podanym w aktualnym ustawieniu (0/300–1100 obr./min) w przypadku PWM 927 i (0/300–1060 obr./min) w przypadku PWM 935.

Boost Wirowanie

W niektórych typach urządzeń po zakończeniu programu prania aktywowana jest funkcja Boost Wirowanie. Celem jest uzyskanie jak najmniejszej wilgotności resztkowej prania dzięki zastosowaniu maksymalnej liczby obrotów wirowania.

Funkcja Boost Wirowanie jest aktywowana fabrycznie, ale **nie jest** widoczna.



Gdy funkcja Boost Wirowanie jest aktywna i widoczna, funkcje dodatkowe są wyświetlane pod symbolem .

- Nacisnąć symbol , aby wybrać kolejne funkcje dodatkowe.

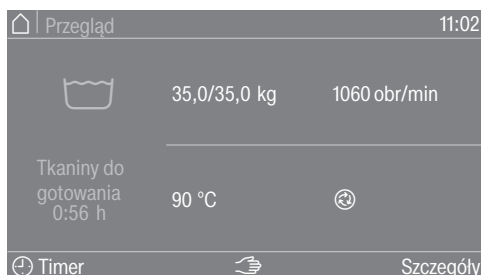

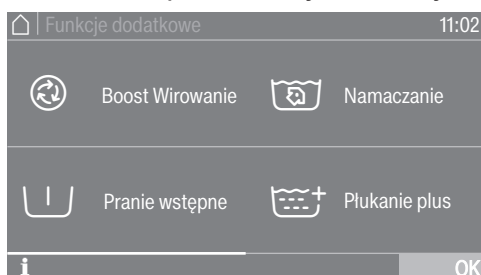

W podmenu Funkcje dodatkowe nie można zaznaczyć ani odznaczyć funkcji Boost Wirowanie. Symbol jest wyświetlany jako aktywny, jednak nie można go zmienić.

- Można wybrać kolejne funkcje dodatkowe.



Informacje na temat funkcji Boost Wirowanie można wyświetlić pod **i**.

Jeśli symbol  ma być widoczny, ustawienie to można wprowadzić na poziomie administratora. Funkcje dodatkowe będą wtedy wyświetlane pod symbolem .

- Otworzyć Poziom administratora (patrz rozdział „Poziom administratora“).
- Otworzyć menu Obsługa / Wskazania.
- Wybrać Widoczność parametrów i aktywować parametr Boost Wirowanie.

Pranie

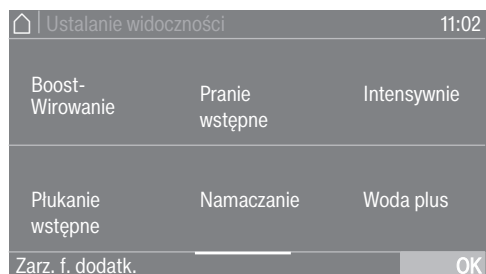
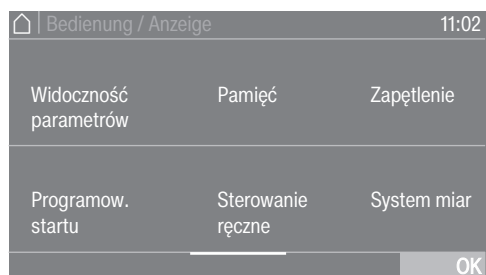

Widoczność Boost Wirowanie można ponownie dezaktywować w kolejności podanej powyżej.

Jeśli widoczność Boost Wirowanie jest dezaktywowana, tekst pod funkcjami dodatkowymi nie będzie już wyświetlany. Funkcje dodatkowe zostaną ponownie wyświetlone w przeglądarce.





Wybieranie funkcji dodatkowych

Wybór funkcji dodatkowych

W niektórych programach prania można wybrać funkcje dodatkowe.

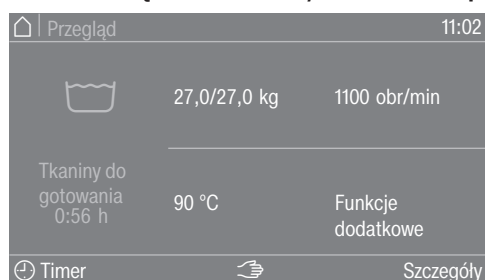
- Nacisnąć obszar wyboru Funkcje dodatk..



Jeśli funkcja Boost Wirowanie jest aktywna i widoczna, dostęp do funkcji dodatkowych można uzyskać przez naciśnięcie symbolu .

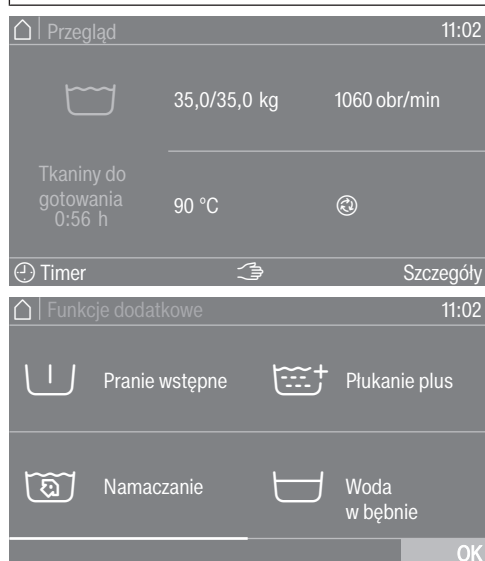

- Wybrać jedną lub kilka funkcji dodatkowych.
- Nacisnąć symbol OK.

Wyświetlacz przełącza się na menu Przeгляд.

Pranie wstępne

Dla mocno zabrudzonego prania można wybrać dodatkowo pranie wstępne. Większe zabrudzenia zostaną oddzielone i usunięte przed praniem głównym.

Namaczanie

Do szczególnie mocno zabrudzonych tekstyliów z plamami zawierającymi białko. Czas namaczania wynosi 10 minut.

Płukanie plus

Dla uzyskania szczególnie dobrych rezultatów płukania można uaktywnić dodatkowy cykl płukania.

Woda w bębnie

Po ostatnim płukaniu pranie pozostaje w wodzie. Dzięki temu zmniejsza się tworzenie zagnieceń, gdy pranie nie zostanie wyjęte z pralnicy natychmiast po zakończeniu programu.

Uzupełnienie

Woda zostaje odpompowana przed ostatnim płukaniem, program zatrzymuje się w miejscu. Żądane komponenty piorące, jak krochmal, środek farbujący lub środek impregnujący podaje się bezpośrednio do bębna. Program będzie kontynuowany po naciśnięciu przycisku dotykowego *Start/Stop*.

Pranie

Intensywnie

Do szczególnie mocno zabrudzonego i wytrzymałego prania. Dzięki przedłużeniu prania głównego działanie czyszczące ulegnie wzmocnieniu.

Woda plus

Poziom wody przy praniu zostanie podwyższony.

Start programu – Koniec programu

Uruchamianie programu

Gdy tylko program może zostać uruchomiony, przycisk dotykowy *Start/Stop* pulsuje światłem.

■ Nacisnąć przycisk dotykowy *Start/Stop*.

Drzwiczki zostają zablokowane (symbol ) i następuje uruchomienie programu.



Wskazówka: W rozwijanym menu można zobaczyć wybraną temperaturę, liczbę obrotów wirowania i wybrane funkcje dodatkowe.

Gdy został wybrany czas opóźnienia startu ( Timer), jest on pokazywany na wyświetlaczu na dole po lewej stronie.

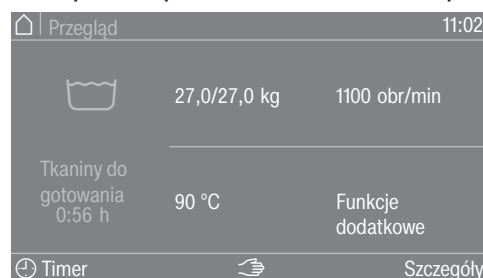

Gdy wybierze się obszar wyboru **i** Informacja program., zostaną wyświetlone wszystkie informacje dotyczące programu.

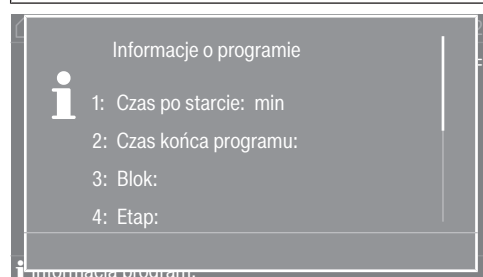

Po upływie zaprogramowanego czasu opóźnienia lub natychmiast po starcie na wyświetlaczu pojawia się czas trwania programu. Dodatkowo na wyświetlaczu pokazywany jest przebieg programu.

Zakończenie programu

W zależności od ustawienia wybranego na poziomie administratora ew. w programie, po zakończeniu programu urządzenie przechodzi do ochrony przed zagniataniem. Drzwiczki pozostają zablokowane. Drzwiczki mogą zostać odblokowane w każdej chwili za pomocą przycisku *Start/Stop*.

Wymywanie prania

- Otworzyć drzwiczki przez pociągnięcie.
- Wyjąć pranie.

Rzeczy, które nie zostaną wyjęte, przy następnym praniu mogą się zbiec lub zafarbować coś innego.
Wyjąć całe pranie z bębna.

- Sprawdzić kołnierz uszczelniający przy drzwiczkach pod kątem ciał obcych.

Wskazówka: Pozostawić drzwiczki nieco uchylone, żeby bęben mógł schnąć.

- Przełączyć pralnicę w tryb czuwania przyciskiem .

Wskazówka: Pozostawić szufladę komory splotowania środków piorących nieco otwartą, żeby mogła schnąć.

Timer

Za pomocą timera można wybrać datę rozpoczęcia programu, czas rozpoczęcia programu lub czas zakończenia programu. Ten tryb jest również określany jako Programowanie startu.

Ustawianie timera ■ Nacisnąć obszar wyboru  Timer.



■ Wybrać opcję Koniec o, Data startu lub Start o.



■ Ustawić liczbę godzin i minut ew. datę i potwierdzić za pomocą symbolu OK.

Kasowanie timera Wybrany czas opóźnienia startu można skasować przed startem programu.

■ Nacisnąć obszar wyboru z wybranymi ustawieniami w polu timera, np. 01.01. 11:00.

Na wyświetlaczu pokazywany jest wybrany czas opóźnienia startu.

■ Nacisnąć obszar wyboru Kasowanie.

■ Potwierdzić za pomocą symbolu OK.

Wybrany czas opóźnienia startu zostaje skasowany.

Uruchamianie timera ■ Nacisnąć przycisk dotykowy *Start/Stop*.

Drzwiczki zostają zablokowane i na wyświetlaczu pokazywany jest czas do startu programu.

Po starcie programu wybrany czas opóźnienia startu można zmienić lub skasować wyłącznie przez przerwanie programu.

Program można w każdej chwili uruchomić od razu.

■ Nacisnąć obszar wyboru Uruchom natychmiast.

Wirowanie

Ilość obrotów wirowania końcowego

Po wybraniu programu w menu przedstartowym na wyświetlaczu pokazywana jest zawsze maksymalna ilość obrotów wirowania dla programu prania.

Możliwe jest zredukowanie ilości obrotów wirowania końcowego.

W zależności od programu ilość obrotów może zostać zmieniona tylko „do dołu” lub „do dołu i do góry”. Możliwości ustawień zostaną pokazane po naciśnięciu ilości obrotów wirowania.

Wirowanie między płukaniem

Pranie jest wirowane po praniu głównym i między płukaniem. W przypadku zredukowania ilości obrotów wirowania końcowego zostaje również ewentualnie odpowiednio zredukowana ilość obrotów wirowania między płukaniem.

Ochrona przed zagniataniem

Bęben porusza się jeszcze nawet do 30 minut po zakończeniu programu, żeby zapobiec tworzeniu zagnieceń.

Program musi najpierw zostać zakończony, zanim będzie można otworzyć drzwiczki załadunkowe.

Ochrona przed zagniataniem jest zależna od programu. Opcja może zostać przełączona „Wł./Wył.” na poziomie administratora.

Zapętlenie

Za pomocą funkcji Zapętlenie istnieje możliwość przeskoczenia do przodu lub do tyłu w przebiegu programu. Przebieg programu będzie kontynuowany od wybranego etapu programu.

Jeśli program zostanie wstrzymany za pomocą przycisku dotykowego *Start/Stop*, funkcja Zapętlenie ⇨⇨ jest dostępna na ekranie zatrzymania programu.

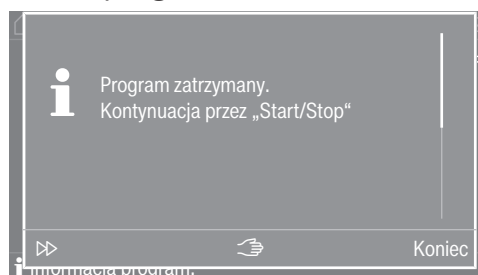

Jeśli zostanie wybrana funkcja Zapętlenie ⇨⇨, wówczas poprzez wskazanie na panelu sterowania można wybrać do dalszego wykonania żądany etap programu.

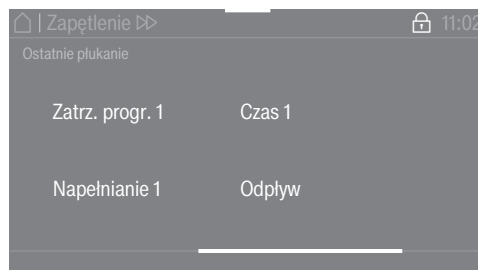

Program będzie kontynuowany po naciśnięciu przycisku dotykowego *Start/Stop*.

Cechy szczególne w przebiegu programu

Sterowanie ręczne

Sterowanie ręczne jest możliwe przed startem programu lub podczas zatrzymania programu.

Przełączanie na sterowanie ręczne

- Nacisnąć przycisk  „Sterowanie ręczne“, żeby dostać się do ekranu wprowadzania hasła.



- Wprowadzić hasło.
- Potwierdzić wprowadzone hasło za pomocą symbolu OK.

Wyświetlane jest menu Sterowanie ręczne:

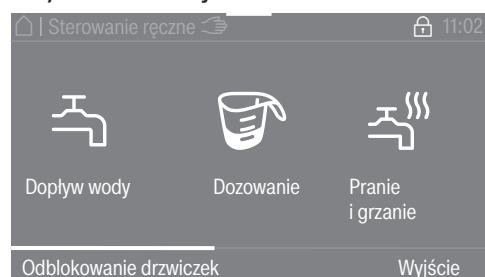

Można wybierać poszczególne funkcje urządzenia i ustawiać ich parametry.

Aktualny stan urządzenia dotyczący poziomu, liczby obrotów i temperatury jest wyświetlany na pomarańczowo.

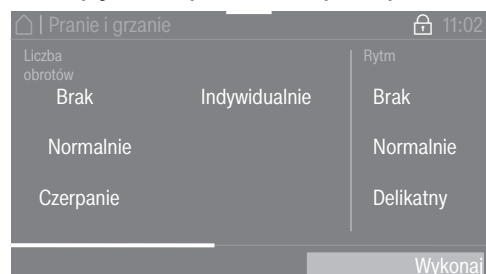





Po wybraniu funkcji wyświetlone zostanie podmenu umożliwiające dostosowanie parametrów.

- Wybrać żądane ustawienie.
- Potwierdzić wprowadzone dane za pomocą przycisku Wykonaj.

W różnych trybach obsługi wyświetlane są podmenu. Szczegółowy opis znajduje się w rozdziale Przykłady obsługi.

Do przycisków funkcyjnych są przyporządkowane określone funkcje sterowania ręcznego:

- Dopływ wody 
- Dozowanie 
- Pranie i grzanie 
- Odpływ z poruszaniem 
- Wirowanie 

- Zakończyć wybraną funkcję przez ponowne naciśnięcie przycisku.

Dopływ wody

Można ustawić zawory dopływowe wody i poziom wody.

- Nacisnąć przycisk funkcyjny  Dopływ wody.
- Wybrać żadaną wartość.
- Potwierdzić wybór przez naciśnięcie przycisku dotykowego Wykonaj.

Gdy zostanie ustawiona wyższa wartość liczbowa, znajdujące się poniżej wartości nie będą więcej pokazywane.

Program prania zostaje uruchomiony lub jest kontynuowany.

Dozowanie

Wielkość dozowania różnych pomp dozujących może zostać ustawiona.

Funkcja jest możliwa tylko wtedy, gdy na poziomie administratora zostaną wybrane Connector Box, pompy dozujące i automatyczne dozowanie, patrz rozdział „Poziom administratora“.

- Nacisnąć przycisk funkcyjny  Dozowanie.
- Wybrać żadaną pompę dozującą i żadaną wielkość dozowania, np. D1 50 ml.
- Potwierdzić wybór przez naciśnięcie przycisku dotykowego Wykonaj.

Program prania zostaje uruchomiony lub jest kontynuowany.

Pranie i grzanie

Ilość obrotów, rytm prania i temperatura mogą zostać ustawione.

- Nacisnąć przycisk funkcyjny  Pranie i grzanie.
- Wybrać żądane ustawienia.

W trybie wyboru wielokrotnego wybrane ustawienie jest wyświetlane na pomarańczowo.

- Potwierdzić wybór przez naciśnięcie przycisku dotykowego Wykonaj.

Program prania zostaje uruchomiony lub jest kontynuowany.

Odpływ z poruszaniem

Droga odpływu, ilość obrotów i rytm prania mogą zostać ustawione.

- Nacisnąć przycisk funkcyjny  Odpływ z poruszaniem.
- Wybrać żądane ustawienia.

W trybie wyboru wielokrotnego wybrane ustawienie jest wyświetlane na pomarańczowo.

- Potwierdzić wybór przez naciśnięcie przycisku dotykowego Wykonaj.

Wirowanie





Ilość obrotów może zostać ustawiona.

Cechy szczególne w przebiegu programu

- Nacisnąć przycisk funkcyjny  Wirowanie.
 - Wybrać żądaną wartość.
 - Potwierdzić wybór przez naciśnięcie przycisku dotykowego Wykonaj.
- Program prania zostaje uruchomiony lub jest kontynuowany.

Kombinacje funkcji

Dopływ wody, dozowanie, pranie i grzanie można wybierać równocześnie w dowolnej kombinacji*.

 Dopływ wody	 Dozowanie	 Pranie i grzanie	 Odpływ z poruszaniem	 Wirowanie
<input checked="" type="checkbox"/>	<input checked="" type="checkbox"/>	<input type="checkbox"/>	<input type="checkbox"/>	<input type="checkbox"/>
<input type="checkbox"/>	<input checked="" type="checkbox"/>	<input checked="" type="checkbox"/>	<input type="checkbox"/>	<input type="checkbox"/>
<input checked="" type="checkbox"/>	<input type="checkbox"/>	<input checked="" type="checkbox"/>	<input type="checkbox"/>	<input type="checkbox"/>
<input checked="" type="checkbox"/>	<input checked="" type="checkbox"/>	<input checked="" type="checkbox"/>	<input type="checkbox"/>	<input type="checkbox"/>

* możliwe kombinacje funkcji

System wagowy

Jeśli urządzenie jest wyposażone w cokół wagowy, ciężar prania jest pokazywany podczas załadunku w krokach 0,2 kg. Obok wyświetlana jest maksymalna wielkość załadunku wybranego programu.

Zerowanie wskaźnika załadunku

Nie odkładać żadnych przedmiotów na urządzeniu. Nie opierać się o urządzenie.

Może to mieć wpływ na wynik pomiaru.

Jeśli wskazanie załadunku przy pustym bębnie nie pokazuje „0,0“, należy je wyzerować za pomocą przycisku Tara.



- Jeśli po zerowaniu (tarowaniu) zostanie wyjęte przeoczone pranie, na wyświetlaczu pokazywana jest następująca zawartość:



- Ponownie ustawić wskazania na 0 za pomocą przycisku Tara.

Wskazówka: W przypadku przeładowania (pranie jest mokre), po uruchomieniu programu zawsze będzie brany pod uwagę załadunek znamionowy i taka wartość zostanie również zapamiętana w module danych roboczych.

Jeśli system wagowy nie działa prawidłowo, wyświetlany jest komunikat. Zakłada się załadunek znamionowy urządzenia. Wagę można wprowadzić ręcznie.

Zmiana przebiegu programu

Zmiana programu

Zmiana programu prania

Aby wybrać inny program, należy przerwać uruchomiony program i wybrać nowy program.

Wstrzymywanie programu

Program prania można wstrzymać w każdej chwili po starcie programu.

Programy inkasujące lub programy dezynfekujące mogą zostać przerwane wyłącznie przez podanie kodu, jeśli aktywowano blokadę programu.

- Nacisnąć przycisk dotykowy *Start/Stop*.

Na wyświetlaczu pojawia się komunikat:

i Program zatrzymany. Kontynuacja przez „Start/Stop“

Na wyświetlaczu pojawia się komunikat:



- Wybrać *Koniec*.

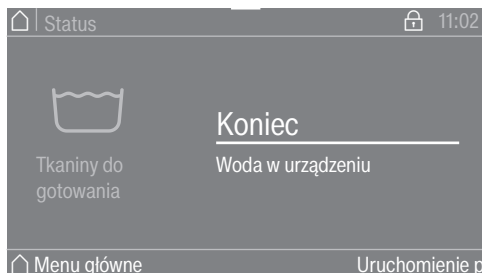

Kąpiel piorąca nie zostaje spuszczone, żeby można ją było dalej wykorzystać w kolejnym programie. Po zakończeniu programu zostaje wyświetlona maska zakończenia programu/ekran zakończenia programu. Istnieje możliwość przejścia do menu głównego z zatrzymaniem kąpeli piorącej lub spuszczenie kąpeli piorącej przez naciśnięcie pola wyboru *Uruchomienie przebiegu*. Jeśli wymagane jest stałe automatyczne odprowadzanie wody, można aktywować *Automatyczny odpływ wody* na poziomie administratora.

Z wodą w urządzeniu drzwiczki załadunkowe pozostają zamknięte.

Drzwiczki mogą zostać otwarte pod warunkiem zakończenia programu bez wody. Jeśli temperatura jest zbyt wysoka, należy poczekać, aż urządzenie ostygnie, aby można było otworzyć drzwiczki.

- Poczekać, aż drzwiczki zostaną odblokowane.
- Otworzyć drzwiczki przez pociągnięcie.
- Wyjąć pranie.

Włączanie pralnicy po przerwie w zasilaniu

Jeśli podczas prania pralnica zostanie wyłączona przyciskiem , program zostanie wstrzymany.

Dokładanie/wyjmowanie prania

- Włączyć z powrotem pralnicę przyciskiem .
- Zwrócić uwagę na komunikat na wyświetlaczu.
- Nacisnąć przycisk *Start/Stop*.

Program jest kontynuowany.

Bezpośrednio po uruchomieniu programu przez krótki czas można dołożyć lub wyjąć pranie.

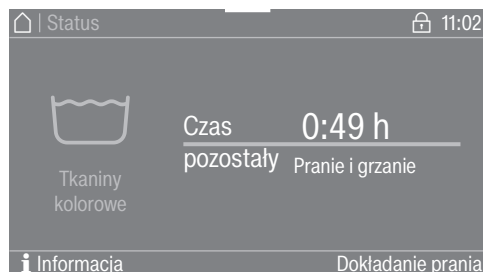

- Nacisnąć obszar wyboru *Dokładanie prania*.

Jeśli komunikat *Dokładanie prania* nie jest już pokazywany na wyświetlaczu, dołożenie prania nie jest więcej możliwe.

Program prania zostaje wstrzymany i drzwiczki zostają odblokowane.

 Niebezpieczeństwo podrażnień przez środki piorące. Przy dokładaniu lub wyjmowaniu prania podczas prania głównego może dojść do kontaktu ze środkami piorącymi, w szczególności w przypadku zewnętrznego dozowania środków piorących. Zachować ostrożność przy sięganiu do bębna. W przypadku kontaktu kąpielii piorącej ze skórą natychmiast obficie spłukać kąpiel piorącą letnią wodą.

- Otworzyć drzwiczki przez pociągnięcie.
- Dołożyć pranie lub wyjąć pojedyncze sztuki prania.
- Zamknąć drzwiczki.
- Nacisnąć przycisk dotykowy *Start/Stop*.

Program prania jest kontynuowany.

Co robić, gdy...

Rozwiązywanie problemów

Awaria zasilania podczas procesu mycia

- Odłączyć urządzenie od zasilania elektrycznego, patrz rozdział „Wskazówki bezpieczeństwa”.
- Zamknąć instalacyjne zawory odcinające dla wody lub pary.

Jeśli w urządzeniu znajduje się woda, w celu wyjęcia prania należy najpierw otworzyć ręcznie zawór odpływowy, a następnie odblokować ręcznie drzwiczki załadunkowe.

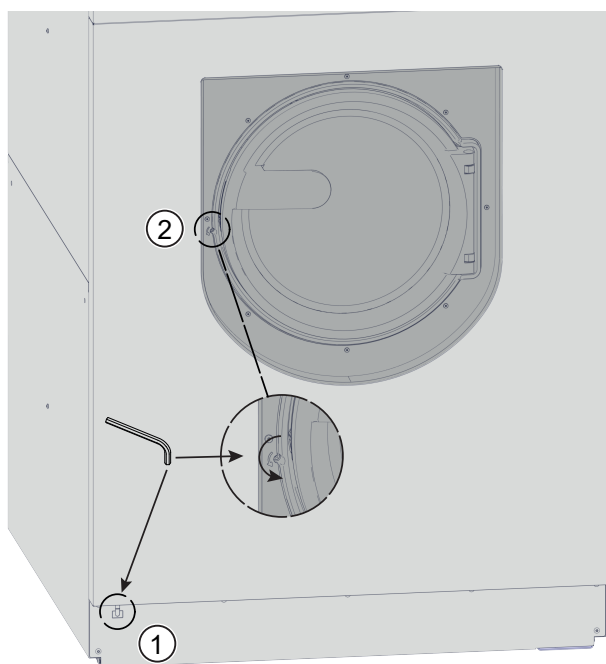

- Przełożyć klucz torx T 40 awaryjnego odblokowywania drzwiczek przez ucho ① z przodu urządzenia.
- Otworzyć zawór odpływowy przez pociągnięcie ucha ① za pomocą klucza torx.
- Przytrzymać ucho pociągnięte, aż odpłynie cała kąpiel piorąca.

Kąpiel piorąca odpływa.

Awaryjny spust wody zostaje automatycznie zatrzymany po wyciągnięciu klucza torx z ucha.

- Wsunąć ucho ① do oporu z powrotem.

Odblokowywanie drzwiczek

Drzwiczek załadunkowych nie można otworzyć w przypadku awarii zasilania.

⚠ Zagrożenie przez obracający się bęben i niebezpieczeństwo odniesienia oparzeń. Przed zastosowaniem klucza torx należy się upewnić, że urządzenie jest pozbawione napięcia, bęben się nie porusza i w urządzeniu nie ma wody.

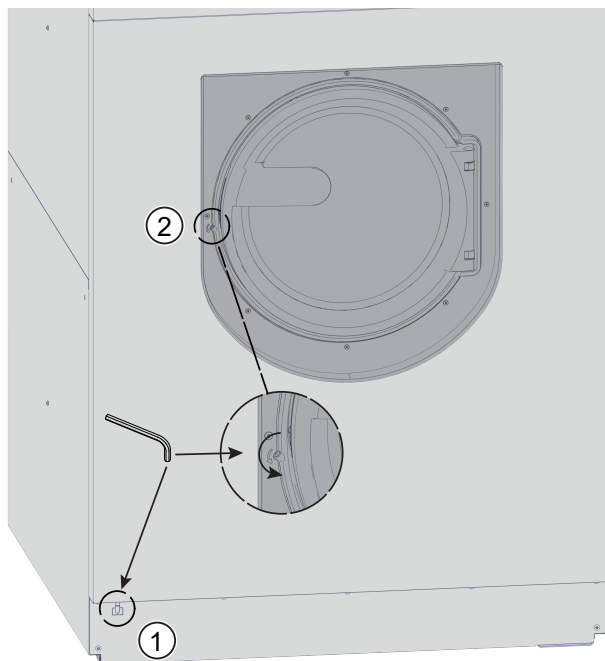

- Obrócić element odblokowujący z gniazdem sześciokątnym ② za pomocą klucza torx T 40 o dwa pełne obroty **w kierunku przeciwnym do ruchu wskazówek zegara w kierunku strzałki**.

Wskazówka: Obracanie odblokowywania awaryjnego będzie łatwiejsze, gdy dociśnię się równocześnie drzwiczki.

Element odblokowujący znajduje się naprzeciwko zawiasów drzwiczek na wysokości uchwytu drzwiczek (patrz rysunek).

Elementu odblokowującego w żadnym wypadku nie wolno obracać w kierunku przeciwnym do strzałki.
Zamek drzwiczek jest uszkodzony.

Opór przy obracaniu zmniejsza się wyczuwalnie. Gdy element odblokowujący porusza się swobodnie, drzwiczki są odblokowane.

Wskazówka: Nie jest konieczne wkręcanie z powrotem elementu odblokowującego.

Teraz można otworzyć drzwiczki przez pociągnięcie.

Odpowiednia odzież ochronna
Podczas rozładunku bębna należy nosić odpowiednią odzież ochronną.

Co robić, gdy...

Kontakt w przypadku wystąpienia usterki

W razie wystąpienia usterek, których nie można usunąć samodzielnie, proszę powiadomić sprzedawcę Miele lub serwis Miele.

Numer telefonu do serwisu Miele znajduje się na końcu tego dokumentu.

Serwis wymaga podania modelu i numeru fabrycznego urządzenia.

Tabliczka znamionowa znajduje się w górnej części z tyłu urządzenia oraz po wewnętrznej stronie drzwiczek załadunkowych.

Pomoc przy usterekach

Większość usterek i błędów, do których dochodzi podczas codziennego użytkowania, można usunąć samodzielnie. W wielu przypadkach pozwoli to zaoszczędzić czas i koszty, ponieważ nie ma wówczas potrzeby wzywania serwisu.





Poniższa tabela powinna być pomocna w ustaleniu przyczyn ewentualnych usterek i błędów i ich usunięciu. Proszę jednak pamiętać, że:

⚠ Naprawy urządzeń elektrycznych mogą być przeprowadzane wyłącznie przez autoryzowanych specjalistów. Nieprawidłowo przeprowadzone naprawy mogą się stać przyczyną poważnych zagrożeń dla użytkownika.



Nie można uruchomić żadnego programu prania

Problem	Przyczyna i postępowanie
Wyświetlacz pozostaje ciemny, a przycisk dotykowy <i>Start/Stop</i> nie świeci się ani nie mruga.	Pralnica nie ma prądu. <ul style="list-style-type: none">■ Sprawdzić, czy pralnica jest włączona.■ Sprawdzić, czy pralnica jest podłączona elektrycznie.■ Sprawdzić, czy bezpieczniki instalacji budynku są w porządku.
	Pralnica wyłączyła się automatycznie ze względu na oszczędzanie energii. <ul style="list-style-type: none">■ Włączyć z powrotem pralnicę przyciskiem .
Wyświetlacz pokazuje komunikat: F -błąd zamka drzwiczek. Możliwa jest kontynuacja poprzez przycisk „Start/Stop”	Próba zablokowania drzwiczek nie powiodła się. <ul style="list-style-type: none">■ Zamknąć drzwiczki jeszcze raz.■ Uruchomić ponownie program. Jeśli komunikat błędu znowu się pojawi, wezwać serwis.
Wyświetlacz jest ciemny i przycisk <i>Start/Stop</i> pulsuje powoli światłem.	Jeśli tryb czuwania został aktywowany na poziomie administratora, wyświetlacz wyłącza się automatycznie w celu oszczędzania energii. <ul style="list-style-type: none">■ Nacisnąć dowolny przycisk. Wyświetlacz włącza się z powrotem.
Program zatrzymał się na masce przedstartowej a przycisk dotykowy <i>Start/Stop</i> nie miga.	Drzwiczki załadunkowe są tylko przymknięte, a nie prawidłowo zamknięte. <ul style="list-style-type: none">■ Sprawdzić, czy drzwiczki załadunkowe są prawidłowo zamknięte.

Przerwanie programu i komunikat błędu

Problem	Przyczyna i postępowanie
 F - błąd odpływu wody. Jeśli ponowne uruchomienie urządzenia nie przyniesie efektu, wezwać serwis.	<p>Odpływ wody jest zablokowany lub utrudniony.</p> <ul style="list-style-type: none"> ■ Sprawdzić drogi odpływu i w razie potrzeby je wyczyścić.
 F - błąd dopływu wody. Jeśli ponowne uruchomienie urządzenia nie przyniesie efektu, wezwać serwis.	<p>Dopływ wody jest zablokowany lub utrudniony.</p> <ul style="list-style-type: none"> ■ Sprawdzić, czy dopływ wody jest wystarczająco otwarty. ■ Sprawdzić, czy węże dopływowe nie przeciekają. ■ Sprawdzić, czy ciśnienie wody na przyłączy jest wystarczające. ■ Sprawdzić, czy węże dopływowe nie są zagięte. <p>Sitka w dopływie wody są zatkane.</p> <ul style="list-style-type: none"> ■ Wyczyścić sitka.
 Zbyt niska temperatura dezynfekcji.	<p>Podczas programu dezynfekującego nie została osiągnięta wymagana temperatura.</p> <ul style="list-style-type: none"> ■ Pralnica nie przeprowadziła prawidłowo dezynfekcji. ■ Uruchomić ponownie program.
 Błąd F. Jeśli ponowne uruchomienie urządzenia się nie powiedzie, proszę wezwać serwis.	<p>Może występować usterka.</p> <ul style="list-style-type: none"> ■ Odłączyć pralnicę od sieci elektrycznej. ■ Odczekać przynajmniej 2 minuty, zanim znowu podłączy się pralnicę do sieci elektrycznej. ■ Włączyć z powrotem pralnicę. ■ Uruchomić ponownie program. Jeśli komunikat błędu znowu się pojawi, wezwać serwis.
Odblokowanie awaryjne. Program zatrzymany. Proszę zamknąć drzwiczki i wyłączyć oraz ponownie włączyć urządzenie.	<p>Zostało aktywowane odblokowanie awaryjne drzwiczek.</p> <ul style="list-style-type: none"> ■ Zamknąć drzwiczki i wyłączyć oraz włączyć urządzenie. <p>Przerwany program może być kontynuowany po ponownym uruchomieniu urządzenia.</p>

Na wyświetlaczu pojawi się komunikat

Problem	Przyczyna i postępowanie
 Pusty pojemnik dozujący	<p>Jeden z pojemników na środki piorące do dozowania płynu jest pusty.</p> <ul style="list-style-type: none"> ■ Napełnić pojemnik na środki piorące.
 Pusty pojemnik dozujący. Kontynuacja bez automatycznego dozowania poprzez „Start/Stop” jest możliwa	<p>Jeden z pojemników na środki piorące do dozowania płynów jest pusty, program zostaje zatrzymany.</p> <ul style="list-style-type: none"> ■ Napełnić pojemnik na środki piorące i nacisnąć przycisk Start/Stop, aby kontynuować program prania. ■ Jeśli napełnienie pojemnika na środki piorące nie jest możliwe, nacisnąć przycisk Start/Stop, aby kontynuować program prania bez środka piorącego. <p>Niewystarczająca dezynfekcja Programy dezynfekcyjne muszą zostać przerwane, ponieważ nie można dodać żadnego środka dezynfekującego.</p>



Co robić, gdy...

Problem	Przyczyna i postępowanie
<p>i Wskazówka higieniczna: Uruchomić program o temperaturze przynajmniej 60°C</p>	<p>Przy ostatnim praniu został wybrany program prania o temperaturze niższej niż 60°C.</p> <ul style="list-style-type: none"> ■ Uruchomić program o temperaturze co najmniej 60°C lub program Czyszczenie urządzeniaFunkcje dodatkoweIntensywnie.
<p>Usterka systemu wagowego. Proszę wprowadzić wagę ręcznie.</p>	<p>System wagowy jest uszkodzony.</p> <ul style="list-style-type: none"> ■ Wprowadzić wagę ręcznie.

Niezadowalające rezultaty prania

Problem	Przyczyna i postępowanie
<p>Pranie uprane w płynnym środku piorącym nie jest czyste.</p>	<p>Płynne środki piorące nie zawierają wybielaczy. Plamy z owoców, kawy lub herbaty mogą nie zostać usunięte.</p> <ul style="list-style-type: none"> ■ Zastosować proszek do prania z wybielaczem. ■ Napełnić komorę  solą do odplamiania, a środek piorący w płynie podać w dozowniku kulowym. ■ Nigdy nie podawać razem do szuflady środków piorących w płynie i soli do odplamiania.
<p>Na upranych ciemnych tekstyliach znajdują się białe pozostałości, podobne do proszku do prania.</p>	<p>Środki piorące zawierają nierozpuszczalne w wodzie składniki (zeolity) do odwapniania wody. To one osadzają się na tekstyliach.</p> <ul style="list-style-type: none"> ■ Spróbować usunąć pozostałości po wysuszeniu za pomocą szczoteczki. ■ Ciemne tekstylia należy w przyszłości prać w środkach piorących bez zeolitów. Środki piorące w płynie z reguły nie zawierają zeolitów.
<p>Tekstylia ze szczególnie tłustymi zabrudzeniami nie są dobrze wyczyszczone.</p>	<ul style="list-style-type: none"> ■ Wybrać program z praniem wstępnym. Przeprowadzić pranie wstępne z płynnym środkiem piorącym. ■ Do prania głównego stosować nadal dostępne w handlu proszki do prania. <p>Do mocno zabrudzonej odzieży roboczej do prania głównego zalecane są dedykowane środki piorące. Proszę zasięgnąć informacji w wyspecjalizowanych punktach sprzedaży środków piorących i czyszczących.</p>
<p>Na upranych tkaninach pozostają szare, elastyczne osady (tłuste wykwity).</p>	<p>Dozowanie środków piorących było za niskie. Pranie było mocno zabrudzone tłuszczem (olejami, maściami).</p> <ul style="list-style-type: none"> ■ Przy tak zabrudzonym praniu należy albo dodać więcej środka piorącego, albo zastosować płynny środek piorący. ■ Przed następnym praniem należy uruchomić program prania o temperaturze 60 °C z płynnym środkiem piorącym bez ładunku.

Ogólne problemy z pralnicą

Problem	Przyczyna i postępowanie
Pralnica nie stoi spokojnie podczas wirowania.	Urządzenie nie stoi równomiernie. <ul style="list-style-type: none"> ■ Pralnicę należy przymocować do podłogi w miejscu ustawienia zgodnie z planem instalacji.
W komorze sflukiwania środków piorących widoczne są większe pozostałości środków piorących.	Ciśnienie wody na przyłączy jest niewystarczające. <ul style="list-style-type: none"> ■ Wyczyścić sitka w dopływie wody. <p>Proszek do prania w połączeniu ze środkami odwapniającymi wodę ma tendencję do zbrylania się.</p> <ul style="list-style-type: none"> ■ Wyczyścić komorę sflukiwania środków piorących, a w przyszłości napełniać zasobnik najpierw środkiem piorącym, a dopiero potem środek odwapniającym wodę.
Płyn zmiękczający nie jest całkowicie sflukiwany lub w komorze  zostaje zbyt dużo wody.	Zasysacz nie jest prawidłowo osadzony lub jest zatkany. <ul style="list-style-type: none"> ■ Wyczyścić zasysacz, patrz rozdział „Czyszczenie i konserwacja“, punkt „Czyszczenie komory sflukiwania środków piorących“.
Na wyświetlaczu jest obcy język.	Ustawienia języka zostały zmienione. <ul style="list-style-type: none"> ■ Wyłączyć i z powrotem włączyć pralnicę. <p>Na wyświetlaczu jest pokazywany ustawiony język administracyjny.</p> <p>Język administracyjny został zmieniony.</p> <ul style="list-style-type: none"> ■ Ustawić swój zwykły język (patrz rozdział „Poziom administrator“, punkt „Język“).
Pralnica nie odwirowała prania tak jak zwykle. Panie jest jeszcze mokre.	Przy wirowaniu końcowym zostało zmierzone duże niewyważenie i nastąpiło automatyczne zredukowanie ilości obrotów. <ul style="list-style-type: none"> ■ Zawsze wkładać do bębna duże i małe sztuki prania, żeby osiągnąć lepsze rozłożenie ładunku.
Bęben się nie porusza, ale program odbywa się dalej.	Błąd w przebiegu programu <ul style="list-style-type: none"> ■ Wyłączyć pralnicę przyciskiem  i włączyć ją z powrotem. ■ Zwrócić uwagę na komunikat na wyświetlaczu. ■ Nacisnąć przycisk <i>Start/Stop</i>. <p>Bęben znowu się obraca i program jest kontynuowany.</p>

Co robić, gdy...

Nie można otworzyć ani zamknąć drzwiczek

Problem	Przyczyna i postępowanie
Nie można otworzyć drzwiczek.	Pralnica nie ma zasilania. <ul style="list-style-type: none">■ Sprawdzić, czy pralnica jest włączona.■ Sprawdzić, czy pralnica jest podłączona elektrycznie.■ Sprawdzić, czy bezpieczniki instalacji budynku są w porządku.
	Awaria zasilania <ul style="list-style-type: none">■ Otworzyć drzwiczki załadunkowe zgodnie z opisem w sekcji „Rozwiązywanie problemów“.
	Nie można spuścić wody znajdującej się w pralnicy. <ul style="list-style-type: none">■ Sprawdzić, czy system odpływowy nie jest zatkany. Oczyszczyć system odpływowy.
	Podczas prania drzwiczki są zablokowane. <ul style="list-style-type: none">■ Nacisnąć przycisk dotykowy <i>Start/Stop</i>.■ Wybrać Przerwanie programu lub Dokładanie prania. Drzwiczki zostają odblokowane i można je teraz otworzyć przez pociągnięcie.
	W celu ochrony przed oparzeniami, drzwiczek załadunkowych nie można otworzyć przy temperaturze kąpielii piorącej przekraczającej 50 °C.
Po zakończeniu lub przerwaniu programu na wyświetlaczu pojawia się komunikat Schładzanie.	W celu ochrony przed oparzeniami nie można otworzyć drzwiczek, jeśli temperatura kąpielii piorącej przekracza 50°C. <ul style="list-style-type: none">■ Poczekać, aż temperatura w bębnie spadnie i zgaśnie wskazanie na wyświetlaczu.
Wyświetlacz pokazuje komunikat: F - błąd zamka drzwiczek. Wezwać serwis.	Zamek drzwiczek jest zablokowany. <ul style="list-style-type: none">■ Wezwać serwis.

Kontynuacja programu po przerwie w zasilaniu

Jeśli bieżący program został przerwany np. przez awarię zasilania, po przywróceniu zasilania można kontynuować program.

- Włączyć pralnicę przyciskiem .
- Następnie nacisnąć przycisk „START” i postępować zgodnie z instrukcjami na wyświetlaczu.

Program jest kontynuowany zgodnie z zapamiętanym stanem ostatniego aktywnego postępu programu.

- Zabiegi czyszczenia i konserwacji w miarę możliwości należy przeprowadzać po użyciu pralnicy.

Do czyszczenia pralnicy nie wolno stosować myjki wysokociśnieniowej ani strumienia wody.

- **Obudowę pralnicy, panel sterowania i elementy plastikowe** należy czyścić stosując tylko łagodne środki czyszczące lub miękką, wilgotną ściereczkę i na koniec wytrzeć powierzchnie do sucha.

Środki szorujące powodują zarysowania powierzchni.

- Elementy obudowy ze stali szlachetnej należy czyścić za pomocą dostępnych w handlu środków do czyszczenia stali szlachetnej.
- Usunąć osady na uszczelce drzwiczek za pomocą wilgotnej ściereczki.

Wnikanie środków czyszczących do podzespołów elektrycznych.

- Przy dezynfekcji powierzchniowej czyścić front i obszar zamka drzwiczek tylko lekko wilgotną ściereczką. Nie spryskiwać ich żadnymi płynami.

Rdzewienie

Bęben jest wykonany ze stali nierdzewnej. Woda zawierająca żelazo lub ciała obce z zawartością żelaza (np. spinacze biurowe, guziki lub wióry żelazne), które dostaną się do urządzenia wraz z praniem, mogą doprowadzić do utworzenia rdzawych nalotów w bębnie. W takim przypadku bęben ew. zbiornik należy czyścić regularnie i bezpośrednio po wystąpieniu rdzewienia, za pomocą dostępnych w handlu środków do konserwacji stali szlachetnej. Uszczelki drzwiczek należy skontrolować pod kątem pozostałości zawierających żelazo i dokładnie wyczyścić za pomocą wymienionych powyżej środków. Działania te należy profilaktycznie przeprowadzać w regularnych odstępach czasu.

Czyszczenie komory sflukiwania srodkiw pioracych, zasobnikow w komorze oraz zasysacza

- Po użyciu wyczyścić dokładnie komorę sflukiwania srodkiw pioracych i zasobniki w komorze sflukiwania ciepłą wodą z resztek srodkiw pioracych i osadów.
- W razie dluzszego przestoju urzadzania pozostawic otwartą klapkę komory sflukiwania srodkiw pioracych.
- Wyczyścić również zasysacz zasobnika na pomocnicze srodki piorace.

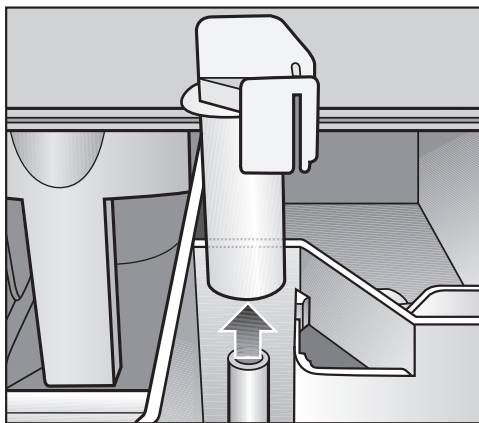

- Wyciągnąć zasysacz. Umyć zasysacz ciepłą wodą i założyć go z powrotem.
- Otworzyć klapkę komory spłukiwania pod kątem 45° i wyjąć klapkę po prawej stronie do góry.

Czyszczenie rynienki ociekowej i syfonu

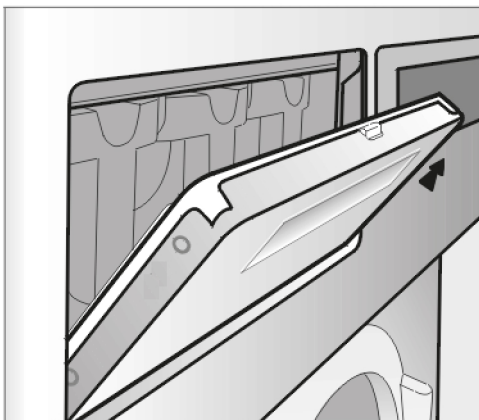

W przypadku zatkania rynienki ociekowej i jej króćca odpływowego należy je wyczyścić.

- Skontrolować od czasu do czasu pod kątem występowania zabrudzeń kratkę odprowadzania oparów z tyłu urządzenia i w razie potrzeby ją wyczyścić.

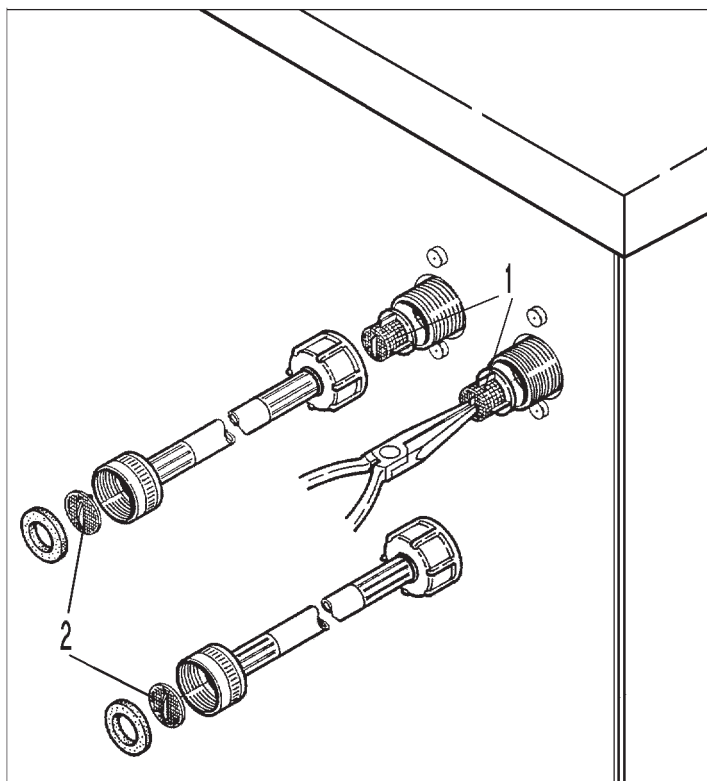

- Skontrolować od czasu do czasu pod kątem występowania zabrudzeń sitka w zaworach doływowych (1) i w węzłach doływowych (2) i w razie potrzeby je wyczyścić.

Ustawianie pralnicy

Pralnica może być ustawiana wyłącznie przez serwis Miele lub autoryzowanego sprzedawcę. Przestrzegać wskazówek w planie instalacyjnym.

Ta pralnica jest przeznaczona wyłącznie do prania takich rzeczy, które nie są nasączone niebezpiecznymi lub łatwopalnymi substancjami roboczymi.

- Aby uniknąć ew. szkód mrozowych, w żadnym wypadku nie wolno ustawiać pralnicy w pomieszczeniach zagrożonych mrozem.
- W pomieszczeniu transportować urządzenie za pomocą wózka paletowego.
- Usunąć ostrożnie opakowanie transportowe za pomocą odpowiednich narzędzi.
- Podnieść urządzenie z palety transportowej za pomocą podnośnika.

Mocowanie

- W celu zabezpieczenia pozycji przymocować pralnicę do podłoża za pomocą dostarczonych materiałów mocujących.

Dostarczone materiały mocujące są przewidziane do mocowania kołkowego na podłożu betonowej. Jeśli w miejscu ustawienia występują inne konstrukcje podłogowe, należy oddzielnie zamówić materiały mocujące.

Ogólne warunki użytkowania

Pralnica jest przeznaczona wyłącznie do stosowania w obszarach profesjonalnych i może być używana tylko w pomieszczeniach.

- Temperatura otoczenia: 0-40 °C
- Względna wilgotność powietrza: bez kondensacji
- Maksymalna wysokość ustawienia n.p.m.: 2000 m

W zależności od warunków panujących w miejscu ustawienia może dochodzić do przenoszenia drgań lub hałasów na konstrukcję budynku.

Wskazówka: Przy zwiększonych wymaganiach pod względem ochrony przed hałasem miejsce ustawienia urządzenia należy poddać fachowej ocenie.

Ułatwienie konserwacji

Aby ułatwić serwisowi późniejszą konserwację, nie wolno ograniczać podanych wymiarów minimalnych ani odstępu od ściany z dojściem.

- Bezwzględnie zachować podane wymiary minimalne i odstęp od ściany i sufitu.

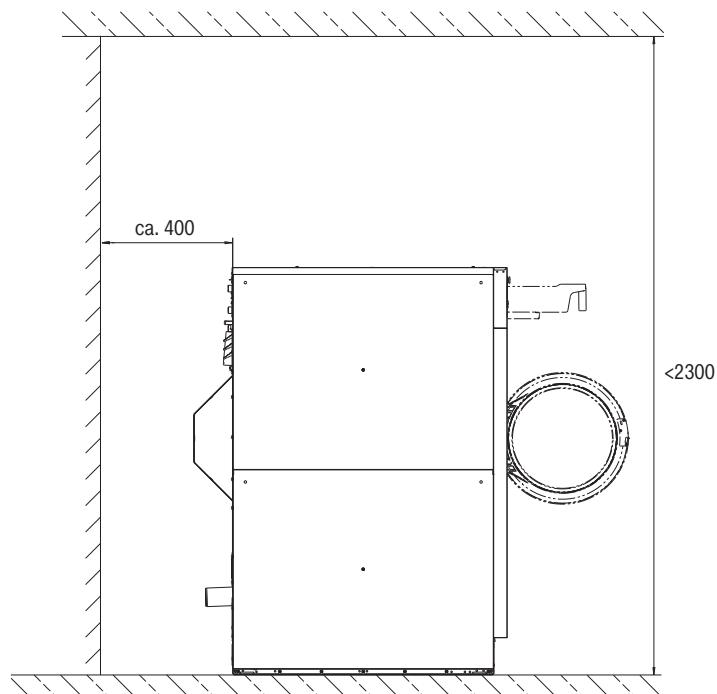

Wymiary w milimetrach

Odstęp minimalny do ściany ok. 400 mm dla prac konserwacyjnych.
Wysokość sufitu musi wynosić co najmniej 2300 mm.

- Pralnicę należy wypoziomować.

Wypoziomowanie urządzenia jest bardzo ważne dla jego bezusterkowej pracy.

Przyłącze wodne

Aby zagwarantować bezusterkowy przebieg programu, wymagane jest ciśnienie wody (dynamiczne) przynajmniej 100 kPa (1 bar)/maksymalnie 1000 kPa (10 bar).

Do podłączenia wody należy zasadniczo wykorzystać dostarczone wraz z urządzeniem węże dopływowe.

W przypadku wymiany należy stosować wyłącznie węże o wytrzymałości na rozerwanie przynajmniej 7000 kPa (70 bar) i przeznaczone do wody o temperaturze przynajmniej 90 °C.

Obowiązuje to również dla armatury przyłączeniowej. Oryginalne części zamienne spełniają ten wymóg.

Wskazówka: Pobierana ciepła woda nie może przekraczać temperatury maksymalnej 70 °C. W przypadku urządzeń ze zmniejszoną mocą grzewczą i grzaniem zewnętrznym, doprowadzana gorąca woda nie może przekraczać temperatury 90 °C. W tym celu należy użyć specjalnych węży do podłączenia gorącej wody.

Dotyczy tylko Niemiec

W celu ochrony wody pitnej pomiędzy zaworem wody a przyłączem wody pralnicy należy zamontować zabezpieczenie przeciwwrotne. W przypadku prawidłowo wykonanej instalacji domowej przewidziane tutaj przyłącza (np. zawór kątowy) są już wyposażone w to zabezpieczenie. Upewnić się, że zabezpieczenie przeciwwrotne występuje w instalacji domowej.

W przypadku zastosowania osobnego zabezpieczenia przeciwwrotnego należy przestrzegać następującej kolejności:

1. Zamocować zabezpieczenie przeciwwrotne na przyłączy wody.
2. Zamocować wąż dopływowy na zabezpieczeniu przeciwwrotnym.

 Zagrożenie zdrowia i szkody przez zanieczyszczoną wodę zasilającą.

Jakość wody zasilającej musi odpowiadać zaleceniom dla wody pitnej w kraju użytkownika pralki.

Zawsze podłączać pralkę do ujęcia wody pitnej.

 Połączenia gwintowe znajdują się pod ciśnieniem wody na przyłączy.

Skontrolować przez powolne otwieranie zaworów wody, czy przyłącza są szczelne. W razie potrzeby skorygować ułożenie uszczelki i połączenie gwintowe.

Przyłącze pary

W przypadku wariantów urządzeń z grzaniem parowym podłączenie pary może zostać przeprowadzone wyłącznie przez uprawnionego instalatora. Zawór pary i separator kondensatu są dostępne w serwisie Miele.

Przyłącza pomp dozujących

Do pralnicy można podłączyć do 12 pomp dozujących.

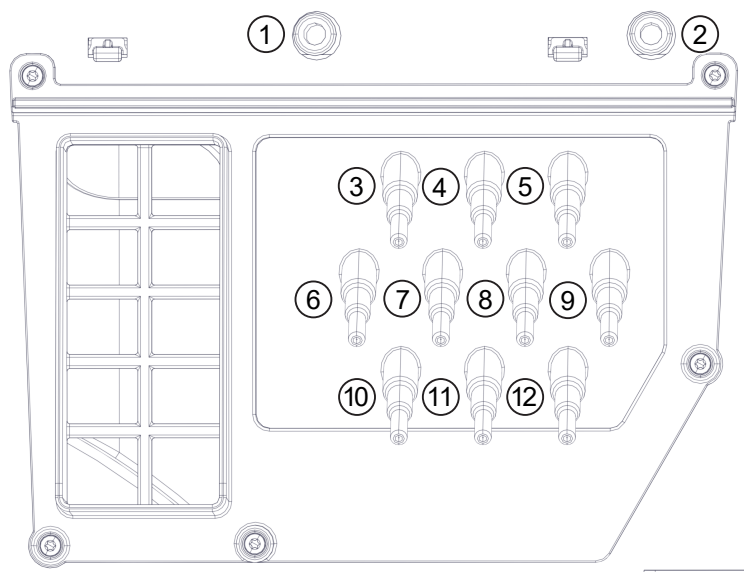

Przyłącza pomp dozujących z tyłu urządzenia

Przyłącza **1** i **2** są przewidziane do dozowania past i można je również stosować do wysokociśnieniowych instalacji dozujących ze splotowaniem wodą. Instalacje dozujące muszą być wyposażone w oddzielne urządzenie zabezpieczające wodę pitną zgodnie z EN 61770 i EN 1717. Maksymalne natężenie przepływu to 1500 ml/min przy maksymalnym ciśnieniu ma przyłączy 300 kPa.

Te króćce przyłączeniowe są zaślepienie i przed podłączeniem muszą zostać przewiercone wiertłem 8 mm.

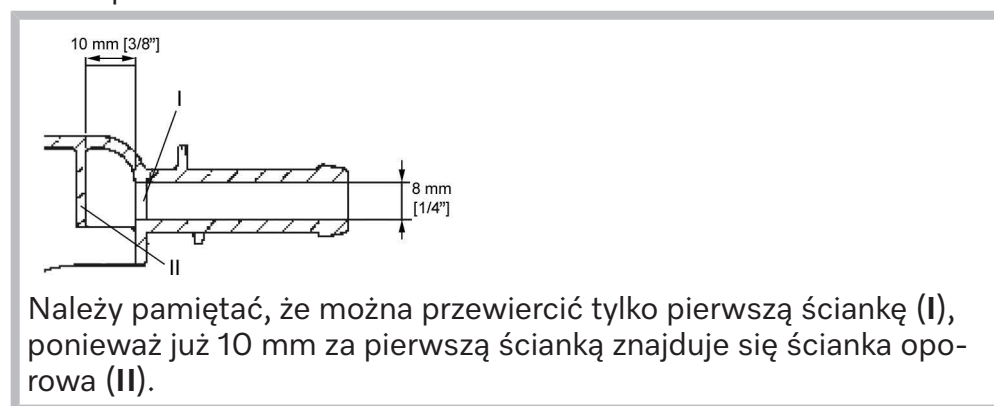

Przyłącza od **3** do **12** są przewidziane dla płynnych środków piorących. Do tych przyłączy nie wolno podłączać wysokociśnieniowych instalacji dozujących ze splotowaniem wodą. Króćce przyłączeniowe są zaślepienie i przed podłączeniem należy je przyciąć małą pilarką, dopasowując do średnicy węży.

Jeśli otwarte króćce przyłączeniowe nie będą więcej wykorzystywane, należy je z powrotem zaślepić za pomocą odpowiedniego materiału uszczelniającego (np. silikonu).

Podłączenie oraz kalibracja zewnętrznych pomp dozujących odbywa się poprzez dostępny opcjonalnie Connector-Box.

W celu dokładnego ustalenia wielkości dozowania można dodatkowo podłączyć również przepływomierz lub czujniki przepływu.

Dla każdego stosowanego środka dozującego dostępne są przyłącza do monitorowania poziomu napełnienia.

Odptyw wody

Odptyw wody – zawór spustowy – po stronie urządzenia DN 70, po stronie instalacji mufa DN 70. Chwilowa wielkość przepływu 200 l/min.

Przy zbyt dużym spadku odpływu należy przewidzieć napowietrzenie rury, żeby w systemie odpływowym pralnicy nie mogła wytworzyć się próżnia.

Przyłącze elektryczne

Podłączenie elektryczne może być wykonane wyłącznie przez uprawnionego elektryka zgodnie z obowiązującymi przepisami krajowymi, takimi jak np. VDE (Niemcy), ÖVE (Austria) i SEV (Szwajcaria) oraz przepisami właściwego zakładu energetycznego.

Wskazówka: Zacisk przyłączeniowy znajduje się za klapką na górnej ścianie tylnej (listwa połączeniowa).

Jeżeli zgodnie z lokalnymi przepisami wymagany jest montaż wyłącznika różnicowoprądowego (RCD), należy obowiązkowo zastosować **wyłącznik różnicowoprądowy typu B** (czuły na wszystkie rodzaje prądu).

Elektryczne wyposażenie urządzenia odpowiada normom DIN EN 60335-1, DIN EN 50571. Nie wolno instalować żadnych mechanizmów, które automatycznie wyłączają urządzenie (np. programatorów czasowych).

Dane dotyczące napięcia znajdują się na tabliczce znamionowej.

W przypadku podłączenia na stałe instalacja musi być wyposażona w urządzenie rozłączające wszystkie bieguny. Za urządzenia rozłączające uznawane są ogólnie dostępne przełączniki z rozwarciem styków co najmniej 3 mm. Należą do nich np. przełączniki instalacyjne, bezpieczniki i styczniki (VDE 0660).

Nie wolno instalować automatycznych urządzeń wyłączających (np. programatorów czasowych).

Połączenie wtykowe lub urządzenie rozłączające muszą być stale dostępne.

Gdy urządzenie jest odłączone od sieci, urządzenie rozłączające musi zapewniać możliwość zablokowania lub miejsce rozłączenia musi być pod stałym nadzorem.

Otwieranie poziomu administratora

- Włączyć pralnicę.

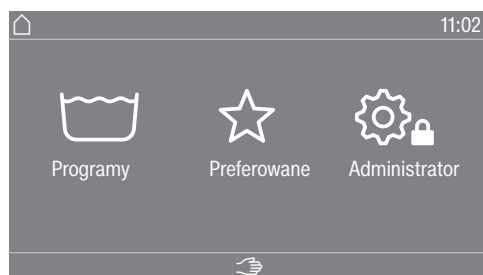

- Nacisnąć przycisk dotykowy Administrator .

Wyświetlacz przechodzi do menu Poziom administratora.

Otwieranie poziomu administratora (samoobsługa)

- Włączyć pralnicę i otworzyć drzwiczki pralnicy.
- ① Nacisnąć przycisk dotykowy *Start/Stop* i przytrzymać go naciśniętym podczas wykonywania kroków ②–③.
- ② Zamknąć drzwiczki pralnicy.
- ③ Począkać, aż migający przycisk dotykowy *Start/Stop* zacznie się świecić stale.
- ④ Puścić przycisk dotykowy *Start/Stop*, gdy przycisk dotykowy *Start/Stop* zacznie się świecić stale.

Dostęp poprzez kod

Poziom administratora musi zostać odblokowany za pomocą kodu.

Kod brzmi **8000** (ustawienie fabryczne).

Po wprowadzeniu kodu uzyskuje się dostęp do poziomu administratora. Poszczególne możliwości ustawień są opisane w kolejnych rozdziałach.

Zmiana kodu

Kod dostępu do poziomu administratora można zmienić, żeby zabezpieczyć pralnicę przed nieuprawnionym dostępem.

Jeśli kod nie będzie później znany, należy poinformować serwis. Serwis musi zresetować kod.

Zanotować nowy kod i zachować go w bezpiecznym miejscu.

Kończenie ustawień

- Nacisnąć symbol .

Wyświetlacz przełącza się o jeden poziom menu z powrotem.

- Nacisnąć symbol .

Wyświetlacz przechodzi do menu głównego.

Obsługa / Wskazania

Język

Zawartość wyświetlacza może być wyświetlana w różnych językach. Poprzez podmenu Język można wybrać ustawiony na stałe język administracyjny.

Dla bieżącego programu język obsługi może zostać zmieniony za pomocą przycisku dotykowego .

Wybór języków

Na wyświetlaczu mogą być widoczne różne języki obsługi. Za pomocą tego ustawienia określa się sposób wyboru języków.

Ustawienie międzynarodowe

Do wyboru jest 6 języków. Przycisk dotykowy  jest nieaktywny. Przestrzegać ustawienia Ustalanie języków.

Wybór języka

Za pomocą przycisku dotykowego  można wybrać jeden język. Do wyboru są wszystkie języki (ustawienie fabryczne).

Kolejność pierwszych 4 języków może ulec zmianie. W tym miejscu wyświetlane są najczęściej wybierane języki.

Domyślny język

Języka obsługi nie można zmienić. Język obsługi odpowiada językowi administratora. Przycisk dotykowy  jest nieaktywny.

Poziom administratora

Ustalanie języków

Języki dla ustawienia Wybór języków Międzynarodowy mogą zostać zmienione.

Można wybrać 6 języków. Do wyboru są wszystkie języki.

Jeśli do wyboru języków ma zostać dodany nowy język:

- Wybrać język, który ma zostać zastąpiony.

Wyświetlone zostają wszystkie dostępne języki.

- Wybrać i potwierdzić język, który powinien zastąpić wybrany wcześniej język.

Nowy język zostaje wyświetlony w miejscu, w którym został zastąpiony stary język.

Wskazania godziny

Po wybraniu formatu czasu można ustawić godzinę.

Format czasu

- 24-godz.
- 12-godz.
- Bez zegara

ustawić

- Tutaj można ustawić godzinę.

Data

Po wybraniu formatu daty można ustawić datę.

Format daty

- DD.MM.YYYY
- YYYY.MM.DD
- MM.DD.YYYY

Data

- Teraz można ustawić datę.

Logo

Dla interfejsu użytkownika można ustawić różne logo.

Ekran startowy

Dla ekranu startowego można ustawić różne widoki. Ekran startowy jest wyświetlany po wyjściu z podmenu.

Tryb

Istnieje możliwość ustawienia różnych trybów roboczych.

Jasność wyświetlacza

Jasność wyświetlacza może zostać zmieniona. Ustawienie zależy od warunków oświetleniowych w otoczeniu urządzenia.

Ustawianie odbywa się na 10 poziomach.

Wyłączanie -wskazania

W celu zaoszczędzenia energii można wprowadzić takie ustawienie, że po zakończeniu programu lub w przypadku braku obsługi wskazanie wyświetlacza przełączy się automatycznie w tryb czuwania. Standardowo nie następuje automatyczne przełączanie w tryb czuwania.

Zmiana tego ustawienia fabrycznego może prowadzić do podwyższonego zużycia energii.

- Wył.
- wł. po 10 min, nie w bież. pr.
- logo po 10min, nie w bież. pr.

	<ul style="list-style-type: none">- wł. po 10 min- wł. po 30 min, nie w bież. pr.- logo po 30min, nie w bież. pr.- wł. po 30 min
Wyłączanie -urządzenie	<p>W celu zaoszczędzenia energii można wprowadzić takie ustawienie, że po zakończeniu programu lub w przypadku braku obsługi pralnica przełączy się automatycznie w tryb czuwania. Standardowo nie następuje automatyczne przełączanie w tryb czuwania.</p> <p>Zmiana tego ustawienia może prowadzić do podwyższonego zużycia energii.</p> <ul style="list-style-type: none">- bez wyłączenia (ustawienie fabryczne)- Wyłączenie po 15 minutach- Wyłączenie po 20 minutach- Wyłączenie po 30 minutach
Głośność	<p>Głośność różnych sygnałów może zostać zmieniona.</p> <p>Dźwięk jest ustawiany na 7 poziomach i dodatkowo może zostać wyłączony.</p> <ul style="list-style-type: none">- Dźwięk zakończenia- Dźwięk przycisków- Dźwięk powitalny- Dźwięk błędu <p>Dźwięk błędu może zostać włączony lub wyłączony.</p>
Widoczność parametrów	<p>Przy wybieraniu programu wyświetlane są różne parametry, jak temperatura, ilość obrotów, funkcje dodatkowe itd. Tutaj można ustalić, które parametry nie powinny być wyświetlane. Parametry nie będą mogły być więcej zmieniane ew. nie będą więcej wyświetlane.</p> <p>Ustawienie fabryczne: wszystkie parametry widoczne (zaznaczone na pomarańczowo)</p>
Sortowanie funkcji dodatkowych	<p>W ustawieniu Widoczność parametrów w dolnym wierszu jest wyświetlane Zarz. f. dodatk.. Nacisnąć przycisk dotykowy, żeby zmienić kolejność funkcji dodatkowych (patrz rozdział „Poziom administratora”, punkt „Przyporządkowanie programów”).</p>
Programow. startu	<p>Wskazanie opóźnienia startu (timera) może zostać włączone lub wyłączone.</p> <p>Ustawienie fabryczne: wł.</p>
Pamięć	<p>Po uruchomieniu programu pralnica zapamiętuje ostatnio wybrane ustawienia programu prania (temperatura, ilość obrotów i niektóre opcje).</p> <p>Przy ponownym wybraniu programu prania pralnica wyświetla zapamiętane ustawienia.</p> <p>Ustawienie fabryczne: wył.</p>

Poziom administratora

Sterowanie ręczne Funkcja Sterowanie ręczne może zostać włączona lub wyłączona. Włączenie może następować z identyfikacją lub bez.

Zapętlenie Funkcja Zapętlenie może zostać włączona lub wyłączona.

System miar Można wybrać, czy temperatura i waga mają być wyświetlane w „metrycznych”, czy w „imperialnych” jednostkach miary.

Kod administratora Kod dostępu do poziomu administratora można zmienić. Kod Administrator jest niezależny od kodu Ekspert.

- Wprowadzić aktualny kod.
- Wprowadzić nowy kod.

Przy tworzeniu nowego kodu ciągi cyfr, jak np. 1234, oraz numery czterocyfrowe złożone z tych samych cyfr, jak np. 2222, są niedozwolone.

Wi-Fi W tym menu można skonfigurować połączenie pralnicy z siecią (patrz rozdział „Połączenie z siecią”).

Wybór programów

Sterowanie **Wskazówka:** Dokonać najpierw wszystkich koniecznych ustawień i zmian na pralnicy, zanim wybierze się jedną z poniższych opcji. W przypadku wybrania opcji „WS-pojedyncze” lub „WS-logo” po zakończeniu menu *Poziom administratora* nie można więcej otworzyć menu administratora poprzez wyświetlacz.

Standard (ustawienie fabryczne).

Wszystkie funkcje i programy mogą zostać wyświetlone.

WS-pojed.

Do wyboru są nawet 24 programy. W ustawieniu Programy preferowane można ustalić, które programy mają być oferowane.

WS-logo

Do wyboru są nawet 24 programy. W ustawieniu Programy preferowane można ustalić, które programy mają być oferowane.

Zewnętrzny wybór programu

Wybór programu następuje za pomocą modułu komunikacyjnego z siecią Ethernet, np. poprzez zewnętrzny terminal.

Pakiety programowe Wybór programów może zostać rozszerzony przez aktywację pojedynczych programów z pakietów programowych dla grup docelowych.

Wybrane programy (zaznaczone na pomarańczowo) z pakietów programowych zostaną pokazane na wyświetlaczu przy wybieraniu programu.

Programy preferowane Po włączeniu alternatywnie można również wybrać program poprzez: ☆ Preferowane. 24 programy można ustawić indywidualnie zgodnie z własnymi preferencjami w formie programów preferowanych.

Dodatkowo te programy preferowane zostaną zaoferowane w wariantach sterowania:

- *WS-logo*
- *WS-pojed.* zaoferowane.

Warianty sterowania ustala się w punkcie Sterowanie.

Wskazówka: Do każdego programu można przyporządkować oddzielną kolorową ramkę. W tym celu w menu „Program przypisania koloru.” musi być wybrane ustawienie *wł.*

Zmiana programów preferowanych

- Wybrać program, który ma zostać zmieniony lub zamieniony.
- Potwierdzić program lub ustawienie do zmiany.

Otwiera się kolejne menu, w którym można wybrać nowy program lub zmienić parametry.

- Nacisnąć obszar wyboru *Zachowaj.*

Wybór zostaje uaktywniony.

Sortowanie programów

Programy mogą być przesuwane w ramach listy programów i listy programów preferowanych.

Ustawienie fabryczne: *wył.*

Przesuwanie programów

- Nacisnąć obszar wyboru programu, który ma zostać przesunięty.
- Przytrzymać obszar wyboru naciśnięty, aż zmieni się ramka.
- Przesunąć program na żadaną pozycję.

Przyp. kolor. programu

Do programu preferowanego można przyporządkować ramkę. Program preferowany otrzymuje kolorową ramkę na liście wyboru programów preferowanych, której kolor można wybrać.

Ustawienie fabryczne: *wł.*

Kod Ekspert

Aby anulować program dezynfekujący, należy wprowadzić kod. Kod można zmienić.

Kod Ekspert jest niezależny od kodu Poziom administratora.

Kod brzmi: 8 0 0 0

W przypadku zmiany kodu należy zapisać nowy kod.

Technika procesowa

Bez zagnieień

Ochrona przed zagniataniem redukuje tworzenie zagnieień po zakończeniu programu. Bęben porusza się jeszcze nawet do 30 minut po zakończeniu programu.

Drzwiczki pralnicy mogą zostać otwarte w każdej chwili.

Ustawienie fabryczne: *wł.*

Automatyczny odpływ wody

Automatyczny odpływ wody może zostać włączony lub wyłączony. Automatyczny odpływ wody prowadzi do tego, że po zakończeniu programu kąpiel piorąca jest zawsze spuszczana. Tak dzieje się również w przypadku programów, które kończą się z wodą w bębnie.

Ustawienie fabryczne: *wył.*

Poziom administratora

Serwis

Okres serwisowy

Na wyświetlaczu może zostać wyświetlona informacja serwisowa. Można przy tym ustawić datę lub ilość godzin roboczych.

Można wybrać maksymalnie 2 komunikaty z własnymi tekstami. Indywidualnie wybrany tekst komunikatu wyświetlany jest na zakończenie programu i można go ukryć za pomocą OK. Na zakończenie następnego programu ten sam tekst komunikatu pojawia się ponownie.

Ustawienia

Tutaj ustawiany jest interwał wyświetlania tekstu komunikatu (określony ilością godzin lub datą).

- Ustawienie fabryczne: wył.
- według czasu
Można wybrać interwał w zakresie od 1 do 9999 godzin.
- według daty
Następnie można wprowadzić datę.

Tekst komunikatu

Tutaj można wprowadzić swój indywidualny tekst komunikatu dotyczący zaplanowanych prac konserwacyjnych.

Resetowanie wskazania

Tekst komunikatu jest wyświetlany do momentu, gdy odpowiednie wskazanie zostanie zresetowane na stałe. Tekst komunikatu pojawi się wówczas dopiero po osiągnięciu następnego interwału.

Aplikacje zewnętrzne

Blok. urządz. inkasującego

Blokada urządzenia inkasującego może zostać włączona lub wyłączona. Przy włączonej blokadzie czas do blokady można wybierać spośród różnych okresów.

Connector-Box

Podłączenie zewnętrznego sprzętu odbywa się poprzez Connector Box. Może on zostać włączony lub wyłączony.

Connector Box musi być wybrany, żeby można było dokonać ustawić w menu Dozowanie.

Darmowe programy

Opcję darmowych programów można włączyć lub wyłączyć.
Wył.: nie jest możliwe bezpłatne uruchamianie programów.
Wł.: programy skonfigurowane jako bezpłatne mogą być uruchamiane.

WRG

Woda z urządzenia jest doprowadzana do systemu odzyskiwania wody. Istnieje możliwość włączenia lub wyłączenia tej opcji.

Automat. dozowanie

Automatyczne dozowanie może zostać włączone lub wyłączone. Automatyczne dozowanie może być sterowane poprzez Connector Box lub moduł KOM.

Dozowanie

Aby ustawienia w menu Dozowanie zostały zaakceptowane, Connector Box musi być włączony.

Można włączyć 1–6 pomp dozujących.
Po aktywacji pompy dozującej można dokonać dalszych ustawień.

- Dezaktywacja pompy dozuj.
- Kalibracja
- Wydajność (nowa): ml/min
- Współczynnik korekcyjny
- Wielkość pojemnika
- Ostrzeżenie o opróżnieniu
- Reset ostrzeżenia
- Pusty zbiornik
- Przepływo- mierz

Unikanie obciąż. szczyt.

Unikanie obciążenia szczytowego może zostać włączone lub wyłączone. Z tą funkcją wykonywanie programu prania nie zostanie zmienione w przypadku wystąpienia sygnału obciążenia szczytowego. Grzanie pozostanie włączone.

Wi-Fi

W tym menu można skonfigurować połączenie pralnicy z siecią (patrz rozdział „Połączenie z siecią”).

Parametry urządzenia

Maksymalna liczba obrotów

Maksymalna ilość obrotów może zostać włączona poprzez pole przycisku.

Maks. temp. do ustaw.

Maksymalna temperatura może zostać włączona poprzez pole przycisku.

Informacje prawne

[Licencje open source](#)

Tutaj można zapoznać się z informacjami (patrz Ochrona danych WiFi).

Urządzenie inkasujące

Do podłączenia urządzenia inkasującego wymagane jest moduł wyposażeniowy Miele Connector Box lub moduł KOM.

- Bez urządz. inkasującego
Poniższe ustawienia zostaną pominięte.
- Tryb czasowy CB
Pralnica działa w trybie czasowym za pośrednictwem modułu Connector-Box.
- Tryb rezerw. KOM
Pralka działa w trybie rezerwacji opartym na protokole IP za pośrednictwem modułu KOM.
- Tryb progra mowy CB
Pralnica działa w trybie programu za pośrednictwem modułu Connector-Box.
- Tryb progr. KOM
Pralka działa w trybie programu opartym na protokole IP za pośrednictwem modułu KOM.

Poziom administratora

**Ustawienie dla u-
rządzenia inkasu-
jącego**

W razie potrzeby późniejszej zmiany proszę zasięgnąć informacji w serwisie Miele.

Instrukcja parowania

Za pomocą poniższych kroków można połączyć pralnicę z siecią.

Podłączenie do sieci

Pralnice Miele Professional mogą zostać podłączone do lokalnych sieci w celu korzystania z rozwiązań cyfrowych Miele lub umożliwienia komunikacji z systemami zewnętrznymi. W tym celu pralnice są wyposażone w zintegrowany moduł Wi-Fi. Ponadto pralnice posiadają z tyłu w po jednym przyłączy Ethernet do konfiguracji interfejsów przewodowych.

⚠ Zagrożenie zdrowia przez nieautoryzowany dostęp.

Nieautoryzowany dostęp do sieci może spowodować zmianę ustawień pralnicy, np. parametrów dezynfekcji lub dozowania chemikaliów procesowych.

W żadnym wypadku nie wolno umożliwiać dostępu do pralnicy przez Internet ani inne sieci publiczne lub niezabezpieczone, ani bezpośrednio, ani pośrednio, np. poprzez przekierowanie portów.

1. Pralnicę należy użytkować wyłącznie w odseparowanej sieci, który spełnia jeden z dwóch poniższych warunków:
 - jest fizycznie oddzielona od innych segmentów sieci,
 - dostęp jest ograniczony przez zaporę sieciową lub odpowiednio skonfigurowany router.
2. Dostęp do tej odseparowanej sieci należy ograniczyć do niezbędnego kręgu osób.
3. Zabezpieczyć dostęp do systemów, które są powiązane z pralnicą, za pomocą silnych haseł.
4. Skonfigurować złącze Ethernet.

Otwieranie poziomu administratora

- Wybrać punkt menu Administrator na wyświetlaczu urządzenia.
- Wybrać punkt menu Dostęp przez kod.
- Wprowadzić 4-znakowy kod administratora.

Pierwsza konfiguracja sieci

- W menu Poziom administratora wybrać punkt menu Aplikacje zewnętrzne.
- Wybrać WiFi / LAN.

Opcje w menu WiFi / LAN różnią się w zależności od tego, czy interfejs Wi-Fi jest już skonfigurowany, czy też należy go skonfigurować od nowa.

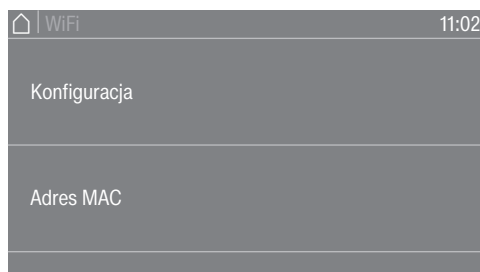

- Wybrać Konfiguracja, aby połączyć urządzenie z siecią.

Komunikat Konfiguracja pojawia się wyłącznie w sytuacji, gdy pralnica nie została jeszcze podłączona do sieci. Dostępnych jest kilka opcji konfiguracji interfejsu Wi-Fi.

- Wybrać Adres MAC, aby odczytać adresy MAC adapterów sieciowych.

Podłączenie do sieci

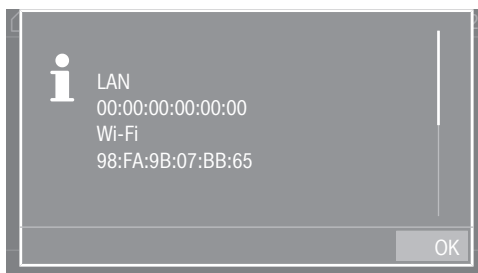

Wyświetli się adres MAC kart sieciowych. Nie można dokonywać żadnych ustawień.

Ręczna konfiguracja połączenia sieciowego

- W menu Poziom administratora wybrać punkt menu Aplikacje zewnętrzne.
- Następnie wybrać punkt menu WiFi / LAN.
- Wybrać Konfiguracja.
- Wybrać metodę połączenia Ręcznie.

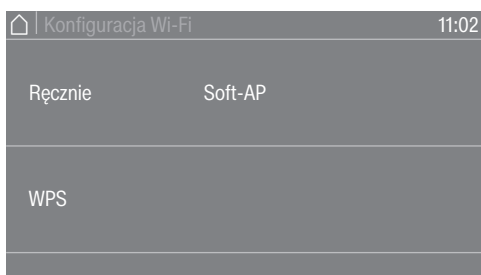

- Wybrać Zabezpiecz., aby ustawić standard bezpieczeństwa dla połączenia bezprzewodowego.
- Wybrać Hasło, aby wprowadzić hasło Wi-Fi.
- Wybrać SSID, aby wprowadzić nazwę sieci (SSID).

Pod Wskazania można przejrzeć wszystkie ustawienia dotyczące parametrów Zabezpiecz., Hasło oraz SSID.

- Zapisać ustawienia za pomocą Zachowaj.

Konfigurowanie połączenia sieciowego przez WPS

- W menu Poziom administratora wybrać punkt menu Aplikacje zewnętrzne.
- Następnie wybrać punkt menu WiFi / LAN.
- Wybrać Konfiguracja.
- Wybrać metodę połączenia Przez WPS.
- Teraz nacisnąć przycisk WPS na routerze, a następnie potwierdzić na wyświetlaczu urządzenia za pomocą OK.

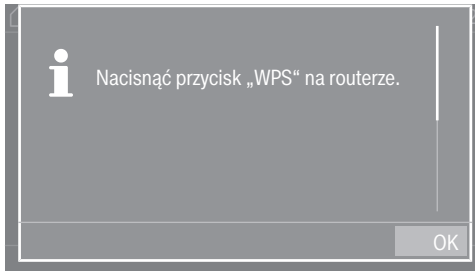

Teraz uruchamia się timer. Nawiązywane jest połączenie sieciowe przez WPS.



Urządzenie jest teraz podłączone do sieci.

- Potwierdzić za pomocą OK.

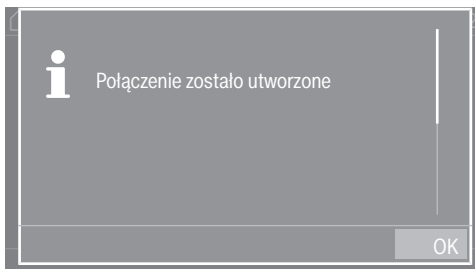

Podłączenie do sieci

Konfigurowanie połączenia sieciowego przez Soft AP

- W menu Poziom administratora wybrać punkt menu Aplikacje zewnętrzne.
- Następnie wybrać punkt menu WiFi / LAN.
- Wybrać Konfiguracja.
- Wybrać metodę połączenia Przez aplik..
- Potwierdzić za pomocą OK i postępować zgodnie ze wskazówkami w zewnętrznej aplikacji.

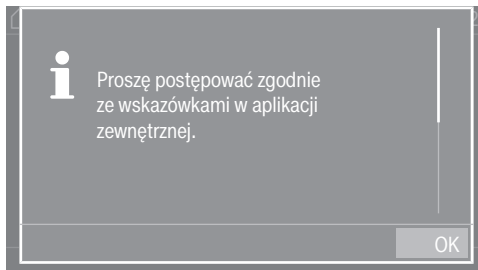

Na wyświetlaczu przez około 10 minut widoczny jest komunikat Oczekiwanie na połączenie. W przypadku pomyślnego nawiązania połączenia wyświetlany jest komunikat. Jeśli nawiązanie połączenia nie powiodło się, pojawia się komunikat Połączenie nieudane.

- W przypadku nieudanej próby połączenia potwierdzić za pomocą OK i ponowić próbę nawiązania połączenia.

Konfigurowanie połączenia sieciowego przez kabel LAN

- Połączyć urządzenie kablem sieciowym ze swoim routerem/switchem.

Urządzenie jest teraz podłączone do sieci.

Skonfigurowano interfejs Wi-Fi/LAN

Po pomyślnym skonfigurowaniu połączenia sieciowego można wybrać dalsze opcje w menu.



- Za pomocą **Dezaktywacja** (widoczne, gdy sieć jest aktywowana) funkcja Wi-Fi zostaje wyłączona. Sieć pozostaje skonfigurowana.
- Za pomocą **Aktywacja** (widoczne, gdy sieć jest zdezaktywowana) funkcja Wi-Fi zostaje z powrotem włączona.
- Pod **Status połączenia** wyświetlane są wszystkie parametry sieci.
- Pod **Nowa konfiguracja** można ponownie skonfigurować interfejs Wi-Fi.
- **Resetowanie** powoduje przerwanie konfiguracji sieci. Funkcja Wi-Fi zostaje wyłączona i połączenie z siecią Wi-Fi zostaje zresetowane do ustawień fabrycznych. Aby znowu korzystać z sieci, należy ponownie przeprowadzić procedurę nawiązywania połączenia.
- Pod **Konfiguracja IP** przeprowadzić ręczną konfigurację ustawień IP. Interfejs można skonfigurować za pomocą protokołu dynamicznej konfiguracji hosta (ang. Dynamic Host Configuration Protocol, DHCP). Po dezaktywacji ustawienia DHCP można skonfigurować interfejs za pomocą następujących parametrów:
 - Adres IP
 - Maska podsieci
 - Brama sieciowa
 - DNS Auto
 - Serwer DNS 1
 - Serwer DNS 2
- Pod **Adres MAC** wyświetlany jest adres adapterów sieciowych.

Dane techniczne

Wymagania systemowe dla sieci WiFi

- WiFi 802.11b/g/n
- pasmo 2,4 GHz
- szyfrowanie WPA/WPA2
- aktywowany protokół DHCP
- uaktywniony multicastDNS/Bonjour/IGMP Snooping
- otwarte porty 443, 80, 53 i 5353
- IP serwera DNS = IP standardowej bramy sieciowej/routera
- użycie MESH/repeatera: ten sam SSID i to samo hasło co domyślna brama sieciowa/router
- SSID musi być stale widoczny

Wymagania systemowe dla sieci LAN

- aktywowany protokół DHCP



Podłączenie do sieci

- uaktywniony multicastDNS/Bonjour/IGMP Snooping
- otwarte porty 443, 80, 53 i 5353
- IP serwera DNS = IP standardowej bramy sieciowej/routera

Siła sygnału Wi-Fi – wartości orientacyjne

Siła sygnału Wi-Fi jest jedynie przybliżoną wartością orientacyjną. Uzyskanie dokładnej wartości jest niemożliwe.

Siłę sygnału Wi-Fi można odczytać bezpośrednio na urządzeniu.

Siła sygnału Wi-Fi		Znaczenie
	 *	
76 - 100%	3/3**	z reguły możliwe niezawodne działanie
51 - 75%	2/3	
26 - 50%	1/3	z reguły możliwe działanie
1 - 25%	0/3	z reguły możliwe działanie z ograniczeniami
0%		działanie niemożliwe

* wyświetlane na urządzeniu

** ilość kresek  3/3 - 0/3

Siła sygnału może zostać osłabiona przez wiele czynników, np.:

- osoby w pomieszczeniu
- otwarte lub zamknięte drzwi
- przesunięte przedmioty
- zmieniające się źródła sygnału radiowego lub zakłócenia
- inne urządzenia z technologią radiową Bluetooth lub Wi-Fi

Dane urządzenia PWM 927

Wymiary instalacyjne

Szerokość obudowy (bez elementów dodatkowych)	1090 mm
Wysokość obudowy (bez elementów dodatkowych)	1643 mm
Głębokość obudowy (bez elementów dodatkowych)	1106 mm
Szerokość urządzenia ze wszystkim	1090 mm
Wysokość urządzenia ze wszystkim	1646 mm
Głębokość urządzenia ze wszystkim	1228 mm
Minimalna szerokość otworu dostawczego	1190 mm
Minimalny odstęp pomiędzy ścianą i frontem urządzenia	1800 mm
Średnica otworu drzwiczek	415 mm
Kąt otwarcia drzwiczek	180°

Podłączenie elektryczne

Napięcie przyłączeniowe	patrz tabliczka znamionowa
Częstotliwość	patrz tabliczka znamionowa
Pobór mocy	patrz tabliczka znamionowa
Pobór prądu	patrz tabliczka znamionowa
Wymagane zabezpieczenie	patrz tabliczka znamionowa
Moc grzewcza	patrz tabliczka znamionowa

Ciężar i obciążenie podłoża

Ciężar netto	patrz plan instalacyjny
Maksymalne obciążenie podłoża w czasie pracy	patrz plan instalacyjny

Wartości emisyjne

Poziom emisyjny ciśnienia akustycznego na stanowisku roboczym zgodnie z EN ISO 11204/11203	<70 dB(A) re 20 µPa
Poziom ciśnienia akustycznego, EN ISO 9614-2	<83,6 dB(A)

Bezpieczeństwo produktu

Zastosowane normy bezpieczeństwa	EN 60335-1, EN 50571, IEC 60335-1, IEC 60335-2-7
----------------------------------	--

WLAN

Zakres częstotliwości modułu WiFi	2,400 GHz–2,4835 GHz
Maksymalna moc nadawania modułu WiFi	<100 mW

Dane techniczne

Dane urządzenia PWM 935

Wymiary instalacyjne

Szerokość obudowy (bez elementów dodatkowych)	1090 mm
Wysokość obudowy (bez elementów dodatkowych)	1643 mm
Głębokość obudowy (bez elementów dodatkowych)	1106 mm
Szerokość urządzenia ze wszystkim	1090 mm
Wysokość urządzenia ze wszystkim	1646 mm
Głębokość urządzenia ze wszystkim	1275 mm
Minimalna szerokość otworu dostawczego	1190 mm
Minimalny odstęp pomiędzy ścianą i frontem urządzenia	1800 mm
Średnica otworu drzwiczek	415 mm
Kąt otwarcia drzwiczek	180°

Podłączenie elektryczne

Napięcie przyłączeniowe	patrz tabliczka znamionowa
Częstotliwość	patrz tabliczka znamionowa
Pobór mocy	patrz tabliczka znamionowa
Pobór prądu	patrz tabliczka znamionowa
Wymagane zabezpieczenie	patrz tabliczka znamionowa
Moc grzewcza	patrz tabliczka znamionowa

Ciężar i obciążenie podłoża

Ciężar netto	patrz plan instalacyjny
Maksymalne obciążenie podłoża w czasie pracy	patrz plan instalacyjny

Wartości emisyjne

Poziom emisyjny ciśnienia akustycznego na stanowisku roboczym zgodnie z EN ISO 11204/11203	<70 dB(A) re 20 µPa
Poziom ciśnienia akustycznego, EN ISO 9614-2	<83,6 dB(A)

Bezpieczeństwo produktu

Zastosowane normy bezpieczeństwa	EN 60335-1, EN 50571, IEC 60335-1, IEC 60335-2-7
----------------------------------	--

WLAN

Zakres częstotliwości modułu WiFi	2,400 GHz–2,4835 GHz
Maksymalna moc nadawania modułu WiFi	<100 mW

Deklaracja zgodności UE

Niniejszym Miele oświadcza, że ta pralnica spełnia wymagania Dyrektywy 2014/53/WE. Pełny tekst deklaracji zgodności WE jest dostępny pod jednym z poniższych adresów internetowych:

- Na stronie <https://www.miele.pl/professional/inactivem-instrukcje-obslugi-177.htm> przez podanie nazwy produktu lub numeru seryjnego

Ochrona i bezpieczeństwo danych

Gdy tylko funkcje sieciowe zostaną uaktywnione i Państwa urządzenie zostanie połączone z internetem, urządzenie wysyła następujące dane do chmury Miele:

- numer fabryczny urządzenia
- typ urządzenia i wyposażenie techniczne
- status urządzenia
- informacje o wersji oprogramowania urządzenia.

Te dane nie są przyporządkowywane do żadnego specyficznego użytkownika ani nie są trwale zapamiętywane. Dopiero gdy Państwa urządzenie zostanie powiązane z użytkownikiem, następuje zapamiętanie danych na stałe i ich specyficzne przyporządkowanie. Przesyłanie i przetwarzanie danych odbywa się zgodnie z najwyższymi standardami bezpieczeństwa Miele.

Ustawienia fabryczne konfiguracji sieciowej

Wszystkie ustawienia modułu komunikacyjnego lub zintegrowanego modułu WiFi można przywrócić do ustawień fabrycznych. Konfigurację sieci należy przywrócić do stanu fabrycznego, gdy utylizuje się urządzenie, sprzedaje lub rozpoczyna użytkowanie używanego urządzenia. Tylko w ten sposób można zagwarantować, że wszystkie dane osobowe zostaną usunięte i poprzedni użytkownik nie będzie miał więcej dostępu do urządzenia.

Prawa autorskie i licencje

Do obsługi i sterowania modułu komunikacyjnego Miele używa oprogramowania własnego lub oprogramowania innych producentów, które nie jest objęte tzw. licencją open source. To oprogramowanie i jego elementy są chronione prawem autorskim. W związku z tym należy respektować prawa autorskie Miele i osób trzecich.

Ponadto moduł komunikacyjny zawiera również elementy oprogramowania objęte licencją open source. Informacje dotyczące elementów objętych licencją open source, adnotacje o prawach autorskich, kopie każdorazowo obowiązujących warunków licencyjnych i ewentualnie inne informacje dostępne są lokalnie po wpisaniu adresu IP do przeglądarki (https://<ip_adresse>/Licenses). Podane tam warunki odpowiedzialności i gwarancji obowiązujące w ramach licencji open source mają zastosowanie wyłącznie w stosunku do właścicieli praw autorskich.

Miele

Miele Sp. z o.o.
ul. Czerniakowska 87A
00-718 Warszawa
Tel. 22 335 00 00
www.miele-professional.pl



Miele & Cie. KG
Carl-Miele-Straße 29, 33332 Gütersloh, Niemcy