

Miele



Mode d'emploi et plan de montage
Sécheuse professionnelle
PDR 910 EL
À chauffage électrique

Afin de prévenir les accidents et d'éviter d'endommager l'appareil, lire attentivement les instructions **avant** de l'installer ou de l'utiliser.

fr-CA

M.-Nr. 12 444 260

⚠ ATTENTION : RISQUE D'INCENDIE OU D'EXPLOSION

Le non-respect exact des mises en garde de sécurité peut entraîner des blessures graves ou mortelles, ou encore des dommages matériels.

Ne pas entreposer ni utiliser d'essence ni d'autres vapeurs et liquides inflammables près de cet appareil ou de tout autre appareil.

QUE FAIRE EN CAS D'ODEUR DE GAZ

Ne pas essayer d'allumer un appareil.

Ne pas toucher d'interrupteur électrique; ne pas utiliser de téléphone dans le bâtiment.

Faire sortir toutes les personnes présentes dans la pièce, le bâtiment ou la zone.

Appeler immédiatement le fournisseur de gaz depuis le téléphone d'un voisin. Suivre les instructions du fournisseur de gaz.

Si le fournisseur de gaz n'est pas joignable, contacter les pompiers.

L'installation et l'entretien doivent être effectués par un installateur qualifié, une société d'entretien agréée ou le fournisseur de gaz. (Dans le Massachusetts, l'installation doit être effectuée uniquement par un gazier / installateur de gaz certifié.)

Suivre le plan de montage. Le non-respect de ces instructions peut causer des blessures graves ou mortelles.

Les dispositifs de ventilation installés sur la sècheuse ne doivent pas être en plastique souple. Si un conduit métallique flexible (type feuille) est installé, utiliser un conduit qui a été étudié et jugé acceptable pour une utilisation avec des sècheuses. Les dispositifs de ventilation flexibles ont tendance à se briser, sont faciles à écraser et retiennent les peluches. Ils augmentent les risques d'incendie puisque l'air de la sècheuse ne circule pas librement.

Conserver ces instructions.

Pour votre sécurité

Ne pas entreposer ni utiliser d'essence ni d'autres vapeurs et liquides inflammables près de cet appareil ou de tout autre appareil.

Les instructions à suivre au cas où l'utilisateur sentirait une odeur de gaz et l'avertissement « Pour votre sécurité » ci-dessus doivent être affichés dans un endroit bien visible. Les informations à afficher doivent être fournies par le fournisseur de gaz local.



Protection de l'environnement	7
CONSIGNES DE SÉCURITÉ IMPORTANTES	8
Utilisation conforme.....	8
Prévention d'une mauvaise utilisation.....	9
Sécurité technique	10
Utilisation conforme.....	12
Accessoires	14
Description de l'appareil	15
Utilisation de la sècheuse	16
Panneau de commande.....	16
Touches sensibles et écran tactile à touches sensibles	17
Menu principal.....	17
Menu «  Programmes ».....	17
Menu «  Favoris »	17
Menu «  Exploitant ».....	17
Exemples d'utilisation.....	17
Listes de sélection.....	17
Réglage des valeurs numériques.....	18
Menu déroulant.....	19
Quitter le menu	19
Affichage de l'aide.....	19
Avant la première utilisation	20
Mise en marche de la sècheuse.....	20
Référence aux terminaux externes en option	20
Réglage de la luminosité de l'écran.....	21
Réglage de la date	21
Confirmation de la demande d'affichage de l'heure.....	21
Sélection des paquets de programmes	22
Achèvement de la procédure de la première mise en service	22
Séchage	24
1. Conseils de soin du linge.....	24
Lavage avant le séchage	24
Retrait de corps étrangers.....	24
Symboles d'entretien	24
2. Chargement de la sècheuse.....	25
3. Sélection d'un programme	25
Mise en marche de la sècheuse	25
4. Sélection des réglages de programmes	26
Sélection du niveau de séchage	26
Sélection d'options supplémentaires	26
5. Démarrage d'un programme	28
Accès aux paramètres du programme en cours	28
Durée d'exécution du programme / Temps restant estimé.....	28
Fin du programme	28
Fin du programme.....	28
Retrait du linge	29
Remarques sur l'entretien	29
Minuterie	29
Condition préalable au réglage de la minuterie	29
Réglage de la minuterie	29

Table des matières

Aperçu des programmes	30
Ensemble de programmes « Label »	30
Ensemble de programmes « Standard »	31
Ensemble de programmes « Sport »	34
Ensemble de programmes « Linge plat »	35
Ensemble de programmes « Couettes »	36
Ensemble de programmes « Entreprise nettoyage »	37
Ensemble de programmes « Pompier »	38
Ensemble de programmes « WetCare »	39
Ensemble de programmes « Centres équestres »	40
Ensemble de programmes « Programmes spéciaux »	41
Ensemble de programmes « Progr. individuelles »	42
Modification du déroulement de programme	43
Changement de programme après son démarrage	43
Annulation du programme en cours	43
Nouvelle sélection d'un programme annulé	43
Temps restant	44
Mode Exploitant	45
Ouverture du mode Exploitant	45
Accès par code	45
Modifier le code	45
Fermeture du menu Réglages	45
Commande / Affichage	45
Langue	45
Accès langue	45
Définir langues	46
Luminosité de l'écran	46
Heure	46
Date	47
Volume	47
Affichage humidité résid	47
Afficher / masquer	47
Mise en veille «affichage»	47
Mise en veille «appareil»	48
Départ différé	48
Mémoire	48
Unité de température	48
Unité de poids	48
Modifier le code	49
Sélection de programme	49
Commande	49
Paquets de programme	50
Programme favoris	50
Programmes spéciaux	51
Classer les programmes	52
Affect.couleur programme	52

Technique de procédé	53
Infroissable	53
Paliers de séchage.....	53
Refroidiss. suppl.	53
Température refroidissem.....	53
Comportem. ouvert. porte	53
Service	54
Nettoyer le circuit d'air	54
Nettoyer les filtres	54
Fréquence de service	54
Applications externes	56
Clapet évacuat. air ext.....	56
Ventilateur supplém.	56
Capteur de pression	56
Signal de délestage	56
Empêcher le délestage	57
Sélection module COM.....	57
Disponibilité des produits numériques Miele.....	57
Wi-Fi / RL.....	57
Commande à distance.....	58
Mise à jour à distance	58
Paramètres de l'appareil.....	59
Informations légales	59
Mise en réseau	60
Instructions d'appariement.....	60
Ouverture du mode Exploitant	60
Établissement de la connexion réseau via WPS	60
Établissement de la connexion réseau via Soft AP.....	60
Établissement de la connexion réseau à l'aide du câble LAN	60
Données techniques	61
Nettoyage et entretien.....	62
Nettoyage du filtre à peluches.....	62
Retrait du filtre à peluches	62
Démontage du filtre à peluches	62
Nettoyage des pièces (sèches) du filtre à peluches.....	63
Nettoyage des pièces (humides) du filtre à peluches.....	63
Insertion du filtre à peluches	63
Nettoyage de la conduite d'évacuation d'air.....	64
Nettoyage rapide	64
Nettoyage complémentaire	64
Produits de nettoyage.....	67
Guide de dépannage	68
Correction des anomalies	68
Service technique Miele.....	70
Contact en cas de problème	70
Accessoires en option	70
Installation.....	71
Conditions d'installation.....	71
Conditions de fonctionnement générales.....	71

Table des matières

Emplacements d'installation	72
Vue avant	72
Vue latérale	72
Vue arrière.....	72
Vue d'en haut.....	73
Installation sur un socle	73
Installation	74
Transport de la sécheuse.....	74
Mise à niveau de l'appareil	74
Raccordement électrique.....	75
Gestion de l'alimentation en air et de l'évacuation d'air	76
Ventilation.....	76
Gestion de l'évacuation d'air	77
Calcul de la longueur totale de la conduite d'évacuation d'air	79
Dimensions de la conduite d'évacuation d'air	81
Gestion de l'évacuation d'air avec des tuyaux de raccordement.....	81
Gestion de l'évacuation d'air avec un tuyau en aluminium flexible	82
Conduite d'évacuation d'air partagé	82
Accessoires en option.....	84
Produits de nettoyage.....	84
Boîtier de communication.....	84
XKM 3200 WL PLT.....	84
Accessoires et pièces de rechange d'origine	86
Données techniques	87

Mise au rebut du matériau d'emballage

Le matériau d'emballage protège la sècheuse des dommages pendant le transport. Les matériaux d'emballage utilisés sont sélectionnés en fonction de critères écologiques pour en faciliter le recyclage.

Le recyclage de l'emballage permet d'économiser les matières premières lors de la fabrication et de réduire le volume des déchets dans les décharges. Le revendeur reprend les matériaux d'emballage.

Mise au rebut de l'ancien appareil

Les anciens appareils électriques et électroniques contiennent souvent des matériaux de valeur. Toutefois, ils contiennent aussi des substances nocives nécessaires à leur bon fonctionnement et à leur sécurité. La manipulation inadéquate et la mise au rebut de ces matériaux dans les ordures ménagères peuvent présenter un risque pour la santé et l'environnement. Ne jamais jeter un ancien appareil avec les ordures ménagères.

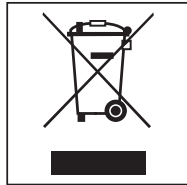

Le déposer à un centre de tri ou à une déchetterie locale pour les appareils électriques et électroniques. Consulter le revendeur si nécessaire.

S'assurer que l'ancien appareil ne présente aucun risque pour les enfants pendant le stockage qui précède la mise au rebut.

CONSIGNES DE SÉCURITÉ IMPORTANTES

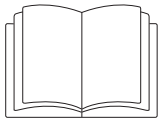

► Il est essentiel de lire ces instructions.

Cette sècheuse est conforme à l'ensemble des réglementations de sécurité locales et nationales en vigueur. Toutefois, une utilisation non conforme peut entraîner des dommages corporels et matériels.

Lire attentivement le mode d'emploi avant d'utiliser la sècheuse. Il contient des informations importantes relatives à la sécurité, à l'installation, à l'utilisation et à l'entretien de l'appareil. Cela permet d'éviter les blessures corporelles et les dommages causés à la sècheuse.

Conformément aux normes UL 60335-1, CAN/CSA-C22.2 n° 60335-1, CEI 60335-1, Miele conseille vivement et expressément de lire et de suivre les instructions du chapitre concernant l'installation de la sècheuse, ainsi que les CONSIGNES DE SÉCURITÉ IMPORTANTES.

Miele ne peut pas être tenue responsable des blessures et des dommages causés par le non-respect de ces instructions.

Conserver ce mode d'emploi en lieu sûr et le transmettre au futur propriétaire de l'appareil, le cas échéant.

Lorsque d'autres personnes sont formées à l'utilisation de la sècheuse, elles doivent être mises au fait de ces CONSIGNES DE SÉCURITÉ IMPORTANTES.

Utilisation conforme

Cette sècheuse est conforme aux réglementations de sécurité en vigueur. Toutefois, une utilisation non conforme peut entraîner des dommages corporels et matériels.

Il est essentiel de lire ce mode d'emploi avant d'utiliser la sècheuse pour la première fois. Il contient des informations importantes pour la sécurité, ainsi que sur l'utilisation et l'entretien de la sècheuse. Cela évite ainsi de se blesser et d'endommager l'appareil.

- La sècheuse est conçue uniquement pour un usage industriel.
- La sècheuse est exclusivement destinée au séchage d'articles lavés à l'eau et dont le fabricant a indiqué sur l'étiquette d'entretien qu'ils pouvaient être séchés en sècheuse. Toute autre utilisation peut être dangereuse. Miele ne peut pas être tenue responsable des dommages causés par une utilisation incorrecte ou inappropriée de l'appareil.
- Cette sècheuse n'est pas conçue pour un usage extérieur.
- La sècheuse ne doit pas être utilisée dans un endroit non immobile (par ex. sur un bateau).
- Ne pas installer la sècheuse dans un endroit présentant un risque de gel. À des températures autour du point de congélation, la sècheuse risque de ne pas fonctionner correctement. La température ambiante autorisée est comprise entre 40 °F et 95 °F (2 °C et 40 °C).
- Si l'appareil est utilisé dans le secteur commercial, seul le personnel formé et qualifié est autorisé à l'utiliser. Si l'appareil est utilisé dans un lieu non sécurisé, l'exploitant doit s'assurer qu'il peut être utilisé en toute sécurité.
- La sècheuse doit uniquement être utilisée sous surveillance par des personnes ayant des capacités physiques, sensorielles ou mentales réduites, un manque d'expérience ou de connaissances, ou si on leur a montré comment l'utiliser en toute sécurité et qu'elles comprennent et reconnaissent les conséquences d'une mauvaise utilisation.
- Les enfants doivent être tenus à l'écart de la sècheuse à moins d'être constamment sous surveillance.

CONSIGNES DE SÉCURITÉ IMPORTANTES

- ▶ Les enfants peuvent utiliser la sècheuse sans surveillance uniquement s'ils ont appris à l'utiliser en toute sécurité. Les enfants doivent être capables de comprendre et de reconnaître les dangers potentiels liés à une utilisation incorrecte.
- ▶ Les enfants ne doivent pas procéder au nettoyage ou à l'entretien de la sècheuse sans surveillance.
- ▶ Les enfants ne doivent pas être laissés sans surveillance à proximité de la sècheuse. Ne jamais laisser les enfants jouer avec la sècheuse.
- ▶ Les utilisations autres que celles énumérées ci-dessus ne sont pas recommandées et dégagent le fabricant de toute responsabilité.

Prévention d'une mauvaise utilisation

- ▶ Ne jamais effectuer de modifications sur la sècheuse, à moins d'y être autorisé par Miele.
- ▶ Ne pas s'appuyer sur la porte de la sècheuse. Sinon, elle risque de se renverser et de causer des blessures.
- ▶ Ne pas utiliser un nettoyeur à haute pression ou un jet d'eau pour nettoyer la sècheuse.
- ▶ La sècheuse doit être entretenue dans les délais prévus et de manière professionnelle. Dans le cas contraire, il existe un risque de perte de performances, de défaillances et d'incendie.
- ▶ Ne pas entreposer ni utiliser d'essence, de pétrole, de paraffine ou d'autres liquides hautement inflammables à proximité de la sècheuse. Risque d'incendie et d'explosion.
- ▶ Ne pas exposer la sècheuse à un air contenant du chlore, du fluor ou d'autres vapeurs de solvants. Cet air contaminé peut causer un incendie.
- ▶ Pour prévenir les incendies, les articles suivants ne doivent pas être séchés dans la sècheuse :
 - Des articles qui n'ont pas été lavés.
 - Des articles qui n'ont pas été soigneusement nettoyés et sont souillés avec de la graisse, de l'huile ou d'autres dépôts (comme le linge de cuisine ou les tissus cosmétiques imprégnés d'huiles de cuisson, de graisses, de lotions, etc). Si des articles n'ont pas été soigneusement nettoyés, ils risquent de s'enflammer lorsqu'ils sont chauffés, même après avoir été retirés de la sècheuse à la fin du programme.
 - Des articles (par ex. les lavettes et les serpillières) traités avec des détergents inflammables ou qui contiennent des résidus d'acétone, d'alcool, de benzène, de pétrole, de kérosène, de détachant, de térébenthine, de cire et de décireur ou d'autres produits chimiques.
 - Des articles qui ont été souillés par des fixatifs, des dissolvants ou d'autres substances similaires.

Laver soigneusement les articles très sales en augmentant la quantité de lessive et en sélectionnant une température de lavage élevée. En cas de doute, laver plusieurs fois ces articles.

- ▶ Les charnières de la porte de chargement et le cache du compartiment du filtre à peluches présentent un risque d'écrasement et de sectionnement. Utiliser toujours les poignées et les fermetures rapides fournies.
- ▶ Vérifier toujours que le tambour est immobile avant d'en sortir le linge. Ne pas toucher le tambour pendant qu'il tourne.
- ▶ **Attention** : ne jamais éteindre la sècheuse avant la fin du programme de séchage. Si le programme doit absolument être interrompu, retirer immédiatement tous les articles et les étendre pour qu'ils refroidissent.

CONSIGNES DE SÉCURITÉ IMPORTANTES

► Ne jamais utiliser la sècheuse sans le filtre à peluches ou avec un filtre à peluches endommagé. Cela pourrait en effet entraîner des dysfonctionnements. Les peluches peuvent obstruer les passages d'air, les éléments chauffants et les conduites d'évacuation d'air, ce qui risque de causer un incendie. Dans ce cas, arrêter immédiatement la sècheuse et remplacer le filtre à peluches endommagé.

Sécurité technique

► La sècheuse doit uniquement être installée et mise en service par un technicien du service technique Miele ou par un revendeur agréé.

► Avant d'installer la sècheuse, vérifier qu'elle ne présente pas de dommages visibles. La sècheuse ne doit pas être installée ou utilisée si elle est endommagée.

► Ne jamais effectuer de modifications sur la sècheuse, à moins d'y être autorisé par Miele.

► Ne pas brancher la sècheuse au système d'alimentation électrique à l'aide d'une rallonge (risque d'incendie dû à une surchauffe).

► Ne pas utiliser la sècheuse dans une pièce où des appareils de nettoyage fonctionnent avec des solvants contenant des CFC. Pendant la combustion, les vapeurs émises se décomposent en acide chlorhydrique, ce qui entraîne des dommages conséquents sur le linge et l'appareil. Il ne doit pas y avoir d'échange d'air entre les pièces si les appareils sont installés dans des pièces séparées.

► Risque d'incendie dû à la présence d'une prise de courant contrôlable. Cette sècheuse ne doit pas être branchée à une prise de courant contrôlable (par ex. une minuterie). Si la phase de refroidissement de la sècheuse est interrompue, il existe un risque d'auto-inflammation du linge.

► La sécurité électrique de cette sècheuse ne peut être garantie que si elle est raccordée à un système de mise à la terre efficace. Il est nécessaire de se conformer à cette réglementation de sécurité fondamentale et d'en tester la continuité régulièrement. En cas de doute, demander à un électricien qualifié de vérifier l'installation électrique. Miele ne sera pas tenue responsable des dommages causés par un système de mise à la terre défectueux.

► La sècheuse est uniquement débranchée électriquement de l'alimentation dans les conditions suivantes :

- La fiche a été retirée de la prise.
- Elle est éteinte au niveau de l'interrupteur principal ou le fusible électrique est désactivé (sur place).

► La prise de courant doit être facilement accessible pour débrancher à tout moment la sècheuse de l'alimentation électrique. L'utilisateur doit pouvoir vérifier depuis n'importe quel point d'accès que la fiche est toujours débranchée.

► Si l'appareil est câblé, des dispositions adéquates doivent être prises sur place pour éteindre tous les pôles, afin de débrancher la sècheuse de l'alimentation électrique.

► Si le câble d'alimentation est endommagé, il doit être remplacé par un technicien agréé Miele, afin de protéger l'utilisateur contre tout danger.

► Les sècheuses dont des éléments de commande, des fils ou des câbles sont endommagés ne doivent pas être utilisées tant qu'elles n'ont pas été réparées.

► Les réparations non autorisées risquent d'entraîner des dangers imprévus pour l'utilisateur, pour lesquels Miele ne peut être tenue responsable. Les réparations doivent uniquement être effectuées par un technicien agréé Miele, faute de quoi tout dommage ultérieur ne sera pas couvert par la garantie. Les instructions de réparation peuvent être demandées à Miele.

CONSIGNES DE SÉCURITÉ IMPORTANTES

- ▶ Les pièces défectueuses doivent être remplacées uniquement par des pièces de rechange Miele d'origine. Seule l'utilisation de pièces de rechange Miele permet à Miele de garantir la conformité de l'appareil aux normes de sécurité.
- ▶ Utiliser la sècheuse uniquement lorsque tous les panneaux extérieurs amovibles sont en place, afin qu'il soit impossible de toucher un composant électrique ou une pièce mobile.
- ▶ Pendant le processus de séchage, la vitre de la porte de chargement et le cadre autour deviennent très chauds. Il faut savoir que le linge peut également être chaud s'il est retiré de la sècheuse avant la fin du programme de séchage.
- ▶ Pour garantir le fonctionnement correct de la sècheuse et éviter les dysfonctionnements et les risques d'incendie, il est important de l'entretenir régulièrement.
- ▶ En cas d'anomalie et pour le nettoyage et l'entretien, la sècheuse doit être débranchée de l'alimentation électrique. La sècheuse est uniquement débranchée de l'alimentation dans les conditions suivantes :
 - La fiche est retirée de la prise; ou
 - Les disjoncteurs sont coupés; ou
 - Les disjoncteurs ont complètement été retirés.
- ▶ En cas de dysfonctionnement de l'élément de chauffage, les parties accessibles peuvent devenir très chaudes.
- ▶ La sècheuse ne peut pas être utilisée dans des installations mobiles (par ex. des bateaux).
- ▶ Suivre les instructions des sections intitulées « Installation » et « Données techniques ».
- ▶ Ne laisser entrer dans la sècheuse que de l'air propre et frais. L'air entrant dans l'appareil ne doit pas contenir de vapeurs de chlore, de fluor ou d'autres solvants.
- ▶ La sècheuse ne peut être utilisée que lorsque les conduites d'évacuation ont été installées et que la pièce est suffisamment ventilée, conformément aux codes locaux.
- ▶ Les conduites d'évacuation ne doivent jamais être installées dans l'un des conduits ou puits suivants :
 - Les conduits de fumée ou les cheminées en service;
 - Les puits qui servent à ventiler les pièces d'installation pourvues d'un foyer;
 - Les puits utilisés par des tiers.

La fumée ou les gaz d'échappement qui sont renvoyés dans le conduit ou le puits peuvent être toxiques.

▶ Vérifier régulièrement tous les composants de la conduite d'évacuation (tuyau mural, grille extérieure, coudes, etc.), afin de contrôler que l'air peut y circuler et qu'ils fonctionnent correctement. Au besoin, nettoyer les composants. Les dépôts de peluches dans le système de conduite d'évacuation d'air empêchent l'extraction adéquate de l'air et, par conséquent, le fonctionnement correct de la sècheuse.

Si une conduite d'évacuation d'air existante doit être utilisée, elle doit être vérifiée avant de l'installer dans la sècheuse.

Il ne doit pas y avoir de basse pression dans la conduite d'évacuation.

▶ Il existe un risque d'asphyxie et d'empoisonnement dû à l'aspiration des gaz d'échappement lorsque des radiateurs à circulation de gaz, des chauffages d'appoint à gaz, des poêles à charbon avec raccordement au conduit de fumée, etc. sont installés dans la même pièce, dans le même appartement ou dans des pièces voisines et que la pression négative est de 4 Pa ou plus.

CONSIGNES DE SÉCURITÉ IMPORTANTES

Les mesures suivantes pour une ventilation adéquate de la pièce (exemples) peuvent contribuer à éviter une pression négative dans la zone d'installation :

- Installer des évacuations qui ne peuvent pas être fermées dans les murs extérieurs.
- Utiliser des interrupteurs de fenêtre pour que la sècheuse ne puisse être mise en marche que lorsqu'une fenêtre est ouverte.

Toujours demander l'accord des autorités compétentes (installateur de gaz, ramoneur, etc.) pour confirmer que l'appareil peut être utilisé sans risque et qu'une pression négative supérieure à 4 Pa peut être évitée.

► Si plusieurs sècheuses doivent être raccordées sur une conduite d'évacuation d'air, un clapet anti-retour doit être installé directement sur la conduite de chaque sècheuse.

Si cette exigence n'est pas respectée, les sècheuses peuvent être endommagées et leur sécurité électrique risque d'être compromise.

► Suivre les instructions de la section intitulée « Installation de la conduite d'évacuation d'air ».

► Ne pas bloquer l'espace entre la partie inférieure de la sècheuse et le plancher avec des revêtements de sol, une moquette épaisse, etc.

► Vérifier qu'aucune porte battante, coulissante ou rabattable montée du côté opposé n'est présente dans l'axe d'ouverture de la porte de chargement.

► Cette sècheuse est équipée d'une ampoule spéciale adaptée à des conditions particulières (par ex., température, humidité, résistance chimique, résistance aux frottements et vibrations). Cette ampoule spéciale convient uniquement à l'utilisation prévue. Elle ne convient pas à l'éclairage de pièces. Les ampoules de rechange peuvent uniquement être remplacées par un technicien agréé Miele ou par le service à la clientèle Miele.

► Une fois installée, la sècheuse doit être mise à la terre conformément aux codes locaux ou, en l'absence de codes locaux, au National Electrical Code, ANSI/NFPA 70 ou au Code canadien de l'électricité, CSA C22.1.

► La sècheuse ne doit pas être installée ou entreposée dans un lieu où elle risque d'être exposée à l'eau et/ou aux intempéries.

► Attention : lors de l'entretien des commandes, étiqueter tous les câbles avant de les débrancher. Les erreurs de câblage peuvent entraîner un mauvais fonctionnement.

Utilisation conforme

► Ne pas endommager, retirer ou contourner la sécurité enfant ou les éléments de commande de la sècheuse.

► Toujours fermer la porte de chargement après chaque cycle de séchage. Cela permet d'éviter que :

- des enfants pénètrent dans la sècheuse ou y cachent des objets;
- des animaux pénètrent dans la sècheuse.

► Ne pas utiliser un nettoyeur à haute pression ou un jet d'eau pour nettoyer la sècheuse.

► Garder la pièce où se trouve la sècheuse exempte de poussière et de peluches. Si l'air aspiré dans l'appareil contient des particules de saleté, cela peut causer des obstructions. Une anomalie peut alors se produire et créer un risque d'incendie.

► Le filtre à peluches doit être régulièrement nettoyé. Dans ce cas, arrêtez immédiatement la sècheuse et remplacez le filtre à peluches endommagé.

► Pour assurer le bon fonctionnement de la sècheuse, procéder comme suit :

- Retirer les peluches du filtre à peluches après chaque cycle de séchage.
- De plus, le filtre à peluches et les passages d'air doivent être nettoyés lorsque l'écran le demande.

CONSIGNES DE SÉCURITÉ IMPORTANTES

- ▶ Pour prévenir les incendies, les articles suivants ne doivent pas être séchés dans la sècheuse :
 - Des articles qui n'ont pas été lavés.
 - Des articles qui n'ont pas été soigneusement nettoyés et sont souillés avec de la graisse, de l'huile ou d'autres dépôts (comme le linge de cuisine ou les tissus cosmétiques imprégnés d'huiles de cuisson, de graisses, de lotions, etc). Si des articles n'ont pas été soigneusement nettoyés, ils risquent de s'enflammer lorsqu'ils sont chauffés, même après avoir été retirés de la sècheuse à la fin du programme.
 - Des articles (par ex. les lavettes et les serpillières) traités avec des détergents inflammables ou qui contiennent des résidus d'acétone, d'alcool, de benzène, de pétrole, de kérosène, de détachant, de térébenthine, de cire et de décireur ou d'autres produits chimiques.
 - Des articles qui ont été souillés par des fixatifs, des dissolvants ou d'autres substances similaires.

Laver soigneusement les articles très sales en augmentant la quantité de lessive et en sélectionnant une température de lavage élevée. En cas de doute, laver plusieurs fois ces articles.

▶ Ne pas installer la sècheuse dans un endroit présentant un risque de gel. À des températures autour du point de congélation, la sècheuse risque de ne pas fonctionner correctement. La température ambiante autorisée est comprise entre 40 °F et 95 °F (2 °C et 40 °C).

▶ Retirer tous les objets des poches du linge à sécher (par ex. un briquet, des allumettes, des clés).

▶ **Attention** : ne jamais éteindre la sècheuse avant la fin du programme de séchage. Si le programme doit absolument être interrompu, retirer immédiatement tous les articles et les étendre pour qu'ils refroidissent.

▶ Risque d'incendie dû à la présence d'une prise de courant contrôlable. Cette sècheuse ne doit pas être branchée à une prise de courant contrôlable (par ex. une minuterie). Si la phase de refroidissement de la sècheuse est interrompue, il existe un risque d'auto-inflammation du linge.

▶ Le programme se termine lorsque la phase de refroidissement commence. De nombreux programmes sont suivis d'une phase de refroidissement, afin de garantir que le linge reste à une température à laquelle il ne s'abîme pas (cela réduit également le risque d'auto-inflammation du linge). Toujours retirer tous les articles textiles de la sècheuse immédiatement après la phase de refroidissement.

▶ L'adoucissant et les produits similaires doivent être utilisés conformément aux instructions figurant sur l'emballage du fabricant.

▶ Ne pas entreposer ni utiliser d'essence, de pétrole, de paraffine ou d'autres liquides hautement inflammables à proximité de la sècheuse. Risque d'incendie et d'explosion.

▶ Ne pas exposer la sècheuse à un air contenant du chlore, du fluor ou d'autres vapeurs de solvants. Cet air contaminé peut causer un incendie.

▶ Pour les pièces d'appareil en inox :

Éviter tout contact entre les surfaces en inox et les lessives liquides ou les agents désinfectants qui contiennent du chlore ou de l'hypochlorite de sodium. Ces agents peuvent corroder l'inox.

Les vapeurs agressives du blanc de lessive au chlore peuvent également être corrosives. Ne pas entreposer de conteneurs ouverts de ces agents à proximité des appareils.

CONSIGNES DE SÉCURITÉ IMPORTANTES

Accessoires

- ▶ Utiliser uniquement les accessoires et les pièces de rechange d'origine Miele avec cet appareil. Si des pièces de rechange ou des accessoires d'autres fabricants sont utilisés, la garantie est annulée, et Miele ne peut être tenue responsable.
- ▶ Si un socle est commandé pour cette sècheuse (disponible comme accessoire en option auprès de Miele), vérifier qu'il s'agit du modèle approprié.

 Miele ne peut pas être tenue responsable des dommages causés par le non-respect de ces CONSIGNES DE SÉCURITÉ IMPORTANTES.

Mise hors service de la sècheuse

- ▶ Avant de mettre une sècheuse au rebut, il est important de désactiver le verrouillage de porte. Cela évite que des enfants s'enferment accidentellement à l'intérieur en jouant, au péril de leur vie.

PDR 910 (à chauffage électrique)

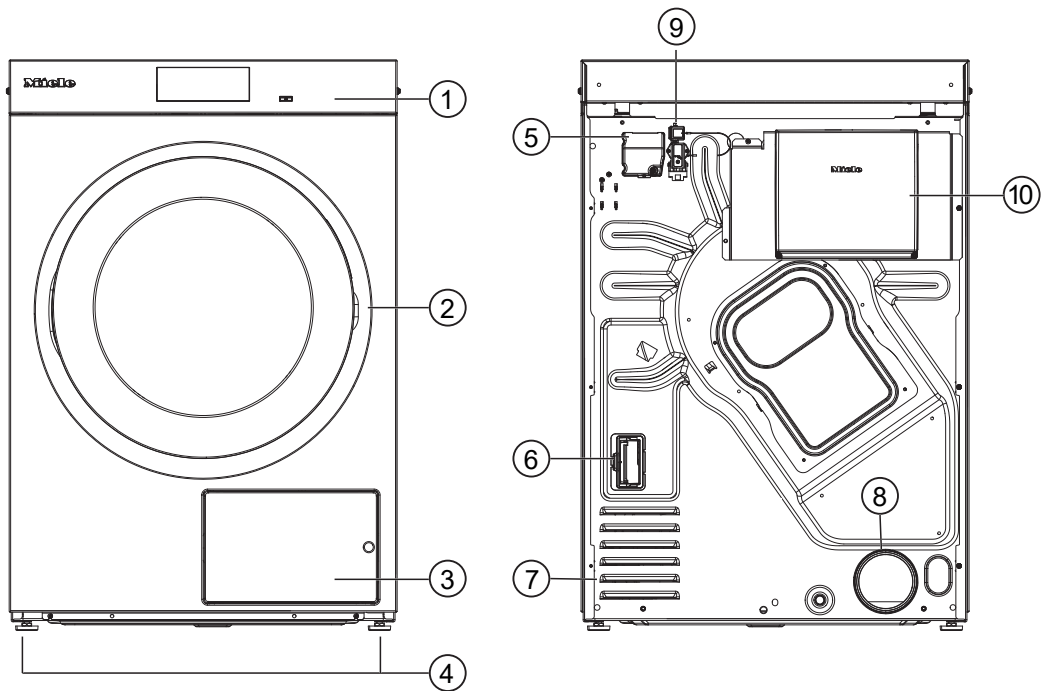

- ① Panneau de commande avec écran tactile
- ② Porte
- ③ Trappe du filtre à peluches
- ④ 4 pieds à vis réglables en hauteur
- ⑤ Raccordement électrique
- ⑥ Emplacement du module de communication
- ⑦ Entrées d'air pour l'air de séchage
- ⑧ Conduite d'évacuation d'air Ø 4 po (100 mm)
- ⑨ Raccordement pour boîtier de communication
- ⑩ Boîtier de communication (en option)
Pour configurer une connexion avec des systèmes externes

Utilisation de la sècheuse

Panneau de commande

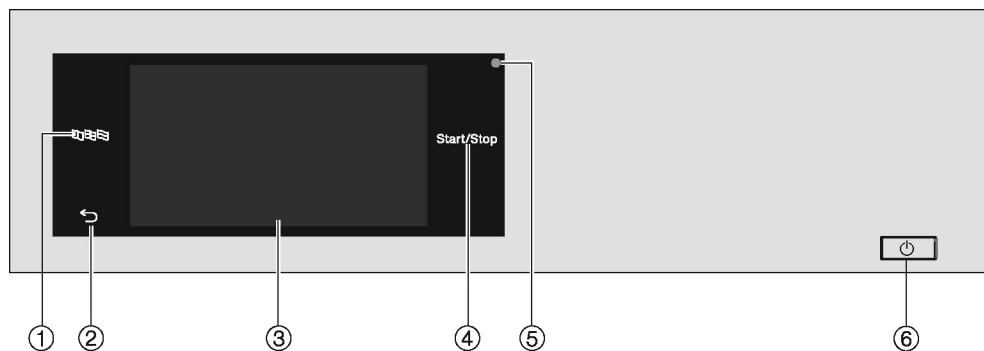

① **Touche sensitive Langue** 🇧🇪 🇫🇷 🇩🇪

Elle permet de sélectionner la langue de l'utilisateur actuel

À la fin du programme, la langue est automatiquement réinitialisée sur la langue définie dans le mode Exploitant.

② **Touche sensitive Retour** ↩

Elle permet de revenir au niveau précédent d'un menu.

③ **Écran tactile**

④ **Touche sensitive** Start/Stop

Elle permet de démarrer le programme de séchage sélectionné et d'annuler un programme une fois démarré. Le programme sélectionné peut être démarré dès que la touche sensitive commence à clignoter.



⑤ **Interface optique**

Elle sert au transfert de données effectué par le service technique Miele.

⑥ **Touche** ⏻

Il permet d'allumer et d'éteindre la sècheuse. Selon la programmation du mode Exploitant, la sècheuse s'arrête automatiquement pour économiser de l'énergie. Il s'éteint à une heure qui peut être définie après la fin du programme / de la phase Infroissable ou après avoir été allumé si rien d'autre n'est sélectionné.

Touches sensibles et écran tactile à touches sensibles

Les touches sensibles ,  et *Start/Stop* et les touches sensibles de l'écran réagissent au contact du doigt. Chaque effleurement d'une touche sensible est confirmé par un bip sonore. Il est possible de régler le volume de la tonalité des touches ou de le désactiver (voir la section intitulée « Mode Exploitant »).

Les objets pointus ou durs, comme les stylos, risquent de rayer le panneau de commande avec les touches sensibles et l'écran tactile.

Toucher le panneau de commande uniquement avec les doigts.

Menu principal

Après avoir allumé la sécheuse, le menu principal s'affiche à l'écran. Il est possible d'accéder à tous les sous-menus importants à partir du menu principal.

Effleurer à tout moment la touche sensible  pour revenir au menu principal. Les valeurs précédemment définies ne sont pas enregistrées.

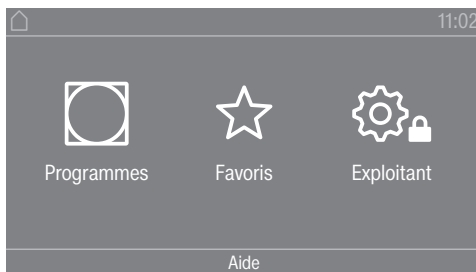

Menu principal

Menu « Programmes »

Dans ce menu, il est possible de sélectionner des programmes de séchage.

Menu « Favoris »

Dans ce menu, il est possible de sélectionner 1 programme favori parmi un total de 12 programmes favoris. Les programmes de séchage peuvent être définis et enregistrés par l'exploitant dans le menu Favoris (voir la section intitulée « Programme favoris » dans « Mode exploitant »).

Menu « Exploitant »

Il est possible d'ajuster le système électronique de la sécheuse selon les préférences dans le mode Exploitant (voir la section intitulée « Mode exploitant »).

Exemples d'utilisation

Listes de sélection

Défilement dans le menu «  Programmes » (choix unique)

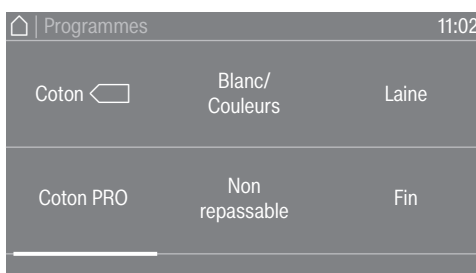

Utilisation de la sècheuse

- Pour faire défiler le menu, placer le doigt sur l'écran tactile et le déplacer vers la gauche ou la droite.

La barre de défilement orange située au bas de la zone d'écran montre qu'il existe d'autres options disponibles.

- Effleurer avec le doigt le nom du programme pour sélectionner le programme de séchage requis.

Le menu standard de ce programme s'affiche maintenant à l'écran.

Menu « Options » (choix multiple)

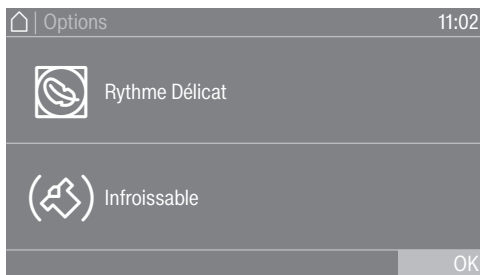

Pour sélectionner une ou plusieurs *options*, effleurer *Options* avec le doigt.

Les *options* actuellement sélectionnées sont mises en surbrillance en orange. Pour désélectionner une *option*, effleurer simplement *Option* à nouveau.

Réglage des valeurs numériques

Il est possible de régler des valeurs numériques dans certains menus. Il est possible de définir des valeurs numériques en faisant glisser le doigt vers le haut et vers le bas sur l'écran.

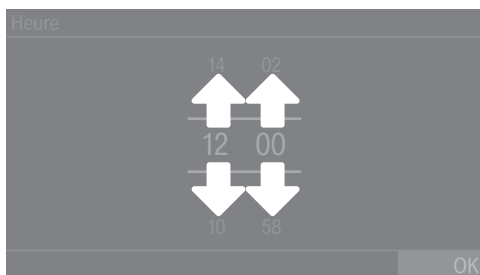

- Pour ce faire, placer le doigt sur le chiffre à modifier.
- Pour définir le chiffre requis, faire glisser le doigt vers le haut et vers le bas sur l'écran.
- Utiliser la touche sensitive OK pour confirmer la valeur numérique définie.

Conseil : pour certains réglages, en fonction de la gamme de valeurs et des paliers, la valeur peut également être définie à l'aide d'un clavier numérique. Appuyer brièvement avec le doigt sur les chiffres pour afficher le clavier numérique. Une fois qu'un chiffre valide a été saisi, la touche sensitive OK est mise en surbrillance en vert.



- Appuyer brièvement avec le doigt sur un chiffre entre les deux lignes.

Le clavier numérique s'affiche.

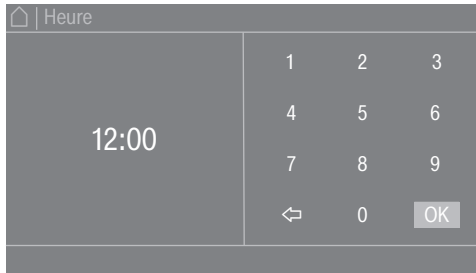

- Pour saisir la valeur numérique, toucher les chiffres sur le côté droit, puis confirmer avec OK.

Menu déroulant

Le menu déroulant permet d'afficher des informations (par ex. sur un programme de séchage).

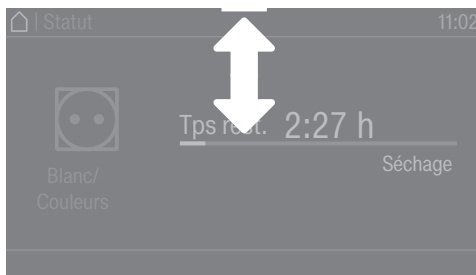

Si une barre orange s'affiche en haut et au centre de l'écran, il est alors possible d'ouvrir le menu déroulant. Effleurer la barre et la faire glisser vers le bas avec le doigt.

Pour refermer le menu déroulant, toucher la barre orange et la faire glisser vers le haut avec le doigt.

Quitter le menu

- Effleurer la touche sensitive ↶ pour revenir à l'écran précédent.

Les saisies effectuées qui n'ont pas été confirmées avec OK ne sont pas enregistrées.

Affichage de l'aide

Dans certains menus, Aide s'affiche au bas de l'écran.

- Pour plus d'informations sur le menu en cours, effleurer la touche sensitive Aide. Les informations supplémentaires sont affichées à l'écran.
- Effleurer la touche sensitive ↶ pour revenir à l'écran précédent.

Avant la première utilisation

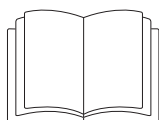

⚠ Risque de blessures ou de dommages matériels dus à une installation incorrecte.

Une installation incorrecte de la sècheuse peut entraîner des blessures ou des dommages matériels.

Avant la première mise en service de la sècheuse, vérifier qu'elle est correctement installée.

Pour en savoir plus, voir la section intitulée « Installation ».

Effectuer la première mise en service. Lors de la procédure de première mise en service, il convient de définir les réglages relatifs à l'utilisation quotidienne de la sècheuse. Certains réglages ne peuvent être modifiés que lors de la première mise en service. Ensuite, il pourront être modifiés uniquement par le service technique Miele.

Ces réglages sont également décrits dans la section intitulée « Mode Exploitant ».

Mise en marche de la sècheuse

- Appuyer sur la touche .

L'écran de bienvenue s'allume.

Réglage de la langue d'affichage

L'appareil demande de sélectionner la langue d'affichage. Il est possible de la modifier à tout moment (voir la section intitulée « Langue » sous « Mode Exploitant »).

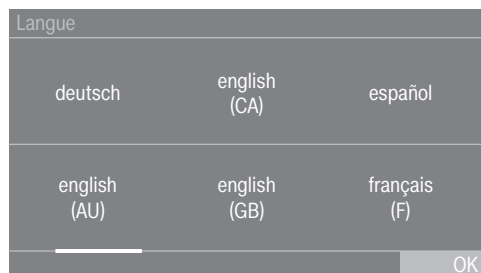

- Faire glisser avec le doigt vers la gauche ou vers la droite sur l'écran, jusqu'à ce que la langue souhaitée s'affiche.
- Appuyer brièvement avec le doigt sur la langue requise.

La langue sélectionnée est mise en surbrillance en orange, et l'écran passe au réglage suivant.

Référence aux terminaux externes en option

En présence de terminaux externes (par ex. des systèmes de délestage), raccorder le boîtier de communication et/ou insérer un module de communication dans l'emplacement au dos de la sècheuse avant sa première mise en service. Pour cette opération, la sècheuse doit être débranchée de l'alimentation électrique. Lancer ensuite la mise en service.

Une référence au matériel externe en option s'affiche. Confirmer les informations en effleurant la touche sensitive OK.

Réglage de la luminosité de l'écran

L'appareil demande de sélectionner la luminosité de l'écran.

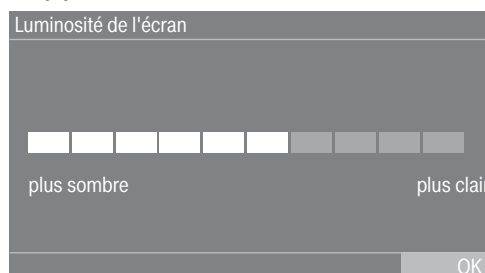

- Effleurer la barre à segments jusqu'à l'obtention du niveau de luminosité requis.

Le niveau de luminosité sélectionné est représenté par la longueur de la barre à segments.

- Confirmer en effleurant la touche sensitive OK.

L'écran passe au réglage suivant.

Réglage de la date



- Placer le doigt sur la valeur à modifier, puis le faire glisser vers le haut ou vers le bas.
- Une fois toutes les valeurs sélectionnées, confirmer la saisie en appuyant sur la touche sensitive OK.

L'écran passe maintenant au réglage suivant.

Confirmation de la demande d'affichage de l'heure

La question suivante s'affiche à l'écran : Renoncer à l'affichage horaire ?

- Effleurer la touche sensitive oui ou non.

Si oui est sélectionné, le système ignore le menu Réglages Heure.

Si non est sélectionné, l'écran bascule sur le menu Réglages Heure.

Réglage de l'heure

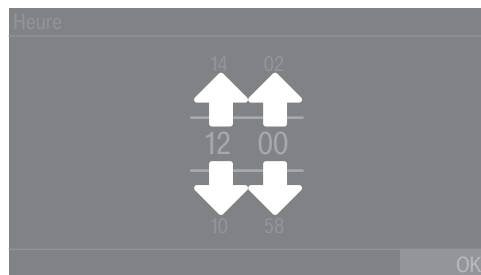

- Placer le doigt sur le chiffre à modifier, puis le faire glisser vers le haut ou vers le bas.
- Confirmer en effleurant la touche sensitive OK.

L'écran passe au réglage suivant.

Sélection des paquets de programmes

Il est possible de sélectionner différents programmes à partir des paquets de programmes. Tous les programmes déjà en cours sont mis en surbrillance en orange.

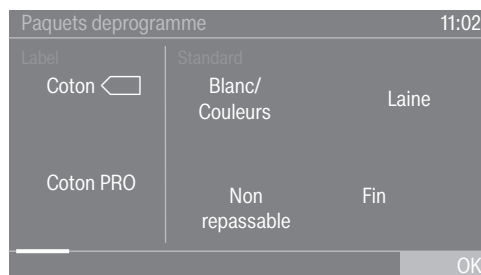

- Faire glisser vers la gauche jusqu'à atteindre un programme qui n'est pas mis en surbrillance en orange.
- Effleurer le programme devant être activé.

Le programme sélectionné est maintenant en cours et mis en surbrillance en orange.

Il est possible de sélectionner d'autres programmes, si besoin.

- Si aucun autre programme ne doit être sélectionné, appuyer sur OK pour confirmer.

L'écran passe au réglage suivant.

Conseil : il est possible de désactiver un programme sélectionné en effleurant à nouveau le programme. Exception : les programmes Coton  et Coton PRO ne peuvent pas être désactivés.

Achèvement de la procédure de la première mise en service

La procédure de la première mise en service est terminée lorsqu'un programme d'une durée supérieure à 10 minutes est effectué en totalité.

Si l'alimentation est coupée avant le démarrage du premier programme de séchage (par ex. si l'appareil est éteint avec la touche ) , la première mise en service peut être relancée. Une fois qu'un programme de séchage a été exécuté pendant plus de 10 minutes, la première mise en service ne peut plus être relancée.

- Dans le menu principal, effleurer la touche sensitive  Programmes.

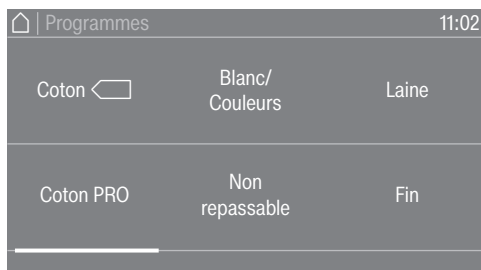

- Faire glisser vers la gauche, jusqu'à ce que le programme Minuterie froid s'affiche.

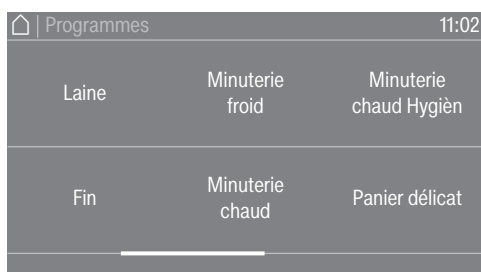

- Effleurer le programme Minuterie froid.
 - Effleurer la touche sensitive clignotante *Start/Stop*.
- Une fois ce programme terminé, la sécheuse est prête pour utilisation.

Séchage

1. Conseils de soin du linge

Lavage avant le séchage

Le linge très sale doit être lavé très soigneusement. Utiliser suffisamment de lessive et sélectionner une température de lavage élevée. En cas de doute, laver plusieurs fois ces articles.

La sècheuse ne doit pas être utilisée pour sécher du linge qui a été lavé à l'aide de produits chimiques industriels.

Les articles de couleur et neufs doivent être lavés séparément et soigneusement. Ne pas sécher les articles de couleur et neufs avec des vêtements aux couleurs claires. En effet, les textiles neufs sont susceptibles de déteindre sur les tissus clairs, mais aussi sur les éléments en plastique de la sècheuse. Des fibres de couleur sombre peuvent aussi s'y déposer.

Retrait de corps étrangers







Avant le séchage, s'assurer qu'il n'y a pas de corps étrangers dans le linge.

⚠ Dégâts causés par des corps étrangers non retirés du linge. Les corps étrangers présents dans le linge peuvent fondre, brûler ou exploser. Vérifier que tous les corps étrangers ont été retirés du linge (par ex. aides au dosage de lessive, briquet, etc.).

Vérifier que les ourlets et les coutures tiennent bien pour s'assurer que la garniture et les doublures sont intactes. Ainsi, cela évite le risque que les garnitures ressortent et provoquent un incendie. Retirer ou coudre les baleines de soutien-gorge.

⚠ Risque d'incendie en raison d'une utilisation et d'un fonctionnement incorrects. Le linge peut brûler et détruire la sècheuse et ce qui l'entoure. Lire et observer les « ? CONSIGNES DE SÉCURITÉ IMPORTANTES ? ».

Symboles d'entretien

Séchage	
	Température normale/élevée
	Basse température*
* Sélectionner Délicat.	
	Sècheuse déconseillée
Repassage	
	Très chaud
	Chaud
	Tiède
	Ne pas repasser

2. Chargement de la sècheuse

Chargement du linge dans la sècheuse

Le linge peut s'abîmer.
Avant de le charger, consulter d'abord la section intitulée « 1. Conseils de soin du linge du linge ».

- Ouvrir la porte.
- Charger le linge dans la sècheuse.

Risque de dommages en cas de linge coincé.
Le linge peut s'abîmer s'il reste coincé lors de la fermeture de la porte.
Lors de la fermeture de la porte, ne pas coincer le linge dans l'ouverture.

Ne jamais surcharger le tambour. Une surcharge de la sècheuse risque d'abîmer le linge et de produire un séchage médiocre. Elle peut également froisser davantage le linge.

Fermeture de la porte

⚠ Dommages causés par du linge coincé.
Le linge peut s'abîmer s'il reste coincé lors de la fermeture de la porte.
Lors de la fermeture de la porte, ne pas coincer le linge dans l'ouverture.

- Fermer doucement la porte.

3. Sélection d'un programme

Mise en marche de la sècheuse

- Appuyer sur la touche .

L'écran de bienvenue s'allume.

Il existe différents moyens de sélectionner un programme de séchage dans le menu principal.

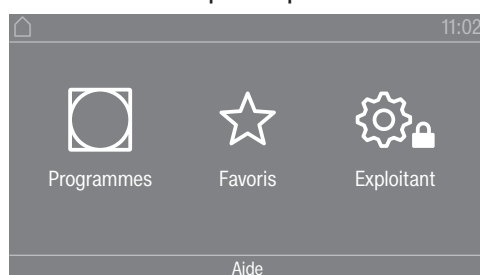

- Effleurer la touche sensitive  Programmes.

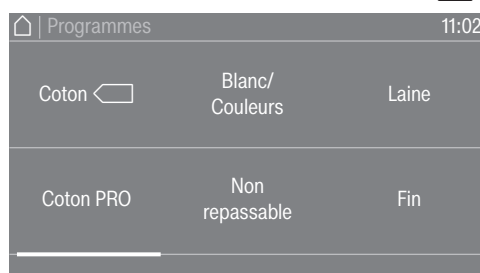

- Faire glisser vers la gauche, jusqu'à atteindre le programme requis.
- Effleurer la touche sensitive de ce programme.

Séchage

Le menu standard de ce programme de séchage s'affiche alors à l'écran.

Sinon, il est possible de sélectionner un programme à partir de la liste des favoris.

Les programmes prédéfinis sous ☆ Favoris ne peuvent pas être modifiés via le mode Exploitant.

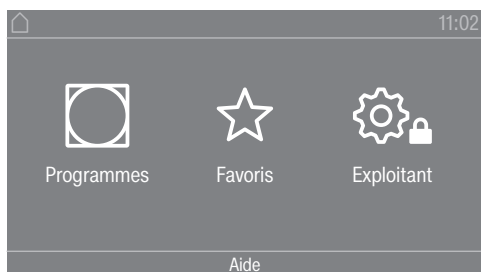

- Effleurer la touche sensitive ☆ Favoris.

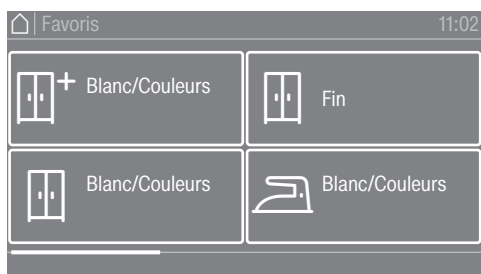

- Faire glisser vers la gauche, jusqu'à atteindre le programme requis.
- Effleurer le programme requis.

Le menu standard de ce programme de séchage s'affiche alors à l'écran.

4. Sélection des réglages de programmes

Sélection du niveau de séchage

Le niveau de séchage prédéfini de nombreux programmes peut être modifié, si besoin. Différents niveaux de séchage sont disponibles selon le programme.

Sélection d'options supplémentaires

Les programmes de séchage peuvent être complétés par diverses options supplémentaires. Certaines options peuvent uniquement être sélectionnées pour certains programmes de séchage.

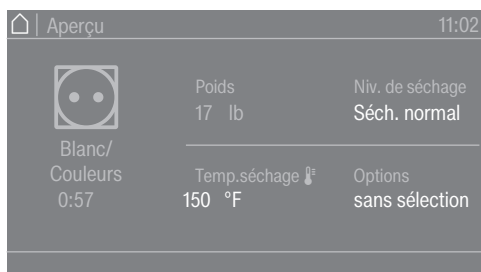

- Effleurer la touche sensitive Options.

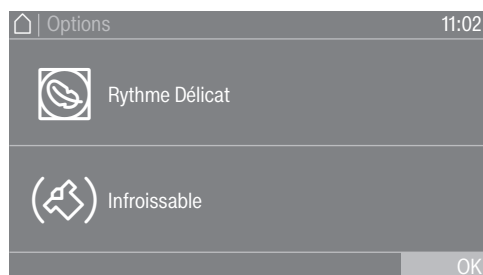

- Appuyer sur la touche sensitive de l'option souhaitée.
- Appuyer uniquement sur OK lorsque l'option s'affiche à l'écran.

Le symbole correspondant à l'option souhaitée (☞ ou ☞) s'affiche.

☞ Rythme Délicat

Les articles fragiles sont séchés avec moins de rotations du tambour et une température de séchage inférieure.

☞ Infoissable

Le tambour continue à tourner à un rythme spécial à la fin du programme, en fonction du programme sélectionné. Cela permet de réduire les plis une fois le programme terminé.

La fonction Infoissable est désactivée par défaut (réglage d'usine). Elle peut être activée dans le mode Exploitant, avec une durée variable pouvant atteindre 12 heures. Ce réglage est disponible en mode Exploitant dans le menu Technique de procédé / Infoissable.

Séchage

5. Démarrage d'un programme

Démarrage d'un programme

Le programme peut être démarré dès que la touche sensitive *Start/Stop* commence à clignoter.

- Effleurer la touche sensitive *Start/Stop*.

Si une période de départ différé a été sélectionnée, elle s'affiche à l'écran.

Le programme de séchage démarre immédiatement ou à la fin de la période de départ différé. Le temps restant du programme s'affiche à l'écran.

Accès aux paramètres du programme en cours

Lorsque le programme est en cours, il est possible d'utiliser le menu déroulant pour afficher les paramètres du programme de séchage actuel (par ex. le niveau de séchage, la charge, les options sélectionnées, la température de séchage).

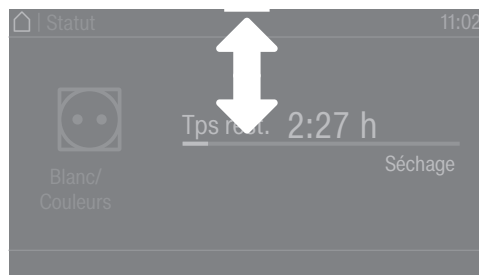

- Pour accéder au menu déroulant, faire glisser le doigt de haut en bas pendant que le programme est en cours d'exécution.

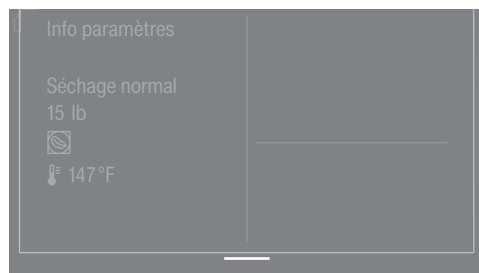

Le menu déroulant affiche les paramètres du programme de séchage.

- Pour fermer le menu déroulant, faire glisser le doigt de bas en haut ou effleurer la touche sensitive ↶.

Durée d'exécution du programme / Temps restant estimé

La durée d'exécution du programme dépend de la quantité, de la nature et de l'humidité résiduelle du linge. La durée du programme affichée pour les programmes de séchage peut donc varier ou « bondir ». L'électronique de la sècheuse s'adapte pendant le programme de séchage en cours. La durée d'exécution du programme affichée s'affine progressivement.

Lors de la première utilisation des programmes, le temps indiqué s'écarte parfois sensiblement du temps restant réel. La différence entre le temps estimé et le temps écoulé se réduit si le programme correspondant est exécuté plus souvent. Si des charges de tailles différentes sont séchées dans un même programme, l'affichage du temps restant ne peut indiquer qu'une durée approximative.

Fin du programme

Fin du programme Le linge commence à refroidir après la fin du programme. Le message Arrêt/Refroidissement s'affiche à l'écran pendant la phase de refroidissement. Le linge peut maintenant être retiré.

Une fois la phase de refroidissement et le programme de séchage terminés, le message Arrêt s'affiche.

La sècheuse s'arrête automatiquement après la durée programmée, à la fin d'un programme.

Si l'option Infroissable (🌀)* a été sélectionnée, le tambour continue à tourner par intervalles après la fin du programme. Cela permet de réduire les plis si le linge ne peut pas être immédiatement retiré de la sècheuse.

* La fonction Infroissable est désactivée par défaut (réglage d'usine) et peut être activée dans le mode Exploitant.

Retrait du linge

- Ouvrir la porte.
- Retirer tous les articles du tambour.

Si du linge est oublié dans la sècheuse, il risque de s'abîmer s'il est de nouveau séché.

Toujours retirer tout le linge du tambour.

- Éteindre la sècheuse en effleurant la touche .

Remarques sur l'entretien

Cette sècheuse nécessite un entretien régulier, en particulier si elle est utilisée en continu. Pour en savoir plus, voir la section intitulée « Nettoyage et entretien ».

Minuterie

Condition préalable au réglage de la minuterie





L'option Départ différé doit être activée dans le mode Mode exploitant du menu Commande / Affichage pour que la fonction Minuteur puisse être sélectionnée. Avant le démarrage du programme, la fonction Minuteur peut être utilisée pour sélectionner une heure de démarrage ou une heure de fin du programme.

Réglage de la minuterie

- Effleurer la touche sensitive Minuteur.
- Sélectionner l'option Arrêt à, Départ dans ou Départ à.
- Régler les heures et les minutes, puis confirmer la saisie avec la touche sensitive OK.









Aperçu des programmes

Ensemble de programmes « Label »















Nom du programme	Textiles convenant au programme	Niveaux de séchage pouvant être sélectionnés (humidité résiduelle en %)	Options pouvant être sélectionnées	Charge
 Coton <input type="checkbox"/>	Articles en coton présentant une humidité résiduelle normale	<ul style="list-style-type: none"> - Séchage repasseuse (40 %) - Séchage fer à repasser (25 %) - Séchage fer repasser + (15 %) - Légère humidité (2 %) - Séchage normal (0 %) - Séchage normal + (-2 %) - Séchage intensif (-4 %) 	-  Infroissable*	22 lb (10 kg)
 Coton PRO	Articles en coton présentant une humidité résiduelle normale	<ul style="list-style-type: none"> - Séchage repasseuse (40 %) - Séchage fer à repasser (25 %) - Séchage fer repasser + (15 %) - Légère humidité (2 %) - Séchage normal (0 %) - Séchage normal + (-2 %) - Séchage intensif (-4 %) 	-  Infroissable*	

* Peut être sélectionné uniquement si l'option est activée dans la fonction de programmation dans le mode Exploitant.











Ensemble de programmes « Standard »

Nom du programme	Textiles convenant au programme	Niveaux de séchage pouvant être sélectionnés (humidité résiduelle en %)	Options pouvant être sélectionnées	Charge
 Blanc/Couleurs	Articles en coton / lin à une ou à plusieurs épaisseurs	<ul style="list-style-type: none"> - Séchage repasseuse (40 %) - Séchage fer à repasser (25 %) - Séchage fer repasser + (15 %) - Légère humidité (2 %) - Séchage normal (0 %) - Séchage normal + (-2 %) - Séchage intensif (-4 %) 	<ul style="list-style-type: none"> -  Rythme Délicat -  Infroissable* 	22 lb (10 kg)
 Non repassable	Articles qui se repassent facilement en synthétique, coton ou fibres mélangées	<ul style="list-style-type: none"> - Séchage fer à repasser (20 %) - Séchage fer repasser + (10 %) - Séchage normal (2 %) - Séchage normal + (0 %) 	<ul style="list-style-type: none"> -  Rythme Délicat -  Infroissable* 	9 lb (4 kg)
 Laine	Articles en laine	-	-	
 Fin	Tissus synthétiques, en coton ou en fibres mélangées délicats	<ul style="list-style-type: none"> - Séchage fer à repasser (20 %) - Séchage normal (2 %) - Séchage normal + (0 %) 	<ul style="list-style-type: none"> -  Infroissable* 	4,5 lb (2 kg)

Aperçu des programmes

Nom du programme	Textiles convenant au programme	Niveaux de séchage pouvant être sélectionnés (humidité résiduelle en %)	Options pouvant être sélectionnées	Charge
 Minuterie froid	Articles devant être aérés	-	-  Infroissable*	22 lb (10 kg)
 Minuterie chaud	Pour sécher de petites quantités de linge ou pour aérer des articles individuellement	-	-  Rythme Délicat -  Infroissable*	
 Minuterie chaud Hygièn	Pour sécher de petites quantités de linge ou pour aérer des articles individuellement	-	-  Infroissable*	
 Panier délicat	Articles allant à la sècheuse et ne devant pas être soumis à des contraintes mécaniques.	-	-	
 Programme panier	Articles allant à la sècheuse et ne devant pas être soumis à des contraintes mécaniques.	-	-	
 Linge éponge	Textiles particulièrement absorbants (par ex. des essuie-mains et des gants de toilette ou des peignoirs de bain)	- Séchage repasseuse (20 %) - Séchage fer à repasser (12 %) - Séchage fer repasser + (8 %) - Légère humidité (2 %) - Séchage normal (0 %) - Séchage normal + (-2 %) - Séchage intensif (-4 %)	-  Infroissable*	
 Jeans	Articles en jean résistant	- Séchage repasseuse (40 %) - Séchage fer repasser + (8 %) - Séchage normal (2 %)	-  Rythme Délicat -  Infroissable*	





Aperçu des programmes

Nom du programme	Textiles convenant au programme	Niveaux de séchage pouvant être sélectionnés (humidité résiduelle en %)	Options pouvant être sélectionnées	Charge
 Chemises	Chemises	<ul style="list-style-type: none"> - Séchage repasseuse (40 %) - Séchage fer à repasser (20 %) - Légère humidité (8 %) - Séchage normal (2 %) - Séchage normal + (0 %) 	-  Infroissable*	2,2 lb (1 kg)
 Soie	Articles en soie	<ul style="list-style-type: none"> - Séchage repasseuse (40 %) - Séchage fer à repasser (20 %) - Séchage fer repasser + (16 %) - Légère humidité (8 %) - Séchage normal (0 %) 	-  Infroissable*	
 Automatic plus	Charges mixtes de textiles adaptés aux programmes « Cotons » et « Non repassable »	<ul style="list-style-type: none"> - Séchage repasseuse (40 %) - Séchage fer à repasser (25 %) - Séchage fer repasser + (15 %) - Légère humidité (2 %) - Séchage normal (0 %) - Séchage normal + (-2 %) - Séchage intensif (-4 %) 	<ul style="list-style-type: none"> -  Rythme Délicat -  Infroissable* 	22 lb (10 kg)
 Défroissage	<ul style="list-style-type: none"> - Textiles en coton et en lin - Articles qui se repassent facilement en coton, synthétique ou fibres mélangées, par ex. les pantalons, les vestes et les chemises 	-	<ul style="list-style-type: none"> -  Rythme Délicat -  Infroissable* 	4,5 lb (2 kg)

* Peut être sélectionné uniquement si l'option est activée dans la fonction de programmation dans le mode Exploitant.









Aperçu des programmes

Ensemble de programmes « Sport »

Nom du programme	Textiles convenant au programme	Niveaux de séchage pouvant être sélectionnés (humidité résiduelle en %)	Options pouvant être sélectionnées	Charge
 Textiles sport	Polyester ou polyamide avec et sans spandex	<ul style="list-style-type: none"> - Séchage repasseuse (40 %) - Séchage fer à repasser (20 %) - Séchage fer repasser + (8 %) - Légère humidité (2 %) - Séchage normal (0 %) - Séchage normal + (-2 %) - Séchage intensif (-4 %) 	- (☒) Infoissable*	9 lb (4 kg)
 Outdoor	Articles en polyamide et à membrane Vêtements d'extérieur allant à la sècheuse	<ul style="list-style-type: none"> - Séchage repasseuse (40 %) - Séchage fer à repasser (20 %) - Légère humidité (8 %) - Séchage normal (2 %) - Séchage normal + (0 %) 	- (☒) Infoissable*	
 Imperméabilisation	Articles allant à la sècheuse, par ex. tissus en microfibres, vêtements de ski, vêtements d'extérieur, vêtements en coton à tissage serré (popeline), nappes. Attention : risque d'incendie! Les tissus imperméabilisés avec des agents paraffiniques ne doivent pas passer à la sècheuse. Ce programme comporte également une phase supplémentaire de fixation de l'imperméabilisation. Traiter ces textiles uniquement avec des imperméabilisants portant l'indication « approprié pour les textiles à membrane ».	<ul style="list-style-type: none"> - Séchage repasseuse (40 %) - Séchage fer à repasser (20 %) - Légère humidité (8 %) - Séchage normal (0 %) 	- (☒) Infoissable*	
 Réactivation	Articles en polyamide et à membrane Le processus de séchage revitalise les fibres, ce qui améliore l'effet hydrofuge.	<ul style="list-style-type: none"> - Séchage repasseuse (40 %) - Séchage fer à repasser (20 %) - Légère humidité (8 %) - Séchage normal (0 %) 	- (☒) Infoissable*	

* Peut être sélectionné uniquement si l'option est activée dans la fonction de programmation dans le mode Exploitant.









Ensemble de programmes « Linge plat »

Nom du programme	Textiles convenant au programme	Niveaux de séchage pouvant être sélectionnés (humidité résiduelle en %)	Options pouvant être sélectionnées	Charge
 Blanc/Couleur séch. normal+	Articles en coton / lin à une ou à plusieurs épaisseurs	- Séchage intensif (-4 %)	- (☞) Infroissable*	22 lb (10 kg)
 Blanc/Couleur séch. normal	Articles en coton / lin à une ou à plusieurs épaisseurs	- Séchage normal (0 %)	- (☞) Infroissable*	
 Blanc/Couleur 20% HR	Articles en coton / lin à une ou à plusieurs épaisseurs	- Séchage fer repasser + (20 %)	- (☞) Infroissable*	
 Blanc/Couleur 25% HR	Articles en coton / lin à une ou à plusieurs épaisseurs	- Séchage fer à repasser (25 %)	- (☞) Infroissable*	
 Blanc/Couleur 40% HR	Articles en coton / lin à une ou à plusieurs épaisseurs	- Séchage repasseuse (40 %)	- (☞) Infroissable*	
 Non repassab. séch. normal	Articles qui se repassent facilement en synthétique, coton ou fibres mélangées	- Séchage normal + (0 %)	- (☞) Infroissable*	9 lb (4 kg)
 Non repassab. 10% HR	Articles qui se repassent facilement en synthétique, coton ou fibres mélangées	- Séchage fer repasser + (10 %)	- (☞) Infroissable*	
 Non repass. 20% HR	Articles qui se repassent facilement en synthétique, coton ou fibres mélangées	- Séchage fer à repasser (20 %)	- (☞) Infroissable*	

* Peut être sélectionné uniquement si l'option est activée dans la fonction de programmation dans le mode Exploitant.



Aperçu des programmes

Ensemble de programmes « Couettes »

Nom du programme	Textiles convenant au programme	Niveaux de séchage pouvant être sélectionnés (humidité résiduelle en %)	Options pouvant être sélectionnées	Charge
 Literie duvets	Couettes plumes et oreillers	- Séchage normal (0 %)	-  Infoissable*	18 lb (8 kg)
 Literie synthétique	Couettes et oreillers synthétiques	- Séchage normal (0 %)	-  Infoissable*	
 Literie de crin naturel	Couettes et couvertures en fibres naturelles Les couettes en fibres naturelles ne doivent pas être entièrement séchées dans la sècheuse, sinon les fibres tendent à se feutrer. Il est recommandé d'effectuer uniquement un séchage partiel.	-	-  Infoissable*	
 Oreillers	Oreillers	- Séchage normal (0 %)	-  Infoissable*	

* Peut être sélectionné uniquement si l'option est activée dans la fonction de programmation dans le mode Exploitant.







Ensemble de programmes « Entreprise nettoyage »

Nom du programme	Textiles convenant au programme	Niveaux de séchage pouvant être sélectionnés (humidité résiduelle en %)	Options pouvant être sélectionnées	Charge
 Fauberts	Serpillères en coton	<ul style="list-style-type: none"> - Séchage repasseuse (20 %) - Séchage fer à repasser (15 %) - Séchage fer repasser + (10 %) - Légère humidité (2 %) - Séchage normal (0 %) - Séchage normal + (-2 %) - Séchage intensif (-4 %) 	- (☞) Infoissable*	18 lb (8 kg)
 Faubert microfibre	Serpillères en microfibres	<ul style="list-style-type: none"> - Séchage repasseuse (40 %) - Séchage fer à repasser (20 %) - Séchage normal (2 %) - Séchage normal + (0 %) 	- (☞) Infoissable*	
 Lavettes	Tissus en microfibres, chiffons	<ul style="list-style-type: none"> - Séchage repasseuse (40 %) - Séchage fer à repasser (20 %) - Séchage normal (2 %) - Séchage normal + (0 %) - Séchage intensif (-2 %) 	- (☞) Infoissable*	9 lb (4 kg)

* Peut être sélectionné uniquement si l'option est activée dans la fonction de programmation dans le mode Exploitant.

Aperçu des programmes

Ensemble de programmes « Pompier »

Nom du programme	Textiles convenant au programme	Niveaux de séchage pouvant être sélectionnés (humidité résiduelle en %)	Options pouvant être sélectionnées	Charge
 Masques	Masques respiratoires avec des sangles Les masques respiratoires peuvent passer à la sècheuse s'ils sont maintenus en place dans le tambour avec des supports spéciaux (accessoires en option).	-	-	2 articles
 Tenue de protection	Vêtements de protection (par ex. vêtements de protection ignifuge Nomex®), salopettes, vestes, pantalons Pour optimiser le résultat de séchage, retourner le textile.	- Séchage normal (2 %)	-  Infoissable*	10 lb (4,5 kg)
 Imperméabil. tenue protect.	Textiles traités avec un imperméabilisant. Les tissus imperméabilisés doivent être utilisés avec des imperméabilisants convenant aux textiles à membrane et fabriqués à base de composés fluorés. Fermer les attaches en Velcro ou les recouvrir de Floorband. Attention : risque d'incendie! Les tissus imperméabilisés avec des agents paraffiniques ne doivent pas passer à la sècheuse.	- Séchage normal (2 %)	-  Infoissable*	
 Vêtements de secours	Fibres synthétiques et cotons Fermer les attaches en Velcro ou les recouvrir de Floorband. Pour optimiser le résultat de séchage, retourner le textile.	- Séchage normal (2 %)	-  Infoissable*	

* Peut être sélectionné uniquement si l'option est activée dans la fonction de programmation dans le mode Exploitant.

Ensemble de programmes « WetCare »

Nom du programme	Textiles convenant au programme	Niveaux de séchage pouvant être sélectionnés (humidité résiduelle en %)	Options sélectionnables	Charge
WetCare délicat	Vêtements d'extérieur non lavables	-	- (☞) Infoirissable*	9 lb (4 kg)
WetCare soie	Vêtements d'extérieur non lavables qui se froissent facilement	<ul style="list-style-type: none"> - Séchage repasseuse (40 %) - Séchage fer à repasser (20 %) - Séchage fer repasser + (16 %) - Légère humidité (8 %) - Séchage normal (0 %) 	- (☞) Infoirissable*	
WetCare intensif	Vêtements d'extérieur lavables	<ul style="list-style-type: none"> - Séchage repasseuse (40 %) - Séchage fer à repasser (25 %) - Séchage fer repasser + (15 %) - Légère humidité (2 %) - Séchage normal (0 %) - Séchage normal + (-2 %) - Séchage intensif (-4 %) 	- (☞) Infoirissable*	

* Peut être sélectionné uniquement si l'option est activée dans la fonction de programmation dans le mode Exploitant.





Aperçu des programmes

Ensemble de programmes « Centres équestres »

 Risque de dommages en raison de boucles en métal, crochets et fixations à œillet. Il se peut que les boucles, crochets et fixations à œillet en métal endommagent les tissus et le tambour de la sècheuse.

Retirer toutes les boucles, crochets et fixations à œillets en métal avant de mettre les articles dans le tambour.

Si les boucles, crochets et fixations à œillet en métal ne peuvent pas être enlevés, les couvrir de sacs de protection adéquats (accessoires Miele en option).

Nom du programme	Textiles convenant au programme	Niveaux de séchage pouvant être sélectionnés (humidité résiduelle en %)	Options pouvant être sélectionnées	Charge
 Couvertures cheval	Couvertures de chevaux, tapis de selle, guêtres, bottes à sabots, bandages et licous en textile	- Séchage repasseuse (40 %) - Séchage normal (2 %) - Séchage normal + (0 %)	-  Infroissable*	8 kg (18 lb) (env. 5 tapis de selle ou 1 couverture d'été)
 Couvertures cheval laine	Couvertures de chevaux contenant une grande proportion de laine	-	-  Infroissable*	

* Peut être sélectionné uniquement si l'option est activée dans la fonction de programmation dans le mode Exploitant.

Ensemble de programmes « Programmes spéciaux »

Il est possible de composer 5 programmes spéciaux sur l'appareil de leur attribuer leurs propres noms. Saisir le nom du programme dans le tableau.

Nom du programme	Textiles convenant au programme	Niveaux de séchage pouvant être sélectionnés (humidité résiduelle en %)	Options pouvant être sélectionnées	Charge
☆ Programme spécial 1				≤ 22 lb (10 kg)
☆ Programme spécial 2				
☆ Programme spécial 3				
☆ Programme spécial 4				
☆ Programme spécial 5				

Aperçu des programmes

Ensemble de programmes « Progr. individuelles »

Il est possible de composer 20 programmes individuels dans l'outil de programmation Miele Benchmark (voir « Manuel de l'outil de programmation Miele Benchmark ») et de leur attribuer leurs noms. Saisir le nom du programme dans le tableau.

Nom du programme	Textiles convenant au programme	Niveaux de séchage pouvant être sélectionnés (humidité résiduelle en %)	Options pouvant être sélectionnées	Charge
☺ 1 Programme individuel 1				≤ 22 lb (10 kg)
☺ 2 Programme individuel 2				
☺ 3 Programme individuel 3				
☺ 4 Programme individuel 4				
☺ 5 Programme individuel 5				
☺ 6 Programme individuel 6				
☺ 7 Programme individuel 7				
☺ 8 Programme individuel 8				
☺ 9 Programme individuel 9				
☺ 10 Programme individuel 10				
☺ 11 Programme individuel 11				
☺ 12 Programme individuel 12				
☺ 13 Programme individuel 13				
☺ 14 Programme individuel 14				
☺ 15 Programme individuel 15				
☺ 16 Programme individuel 16				
☺ 17 Programme individuel 17				
☺ 18 Programme individuel 18				
☺ 19 Programme individuel 19				
☺ 20 Programme individuel 20				

Changement de programme après son démarrage

Il n'est plus possible de changer de programme une fois que le programme a démarré (cela prévient toute modification involontaire). Pour changer de programme, il convient d'annuler au préalable le programme en cours.

 Risque d'incendie en raison d'une utilisation et d'un fonctionnement incorrects.
Le linge peut brûler et détruire la sècheuse et ce qui l'entoure.
Voir la section intitulée « Consignes de sécurité importantes » pour plus de précisions.

Annulation du programme en cours

- Effleurer la touche sensitive *Start/Stop*.

Le message suivant s'affiche à l'écran : Voulez-vous annuler le programme ?

- Effleurer la touche sensitive oui pour annuler le programme en cours.

 Risque de brûlures en cas de contact avec le linge chaud ou le tambour de la sècheuse.
Il est possible de se brûler lors du contact avec le linge chaud ou le tambour de la sècheuse.
Laisser refroidir le linge avant de le sortir avec précaution de la sècheuse.

L'ouverture de la porte de la sècheuse pendant le déroulement de programme annule le programme en cours.

Si la fonction Comportem. ouvert. porte / Interrompre le programme est sélectionnée dans le mode Exploitant, le programme en cours s'interrompt lors de l'ouverture de la porte. En cas d'interruption, la sècheuse reste dans le programme en cours.

Le programme interrompu se poursuit lorsque la porte est refermée et que la touche sensitive *Start/Stop* est effleurée.

Nouvelle sélection d'un programme annulé

- Ouvrir et fermer la porte.
- Sélectionner et démarrer un nouveau programme.

Ajout de linge lorsque le départ différé est en cours

Ouvrir la porte pour ajouter ou sortir du linge.

- Tous les réglages de programmes sont alors enregistrés.
- Il est toujours possible de modifier le niveau de séchage, si besoin.

- Ouvrir la porte.
- Sortir ou ajouter du linge.
- Fermer la porte.
- Effleurer la touche sensitive *Start/Stop* pour que le départ différé reprenne.

Modification du déroulement de programme

Temps restant

Des modifications apportées au déroulement de programme peuvent entraîner des variations de la durée affichée à l'écran.

Ouverture du mode Exploitant

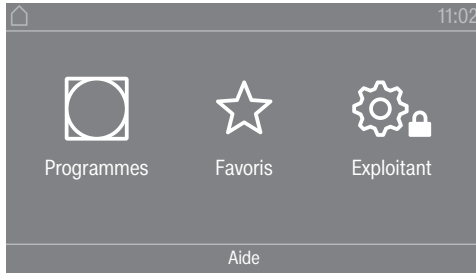

Effleurer la touche sensitive  pour accéder au mode Exploitant.

Accès par code

Le mode Exploitant est accessible à l'aide d'un code.

Réglage d'usine : le code est **000**.

Modifier le code

Il est possible de modifier le code d'accès au mode Exploitant pour protéger la sécheuse contre tout accès non autorisé.

Saisir un nouveau code.

Si le nouveau code a été perdu, en informer le service technique Miele. Le service technique Miele réinitialisera le code.

Noter le nouveau code et l'enregistrer dans un endroit sécurisé.

Fermeture du menu Réglages

- Effleurer la touche sensitive .

L'écran revient au niveau de menu précédent.

- Effleurer la touche sensitive .

L'écran bascule sur le menu principal.

Commande / Affichage

Langue

Il est possible de régler l'écran dans l'une des différentes langues proposées. Pour sélectionner la langue préférée, accéder au sous-menu *Langues*.

Il est possible de modifier la langue comme suit :

- Utilisation permanente du mode Exploitant (= « Langue de l'exploitant »).
- Pendant la durée du programme en cours, uniquement avec l'utilisation de la touche sensitive . La langue de l'exploitant s'affiche à nouveau à la fin du programme.

Accès langue

L'écran peut être configuré dans l'une des différentes langues de l'utilisateur. Ce réglage permet de définir la sélection des langues.

Il est possible de modifier la langue comme suit :

International

6 langues sont disponibles. La touche sensitive  n'est pas active. Noter le réglage Définir langues.

Mode Exploitant

Configuration de la langue

La touche sensitive  permet de sélectionner une langue. Toutes les langues sont disponibles (réglage d'usine).

Il est possible de modifier l'ordre des 4 premières langues. Ces emplacements sont attribués aux langues les plus courantes.

Langue standard

La langue de l'utilisateur ne peut pas être modifiée. La langue de l'utilisateur est la même que la langue de l'exploitant. La touche sensitive  n'est pas active.

Définir langues

Il est possible de modifier les langues pour le réglage [Accès lg international](#).

6 langues peuvent être sélectionnées. Toutes les langues sont disponibles.

Pour ajouter une nouvelle langue au menu Langue, procéder comme suit :

- Sélectionner d'abord la langue à remplacer.

Toutes les langues disponibles sont affichées.

- Sélectionner et confirmer la langue qui remplace la langue précédente.

La nouvelle langue s'affiche à la place de l'ancienne.

Luminosité de l'écran

La luminosité de l'écran peut être modifiée. Ce réglage dépend de la luminosité sur le lieu où l'appareil est installé.

- La luminosité peut être réglée sur 10 niveaux différents.

Heure

Après avoir sélectionné le format d'affichage de l'heure, l'heure peut être réglée.

Format temps

- Réglage d'usine : affichage au format 24 heures
- Affichage au format 12 heures
- aucune heure

configurer

- L'heure peut être réglée.

Date

Après avoir sélectionné le format d'affichage de la date, la date peut être réglée.

- Format de date

La date peut commencer par le jour, le mois ou l'année.

- Date

La date est réglée.

Volume

Le volume de différents sons peut être modifié.

Le volume peut être modifié pour les sons suivants :

- Volume signal de fin

Le signal de fin indique la fin du programme de séchage.

- Bip de touches

- Mélodie d'accueil

- Signal sonore anomalie

La tonalité d'erreur indique une anomalie et peut être désactivée. Le volume de la tonalité d'erreur ne peut pas être réglé.

Affichage humidité résid

Outre l'affichage du niveau de séchage, l'humidité résiduelle peut également être indiquée sous forme de pourcentage.

- Réglage d'usine : Pourcentage non indiqué

- Pourcentage indiqué

Afficher / masquer

Différents paramètres sont proposés / affichés lorsqu'un programme est sélectionné. Il est possible de décider quels paramètres ne doivent pas être affichés. Ces paramètres ne peuvent pas être modifiés lors de la sélection d'un programme.

- Humidité résiduelle

- Durée

- Délicat

- Infoissable

- Charge

- Température de séchage

Mise en veille «affichage»

L'écran s'éteint pour économiser de l'énergie. Seule la touche sensitive *Marche/Arrêt* cli-gnote lentement. Ce réglage peut être modifié.

La modification de ce réglage entraîne une augmentation de la consommation d'énergie.

- désact.

Aucune mise hors tension

- act. apr.10min pas pdt progr

L'écran reste allumé pendant le déroulement de programme, mais s'éteindra 10 minutes après la fin du programme.

Mode Exploitant

- Logo ap 10min sauf pdt progr
L'écran reste allumé pendant le déroulement de programme, mais le logo s'affichera 10 minutes après la fin du programme.
- Réglage d'usine : activé au bout de 10 min.
L'écran s'éteindra au bout de 10 minutes.
- act. apr. 30min pas pdt progr
L'écran reste allumé pendant le déroulement de programme, mais s'éteindra 30 minutes après la fin du programme.
- Logo ap 30mn sauf pdt progr
L'écran reste allumé pendant le déroulement de programme, mais le logo s'affichera 30 minutes après la fin du programme.
- activé au bout de 30 min.
L'écran s'éteindra au bout de 30 minutes.

Mise en veille «appareil»

Pour réaliser des économies d'énergie, la sècheuse s'arrête automatiquement après la fin du programme ou si aucun autre programme n'est sélectionné. Ce réglage peut être modifié.

La modification de ce réglage entraîne une augmentation de la consommation d'énergie.

- Aucune mise hors tension
- Réglage d'usine : mise hors tension après 15 minutes
- Mise hors tension après 20 minutes
- Mise hors tension après 30 minutes

Départ différé

Le départ différé (minuterie) peut être activé ou désactivé.

- Réglage d'usine : désactivé
- Activé

Mémoire

La sècheuse enregistre les derniers réglages sélectionnés d'un programme de séchage (niveau de séchage et/ou option supplémentaire, ou durée de certains programmes).

- Réglage d'usine : désactivé
- Activé

Unité de température

Il est possible de sélectionner l'unité pour l'affichage de la température.

- Réglage d'usine : °C
- °F

Unité de poids

Il est possible de décider si les capacités de charge sont affichées en « kg » ou en « lb ».

- Réglage d'usine : kg
- lb

Modifier le code

Il est possible de modifier le code d'accès au mode Exploitant.

- Saisir le code actuel.
- Saisir un nouveau code.

Sélection de programme

Commande

Il est possible de sélectionner si la sècheuse va être utilisée comme appareil de « laverie ». Les raccourcis simplifient le fonctionnement de l'appareil. Le personnel d'exploitation ne peut pas modifier les programmes prédéfinis.

Conseil : Commencer par configurer tous les réglages et les modifications nécessaires sur la sècheuse avant d'ajuster une ou plusieurs des options ci-dessous.

Attention : lors de l'activation de ces options, le mode Exploitant n'est plus disponible. Il n'est plus possible d'accéder au mode Exploitant via l'écran. Suivre les instructions ci-dessous pour modifier d'autres réglages.

Ouverture du mode Exploitant (version laverie)

- Allumer la sècheuse et ouvrir la porte.
- ① Effleurer la touche sensitive *Start/Stop* et la maintenir enfoncée pendant les étapes ②—③.
- ② Fermer la porte de la sècheuse.
- ③ Attendre que la touche sensitive *Start/Stop*, qui clignote maintenant rapidement, reste allumée...
- ④ ... puis relâcher la touche sensitive *Start/Stop*.

Mode Exploitant

- Standard

Réglage d'usine : tous les programmes (sélectionnés) sont disponibles.

- Laverie-simple 4 progr.

12 programmes sont disponibles.

Sous Programme favoris, il est possible de définir les 12 programmes à sélectionner ou à modifier.

- Laverie-Logo

12 programmes sont disponibles.

Sous Programme favoris, il est possible de définir les 12 programmes à sélectionner/modifier.

- Laverie-Logo temps externe

4 programmes de temps*, offrant différents niveaux de température, sont commandés par la durée via un monnayeur externe.

La valeur définie indique la durée du programme et ne peut pas être modifiée par l'utilisateur.

* La durée du programme maximale est spécifiée lors de la première mise en service.

- Laverie-Logo temps interne

4 programmes de temps*, offrant différents niveaux de température, sont commandés par la durée via l'électronique de la sècheuse.

La valeur définie indique la durée du programme maximale et peut être modifiée par l'utilisateur.

* La durée du programme maximale est spécifiée lors de la première mise en service.

- Sélection progr. externe

Un module de communication peut être utilisé pour sélectionner le programme à partir d'un terminal externe.

Paquets de programme

Cela permet de spécifier l'étendue du programme de la sècheuse. Il est possible de sélectionner tous les programmes ou des programmes individuels à partir des paquets de programmes pertinents.

Il est possible de configurer l'étendue des programmes supplémentaires de la sècheuse. Les différents programmes sont répertoriés dans la section intitulée « Tableau des programmes ».

Programme favoris

Après avoir allumé l'appareil, il est également possible de sélectionner un programme via :
☆ Favoris.

12 programmes peuvent être enregistrés comme favoris en fonction des priorités et des besoins.

Ces favoris sont également disponibles dans les options de commande

- Laverie-Plus 12 progr.

- Laverie-simple 4 progr. (les 4 premiers des 12 favoris).

Il est possible de spécifier l'option de commande sous Commande.

Conseil : il est possible d'attribuer une couleur différente à chaque programme. Dans ce cas, le réglage Affect.couleur programme doit être défini sur *Activé*.

Modification des programmes favoris

- Sélectionner le programme à modifier ou remplacer.
- Confirmer le programme ou le réglage à modifier.

Un autre menu s'ouvre, permettant de sélectionner un nouveau programme ou de modifier les paramètres.

- Confirmer en effleurant la touche sensitive Enregistrer.

La sélection est maintenant activée.

Programmes spéciaux

Il est possible de composer 5 programmes spéciaux Humidité résiduelle ou commandés par la durée et de leur attribuer des noms.

Tout d'abord, saisir le nom du programme.

- Sélectionner le programme spécial à modifier.

Le menu Enregistrer sous s'ouvre.

- Utiliser les lettres et les symboles sous la ligne pour saisir le nom.
- Effleurer la touche sensitive Enregistrer.

Entrer maintenant les paramètres du programme Prog humidité résiduelle ou Minuterie.

Les 5 programmes spéciaux sont pré-programmés en usine. Il est possible de modifier ces programmes spéciaux.

Les programmes spéciaux sont ajoutés aux paquets de programmes. Saisir le nom et les réglages du programme spécial dans le tableau « Programmes spéciaux » du chapitre intitulé « Tableau des programmes ».

Prog humidité résiduelle :

- Humidité résiduelle final :
 - 6 % (sec) – 40 % (humide)
- Temps suppl. séchage :
 - 0–60 minutes
- Température (air de traitement) :
 - froid – 65 °C (150 °F)
- Température refroidissem. (air de traitement) :
 - 40–55 °C (105–130 °F)
 - Sens rotation tambour :
 - 45–300 secondes
 - Pause :
 - 2–5 secondes
 - Inversion rotation :
 - 15–120 secondes
- Infofroissable
 - Sens rotation tambour :
 - 0–500 secondes
 - Pause :
 - 100–3000 secondes

Mode Exploitant

- Inversion rotation :
0–500 secondes

Minuterie :

- Durée fonctionnemnt :
5–180 minutes
- Température (air de traitement) :
froid – 65 °C (150 °F)
- Température refroidissem. (air de traitement) :
40–55 °C (105–130 °F)
 - Sens rotation tambour :
45–300 secondes
 - Pause :
2–5 secondes
 - Inversion rotation :
15–120 secondes
- Infoissable
 - Sens rotation tambour :
0–500 secondes
 - Inversion rotation :
0–500 secondes
 - Pause :
100–300 secondes

Classer les programmes

Il est possible de déplacer les programmes dans la liste des programmes et dans la liste des favoris.

- Réglage d'usine : désactivé
- Activé

Déplacement des programmes / favoris

Il est possible de déplacer / changer l'ordre des programmes (menu Programmes – choix unique). Il est également possible de déplacer et changer l'ordre des favoris modifiés dans le *mode Exploitant* sous *Programmes favoris*.

- Effleurer le programme à déplacer.
- Effleurer et maintenir la touche sensitive jusqu'à ce que le cadre change.
- Faire glisser le programme vers l'endroit requis.

Affect.couleur programme

Il est possible d'attribuer une couleur spécifique à un programme favori. Dans la liste des favoris, chaque programme favori dispose d'un cadre de couleur, qui peut être réglé.

- Réglage d'usine : désactivé
- Activé

Technique de procédé

Infofroissable

À la fin du programme, le tambour continue à tourner par intervalles si le linge n'est pas immédiatement retiré de l'appareil.

La modification de ce réglage entraîne une augmentation de la consommation d'énergie.

Le réglage pour Infofroissable (⚙️) peut être désactivé, ou une durée comprise entre 1 et 12 heures peut être sélectionnée.

Réglage d'usine : 2 heures

Paliers de séchage

La modification de ce réglage entraîne une augmentation de la consommation d'énergie.

Il est possible d'adapter les niveaux de séchage des programmes Blanc/Couleurs, Non repassable et Automatic plus.

Les niveaux de séchage Blanc/Couleurs, Non repassable et Automatic plus peuvent être définis sur l'un des 7 niveaux différents.

Réglage d'usine : normal

Refroidiss. suppl.

Si le refroidissement supplémentaire est activé, la température du tambour est contrôlée environ 1 minute avant que l'appareil passe en mode veille à la fin du programme. Si la température est supérieure à 130 °F (55 °C), la sècheuse effectue un refroidissement jusqu'à ce qu'elle soit inférieure à 130 °F (55 °C).

La modification de ce réglage entraîne une augmentation de la consommation d'énergie.

- Réglage d'usine : désactivé
- Activé

Température refroidissem.

Le linge commence à refroidir automatiquement après la fin du programme. Dans tous les programmes, il est possible de définir la phase de refroidissement automatique à un niveau plus froid. Cela signifie que la phase de refroidissement est prolongée.

La modification de ce réglage entraîne une augmentation de la consommation d'énergie.

Le réglage peut être modifié de 104 à 131 °F (40 °C–55 °C).

Réglage d'usine : 55 °C (131 °F)

Comportem. ouvert. porte

Si l'interruption du programme en cas d'ouverture de la porte est activée, la sècheuse reste dans le programme en cours lorsque la porte est ouverte et le programme se poursuit une fois qu'elle est fermée et que la touche Marche/Arrêt a été pressée.

- Réglages d'usine : Annuler le programme
- Interrompre le programme

Mode Exploitant

Service

Nettoyer le circuit d'air

L'électronique de la sècheuse calcule l'incidence sur les performances des peluches ou des résidus de lessive dans les filtres à peluches et la conduite d'évacuation. Un message permettant de vérifier la contamination s'affiche. Il convient de décider de la quantité de peluches à laquelle ce rappel doit s'afficher.

Si le message s'affiche à l'écran alors que le filtre à peluches est propre, la conduite d'évacuation est considérée comme étant limite. Miele recommande d'améliorer la conduite d'évacuation. Une conduite d'évacuation d'air de mauvaise qualité allonge les durées des programmes et augmente la consommation d'énergie.

Ce rappel, qui peut être configuré, s'affiche : Nettoyer le circuit d'air

- désactivé
Le rappel ne s'affiche pas. Toutefois, en cas d'un blocage extrême de la conduite évacuation, le programme est annulé indépendamment de cette option.
- peu sensible
Le rappel s'affiche uniquement lorsque la quantité de peluches accumulée est importante.
- Réglage d'usine : normal
- sensible
Le rappel s'affiche uniquement lorsque la quantité de peluches accumulée est peu importante.

Nettoyer les filtres

Le filtre à peluches dans la section d'alimentation en air doit être régulièrement nettoyé. Il est possible de définir un intervalle horaire comme rappel.

L'intervalle horaire sélectionné dépend de la quantité de peluches qui s'accumule, ainsi que de la fréquence de nettoyage du filtre souhaitée, par ex. à des fins d'hygiène.

Ce rappel peut être ajusté : Nettoyer les filtres

- Intervalle de temps de 5 à 55 heures
- Réglage d'usine : après 55 heures
- Désactivé

Fréquence de service

La sècheuse affiche un message personnalisé à un intervalle sélectionné pour inviter l'utilisateur à effectuer des tâches de maintenance spécifiques.

3 messages différents peuvent être créés : 1/2/3. Chaque message est créé dans la langue et l'alphabet de la langue actuelle de l'exploitant.

Le message s'affiche à la fin du programme et peut être confirmé en appuyant sur OK. Le même message s'affiche à la fin du programme suivant.

Réglages

Ce réglage permet de déterminer l'intervalle d'affichage du message (en fonction de la date ou du nombre d'heures).

- Réglage d'usine : désactivé
- Par heure
Un intervalle de 1 à 9999 heures peut être sélectionné.
- Par date
Une date peut être saisie.

Texte du message

Saisir le message pour les interventions de maintenance planifiées. Il est possible de modifier un, deux ou trois des 1/2/3 messages.

Réinitialiser l'écran

Le message s'affiche tant que l'écran n'est pas réinitialisé de manière permanente. Le message s'affiche à nouveau une fois que l'intervalle suivant est atteint.

Mode Exploitant

Applications externes

Clapet évacuat. air ext.

Un matériel externe est connecté via le boîtier de connexion Miele.

Le délai entre le point d'activation du volet d'évacuation de l'air extérieur et l'heure d'activation du moteur du ventilateur / tambour est réglé.

Une message s'affiche à l'écran lorsque le volet d'évacuation de l'air est ouvert.

- Réglage d'usine : désactivé

Cette option doit toujours être sélectionnée s'il n'y a aucun volet d'évacuation de l'air à activer. Cela évite l'annulation du programme.

- Activé (1 seconde à 5 minutes)

Ventilateur supplém.

Un matériel externe est connecté via le boîtier de connexion Miele.

Le ventilateur supplémentaire est mis en marche par la sècheuse (via le boîtier de connexion) en parallèle avec le ventilateur interne.

- Désactivé

- Activé

Capteur de pression

Un matériel externe est connecté via le boîtier de connexion Miele.

Lorsqu'une sècheuse utilise une conduite d'évacuation d'air partagée, il est possible qu'elle doive être éteinte ou supprimée dès le départ, si certains niveaux de pression se sont accumulés dans la conduite. Le capteur de pression externe n'est contrôlé que si le volet d'évacuation de l'air extérieur et/ou le ventilateur supplémentaire externe sont réglés sur « Activé ».

Une message s'affiche à l'écran lorsque le volet d'évacuation de l'air est ouvert.

- Désactivé = Inactif

- On haut = actif

Répond à un **potentiel élevé**

- On bas = actif

Répond à un **potentiel bas**

Signal de délestage

Un matériel externe est connecté via le boîtier de connexion Miele.

La fonction de négociation du délestage permet de raccorder la sècheuse à un système de gestion de l'énergie. Lorsqu'un signal est enregistré, le chauffage de la sècheuse est désactivé pendant un court moment, ou l'appareil ne peut pas s'allumer.

Un signal de délestage peut être émis via le boîtier de connexion ou le module COM.

- Réglage d'usine : non activé

- Délestage avec 230V

- Délestage avec 0V

- Module COM

Empêcher le délestage

- Réglage d'usine : désact.
- activé

Sélection module COM

La sècheuse est équipée d'un module Wi-Fi intégré. Toutefois, elle peut également être équipée d'un module externe.

- Réglage d'usine :
 - désact.
- Module interne dom.
 - Le module Wi-Fi interne est utilisé.
- Module externe Pro
 - Un module XKM est inséré dans l'emplacement du module.

Disponibilité des produits numériques Miele

La capacité à utiliser les produits numériques Miele dépend de la disponibilité des services dans le pays.

Les différents services ne sont pas disponibles dans tous les pays.

Pour obtenir des informations sur la disponibilité, consulter le site Internet www.miele.com.

Wi-Fi / RL

Contrôler la mise en réseau de la sècheuse.

La mise en réseau de la sècheuse pour une utilisation avec les outils numériques Professional n'est possible qu'avec le module externe. Le module interne peut uniquement être utilisé par le service technique Miele.

- Désactiver (visible lorsque le réseau est activé)
 - Le réseau reste configuré et la fonction Wi-Fi est désactivée.
- Activer (visible lorsque le réseau est désactivé)
 - La fonction Wi-Fi est réactivée.
- État de la connexion (visible lorsque le réseau est activé)
 - Les valeurs suivantes sont affichées :
 - La qualité de la réception Wi-Fi;
 - Le nom du réseau;
 - L'adresse IP.
- Réinstaller (visible lors de la configuration)
 - Réinitialise les identifiants de connexion au Wi-Fi (réseau) pour rétablir immédiatement une nouvelle connexion.
- Restaurer (visible lors de la configuration)
 - Le réseau n'est plus configuré. Une nouvelle connexion doit être établie pour pouvoir réutiliser le réseau.
 - Le Wi-Fi est désactivé
 - La connexion Wi-Fi est réinitialisée au réglage d'usine

Mode Exploitant

Commande à distance

La sélection du programme externe est possible via un terminal externe (le programme ne peut être lancé qu'à partir de l'appareil). Toutefois, les programmes peuvent également être sélectionnés et lancés sur l'appareil.

Réglage d'usine : activé

Mise à jour à distance

La fonction Mise à jour à distance permet de mettre à jour le logiciel de la sécheuse.

La fonction Mise à jour à distance est activée par défaut.

Si aucune fonction Mise à jour à distance est installée, la sécheuse peut continuer à être utilisée comme d'habitude. Toutefois, Miele recommande d'installer la fonction Mise à jour à distance.

La fonction Mise à jour à distance de Miele peut uniquement être utilisée si la sécheuse est connectée à un réseau Wi-Fi / LAN et que l'utilisateur possède un compte dans l'application Miele Professional. De plus, la sécheuse doit être enregistrée dans l'application.

Consulter l'application Miele Professional pour en savoir plus sur les conditions d'utilisation.

Si une fonction Mise à jour à distance est disponible pour la sécheuse, elle s'affiche automatiquement lorsque le mode Exploitant est ouvert.

Il est possible de choisir de démarrer la fonction Mise à jour à distance immédiatement ou ultérieurement. Si l'option « Démarrer plus tard » est sélectionnée, la demande d'exécution de la fonction Mise à jour à distance s'affichera à nouveau à la prochaine mise en marche de la sécheuse.

La fonction Mise à jour à distance peut prendre quelques minutes.

Tenir compte des informations suivantes sur la fonction Mise à jour à distance :

- Un message est envoyé uniquement lorsqu'une fonction Mise à jour à distance est disponible.
- Une fois qu'une fonction Mise à jour à distance est installée, elle ne peut plus être désinstallée.
- Ne pas éteindre la sécheuse pendant une fonction Mise à jour à distance. Sinon, cette dernière est annulée et l'installation n'est pas effectuée.

Paramètres de l'appareil

Informations légales

Licenses Open-Source

Les informations peuvent être consultées ici.

Droit d'auteur et licences

Miele utilise son propre logiciel ou un logiciel tiers non couvert par une licence open source pour faire fonctionner et contrôler l'appareil. Ce logiciel / Ces composants logiciels sont soumis à des droits d'auteur. Les droits d'auteur détenus par Miele et des tiers doivent être respectés.

De plus, cet appareil contient des composants logiciels distribués sous licence open source. Il est possible d'accéder à ces composants open source avec les avis de droits d'auteur correspondants, les copies de conditions de licence applicables audit moment et toutes les autres informations. Ces informations sont disponibles dans l'option de menu Réglages / Paramètres de l'appareil / Informations légales / Licenses Open-Source. Les dispositions relatives à la responsabilité et à la garantie des licences open source qui y figurent ne s'appliquent qu'aux détenteurs des droits respectifs.

Mise en réseau

Instructions d'appariement

Procéder comme suit pour connecter la sècheuse au réseau.

Ouverture du mode Exploitant

- Sélectionner l'option de menu Exploitant sur l'écran de l'appareil.
- Sélectionner l'option de menu Accès par code.
- Saisir le code exploitant à 3 chiffres.

Établissement de la connexion réseau via WPS

- Sélectionner l'option de menu Mode exploitant dans le menu Applications externes.
- Sélectionner ensuite l'option de menu Sélection module COM.
- Si un module de communication externe est utilisé, sélectionner l'option de menu Module externe Pro.
Sinon, sélectionner l'option de menu Module interne dom..
- Sélectionner Wi-Fi.
- Sélectionner Installer.
- Sélectionner la méthode de connexion Via WPS.
- Appuyer maintenant sur la touche WPS du routeur et confirmer en appuyant sur OK sur l'écran de l'appareil.

Une minuterie démarre. La connexion réseau via WPS est en cours d'établissement.

L'appareil est maintenant correctement connecté.

- Appuyer sur OK pour confirmer.

Établissement de la connexion réseau via Soft AP

- Sélectionner l'option de menu Mode exploitant dans le menu Applications externes.
- Sélectionner ensuite l'option de menu Sélection module COM.
- Si un module de communication externe est utilisé, sélectionner l'option de menu Module externe Pro.
Sinon, sélectionner l'option de menu Module interne dom..
- Sélectionner Wi-Fi.
- Sélectionner Installer.
- Sélectionner la méthode de connexion via Soft access.
- Confirmer en appuyant sur OK et suivre les instructions dans l'application externe.

Établissement de la connexion réseau à l'aide du câble LAN

- Sélectionner l'option de menu Mode exploitant dans le menu Applications externes.
- Sélectionner ensuite l'option de menu Sélection module COM.
- Si un module de communication externe est utilisé, sélectionner l'option de menu Module externe Pro.
Sinon, sélectionner l'option de menu Module interne dom..
- Connecter l'appareil au routeur / commutateur à l'aide du câble réseau. Le routeur / commutateur doit être connecté à Internet.

L'appareil est maintenant correctement connecté.

Données techniques

Exigences du système pour le Wi-Fi

- Wi-Fi 802.11b/g/n
- Bande de 2,4 GHz
- Chiffrement WPA/WPA2
- DHCP activé
- Multicast DNS / Bonjour / IGMP snooping activés
- Ports 443, 80, 53, et 5353 ouverts
- Serveur DNS IP = passerelle / routeur IP standard
- Utilisation du maillage / répéteur : même SSID et même mot de passe que la passerelle / le routeur standard
- Le SSID doit être constamment visible



Exigences du système pour le réseau LAN

- DHCP activé
- Multicast DNS / Bonjour / IGMP snooping activés
- Ports 443, 80, 53, et 5353 ouverts
- Serveur DNS IP = passerelle / routeur IP standard

Intensité du signal Wi-Fi – valeurs indicatives

L'intensité du signal Wi-Fi est seulement indicative. Ces informations ne fournissent pas une certitude absolue.

L'intensité du signal Wi-Fi peut être lue via la MDU ou directement sur l'appareil.

Intensité du signal Wi-Fi		Signification
MDU	 *	
76–100 %	3/3**	Généralement, fonctionnement fiable possible
51–75 %	2/3	
26–50 %	1/3	Généralement, fonctionnement possible
1–25 %	0/3	Généralement, fonctionnement fiable impossible
0 %		Fonctionnement impossible

* Affiché sur l'appareil

** Nombre de barres  3/3–0/3

L'intensité du signal peut être affectée par de nombreux facteurs :

- Le nombre de personnes dans la pièce;
- Des portes ouvertes ou fermées;
- Des objets déplacés;
- Des sources de signaux radio variables ou des interférences;
- D'autres appareils équipés de la technologie sans fil Bluetooth ou Wi-Fi.

Nettoyage du filtre à peluches

Un filtre à peluches en deux parties, placé dans la conduite d'évacuation d'air, permet de recueillir les peluches libérées par les textiles. Retirer et démonter le filtre à peluches pour le nettoyer.

Vérifier et nettoyer le filtre à peluches au plus tard lorsque le message *Nettoyer les conduits* s'affiche.

Conseil : l'aspirateur permet également d'éliminer les peluches sans avoir à les toucher.

Retrait du filtre à peluches

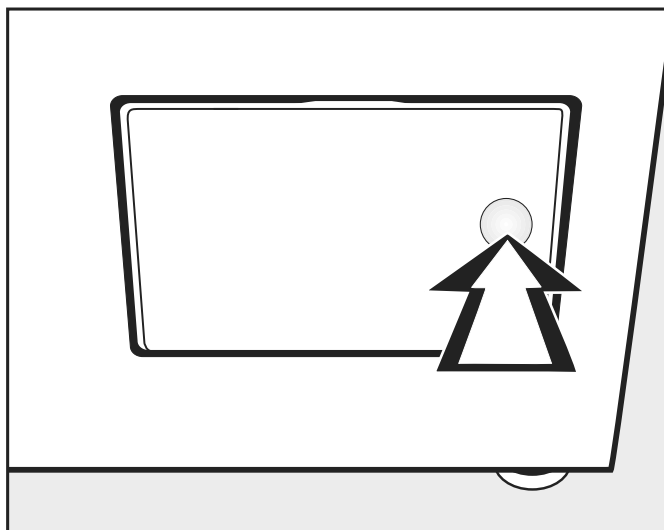

- Pour l'ouvrir, appuyer sur le côté droit de la trappe du filtre à peluches.

Lors de l'extraction du filtre à peluches, ne pas tourner la poignée (voir ci-dessous), car cela risque de démonter le filtre.

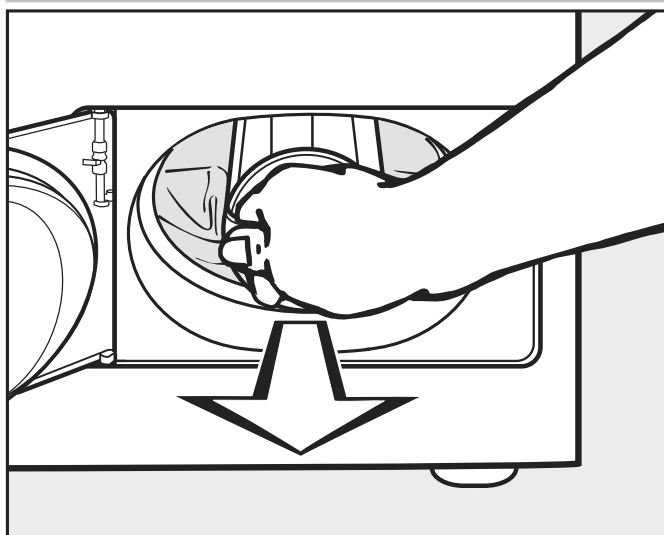

- Utiliser la poignée pour extraire le filtre à peluches.

Démontage du filtre à peluches

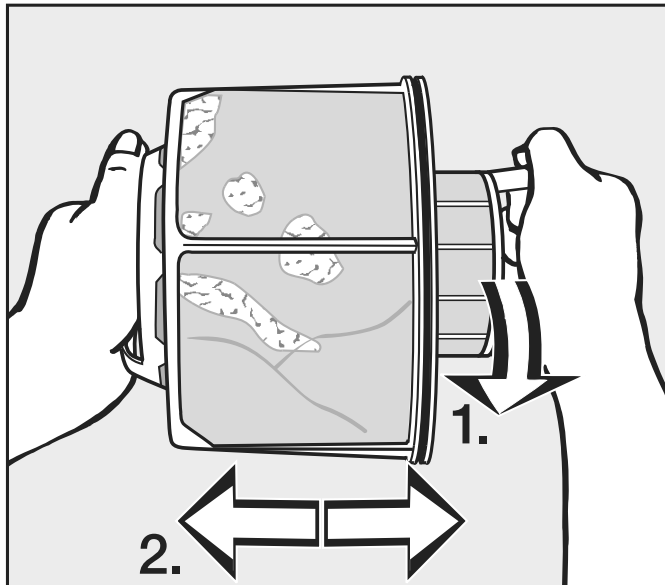

- Tenir le filtre à peluches par les poignées.
- 1. Faire pivoter la partie intérieure du filtre à peluches (1).
- 2. Détacher les deux parties du filtre à peluches (2).

Nettoyage des pièces (sèches) du filtre à peluches

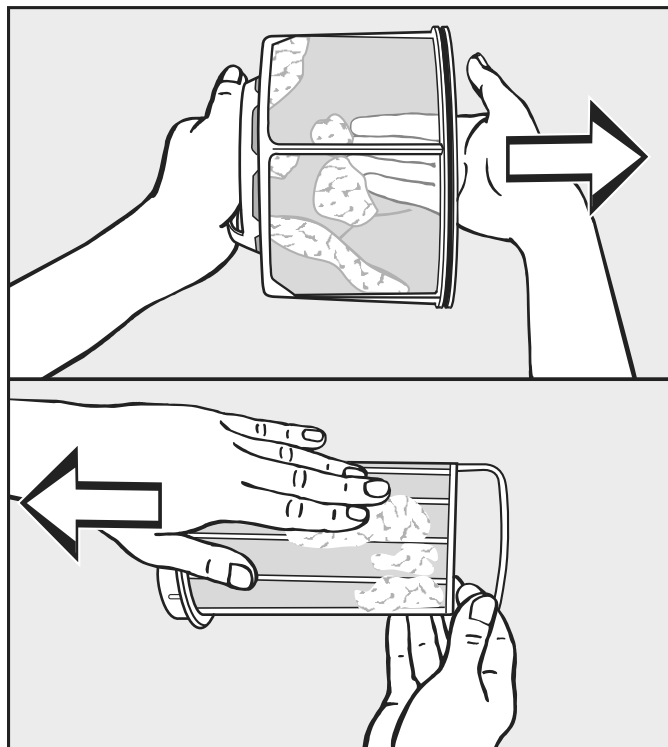

- Secouer les peluches pour les retirer et/ou les enlever avec les doigts.
- Nettoyer les pièces du filtre à peluches uniquement à l'eau tiède si elles contiennent une grande quantité de peluches compactes.

Nettoyage des pièces (humides) du filtre à peluches

Faire sécher les pièces du filtre à peluches avant de les remonter. La sècheuse risque de mal fonctionner avec des filtres à peluches humides.

Nettoyage et entretien

Insertion du filtre à peluches

Si la quantité de peluches visibles est importante, nettoyer la conduite d'évacuation d'air avant de remettre en place le filtre à peluches propre. Voir la page suivante.

- Insérer la partie intérieure du filtre à peluches dans la partie extérieure.
- Tourner légèrement la partie intérieure dans le sens horaire jusqu'à ce qu'elle s'enclenche.
- Tenir le filtre à peluches par sa poignée et le pousser dans le guidage d'air inférieur le plus loin possible.

Ne pas tourner la poignée, car cela risque de démonter le filtre.

- Fermer la trappe du filtre à peluches.

Nettoyage de la conduite d'évacuation d'air

Vérifier de temps en temps la conduite d'évacuation d'air et la nettoyer si elle contient une quantité importante de peluches.

Nettoyage rapide

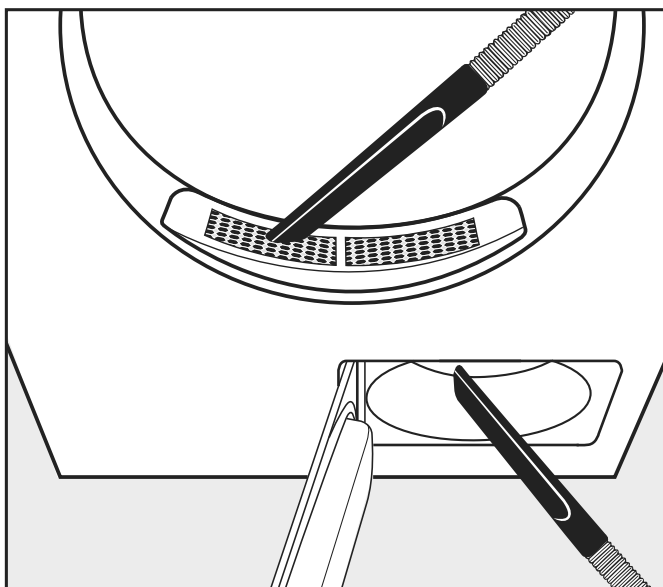

- Éliminer les peluches à l'aide d'un aspirateur :
 - du couvercle dans la zone de la porte (partie supérieure);
 - de la conduite d'évacuation d'air devant la turbine du ventilateur (partie inférieure) après avoir retiré et nettoyé le filtre à peluches.

Nettoyage complémentaire

Nettoyage du tambour et de l'extérieur du châssis

⚠ Risque de décès par électrocution.

La sécheuse doit être complètement débranchée de l'alimentation électrique avant d'effectuer les opérations de nettoyage ou d'entretien.

Avant de commencer les opérations de nettoyage ou d'entretien, toujours mettre la sécheuse hors tension à l'aide de l'interrupteur principal (sur place).

Ne pas utiliser un nettoyeur à haute pression ou un jet d'eau pour nettoyer la sécheuse.

⚠ Risque de dommages causés par des produits de nettoyage à base de solvants et des détergents abrasifs.

Les produits de nettoyage à base de solvants, les détergents abrasifs, les nettoyants pour vitres ou les nettoyants multi-usages risquent d'endommager les surfaces en plastique et d'autres pièces. Nettoyer la sécheuse à l'aide d'un chiffon légèrement humide et d'un détergent doux non abrasif ou de l'eau savonneuse

- Nettoyer le joint à l'intérieur de la porte à l'aide d'un chiffon humide.
- Le tambour de la sécheuse doit être nettoyé avec un chiffon doux et humide après avoir séché les articles amidonnés.
- Sécher toutes les pièces avec un chiffon doux.
- Les pièces en inox (par ex. le tambour) peuvent être nettoyées à l'aide d'un produit nettoyant inox approprié.

La fente d'admission d'air est située à l'arrière de la sécheuse.

Cette fente ne doit jamais être recouverte ou bouchée par des objets.

Maintenir la zone autour de la sécheuse (en particulier l'entrée d'air) exempte de peluches.

- Turbine du ventilateur

La turbine du ventilateur située derrière la trappe du filtre à peluches peut être salie par des peluches et des résidus de lessive.

Vérifier de temps en temps la turbine du ventilateur et la nettoyer si elle est très sale.

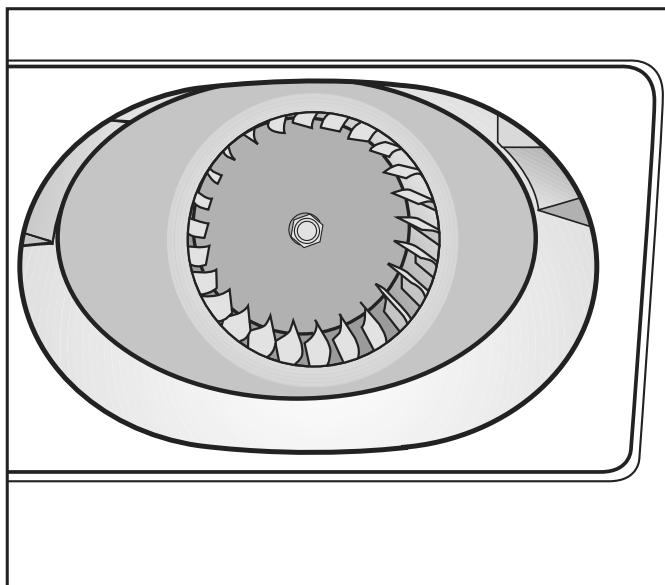

- À l'aide d'un chiffon de nettoyage humide, éliminer soigneusement le dépôt sur la turbine du ventilateur.
- Nettoyer également la partie avant de la turbine du ventilateur.
- Éliminer les peluches à l'aide d'un aspirateur.
- Éliminer les peluches à l'intérieur de la trappe ouverte du filtre à peluches et de l'élément d'étanchéité. Veiller à ne pas endommager l'élément d'étanchéité.

- Couvercle dans la zone de la porte

Ne retirer le couvercle dans la zone de la porte qu'en cas d'obstruction importante.

Démontage du couvercle

- Regarder dans le tambour.

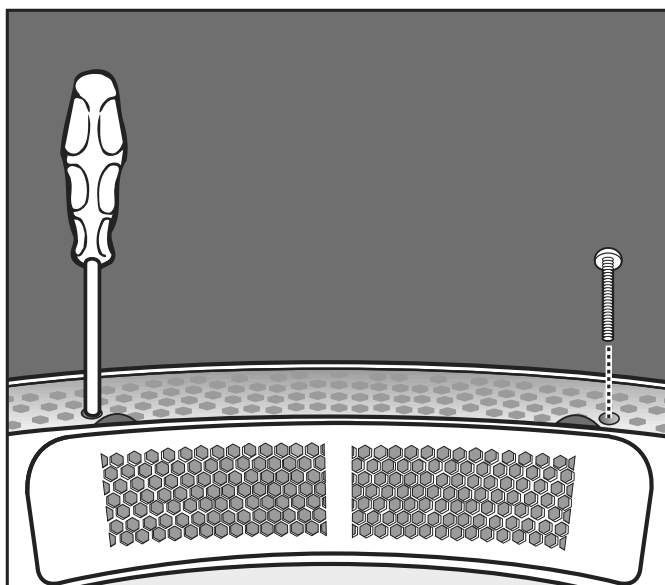

- Sous le couvercle, à gauche et à droite, dévisser les vis Torx dans les trous ronds.

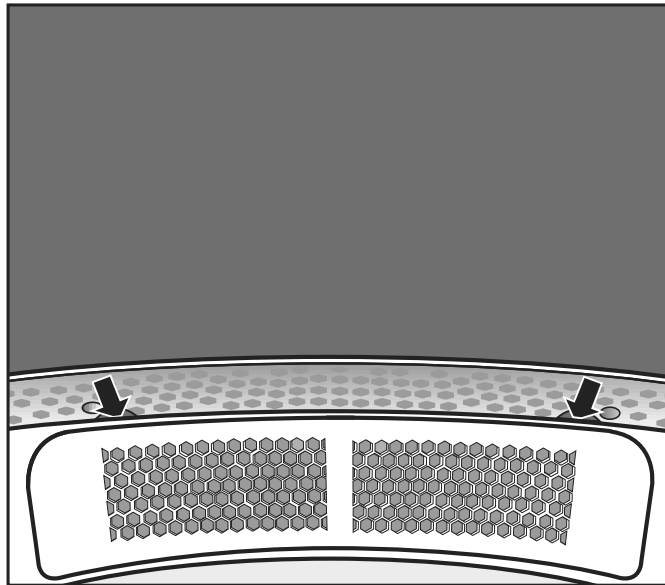

Remontage

Fixation du couvercle

- Passer la main sous le bord du couvercle (voir les flèches) et le soulever.
- Nettoyer le guidage d'air sous le couvercle à l'aide d'un aspirateur.
- Nettoyer le couvercle.
- Nettoyer le guidage d'air situé devant la turbine du ventilateur (ouvrir la trappe du filtre à peluches).
- Placer soigneusement le couvercle sur le côté gauche ou droit de l'ouverture.
- Appuyer sur le couvercle jusqu'à ce qu'il s'enclenche de l'autre côté.
- Regarder dans le tambour.
- Sous le couvercle, à gauche et à droite, visser les vis Torx dans les trous ronds.

Produits de nettoyage

Les produits de nettoyage Miele sont disponibles séparément pour un nettoyage efficace et en douceur de la sècheuse.

Ces produits de nettoyage comprennent les articles suivants :

- Un chiffon en microfibres
- Une brosse de nettoyage
- Une brosse à meubles
- Un embout à interstices

Guide de dépannage

Correction des anomalies

Message	Cause et solution possibles
L'écran reste sombre.	L'alimentation électrique de la sècheuse ne fonctionne pas. <ul style="list-style-type: none"> ■ Vérifier la prise, l'interrupteur d'alimentation et les fusibles (sur place).
Problème	Cause et solution possibles
L'efficacité de la sècheuse diminue.	Le filtre à peluches de la sècheuse est sale. <ul style="list-style-type: none"> ■ Vérifier que le filtre à peluches de la sècheuse n'est pas contaminé et le nettoyer, si besoin.
	Ventilation insuffisante <ul style="list-style-type: none"> ■ Vérifier que la fente d'admission d'air et les conduites d'évacuation d'air de la sècheuse ne sont pas recouvertes ou obstruées par des objets.
	Température ambiante trop élevée (>113 °F / 45 °C) <ul style="list-style-type: none"> ■ Garantir la ventilation adéquate du lieu d'installation. ■ Si besoin, raccorder la sècheuse à des conduites d'évacuation d'air et d'air frais extérieures.
Les oreillers en plumes dégagent une odeur désagréable après le séchage.	Lorsqu'elles sont chauffées, les plumes ont tendance à absorber leur propre odeur ou des odeurs provenant d'autres sources. <ul style="list-style-type: none"> ■ Ces odeurs peuvent être réduites par une ventilation naturelle après le séchage.
Les articles de linge en fibres synthétiques sont chargés d'électricité statique après le séchage.	Les fibres synthétiques ont tendance à se charger électriquement. <ul style="list-style-type: none"> ■ Pendant le programme de lavage, l'utilisation d'un adoucissant lors du cycle final peut diminuer l'accumulation d'électricité statique.
Des peluches se sont accumulées.	Les peluches, qui se forment surtout par le frottement pendant le port et le lavage des textiles, se détachent. Le séchage en machine ne contribue pas à la formation de peluches. Les peluches sont retenues par les filtres à peluches et le filtre à poussières fines et peuvent facilement être enlevées. <ul style="list-style-type: none"> ■ Consulter la section « Nettoyage et entretien ».
Le processus de séchage dure très longtemps ou est interrompu.	Dans certains cas, l'utilisateur peut être invité à nettoyer les circuits d'air / le guidage d'air. <ul style="list-style-type: none"> ■ Vérifier toutes les causes possibles décrites ci-dessous.
	Le filtre à peluches est obstrué. <ul style="list-style-type: none"> ■ Retirer les peluches.
	La zone de guidage d'air est obstruée par des cheveux et des peluches, par exemple. <ul style="list-style-type: none"> ■ Nettoyer la zone de guidage d'air. ■ Il est possible de retirer le couvercle de la partie chargement pour nettoyer le guidage d'air inférieur.
	La conduite d'évacuation d'air ou ses ouvertures sont obstruées par des cheveux et des peluches, par exemple.

Problème	Cause et solution possibles
	<ul style="list-style-type: none"> ■ Vérifier et nettoyer tous les composants de la conduite d'évacuation d'air (par ex. le tuyau mural, la grille externe, les courbures, les coudes, etc.).
	<p>Le débit d'air est insuffisant (par ex. parce qu'il est installé dans une petite pièce).</p> <ul style="list-style-type: none"> ■ Lors du séchage, prévoir une aération suffisante en ouvrant une fenêtre.
	<p>Le linge n'a pas été suffisamment essoré.</p> <ul style="list-style-type: none"> ■ À l'avenir, vérifier que le linge est soigneusement essoré à la vitesse d'essorage appropriée dans la laveuse.
	<p>La sècheuse est surchargée.</p> <ul style="list-style-type: none"> ■ Ne pas dépasser la charge maximale pour le programme de séchage sélectionné.
	<p>Des pièces métalliques, comme des fermetures éclair, ont faussé le calcul automatique du degré d'humidité du linge de la sècheuse.</p> <ul style="list-style-type: none"> ■ Dorénavant, ouvrir toutes les fermetures éclair. ■ Si le problème se reproduit, faire sécher les vêtements munis de longues fermetures éclair en utilisant le programme de séchage à air chaud.
Formation de condensation dans le tambour.	<p>La sècheuse est installée sur une conduite d'évacuation d'air partagée.</p> <ul style="list-style-type: none"> ■ La sècheuse doit toujours être installée avec un clapet anti-retour en cas d'utilisation d'une conduite combinée. ■ Vérifier régulièrement l'éventuelle présence de défaillances sur le clapet anti-retour et le remplacer, si besoin.

Service technique Miele

Contact en cas de problème

Si certains problèmes ne peuvent pas être résolus, contacter le service technique Miele ou le revendeur Miele.

Les coordonnées du service technique Miele sont indiquées à la fin de ce document.

Lors d'un contact avec le service technique Miele, indiquer le modèle et le numéro de série de l'appareil. Ces renseignements figurent sur la plaque signalétique.

Accessoires en option

Les accessoires en option de cette sècheuse sont disponibles auprès du revendeur Miele ou du service à la clientèle Miele.

Conditions d'installation

 Risque de blessures ou de dommages matériels dus à une installation incorrecte.

Une installation incorrecte de la sècheuse peut entraîner des blessures ou des dommages matériels.

Il est recommandé que l'installation et la mise en service soient effectuées par un revendeur agréé ou par le service technique Miele.

- ▶ La sècheuse doit être installée conformément à toutes les réglementations et normes en vigueur. Respecter tous les codes locaux.
- ▶ La sècheuse ne doit être utilisée que dans une pièce suffisamment ventilée et à l'abri du gel.
- ▶ La sècheuse ne doit pas être installée derrière une porte refermable ou coulissante. L'angle d'ouverture maximum de la sècheuse ne doit pas être obstrué par des objets ou des portes. La porte de chargement de la sècheuse doit pouvoir être entièrement ouverte à tout moment.

Conditions de fonctionnement générales

Cette sècheuse est conçue uniquement pour une utilisation en intérieur et dans un environnement commercial.

Ne pas installer la sècheuse dans un endroit présentant un risque de gel.

Selon la nature du lieu d'installation, des émissions sonores et des vibrations peuvent survenir.

Conseil : faire inspecter le lieu d'installation et faire appel à un professionnel dans le cas où l'augmentation des émissions sonores deviendrait une nuisance.

Emplacements d'installation

Vue avant

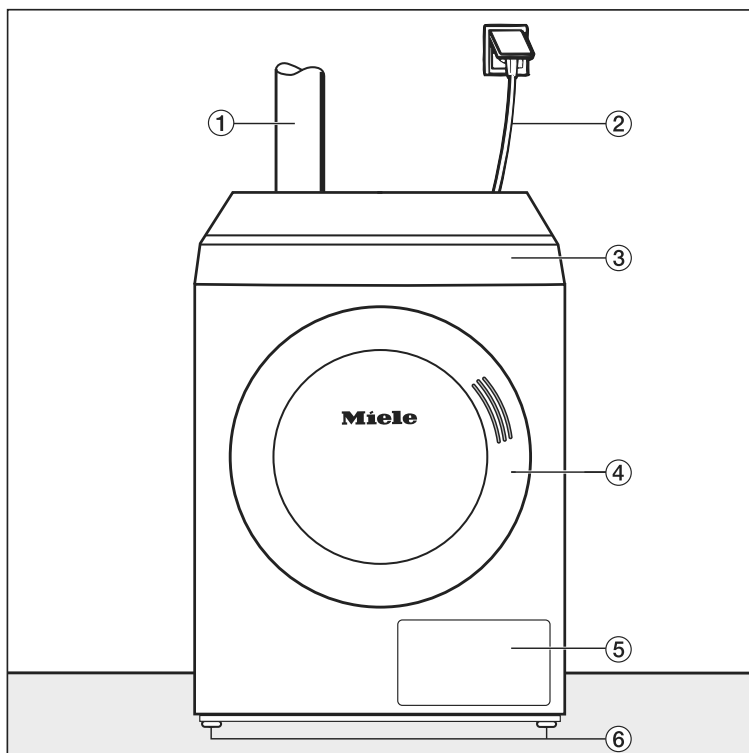

- | | |
|------------------------------------------|-------------------------------------------|
| ① Conduite d'évacuation d'air | ④ Porte |
| ② Câble de raccordement électrique | ⑤ Trappe du filtre à peluches |
| ③ Panneau de commande avec écran tactile | ⑥ Quatre pieds à vis réglables en hauteur |

Vue latérale

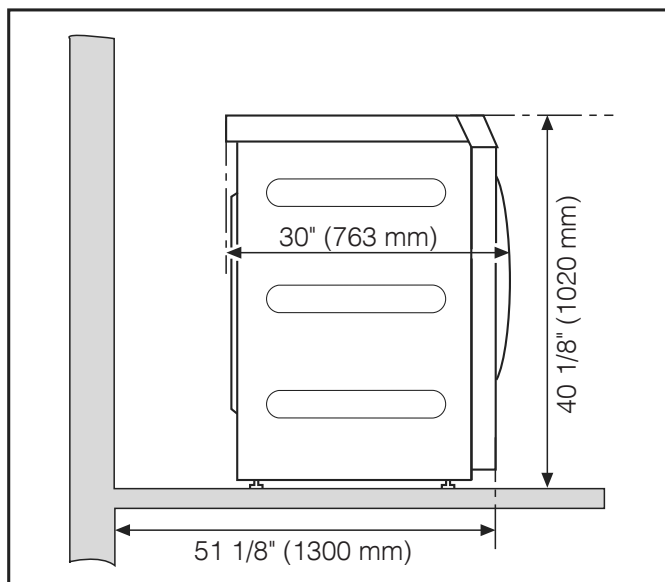

Vue arrière

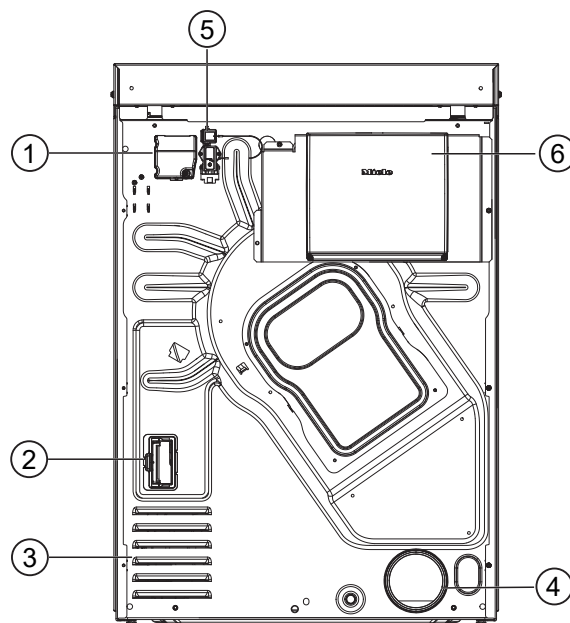

- ① Raccordement électrique
- ② Emplacement du module de communication
- ③ Entrées d'air pour l'air de séchage
- ④ Conduite d'évacuation d'air Ø 4 po (100 mm)
- ⑤ Raccordement pour boîtier de communication
- ⑥ Boîtier de communication (en option)
Pour configurer une connexion avec des systèmes externes

Vue d'en haut

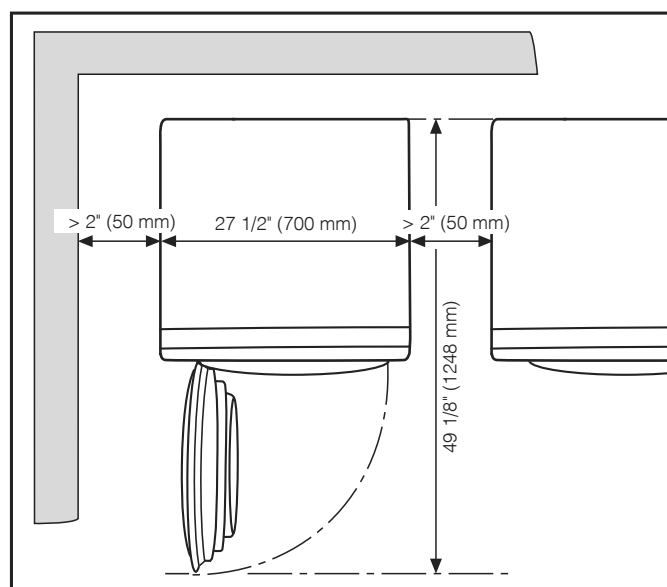

Installation sur un socle

Différents socles Miele sont disponibles comme accessoires en option.

Installation

⚠ Risque de blessures et de dommages dus à l'absence de fixations de la sécheuse.

Si la sécheuse est installée sur un socle sans fixations, elle peut glisser et tomber du socle.

Si la sécheuse est installée sur un socle, elle doit être fixée.

Le socle doit être fixé au sol.

Installation

Transport de la sécheuse

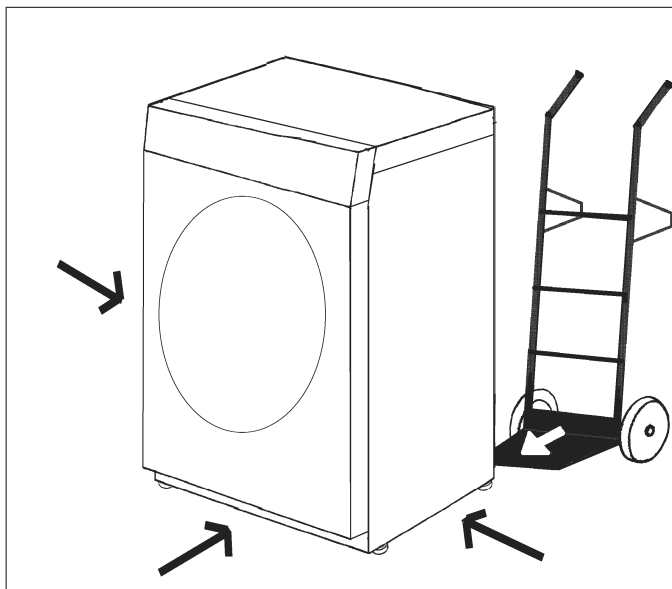

Transporter la sécheuse vers son lieu d'installation à l'aide d'un système de transport approprié (par ex. un chariot manuel).

⚠ Risque de blessures dues au basculement de la sécheuse.

Lors de son transport, la sécheuse risque de se renverser.

Vérifier que la sécheuse reste stable lors de son transport.

Mise à niveau de l'appareil



Vérifier qu'aucune porte battante, coulissante ou rabattable montée du côté opposé n'est présente dans l'axe d'ouverture de porte de la sécheuse.

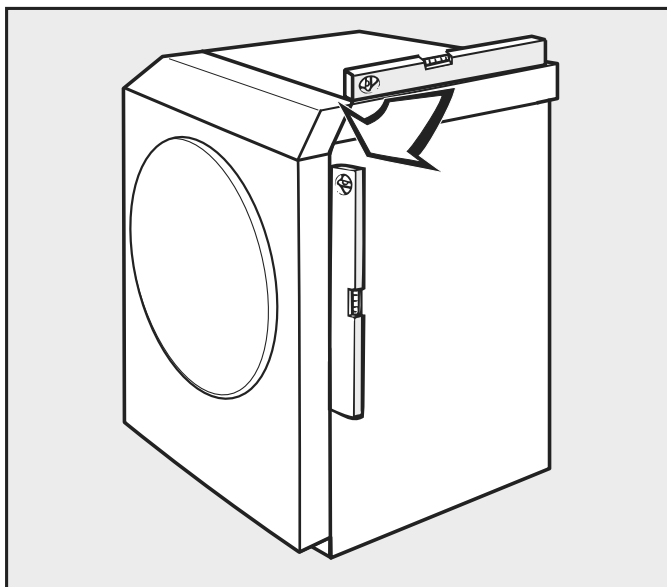

Pour assurer un fonctionnement sûr et optimal, la sécheuse doit être parfaitement de niveau, sur quatre pieds.

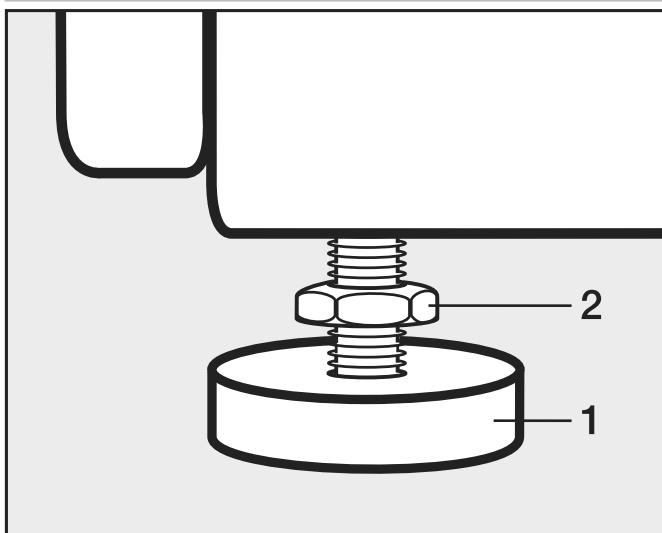

- Dévisser les vis (2).
- Les pieds à vis (1) peuvent être ajustés pour compenser les inégalités du plancher.
- Resserrer les vis (2) sur le boîtier.

Raccordement électrique

Le raccordement électrique doit être réalisé par un électricien qualifié.

- L'appareil doit uniquement être raccordé à une alimentation électrique fournie conformément aux normes et codes locaux. Respecter également les prescriptions de l'assureur et du fournisseur d'énergie, les réglementations relatives à la prévention des accidents, ainsi que les codes de bonnes pratiques reconnus.
- Le fonctionnement fiable et sécurisé de cette sécheuse ne peut être garanti que si elle est raccordée à l'alimentation électrique.

Installation

La tension réseau requise, la consommation de puissance et le fusible sont indiqués sur la plaque signalétique de la sècheuse. Vérifier que la tension réseau correspond à celle indiquée sur la plaque signalétique avant de brancher l'appareil à l'alimentation électrique.

Le raccordement à une tension réseau différente de celle indiquée sur la plaque signalétique peut endommager la sècheuse si la tension est trop élevée.

- ▶ Si plusieurs tensions sont spécifiées sur la plaque signalétique, la sècheuse peut être convertie pour être raccordée à la tension d'entrée correspondante. Cette conversion doit être effectuée par un revendeur agréé ou par le service à la clientèle Miele. Pendant la conversion, les instructions de câblage figurant sur le schéma de câblage doivent être respectées.

La sècheuse peut disposer d'un raccordement fixe ou de type fiche / prise, conformément à la directive CEI 60309-1. Pour un raccordement fixe, un sectionneur omnipolaire doit être disponible sur le lieu d'installation.

Un sectionneur est un commutateur qui garantit une ouverture des contacts de plus de 3 mm (1/8 po). Cela inclut les disjoncteurs et les contacteurs (CEI/EN 60947).

Si l'alimentation électrique ne peut pas être coupée de façon permanente, le sectionneur (y compris la fiche et la prise) doit être protégé contre toute mise sous tension involontaire ou non autorisée.

Conseil : nous recommandons de raccorder la sècheuse à l'alimentation électrique au moyen d'une fiche et d'une prise de courant, afin de faciliter les contrôles de sécurité électrique (par ex. lors des opérations de maintenance ou de réparation).

- ▶ La sècheuse ne doit pas être branchée à des appareils, comme une minuterie, qui l'éteindraient automatiquement.
- ▶ Si les réglementations locales exigent l'installation d'un dispositif différentiel à courant résiduel (DDR), il convient d'en utiliser un de type B (sensible au courant universel).
- ▶ Si les spécifications d'installation locales et nationales nécessitent une liaison équipotentielle, un bon contact galvanique doit être garanti. La liaison équipotentielle doit avoir un courant nominal à la terre > 10 mA.

Gestion de l'alimentation en air et de l'évacuation d'air

La sècheuse ne peut être utilisée que lorsque les conduites d'évacuation d'air ont été correctement raccordées et que la pièce est suffisamment ventilée.

Ventilation

L'air nécessaire au séchage est aspiré dans la pièce où la sècheuse est installée.

Il convient de garantir une ventilation suffisante de la pièce, par exemple au moyen d'ouvertures de ventilation qui ne peuvent pas être fermées dans le mur extérieur.

- Les ouvertures d'aération et de ventilation ne doivent pas pouvoir être obturées.
- La ventilation de la pièce ne fonctionne correctement que s'il n'y a pas de faible pression. Il convient d'éviter une faible pression, par exemple au moyen d'ouvertures de ventilation dans le mur extérieur.
- Chaque sècheuse doit disposer d'une section transversale de 36 po^2 (237 cm^2) par ouverture de ventilation.

La sècheuse aspire l'air à l'arrière. Il faut donc prévoir un espace suffisamment grand entre l'arrière de l'appareil et le mur.

Sinon, le flux d'air serait insuffisant et la sècheuse ne fonctionnerait pas correctement.

Respecter l'espace nécessaire entre l'appareil et le mur.

Ne pas réduire l'espace entre la partie inférieure de la sècheuse et le plancher (par ex. avec des cale-pieds, une moquette épaisse).

Gestion de l'évacuation d'air

La sècheuse ne doit être utilisée que si l'évacuation d'air humide généré pendant le séchage est dirigée vers l'extérieur par une conduite d'évacuation d'air installée.

L'air ne doit pas être évacué par un mur, un plafond ou un vide de construction d'un immeuble.

Les exceptions concernant la conception du système de gestion de l'évacuation d'air doivent être définies de manière à être conforme aux réglementations locales en vigueur en matière de construction. Demander l'homologation d'un inspecteur des bâtiments compétent.

- Lors de l'installation de la conduite d'évacuation d'air, ne jamais brancher la sècheuse à l'alimentation électrique.
- Vérifier que les prises sont parfaitement étanches.
- La conduite ne doit pas être assemblée avec des vis ou d'autres éléments de fixation qui s'étendent dans la conduite et qui retiennent les peluches.
- Utiliser uniquement des matériaux résistants à la chaleur, dont la résistance thermique est d'au moins 175 °F (80 °C).
- Utiliser uniquement des conduites d'évacuation d'air métalliques rigides ou flexibles.
- De la condensation se forme dans le système de gestion de l'évacuation d'air. Un tuyau de condensat doit ainsi être placé au point le plus bas dans le système.

L'ouverture de la conduite d'évacuation d'air (par ex. un tuyau mural) doit être disposée de manière à ce que l'évacuation d'air humide :

- ne reflue pas dans la pièce où la sècheuse est installée;
- n'entraîne pas de dommages ou de perturbations inacceptables.

L'air nécessaire au séchage est aspiré dans la pièce où la sècheuse est installée. Par conséquent, il convient de s'assurer que la pièce est suffisamment ventilée. Dans le cas contraire, il existe un risque d'as-

phyxie dû à l'aspiration des gaz d'évacuation provenant d'autres systèmes techniques ou d'installations de combustion, et le temps de séchage est nettement plus long.

La longueur des conduites requises, ainsi que le nombre et la forme des coudes sont déterminés par les conditions structurelles sur place. Afin de optimiser l'efficacité de la circulation de l'air, la conduite doit être aussi courte que possible et contenir peu ou pas de coudes.

⚠ La conduite d'évacuation d'air ne doit pas être fabriquée à partir de matériaux inflammables.

Sinon, il existe un risque d'incendie.

Utiliser uniquement des matériaux non inflammables pour la conduite d'évacuation d'air. Toutes les réglementations locales relatives aux conduites d'évacuation métalliques doivent être respectées. Le plastique ne doit pas être utilisé pour la ventilation.

Dans les systèmes de conduite d'évacuation d'air inclinés vers le haut, une évacuation du condensat doit être installée dans la partie inférieure. Le condensat doit être évacué via un bac de récupération d'eau ou d'une vidange au sol placée à un endroit approprié.

Si l'air est dirigé depuis plusieurs appareils vers une conduite combinée (circonstances exceptionnelles), un dispositif anti-retour (clapet anti-retour) doit être installé sur chaque ligne, afin d'éviter tout reflux. Pour faciliter le nettoyage ultérieur des conduites, il convient d'installer, dans la mesure du possible, des clapets de nettoyage sur les coudes.

Les conduites d'évacuation d'air et la ventilation vers l'extérieur doivent être régulièrement contrôlées pour vérifier l'absence de dépôts de peluches, puis nettoyées si nécessaire.

En cas de raccordement à la conduite d'évacuation d'air par le raccord d'évacuation d'air d'un appareil, veiller tout particulièrement à ce que le raccordement soit sécurisé et étanche à l'air.

Avec des conduites d'évacuation complexes à plusieurs courbures et d'autres composants, ou avec le raccordement de plusieurs appareils différents sur une conduite commune, il est recommandé de demander à un spécialiste qualifié de procéder à un calcul détaillé de la tuyauterie.

La conduite d'évacuation d'air ne doit pas passer dans une cheminée ou un conduit de fumée déjà utilisé pour une installation de chauffage au gaz, au charbon ou au mazout. L'évacuation d'air chaud et humide doit être dirigée vers l'extérieur ou vers une conduite d'évacuation appropriée par le chemin le plus court possible.

La conduite d'évacuation d'air doit être posée de manière à ne pas gêner la circulation de l'air. Pour cela, utiliser le moins de coudes possible, des conduites courtes et des raccords et transitions parfaitement conçus, dont l'étanchéité à l'air a été vérifiée. Aucun filtre ou grille ne peut être installé dans la conduite d'évacuation d'air.

L'extrémité de la conduite d'évacuation d'air débouchant à l'extérieur doit être protégée contre les éléments, par ex. avec un coude de 90° tourné vers le bas.

⚠ Lorsque la sècheuse est en marche, la pièce doit être suffisamment ventilée.

Les situations suivantes doivent être évitées :

- Conduite d'évacuation d'air longue
 - Nombre excessif de coudes ou de courbures étroites
- Cela permet de mettre fin à la diminution des performances de la sècheuse et aux besoins excessifs en termes de durée et de consommation d'énergie.

Utiliser :

- Pour la conduite d'évacuation d'air : un tuyau d'évacuation d'air flexible* ou un conduit d'eau à base de déchets plastiques (par ex. des systèmes de canalisations HT) d'un diamètre minimum de 100 mm (4 po)
- Pour la conduite d'évacuation d'air extérieure : un tuyau mural* ou un raccordement à la fenêtre*

* Accessoires en option

Calcul de la longueur totale de la conduite d'évacuation d'air

Le frottement de la conduite d'évacuation d'air avec ses courbures et ses divers composants crée une résistance à l'écoulement de l'évacuation d'air. Cette résistance aux frottements est exprimée en longueur de tuyau relative. La **longueur de tuyau relative** indique l'augmentation de la résistance d'une courbure, par exemple en comparaison avec 1 mètre d'un conduit d'eau droit à base de déchets plastiques (tableau I).

L'ajout des longueurs de tuyau relatives pour tous les composants donne la **longueur totale de la conduite d'évacuation d'air**. La longueur totale de la conduite d'évacuation d'air représente la résistance de tout le système d'évacuation d'air.

Comme un **diamètre de conduite** supérieur réduit la résistance à l'écoulement, une longueur de conduite supérieure nécessite un diamètre de conduite supérieur (tableau II).

Procédure

1. Mesurer la longueur requise pour les sections droites de la conduite d'évacuation d'air. Multiplier cette valeur par la longueur de tuyau relative correspondante du **tableau I**.
2. Calculer le nombre de courbures et de composants nécessaires. Utiliser le **tableau I** pour ajouter leurs longueurs de tuyau relatives.
3. Ajouter les longueurs de tuyau relatives calculées ci-dessus pour calculer la longueur totale de la conduite d'évacuation d'air.
4. Consulter le **tableau II** pour en savoir plus sur le diamètre de tuyau requis pour la longueur totale de la conduite d'évacuation d'air.

Installation

Tableau I	
Composants	Longueur de tuyau relative
Tuyau d'évacuation d'air flexible (aluminium flexible)* / tuyau (résistance thermique min. 175 °F (80 °C)) – 3 pi 3 po (1 m) de tuyau droit posé ou 3 pi 3 po (1 m) de tuyau droit – 45° de courbure (rayon de courbure = 10 po (0,25 m)) – 90° de courbure (rayon de courbure = 10 po (0,25 m))	3 pi 3 po (1,0 m) 2 pi (0,6 m) 2 pi 7 1/2 po (0,8 m)
L'utilisation d'un tuyau mural ou d'un raccordement à la fenêtre est considérée comme une exception aux principes de conception du système de gestion de l'évacuation d'air. Cette opération doit être effectuée conformément aux réglementations locales en vigueur en matière de construction. Demander l'homologation d'un inspecteur des bâtiments compétent, si nécessaire.	
Tuyau mural* ou raccordement à la fenêtre* – avec grille insérée – avec clapet anti-retour (clapet oscillant)	12 pi 5 5/8 po (3,8 m) 4 pi 11 po (1,5 m)
Clapet anti-retour*	46 pi 11 po (14,3 m)
* Accessoires en option	

Tableau II	
Longueur totale de la conduite d'évacuation d'air maximale autorisée	Diamètre requis
65 pi (20 m)	4 po (100 mm)
130 pi (40 m)	5 po (125 mm)
262 pi (80 m)	6 po (150 mm)

Exemple de calcul

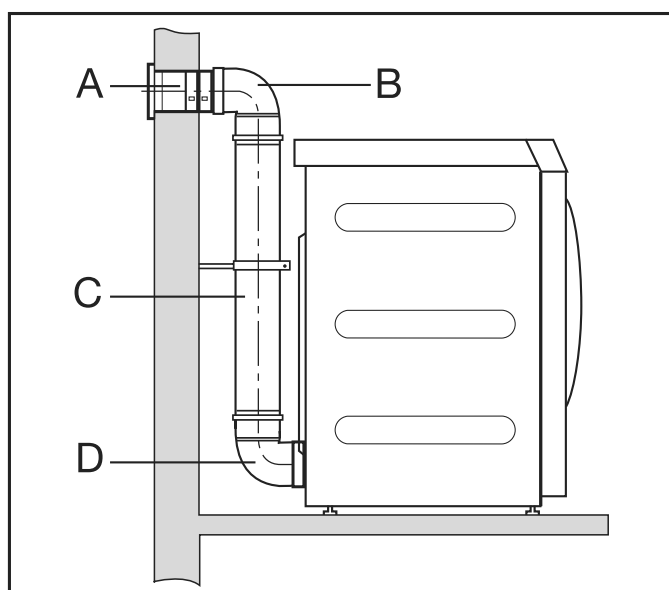

A	Tuyau mural avec grille insérée = 1 x 12 pi 5 5/8 po (3,8 m) de longueur de tuyau relative	= 12 pi 5 5/8 po (3,8 m)
B/D	2 courbures, 90° = 2 x 2 pi 7 1/2 po (0,8 m) de longueur de tuyau relative	= 5 pi 3 po (1,6 m)
C	1 pi 7 11/16 po (0,5 m) de tuyau = 0,5 x 3 pi 3 po (1 m) de longueur de tuyau relative	= 1 pi 7 po (0,5 m)
Longueur totale de la conduite d'évacuation d'air		= 19 pi 4 po (5,9 m)

Résultat : la longueur totale de la conduite d'évacuation d'air est inférieure à 65 pi 7 3/8 po (20 m) (comme indiqué dans le tableau II). Un diamètre de tuyau de 4 po (100 mm) est donc suffisant.

Dimensions de la conduite d'évacuation d'air

Vue d'en haut

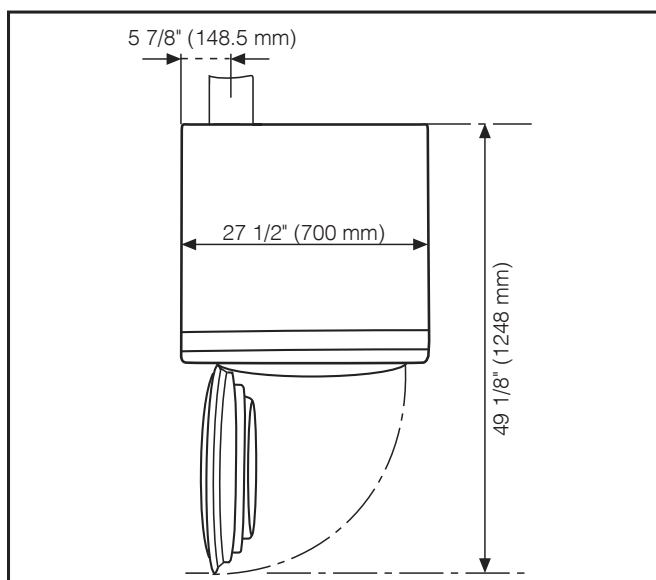

Vue arrière

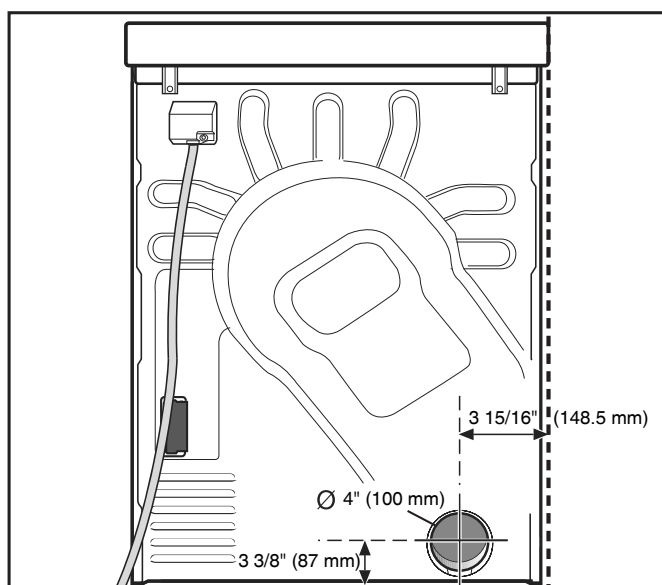

Installation

Gestion de l'évacuation d'air avec des tuyaux de raccordement

Éléments nécessaires :

- Raccord (fourni);
- Tuyaux et pièces de raccordement provenant d'un revendeur agréé.

Utiliser uniquement des matériaux résistants à la chaleur, dont la résistance thermique est d'au moins 175 °F (80 °C).

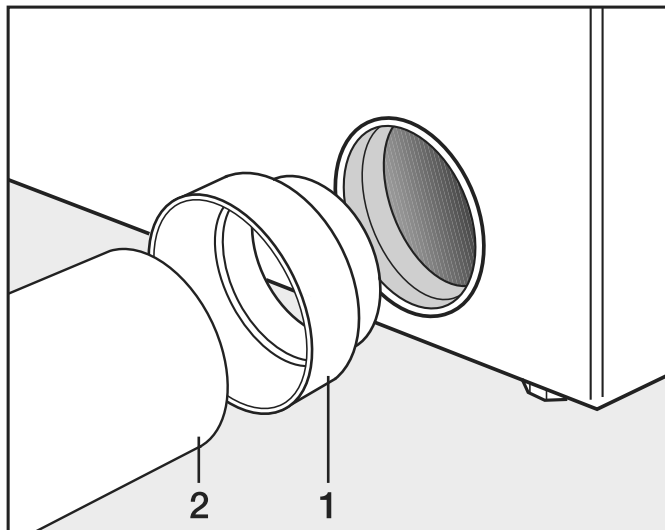

- Installer le raccord (1) et le tuyau (2).

⚠ Enrouler du ruban métallique résistant à la chaleur autour des prises.

Gestion de l'évacuation d'air avec un tuyau en aluminium flexible

Éléments nécessaires :

- Adaptateur (fourni);
- Tuyau d'évacuation d'air en aluminium flexible.

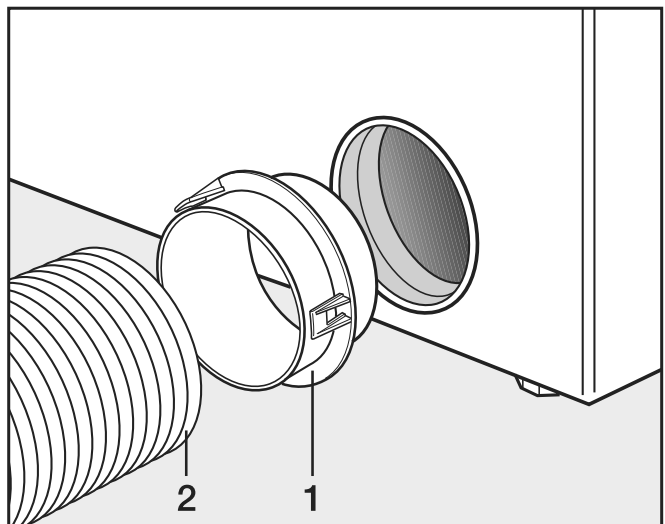

- Installer l'adaptateur (1) et le tuyau d'évacuation d'air en aluminium flexible (2).

⚠ Enrouler du ruban métallique résistant à la chaleur autour des prises.

Conduite d'évacuation d'air partagé

Une conduite d'évacuation d'air partagé est uniquement autorisée dans des cas exceptionnels. La conduite d'évacuation d'air partagé doit être homologuée par l'inspecteur des bâtiments compétent.

⚠ Un clapet anti-retour doit être installé pour chaque sècheuse. Sinon, les sècheuses pourraient être endommagées par le refoulement de la condensation et leur sécurité électrique risque d'en être affectée.

Si 3 à 5 sècheuses sont installées sur une conduite d'évacuation d'air partagé, le diamètre de tuyau **D** doit être augmenté.

Nombre de sècheuses	Facteur d'augmentation des diamètres de tuyau du tableau II
3	1,25
4-5	1,5

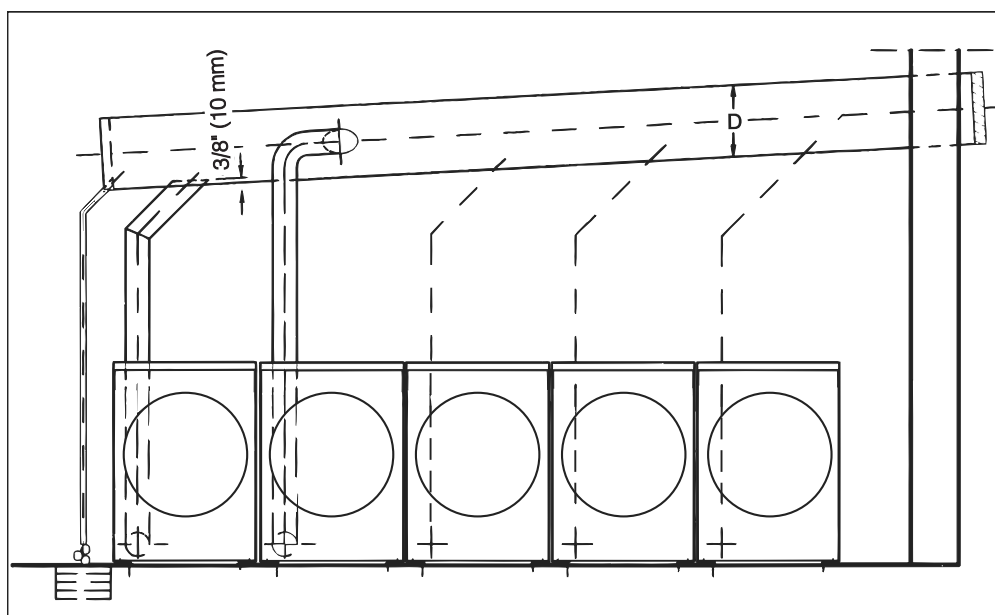

⚠ Risque de décharge électrique et de blessures dues à l'utilisation de la sècheuse sans son châssis complet. Si le châssis est démonté, il est possible de toucher des pièces sous tension ou en rotation de l'appareil. Une fois la sècheuse installée, remettre intégralement en place toutes les pièces du châssis qui ont été retirées.

Accessoires en option

► Utiliser uniquement les accessoires et les pièces de rechange d'origine Miele avec cet appareil. Si des pièces de rechange ou des accessoires d'autres fabricants sont utilisés, la garantie est annulée, et Miele ne peut être tenue responsable.

Produits de nettoyage

Les produits de nettoyage Miele sont disponibles séparément pour un nettoyage efficace et en douceur de la sècheuse.

Ces produits de nettoyage comprennent les articles suivants :

- Un chiffon en microfibres
- Une brosse de nettoyage
- Une brosse à meubles
- Un embout à interstices

Boîtier de communication

Le boîtier de communication en option permet de raccorder le matériel externe de Miele et d'autres fournisseurs à l'appareil Miele Professional. Le matériel externe comprend, par exemple, des systèmes de délestage, des capteurs de pression ou une soupape d'évacuation externe.

Le boîtier de communication est fourni avec la tension réseau par l'appareil Miele Professional.

Le jeu disponible séparément comprend le boîtier de communication et les fixations pour l'installation sur l'appareil ou sur le mur.

XKM 3200 WL PLT

Le module de communication Miele en option peut être utilisé pour établir une connexion de données entre un appareil Miele Professional et un système de traitement des données, conformément à la norme Ethernet ou Wi-Fi.

Ce module de communication s'insère dans l'emplacement de communication faisant partie de l'équipement standard de tous les appareils. Le module de communication offre l'option d'une communication intelligente basée sur une application avec des systèmes externes. De plus, il peut afficher des informations détaillées sur l'état de l'appareil et du programme.

Ce module constitue la base de la communication câblée avec Miele MOVE.

Il n'est pas possible d'intégrer l'appareil dans l'application « Miele@home » pour les installations domestiques.

Le module de communication est destiné exclusivement à un usage de qualité professionnelle, et est alimenté en tension directement par l'appareil Miele Professional. Aucun raccordement électrique supplémentaire n'est nécessaire. L'interface Ethernet fournie par le module de communication est conforme aux exigences de la TBTS (Très basse tension de sécurité) selon la norme EN 60950. Les appareils externes branchés doivent également respecter la TBTS.

Protection et sécurité des données

Lorsque la fonction de mise en réseau est activée et que l'appareil est connecté à Internet, l'appareil envoie les données suivantes au nuage de Miele :

- Le numéro de série de l'appareil;
- Le modèle et les caractéristiques techniques de l'appareil;
- L'état de l'appareil;

- Les informations concernant l'état du logiciel de l'appareil.

Initialement, ces données ne peuvent pas être attribuées à un utilisateur spécifique et ne sont pas sauvegardées de manière permanente. Les données ne peuvent être sauvegardées de façon permanente ou attribuées à un utilisateur spécifique qu'une fois que l'appareil est associé à un utilisateur. La transmission et le traitement des données sont encadrés par les normes de sécurité rigoureuses de Miele.

Réglages d'usine pour la configuration du réseau

Il est possible de rétablir les réglages d'usine de tous les paramètres sur le module de communication ou le module Wi-Fi intégré. La configuration du réseau doit être réinitialisée lorsqu'un appareil est mis au rebut ou vendu, ou si un appareil usagé est mis en service. C'est le seul moyen de garantir que toutes les données personnelles ont été supprimées et que l'ancien propriétaire ne pourra plus accéder à l'appareil.

Accessoires en option

Droit d'auteur et licences

Miele utilise son propre logiciel ou un logiciel tiers non couvert par une licence open source pour faire fonctionner et contrôler le module de communication. Ce logiciel / Ces composants logiciels sont soumis à des droits d'auteur. Les droits d'auteur détenus par Miele et des tiers doivent être respectés.

De plus, ce module de communication contient des composants logiciels distribués sous licence open source. Il est possible de consulter localement ces composants open source avec les avis de droits d'auteur associés, les copies des conditions de licence applicables et toutes les informations additionnelles avec une IP en utilisant un navigateur Internet (<https://<adresse ip>/Licenses>). Les dispositions relatives à la responsabilité et à la garantie des licences open source qui y figurent ne s'appliquent qu'aux détenteurs des droits respectifs.

Accessoires et pièces de rechange d'origine

Les appareils Miele sont très durables en raison de leur excellente qualité. Toutefois, si des travaux de réparation s'avèrent nécessaires, les principales pièces de rechange fonctionnelles resteront disponibles jusqu'à 15 ans après l'arrêt de la production en série (cela ne s'applique pas aux produits numériques ou aux produits destinés à la documentation des processus).

Contactez le service à la clientèle Miele pour obtenir des pièces de rechange et des accessoires, ou pour recevoir des conseils personnalisés.

 Danger dû à des travaux d'entretien et de réparation mal réalisés.

Les travaux d'entretien et de réparation ne doivent être effectués que par un électricien dûment qualifié conformément à l'ensemble des réglementations de sécurité en vigueur. L'entretien, la modification, les tests et la maintenance des appareils électriques doivent être effectués conformément à toutes les exigences légales appropriées, aux règlements de prévention des accidents et aux normes en vigueur.

Tous les câbles sous tension doivent être débranchés en toute sécurité avant de commencer tout travail d'entretien ou de réparation sur l'appareil.

Données techniques

Hauteur	40 3/16 po (1020 mm)
Largeur	27 9/16 po (700 mm)
Profondeur	30 1/16 po (763 mm)
Profondeur avec porte ouverte	49 1/8 po (1248 mm)
Poids	159 lb (72 kg)
Volume du tambour	180 l
Charge maximale (poids de linge sec)	22 lb (10 kg)
Longueur du cordon d'alimentation	63 po (1600 mm)
Tension de raccordement	Voir la plaque signalétique
Charge nominale	Voir la plaque signalétique
Calibre de fusible	Voir la plaque signalétique
Puissance de l'ampoule à incandescence	Voir la plaque signalétique
Labels de conformité	Voir la plaque signalétique
Charge de plancher max. en état de fonctionnement	853 N
Normes de sécurité du produit	CEI 60335-1; UL 1240; CEI 60335-2-11
Niveau de pression acoustique d'émission	50 dB re 20 µPa
Température ambiante autorisée	36–104 °F (2–40 °C)
Gamme de fréquences	2,4000–2,4835 GHz
Puissance maximale d'émission	< 100 mW

TOUTE TRANSFORMATION OU MODIFICATION APPORTÉE N'AYANT PAS ÉTÉ EXPRESSÉMENT APPROUVÉE PAR LA PARTIE RESPONSABLE DE LA CONFORMITÉ PEUT ANNULER LE DROIT DE L'UTILISATEUR À UTILISER L'ÉQUIPEMENT.

CET APPAREIL EST CONFORME À LA PARTIE 15 DES RÈGLES DE LA FCC ET CONTIENT UN (DES) ÉMETTEUR(S) / RÉCEPTEUR(S) SANS LICENCE CONFORME(S) AUX NORMES RSS SANS LICENCE DE L'INNOVATION, DE LA SCIENCE ET DU DÉVELOPPEMENT ÉCONOMIQUE (ISDE) DU CANADA. SON UTILISATION EST SOUMISE AUX DEUX CONDITIONS SUIVANTES : (1) L'APPAREIL NE DOIT PAS CAUSER D'INTERFÉRENCES NUISIBLES ET (2) L'APPAREIL DOIT ACCEPTER TOUTES LES INTERFÉRENCES REÇUES, Y COMPRIS CELLES SUSCEPTIBLES DE NUIRE À SON FONCTIONNEMENT.

Contient l'ID FCC : 2ACUWEK047

Contient l'IC : 5669C-EK047

DÉCLARATION RELATIVE À L'EXPOSITION AUX RADIATIONS : CET ÉQUIPEMENT EST CONFORME AUX LIMITES D'EXPOSITION AUX RADIATIONS DE LA FCC ET DE L'ISDE DÉFINIES POUR UN ENVIRONNEMENT NON CONTRÔLÉ. CET ÉQUIPEMENT DOIT ÊTRE INSTALLÉ ET EXPLOITÉ EN LAISSANT UN ESPACE D'AU MOINS 20 CM ENTRE LE RADIATEUR ET LE CORPS DE L'UTILISATEUR. CET APPAREIL ET SON (SES) ANTENNE(S) NE DOIVENT PAS ÊTRE MIS EN SERVICE OU PLACÉS À PROXIMITÉ D'UNE AUTRE ANTENNE OU D'UN AUTRE ÉMETTEUR.

Miele

Please have the model and serial number
of your machine available when
contacting Technical Service.

Canada
Importer
Miele Limited

Professional Division

161 Four Valley Drive
Vaughan, ON L4K 4V8
Phone: 1-888-325-3957
www.mieleprofessional.ca
professional@miele.ca

Miele Professional Technical Service

Phone: 1-888-325-3957
serviceprofessional@miele.ca



Manufacturer: Miele & Cie. KG
Carl-Miele-Straße 29, 33332 Gütersloh, Germany

Veillez indiquer le modèle et le numéro
de série de votre appareil lorsque vous
contactez le service à la clientèle.

Canada
Importateur
Miele limitée

Professional Division

161 Four Valley Drive
Vaughan, ON L4K 4V8
Téléphone : 1-888-325-3957
www.mieleprofessional.ca
professional@miele.ca

Miele Professional Service Technique

Téléphone : 1-888-325-3957
serviceprofessional@miele.ca



Fabricant : Miele & Cie. KG
Carl-Miele-Straße 29, 33332 Gütersloh, Allemagne