

427001384

ES Armario de secado Manual de usuario

Estimado cliente de NIMO:

Le felicitamos por su excelente selección de productos y le damos la bienvenida a la familia NIMO, una familia global con raíces en Suecia.

En NIMO le agradecemos su confianza y esperamos que disfrute usando su nuevo armario de secado.

Un buen armario de secado debe estar bien diseñado, secar bien la ropa, tener un bajo impacto ambiental, ser fácil de usar, ahorrar tiempo y energía, tener una larga vida útil y ser fiable. NIMO le ofrece todas estas funciones.

Cuando compra un producto NIMO, puede estar seguro de que el interior es tan bueno como el exterior y que la ética y la moral que se utilizan para construir este producto son tan altas como la calidad y la función que obtiene. Esta es la calidad sueca.

Antes de utilizar el producto por primera vez, lea los consejos de uso y cuidado del producto. Esto le ayudará a obtener los mejores resultados posibles de su producto y todas sus características..

Si tiene cualquier duda, no dude en llamarnos o en ponerse en contacto con nosotros a través de nuestra web.

Mis mejores deseos desde Suecia y del equipo de NIMO.

Fabricante:

NIMO-VERKEN AB
Box 288
542 23 Mariestad
Sweden
info@nimoverken.com
www.nimoverken.com



Nos reservamos el derecho de realizar cambios sin previo aviso.

Doc. N.º: 427001384 / 02

Contenido

1	Instrucciones de seguridad	32
1.1	Instrucciones generales de seguridad	33
1.2	Símbolos.....	33
2	Presentación de la máquina	34
3	Flujo de aire	35
4	Primer funcionamiento.....	36
5	Funcionamiento	37
5.1	Colocación de la ropa	37
5.2	Panel de control.....	37
5.3	Descripción del programa	38
5.4	Selección del programa de secado	38
5.5	Inicio.....	38
5.6	Pausa del programa	39
5.7	Fin del programa	39
5.8	Fin del programa de secado.....	39
5.9	Protección contra sobrecalentamiento.....	39
6	Mantenimiento	40
6.1	Mantenimiento preventivo por parte del usuario	40
6.2	Filtro.....	40
7	Solución de problemas.....	41
7.1	Cómo lidiar personalmente con las interrupciones menores	41
7.2	Códigos de error	42
8	Servicio.....	43

Conserve este manual para tenerlo siempre a mano para uso futuro.

1 Instrucciones de seguridad

Este consejo sobre la operación segura se ha recopilado para permitirle evitar un uso incorrecto y riesgos innecesarios de accidentes y debe leerse antes de instalar y usar el armario de secado.

NO MODIFIQUE ESTE PRODUCTO.

El armario de secado debe instalarse y mantenerse en el interior.

PRECAUCIÓN Este equipo está diseñado para usarse únicamente para secar telas lavadas con agua. Retira todos los objetos de los bolsillos, como encendedores y cerillas, antes del secado.

El mantenimiento debe realizarlo únicamente el fabricante, el agente de servicio del fabricante o personas igualmente calificadas.

Solo se pueden utilizar piezas de repuesto aprobadas.

Asegúrese de que la fuente de alimentación esté apagada antes de realizar tareas de mantenimiento o sustitución de piezas.

Aplicable a la instalación en la UE

Este armario de secado puede ser utilizado por niños mayores de 8 años y personas (incluidos los niños) con diversas discapacidades o con experiencia y conocimientos inadecuados, siempre que estén bajo supervisión o reciban instrucciones sobre cómo utilizar el aparato de forma segura y comprendan los riesgos que conlleva su uso.

Los niños no deben jugar con el aparato.

Aplicable a la instalación en países fuera de la UE

El aparato no está diseñado para ser utilizado por personas (incluidos niños) con diversas discapacidades o experiencia y conocimientos inadecuados.

Pueden usar el aparato solo bajo supervisión o si han recibido instrucciones sobre cómo usar el aparato de una persona responsable de su seguridad.



Los niños deben ser supervisados para asegurarse de que no jueguen con el aparato.

1.1 Instrucciones generales de seguridad

No enjuague la máquina con agua.

Para evitar daños, por ejemplo, en los componentes electrónicos, que puede causar la condensación, se debe dejar la máquina a temperatura ambiente durante 24 horas antes de usarla por primera vez.

1.2 Símbolos

	Cuidado
	Lea las instrucciones antes de usar la máquina

2 Presentación de la máquina

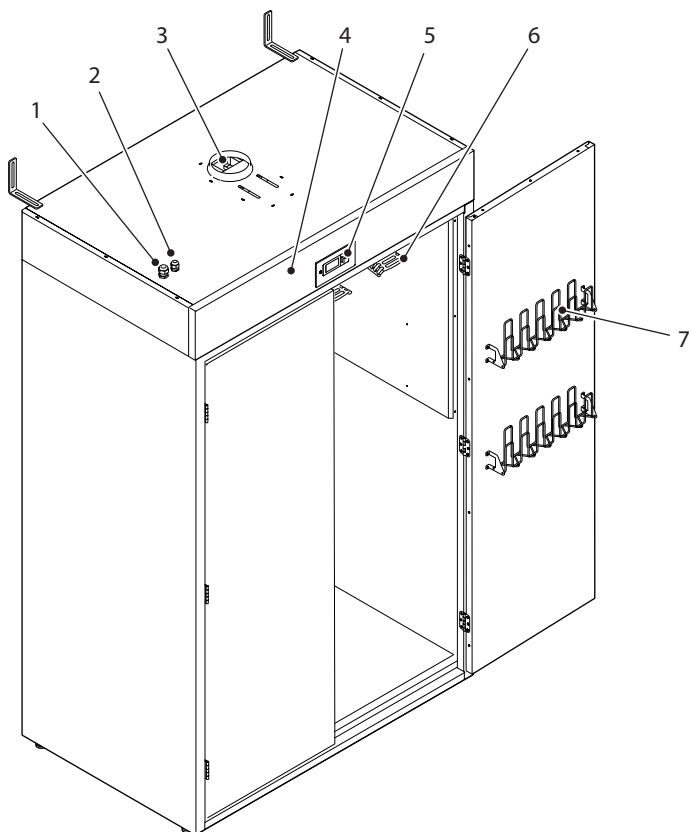

1	Conexión para ventiladores externos
2	Conexión a la red
3	Compuerta
4	Unidad de ventilador / Unidad de control eléctrico (detrás del panel)
5	Panel de control
6	Perchas
7	Perchas de puerta

3 Flujo de aire

La ilustración muestra el flujo de aire en el armario de secado.

La entrada de aire se encuentra tanto en el lado izquierdo como en el derecho y a través de las perchas.

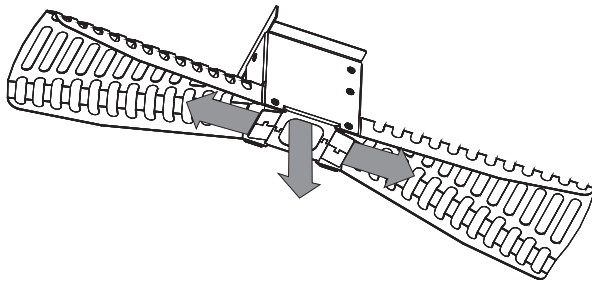
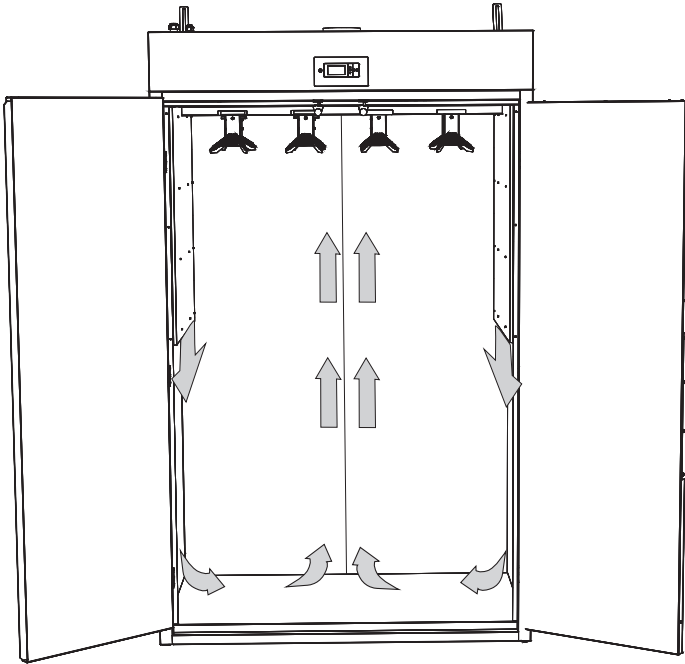

4 Primer uso



Lea estas instrucciones de uso antes de utilizar el armario de secado por primera vez.

PRECAUCIÓN Lea las instrucciones de seguridad en la página 32 antes de usar el armario.

- Asegúrese de que el armario esté bien sujeto a la pared.
- Asegúrese de que no se ha dejado ningún material del empaquetado.
- Use un detergente suave con agua caliente y lave el interior y el exterior del armario de secado. Seque con cuidado. Consulte también la sección "Cuidado" más adelante en el manual.

5 Funcionamiento

5.1 Colocación de la ropa

- Saque las perchas del armario de secado para colgar las prendas. Hay espacio para un juego completo de ropa de trabajo en cada percha.
- Coloque los tirantes de los pantalones sobre la percha y luego cuelgue la chaqueta. Coloque la percha en uno de los cuatro rieles de soporte. Utilice las tapas suministradas en las salidas de aire que no estén en uso.
- Para minimizar el consumo de energía en el secado, llene el armario y no abra las puertas hasta que la máquina se haya apagado.

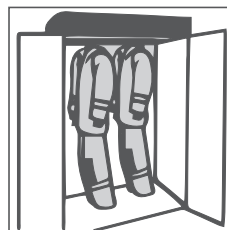
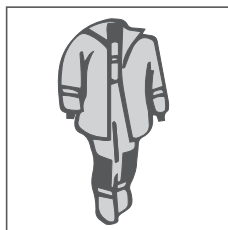
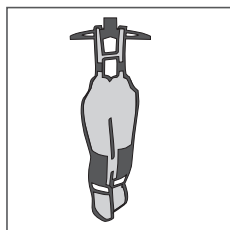

5.2 Panel de control

El armario de secado está equipado con dos programas de secado adecuados para diferentes tipos de trajes de servicios de emergencia. Estos programas se configuran usando menús de programación y se operan con cuatro botones táctiles en el panel del menú. Hay cuatro idiomas. Para la configuración del idioma, consulte el Manual de servicio.

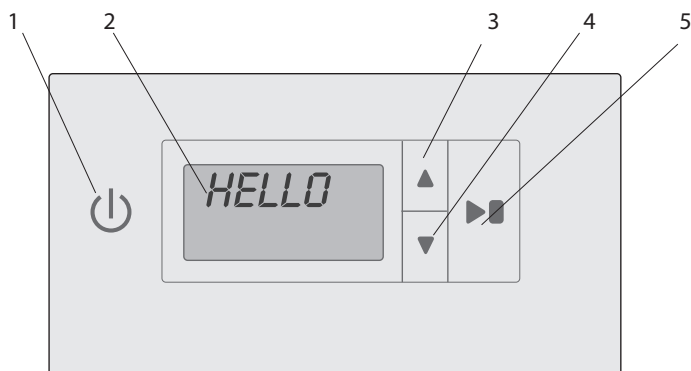

1	ON / OFF
2	Pantalla que muestra el programa de secado seleccionado o el texto de instrucciones
3	FLECHA ARRIBA, cambia el programa de secado
4	FLECHA ABAJO, cambia el programa de secado
5	START/STOP, inicia y detiene el programa de conducción

5.3 Descripción del programa

El armario de secado tiene dos programas de secado:

- **Impregnación**
- **Normal**

Los programas cierran automáticamente el proceso de secado cuando los tejidos están secos.

5.4 Selección del programa de secado

- **Impregnación:** se usa para secar un tipo más nuevo de traje de servicios de emergencia que tiene una capa superficial impregnada. El programa repara/recree la capa superficial. El programa implica una alta temperatura para la impregnación.
- **Normal:** se utiliza para secar los trajes acolchados antiguos de los servicios de emergencia. El programa implica el secado a temperatura más baja.

5.5 Inicio

Presione el interruptor on/off a la posición 'ON', indicada por la iluminación de la pantalla y mostrando el último programa ejecutado.

Si lo desea, presione **START/STOP**. O seleccione otro programa de secado avanzando paso a paso con los botones **FLECHA ARRIBA** o **FLECHA ABAJO**.

Luego inicie el programa de secado con el botón **START/STOP**.

El **símbolo animado** (barra) en el lado izquierdo de la pantalla indica que el proceso de secado está en progreso.

El proceso de secado finaliza automáticamente cuando las telas están secas y el programa de secado entra en el periodo de enfriamiento.

Si la puerta está abierta cuando se inicia un programa de secado y el botón **START/STOP** está **activado**, la pantalla mostrará 'close door'. Cierre la puerta y comenzará el programa de secado seleccionado.

Para interrumpir un proceso de secado en curso, presione **START/STOP**.

5.6 Pausa del programa

Si se abre la puerta mientras el proceso de secado está en curso, el calor se apagará y el ventilador seguirá funcionando durante otros 5 minutos.

Si la puerta se cierra dentro de este período de 5 minutos, el proceso de secado comenzará nuevamente desde el principio.

Si la puerta se deja abierta, el proceso de secado se detendrá después de 5 minutos y deberá reiniciarse manualmente.

5.7 Fin del programa

Cuando finaliza el período de enfriamiento, el proceso de secado finaliza y la pantalla muestra el texto 'end' (parpadeando).

Cuando se presiona el botón **START/STOP** o se abre la puerta, el programa actual finaliza y la pantalla muestra el último programa utilizado.

5.8 Fin del programa de secado

Para interrumpir un proceso de secado en curso, presione **START/STOP**.

Nota: Los ventiladores seguirán funcionando durante unos 3 minutos para enfriar los grupos de elementos.

5.9 Protección contra el sobrecalentamiento

El armario de secado está equipado con doble protección contra el sobrecalentamiento.

Corte por sobrecalentamiento: restablecido por el usuario.

Control principal: restablecido por el personal de servicio.

Corte por sobrecalentamiento:

Si el armario se sobrecalienta durante el proceso de secado, los elementos se cierran y el ventilador continúa.

La pantalla muestra 'ERR 05' *parpadeando* y 'Wait' en la fila 2.

Cuando la temperatura en el armario ha bajado a un nivel aceptable (esto lleva unos 4 minutos), la pantalla muestra 'ERR 05' con una **luz fija** y las palabras 'OH PROTECTION' desplazándose en la fila inferior.

La desconexión por sobrecalentamiento se puede restablecer manteniendo presionado el botón **START/STOP** durante unos 4 segundos.

Control principal

Si por alguna razón el armario se sobrecalienta fuera del proceso de secado, el control principal se activará.

El control principal debe restablecerlo manualmente el personal de servicio que busca la causa mientras se restablece.

6 Mantenimiento

6.1 Mantenimiento preventivo por parte del usuario

El usuario debe limpiar el armario con un paño húmedo después de cada uso del armario de secado. No debe tener polvo ni gravilla.

6.2 Filtro

El armario de secado tiene cuatro filtros ubicados en el techo del armario, dos en la parte delantera y dos en la parte trasera.

Nota: Si se quita alguno de los filtros, no se debe utilizar el armario de secado.

Nota: El usuario es responsable de controlar y limpiar los filtros después de cada programa de secado.

- Los filtros se quitan tirando de la manija.
- Limpie los cuatro filtros en ambos lados.

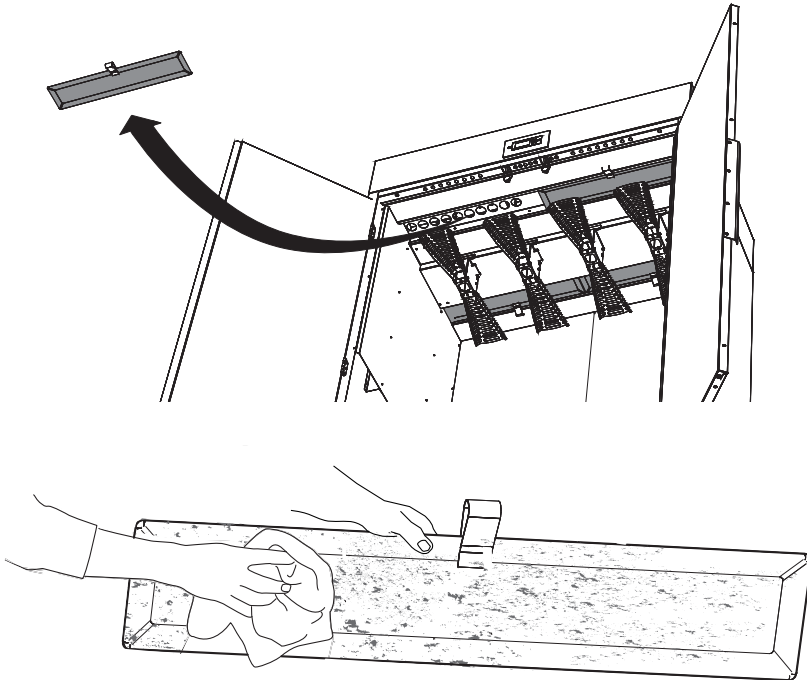

- Vuelva a colocar el filtro y presiónelo en su sitio.

7 Solución de problemas

7.1 Cómo lidiar personalmente con las interrupciones menores

<i>Preguntas</i>	<i>Lo que puede hacer</i>
El armario de secado no funciona.	<ol style="list-style-type: none">1. Compruebe la conexión a la red y que esta suministra energía.2. Compruebe que no se ha disparado ningún fusible.3. ¿Ha pulsado el botón de inicio?4. ¿Están cerradas las puertas?
El secado lleva mucho tiempo.	<ol style="list-style-type: none">1. Limpie los filtros de pelusas (debe hacerse después de cada operación de secado).2. Asegúrese de haber seleccionado el programa correcto para el tipo de ropa.3. Asegúrese de que la ropa no esté empapada (mal centrifugada).4. Es necesario ajustar el software que controla el proceso de secado. Póngase en contacto con el técnico de servicio.
La ropa no se seca.	<ol style="list-style-type: none">1. Asegúrese de haber seleccionado el programa correcto para el tipo de ropa.2. Es necesario ajustar el software que controla el proceso de secado. Póngase en contacto con el técnico de servicio.

7.2 Códigos de error

N.º	Nombre	Descripción / Acción
ERR 01	Fallo en el sensor de temperatura del armario	Póngase en contacto con el servicio
ERR 02	Fallo en el sensor de temperatura del aire de escape	Póngase en contacto con el servicio
ERR 04	Se excedió el tiempo máximo para el proceso de secado	Póngase en contacto con el servicio
ERR 05	Sobrecalentamiento	Reinicie. Consulte la sección ' <i>Overheating cut-out</i> ', 5.9
ERR 08	Limpie filtros 100 horas	Limpie los filtros y reinicie el código de error.
ERR 12	Notificación de tiempo de espera	Póngase en contacto con el servicio

Para restablecer un código de error, mantenga presionado el botón **START/STOP** durante 5 segundos.

8 Mantenimiento

Antes de ponerse en contacto con el Servicio, debe saber el nombre, el número de artículo y el número de serie del armario de secado.

Esta información se puede encontrar en la placa de identificación ubicada dentro del armario.



Nombre del armario de secado

Número de artículo

Número de serie (8 dígitos)

