

<b>de</b>	Dampfkondensator-Standard (SC)	<b>en</b>	Standard steam condenser (SC)	<b>cs</b>	Standardní kondenzátor par (SC)
<b>da</b>	Dampkondensator standard (SC)	<b>el</b>	Βασικός συμπυκνωτής ατμού (SC)	<b>en-US</b>	Standard steam condenser (SC)
<b>es</b>	Condensador de vapor estándar (SC)	<b>fr</b>	Condenseur vapeur standard (SC)	<b>hu</b>	Standard gőzkondenzátor (SC)
<b>it</b>	Condensatore di vapore standard (SC)	<b>nl</b>	Standaard voor dampcondensator (SC)	<b>no</b>	Standard dampkondensator (SC)
<b>pt</b>	Condensador de vapor standard (SC)	<b>ru</b>	Пароконденсатор стандартный (SC)	<b>sv</b>	Ångkondensator – standard (SC)

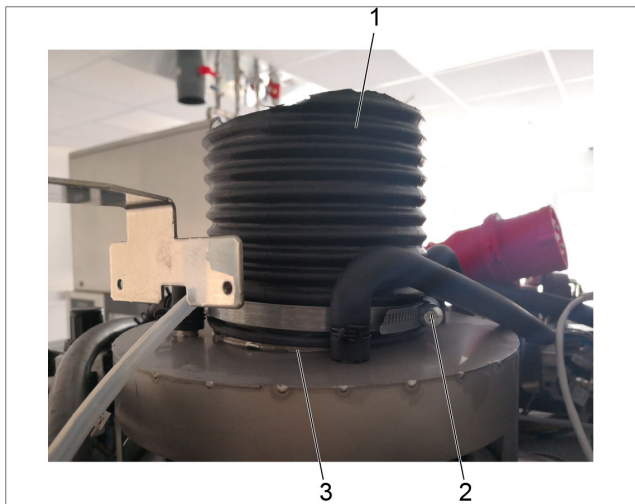

3

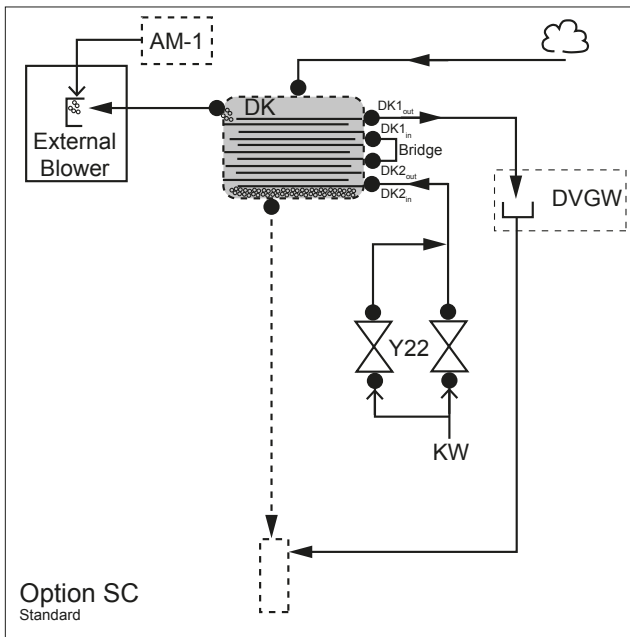
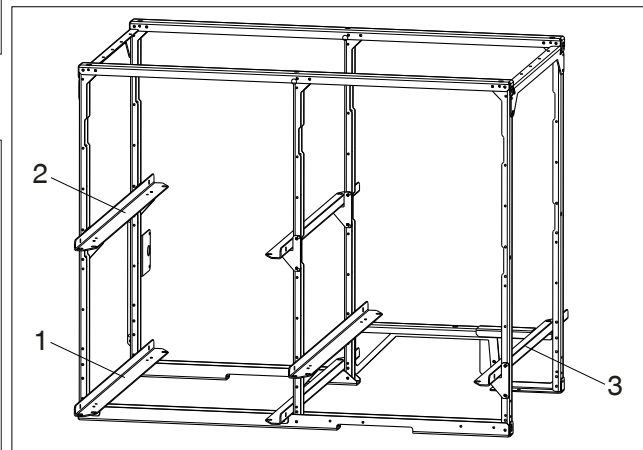
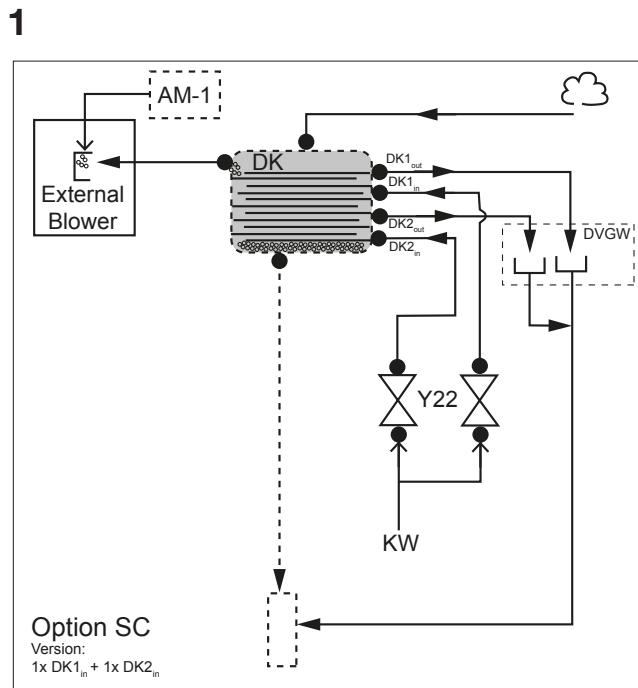

4

2

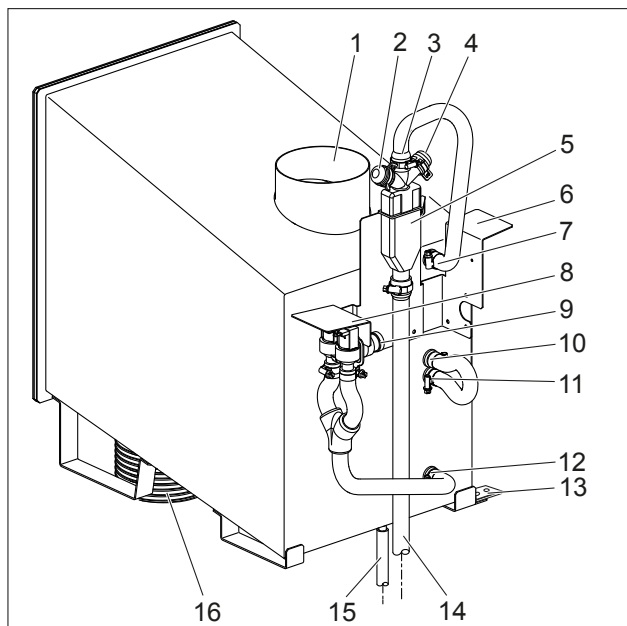
**5****6****de**

### Dampfkondensator-Standard (SC)

**Grund:** Der Umbausatz dient dazu, die Option Dampfkondensator-Standard (SC) einzubauen.

Für die folgenden Arbeiten ist auf Grund von Gewicht und Art der Tätigkeiten eine zweite Person erforderlich.

### Benötigte Teile

Anzahl	M.-Nr.	Benennung
1	10928990	Dampfkondensator-Standard PLW/PWD 86xx (SC)

Bei allen Anschlussvarianten gleich muss ein bauseitiges Abluftgebläse vorhanden sein. Das Gebläse muss entweder bauseitig angesteuert werden oder kann wahlweise über die Elektronik AM-1 (Anschlussmodul) des Geräts angesteuert werden.

Das im Spülraum entstehende Kondensat wird in den Dampfkondensator geleitet. Dort wird das Kondensat an den Wärmetauscherrohren entlang geführt und kondensiert zu reinem Wasser. Das entstehende Wasser läuft über den Sammler und den Zwischenbehälter in den Ablauf.

Warme Restluft wird über ein externes, bauseitiges Abluftgebläse abgesaugt.

Durch die Wärmetauscherrohre wird kaltes Wasser geleitet. Das kalte Wasser kann über einen normalen Kaltwasseranschluss eingeleitet werden und dann über eine freie Fließstrecke und den Sammler sowie den Zwischenbehälter in den Abfluss geleitet werden.

Für die Option Dampfkondensator-Standard (SC) gibt es verschiedene Anschlussvarianten für die Wasserversorgung.

**Wird der Dampfkondensator an einen bauseitigen Kühlkreislauf angeschlossen, muss Folgendes beachtet werden:**

- Es müssen geeignete Anschlussventile bauseitig beschafft werden.
- Die Miele Magnetventile können nicht verwendet werden.
- Die freie Fließstrecke entfällt bei Verwendung eines bauseitigen Kühlkreislaufs.

**Für die Durchführung der Instandhaltungsarbeiten am Gerät ist die Miele Service-Applikation „Technische Service Dokumentation (TSD)“ erforderlich**

Die Sicherheits- und Warnhinweise der für den Gerätetyp geltenden Typ-TSD müssen beachtet werden.

Die Arbeiten am Gerät müssen entsprechend der für den Gerätetyp geltenden Arbeitsanleitungen durchgeführt werden.

### **Dampfkondensator Standard (SC) - Anschlussschema**

#### **Zulauf:**

Einlaufanschluss DK1<sub>in</sub> wird über eine Schlauchbrücke mit DK2<sub>out</sub> verbunden, siehe Abb. 1. Auf diese Weise durchfließt das Kaltwasser beide Wärmetauscherkreisläufe.

Einlaufanschluss DK2<sub>in</sub> wird an Kaltwasser-Einlaufventile (Y22) angeschlossen, siehe Abb. 1. Das Doppeleinlassventil (Y22) erhöht den möglichen Durchsatz.

Optional kann auch ein bauseitiger Kühlkreislauf angeschlossen werden. Hierzu bitte die besonderen Anforderungen bei Anschluss an einen bauseitigen Kühlkreislauf beachten.

#### **Ablauf:**

Ablaufanschluss DK1<sub>out</sub> wird über eine freie Fließstrecke (DVGW) und den Sammler an den Zwischenbehälter angeschlossen, worüber dann der Ablauf erfolgt, siehe Abb. 1.

Optional kann der Ablaufanschluss DK1<sub>out</sub> an einen bauseitigen Kühlkreislauf angeschlossen werden. Bei dieser Option entfällt die freie Fließstrecke.

Ablaufanschluss DK2<sub>out</sub> wird über eine Schlauchbrücke mit DK1<sub>in</sub> verbunden. Auf diese Weise durchfließt das Kaltwasser beide Wärmetauscherkreisläufe, siehe Abb. 1.

### **Dampfkondensator Standard (SC) 2 Kreisläufe - Anschlussschema**

#### **Zulauf:**

Einlaufanschluss DK1<sub>in</sub> wird an einen der Auslässe von Kaltwasser-Einlaufventil (Y22) angeschlossen, siehe Abb. 2.

Einlaufanschluss DK2<sub>in</sub> wird an den anderen Auslass von Kaltwasser-Einlaufventil (Y22) angeschlossen, siehe Abb. 2.

Optional kann auch ein bauseitiger Kühlkreislauf angeschlossen werden. Hierzu bitte die besonderen Anforderungen bei Anschluss an einen bauseitigen Kühlkreislauf beachten.

#### **Ablauf:**

Ablaufanschluss DK1<sub>out</sub> wird über eine freie Fließstrecke (DVGW) und den Sammler an den Zwischenbehälter angeschlossen, worüber dann der Ablauf erfolgt, siehe Abb. 2.

Ablaufanschluss DK2<sub>out</sub> wird über eine freie Fließstrecke (DVGW) und den Sammler an den Zwischenbehälter angeschlossen, worüber dann der Ablauf erfolgt, siehe Abb. 2.

Optional kann der Ablaufanschluss DK1<sub>out</sub> und DK2<sub>out</sub> an einen bauseitigen Kühlkreislauf angeschlossen werden. Bei dieser Option entfällt die freie Fließstrecke.

### **Dampfkondensator einbauen**

- ↯ Rahmen für die Montageaufsatzverkleidung anbauen.
- ↯ Wellschlauch (1) auf die Wasserzulaufhaube (3) aufsetzen, siehe Abb. 3.

- ↪ Welle Schlauch (1) mit Schlauchschelle (2) sichern, siehe Abb. 3.
- ↪ Befestigungsschrauben der Halbleche (13) des Dampfkondensator lösen, siehe Abb. 5.
- ↪ Halbleche (13) des Dampfkondensators bis zum Anschlag nach außen ziehen, siehe Abb. 5.
- ↪ Befestigungsschrauben der Halbleche (13) des Dampfkondensator wieder festdrehen, siehe Abb. 5.
- ↪ Den Welle Schlauch nach unten in Richtung der Wasserzulaufhaube zusammendrücken und halten und Dampfkondensator in den Rahmen schieben.
- ↪ Dampfkondensator in Halteschiene (3) des Rahmens einschieben, siehe Abb. 4.
- ↪ Dampfkondensator in den Rahmens einschieben, bis der Anschluss für den Welle Schlauch direkt über dem Welle Schlauch liegt.
- ↪ Welle Schlauch über Anschluss des Dampfkondensators schieben.
- ↪ Prüfen, ob die Bohrungen und Gewinde für die Befestigungsschrauben übereinander liegen.
- ↪ Abluftschlauch auf der Oberseite des Dampfkondensators anbauen und mit Schlauchschelle sichern.
- ↪ Befestigungsschrauben festdrehen.

### Wasserzulauf und Wasserablauf anbauen (Standard, 1 Kreislauf)

#### HINWEIS

Falsch verlegte Schläuche und Kabel.

Hubtür kann Schläuche oder Kabel abreißen.

- ↪ Alle Schläuche und Kabel so verlegen, dass diese nicht im Bewegungsweg der Hubtüren liegen.
- ↪ Alle Schläuche und Kabel an geeigneten Stellen mit Kabelbindern oder Klettband sichern.

- ↪ Kaltwasserzulaufschlauch (KW) an Anschlussstutzen (9) des Zulaufventil anbauen, siehe Abb. 5.
- ↪ Y-Verbindungsschlauch zwischen Zulaufventil (9) und Anschluss DK2<sub>in</sub> (12) anbauen und mit Schlauchschellen sichern, siehe Abb. 5.
- ↪ Schlauchbrücke zwischen DK2<sub>out</sub> (11) und DK1<sub>in</sub> (10) anbauen und mit Schlauchschellen sichern, siehe Abb. 5.
- ↪ Schlauch zwischen DK1<sub>out</sub> (7) und Einlauf der freien Fließstrecke (3) anbauen und mit Schlauchschellen sichern, siehe Abb. 5.
- ↪ Schlauch (14) zwischen Ausgang der freien Fließstrecke und Zulauf des Zwischenbehälters für den Ablauf anbauen und mit Schlauchschellen sichern, siehe Abb. 5.
- ↪ Kondensatschlauch (15) an Kondensatausgang des Dampfkondensators und des Zwischenbehälters für den Ablauf anschließen und mit Schlauchschellen sichern, siehe Abb. 5.

### Dampfkondensator elektrisch anschließen

#### HINWEIS

Falsch verlegte Schläuche und Kabel.

Hubtür kann Schläuche oder Kabel abreißen.

- ↪ Alle Schläuche und Kabel so verlegen, dass diese nicht im Bewegungsweg der Hubtüren liegen.
- ↪ Alle Schläuche und Kabel an geeigneten Stellen mit Kabelbindern oder Klettband sichern.

- ↪ Teilkabelbaum zwischen den Zulaufventilen und Kupplung (X5-4) an den Trocknungsaggregaten anschließen und so verlegen, dass die Kabel nicht über heiße Oberflächen oder scharfe Kanten verlegt sind.
- ↪ Teilkabelbaum am Rahmen der Aufsatzverkleidung so befestigen, dass die Kabel nicht von der Hubtür berührt werden.
- ↪ Anschlussstecker des Dampfkondensators in Kupplung (X5-4) einstecken, siehe Abb. 6.

de

## en

### Standard steam condenser (SC)

**Reason:** The conversion kit is used to install the standard steam condenser (SC) option.

Due to the weight and type of activities involved in the following work, a second person is required.

#### Parts required

No.	Mat. no.	Designation
1	10928990	Standard steam condenser PLW/PWD 86xx (SC)

An on-site extractor must be present for all connection types. The extractor must either be activated on site or can be activated via the AM-1 electronic module (connection module) of the appliance.

The condensate which forms in the wash chamber is directed into the steam condenser. There, the condensate is guided along the heat exchanger pipes and condenses as pure water. This water runs into the drain via the collector and the intermediate container.

Warm residual air is extracted via an external on-site extractor.

Cold water is channelled through the heat exchanger pipes. The cold water can be introduced via a normal cold-water connection and then directed to the drain via a free flow path, the collector and the intermediate container.

Various connection types for the water supply are available for the standard steam condenser (SC) option.

**If the steam condenser is connected to an on-site cooling circuit, the following points must be observed:**

- Suitable connection valves must be provided on site.
- The Miele solenoid valves cannot be used.
- The free flow path is not required if an on-site cooling circuit is used.

**In order to carry out this work, the appropriate Technical Service Documentation (TSD) is required.**

The warning and safety instructions given in the applicable model-specific TSD must be complied with.

Work must be carried out in accordance with the instructions given in the applicable model-specific TSD.

### Standard steam condenser (SC) – wiring diagram

#### Intake:

Intake connection DK1<sub>in</sub> is connected to DK2<sub>out</sub> via a hose bridge, see Fig. 1. This enables the cold water to flow through both heat exchanger circuits.

Intake connection DK2<sub>in</sub> is connected to cold-water intake valves (Y22), see Fig. 1. The double intake valve (Y22) increases the possible throughput.

An on-site cooling circuit can also be connected as an option. If you choose to do so, please observe the specific requirements for connecting to an on-site cooling circuit.

#### Drain:

Drain connection DK1<sub>out</sub> is connected to the intermediate container via a free flow path (DVGW) and the collector. The water then drains via the intermediate container, see Fig. 1.

Drain connection DK1<sub>out</sub> can also be connected to an on-site cooling circuit as an option. The free flow path is not required with this option.

Drain connection DK2<sub>out</sub> is connected to DK1<sub>in</sub> via a hose bridge. This enables the cold water to flow through both heat exchanger circuits, see Fig. 1.

### Standard steam condenser (SC) 2 circuits – wiring diagram

#### Intake:

Intake connection DK1<sub>in</sub> is connected to one of the outlets on the cold-water intake valve (Y22), see Fig. 2.

Intake connection DK2<sub>in</sub> is connected to the other outlet on the cold-water intake valve (Y22), see Fig. 2.

An on-site cooling circuit can also be connected as an option. If you choose to do so, please observe the specific requirements for connecting to an on-site cooling circuit.

**Drain:**

Drain connection DK1<sub>out</sub> is connected to the intermediate container via a free flow path (DVGW) and the collector. The water then drains via the intermediate container, see Fig. 2.

Drain connection DK2<sub>out</sub> is connected to the intermediate container via a free flow path (DVGW) and the collector. The water then drains via the intermediate connector, see Fig. 2.

Drain connections DK1<sub>out</sub> and DK2<sub>out</sub> can also be connected to an on-site cooling circuit as an option. The free flow path is not required with this option.

**Installing the steam condenser**

- ✚ Fit the frame for the top-box panelling.
- ✚ Fit the corrugated hose (1) on the water intake hood (3), see Fig. 3.
- ✚ Secure the corrugated hose (1) with a hose clip (2), see Fig. 3.
- ✚ Loosen the holding plate (13) fixing screws on the steam condenser, see Fig. 5.
- ✚ Pull the holding plates (13) of the steam condenser outwards as far as they will go, see Fig. 5.
- ✚ Tighten the holding plate (13) fixing screws on the steam condenser, see Fig. 5.
- ✚ Press down the corrugated hose in the direction of the water intake hood and hold. Slide the steam condenser into the frame.
- ✚ Insert the steam condenser into the support rail (3) on the frame, see Fig. 4.
- ✚ Insert the steam condenser into the frame until the connection for the corrugated hose is directly above the corrugated hose.
- ✚ Slide the corrugated hose over the steam condenser connection.
- ✚ Check that the holes and threads for the fixing screws are aligned.
- ✚ Fit the vent hose onto the top of the steam condenser and secure with a hose clip.
- ✚ Tighten the fixing screws.

**Fitting the water intake and drainage (standard, 1 circuit)****NOTE**

Incorrectly laid hoses and cables.

Lift-up sliding door may tear off hoses or cables.

- ✚ Lay all hoses and cables so that they cannot be disturbed by the movement of the lift-up sliding doors.
- ✚ Secure all hoses and cables with cable ties or Velcro tape at suitable points.
- ✚ Fit the cold-water intake hose (KW) on the connector (9) on the intake valve, see Fig. 5.
- ✚ Fit the Y connection hose between the intake valve (9) and connection DK2<sub>in</sub> (12) and secure with hose clips, see Fig. 5.
- ✚ Fit the hose bridge between DK2<sub>out</sub> (11) and DK1<sub>in</sub> (10) and secure with hose clips, see Fig. 5.
- ✚ Fit the hose between DK1<sub>out</sub> (7) and the free flow path intake (3) and secure with hose clips, see Fig. 5.
- ✚ Fit the hose (14) between the free flow path output and the intake of the intermediate container for the drain and secure with hose clips, see Fig. 5.
- ✚ Connect the condensate hose (15) to the condensate output of the steam condenser and the intermediate container for the drain and secure with hose clips, see Fig. 5.

**Connecting the steam condenser to an electrical supply****NOTE**

Incorrectly laid hoses and cables.

Lift-up sliding door may tear off hoses or cables.

- ✂ Lay all hoses and cables so that they cannot be disturbed by the movement of the lift-up sliding doors.
- ✂ Secure all hoses and cables with cable ties or Velcro tape at suitable points.

- ✂ Connect the minor wiring harness to the drying units between the intake valves and the connector (X5-4) and position so that the cables are not laid over hot surfaces or sharp edges.
- ✂ Secure the minor wiring harness to the frame of the top-box panelling so that the cables do not come into contact with the lift-up sliding door.
- ✂ Connect the steam condenser connection plug to the connector (X5-4), see Fig. 6.

**en****CS****Standardní kondenzátor par (SC)**

**Důvod:** Přestavná sada slouží k montáži volby standardní kondenzátor par (SC).

Na následující práce je z důvodu hmotnosti a druhu činností nutná druhá osoba.

**Potřebné díly**

Počet	č. m.	Název
1	10928990	standardní kondenzátor par PLW/PWD 86xx (SC)

U všech variant připojení musí být v místě instalace k dispozici odtahový ventilátor. Ventilátor musí být ovládán buď z místa instalace, nebo volitelně elektronikou AM-1 (přípojný modul) přístroje.

Kondenzát vznikající v mycím prostoru je veden do kondenzátoru par. Tam je kondenzát veden podél trubek výměníku tepla a kondenzuje na čistou vodu. Vznikající voda teče přes sběrač a mezizásobník do odtoku.

Teplý zbytkový vzduch je odsáván externím odtahovým ventilátorem v místě instalace.

Trubkami výměníku tepla je vedena studená voda. Studená voda může být přiváděna normální přípojkou studené vody a pak přes volnou dráhu toku, sběrač a mezizásobník vedena do odtoku.

Pro volbu standardní kondenzátor par (SC) existují různé varianty připojení vodního napájení.

**Pokud je kondenzátor par připojen k chladicímu okruhu v místě instalace, musíte dbát následujícího:**

- V místě instalace musí být zajištěny vhodné připojovací ventily.
- Magnetické ventily Miele nelze použít.
- Při použití chladicího okruhu v místě instalace odpadá volná dráha toku.

**Pro provádění údržbářských prací na přístroji je potřebná servisní aplikace Miele „Technická servisní dokumentace (TSD)“**

Musí být respektovány bezpečnostní pokyny a varovná upozornění typové TSD platné pro typ přístroje.

Práce na přístroji musí být prováděny podle pracovních návodů platných pro typ přístroje.

**Standardní kondenzátor par (SC) – schéma připojení****Přítok:**

Přívodní přípojka DK1<sub>in</sub> se hadicovou propojkou spojuje s DK2<sub>out</sub>, viz obr. 1. Tímto způsobem studená voda protéká oběma okruhy výměníku tepla.

Přívodní přípojka DK2<sub>in</sub> se připojuje k přívodním ventilům studené vody (Y22), viz obr. 1. Dvojitý napouštěcí ventil (Y22) zvýší možný průtok.

Volitelně lze připojit také chladicí okruh v místě instalace. K tomu prosím dbejte zvláštních požadavků při připojení na chladicí okruh v místě instalace.

**Odtok:**

Vypouštěcí přípojka DK1<sub>out</sub> se připojuje přes volnou dráhu toku (DVGW) a sběrač k mezizásobníku, odkud pak následuje odtok, viz obr. 1.

Volitelně lze vypouštěcí přípojku DK1<sub>out</sub> připojit k chladicímu okruhu v místě instalace. U této volby odpadá volná dráha toku.

Vypouštěcí přípojka DK2<sub>out</sub> se hadicovou propojkou spojuje s DK1<sub>in</sub>. Tímto způsobem studená voda protéká oběma okruhy výměníku tepla, viz obr. 1.

**Standardní kondenzátor par (SC), 2 okruhy – schéma připojení****Přítok:**

Přívodní přípojka DK1<sub>in</sub> se připojuje k jednomu z výstupů napouštěcího ventilu studené vody (Y22), viz obr. 2.

Přívodní přípojka DK2<sub>in</sub> se připojuje k druhému výstupu napouštěcího ventilu studené vody (Y22), viz obr. 2.

Volitelně lze připojit také chladicí okruh v místě instalace. K tomu prosím dbejte zvláštních požadavků při připojení na chladicí okruh v místě instalace.

**Odtok:**

Vypouštěcí přípojka DK1<sub>out</sub> se připojuje přes volnou dráhu toku (DVGW) a sběrač k mezizásobníku, odkud pak následuje odtok, viz obr. 2.

Vypouštěcí přípojka DK2<sub>out</sub> se připojuje přes volnou dráhu toku (DVGW) a sběrač k mezizásobníku, odkud pak následuje odtok, viz obr. 2.

Volitelně lze vypouštěcí přípojku DK1<sub>out</sub> a DK2<sub>out</sub> připojit k chladicímu okruhu v místě instalace. U této volby odpadá volná dráha toku.

**Montáž kondenzátoru par**

- ✂ Montáž rámu pro nasazovací montážní kryt.
- ✂ Nasadte vlnovec (1) na kryt přívodu vody (3), viz obr. 3.
- ✂ Zajistěte vlnovec (1) hadicovou svorkou (2), viz obr. 3.
- ✂ Povolte upevňovací šrouby plechových držáků (13) kondenzátoru par, viz obr. 5.
- ✂ Vytáhněte plechové držáky (13) kondenzátoru par až na doraz směrem ven, viz obr. 5.
- ✂ Utáhněte opět upevňovací šrouby plechových držáků (13) kondenzátoru par, viz obr. 5.
- ✂ Stlačte vlnovec dolů ve směru krytu přívodu vody, podržte ho a zasuňte kondenzátor par do rámu.
- ✂ Zasuňte kondenzátor par do přídržné lišty (3) rámu, viz obr. 4.
- ✂ Zasuňte kondenzátor par do rámu, dokud přípojka pro vlnovec nebude přímo nad vlnovcem.
- ✂ Nasuňte vlnovec na přípojku kondenzátoru par.
- ✂ Zkontrolujte, zda otvory a závity pro upevňovací šrouby leží nad sebou.
- ✂ Namontujte odtahovou hadici na horní stranu kondenzátoru par a zajistěte ji hadicovou svorkou.
- ✂ Utáhněte upevňovací šrouby.



**Montáž přívodu vody a odtoku vody (standard, 1 okruh)****UPOZORNĚNÍ**

Chybně nainstalované hadice a kabely.

Zvedací dvířka mohou utrhnout hadice nebo kabely.

✂ Všechny hadice a kabely nainstalujte tak, aby nebyly v dráze pohybu zvedacích dvířek.

✂ Všechny hadice a kabely zajistěte na vhodných místech stahovacími pásky nebo suchým zipem.

- ✂ Namontujte přívodní hadici studené vody (SV) na přípojovací hrdlo (9) přívodního ventilu, viz obr. 5.
- ✂ Namontujte propojovací hadici tvaru Y mezi přívodní ventil (9) a přípojku DK2<sub>in</sub> (12) a zajistěte ji hadicovými svorkami, viz obr. 5.
- ✂ Namontujte hadicovou propojku mezi DK2<sub>out</sub> (11) a DK1<sub>in</sub> (10) a zajistěte ji hadicovými svorkami, viz obr. 5.
- ✂ Namontujte hadici mezi DK1<sub>out</sub> (7) a přívod volné dráhy toku (3) a zajistěte ji hadicovými svorkami, viz obr. 5.
- ✂ Namontujte hadici (14) mezi výstup volné dráhy toku a přívod mezizásobníku pro odtok a zajistěte ji hadicovými svorkami, viz obr. 5.
- ✂ Připojte hadici kondenzátu (15) k výstupu pro kondenzát kondenzátoru par a mezizásobníku pro odtok a zajistěte ji hadicovými svorkami, viz obr. 5.

**Elektrické připojení kondenzátoru par****UPOZORNĚNÍ**

Chybně nainstalované hadice a kabely.

Zvedací dvířka mohou utrhnout hadice nebo kabely.

✂ Všechny hadice a kabely nainstalujte tak, aby nebyly v dráze pohybu zvedacích dvířek.

✂ Všechny hadice a kabely zajistěte na vhodných místech stahovacími pásky nebo suchým zipem.

- ✂ Připojte odbočku kabelové formy mezi přívodní ventily a zásuvku (X5-4) na sušicích agregátech a uložte ji tak, aby kabely nevedly přes horké povrchy nebo ostré hrany.
- ✂ Připevněte odbočku kabelové formy k rámu nasazovacího krytu tak, aby se kabely nedostaly do styku se zvedacími dvířky.
- ✂ Zasuňte přípojovací zástrčku kondenzátoru par do zásuvky (X5-4), viz obr. 6.

**CS****da****Dampkondensator standard (SC)**

**Årsag:** Ombygningssættet er beregnet til montering af ekstraudstyr dampkondensator standard (SC).

Til følgende arbejdsstrin er det nødvendigt at være to personer på grund af vægten på udstyret og typen af arbejde.

**Nødvendige dele**

Antal	M.-nr.	Betegelse
1	10928990	Dampkondensator standard (SC) PLW/PWD 86xx (SC)

Til alle tilslutningsvarianter skal der være monteret en blæser på opstillingsstedet. Blæseren skal enten aktiveres på opstillingsstedet eller kan som en valgmulighed styres via maskinens elektronik AM-1 (tilslutningsmodul).

Kondensatet, der opstår i rengøringsbeholderen, ledes ind i dampkondensatoren. Her føres kondensatet langs varmevekslererne og kondenserer til rent vand. Vandet løber ud i afløbet via opsamlere og mellembeholderen.

Varm restluft suges ud via en ekstern blæser på opstillingsstedet.

Der ledes koldt vand gennem varmevekslerlørene. Det kolde vand kan ledes ind via en gængs koldt vandstilslutning og herefter via et frit luftgab og opsamleren samt mellembeholderen ind i afløbet.

Der er forskellige tilslutningsvarianter til vandforsyningen for ekstraudstyr Dampkondensator (SC).

**Hvis dampkondensatoren tilsluttes et kølekredsløb på opstillingsstedet, skal man være opmærksom på følgende:**

- Der skal sørges for egnede tilslutningsventiler på opstillingsstedet.
- Miele magnetventiler kan ikke anvendes.
- Et frit luftgab bortfalder ved anvendelse af et kølekredsløb på opstillingsstedet.

**Til gennemførelse af vedligeholdelsesarbejde på produktet skal Miele service-applikationen "Teknisk service-dokumentation (TSD)" bruges**

Rådene om sikkerhed og advarslerne i TSD'en til den pågældende produkttype skal overholdes.

Arbejdet på produktet skal foretages i overensstemmelse med vejledningerne gældende for den pågældende produkttype.

### Dampkondensator standard (SC) - tilslutningsskema

#### Tilløb:

Indløbstilslutning DK1<sub>in</sub> forbindes med DK2<sub>out</sub> via en slangebro, se ill. 1. På denne måde løber det kolde vand gennem begge varmevekslerkredsløb.

Indløbstilslutning DK2<sub>in</sub> tilsluttes koldt vands-indløbsventilerne (Y22), se ill. 1. Dobbeltindløbsventilen (Y22) forhøjer den mulige kapacitet.

Der kan også tilsluttes et kølekredsløb på opstillingsstedet. Vær i givet fald opmærksom på de særlige krav ved tilslutning til et kølekredsløb på opstillingsstedet.

#### Afløb:

Afløbstilslutning DK1<sub>out</sub> tilsluttes mellembeholderen via et frit luftgab (DVGW) og opsamleren, via hvilket afløbet sker, se ill. 1.

Afløbstilslutning DK1<sub>out</sub> kan tilsluttes et kølekredsløb på opstillingsstedet som mulighed. Ved denne mulighed bortfalder et frit luftgab.

Afløbstilslutning DK2<sub>out</sub> forbindes med DK1<sub>in</sub> via en slangebro. På denne måde løber det kolde vand gennem begge varmevekslerkredsløb, se ill. 1.

### Dampkondensator standard (SC) - 2 kredsløb - tilslutningsskema

#### Tilløb:

Indløbstilslutning DK1<sub>in</sub> tilsluttes til et af udløbene på koldt vands-indløbsventil (Y22), se ill. 2.

Indløbstilslutning DK2<sub>in</sub> tilsluttes det andet udløb på koldt vands-indløbsventil (Y22), se ill. 2.

Der kan også tilsluttes et kølekredsløb på opstillingsstedet. Vær i givet fald opmærksom på de særlige krav ved tilslutning til et kølekredsløb på opstillingsstedet.

#### Afløb:

Afløbstilslutning DK1<sub>out</sub> tilsluttes mellembeholderen via et frit luftgab (DVGW) og opsamleren, via hvilket afløbet sker, se ill. 2.

Afløbstilslutning DK2<sub>out</sub> tilsluttes mellembeholderen via et frit luftgab (DVGW) og opsamleren, via hvilket afløbet sker, se ill. 2.

Afløbstilslutning DK1<sub>out</sub> og DK2<sub>out</sub> kan tilsluttes et kølekredsløb på opstillingsstedet som mulighed. Ved denne mulighed bortfalder et frit luftgab.

### Dampkondensator monteres

- ✂ Monter rammen til monteringsafdækningen.
- ✂ Sæt den korrugerede slange (1) på vandtilløbshætten (3), se ill. 3.

- ↪ Fastgør den korrugerede slange (1) med spændebånd (2), se ill. 3.
- ↪ Løsn skruerne på monteringspladen (13) til dampkondensatoren, se ill. 5.
- ↪ Træk monteringspladen til dampkondensatoren (13) udad, se ill. 5.
- ↪ Stram skruerne på monteringspladen (13) til dampkondensatoren igen, se ill. 5.
- ↪ Tryk den korrugerede slange nedad i retning af vandtilløbshætten, og hold den fast, og skub dampkondensatoren ind i rammen.
- ↪ Skub dampkondensatoren ind i holdeskinnen (3) på rammen, se ill. 4.
- ↪ Skub dampkondensatoren ind i rammen, indtil tilslutningen til den korrugerede slange ligger direkte over den korrugerede slange.
- ↪ Skub den korrugerede slange ud over tilslutningen til dampkondensatoren.
- ↪ Kontroller, om huller og gevind til skruerne ligger over hinanden.
- ↪ Monter udluftningsslagen på dampkondensatorens overside, og fastgør den med spændebånd.
- ↪ Stram monteringskruerne.

#### Vandtilløb- og afløb monteres (standard, 1 kredsløb)

##### BEMÆRK

Forkert anbragte slanger og ledninger.

Hæve-/sænkedøren kan rive slanger eller ledninger af.

- ↪ Anbring alle slanger og ledninger uden for hæve-/sænkedørens bevægelsesområde.
  - ↪ Fastgør alle slanger og ledninger på egnede steder med ledningsclips eller velkrobånd.
- ↪ Koldt vandstilløbsslangen (KW) monteres på tilslutningsstuds (9) på tilløbsventilen, se ill. 5.
  - ↪ Monter Y-forbindelsesslangen mellem tilløbsventilen (9) og tilslutning DK2<sub>in</sub> (12), og fastgør den med spændebånd, se ill. 5.
  - ↪ Monter slangebro mellem DK2<sub>out</sub> (11) og DK1<sub>in</sub> (10), og fastgør den med spændebånd, se ill. 5.
  - ↪ Monter slangen mellem DK1<sub>out</sub> (7) og indløbet til det frie luftgab (3), og fastgør den med spændebånd, se ill. 5.
  - ↪ Monter slangen (14) mellem udgangen til det frie luftgab og tilløbet til mellembeholderen til afløbet, og fastgør den med spændebånd, se ill. 5.
  - ↪ Tilslut kondensslangen (15) til kondensudgangen på dampkondensatoren og mellembeholderen til afløbet, og fastgør med spændebånd, se ill. 5.

#### Dampkondensatoren tilsluttes elektrisk

##### BEMÆRK

Forkert anbragte slanger og ledninger.

Hæve-/sænkedøren kan rive slanger eller ledninger af.

- ↪ Anbring alle slanger og ledninger uden for hæve-/sænkedørens bevægelsesområde.
  - ↪ Fastgør alle slanger og ledninger på egnede steder med ledningsclips eller velkrobånd.
- ↪ Tilslut delledningsbundet mellem tilløbsventilerne og stik (X5-4) til tørreaggregaterne og anbring det, så ledningerne ikke føres over varme overflader eller skarpe kanter.
  - ↪ Fastgør delledningsbundet på rammen til afdækningen, så ledningen ikke berøres af hæve-/sænkedøren.
  - ↪ Sæt tilslutningsstikket til dampkondensatoren ind i stikket (X5-4), se ill. 6

da

el

**Βασικός συμπυκνωτής ατμού (SC)**

**Αιτία:** Το σετ μετατροπής εξυπηρετεί έτσι ώστε να τοποθετηθεί η επιλογή βασικού συμπυκνωτή ατμού (SC).

Για τη διεκπεραίωση των παρακάτω εργασιών είναι απαραίτητη η ύπαρξη και δευτέρου ατόμου λόγω του βάρους και του είδους των εργασιών.

**Αναγκαία μέρη**

Αριθμός	Κωδικός προϊόντος	Ονομασία
1	10928990	Βασικός συμπυκνωτής ατμού PLW/PWD 86xx (SC)

Σε όλες τις ίδιες περιπτώσεις σύνδεσης πρέπει να υπάρχει τουρμπίνα εξαγωγής αέρα στον χώρο τοποθέτησης. Η τουρμπίνα πρέπει να ενεργοποιηθεί είτε στον χώρο τοποθέτησης είτε κατ' επιλογή μέσω του ηλεκτρονικού AM-1 (μονάδας σύνδεσης) της συσκευής.

Το συμπύκνωμα, το οποίο υπάρχει στον χώρο πλύσης, οδηγείται στον συμπυκνωτή ατμού. Σε εκείνο το σημείο το συμπύκνωμα οδηγείται κατά μήκος του σωλήνα εναλλάκτη θερμότητας και συμπυκνώνεται στο καθαρό νερό. Το υπάρχον νερό τρέχει μέσω του συλλέκτη και του ενδιάμεσου δοχείου στην αποχέτευση.

Ο υπολειπόμενος αέρας απορροφάται μέσω μιας εξωτερικής τουρμπίνας εξαγωγής αέρα στον χώρο τοποθέτησης.

Μέσω των σωλήνων εναλλάκτη θερμότητας ρέει το κρύο νερό. Το κρύο νερό μπορεί να οδηγηθεί στην αποχέτευση μέσω μιας κανονικής σύνδεσης κρύου νερού και έπειτα μέσω ενός τμήματος ελεύθερης ροής, ενός συλλέκτη και ενός ενδιάμεσου δοχείου.

Για την επιλογή βασικού συμπυκνωτή ατμού (SC) υπάρχουν διαφορετικές περιπτώσεις σύνδεσης για την παροχή νερού.

**Αν ο συμπυκνωτής ατμού δεν είναι συνδεδεμένος με ένα κύκλωμα στον χώρο τοποθέτησης, πρέπει να λάβετε υπόψη σας τα παρακάτω:**

- Πρέπει να διατίθενται κατάλληλες βαλβίδες σύνδεσης στον χώρο τοποθέτησης.
- Οι μαγνητικές βαλβίδες της Miele δεν μπορούν να χρησιμοποιηθούν.
- Το τμήμα ελεύθερης ροής καταργείται με τη χρήση ενός κυκλώματος ψύξης στον χώρο τοποθέτησης.

**Για τη διεξαγωγή των εργασιών συντήρησης στη συσκευή είναι απαραίτητη η εφαρμογή του Miele Service «Τεχνική Τεκμηρίωση Service (TSD)»**

Πρέπει να λαμβάνονται υπόψη οι υποδείξεις ασφαλείας και προειδοποιήσεις του Typ-TSD που ισχύει για το μοντέλο της συσκευής.

Οι εργασίες στη συσκευή πρέπει να διεξάγονται σύμφωνα με τις οδηγίες για την εργασία που ισχύουν για το μοντέλο της συσκευής.

**Βασικός συμπυκνωτής ατμού (SC) – Ηλεκτρολογικό σχέδιο****Παροχή:**

Η σύνδεση παροχής DK1<sub>in</sub> συνδέεται με την DK2<sub>out</sub> μέσω μιας σωληνογέφυρας, βλέπε εικ. 1. Με αυτόν τον τρόπο διασχίζει το κρύο νερό και τα δύο κυκλώματα εναλλάκτη θερμότητας.

Η σύνδεση παροχής DK2<sub>in</sub> συνδέεται με τις βαλβίδες παροχής κρύου νερού (Y22), βλέπε εικ. 1. Η διπλή βαλβίδα εισόδου (Y22) αυξάνει τον πιθανό ρυθμό ροής.

Προαιρετικά μπορεί να συνδεθεί και ένα κύκλωμα ψύξης στον χώρο τοποθέτησης. Σε αυτήν την περίπτωση λάβετε υπόψη σας τις ειδικές απαιτήσεις σχετικά με τη σύνδεση στο κύκλωμα ψύξης στον χώρο τοποθέτησης.

**Αποχέτευση:**

Ο σωλήνας αποχέτευσης DK1<sub>out</sub> συνδέεται μέσω ενός τμήματος ελεύθερης ροής (DVGW), ενός συλλέκτη και ενός ενδιάμεσου δοχείου, όπου καταλήγει στην αποχέτευση, βλέπε εικ. 1.

Προαιρετικά μπορεί να συνδεθεί ο σωλήνας αποχέτευσης DK1<sub>out</sub> σε ένα κύκλωμα ψύξης στον χώρο τοποθέτησης. Αυτή η επιλογή καταργεί το τμήμα ελεύθερης ροής.

Ο σωλήνας αποχέτευσης DK2<sub>out</sub> συνδέεται με το DK1<sub>in</sub> μέσω μιας σωληνογέφυρας. Με αυτόν τον τρόπο ρέει το κρύο νερό και στα δύο κυκλώματα εναλλάκτη θερμότητας, βλέπε εικ. 1.

**Βασικός συμπυκνωτής ατμού (SC), 2 κυκλώματα – Ηλεκτρολογικό σχέδιο****Παροχή:**

Η σύνδεση παροχής DK1<sub>in</sub> συνδέεται σε μία από τις εκροές της βαλβίδας παροχής κρύου νερού (Y22), βλέπε εικ. 2.

Η σύνδεση παροχής DK2<sub>in</sub> συνδέεται σε άλλη εκροή της βαλβίδας παροχής κρύου νερού (Y22), βλέπε εικ. 2.

Προαιρετικά μπορεί να συνδεθεί και ένα κύκλωμα ψύξης στον χώρο τοποθέτησης. Σε αυτήν την περίπτωση λάβετε υπόψη σας τις ειδικές απαιτήσεις σχετικά με τη σύνδεση στο κύκλωμα ψύξης στον χώρο τοποθέτησης.

**Αποχέτευση:**

Ο σωλήνας αποχέτευσης DK1<sub>out</sub> συνδέεται μέσω ενός τμήματος ελεύθερης ροής (DVGW), ενός συλλέκτη και ενός ενδιάμεσου δοχείου, όπου καταλήγει στην αποχέτευση, βλέπε εικ. 2.

Ο σωλήνας αποχέτευσης DK2<sub>out</sub> συνδέεται μέσω ενός τμήματος ελεύθερης ροής (DVGW), ενός συλλέκτη και ενός ενδιάμεσου δοχείου, όπου καταλήγει στην αποχέτευση, βλέπε εικ. 2.

Προαιρετικά μπορούν να συνδεθούν ο σωλήνας αποχέτευσης DK1<sub>out</sub> και DK2<sub>out</sub> σε ένα κύκλωμα ψύξης στον χώρο τοποθέτησης. Αυτή η επιλογή καταργεί το τμήμα ελεύθερης ροής.

**Τοποθέτηση συμπυκνωτή ατμού**

- ✍ Πλαίσιο για την τοποθέτηση κάλυψης προσθήκης.
- ✍ Τοποθετήστε έναν σωλήνα σπирάλ (1) πάνω στο κάλυμμα παροχής νερού (3), βλέπε εικ. 3.
- ✍ Ασφαλίστε τον σωλήνα σπирάλ (1) με κολάρο σωλήνα (2), βλέπε εικ. 3.
- ✍ Λύστε τις βίδες στερέωσης των ελασμάτων συγκράτησης (13) του συμπυκνωτή ατμού, βλέπε εικ. 5.
- ✍ Τραβήξτε προς τα έξω μέχρι τέρμα τα ελάσματα συγκράτησης (13) του συμπυκνωτή ατμού, βλέπε εικ. 5.
- ✍ Βιδώστε σφικτά και πάλι τις βίδες στερέωσης των ελασμάτων συγκράτησης (13) του συμπυκνωτή ατμού, βλέπε εικ. 5.
- ✍ Πιέστε και κρατήστε τον σωλήνα σπирάλ προς τα κάτω και προς το κάλυμμα παροχής νερού και σύρετε τον συμπυκνωτή ατμού μέσα στο πλαίσιο.
- ✍ Σπρώξτε τον συμπυκνωτή ατμού στις ράγες στήριξης (3) του πλαισίου, βλέπε εικ. 4.
- ✍ Σπρώξτε τον συμπυκνωτή ατμού μέσα στο πλαίσιο, μέχρι η σύνδεση για τον σωλήνα σπирάλ να βρίσκεται ακριβώς πάνω στον σωλήνα σπирάλ.
- ✍ Σύρετε τον σωλήνα σπирάλ πάνω στην σύνδεση του συμπυκνωτή ατμού.
- ✍ Ελέγξτε, αν οι οπές και τα σπειρώματα για τις βίδες στερέωσης εφάπτονται μεταξύ τους.
- ✍ Τοποθετήστε τον σωλήνα εξαγωγής αέρα στην πάνω μεριά του συμπυκνωτή ατμού και ασφαλίστε με κολάρο σωλήνα.
- ✍ Σφίξτε τις βίδες στερέωσης.

**Τοποθετήστε την παροχή και αποχέτευση νερού (βασικό, 1 κύκλωμα)****ΥΠΟΔΕΙΞΗ**

Λάθος τοποθέτηση σωλήνων και καλωδίων.

Η πόρτα ανύψωσης μπορεί να κόψει σωλήνες και καλώδια.

- ✍ Τοποθετήστε όλους τους σωλήνες και όλα τα καλώδια με τέτοιο τρόπο ώστε να μην βρίσκονται στο πέρασμα των πορτών ανύψωσης.
- ✍ Ασφαλίστε όλους τους σωλήνες και όλα τα καλώδια σε κατάλληλες θέσεις με δεματικά καλωδίων ή αυτοκόλλητη ταινία.

- ✍ Τοποθετήστε τον σωλήνα παροχής κρύου νερού (KW) στο συνδετικό στόμιο (9) της βαλβίδας παροχής, βλέπε εικ. 5.
- ✍ Τοποθετήστε σωλήνα σύνδεσης Y μεταξύ της βαλβίδας παροχής (9) και της σύνδεσης DK2<sub>in</sub> (12) και ασφαλίστε με κολάρο σωλήνα, βλέπε εικ. 5.
- ✍ Τοποθετήστε σωληνογέφυρα μεταξύ DK2<sub>out</sub> (11) και DK1<sub>in</sub> (10) και ασφαλίστε με κολάρο σωλήνα, βλέπε εικ. 5.

- ✂ Τοποθετήστε τον σωλήνα μεταξύ του DK1<sub>out</sub> (7) και της εισροής του τμήματος ελεύθερης ροής (3) και ασφαλίστε με το κολάρο σωλήνα, βλέπε εικ. 5.
- ✂ Τοποθετήστε τον σωλήνα (14) ανάμεσα στην έξοδο του τμήματος ελεύθερης ροής και την παροχή του ενδιάμεσου δοχείου για την αποχέτευση και ασφαλίστε με κολάρα σωλήνα, βλέπε εικ. 5.
- ✂ Συνδέστε τον σωλήνα συμπύκνωσης (15) στην έξοδο συμπύκνωσης του συμπυκνωτή ατμού και του ενδιάμεσου δοχείου για την αποχέτευση και ασφαλίστε με κολάρα σωλήνα, βλέπε εικ. 5.

### Ηλεκτρική τοποθέτηση συμπυκνωτή ατμού

#### ΥΠΟΔΕΙΞΗ

Λάθος τοποθέτηση σωλήνων και καλωδίων.

Η πόρτα ανύψωσης μπορεί να κόψει σωλήνες και καλώδια.

- ✂ Τοποθετήστε όλους τους σωλήνες και όλα τα καλώδια με τέτοιο τρόπο ώστε να μην βρίσκονται στο πέρασμα των πορτών ανύψωσης.
  - ✂ Ασφαλίστε όλους τους σωλήνες και όλα τα καλώδια σε κατάλληλες θέσεις με δεματικά καλωδίων ή αυτοκόλλητη ταινία.
- ✂ Συνδέστε τοποθετήστε με τέτοιο τρόπο την τμηματική πλεξούδα καλωδίων ανάμεσα στις βαλβίδες παροχής και τον σύνδεσμο (X5-4) πάνω στις μονάδες στεγνώματος, ώστε τα καλώδια να μην βρίσκονται πάνω σε ζεστές επιφάνειες και αιχμηρές γωνίες.
  - ✂ Στερεώστε με τέτοιο τρόπο την τμηματική πλεξούδα καλωδίων στο πλαίσιο της κάλυψης προσθήκης, ώστε τα καλώδια να μην εφάπτονται της πόρτας ανύψωσης.
  - ✂ Συνδέστε το φινιρίσμα σύνδεσης του συμπυκνωτή ατμού στον σύνδεσμο (X5-4), βλέπε εικ. 6.

**el**

## en-US

### Standard steam condenser (SC)

**Reason:** This conversion kit is for installing the optional standard steam condenser (SC).

A second person is recommended for this procedure due to the weight and type of work.

#### Parts required

Quantity	Mat. no.	Designation
1	10928990	Standard steam condenser (SC) for PLW/PWD 86xx

All connection types will require an on-site ventilation fan. The fan can be internally controlled by the machine's AM-1 electronic (connection module), or externally activated.

Any condensate in the wash chamber is channeled out through the steam condenser. From there, the condensate is fed to the heat exchanger, where it condenses into pure water. This water goes through the sump and intermediate containers into the drain.

Any residual hot air is drawn out by an external on-site ventilation fan.

Cold water is fed through the heat exchanger. The cold water can be supplied by a standard cold-water connection and then fed into the drain via a free water path and the sump/intermediate containers.

There are different water connection types for the optional standard steam condenser (SC).

**If the steam condenser is connected to an on-site cooling circuit, the following must be taken into consideration:**

- Suitable water valves must be provided on site.
- The Miele solenoid valves cannot be used.

- The free water path eliminates the need for an on-site cooling circuit.

**The TSD will be needed for all service work**

The warning and safety instructions in the model-specific TSD must be observed.

Service work must be carried out following the instructions in the model-specific TSD.

**Standard steam condenser (SC) connection diagram****Intake:**

Intake connection DK1<sub>in</sub> is connected to DK2<sub>out</sub> via a hose bridge; see Fig. 1. This enables the cold water to flow through both heat exchanger circuits.

Intake connection DK2<sub>in</sub> is connected to cold-water valve Y22; see Fig. 1. Double-inlet valve Y22 boosts performance.

Alternatively, an on-site cooling circuit can be connected. If doing so, please observe the special requirements for connecting an on-site cooling circuit.

**Drain:**

Drain hose DK1<sub>out</sub> is connected to the intermediate containers via a free water path (DVGW) and the sump, where drainage takes place; see Fig. 1.

Alternatively, drain hose DK1<sub>out</sub> can be connected to an on-site cooling circuit. This option eliminates the free water path.

Drain hose DK2<sub>out</sub> is connected to DK1<sub>in</sub> via a hose bridge. This enables the cold water to flow through both heat exchanger circuits; see Fig. 1.

**Standard steam condenser (SC) 2-cooling-circuit connection diagram****Intake:**

Intake connection DK1<sub>in</sub> is connected to cold-water valve Y22; see Fig. .

Intake connection DK2<sub>in</sub> is connected to the other output of cold-water valve Y22; see Fig. 2.

Alternatively, an on-site cooling circuit can be connected. If doing so, please observe the special requirements for connecting an on-site cooling circuit.

**Drain:**

Drain hose DK1<sub>out</sub> is connected to the intermediate containers via a free water path (DVGW) and the sump, where drainage takes place; see Fig. 2.

Drain hose DK2<sub>out</sub> is connected to the intermediate containers via a free water path (DVGW) and the sump, where drainage takes place; see Fig. 2.

Alternatively, drain hoses DK1<sub>out</sub> and DK2<sub>out</sub> can be connected to an on-site cooling circuit. This option eliminates the free water path.

**Steam condenser installation**

- ✚ Install the framework for the outer casing.
- ✚ Install the corrugated hose (1) on top of the water intake (3); see Figure 3.
- ✚ Secure the corrugated hose (1) with the hose clamp (2); see Fig. 3.
- ✚ Remove the screws securing the steam condenser mounting bracket (13); see Fig. 5.
- ✚ Pull the steam condenser mounting bracket (13) out as far as it will go; see Fig. 5.
- ✚ Reinstall the steam condenser mounting bracket (13) screws; see Fig. 5.
- ✚ Press the corrugated hose down towards the top of the water intake, hold it in place, and push the steam condenser into the framework.
- ✚ Push the steam condenser into the support rail (3) on the framework; see Fig. 4.
- ✚ Push the steam condenser into the framework until the corrugated hose sits directly underneath its connection on the steam condenser.

- ↪ Connect the corrugated hose to the steam condenser.
- ↪ Check that the holes and threads for the retaining screws are on top of each other.
- ↪ Install the vent hose on top of the steam condenser and secure it with a hose clamp.
- ↪ Tighten the retaining screws.

#### Water intake and drain installation (standard, 1 circuit)

**NOTE**

Incorrectly laid hoses and wires.

Doors can tear hoses and wires.

- ↪ Lay hoses and wires so that they cannot be disturbed by the movement of the doors.
  - ↪ Secure all hoses and wires with cable ties or Velcro tape at suitable points.
- ↪ Install the cold-water hose (KW) on the inlet valve (9); see Fig. 5.
  - ↪ Install the Y-piece between the inlet valve (9) and the DK2<sub>in</sub> connection (12) and secure with hose clamps; see Fig. 5.
  - ↪ Install the hose bridge between DK2<sub>out</sub> (11) and DK1<sub>in</sub> (10) and secure with hose clamps; see Fig. 5.
  - ↪ Install a hose between DK1<sub>out</sub> (7) and the free water path intake (3) and secure with hose clamps; see Fig. 5.
  - ↪ Install a hose (14) between the free water path outlet and the intake from the intermediate container for drainage and secure with hose clamps; see Fig. 5.
  - ↪ Connect the condensate hose (15) to the condensate outlet on the steam condenser and the intermediate container and secure with hose clamps; see Fig. 5.

#### Steam condenser electrical connections

**NOTE**

Incorrectly laid hoses and wires.

Doors can tear hoses and wires.

- ↪ Lay hoses and wires so that they cannot be disturbed by the movement of the doors.
  - ↪ Secure all hoses and wires with cable ties or Velcro tape at suitable points.
- ↪ Connect the auxiliary wiring harness between the inlet hoses and the adapter (X5-4) on the drying unit and lay the wires so that they won't come into contact with hot surfaces or sharp edges.
  - ↪ Secure the auxiliary wiring harness to the framework so that its wires will not come into contact with the doors.
  - ↪ Connect the steam condenser to the adapter (X5-4); see Fig. 6.

## en-US

## es

#### Condensador de vapor estándar (SC)

**Motivo:** El juego de cambio sirve para montar la opción del condensador de vapor estándar (SC).

Se requiere una segunda persona para los siguientes trabajos debido al peso y tipo de actividades.

#### Piezas necesarias:

Número	Nº de mat.	Denominación
1	10928990	Condensador de vapor estándar PLW/PWD 86xx (SC)



Para todas las variantes de conexión debe haber disponible un ventilador de extracción externo. El ventilador debe ser controlado ya sea de manera externa o se puede controlar opcionalmente mediante la electrónica AM-1 (módulo de conexión) del aparato.

El condensado que se forma en la cuba será dirigido al condensador de vapor. Ahí se conducirá el condensado a los tubos del intercambiador de calor y se condensará en agua pura. El agua formada pasa por el colector y el contenedor intermedio hacia el desagüe.

El aire residual caliente se extrae mediante un ventilador de extracción externo local.

Se conduce agua fría a través de los tubos del intercambiador de calor. El agua fría puede conducirse a través de una conexión normal para agua fría y después dirigirse a través de una sección de flujo libre y el colector así como por el contenedor intermedio en el desagüe.

Para la opción de condensador de vapor estándar (SC) existen diferentes variantes de conexión para el suministro de agua.

**Se debe considerar lo siguiente si el condensador de vapor se conecta a un circuito de refrigeración externo:**

- Se deben proporcionar válvulas de conexión adecuadas en la obra.
- No se pueden utilizar las válvulas magnéticas Miele.
- La sección de flujo libre no es necesaria si se utiliza un circuito de refrigeración externo.

**Para realizar trabajos de mantenimiento en el aparato, es necesaria la aplicación del servicio técnico de Miele «TSD»**

Se deben tener en cuenta las indicaciones de advertencia y seguridad de la TSD vigente para el modelo de aparato.

La intervención se debe realizar siguiendo las indicaciones vigentes para el modelo de aparato.

### **Condensador de vapor estándar (SC), diagrama de conexión**

#### **Entrada de agua:**

La conexión de entrada DK1<sub>in</sub> se une a través de un puente de manguera con DK2<sub>out</sub>, ver Fig. 1. De esta manera fluye el agua fría a través de ambos intercambiadores de calor.

La conexión de entrada DK2<sub>in</sub> se conecta a la válvula de entrada de agua fría (Y22), ver Fig. 1. La válvula de doble admisión (Y22) incrementa el rendimiento posible.

Opcionalmente, también se puede conectar un circuito de refrigeración externo. Para ello se deben considerar los requisitos especiales de la conexión a un circuito de refrigeración externo.

#### **Desagüe:**

La conexión de desagüe DK1<sub>out</sub> se conecta a través de una sección de flujo libre (DVGW) y el colector al contenedor intermedio, a través del cual se realiza el desagüe, ver Fig. 1.

Opcionalmente, la conexión de desagüe DK1<sub>out</sub> se puede conectar a un circuito de refrigeración externo. En esta opción no se requiere la sección de flujo libre.

La conexión de desagüe DK2<sub>out</sub> se une a través de un puente de manguera con DK1<sub>in</sub>. De esta manera fluye el agua fría a través de ambos intercambiadores de calor, ver Fig. 1.

### **Condensador de vapor estándar (SC) 2 circuitos, diagrama de conexión**

#### **Entrada de agua:**

La conexión de entrada DK1<sub>in</sub> se conecta a uno de los escapes de la válvula de entrada de agua fría (Y22), ver Fig. 2.

La conexión de entrada DK2<sub>in</sub> se conecta al otro escape de la válvula de entrada de agua fría (Y22), ver Fig. 2.

Opcionalmente, también se puede conectar un circuito de refrigeración externo. Para ello se deben considerar los requisitos especiales de la conexión a un circuito de refrigeración externo.

#### **Desagüe:**

La conexión de desagüe DK1<sub>out</sub> se conecta a través de una sección de flujo libre (DVGW) y el colector al contenedor intermedio, a través del cual se realiza el desagüe, ver Fig. 2.

La conexión de desagüe DK2<sub>out</sub> se conecta a través de una sección de flujo libre (DVGW) y el colector al contenedor intermedio, a través del cual se realiza el desagüe, ver Fig. 2.

Opcionalmente, las conexiones de desagüe DK1<sub>out</sub> y DK2<sub>out</sub> se pueden conectar a un circuito de refrigeración externo. En esta opción no se requiere la sección de flujo libre.

### Montar el condensador de vapor

- ✚ Instalar el marco para el revestimiento adicional de montaje.
- ✚ Colocar el tubo corrugado (1) en la cubierta de alimentación de agua (3), ver Fig. 3.
- ✚ Fijar el tubo corrugado (1) con una abrazadera (2), ver Fig. 3.
- ✚ Aflojar los tornillos de sujeción de la chapa soporte (13) del condensador de vapor, ver Fig. 5.
- ✚ Tirar de la chapa soporte (13) del condensador de vapor hacia fuera hasta el tope, ver Fig. 5.
- ✚ Volver a apretar los tornillos de sujeción de la chapa soporte (13) del condensador de vapor, ver Fig. 5.
- ✚ Presionar el tubo corrugado hacia abajo en dirección de la cubierta de alimentación de agua y mantenerlo, deslizar el condensador de vapor en el marco.
- ✚ Insertar el condensador de vapor en el carril de soporte (3) del marco, ver Fig. 4.
- ✚ Insertar el condensador de vapor en el marco hasta que la conexión para el tubo corrugado se encuentre directamente sobre el tubo corrugado.
- ✚ Deslizar el tubo corrugado sobre la conexión del condensador de vapor.
- ✚ Comprobar si los taladros y las roscas para los tornillos de sujeción se encuentran unos encima de los otros.
- ✚ Instalar la manguera de escape sobre la parte superior del condensador de vapor y fijar con abrazadera para manguera.
- ✚ Apretar los tornillos de sujeción.

### Instalar la entrada y salida de agua (estándar, 1 circuito)

#### ADVERTENCIA

Cables y mangueras colocados de forma incorrecta.

La puerta abatible puede arrancar mangueras o cables.

- ✚ Tender las mangueras y los cables de tal manera que no se encuentren en el rango de movimiento de las puertas abatibles.
- ✚ Asegurar todas las mangueras y los cables en los puntos adecuados con sujetacables o una banda de velcro.

- ✚ Instalar la manguera de entrada de agua fría (KW) en los empalmes (9) de la válvula de entrada, ver. Fig. 5.
- ✚ Instalar la manguera de unión Y entre la válvula de entrada (9) y la conexión DK2<sub>in</sub> (12) y asegurarla con abrazaderas para manguera, ver Fig. 5.
- ✚ Instalar el puente de manguera entre DK2<sub>out</sub> (11) y DK1<sub>in</sub> (10) y fijar con abrazaderas para manguera, ver Fig. 5.
- ✚ Instalar la manguera entre DK1<sub>out</sub> (7) y la entrada de la sección de flujo libre (3) y fijar con abrazaderas para manguera, ver Fig. 5.
- ✚ Instalar la manguera (14) entre la salida de la entrada de agua del contenedor intermedio para el desagüe y fijar con abrazaderas para manguera, ver Fig. 5.
- ✚ Conectar la manguera de condensado (15) a la salida de condensado del condensador de vapor y el contenedor intermedio para el desagüe, y fijar con abrazaderas para manguera, ver Fig. 5.

**Conectar el condensador de vapor eléctricamente****ADVERTENCIA**

Cables y mangueras colocados de forma incorrecta.

La puerta abatible puede arrancar mangueras o cables.

✂ Tender las mangueras y los cables de tal manera que no se encuentren en el rango de movimiento de las puertas abatibles.

✂ Asegurar todas las mangueras y los cables en los puntos adecuados con sujetacables o una banda de velcro.

✂ Conectar el conjunto de cables para componentes entre las válvulas de entrada y el acoplamiento (X5-4) a las unidades de secado y colocar los cables de manera que no estén tendidos sobre superficies calientes o cantos afilados.

✂ Fijar el conjunto de cables para componentes en el marco de revestimiento del complemento de manera que los cables no tengan contacto con la puerta abatible.

✂ Enchufar la clavija de conexión del condensador de vapor en el acoplamiento (X5-4), ver Fig. 6.

**es****fr****Condenseur vapeur standard (SC)**

**Raison :** Le jeu d'adaptation sert à installer l'option du condenseur vapeur standard (SC).

Pour les opérations suivantes, une deuxième personne est indispensable en raison du poids et du type des opérations.

**Pièces nécessaires**

Nombre	N° Mat.	Dénomination
1	10928990	Condenseur vapeur standard PLW/PWD 86xx (SC)

Pour toutes variantes de connexion identiques, un ventilateur d'évacuation côté installation doit être identique. Le moteur de ventilation doit être activé soit côté installation, soit au choix via l'électronique AM-1 (module de connexion) de l'appareil.

L'eau de condensation se trouvant dans la cuve est dirigée dans le condenseur vapeur. L'eau de condensation est dirigée le long des tuyaux de l'échangeur thermique et condense en eau pur. L'eau dégagée passe via le collecteur et le réservoir intermédiaire dans la vidange.

L'air chaud résiduel est aspiré via un ventilateur d'évacuation externe, côté installation.

De l'eau froide est dirigée à travers les tuyaux de l'échangeur thermique. L'eau froide peut être amenée via un raccordement à l'eau froide normale, puis être amenée dans la vidange via une mise à l'air libre, le collecteur et le réservoir intermédiaire.

Pour l'option standard du condenseur vapeur (SC), il existe différentes variantes de raccordement pour l'alimentation en eau.

**Si le condenseur vapeur est raccordé à un circuit de refroidissement côté installation, il faut respecter ce qui suit :**

- Des vannes de raccordement appropriées doivent être conçues côté installation.
- Il n'est plus possible d'utiliser les électrovannes Miele.
- Le système anti-vide est supprimé lors de l'utilisation d'un circuit de refroidissement côté installation.

**La Documentation technique du Service (TSD) est nécessaire pour effectuer les travaux de maintenance sur l'appareil.**

Les consignes de sécurité et mises en garde de la TSD applicables pour ce type d'appareil doivent être respectées.

Effectuer les opérations sur l'appareil conformément aux instructions de travail applicables pour ce type d'appareils.

### Condenseur vapeur standard (SC) - Schéma de raccordement

#### Arrivée :

Raccordement d'entrée DK1<sub>in</sub> est relié via un pont de tuyau à DK2<sub>out</sub>, voir Fig. 1. De cette manière, l'eau froide passe par les deux circuits d'échangeur thermique.

Le raccordement DK2<sub>in</sub> est raccordé aux électrovannes d'entrée d'eau froide (Y22), voir Fig. 1. La double électrovanne d'entrée (Y22) augmente le débit éventuel.

Il est aussi possible de raccorder en option un circuit de refroidissement côté installation. Veuillez pour ce faire respecter les exigences spécifiques lors du raccordement à un circuit de refroidissement côté installation.

#### Vidange :

Le raccordement d'évacuation DK1<sub>out</sub> est raccordé via une mise à l'air libre (DVGW) et via le collecteur au réservoir intermédiaire, via lequel la vidange s'effectue, voir Fig. 1.

Il est possible de raccorder en option le raccordement de vidange DK1<sub>out</sub> à un circuit de refroidissement côté installation. La mise à l'air libre est supprimée pour cette option.

Le raccordement d'évacuation DK2<sub>out</sub> est relié via un pont de tuyau à DK1<sub>in</sub>. De cette manière, l'eau froide passe par les deux circuits d'échangeur thermique, voir Fig. 1.

### Condenseur vapeur standard (SC) - 2 circuits - Schéma de raccordement

#### Arrivée :

Le raccordement DK1<sub>in</sub> est raccordé à une des sorties de l'électrovanne d'eau froide (Y22), voir Fig. 2.

Le raccordement DK2<sub>in</sub> est raccordé à l'autre sortie de l'électrovanne d'eau froide (Y22), voir Fig. 2.

Il est aussi possible de raccorder en option un circuit de refroidissement côté installation. Veuillez pour ce faire respecter les exigences spécifiques lors du raccordement à un circuit de refroidissement côté installation.

#### Vidange :

Le raccordement d'évacuation DK1<sub>out</sub> est raccordé via une mise à l'air libre (DVGW) et via le collecteur au réservoir intermédiaire, via lequel la vidange s'effectue, voir Fig. 2.

Le raccordement d'évacuation DK2<sub>out</sub> est raccordé via une mise à l'air libre (DVGW) et via le collecteur au réservoir intermédiaire, via lequel la vidange s'effectue, voir Fig. 2.

Il est possible de raccorder en option le raccordement de vidange DK1<sub>out</sub> et DK2<sub>out</sub> à un circuit de refroidissement côté installation. La mise à l'air libre est supprimée pour cette option.

### Installer le condenseur vapeur

- ↪ Monter le cadre pour le cadre d'habillage.
- ↪ Poser le flexible ondulé (1) sur la tôle au niveau de l'arrivée d'eau (3), voir Fig. 3.
- ↪ Sécuriser le flexible ondulé (1) à l'aide du collier de serrage (2), voir Fig. 3.
- ↪ Desserrer les vis de fixation des tôles de maintien (13) du condenseur vapeur, voir Fig. 5.
- ↪ Tirer les tôles de maintien (13) du condenseur vapeur jusqu'à la butée à l'arrière, voir Fig. 5.
- ↪ Visser à fond les vis de fixation des tôles de maintien (13) du condenseur vapeur, voir Fig. 5.
- ↪ Comprimer et maintenir le flexible ondulé vers le bas en direction de la tôle d'arrivée d'eau puis pousser le condenseur vapeur dans le cadre.
- ↪ Pousser le condenseur vapeur dans le rail de maintien (3) du cadre, voir Fig. 4.
- ↪ Pousser le condenseur vapeur dans le cadre, jusqu'à ce que le raccordement pour le flexible ondulé repose directement sur le flexible ondulé.
- ↪ Pousser le flexible ondulé via le raccordement du condenseur vapeur.
- ↪ Vérifier si les trous percés et les filetages pour les vis de fixation soient superposés.
- ↪ Monter le tuyau de vidange sur la partie supérieure du condenseur vapeur et sécuriser à l'aide de colliers de serrage.

✚ Serrer à fond les vis de fixation.

### Installer l'arrivée et la vidange d'eau (standard, 1 circuit)

#### REMARQUE

Tuyaux et câbles mal posés.

La porte relevable peut déchirer les tuyaux ou les câbles.

✚ Placer tous les tuyaux et les câbles de sorte qu'ils ne soient pas dans le passage des portes relevables.

✚ Sécuriser tous les tuyaux et les câbles sur les zones appropriées à l'aide d'attache-câbles ou de bande velcro.

- ✚ Installer le tuyau d'arrivée d'eau froide (KW) sur les raccords (9) de la vanne d'arrivée d'eau, voir Fig. 5.
- ✚ Installer le tuyau de raccordement en Y entre la vanne d'arrivée d'eau (9) et le raccordement DK2<sub>in</sub> (12) et sécuriser à l'aide de colliers de serrage, voir Fig. 5.
- ✚ Installer le pont de tuyau entre DK2<sub>out</sub> (11) et DK1<sub>in</sub> (10) et sécuriser à l'aide de colliers de serrage, voir Fig. 5.
- ✚ Installer le tuyau entre DK1<sub>out</sub> (7) et l'entrée de la mise à l'air libre (3) et sécuriser à l'aide de colliers de serrage, voir Fig. 5.
- ✚ Installer le tuyau (14) entre la sortie de la mise à l'air libre et l'arrivée du réservoir intermédiaire pour la vidange et sécuriser à l'aide de colliers de serrage, voir Fig. 5.
- ✚ Raccorder le tuyau d'eau de condensation (15) sur la sortie d'eau condensée du condenseur vapeur et du réservoir intermédiaire pour la vidange et sécuriser à l'aide de colliers de serrage, voir Fig. 5.

### Raccorder électriquement le condenseur vapeur

#### REMARQUE

Tuyaux et câbles mal posés.

La porte relevable peut déchirer les tuyaux ou les câbles.

✚ Placer tous les tuyaux et les câbles de sorte qu'ils ne soient pas dans le passage des portes relevables.

✚ Sécuriser tous les tuyaux et les câbles sur les zones appropriées à l'aide d'attache-câbles ou de bande velcro.

- ✚ Raccorder le faisceau de câbles partiel entre les vannes d'arrivée et le couplage (X5-4) sur les dispositifs de séchage puis poser de sorte que les câbles ne soient pas placés sur des surfaces brûlantes ou des arêtes tranchantes.
- ✚ Fixer le faisceau de câbles partiel sur le cadre de l'habillage de sorte que les câbles ne soient pas touchés par la porte relevable.
- ✚ Brancher la fiche de raccordement du condenseur vapeur dans le couplage (X5-4), voir Fig. 6.

**fr**

**hu**

### Standard gőzkondenzátor (SC)

**Ok:** az átalakítókészlet a standard gőzkondenzátor (SC) opció beépítésére szolgál.

Az alábbi munkálatokhoz a súly és a tevékenység jellege miatt egy második személy is szükséges.

### Szükséges alkatrészek

Mennyi- ség	M.-Nr.	Megnevezés
1	10928990	PLW/PWD 86xx (SC) standard gőzkondenzátor

Minden csatlakozási változatnál helyszíni szellőzőventilátor is rendelkezésre kell álljon. A ventilátor helyszíni vezérléssel kell rendelkezzen vagy pedig választható módon a készülék AM-1 elektronikáján (csatlakozómodul) keresztül is vezérelhető lehet.

A mosótérben keletkező kondenzátum a gőzkondenzátorba vezetődik tovább. A kondenzátum ott a hőcserélő csövek mentén vezetődik el és tiszta vízzé kondenzálódik le. A keletkező víz a gyűjtőn és a köztes tartályon át a lefolyóba jut.

A meleg maradék levegőt egy, a helyszínen biztosított, külső szellőzőventilátor elszívja.

A hőcserélő csövekben hideg víz áramlik. A hideg víz egy normál hidegvíz-csatlakozón keresztül vezetődik be, majd ezután egy szabad áramlási szakaszon és a gyűjtőn, valamint a köztes tartályon keresztül a lefolyóba vezetődik.

A standard gőzkondenzátor (SC) opcionál a vízcsatlakozáshoz különböző csatlakozási változatok állnak rendelkezésre.

**Ha a gőzkondenzátor helyszíni hűtőkörre van csatlakoztatva, akkor a következőkre kell ügyelni:**

- A helyszínen megfelelő csatlakozószelepet kell biztosítani.
- A Miele mágnesszelepek erre nem használhatók.
- A szabad áramlási szakaszra helyszíni hűtőkör esetén nincs szükség.

**Az állagmegóvási munkák elvégzéséhez a készüléken a Miele „Műszaki szervizdokumentáció (TSD)“ szervizalkalmazása szükséges.**

A készüléktípusra vonatkozó típus-TSD-ban található biztonsági utasítások és figyelmeztetések betartása kötelező.

A készüléken a munkákat a készüléktípusra vonatkozó munkautasítások szerint kell elvégezni.

### Standard gőzkondenzátor (SC) – csatlakozási vázlat

#### Bevezetés:

A DK1<sub>in</sub> bevezető csatlakozót tömlőáthidalással össze kell kötni a DK2<sub>out</sub> csatlakozóval, lásd az 1. ábrát. Ilyen módon a hideg víz mindkét hőcserélő körön átfolyik.

A DK2<sub>in</sub> bevezető csatlakozót a hideg víz bemenő szelepjére (Y22) kell csatlakoztatni, lásd az 1. ábrát. A dupla beömlőszelep (Y22) megnöveli a lehetséges áteresztést.

Opcionálisan helyszíni hűtőkör is csatlakoztatható. Ennek során vegye figyelembe a helyszíni hűtőkör csatlakoztatásának különleges igényeit.

#### Lefolyó:

A DK1<sub>out</sub> lefolyócsatlakozó egy szabad áramlási szakaszon (DVGW) és a gyűjtőn keresztül a köztes tartályba csatlakozik, amely a lefolyóba vezet át, lásd az 1. ábrát.

Opcionálisan a DK1<sub>out</sub> lefolyócsatlakozó helyszíni hűtőkörre is csatlakoztatható. Ennél az opcionál szabad áramlási szakaszra nincs szükség.

A DK2<sub>out</sub> lefolyócsatlakozót tömlőáthidalással össze kell kötni a DK1<sub>in</sub> csatlakozóval. Ilyen módon a hideg víz mindkét hőcserélő körön átfolyik, lásd az 1. ábrát.

### Standard gőzkondenzátor (SC), 2 körös – csatlakozási vázlat

#### Bevezetés:

A DK1<sub>in</sub> bevezető csatlakozót a hideg víz bemenő szelep (Y22) egyik kimenetére kell csatlakoztatni, lásd a 2. ábrát.

A DK2<sub>in</sub> bevezető csatlakozót a hideg víz bemenő szelep (Y22) másik kimenetére kell csatlakoztatni, lásd a 2. ábrát.

Opcionálisan helyszíni hűtőkör is csatlakoztatható. Ennek során vegye figyelembe a helyszíni hűtőkör csatlakoztatásának különleges igényeit.

#### Lefolyó:

A DK1<sub>out</sub> lefolyócsatlakozó egy szabad áramlási szakaszon (DVGW) és a gyűjtőn keresztül a köztes tartályba csatlakozik, amely a lefolyóba vezet át, lásd az 2. ábrát.

A DK2<sub>out</sub> lefolyócsatlakozó egy szabad áramlási szakaszon (DVGW) és a gyűjtőn keresztül a köztes tartályba csatlakozik, amely a lefolyóba vezet át, lásd a 2. ábrát.

Opcionálisan a DK1<sub>out</sub> és a DK2<sub>out</sub> lefolyócsatlakozó helyszíni hűtőkörre is csatlakoztatható. Ennél az opcionál szabad áramlási szakaszra nincs szükség.

**A gőzkondenzátor beszerelése**

- ✍ Szerelje ki a szerelési felépítményburkolat keretét.
- ✍ Helyezze fel a redőzött tömlőt (1) a vízbevezető fedélre (3), lásd a 3. ábrát.
- ✍ Tömlőbilinccsel (2) rögzítse a redőzött tömlőt (1), lásd a 3. ábrát.
- ✍ Oldja ki a gőzkondenzátor tartólemezeének (13) rögzítőcsavarjait, lásd az 5. ábrát.
- ✍ A gőzkondenzátor tartólemezeit (13) ütközésig húzza kifelé, lásd az 5. ábrát.
- ✍ Húzza meg újra a gőzkondenzátor tartólemezeének (13) rögzítőcsavarjait, lásd az 5. ábrát.
- ✍ A redőzött tömlőt a vízbevezető fedél irányában nyomja össze, majd tartsa meg így és a gőzkondenzátort nyomja bele a keretbe.
- ✍ A gőzkondenzátort csúsztassa bele a keret tartósínébe (3), lásd a 4. ábrát.
- ✍ A gőzkondenzátort addig nyomja bele a keretbe, hogy a redőzött tömlő csatlakozása közvetlenül a redőzött tömlőre essen.
- ✍ A redőzött tömlőt húzza rá a gőzkondenzátor csatlakozójára.
- ✍ Ellenőrizze, hogy a rögzítőcsavarok furati és menetei egymás fölé esnek-e.
- ✍ A levegőkivezető tömlőt szerelje fel a gőzkondenzátor felső részére, majd a tömlőbilinccsel rögzítse.
- ✍ Húzza meg a rögzítőcsavarokat.

**A vízbevezetés és a vízkivezetés beszerelése (standard, 1 körös)****FIGYELEM FELHÍVÁS**

Helytelenül fektetett tömlők és kábelek.

A tolóajtó a tömlőket és a kábeleket kiszakíthatja.

- ✍ Minden tömlőt és kábelt úgy fektessen le, hogy azok ne legyenek a tolóajtók mozgásának az útjában.
- ✍ Minden tömlőt és kábelt a megfelelő helyeken rögzítsen kábelkötözővel vagy tépőzáras szalaggal.
- ✍ A hidegvíz-bevezető tömlőt (KW) szerelje rá a bevezető szelep csatlakozócsonkjára (9), lásd az 5. ábrát.
- ✍ Az Y-alakú összekötő tömlőt szerelje be a bevezető szelep (9) és a DK2<sub>in</sub> csatlakozó (12) közé, majd tömlőbilincsekkel rögzítse, lásd az 5. ábrát.
- ✍ A DK2<sub>out</sub> (11) és a DK1<sub>in</sub> (10) közé szerelje be a tömlőáthidalást, majd tömlőbilincsekkel rögzítse, lásd az 5. ábrát.
- ✍ A DK1<sub>out</sub> (7) és a szabad áramlási szakasz bemenete (3) közé szerelje be a tömlőt, majd tömlőbilincsekkel rögzítse, lásd az 5. ábrát.
- ✍ A szabad áramlási szakasz kimenete és a lefolyó köztes tartályának bemenete közé szerelje be a tömlőt (14), majd tömlőbilincsekkel rögzítse, lásd az 5. ábrát.
- ✍ Csatlakoztassa a kondenzátor tömlőjét (15) a gőzkondenzátor és a lefolyó köztes tartályának kondenzátor kimenetére, majd tömlőbilincsekkel rögzítse, lásd az 5. ábrát.

**A gőzkondenzátor elektromos csatlakoztatása****FIGYELEM FELHÍVÁS**

Helytelenül fektetett tömlők és kábelek.

A tolóajtó a tömlőket és a kábeleket kiszakíthatja.

- ✍ Minden tömlőt és kábelt úgy fektessen le, hogy azok ne legyenek a tolóajtók mozgásának az útjában.
- ✍ Minden tömlőt és kábelt a megfelelő helyeken rögzítsen kábelkötözővel vagy tépőzáras szalaggal.
- ✍ Csatlakoztassa a bemeneti szelep és a csatlakozó (X5-4) közötti alkatrész-kábelköteget a szárítóaggregáthoz, és fektesse úgy a kábelt, hogy az ne érintkezessen forró felületekkel és ne feküdjön fel éles élekre.
- ✍ Az alkatrész-kábelköteget úgy erősítse hozzá a burkolat keretéhez, hogy a tolóajtó ne érhesen hozzá a kábelekhöz.

☞ Dugja be a gőzkondenzátor csatlakozódugaszát a csatlakozóba (X5-4), lásd az 6. ábrát.

## hu

## it

### Condensatore di vapore standard (SC)

**Scopo:** il kit di modifica serve per integrare l'opzione condensatore di vapore standard (SC).

Per i seguenti lavori, a causa del peso e del tipo di attività, è necessaria una seconda persona.

### Pezzi necessari

Numero	M.-Nr.	Denominazione
1	10928990	Condensatore di vapore standard PLW/PWD 86xx (SC)

Per tutte le versioni di allacciamento deve essere presente un aspiratore predisposto dal committente. L'aspiratore deve essere azionato dal committente oppure a scelta dall'elettronica AM-1 (modulo di allacciamento) della macchina.

La condensa che si forma nella vasca di lavaggio viene convogliata nel condensatore di vapore. Lì la condensa viene portata lungo i tubi dello scambiatore di calore e si condensa fino a diventare acqua pura. L'acqua che si forma scorre attraverso il collettore e il contenitore intermedio nello scarico.

L'aria residua calda viene aspirata attraverso un aspiratore esterno, predisposto dal committente.

Attraverso i tubi dello scambiatore di calore viene convogliata acqua fredda. L'acqua fredda può essere convogliata attraverso un allacciamento di acqua fredda normale e poi attraverso un percorso di flusso e il collettore nonché il contenitore intermedio nello scarico.

Per l'opzione condensatore di vapore standard (SC) vi sono diverse versioni di allacciamento per l'alimentazione idrica.

**Se il condensatore di vapore viene allacciato a un circuito di raffreddamento predisposto dal committente, tenere conto di quanto segue:**

- occorre predisporre valvole di allacciamento adatte in loco.
- Le valvole magnetiche Miele non possono essere utilizzate.
- Il percorso di flusso libero non serve utilizzando un circuito di raffreddamento predisposto dal committente.

**Per eseguire i lavori di riparazione sulla macchina è necessaria l'applicazione di servizio Miele "Documentazione tecnica di servizio (TSD)"**

Osservare le indicazioni di sicurezza e le avvertenze della TSD valida per il modello della macchina.

I lavori sulla macchina devono essere eseguiti in base alle istruzioni di lavoro della TSD valida per la macchina in questione.

### Condensatore di vapore standard (SC) - schema di allacciamento

#### Afflusso:

l'allacciamento afflusso DK1<sub>in</sub> viene collegato mediante un ponticello a DK2<sub>out</sub>, v. fig. 1. In questo modo l'acqua fredda scorre nei due circuiti dello scambiatore di calore.

L'allacciamento di afflusso DK2<sub>in</sub> viene collegato alle valvole di afflusso dell'acqua fredda (Y22), v. fig. 1. La valvola doppia di entrata (Y22) aumenta la possibile portata.

Come opzione è possibile anche allacciare un circuito di raffreddamento in loco. A tale scopo tenere conto delle richieste particolari di un allacciamento a un circuito di raffreddamento predisposto dal committente.

#### Scarico:

l'allacciamento di scarico DK1<sub>out</sub> viene collegato tramite un percorso libero di flusso (DVGW) e il collettore a un contenitore intermedio, tramite il quale avviene lo scarico, v. fig. 1.



Come opzione l'allacciamento di scarico DK1<sub>out</sub> può essere collegato a un circuito di raffreddamento predisposto in loco. Per questa opzione non è disponibile il percorso libero di flusso.

L'allacciamento di scarico DK2<sub>out</sub> viene collegato tramite un ponticello a DK1<sub>in</sub>. In questo modo l'acqua fredda scorre nei due circuiti dello scambiatore di calore, v. fig. 1.

### Condensatore di vapore standard (SC) 2 circuiti di raffreddamento - schema di allacciamento

#### Afflusso:

l'allacciamento di afflusso DK1<sub>in</sub> viene collegato a una delle uscite della valvola di afflusso di acqua fredda (Y22), v. fig. 2.

L'allacciamento di afflusso DK2<sub>in</sub> viene collegato all'altra uscita della valvola di afflusso di acqua fredda (Y22), v. fig. 2.

Come opzione è possibile anche allacciare un circuito di raffreddamento in loco. A tale scopo tenere conto delle richieste particolari di un allacciamento a un circuito di raffreddamento predisposto dal committente.

#### Scarico:

l'allacciamento di scarico DK1<sub>out</sub> viene collegato tramite un percorso libero di flusso (DVGW) e il collettore a un contenitore intermedio, tramite il quale avviene lo scarico, v. fig. 2.

L'allacciamento di scarico DK2<sub>out</sub> viene collegato tramite un percorso libero di flusso (DVGW) e il collettore a un contenitore intermedio, tramite il quale avviene lo scarico, v. fig. 2.

Come opzione l'allacciamento di scarico DK1<sub>out</sub> e DK2<sub>out</sub> può essere collegato a un circuito di raffreddamento predisposto in loco. Per questa opzione non è disponibile il percorso libero di flusso.

### Montare il condensatore di vapore

- ✚ Montare il telaio per il rivestimento superiore di montaggio.
- ✚ Posizionare il tubo ondulato (1) sulla calotta di afflusso idrico (3), v. imm. 3.
- ✚ Fissare il tubo ondulato (1) con la fascetta (2), v. imm. 3.
- ✚ Allentare le viti di fissaggio delle lamiere di sostegno (13) del condensatore di vapore, v. imm. 5.
- ✚ Tirare verso l'esterno le lamiere di sostegno (13) del condensatore di vapore fino alla battuta di arresto, v. imm. 5.
- ✚ Riavvitare le viti di fissaggio delle lamiere di sostegno (13) del condensatore di vapore, v. imm. 5.
- ✚ Premere il tubo ondulato verso il basso in direzione della calotta di afflusso idrico e trattenere e spingere il condensatore di vapore nel telaio.
- ✚ Inserire il condensatore di vapore nella guida di supporto (3) del telaio, v. imm. 4.
- ✚ Inserire il condensatore di vapore nel telaio finché l'allacciamento per il tubo ondulato poggia direttamente sul tubo ondulato.
- ✚ Spingere il tubo ondulato sull'allacciamento del condensatore di vapore.
- ✚ Verificare se i fori e il filetto per le viti di fissaggio sono sovrapposti.
- ✚ Montare il tubo di sfiato sul lato superiore del condensatore di vapore e fissarlo con una fascetta.
- ✚ Avvitare le viti di fissaggio.

### Montare afflusso e scarico idrici (standard, 1 circuito)

#### AVVISO

Tubi e cavi posati in modo errato.

Lo sportello a ghigliottina può danneggiare tubi e cavi.

- ✚ Posare tutti i tubi e i cavi in modo che questi non poggino nell'area di movimento degli sportelli a ghigliottina.
- ✚ Fissare tutti i tubi e i cavi sui punti giusti con fascette fermacavo o nastro.

- ✚ Montare il tubo di afflusso di acqua fredda (KW) sul bocchettone di allacciamento (9) della valvola di afflusso, v. imm. 5.

- ↪ Montare il tubo di collegamento Y tra valvola di afflusso (9) e allacciamento DK2<sub>in</sub> (12) e fissare con fascette, v. imm. 5.
- ↪ Montare ponticello tra DK2<sub>out</sub> (11) e DK1<sub>in</sub> (10) e fissare con fascette, v. imm. 5.
- ↪ Montare tubo tra DK1<sub>out</sub> (7) e ingresso del percorso di flusso libero (3) e fissare con fascette, v. imm. 5.
- ↪ Montare tubo (14) tra uscita del percorso di flusso libero e afflusso del contenitore intermedio per lo scarico e fissare con fascette, v. imm. 5.
- ↪ Allacciare il tubo di condensa (15) sull'uscita della condensa del condensatore di vapore e del contenitore intermedio per lo scarico e fissare con fascette, v. imm. 5.

### Allacciare il condensatore di vapore alla rete elettrica

#### AVVISO

Tubi e cavi posati in modo errato.

Lo sportello a ghigliottina può danneggiare tubi e cavi.

- ↪ Posare tutti i tubi e i cavi in modo che questi non poggino nell'area di movimento degli sportelli a ghigliottina.
- ↪ Fissare tutti i tubi e i cavi sui punti giusti con fascette fermacavo o nastro.
- ↪ Allacciare il cablaggio parziale tra le valvole di afflusso e l'accoppiamento (X5-4) sugli essiccatori e posarlo in modo che i cavi non siano posati su superfici molto calde o angoli taglienti.
- ↪ Fissare il cablaggio parziale sul telaio del rivestimento superiore in modo che i cavi non possano essere toccati dallo sportello a ghigliottina.
- ↪ Innestare il connettore di allacciamento del condensatore di vapore nell'accoppiamento (X5-4), v. imm. 6.

it

nl

### Standaard voor dampcondensator (SC)

**Reden:** deze ombouwset is bedoeld voor het inbouwen van de optie standaard voor dampcondensator (SC).

Voor de volgende werkzaamheden is vanwege het gewicht en de aard van de werkzaamheden een tweede persoon nodig.

### Benodigde onderdelen

Aantal	Mat.-nr.	Aanduiding
1	10928990	Standaard voor dampcondensator PLW/PWD 86xx (SC)

Bij alle aansluitvarianten moet er ter plaatse een luchtafvoerventilator aanwezig zijn. De ventilator moet ter plaatse aangestuurd worden of kan desgewenst via elektronica AM-1 (aansluitmodule) van het apparaat aangestuurd worden.

De condens die in de spoelruimte ontstaat, wordt naar de dampcondensator geleid. Daar wordt de condens langs de buizen van de warmtewisselaar geleid en condenseert tot zuiver water. Dit water loopt via de condenspot en het tussenreservoir naar de afvoer.

Resterende warme lucht wordt via een externe luchtafvoerventilator ter plaatse afgezogen.

Door de buizen van de warmtewisselaar wordt koud water geleid. Het koude water kan via een normale koudwateraansluiting toegevoerd worden en dan via een vrije stroombaan en de condenspot en het tussenreservoir naar de afvoer geleid worden.

Bij de optie standaard voor dampcondensator (SC) zijn er verschillende aansluitvarianten voor de watertoevoer.

**Als de dampcondensator op een koelsysteem ter plaatse aangesloten wordt, dient u op het volgende te letten:**

- Er moet ter plaatse voor geschikte aansluitventielen gezorgd worden.
- De magneetventielen van Miele kunnen niet gebruikt worden.

- De vrije stroombaan vervalt bij gebruik van een koelsysteem ter plaatse.

**Voor het verrichten van werkzaamheden aan het apparaat heeft u de Miele-applicatie “Technische Service Documentatie (TSD)” nodig**

De veiligheidsinstructies uit de voor het desbetreffende apparaat geldende TSD dienen opgevolgd te worden.

De werkzaamheden aan het apparaat moeten volgens de voor het desbetreffende apparaat geldende handleiding uitgevoerd worden.

**Standaard voor dampcondensator (SC) - Aansluitschema****Toevoer:**

Toevoeraansluiting DK1<sub>in</sub> wordt via een slangbrug met DK2<sub>out</sub> verbonden, zie afb. 1. Zo stroomt het koude water door beide warmtewisselaarsystemen.

Toevoeraansluiting DK2<sub>in</sub> wordt op toevoerventielen voor koud water (Y22) aangesloten, zie afb. 1. Het dubbele watertoevoerventiel (Y22) verhoogt de mogelijke capaciteit.

Desgewenst kan er ook ter plaatse een koelsysteem aangesloten worden. Neem hiervoor de speciale eisen voor aansluiting op een koelsysteem ter plaatse in acht.

**Afvoer:**

Afvoeraansluiting DK1<sub>out</sub> wordt via een vrije stroombaan (DVGW) en de condenspot op het tussenreservoir aangesloten. Via dit reservoir vindt de afvoer plaats, zie afb. 1.

Desgewenst kan de afvoeraansluiting DK1<sub>out</sub> op een koelsysteem ter plaatse aangesloten worden. Bij deze optie vervalt de vrije stroombaan.

Afvoeraansluiting DK2<sub>out</sub> wordt via een slangbrug met DK1<sub>in</sub> verbonden. Zo stroomt het koude water door beide warmtewisselaarsystemen, zie afb. 1.

**Standaard voor dampcondensator (SC) 2 systemen - Aansluitschema****Toevoer:**

Watertoevoeraansluiting DK1<sub>in</sub> wordt op een van de uitstroomopeningen van het watertoevoerventiel voor koud water (Y22) aangesloten, zie afb. 2.

Watertoevoeraansluiting DK2<sub>in</sub> wordt op de andere uitstroomopening van het watertoevoerventiel voor koud water (Y22) aangesloten, zie afb. 2.

Desgewenst kan er ook ter plaatse een koelsysteem aangesloten worden. Neem hiervoor de speciale eisen voor aansluiting op een koelsysteem ter plaatse in acht.

**Afvoer:**

Afvoeraansluiting DK1<sub>out</sub> wordt via een vrije stroombaan (DVGW) en de condenspot op het tussenreservoir aangesloten. Via dit reservoir vindt de afvoer plaats, zie afb. 2.

Afvoeraansluiting DK2<sub>out</sub> wordt via een vrije stroombaan (DVGW) en de condenspot op het tussenreservoir aangesloten. Via dit reservoir vindt vervolgens de afvoer plaats, zie afb. 2.

Desgewenst kan de afvoeraansluiting DK1<sub>out</sub> en DK2<sub>out</sub> op een koelsysteem ter plaatse aangesloten worden. Bij deze optie vervalt de vrije stroombaan.

**Dampcondensator inbouwen**

- ↺ Monteer het frame voor de opzetkast.
- ↺ Plaats de balgslang (1) op de watertoevoerkap (3), zie afb. 3.
- ↺ Borg de balgslang (1) met een slangklem (2), zie afb. 3.
- ↺ Draai de bevestigingsschroeven van de montageplaten (13) van de dampcondensator los, zie afb. 5.
- ↺ Trek de montageplaten (13) van de dampcondensator naar buiten totdat u weerstand voelt, zie afb. 5.
- ↺ Draai de bevestigingsschroeven van de montageplaten (13) van de dampcondensator weer vast, zie afb. 5.

- ↪ Druk de balgslang naar beneden richting de watertoevoerkap in elkaar, houd de slang zo vast en schuif de dampcondensator in het frame.
- ↪ Schuif de dampcondensator in de montagerail (3) van het frame, zie afb. 4.
- ↪ Schuif de dampcondensator in het frame, totdat de aansluiting voor de balgslang direct boven de balgslang ligt.
- ↪ Schuif de balgslang over de aansluiting van de dampcondensator.
- ↪ Controleer of de boorgaten en schroefdraden voor de bevestigingsschroeven boven elkaar liggen.
- ↪ Monteer de luchtafvoerslang op de bovenkant van de dampcondensator en borg de slang met een slangklem.
- ↪ Draai de bevestigingsschroeven vast.

### Watertoevoer en waterafvoer monteren (standaard, 1 systeem)

#### LET OP

Verkeerd gelegde slangen en kabels.

De hefdeur kan slangen of kabels lostrekken.

- ↪ Leg alle slangen en kabels zo, dat deze niet in het traject van de hefdeur liggen.
- ↪ Borg alle slangen en kabels op de daarvoor geschikte plaatsen met kabelbinders of klittenband.
- ↪ Monteer de toevoerslang voor koud water (KW) op het aansluitstuk (9) van het watertoevoerventiel, zie afb. 5.
- ↪ Monteer de Y-verbindingsslang tussen het watertoevoerventiel (9) en aansluiting DK2<sub>in</sub> (12) en borg de slang met slangklemmen, zie afb. 5.
- ↪ Monteer de slangbrug tussen DK2<sub>out</sub> (11) en DK1<sub>in</sub> (10) en borg de brug met slangklemmen, zie afb. 5.
- ↪ Monteer de slang tussen DK1<sub>out</sub> (7) en de toevoer van de vrije stroombaan (3) en borg de slang met slangklemmen, zie afb. 5.
- ↪ Monteer de slang (14) tussen de uitgang van de vrije stroombaan en de toevoer van het tussenreservoir voor de afvoer en borg de slang met slangklemmen, zie afb. 5.
- ↪ Sluit de condensslang (15) op de condensuitgang van de dampcondensator en het tussenreservoir voor de afvoer aan en borg de slang met slangklemmen, zie afb. 5.

### De dampcondensator elektrisch aansluiten

#### LET OP

Verkeerd gelegde slangen en kabels.

De hefdeur kan slangen of kabels lostrekken.

- ↪ Leg alle slangen en kabels zo, dat deze niet in het traject van de hefdeur liggen.
- ↪ Borg alle slangen en kabels op de daarvoor geschikte plaatsen met kabelbinders of klittenband.
- ↪ Sluit de deelkabelboom tussen de watertoevoerventielen en de koppeling (X5-4) op de droogaggregaten aan en leg de kabelboom zo, dat de kabels niet over hete oppervlakken of scherpe randen lopen.
- ↪ Maak de deelkabelboom zo aan het frame van de opzetkast vast, dat de kabels niet met de hefdeur in contact komen.
- ↪ Steek de aansluitstekker van de dampcondensator in de koppeling (X5-4), zie afb. 6.

**nl**

**no**

### Standard dampkondensator (SC)

**Årsak:** Ombyggingssettet brukes til å installere opsjonen Standard dampkondensator (SC).

Til følgende arbeid er det påkrevd å være to personer på grunn av vekten av utstyret og typen aktiviteter.

**Nødvendige deler**

Antall	M.-nr.	Betegnelse
1	10928990	Standard dampkondensator PLW/PWD 86xx (SC)

I alle tilkoblingsvarianter må det uansett være en avtrekksvifte på oppstillingsstedet. Viften skal enten aktiveres på oppstillingsstedet eller kan eventuelt aktiveres gjennom maskinens elektronikkmodul AM-1 (tilkoblingsmodul).

Kondensatet som oppstår i vaskebeholderen føres inn i dampkondensatoren. Der blir kondensatet ledet langs varmevekslerørene og kondenserer til rent vann. Dette vannet renner gjennom oppsamleren og mellombeholderen og ned i avløpet.

Varm restluft suges opp gjennom en ekstern avtrekksvifte på oppstillingsstedet.

Kaldt vann ledes gjennom varmevekslerørene. Det kalde vannet kan føres inn gjennom en vanlig kaldtvannstilkobling og til avløpet etter å passere omløpet og oppsamleren så vel som mellombeholderen.

Det finnes ulike tilkoblingsvarianter til vannforsyning for opsjonen Standard dampkondensator (SC).

**Hvis dampkondensatoren tilkobles et kjølekretsløp på oppstillingsstedet, skal følgende tas hensyn til:**

- Det må sørges for egnede tilkoblingsventiler på oppstillingsstedet.
- Miele's magnetventiler kan ikke benyttes.
- Omløpet bortfaller når det anvendes et kjølekretsløp på oppstillingsstedet.

**For gjennomføring av vedlikeholdsarbeid på produktet er Miele service-applikasjon «Teknisk Service Dokumentasjon (TSD)» påkrevd.**

Sikkerhetsregler og advarsler som gjelder for denne modellen skal følges.

Arbeidene på produktet skal gjennomføres i samsvar med de arbeidsinstrukser som gjelder for produktmodellen.

**Standard dampkondensator (SC) - koblingsskjema****Inntak:**

Inntakstilkobling DK1<sub>in</sub> forbindes gjennom en slangebro med DK2<sub>out</sub>, se Fig. 1. På denne måten renner det kalde vannet gjennom begge varmevekslerkretsløpene.

Inntakstilkobling DK2<sub>in</sub> tilkobles inntaksventiler for kaldtvann (Y22), se Fig. 1. Den dobbelte inntaksventilen (Y22) øker mulig driftskapasitet.

Det kan også valgfritt tilkobles et kjølekretsløp på oppstillingsstedet. Hvis dette gjøres må det tas hensyn til spesielle krav for tilkobling av et kjølekretsløp på oppstillingsstedet.

**Avløp:**

Avløpstilkobling DK1<sub>out</sub> tilkobles mellombeholderen gjennom et omløp (DVGW) og oppsamleren. Avløpet finner sted gjennom mellombeholderen, se Fig. 1.

Avløpstilkoblingen DK1<sub>out</sub> kan valgfritt tilkobles et kjølekretsløp på oppstillingsstedet. Ved dette valget bortfaller omløpet.

Avløpstilkoblingen DK2<sub>out</sub> forbindes med DK1<sub>in</sub> gjennom en slangebro. På denne måten renner det kalde vannet gjennom begge varmevekslerkretsløpene, se Fig. 1.

**Dampkondensator standard (SC) 2 kretsløp - koblingsskjema****Inntak:**

Inntakstilkobling DK1<sub>in</sub> tilkobles ett av avløpene på inntaksventil for kaldtvann (Y22), se Fig. 2.

Inntakstilkobling DK2<sub>in</sub> tilkobles det andre avløpet på inntaksventil for kaldtvann (Y22), se Fig. 2.

Det kan også valgfritt tilkobles et kjølekretsløp på oppstillingsstedet. Hvis dette gjøres må det tas hensyn til spesielle krav for tilkobling av et kjølekretsløp på oppstillingsstedet.

**Avløp:**

Avløpstilkobling DK1<sub>out</sub> tilkobles mellombeholderen gjennom et omløp (DVGW) og oppsamleren. Avløpet finner sted gjennom mellombeholderen, se Fig. 2.

Avløpstilkobling DK2<sub>out</sub> tilkobles mellombeholderen gjennom et omløp (DVGW) og oppsamleren. Avløpet finner sted gjennom mellombeholderen, se Fig. 2.

Avløpstilkobling DK1<sub>out</sub> og DK2<sub>out</sub> kan valgfritt tilkobles et kjølekretsløp på oppstillingsstedet. Ved dette valget bortfaller omløpet.

### Montering av dampkondensator

- ✂ Monter rammen til monteringsstoppdeksel.
- ✂ Monter korrugert slange (1) på vanninntakshetten (3), se Fig. 3.
- ✂ Sikre den korrugerte slangen (1) med slangeklemme (2), se Fig. 3.
- ✂ Løsne festeskruene i brakettene (13) til dampkondensatoren, se Fig. 5.
- ✂ Trekk brakettene (13) til dampkondensatoren utover til den stopper, se Fig. 5.
- ✂ Skru fast festeskruene i brakettene (13) til dampkondensatoren, se Fig. 5.
- ✂ Press den korrugerte slangen nedover i retning vanninntakshetten og hold den nede, og skyv dampkondensatoren inn i rammen.
- ✂ Skyv dampkondensatoren inn i festeskinnen (3) i rammen, se Fig. 4.
- ✂ Skyv dampkondensatoren inn i rammen inntil tilkoblingen for den korrugerte slangen ligger direkte over den korrugerte slangen.
- ✂ Skyv den korrugerte slangen over dampkondensatorens tilkobling.
- ✂ Kontroller at hullene og gjengene til festeskruene ligger over hverandre.
- ✂ Monter utluftingsslangen på oversiden av dampkondensatoren og sikre den med slangeklemme.
- ✂ Skru fast festeskruene.

### Montering av vanninntak og vannavløp (standard, 1 kretsløp)

**NB!**

Feilplasserte slanger og kabler.

Hevedøren kan rive løs slanger eller kabler.

- ✂ Plasser alle slanger og kabler slik at disse ikke ligger i bevegelsessonen til hevedøren.
- ✂ Sikre alle slanger og kabler på egnede steder med ledningsstrips eller borrelås.

- ✂ Monter inntaksslangen for kaldtvann (KW) på tilkoblingsstussen (9) til inntaksventilen, se Fig. 5.
- ✂ Monter Y-forbindelsesslange mellom inntaksventil (9) og tilkobling DK2<sub>in</sub> (12) og sikre den slangeklemmer, se Fig. 5.
- ✂ Monter slangebro mellom DK2<sub>out</sub> (11) og DK1<sub>in</sub> (10) og sikre den med slangeklemmer, se Fig. 5.
- ✂ Monter slange mellom DK1<sub>out</sub> (7) og inntaket på omløpet (3) og sikre den med slangeklemmer, se Fig. 5.
- ✂ Monter slange (14) mellom utgang på omløpet og inntak på mellombeholderen for avløpet og sikre den med slangeklemmer, se Fig. 5.
- ✂ Tilkoble kondensatslangen (15) på kondensatutgangen til dampkondensatoren og mellombeholderen for avløpet og sikre dem med slangeklemmer, se Fig. 5.

**Elektrisk tilkobling av dampkondensator****NB!**

Feilplasserte slanger og kabler.

Hevedøren kan rive løs slanger eller kabler.

✂ Plasser alle slanger og kabler slik at disse ikke ligger i bevegelsessonen til hevedøren.

✂ Sikre alle slanger og kabler på egnede steder med ledningsstrips eller borrelås.

✂ Tilkoble delkabelbunten mellom inntaksventilene og kobling (X5-4) på tørkeaggregatene og plasser den slik at kablene ikke legges over varme overflater eller skarpe kanter.

✂ Fest delkabelbunten til rammen på toppdekslet slik at kablene ikke kommer i kontakt med hevedøren.

✂ Plugg dampkondensatorens tilkoblingspluggen i kobling (X5-4), se Fig. 6.

**no****pt****Condensador de vapor standard (SC)**

**Motivo:** O kit de conversão permite instalar o condensador de vapor standard (SC).

Para o trabalho que se segue, é necessária uma segunda pessoa, devido ao peso e natureza das atividades.

**Peças necessárias**

Quantidade	N.º de material	Denominação
1	10928990	Condensador de vapor standard PLW/PWD 86xx (SC)

Para todas as variantes de ligação, deve ser fornecido um ventilador de exaustão pelo cliente. O ventilador deve ser controlado pelo cliente ou, opcionalmente, pode ser controlado através da eletrónica AM-1 (módulo de ligação) do equipamento.

A condensação produzida na câmara de lavagem entra diretamente no condensador de vapor. Aí, a condensação é conduzida ao longo dos tubos do permutador de calor e é condensada em água pura. A água resultante passa pelo coletor e pelo depósito intermédio para o esgoto.

O ar residual quente é extraído através de um exaustor externo fornecido pelo cliente.

A água fria é conduzida através dos tubos do permutador de calor. A água fria pode ser introduzida através de uma ligação normal de água fria e depois descarregada para o esgoto através de uma secção de fluxo livre e do coletor, bem como do depósito intermédio.

Para a opção do condensador de vapor standard (SC), existem diferentes variantes de ligação para o fornecimento de água.

**Caso o condensador de vapor seja ligado a um circuito de refrigeração local, devem ser considerados os seguintes aspetos:**

- As válvulas de ligação adequadas devem ser adquiridas pelo cliente.
- Não podem ser utilizadas válvulas magnéticas Miele.
- Não é necessária distância de fluxo livre quando se utiliza um circuito de refrigeração fornecido pelo cliente.

**Para realizar os trabalhos de manutenção no aparelho, é necessário obter a aplicação de assistência Miele «Documentação de assistência técnica (TSD)»**

As instruções de segurança e de advertência do modelo TSD adaptadas ao modelo e aparelho devem ser respeitadas.

Os trabalhos no aparelho devem ser realizados em conformidade com as instruções de trabalho adequadas para o modelo de aparelho.

**Condensador de vapor standard (SC) – Esquema de ligação****Entrada:**

A ligação de entrada DK1<sub>in</sub> é ligada com a DK2<sub>out</sub> através de uma mangueira em ponte, ver fig. 1. Desta forma, a água fria flui através de ambos os circuitos do permutador de calor.

A ligação de entrada DK2<sub>in</sub> é ligada à válvula de entrada de água fria (Y22), ver fig. 1. A válvula de entrada dupla (Y22) aumenta o rendimento possível.

Opcionalmente, pode também ser ligado um circuito de refrigeração pelo cliente. Observe os requisitos especiais para a ligação a um circuito de refrigeração fornecido pelo cliente.

**Esgoto:**

A ligação de esgoto DK1<sub>out</sub> é ligada ao depósito intermédio através de uma secção de fluxo livre (DVGW) e ao colector, através do qual o processo se realiza, ver fig. 1.

Opcionalmente, a ligação de esgoto DK1<sub>out</sub> pode ser ligada a um circuito de refrigeração pelo cliente. Com esta opção, a distância de fluxo livre é omitida.

A ligação de esgoto DK2<sub>out</sub> é conectada com a DK1<sub>in</sub> através de uma mangueira em ponte. Desta forma, a água fria flui através de ambos os circuitos do permutador de calor, ver fig. 1.

**Condensador de vapor standard (SC) 2 circuitos – Esquema de ligação****Entrada:**

A ligação de entrada DK1<sub>in</sub> é ligada a uma das saídas da válvula de entrada de água fria (Y22), ver fig. 2.

A ligação de entrada DK2<sub>in</sub> é ligada à outra saída da válvula de entrada de água fria (Y22), ver fig. 2.

Opcionalmente, pode também ser ligado um circuito de refrigeração pelo cliente. Observe os requisitos especiais para a ligação a um circuito de refrigeração fornecido pelo cliente.

**Esgoto:**

A ligação de esgoto DK1<sub>out</sub> é ligada ao depósito intermédio através de uma secção de fluxo livre (DVGW) e ao colector, através do qual o processo se realiza, ver fig. 2.

A ligação de esgoto DK2<sub>out</sub> é ligada ao depósito intermédio através de uma secção de fluxo livre (DVGW) e ao colector, através do qual o processo se realiza, ver fig. 2.

Opcionalmente, as ligações de esgoto DK1<sub>out</sub> e DK2<sub>out</sub> podem ser ligadas a um circuito de refrigeração pelo cliente. Com esta opção, a distância de fluxo livre é omitida.

**Instalar condensador de vapor**

- ✍ Monte a estrutura para o revestimento superior de montagem.
- ✍ Coloque a mangueira corrugada (1) na tampa de entrada de água (3), ver fig. 3.
- ✍ Fixe a mangueira corrugada (1) com abraçadeira (2), ver fig. 3.
- ✍ Desaperte os parafusos de fixação das placas de retenção (13) do condensador de vapor, ver fig. 5.
- ✍ Puxe para fora as placas de retenção (13) do condensador de vapor até onde for possível, ver fig. 5.
- ✍ Aperte novamente os parafusos de fixação das placas de retenção (13) do condensador de vapor, ver fig. 5.
- ✍ Pressione e segure a mangueira corrugada para baixo na direção da tampa de entrada de água e empurre o condensador de vapor para dentro da estrutura.
- ✍ Deslize o condensador de vapor para dentro da calha de apoio (3) da estrutura, ver fig. 4.
- ✍ Empurre o condensador de vapor para dentro da estrutura até que a ligação da mangueira corrugada esteja diretamente acima da mangueira corrugada.
- ✍ Empurre a mangueira corrugada sobre a ligação do condensador de vapor.
- ✍ Verifique se os orifícios e as roscas dos parafusos de fixação estão em cima uns dos outros.
- ✍ Instale a mangueira de ar de exaustão no lado superior do condensador de vapor e fixe com a abraçadeira da mangueira.
- ✍ Aperte os parafusos de fixação.



**Instalar entrada e esgoto da água (standard, 1 circuito)****NOTA**

Tubos e cabos instalados incorretamente.

A porta de elevação pode arrancar os tubos ou cabos.

✂ Instale todos os tubos e cabos de forma a que estes não fiquem na trajetória de movimentação das portas elevatórias.

✂ Prenda todos os tubos e cabos nos locais adequados com abraçadeiras de cabos ou fita de velcro.

- ✂ Ligue o tubo de entrada de água fria (KW) à peça de ligação (9) da válvula de entrada, ver fig. 5.
- ✂ Instale o tubo de ligação em Y entre a válvula de entrada (9) e a ligação DK2<sub>in</sub> (12) e fixe com abraçadeiras de mangueira, ver fig. 5.
- ✂ Instale a proteção para mangueiras entre a DK2<sub>out</sub> (11) e a DK1<sub>in</sub> (10) e fixe com abraçadeiras de mangueira, ver fig. 5.
- ✂ Instale o tubo entre a DK1<sub>out</sub>(7) e a entrada da secção de fluxo livre (3) e fixe com abraçadeiras de mangueira, ver fig. 5.
- ✂ Instale o tubo (14) entre a saída da secção de fluxo livre e a entrada do depósito intermédio para o esgoto e fixe com abraçadeiras de mangueira, ver fig. 5.
- ✂ Ligue o tubo de condensação (15) à saída de condensação do condensador de vapor e ao depósito intermédio para o esgoto e fixe com abraçadeiras de mangueira, ver fig. 5.

**Ligar o condensador de vapor à eletricidade****NOTA**

Tubos e cabos instalados incorretamente.

A porta de elevação pode arrancar os tubos ou cabos.

✂ Instale todos os tubos e cabos de forma a que estes não fiquem na trajetória de movimentação das portas elevatórias.

✂ Prenda todos os tubos e cabos nos locais adequados com abraçadeiras de cabos ou fita de velcro.

- ✂ Ligue a cablagem parcial entre as válvulas de entrada e o acoplamento (X5-4) às unidades de secagem e coloque-a de modo a que os cabos não sejam colocados sobre superfícies quentes ou arestas vivas.
- ✂ Fixe a cablagem parcial à estrutura do painel superior de modo a que os cabos não sejam tocados pela porta de elevação.
- ✂ Ligue a ficha de ligação do condensador de vapor ao acoplamento (X5-4), ver fig. 6.

**pt****ru****Пароконденсатор стандартный (SC)**

**Основание:** Комплект переоборудования предназначен для опциональной установки пароконденсатора стандартного (SC).

Для проведения следующих работ из-за веса и типа работ необходимо наличие второго человека.

**Необходимые детали**

Кол-во	Мат.-№	Название
1	10928990	Пароконденсатор стандартный PLW/PWD 86xx (SC)

Для всех вариантов подключения необходимо наличие внешней вытяжки. Вытяжка может активироваться снаружи от внешнего сигнала или, как вариант, используя сигнал с электронного модуля AM-1 в приборе.

Образуемый в моечной камере конденсат направляется в пароконденсатор. Здесь конденсат направляется вдоль трубок теплообменника и конденсируется в виде воды. Образованная вода попадает в слив через коллектор (сборник) и промежуточный контейнер.

Теплый воздух отводится с помощью внешней вытяжки.

Холодная вода проходит через трубки теплообменника. Источником холодной воды может быть обычный водопровод холодной воды, отсюда вода направляется свободным потоком через сборник и промежуточный контейнер в слив.

Для опции пароконденсатор стандартный (SC) имеются различные варианты подключения к системе водоснабжения.

**Если пароконденсатор подключается к внешнему контуру охлажденной воды, необходимо учитывать следующее:**

- Соединительные клапана должны быть обеспечены клиентом.
- Магнитные клапана фирмы Миле использовать нельзя.
- При использовании внешнего контура охлаждения свободный поток отсутствует.

**Для проведения работ по техническому обслуживанию и ремонту прибора необходимо сервисное приложение Миле «Техническая Сервисная Документация (TSD)».**

Указания по технике безопасности и предупреждения, указанные в соответствующей TSD по модели, должны быть учтены.

Все работы на приборе должны выполняться в соответствии с действующими для соответствующей модели прибора руководствами по выполнению работ.

#### **Пароконденсатор стандартный (SC) - схема подключения**

##### **Залив:**

Впускной клапан DK1<sub>in</sub> с помощью шланга-разветвителя соединяется с клапаном DK2<sub>out</sub>, см. рис. 1. Таким образом, вода протекает по обоим контурам теплообменника.

Впускной клапан DK2<sub>in</sub> соединяется с клапаном залива холодной воды (Y22), см. рис. 1. Двойной клапан залива (Y22) увеличивает возможную пропускную способность.

Опционально можно подключиться к внешнему контуру охлажденной воды. В этом случае необходимо учитывать специальные требования для подключения к внешнему контуру охлажденной воды.

##### **Слив:**

Клапан слива DK1<sub>out</sub> через участок свободного потока (DVGW) и сборник соединяется с промежуточным контейнером, откуда осуществляется непосредственно слив, см. рис. 1.

Опционально клапан слива DK1<sub>out</sub> может быть подключен к внешнему контуру охлажденной воды. При этой опции участок свободного потока отсутствует.

Клапан слива DK2<sub>out</sub> с помощью шланга-разветвителя соединяется с DK1<sub>in</sub>. Таким образом, вода протекает по обоим контурам теплообменника., см. рис. 1.

#### **Пароконденсатор стандартный (SC), 2 контура- схема подключения**

##### **Залив:**

Впускной клапан DK1<sub>in</sub> подключается к одному из выводов клапана залива холодной воды (Y22), см. рис. 2.

Впускной клапан DK2<sub>in</sub> подключается к другому выводу клапана залива холодной воды (Y22), см. рис. 2.

Опционально можно подключиться к внешнему контуру охлажденной воды. В этом случае необходимо учитывать специальные требования для подключения к внешнему контуру охлажденной воды.

##### **Слив:**

Клапан слива DK1<sub>out</sub> через участок свободного потока (DVGW) и сборник соединяется с промежуточным контейнером, откуда осуществляется непосредственно слив, см. рис. 2.

Клапан слива DK2<sub>out</sub> соединяется через участок свободного потока (DVGW) и сборник с промежуточным контейнером, откуда осуществляется непосредственно слив, см. рис. 2.

Опционально клапана слива DK1<sub>out</sub> и DK2<sub>out</sub> могут быть подключены к внешнему контуру охлажденной воды. При этой опции участок свободного потока отсутствует.

### Установить пароконденсатор

- ✂ Установить раму для монтажной облицовки.
- ✂ Установить гофрированный шланг (1) на крышку залива воды (3), см. рис. 3.
- ✂ Зафиксировать гофрированный шланг (1) с помощью хомута (2), см. рис. 3.
- ✂ Ослабить крепёжные винты держателей (13) пароконденсатора, см. рис. 5.
- ✂ Потянуть держатели (13) пароконденсатора до упора наружу, см. рис. 5.
- ✂ Снова привинтить держатели (13) пароконденсатора, см. рис. 5.
- ✂ Сжать гофрированный шланг вниз в направлении крышки системы залива воды, удерживать и задвинуть пароконденсатор в раму.
- ✂ Установить пароконденсатор в направляющую (3) рамы, см. рис. 4.
- ✂ Задвигать пароконденсатор в раму, пока точка присоединения гофрированного шланга не будет находиться непосредственно над шлангом.
- ✂ Задвинуть гофрированный шланг на патрубок пароконденсатора.
- ✂ Проверить, расположены ли отверстия и резьба друг над другом.
- ✂ Установить вытяжной вентиляционный шланг в верхней части пароконденсатора и зафиксировать хомутом.
- ✂ Затянуть крепёжные винты.

### Установить залив и слив воды (стандарт, 1 контур)

#### УКАЗАНИЕ

Неправильно проложенные шланги и провода.

Подъемная дверца может перерезать шланги и кабеля.

- ✂ Проложить шланги и провода таким образом, чтобы они не находились на пути движения подъемных дверей.
- ✂ Зафиксировать все шланги и провода на соответствующих местах кабельными хомутами или липкой лентой.
- ✂ Установить шланг залива холодной воды (KW) на соединительный патрубок (9) заливного клапана, см. рис. 5.
- ✂ Установить Y-образный соединительный шланг между заливным клапаном (9) и входом DK2<sub>in</sub> (12) и зафиксировать шланговым хомутом, см. рис. 5.
- ✂ Установить шланговые переключки между DK2<sub>out</sub> (11) и DK1<sub>in</sub> (10) и зафиксировать шланговым хомутом, см. рис. 5.
- ✂ Проложить шланг между DK1<sub>out</sub> (7) и входом на участок свободного потока (3) и зафиксировать шланговым хомутом, см. рис. 5.
- ✂ Проложить шланг (14) между выходом с участка свободного потока и входом в промежуточный контейнер для слива и зафиксировать шланговым хомутом, см. рис. 5.
- ✂ Проложить конденсатный шланг (15) к выходу конденсата из пароконденсатора и промежуточного контейнера для слива и зафиксировать шланговым хомутом, см. рис. 5.

**Электropодключение пароконденсатора****УКАЗАНИЕ**

Неправильно проложенные шланги и провода.

Подъемная дверца может перерезать шланги и кабеля.

- ✂ Проложить шланги и провода таким образом, чтобы они не находились на пути движения подъемных дверей.
- ✂ Зафиксировать все шланги и провода на соответствующих местах кабельными хомутами или липкой лентой.

- ✂ Подключить часть жгута проводов между заливаемыми клапанами и разъемом (X5-4) к сушильным агрегатам и проложить так, чтобы провода не проходили по горячим поверхностям или острым краям.
- ✂ Закрепить жгут проводов на раме облицовки таким образом, чтобы их не задевала подъемная дверца.
- ✂ Установить соединительную клемму пароконденсатора в разъем (X5-4, см. рис. 6).

**RU****SV****Ångkondensator – standard (SC)**

**Orsak:** Ombyggnadssatsen används för att bygga in tillvalet ångkondensator – standard (SC).

Följande arbeten ska på grund av vikt och karaktär utföras av två personer.

**Nödvändiga delar**

Antal	M-nr	Benämning
1	10928990	Ångkondensator – standard PLW/PWD 86xx (SC)

För alla anslutningsvarianter behövs en frånluftsfläkt på uppställningsplatsen. Fläkten ska antingen styras på uppställningsplatsen eller så kan du välja att styra den via maskinens elektronik AM-1 (anslutningsmodul).

Kondensvattnet som bildas i diskutrymmet leds in till ångkondensatorn. Där leds kondensvattnet till värmeväxlarrören och kondenserar till rent vatten. Vattnet som bildas går via kollektorn och mellanbehållaren till avloppet.

Varm restluft suggs upp via en extern frånluftsfläkt på uppställningsplatsen.

Kallt vatten leds genom värmeväxlarrören. Det kalla vattnet kan ledas in via en vanlig kallvattenanslutning och sedan styras via en fri flödesväg och kollektorn samt mellanbehållaren till avloppet.

För tillvalet ångkondensator – standard (SC) finns det olika anslutningsvarianter till vattenförsörjningen.

**Om ångkondensatorn ansluts till ett kylkretslopp på uppställningsplatsen så måste följande beaktas:**

- Lämpliga anslutningsventiler måste finnas på uppställningsplatsen.
- Miele's magnetventiler kan inte användas.
- Den fria flödesvägen används inte vid användning av ett kylkretslopp på uppställningsplatsen.

**Teknisk Service Dokumentation (TSD) krävs för att kunna genomföra några servicearbeten**

Beakta säkerhetsanvisningarna och varningarna i den tekniska dokumentationen.

Arbetena på maskinen måste göras enligt arbetsanvisningarna i den tekniska dokumentationen.

**Ångkondensator – standard (SC) – anslutningsschema****Tillopp:**

Inloppsanslutning DK1<sub>in</sub> ansluts med DK2<sub>out</sub> via en slangbrygga, se bild 1. På detta sätt strömmar kallvattnet genom båda värmeväxlarens kretslopp.

Inloppsanslutning DK2<sub>in</sub> ansluts till inloppsventiler för kallvatten (Y22), se bild 1. Den dubbla inloppsventilen (Y22) ökar den möjliga genomströmningen.

Det är även möjligt att ansluta till ett kylkretslopp på uppställningsplatsen. Det är viktigt att beakta de specifika kraven för denna typ av anslutning.

**Avlopp:**

Avloppsanslutning DK1<sub>out</sub> ansluts via en fri flödesväg (DVGW) och kollektorn på mellanbehållaren, över vilka sedan avloppet följer, se bild 1.

Det är även möjligt att utföra avloppsanslutningen DK1<sub>out</sub> till ett kylkretslopp på uppställningsplatsen. Den fria flödesvägen används inte för detta alternativ.

Avloppsanslutning DK2<sub>out</sub> ansluts med DK1<sub>in</sub> via en slangbrygga. På detta sätt strömmar kallvattnet genom båda värmeväxlarens kretslopp, se bild 1.

**Ångkondensator – standard (SC) 2 kretslopp – anslutningsschema****Tillopp:**

Inloppsanslutning DK1<sub>in</sub> ansluts till ett av utloppen från inloppsventilen för kallvatten (Y22), se bild 2.

Inloppsanslutning DK2<sub>in</sub> ansluts till det andra utloppet från inloppsventilen för kallvatten (Y22), se bild 2.

Det är även möjligt att ansluta till ett kylkretslopp på uppställningsplatsen. Det är viktigt att beakta de specifika kraven för denna typ av anslutning.

**Avlopp:**

Avloppsanslutning DK1<sub>out</sub> ansluts via en fri flödesväg (DVGW) och kollektorn på mellanbehållaren, över vilka sedan avloppet följer, se bild 2.

Avloppsanslutning DK2<sub>out</sub> ansluts via en fri flödesväg (DVGW) och kollektorn på mellanbehållaren, över vilka sedan avloppet följer, se bild 2.

Det är även möjligt att utföra avloppsanslutningen DK1<sub>out</sub> och DK2<sub>out</sub> till ett kylkretslopp på uppställningsplatsen. Den fria flödesvägen används inte för detta alternativ.

**Montera ångkondensatorn**

- ✍ Ta loss ramen till påbyggnadsinklädningen för montering.
- ✍ Sätt den korrugerade slangen (1) på vattentilloppets kåpa (3), se bild 3.
- ✍ Säkra den korrugerade slangen (1) med slangklämma (2), se bild 3.
- ✍ Lossa fästskruvarna från ångkondensatorns fästplåtar (13), se bild 5.
- ✍ Dra ut ångkondensatorns fästplåtar (13) utåt tills det tar stopp, se bild 5.
- ✍ Skruva tillbaka fästskruvarna på ångkondensatorns fästplåtar (13), se bild 5.
- ✍ Tryck ihop den korrugerade slangen neråt i riktning mot vattentilloppets kåpa och håll den så. Skjut sedan in ångkondensatorn i ramen.
- ✍ Skjut in ångkondensatorn i ramens fästskena (3), se bild 4.
- ✍ Skjut in ångkondensatorn i ramen tills anslutningen för den korrugerade slangen ligger direkt över den korrugerade slangen.
- ✍ Skjut den korrugerade slangen över ångkondensatorns anslutning.
- ✍ Kontrollera att hålen och gången för fästskruvarna ligger över varandra.
- ✍ Montera frånluftsslangen på ångkondensatorns ovansida och säkra med slangklämma.
- ✍ Dra fast skruvarna.

**Montera vattentillopp och vattenavlopp (standard, 1 kretslopp)****OBS**

Felaktigt placerade slangar och kablar.

Lyftluckan kan skada slangar och kablar.

✂ Lägga alla slangar och kablar så att de inte hamnar i lyftluckornas rörelseväg.

✂ Säkra alla slangar och kablar med buntband på lämpliga ställen.

- ✂ Montera tilloppsslangen för kallvatten (KW) på tilloppsventilens anslutningsstos (9), se bild 5.
- ✂ Montera Y-anslutningsslangen mellan tilloppsventilen (9) och anslutningen DK2<sub>in</sub> (12) och säkra den med slangklämmor, se bild 5.
- ✂ Montera slangbryggan mellan DK2<sub>out</sub> (11) och DK1<sub>in</sub> (10) och säkra den med slangklämmor, se bild 5.
- ✂ Montera slangen mellan DK1<sub>out</sub> (7) och inloppet för den fria flödesvägen (3) och säkra den med slangklämmor, se bild 5.
- ✂ Montera slangen (14) mellan utgången för den fria flödesvägen och tillopplet till mellanbehållaren för avloppet och säkra den med slangklämmor, se bild 5.
- ✂ Anslut kondensslangen (15) till ångkondensatorns kondensutgång och mellanbehållaren för avloppet och säkra den med slangklämmor, se bild 5.

**Ansluta ångkondensatorn elektriskt****OBS**

Felaktigt placerade slangar och kablar.

Lyftluckan kan skada slangar och kablar.

✂ Lägga alla slangar och kablar så att de inte hamnar i lyftluckornas rörelseväg.

✂ Säkra alla slangar och kablar med buntband på lämpliga ställen.

- ✂ Anslut delkabelstammen mellan tilloppventilerna och kopplingen (X5-4) till torkaggregaten och placera den så att kablarna inte läggs över varma ytor eller vassa kanter.
- ✂ Fäst delkabelstammen på påbyggnadsinklädningens ram så att kablarna inte rör lyftluckan.
- ✂ Sätt i ångkondensatorns anslutningskontakt i kopplingen (X5-4), se bild 6.

**SV**