





Naudojimo ir montavimo instrukcija Vyno šaldytuvas



Būtinai perskaitykite šią naudojimo ir montavimo instrukciją prieš statydami, montuodami ir naudodami prietaisą. Tokiu būdu apsisausosite patys ir nesugadinsite prietaiso.

Turinys

Saugos nurodymai ir įspėjimai	5
Aplinkos apsauga	13
Energijos taupymas	14
Prietaiso aprašymas	15
Simbolių paaiškinimas.....	16
Priedai	18
Kartu tiekiami priedai.....	18
Papildomai įsigijami priedai.....	18
Vyno šaldytuvo įjungimas ir išjungimas	19
Prieš naudojant pirmą kartą	19
Šaldymo prietaiso valymas	19
Vyno šaldytuvo valdymas.....	19
Vyno šaldytuvo įjungimas.....	19
Vyno šaldytuvo išjungimas	20
Jeigu ketinate išvykti ilgesniam laikui.....	20
Kitų nuostatų parinkimas	21
Užraktas 	21
Garsiniai signalai 	22
Ekranų ryškumas 	23
Optimali temperatūra ir oro kokybė	24
Optimali temperatūra.....	24
Temperatūrų nustatymas.....	25
Temperatūros indikatorius	26
Oro kokybė ir drėgmė.....	27
Naudokite “DynaCool” (pastovi oro drėgmė) 	27
Oro apykaita su “Active AirClean” filtru	28
Temperatūros ir durų įspėjamieji signalai	29
Vitrinos apšvietimas	31
Vitrinos apšvietimo įjungimas ir išjungimas	31
Vitrinos apšvietimo ryškumo nustatymas.....	31
Vitrinos apšvietimo švietimo trukmės nustatymas	32

Vyno butelių laikymas	33
Medinės grotelės	34
Medinių grotelių įdėjimas.....	34
Medinių grotelių priderinimas	35
Užrašai ant medinių grotelių	35
Butelių pristatymo priedas	36
Didžiausia talpa	36
Savaiminis atitirpimas	37
Valymas ir priežiūra	38
Valymo priemonės pasirinkimas.....	38
Prieš valydami vyno šaldytuvą	39
Vidus, priedai, išorinės sienos, prietaiso durys	39
Vėdinimo ir ventilacijos angų valymas	40
Durelių sandariklio valymas.....	40
Kompresoriaus ir metalinių grotelių prietaiso galinėje pusėje valymas	40
Išvalę prietaisą.....	40
“Active AirClean” filtras	41
“Active AirClean” filtro keitimas	41
Ką daryti, jei...	43
Garso priežastys	48
Klientų aptarnavimo skyrius ir garantija	49
Sutrikus prietaiso veikimui, susisieki	49
EPREL duomenų bazė	49
Garantija	49
Informacija pardavėjui	50
Parodomasis režimas ■	50
Elektros jungtis	52
Vyno šaldytuvo pastatymas	53
Pastatymo vieta.....	53
Klimato klasė	53
Oro tiekimas ir ištraukimas	54
Naudokite kartu su prietaisu pristatomą tarpiklį.....	54
Vyno šaldytuvo pastatymas	54
Nišos pagrindas	54
Vyno šaldytuvo išlygiavimas.....	55
Durelių atidarymo ribotuvai	56

Turinys

Prietaiso matmenys	56
Matmenys atidarius prietaiso dureles	57
Durų stabdiklio keitimas	58
Garantijos sąlygos.....	68

Šis vyno šaldytuvas atitinka nustatytus saugos reikalavimus. Neteikamai naudojant, kyla pavojus susižaloti ir patirti materialinę žalą.

Prieš naudodami prietaisą, atidžiai perskaitykite naudojimo ir montavimo instrukciją. Joje pateikti svarbūs nurodymai apie prietaiso montavimą, saugą, naudojimą ir techninę priežiūrą. Taip apsisaugosite patys ir apsaugosite prietaisą nuo gedimų.

Kaip nurodyta standarte IEC 60335-1, "Miele" rekomenduoja susipažinti su prietaiso montavimo instrukcija bei saugos nurodymais ir įspėjimais bei jais vadovautis.

"Miele" neatsako už žalą, atsiradusią dėl šių nurodymų nepaisymo.

Naudojimo ir montavimo instrukciją išsaugokite ir perduokite kitam galimam prietaiso savininkui.

 Pavojus susižaloti stiklo šukėmis!

Didesniame nei 1500 m aukštyje dėl pasikeitusio oro slėgio gali įskilti durelių stiklas.

Aštrios šukės gali sunkiai sužaloti!

Saugos nurodymai ir įspėjimai

Tinkamas naudojimas

- ▶ Vyno šaldytuvas skirtas naudoti buityje ir panašioje aplinkoje, pvz.:
 - parduotuvėse, biuruose ir panašiose darbo aplinkose,
 - sodybose,
 - viešbučiuose, pensionatuose, moteliuose ir kitose panašiose aplinkose.

Nenaudokite prietaiso lauke.

- ▶ Vyno šaldytuvą naudokite tik buityje vynui laikyti.

Nenaudokite prietaiso kitiems tikslams.

- ▶ Šaldymo prietaisas nėra skirtas medikamentų, kraujo plazmos, laboratorinių preparatų arba kitų medicininių produktų ir medžiagų laikymui ir šaldymui. Netinkamai naudojant, galima sugadinti vyno šaldytuvą arba jame laikomus produktus. Vyno šaldytuvo negalima naudoti galimai sprogiose zonose.

“Miele” neatsako už žalą, atsiradusią dėl vyno šaldytuvo naudojimo nurodymų nesilaikymo.

- ▶ Asmenys (taip pat ir vaikai), kurie dėl savo nepakankamų fizinių, jutiminių, protinių gebėjimų, nepakankamos patirties arba neišmanymo negali saugiai valdyti vyno šaldytuvo, prietaisu gali naudotis tik prižiūrimi arba išmokyti atsakingo asmens.

Šiems asmenims leidžiama valdyti prietaisą be priežiūros tik tada, jeigu jie buvo išmokyti tą daryti saugiai ir suprato apie galimus pavojus.

Vaikai namų ūkyje

- ▶ Jaunesni nei aštuonerių metų vaikai be suaugusiųjų priežiūros vyno šaldytuvu naudotis negali.
- ▶ Vyresni nei aštuonerių metų vaikai gali neprižiūrimi naudoti vyno šaldytuvą, jeigu jie buvo supažindinti su saugaus naudojimosi taisyklėmis. Vaikai turi gebėti atpažinti ir suprasti galimus netinkamo naudojimo pavojus.
- ▶ Vaikai be suaugusiųjų priežiūros negali vyno šaldytuvo valyti arba prižiūrėti.
- ▶ Prižiūrėkite netoli vyno šaldytuvo esančius vaikus. Neleiskite vaikams žaisti su vyno šaldytuvu.
- ▶ Pavojus uždusti! Vaikai žaisdami gali įsivynioti į pakavimo medžiagą (pvz., plėvelę) arba užsimauti ją ant galvos ir uždusti. Laikykite ją vaikams nepasiekiamoje vietoje.

Saugos nurodymai ir įspėjimai

Techninė sauga

► Buvo patikrintas šaltnešio kontūro sandarumas. Šis vyno šaldytuvas atitinka nustatytus saugos reikalavimus bei taikomas ES direktyvas.



► Vyno šaldytuve naudojama šaldomoji medžiaga – izobutanas (R600a) – degios, bet aplinkai nekenkiančios gamtinės dujos. Jos nepažeidžia ozono sluoksnio ir nedidina šiltnamio efekto.

Naudojant šią aplinkai nekenkiančią šaldomąją medžiagą, šiek tiek padidėja veikimo garsai. Be veikiančio kompresoriaus garsų gali girdėtis tekėjimo per visą šaldymo kontūrą garsas. Šių garsų išvengti neįmanoma, tačiau jie neturi įtakos vyno šaldytuvo veikimui.

Transportuodami, montuodami arba statydami prietaisą stenkitės nepažeisti šaldymo kontūro dalių. Ištryškusi šaldomoji medžiaga gali sužaloti akis.

Jeigu pastebėjote pažeidimus:

- venkite atviros ugnies arba degių šaltinių;
- atjunkite vyno šaldytuvą nuo maitinimo tinklo;
- kelias minutes vėdinkite patalpą, kurioje stovi prietaisas;
- informuokite garantinio aptarnavimo skyrių.

► Kuo daugiau vyno šaldytuve yra šaldymo agento, tuo didesnėje patalpoje jis turi būti statomas. Įvykus nuotėkiui, per mažose patalpose gali susidaryti degus dujų ir oro mišinys. 11 g šaldymo agento turi būti numatyta bent 1 m³ patalpa. Šaldymo agento kiekis nurodytas specifikacijų lentelėje prietaiso viduje.

► Kad prietaisas nesugestų, vyno šaldytuvo specifikacijų lentelėje pateikti prijungimo duomenys (saugikliai, dažnis, įtampa) turi atitikti elektros tinklo duomenis.

Palyginkite juos prieš prijungdami. Kilus abejonių, pasikonsultuokite su elektriку.

- ▶ Vyno šaldytuvo saugumas užtikrinamas tik tada, kai jis prijungiamas prie pagal reikalavimus įrengtos įžeminimo sistemos. Tai pagrindinė saugos sąlyga ir jos laikytis privaloma. Jeigu abejojate, elektros instaliaciją patikėkite patikrinti elektrikui.
- ▶ Patikimas ir saugus vyno šaldytuvo naudojimas užtikrinamas tik tuomet, jei jis prijungtas prie bendrojo maitinimo tinklo.
- ▶ Jei pažeistas jungiamasis laidas, jį turi pakeisti “Miele” įgaliotas specialistas, kad būtų išvengta pavojaus naudotojui.
- ▶ Kelių kištukų lizdai arba ilgintuvai neužtikrina reikiamos saugos (gaisro pavojus). Jų nenaudokite jungdami vyno šaldytuvą į elektros tinklą.
- ▶ Drėgmei patekus ant įtampingųjų dalių ar jungiamojo laido, gali įvykti trumpasis jungimas. Todėl nestatykite vyno šaldytuvo ten, kur drėgna arba gali užtikšti vandens (pvz., garaže, skalbykloje ir t. t.).
- ▶ Vyno šaldytuvo negalima naudoti nestacionariose vietose (pavyzdžiui, laivuose).
- ▶ Prietaiso pažeidimai gali turėti įtakos jūsų saugai. Apžiūrėkite, ar nėra matomų pažeidimų. Niekada nenaudokite vyno šaldytuvo, jei jis yra apgadintas.
- ▶ Įrengiant, atliekant techninę priežiūrą ir remontuojant, atjunkite vyno šaldytuvą nuo elektros tinklo. Prietaisas laikomas atjungtu nuo elektros tinklo jeigu:
 - išjungti elektros instaliacijos saugikliai arba
 - visiškai išsukti elektros instaliacijos įsukamieji saugikliai arba
 - jungiamasis laidas yra atskirtas nuo elektros tinklo. Norėdami ištraukti elektros laidą su kištuku, netraukite už elektros laido, imkite už kištuko.

Saugos nurodymai ir įspėjimai

▶ Dėl netinkamai atliktų įrengimo ir techninės priežiūros arba remonto darbų gali kilti didelių pavojų naudotojui.

Įrengimo ir techninės priežiūros arba remonto darbus gali atlikti tik “Miele” įgaliotieji specialistai.

▶ Jei vyno šaldytuvo remonto darbus atliks ne “Miele” įgaliotasis techninės priežiūros specialistas, neteksite teisės į garantiją.

▶ Sugedusias dalis galima keisti tik originaliomis atsarginėmis “Miele” dalimis. Tik originalios “Miele” atsarginės dalys atitinka visus saugos reikalavimus.

▶ Dėl keliamų aukštų reikalavimų (pvz., temperatūros, drėgmės, atsparumo cheminiam poveikiui, susidėvimui ir vibracijos) prietaise įrengtas specialus apšvietimas. Šį apšvietimą leidžiama naudoti tik pagal paskirtį. Jis nėra skirtas patalpų apšvietimui. Keitimą gali atlikti tik “Miele” įgaliotas specialistas arba “Miele” garantinio aptarnavimo skyrius. Vyno šaldytuve panaudotas šviesos šaltinis, priskiriamas E energijos efektyvumo klasei.

Tinkamas naudojimas

▶ Vyno šaldytuvas skirtas tam tikrai klimato klasei (kambario temperatūros diapazonas), kurios ribų turi būti paisoma. Klimato klasė nurodyta specifikacijų lentelėje vyno šaldytuvo viduje. Jei patalpos temperatūra yra žemesnė, ilgiau neveikia kompresorius ir vyno šaldytuvas negali palaikyti reikiamos temperatūros.

▶ Ventiliacijos angos negali būti uždengiamos arba užstatomos. Tuomet neužtikrinama nepriekaištinga ventiliacija. Taip pat didėja energijos sąnaudos ir gali sugesti prietaiso dalys.

▶ Jei vyno šaldytuvo viduje arba jo durelėse laikote maisto produktus, kurių sudėtyje yra riebalų arba aliejaus, atkreipkite dėmesį, kad išbėgę riebalai arba aliejus nepatektų ant plastikinių vyno šaldytuvo dalių. Dėl vidinės įtampos plastikinės dalys gali įtrūkti, sulūžti arba suskilti.

▶ Gali kilti gaisro ir sprogimo pavojus! Vyno šaldytuve nelaikykite sprogių medžiagų ir produktų su degiomis dujomis (pavyzdžiui, aerozolinių balionėlių). Dėl elektrinių konstrukcinių elementų gali užsidegti degūs dujų mišiniai.

▶ Sprogimo pavojus! Vyno šaldytuve nenaudokite jokių kitų elektrinių prietaisų. Gali prasidėti kibirkščiavimas.

Priedai ir atsarginės dalys

▶ Naudokite tik originalius “Miele” priedus. Jei pritvirtinamos arba įrengiamos kitos dalys, panaikinama teisė į garantiją, laidavimas ir (arba) atsakomybė už produktą.

▶ “Miele” suteikia iki 15 metų arba mažiausiai 10 metų garantiją atsarginėms dalims, kurios reikalingos prietaiso funkcijoms užtikrinti, atsižvelgiant į Jūsų vyno šaldytuvo gamybos seriją.

Valymas ir priežiūra

▶ Netepkite durų tarpiklio aliejumi arba riebalais. Dėl jų durų tarpiklis ilgainiui tampa porėtas.

▶ Garinio valymo prietaiso garai gali patekti ant įtampingųjų dalių ir sukelti trumpąjį jungimą. Vyno šaldytuvo niekada nevalykite garinio valymo prietaisu.

▶ Smailūs ir aštriabriauniai daiktai pažeidžia šalčio generatorių ir prietaisas gali nustoti veikti. Nenaudokite smailių arba aštriabriaunių daiktų norėdami:

- pašalinti šerkšno sluoksnius,
- šalinant likučius, pvz., etikečių.

Saugos nurodymai ir įspėjimai

Transportavimas

- ▶ Kad vyno šaldytuvas nebūtų pažeistas, prietaisą visada transportuokite statmeną, transportavimo pakuotėje.
- ▶ Pavojus susižeisti ir apgadinti prietaisą! Vyno šaldytuvas yra sunkus, transportuokite jį padedami kito asmens.

Seno prietaiso utilizavimas

- ▶ Rekomenduojame sugadinti savo seno šaldymo prietaiso durelių spynelę. Taip apsaugosite žaidžiančius vaikus, kad jie neužsidarytų ir jų gyvybei nekiltų pavojus.
- ▶ Ištryškus šaldomajai medžiagai gali būti sužalotos akys! Nepažeiskite šaldymo kontūro dalių, pavyzdžiui:
 - užkimšdami garintuvo šaldomosios medžiagos kanalus;
 - užlenkdami vamzdelius;
 - nugrandydami paviršinius sluoksnius.

Transportavimo pakuočių utilizavimas

Pakuotė apsaugo vyno šaldytuvą nuo pažeidimų transportuojant. Pakuotei parinktos aplinkai nekenkiančios ir utilizavimui tinkamos medžiagos, todėl ji gali būti perdirbama.

Grąžinant pakuotę, taupomos žaliavos ir mažinamas susidarančių atliekų kiekis. Jums prietaisą pardavęs prekybininkas pakuotę priims atgal.

Seno prietaiso utilizavimas

Elektros ir elektroniniuose prietaisuose yra daug vertingų medžiagų. Juose taip pat yra medžiagų, kurios reikalingos, norint užtikrinti nepriekaištingą įrangos veikimą ir saugumą. Patekusios į buitines atliekas arba naudojamos netinkamai, šios medžiagos gali būti kenksmingos žmonių sveikatai ir aplinkai. Senos įrangos jokių būdu nemeskite kartu su buitinėmis atliekomis.

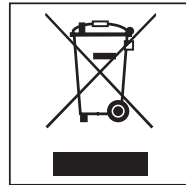

Pristatykite prietaisą į artimiausią nenaudojamos elektros ir elektroninės įrangos surinkimo skyrių perdirbti ir utilizuoti, grąžinkite pardavėjui arba "Miele". Prieš pristatydami seną prietaisą utilizuoti, ištrinkite visus asmeninius duomenis.

Prižiūrėkite, kad nebūtų pažeista vamzdžių sistema, kol vyno šaldytuvas bus išgabentas tinkamai ir ekologiškai utilizuoti.

Taip į aplinką nepateks šaldymo kontūre naudojama šaldomoji medžiaga ir kompresoriaus alyva.

Pasirūpinkite, kad išvežti skirta sena įranga būtų laikoma vaikams nepasiekiamoje vietoje. Apie tai daugiau žr. skyriuje "Saugos nurodymai ir įspėjimai".

Energijos taupymas

	Įprastas energijos suvartojimas	Padidėjęs energijos suvartojimas
Pastatymas ir techninė priežiūra	Vėdinamose patalpose.	Uždarose nevėdinamose patalpose.
	Apsaugotas nuo tiesioginių saulės spindulių.	Neapsaugotas nuo tiesioginių saulės spindulių.
	Ne prie šilumos šaltinių (radiatorių, viryklės).	Prie šilumos šaltinių (radiatorių, viryklės).
	Idealioje apie 20 °C kambario temperatūroje.	Aukštoje kambario temperatūroje.
	Neuždenkite ventiliacijos angų ir reguliariai šalinkite dulkes.	Ventiliacijos angos uždengtos arba pilnos dulkių.
Temperatūros nustatymas	Nuo 10 iki 12 °C.	Kuo žemesnė temperatūra nustatoma, tuo didesnės energijos sąnaudos!
Naudojimas	Medinių lentynų išdėstymas kaip išsiunčiant iš gamyklos.	
	Prietaiso duris atidarykite tik tada, jei reikia, ir tik trumpam. Tinkamai surūšiukite vyno butelius.	Dažnai atidarant duris ir laikant jas atviras, prarandamas šaltis ir į vidų patenka šilto aplinkos oro. Vyno šaldytuvus šaldo didesniu galimumu, taip pailgėja kompresoriaus veikimo laikas.
	Neperpildykite lentynų, kad galėtų cirkuliuoti oras.	Pablogėjusi oro cirkuliacija sukelia šalčio praradimus.

Valdymo skydelis

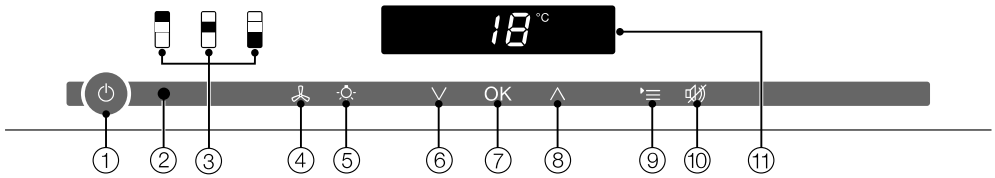

- ① Vyno šaldytuvo įjungimas / išjungimas
- ② Optinė sąsaja (tik klientų aptarnavimo skyriui)
- ③ Viršutinės, vidurinės arba apatinės vyno temperatūros palaikymo zonos parinkimas
- ④ Funkcijos “DynaCool” (pastovi drėgmė) įjungimas / išjungimas
- ⑤ Vitrinos apšvietimo įjungimas / išjungimas
- ⑥ Temperatūros nustatymas (∨ šalčiau)
- ⑦ Parinkties patvirtinimas (mygtukas “OK”)
- ⑧ Temperatūros nustatymas (∧ šilčiau)
- ⑨ Nustatymo režimo parinkimas arba atšaukimas
- ⑩ Temperatūros arba durelių įspėjamojo signalo išjungimas
- ⑪ Ekranas su temperatūros indikatoriumi ir simboliais (simboliai matomi tik pasirinkus nuostatų režimą; simbolių paaikškinimai pateikti lentelėje)

Prietaiso aprašymas

Simbolių paaiškinimas

Simbolis	Reikšmė	Funkcija
	Užraktas	Apsauga nuo nepageidaujamo išjungimo ir nustatymų pakeitimo
	Garsiniai signalai	Durelių įspėjamosios sistemos mygtukų tonų ir įspėjamųjų tonų pasirinkimo galimybės
	“Miele@home”	Rodomas tik įdėjus “Miele@home” užregistruotą ryšio atmintinės kištuką arba ryšio modulį
	Parodomasis režimas (matomas tik tuomet, kai įjungtas mugės režimas)	Parodomąjo režimo išjungimas
	Ekrano ryškumas	Ekrano ryškumo nustatymas
	Filtrai “Active AirClean”	Šviečia, kai reikia keisti
	Jungimas į tinklą (matomas tik kai vyno šaldytuvas išjungtas)	Patvirtina, vyno šaldytuvą prijungus prie maitinimo tinklo, mirksi, sutrikus elektros srovės tiekimui
	Pavojaus signalas (matomas tik pasigirdus temperatūros arba durelių avariniam signalui)	Šviečia, įsijungus durelių įspėjamajam signalui, mirksi, įsijungus temperatūros įspėjamajam signalui, sutrikus elektros srovės tiekimui arba užfiksavus klaidų pranešimus

Prietaiso aprašymas

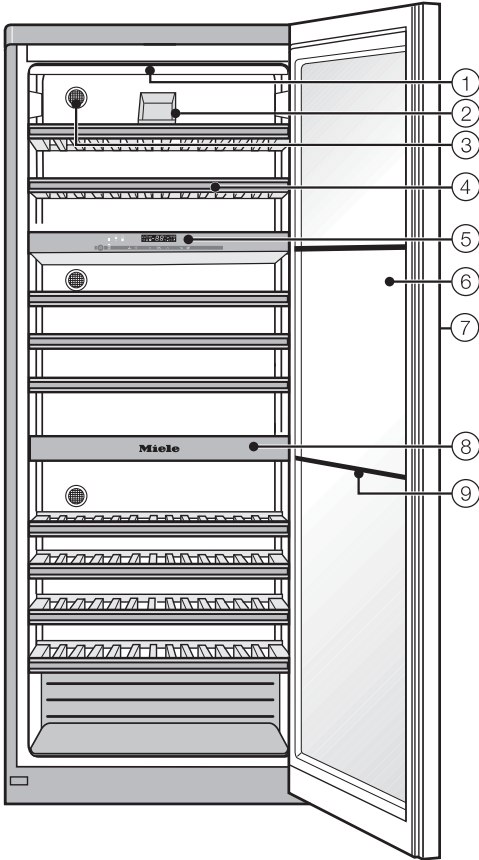

- ① Apšvietimo juosta
(visose trijose vyno temperatūros palaikymo zonose)
- ② Butelių vitrinos priedas (rinkiklis)
- ③ “Active AirClean” filtras
(visose trijose vyno temperatūros palaikymo zonose)
- ④ Medinės grotelės su užrašų juostelėmis (“FlexiFrames” su užrašų juosta)
- ⑤ Viršutinės, vidurinės ir apatinės vyno temperatūros palaikymo zonų valdymo sistema / izoliuojamoji plokštė, skirta temperatūros palaikymo zonomis termiškai atskirti
- ⑥ Durys iš ultravioletiniams spinduliams atsparaus apsauginio stiklo
- ⑦ Integruota rankena
- ⑧ Izoliuojamoji plokštė, skirta temperatūros palaikymo zonų terminiam atskyrimui
- ⑨ Izoliuojamoji plokštė, skirta temperatūros palaikymo zonų terminiam atskyrimui

Priedai

Kartu tiekiami priedai

“Active AirClean” filtras

Galiniėje prietaiso sienelėje esantys “Active AirClean” filtrai užtikrina optimalią oro apykaitą ir kokybišką orą prietaiso viduje.

Baltos spalvos žymeklis

Komplekte esančiu baltos spalvos žymekliu galite rašyti ant medinių grotelių esančių magnetinių juostelių. Tokiu būdu patogiai sužymėsite laikomo vyno rūšis.

Papildomai įsigijami priedai

“Miele” asortimente yra įvairiausių pagalbinių priedų ir valymo bei priežiūros priemonių, pritaikytų vyno šaldytuvui.

“Active AirClean” filtras

Aprašą žr. skyriuje “Kartu tiekiami priedai”.

Daugiafunkcė mikropluošto šluostė

Mikropluošto šluoste nuvalomi pirštų atspaudai ir maži nešvarumai nuo nerūdijančiojo plieno priekinės dalies, prietaiso skydų, langų, baldų, automobilių stiklų ir t. t.

Nerūdijančiojo plieno priežiūra

Kiekvieną kartą panaudojus **nerūdijančiojo plieno priežiūros priemonę** (butelyje) paviršius padengiamas nuo vandens ir nešvarumų apsaugančia plėvele. Ši plėvelė pašalina vandens juostas, pirštų atspaudus ir kitas dėmes; nuvalytas paviršius bus tolygus ir spindintis.

Pasirenkamuosius priedus galite užsisakyti “Miele” interneto parduotuvėje. Šiuos produktus jums suteiks “Miele” klientų aptarnavimo tarnyba (žr. šios naudojimo instrukcijos pabaigą) arba “Miele” specializuotas prekybininkas.

Vyno šaldytuvo įjungimas ir išjungimas

Prieš naudojant pirmą kartą

Įpakavimo medžiagos

- Iš vidinio skyriaus pašalinkite visą įpakavimo medžiagą.

Apsauginė plėvelė

Nerūdijančiojo plieno paviršiai padengti apsaugine plėvele, kuri naudojama kaip transportavimo apsauga.

- Apsauginę plėvelę nuplėškite tik tada, kai vyno šaldytuvą jau stovės savo vietoje. Pradėkite nuo viršutinio kampo.

Šaldymo prietaiso valymas

Laikykitės skyriuje “Valymas ir priežiūra” pateiktų nurodymų.

- Išvalykite šaldytuvo vidų ir priedus.

Vyno šaldytuvo valdymas

Norint valdyti šį vyno šaldytuvą, pakanka pirštu paliesti jutiklinius mygtukus.

Kiekvienas bakstelėjimas patvirtinamas garsiniu signalu. Šį mygtukų perjungimo signalą galite išjungti (žr. skyriaus “Kitų nustatymų pasirinkimas” poskyrį “Akustiniai signalai ♪♪”).

Vyno šaldytuvo įjungimas

Prietaisą prijungus prie maitinimo tinklo, ekrane pasirodo tinklo jungties simbolis –CF.



- Palieskite įjungimo ir išjungimo mygtuką.

Tinklo jungties simbolis –CF užgęsta, vyno šaldytuvą pradeda šaldyti.



Pasirinkta vyno temperatūros palaikymo zona šviečia geltonai, o ekrane rodoma temperatūra.

Pirmojo paleidimo metu, kol bus pasiekta nustatyta temperatūra, mirksės vyno temperatūros palaikymo zonų mygtukai ir pavojaus simbolis ⚠.

Pasiekus nustatytą temperatūrą, vyno temperatūros palaikymo zonos jutiklinis mygtukas pradės šviesti nuolat, užges įspėjamasis simbolis ⚠.

Atidarius prietaiso dureles, įsijungia vidaus apšvietimas.

Vyno šaldytuvo įjungimas ir išjungimas

Nuostatų parinkimas

Kiekvienai vyno temperatūros palaikymo zonai galite parinkti individualias nuostatas.

- Norėdami tai padaryti, paspauskite vyno temperatūros palaikymo zonos, kurios nuostatas norite parinkti, jutiklinį mygtuką.

Parinktas jutiklinis mygtukas rodomas geltoname fone. Jūs galite

- nustatyti temperatūrą;
- įjungti “DynaCool” funkciją.

Patarimas: Išsamesnė informacija pateikta atitinkamuose skyriuose.

Jei vėliau pasirenkama kita vyno temperatūros palaikymo zona, išsaugomi anksčiau pasirinkti nuostatai.

Vyno šaldytuvo išjungimas



- Palieskite įjungimo / išjungimo mygtuką.
Jei tai neįmanoma, įjungtas užraktas .

Valdymo skydelyje užgęsta trijų vyno temperatūros palaikymo zonų jutikliniai mygtukai.

Ekrane užgęsta temperatūros indikatorius ir rodomas tinklo jungties simbolis .

Vidaus apšvietimas užgęsta ir išsijungia šaldymas.

Jeigu ketinate išvykti ilgesniam laikui

Jei ilgesnį laiką neketinate naudoti prietaiso:

- Vyno šaldytuvą išjunkite.
- Ištraukite iš tinklo kištuką arba išjunkite namo elektros instaliacijos saugiklį.
- Išvalykite vyno šaldytuvą.
- Palikite atidarytas dureles, kad prietaisas išsivėdintų ir neatsirastų blogas kvapas.

Jeigu, išvykdami ilgesniam laikui, vyno šaldytuvą išjungsite, bet neišvalysite ir paliksite uždarytas dureles, gali atsirasti pelėsis.

Būtinai išvalykite vyno šaldytuvą.

Kitų nuostatų parinkimas

Tam tikrus prietaiso nustatymus galima atlikti tik įjungus nustatymų režimą.

Kai įjungtas nustatymų režimas, automatiškai slopinamas durelių įspėjamasis signalas.

Užraktas

Užraktu galima apsaugoti vyno šaldytuvą, kad nebūtų:

- netyčia išjungtas;
- netyčia pakeista temperatūra;
- netyčia parinkta funkcija “DynaCool”;
- netyčia įjungta vitrinės šviesa.

Užrakto įjungimas ir išjungimas



- Paspauskite nuostatų mygtuką.

Ekrane atsiranda visi simboliai, kuriuos galima pasirinkti, mirksi simbolis .



- Patvirtinkite parinktį paspausdami mygtuką “OK”.

Ekrane mirksi vėliausiai parinkta nuostata, šviečia simbolis .



- Paspausdami mygtuką \wedge arba \vee galite nustatyti, ar užraktas turi būti išjungtas, ar įjungtas:
 \uparrow : užraktas išjungtas
 \downarrow : užraktas įjungtas



- Patvirtinkite parinktį paspausdami mygtuką “OK”.

Parinkta nuostata išsaugoma, mirksi simbolis .



- Nuostatų režimą išjungsite paspausdami nuostatų mygtuką. Jei to nepadarysite, maždaug po minutės elektroninė sistema nuostatų režimą išjungs automatiškai.

Įjungus užraktą ekrane šviečia .

Kitų nuostatų parinkimas

Garsiniai signalai 🎵

Vyno šaldytuve veikia garsiniai signalai: mygtukų perjungimo signalas, durelių ir temperatūros įspėjamieji signalai.

Mygtukų perjungimo signalą ir durelių įspėjamąjį signalą galite įjungti arba išjungti, o temperatūros signalo išjungti negalima.

Galimi keturi nustatymai. Gamykloje nustatomas variantas 3, t. y. mygtukų perjungimo signalas ir durelių įspėjamasis signalas yra įjungti.

Garsinių signalų įjungimas ir išjungimas



- Paspauskite nustatymų mygtuką.

Ekrane rodomi visi simboliai, kuriuos galima pasirinkti, mirksi simbolis .



- Temperatūros nustatymo mygtukus (\wedge arba \vee) lieskite tol, kol ekrane pradės mirksėti simbolis 🎵.



- Paspauskite mygtuką "OK" ir patvirtinkite pasirinkimą.

Ekrane mirksi vėliausiai parinktas nustatymas, šviečia simbolis 🎵.



- Spaudydami mygtukus \wedge arba \vee , galite pasirinkti:
 - 0: mygtukų perjungimo signalas išjungtas, durelių įspėjamasis signalas išjungtas
 - 1: mygtukų perjungimo signalas išjungtas, durelių įspėjamasis signalas įjungtas (po 4 minučių)
 - 2: mygtukų perjungimo signalas išjungtas, durelių įspėjamasis signalas įjungtas (po 2 minučių)
 - 3: mygtukų perjungimo signalas įjungtas; durelių įspėjamasis signalas įjungtas (po 2 minučių).



- Paspauskite mygtuką "OK" ir patvirtinkite pasirinkimą.

Parinktas nustatymas išsaugomas, mirksi simbolis 🎵.



- Norėdami išeiti iš nuostatų režimo, palieskite nustatymų mygtuką. Jeigu to nepadarysite, maždaug po minutės nuostatų režimas išsijungs automatiškai.

Ekranų ryškumas ☀

Ekranų ryškumą galite priderinti prie patalpos apšvietimo sąlygų.

Ekranų ryškumą galima keisti pakopomis nuo 1 iki 3. Gamykloje nustatyta 3 (didžiausias ryškumas).

Ekranų ryškumo keitimas



- Paspauskite nuostatų mygtuką.

Ekranе atsiranda visi simboliai, kuriuos galima pasirinkti, mirksi simbolis ☀.



- Spaudykite temperatūros nustatymo mygtukus (∧ arba ∨), kol ekrane pradės mirksėti simbolis ☀.



- Patvirtinkite parinktį paspausdami mygtuką "OK".

Ekranе mirksi vėliausiai parinkta nuostata, šviečia simbolis ☀.



- Paspaudę mygtuką ∧ arba ∨ galite keisti ekranų ryškumą:
1: mažiausias ryškumas
2: vidutinis ryškumas
3: didžiausias ryškumas



- Patvirtinkite parinktį paspausdami mygtuką "OK".

Parinkta nuostata išsaugoma, mirksi simbolis ☀.



- Nuostatų režimą išjungsitė paspausdami nuostatų mygtuką. Jei to nepadarysitė, maždaug po minutės elektroninė sistema nuostatų režimą išjungs automatiškai.

Optimali temperatūra ir oro kokybė

Atsižvelgiant į aplinkos sąlygas, vinas nuolat toliau bręsta. Temperatūra ir oro kokybė itin svarbūs vyno laikymui.

Vynui pritaikyta pastovi temperatūra, didesnė oro drėgmė ir bekvapė vyno šaldytuvo aplinka užtikrina optimalias vyno laikymo sąlygas.

Be to, vyno šaldytuve (skirtingai nei įprastame) vyno buteliai apsaugoti nuo vibracijos, dėl ko nesutrinka vyno brandimo procesas.

Optimali temperatūra

Vyną galite laikyti 6–18 °C temperatūroje. Jei norite kartu laikyti raudonąjį ir baltąjį vyną, parinkite 12–14 °C temperatūrą. Tokia temperatūra tinka ir baltajam, ir raudonajam vynui. Raudonąjį vyną reikėtų išimti ir atidaryti dvi valandas prieš vartojimą, kad gavęs deguonies jis atskleistų savo aromatą.

Jei vinas laikomas per aukštoje temperatūroje (aukštesnėje nei 22 °C), jis bręsta per greitai ir prarandamas aromatas. Jei laikomas per žemoje temperatūroje (žemesnėje nei 5 °C), vinas subręsta nepakankamai.

Šilumoje vinas plečiasi, šaltyje susitraukia – temperatūros svyravimai vynui sukelia stresą ir nutraukiamas brandimas. Todėl svarbu užtikrinti kuo mažesnius temperatūros svyravimus.

Vyno rūšys	Rekomenduojama gėrimo temperatūra
Lengvi, vaisiniai raudonieji vynai:	+14 °C iki +16 °C
Sunkūs raudonieji vynai:	+18 °C
Rožiniai vynai:	+8 °C iki +10 °C
Aukščiausios kokybės aromatiniai baltieji vynai:	+8 °C iki +12 °C
Sunkūs arba saldūs baltieji vynai:	+12 °C iki +14 °C
Šampanas, putojantis vinas, “Prosecco” vinas:	+6 °C iki +10 °C

Laikykite vyną 1–2 °C žemesnėje temperatūroje nei rekomenduojama, nes pilamas į taurę, jis sušyla.

Patarimas: Sunkų raudonąjį vyną reikėtų atidaryti bent prieš 2–3 valandas, kad vinas prisotintų deguonies ir atskleistų aromatas.

Optimali temperatūra ir oro kokybė

Apsauga esant žemai aplinkos temperatūrai

Siekiant vyną apsaugoti nuo žemos temperatūros, apsauginis termostatas reguliuoja, kad temperatūra prietaise nenukristų per daug. Jeigu per daug nukrenta aplinkos temperatūra, prietaise automatiškai įsijungia šildymas ir palaikoma pastovi vidaus temperatūra. Jeigu aplinkos temperatūra ir toliau krenta, prietaisas savarankiškai išsijungia.

Izoliacinės terminio atskyrimo plokštės

Prietaisas yra su dviem stabiliomis izoliuojamosiomis plokštėmis, kurios vidinę erdvę padalija į tris skirtingų temperatūrų zonas. Vienu metu galite laikyti iki trijų skirtingų vyno rūšių, pavyzdžiui, raudonąjį vyną, baltąjį vyną ir šampaną. Izoliuojamosios juostelės vidinėje stiklinių durų pusėje apsaugo nuo temperatūros apykaitos tarp atskirų zonų.

Temperatūrų nustatymas

Galite nustatyti skirtingas vyno temperatūros palaikymo zonų temperatūras.

- Palieskite vyno temperatūros palaikymo zonas, kurios temperatūrą norite pakeisti, jutiklinį mygtuką, kad jis būtų geltoname fone.

Ekrane rodoma aktuali pasirinktos vyno temperatūros palaikymo zonos temperatūra.

- Temperatūrą nustatykite dviem po ekranu esančiais mygtukais.

Liečiant mygtuką,



- temperatūra sumažinama,



- temperatūra padidinama.



- Palieskite mygtuką "OK" ir patvirtinkite savo pasirinkimą **arba**

- palieskite mygtuką ir palaukite apie 5 sekundes.

Nustatant temperatūrą, temperatūros vertė mirksi.

Lieskite mygtukus ir temperatūros indikatoriuje stebėkite šiuos pakeitimus:

Optimali temperatūra ir oro kokybė

- Pirmą kartą palietus: pradės mirksėti **paskutinė nustatyta temperatūros vertė**.
- Kas kartą palietus: temperatūros vertė pasikeis 1 °C intervalu.
- Uždėjus pirštą ant mygtuko: temperatūros vertė keisis nenutrūkstamai.
Pasiekus aukščiausią arba žemiausią temperatūros vertę, pasigirsta neigiamas mygtukų perjungimo signalas (jeigu įjungtas).

Praėjus maždaug 5 sekundėms po paskutinio mygtuko paspaudimo, temperatūros indikatoriuje automatiškai rodoma **esama** vyno temperatūros palaikymo zonos temperatūra.

Jei reguliavote temperatūrą, praeis šiek tiek laiko, kol nusistovės nustatyta temperatūra.

Ekrano temperatūros indikatoriuje visada rodoma **esama** prietaiso temperatūra.

Galimos temperatūros nustatymų vertės

Temperatūrą visose trijose vyno temperatūros palaikymo zonose galite nustatyti nuo 5 iki 20 °C.

Temperatūros indikatorius

Kai prietaisas veikia įprastu režimu, temperatūros indikatorius ekrane rodo tikrąją temperatūrą atitinkamoje temperatūros zonoje.

Jei temperatūra neatitinka leistino indikatoriaus temperatūros diapazono, ekrane mirksi tik brūkšniai.

Atsižvelgiant į aplinkos temperatūrą ir nustatymus, gali prireikti kelių valandų, kol bus pasiekta ir nuolat rodoma norima temperatūra.

Oro kokybė ir drėgmė

Įprastame šaldytuve oro drėgmė vynu laikyti yra per maža, todėl šaldytuvus netinka vyno laikymui. Laikant vyną, ypač svarbu užtikrinti didelę oro drėgmę, kad kamščių išorinė dalis liktų drėgna. Jeigu oro drėgmė per maža, kamščiai iš išorės išdžiūsta ir praranda sandarumą. Dėl šios priežasties vyno butelius būtina laikyti paguldytus, kad vynas iš vidaus drėkintų kamštį. Į butelį patekus oro, vynas bus nepataisomai sugadintas!

 Didindami drėgmę prietaise, rizikuojate jį pažeisti!

Prietaiso viduje padidėja drėgmės lygis, pradeda kauptis kondensatas. Kondensatas gali pažeisti vyno šaldytuvą (pvz., sukelti koroziją).

Nedrėkinkite prietaiso papildomai, pvz., pastatydami indą su vandeniu.

Naudokite “DynaCool” (pastovi oro drėgmė)

Naudodami “DynaCool” funkciją, visame prietaise padidinsite santykinę oro drėgmę. Oro drėgmė ir temperatūra tolygiai pasiskirsto po visą vyno šaldytuvą, kad visi jūsų vynai būtų laikomi vienodomis sąlygomis. Taip viduje sukuriamas klimatas, atitinkantis vyno rūšio klimatą.

“DynaCool” įjungimas

Jei vyno šaldytuve vyną norite laikyti ilgai, rekomenduojame palikti įjungtą “DynaCool” funkciją.



- Paspauskite “DynaCool” funkcijos įjungimo / išjungimo mygtuką, kad jis būtų geltoname fone.

Net jeigu neįjungėte “DynaCool” funkcijos, tik įjungus vėdinimą, prietaisas automatiškai įjungia ventiliatorius. Taip užtikrinsite, kad jūsų vinas būtų laikomas optimalioje temperatūroje.

Atidarius prietaiso dureles, ventiliatoriai trumpam automatiškai išsijungia!

Optimali temperatūra ir oro kokybė

“DynaCool” išjungimas

Ijungus “DynaCool” funkciją šiek tiek padidėja energijos sąnaudos, prietaisas veikia kiek garsiau, “DynaCool” funkciją kartais galite išjungti.



- Palieskite “DynaCool” funkcijos įjungimo / išjungimo mygtuką, kad jis būtų geltoname fone.

Oro apykaita su “Active AirClean” filtru

“Active AirClean” filtrai užtikrina optimalią oro apykaitą ir kokybišką orą prietaiso viduje.

Per “Active AirClean” filtrą į prietaisą patenka šviežias lauko oras.

Ventiliatoriai (“DynaCool” funkcija) jį tolygiai paskirsto prietaiso viduje.

“Active AirClean” filtras užtikrina, kad į prietaisą patektų tik šviežias oras, be dulkių ir kvapų.

Taip jūsų vynas papildomai apsaugomas nuo kvapo, nes kvapai per kamštį gali būti perduodami į vyną.

“Active AirClean” filtrą reikia reguliariai keisti, apie tai primins indikatorius ekrane 🌐 (žr. skyrių “Active AirClean” filtras“).

Temperatūros ir durų iespējamieji signālai

Prietaisas turi iespējamajā sistēmā, kad temperatūra negalētu nepastebimai pakilti arba nukristi ir taip pakenkti vīnui.

Temperatūros iespējamais signāls

Jei vienojē iř vīno temperatūros palaikymo zonu pakyla arba nukrinta temperatūra, valdymo skydelyjē mirksi atitinkamos temperatūros zonas jutiklinis mygtukas, ekrane mirksi pavojaus simbols . Papildomai nuskamba iespējamais signāls.

Toliau eina garsinis ir vaizdinis signāls, jeigu:

- ijjungus vīno šaldytuva, tam tikrosē zonosē temperatūra per daug skiriasi nuo nustatyto,
- rūřiuojant ir iřimant vīno butelius, patenka per daug řilto oro,
- jeigu nesēnāi ijdējote daugiau vīno buteliu,
- buvo sutriķēs elektros srovēs tiekimas,
- vīno šaldytuvās sugēdo.

Pavojui praējus, nutyla iespējamais signāls, użgēsta pavojaus simbols . Vēl nuolat řvieēia atitinkamos vīno temperatūros palaikymo zonas jutiklinis mygtukas.

Iřankstinis temperatūros iespējamojo garsinio signālo iřjungimas

Jei jums trukdo iespējamais signāls, jģ galite iřjungti anksēiau.



- Paspauskite mygtukā ir iřjunkite temperatūros iespējamajā signālu.

Iřpējamois signāls nutyla.

Atitinkama vīno temperatūros palaikymo zona valdymo skydelyjē ir iespējamois simbols  ekrane mirksi toliau, kol iřsijungia pavojaus būsena.

Temperatūros ir durų įspėjamieji signalai

Durelių įspėjamasis signalas

Jei prietaiso durelės atidarytos ilgiau negu dvi minutes, pasigirsta įspėjamasis signalas. Valdymo skydelyje mirksi vyno temperatūros palaikymo zonų jutikliniai mygtukai. Ekране šviečia pavojaus simbolis ⚠.

Uždarius prietaiso dureles, įspėjamasis signalas nutyla. Užgęsta vyno temperatūros palaikymo zonų jutikliniai mygtukai ir pavojaus simbolis ⚠.

Jeigu įspėjamasis signalas nepasigirsta, nors yra įjungtas, vadinasi, jis yra išjungtas nustatymų režime (žr. skyriaus "Kitų nustatymų pasirinkimas" poskyrį "Garsiniai signalai 🎵").

Durelių įspėjamojo signalo išjungimas anksčiau laiko

Jei įspėjamasis signalas jums trukdo, galite jį išjungti anksčiau laiko.



- Paspauskite mygtuką ir įspėjamąjį signalą išjunkite.

Įspėjamasis signalas nutyla.

Mirksi vyno temperatūros palaikymo zonų jutikliniai mygtukai, pavojaus simbolis ⚠ šviečia tol, kol uždaromos prietaiso durelės.

Jeigu norite, kad jūsų vyno buteliai būtų matomi net ir tuomet, kai prietaiso durys uždarytos, galite nustatyti vidaus apšvietimą, kad jis neišsijungtų net ir uždarius duris.

Kiekvienoje vyno temperatūros palaikymo zonoje yra apšvietimo juostelė, kad būtų apšviečiamos visos trys zonos.

Naudojant šviesos diodus apšvietimo juostelėse, galima išvengti neigiamo poveikio vynui dėl šilumos ar ultravioletinių spindulių.

Vitrinos apšvietimo įjungimas ir išjungimas



- Paspauskite vitrinos apšvietimo įjungimo ir išjungimo mygtuką, kad jis būtų geltoname fone.

Vidaus apšvietimo sistema liks įjungta, net ir uždarius prietaiso dureles.

Norėdami išjungti vitrinos apšvietimą,

- paspauskite apšvietimo įjungimo ir išjungimo mygtuką, kad šis nebūtų geltoname fone.

Uždarius prietaiso dureles, išsijungs ir vidaus apšvietimas.

Vitrinos apšvietimo ryškumo nustatymas

Galima keisti vitrinos apšvietimo ryškumą.



- Paspauskite vitrinos apšvietimo įjungimo ir išjungimo mygtuką, kad jis būtų geltoname fone.
- Vitrinos apšvietimo jutiklinį mygtuką lieskite tol (apie keturias sekundes), kol ekrane pradės mirksėti / (po dviejų sekundžių pradeda mirksėti h).
- Apšvietimo ryškumą galite reguliuoti temperatūros nustatymo mygtukais (∨ ir ∧). Laikykite nuspaustus mygtukus. Ryškumas keisis iš karto, pakopomis, ekrane nematysite rezultato.

Turite paliesti mygtukus



- apšvietimas tamsėja,



- apšvietimas šviesėja.

Vitrinos apšvietimas



- Paspauskite mygtuką "OK" ir patvirtinkite pasirinktą nustatymą.

Nustatytas ryškumas išsaugomas. Ekrane vėl rodomas temperatūros indikatorius.

Uždarius prietaiso dureles, įsijungs nustatyto ryškumo vitrinos apšvietimas. Atidarius prietaiso dureles, vėl įsijungs įprastas vidaus apšvietimas.

Vitrinos apšvietimo švietimo trukmės nustatymas

Gamykloje nustatyta 30 minučių vitrinos šviesos švietimo trukmė.

Galite nustatyti nuo 30, 60, 90 minučių iki 00 (begalinė) švietimo trukmę. Vitrinos šviesa šviečia pasirinktu ryškumu.

- Atidarykite prietaiso dureles.



- Paspauskite vitrinos šviesos įjungimo ir išjungimo mygtuką, kad jis būtų apšviestas geltonai.
- Vėl lieskite vitrinos šviesos jutiklinį mygtuką (apie dvi sekundes), kol ekrane ims mirksėti *h*.
- Švietimo trukmę nustatykite temperatūros nustatymo mygtukais (∨ ir ∧). Laiko (minutėmis) vertės mirksi.

Tai atliksite paspaudus mygtuką



- Švietimo trukmė sutrumpinama 30 minučių.



- Švietimo trukmė pailginama 30 minučių.



- Patvirtinkite parinktą nuostatą paspausdami mygtuką "OK".

Nustatyta apšvietimo trukmė išsaugoma. Ekrane vėl pasirodo temperatūros indikatorius.

Kiekvieną kartą atidarius ir uždarius prietaiso dureles nustatyta švietimo trukmė pradedama skaičiuoti iš naujo.

 Pavojus susižeisti šviesos diodais!

Šis apšvietimas atitinka RG 2 rizikos grupę. Jeigu gaubtas yra pažeistas, gali pažeisti akis.

Jeigu pažeistas apšvietimo gaubtas, nestebėkite šviesos diodų iš arti optiniu prietaisu (didinamuoju stiklu ar pan.)!

Vyno butelių laikymas

Vibracija ir judinimas neigiamai veikia vynu brendimo procesą ir tai gali paakenkti vynu skoniui.

Kad išimant vynu butelius nereikėtų judinti kitų vynu butelių, vienos rūšies vynu butelius laikykite ant tų pačių medinių grotelių vienus šalia kitų. Stenkitės nekrauti vynu butelių ant medinių grotelių vieno ant kito.

Geriausia vynu butelius laikyti paguldytus, kad iš natūralių medžiagų pagaminti kamščiai viduje būtų drėgni ir į butelį nepatektų oro.

 Pavojus susižaloti stiklo šukėmis! Ištraukdami medines groteles, atkreipkite dėmesį, kad iš prietaiso neiškristų vynu buteliai. Vynu buteliai gali užstrigti virš jų esančiose medinėse grotelėse. Traukite groteles lėtai ir apdairiai.

 Netinkamai pritvirtinti prietaisai gali sužaloti arba apgadinti turą. Išsikišusios medinės grotelės ir vynu buteliai gali pažeisti vynu šaldytuvo dureles, jeigu bandytumėte jas uždarinti. Atkreipkite dėmesį, kad medinės grotelės ar vynu buteliai neišsikištų!

Neuždenkite vėdinimo angų galinėje prietaiso sienelėje, jos svarbios šaldymo galingumui!

Vyno butelių laikymas

Medinės grotelės

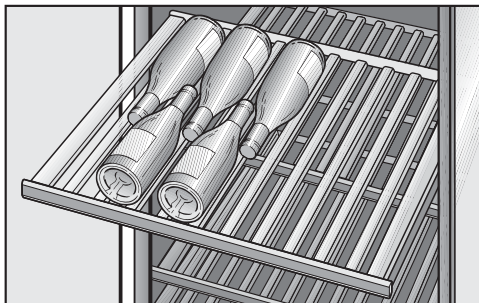

Medinės grotelės plačiai išsitraukia ištraukiamaisiais bėgeliais, todėl patogiai galėsite vyno butelius sudėti ir juos vėl išimti. Vidurinėje ir apatinėje vyno temperatūros palaikymo zonoje yra po dvi jas medines groteles ant visiškai ištraukiamųjų bėgelių (antros ir trečios medinės grotelės nuo viršaus), kurios ypač palengvina vyno butelių sudėjimą ir išėmimą. Likusios medinėms grotelės yra ištraukiamos iš dalies.

Atkreipkite dėmesį, kad ant viršutinių trijų vyno temperatūros palaikymo zonų ištraukiamųjų bėgelių tinka tik trumpos medinės grotelės.

Medinių grotelių įdėjimas

Medines groteles galite išimti ir vėl įdėti.

- Ištraukite medines groteles iki atramos į priekį ir nukelkite jas nuo ištraukiamųjų bėgelių. Groteles suimkite už rėmo.

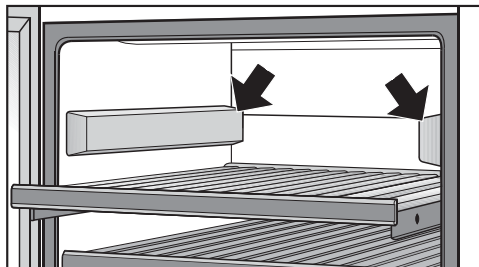

- Jei jums reikia daugiau vietos (pvz., norite pastatyti butelių pristatymo priedą), viršutinius laisvus ištraukiamuosius bėgelius abiejose pusėse uždenkite komplekte esančiomis juostelėmis. Platesnė juostelės pusė turi būti nukreipta pirmyn. Juosteles laiko magnetai.
- Norėdami vėl įstatyti medines groteles, jas uždėkite ant ištrauktųjų bėgelių taip, kad jos užsifiksuotų. Magnetinė juostelė turi būti nukreipta pirmyn.

Medinių grotelių priderinimas

Atskirus medinių grotelių skersinius galima individualiai reguliuoti ir priderinti prie atitinkamo dydžio butelių. Taip kiekvienas butelis bus laikomas saugiai.

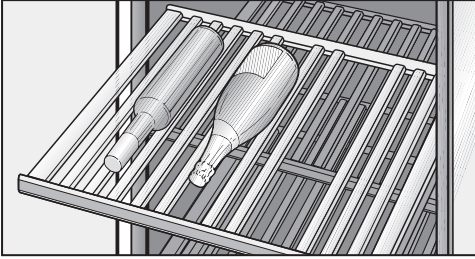

- Perkelti arba išimti atskirus medinių grotelių skersinius galite paprasčiau: kilstelėję juos į viršų. Taip medines grotelės idealiai pritaikysite prie savo vyno butelių dydžio.

Užrašai ant medinių grotelių

Kad galėtumėte apžvelgti turimas vyno rūšis, galite jas pažymėti ant specialių laku padengtų magnetinių juostelių, kurios yra pritvirtintos prie medinių grotelių.

Pasinaudokite komplekte esančiu kreidiniu rašikliu. Rašyti galite tiesiai ant magnetinės juostelės arba nuimkite ją nuo medinių grotelių:

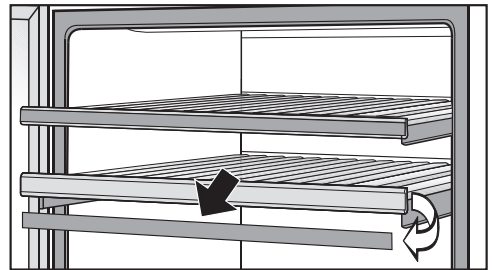

- Suimkite magnetinę juostelę už šonų ir nuimkite. Juostelės prie medinių grotelių pritvirtintos magnetais.
- Užrašus nuo magnetinės juostelės valykite drėgna šluoste.

 Pavojus pažeisti prietaisą netinkamai prižiūrint!

Kad nepažeistumėte specialios dangos, magnetinių juostelių nevalykite valikliu!

Valykite magnetines juosteles tik švariu vandeniu.

- Ant magnetinės juostelės rašykite kartu pristatomu kreidiniu rašikliu ir pritvirtinkite ją prie medinių grotelių.

Vyno butelių laikymas

Butelių pristatymo priedas

Su vyno butelių pristatymo priedu galite pasirinktas vyno rūšis išdėstyti taip, kad etiketė būtų matoma net uždarius šaldytuvo dureles.

Kad būtų galima pastatyti butelių pristatymo priedą, būtina išimti viršutines medines grotelės:

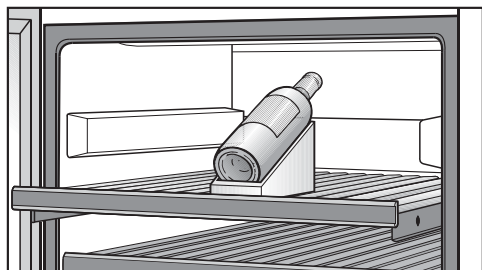

- Išimkite medines grotelės ir ant ištraukiamųjų bėgelių uždėkite šoninius dangtelius.
- Uždėkite butelių pristatymo priedą ant norimų medinių grotelių priekyje ir paguldykite ant jo vyno butelį.
- Jei norite atitinkamai išryškinti pasirinktą vyno butelį, papildomai įjunkite vitrinos apšvietimą (žr. skyrių "Vitrinos apšvietimas").

Didžiausia talpa

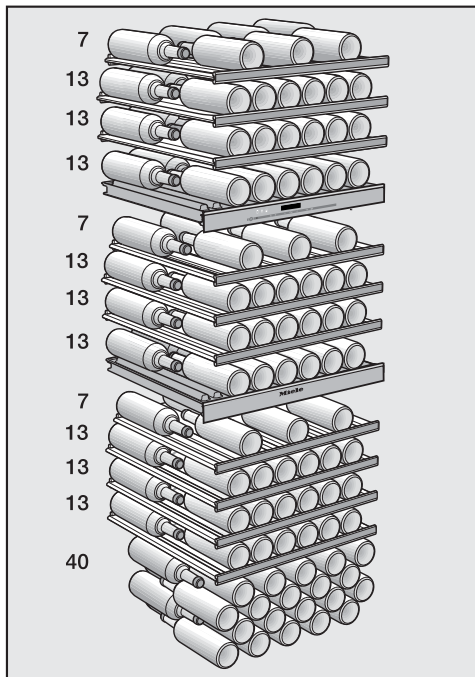

Prietaise galima laikyti daugiausia 178 butelius (0,75 l; butelių forma – raudonojo vyno butelis): 46 viršutinėje zonoje, 46 vidurinėje zonoje ir 86 apatinėje zonoje.

178 butelius galima sudėti tik naudojant visas medines grotelės.

Ant bet kurių medinių grotelių daugiausia galima laikyti 35 kg.

Nekrauti vyno butelių ant medinių grotelių vieno ant kito.

Vyno šaldytuvas atitirpsta savaime.

Valymas ir priežiūra

Stebėkite, kad į elektros ir apšvietimo sistemą nepatektų vandens.

 Drėgmė gali sukelti veikimo sutrikimus.

Garinio valytuvo garai gali pažeisti plastikines dalis ir elektrinius komponentus.

Nenaudokite valymo garais prietaiso.

Negalima pašalinti prietaiso viduje esančios specifikacijų lentelės. Jos gali prireikti sutrikus prietaiso veikimui!

Valymo priemonės pasirinkimas

Kad nepažeistumėte paviršių, valydami **nenaudokite**

- valymo priemonių, kurių sudėtyje yra sodos, amoniako, rūgščių arba chloridų;
- kalkių šalinimo priemonių;
- šveitimui skirtų priemonių (pvz., šveitimo miltelių, šveitimo skysčių, šveitimo akmenų);
- valymo priemonių, kurių sudėtyje yra tirpiklių;
- nerūdijančiojo plieno valiklių;
- indaplovėms skirtų ploviklių;
- aerosolinių orkaičių purškiklių;
- stiklo valiklių (išskyrus prietaiso durelių stiklą);
- kietų šveitimo kempinių ir šepėčių (pvz., puodams valyti skirtų kempinių);
- purvo trintukų;
- aštrių metalinių grandiklių.

Vyno šaldytuvo viduje naudokite tik maisto produktams nekenksmingas valymo ir priežiūros priemones.

Rekomenduojame valyti šiltu vandeniu, naudoti šiek tiek indų ploviklio.

Prieš valydami vyno šaldytuvą

- Vyno šaldytuvą išjunkite.
- Iš vyno šaldytuvo išimkite vyno butelius ir sudėkite vėsioje vietoje.
- Išimkite visas išimamas dalis ir išvalykite.
- Prieš valydami medines groteles, nuimkite nuo jų magnetines juosteles.

Vidus, priedai, išorinės sienos, prietaiso durys

Reguliariai valykite vyno šaldytuvą, bent kartą per mėnesį. Neleiskite pridžiūti nešvarumams, iš karto juos nuvalykite.

- Vidų valykite įprastu plovikliu ir drungnu vandeniu.
- Visas medines dalis valykite šiek tiek sudrėkinta šluoste, jų negalima **šlapinti**.
- Magnetinių juostelių medinių grotelių priekyje **nevalykite** valikliu, tik švairiu vandeniu. Kitu atveju galite pažeisti magnetinių juostelių dangą!
- Išvalę vidų ir priedus, nuplaukite švairiu vandeniu ir nusauskite šluoste. Trumpam palikite atviras prietaiso dureles.
- Prietaiso nerūdijančiojo plieno paviršių ir vidaus valymui ir priežiūrai naudokite "Miele" priežiūros priemones, skirtas nerūdijančiojo plieno valymui (galima įsigyti "Miele" klientų aptarnavimo skyriuje). Jų sudėtyje yra medžiagą tausojančių elementų ir, skirtingai nuo nerūdijančiojo plieno valiklio, nėra jokių poliruojamųjų medžia-

gų. Tokiu būdu nešvarumai yra švelniai pašalinami, o po kiekvieno valymo susidaro vandeniu ir purvui atspari apsauginė plėvelė.

- Nerūdijančiojo plieno paviršiaus priežiūrai, **po kiekvieno valymo** jį įtrinkite "Miele" nerūdijančiojo plieno priežiūrai skirta priemone. Po kiekvieno valymo susidaro vandeniu ir purvui atspari apsauginė plėvelė. Taip nerūdijančiojo plieno paviršiai yra apsaugomi ir taip greitai nesusitapa!
- Prietaiso duris nuvalykite stiklui skirtu valikliu.

Valymas ir priežiūra

Vėdinimo ir ventiliacijos angų valymas

Dėl dulkių sluoksnio padidėja energijos sąnaudos.

- Šepetėliu arba dulkių siurbliu reguliariai išvalykite vėdinimo ir ventiliacijos angas (galima naudoti "Miele" dulkių siurbliui skirtą siurbimo antgalį).

Durelių sandariklio valymas

 Pavojus pažeisti prietaisą netinkamai valant!

Tepant durelių sandariklį alyva arba riebalais, šis gali tapti porėtas.

Netepkite durelių sandariklio alyva arba riebalais.

- Reguliariai nuplaukite durelių sandariklį švariu vandeniu ir kruopščiai nusausinkite šluoste.

Kompresoriaus ir metalinių grotelių prietaiso galinėje pusėje valymas

Dėl dulkių sluoksnio padidėja energijos sąnaudos.

 Pavojus pažeisti prietaisą netinkamai prižiūrint!

Atkreipkite dėmesį, kad nenutrauktumėte, nesulenktumėte arba nepažeistumėte kabelių ir kitų konstrukcinių elementų.

Atsargiai valykite kompresorių ir metalines groteles.

Nuo prietaiso galinėje pusėje esančio kompresoriaus ir metalinių grotelių (šilumokaičio) bent kartą per metus nuvalykite dulkes.

Išvalę prietaisą

- Sudėkite atgal į vyno šaldytuvą visas dalis.
- Vėl prijunkite vyno šaldytuvą prie maitinimo tinklo ir įjunkite.
- Sudėkite į vidų vyno butelius ir uždarykite dureles.

“Active AirClean” filtras

Dėl “Active AirClean” filtro į vyno šaldytuvą patenka grynas oras. “Active AirClean” filtras saugo, kad į vyno šaldytuvą patektų tik grynas oras, kuriame nėra jokių pašalinių kvapų ir dulkių.

Vėliausiai kas 12 mėnesių pasirodo “Active AirClean” filtro keitimo priminimas.

Vos tik ekrane užsidega “Active AirClean” filtro keitimo indikatorius , visose trijose vyno temperatūros palaikymo zonose būtina keisti “Active AirClean” filtrą.

“Active AirClean” filtro keitimas

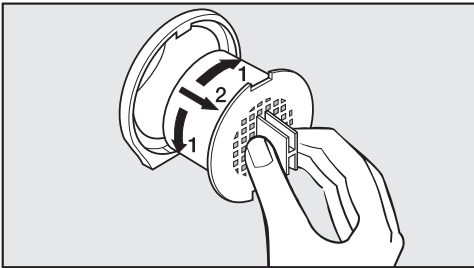

- Pasukite filtrą 90° į dešinę arba kairę.
- Filtrą išimkite.
- Vertikaliajame padėtyje su rankena įstatykite naują filtrą.
- Sukite filtrą 90° į dešinę arba kairę, kol jis užsifiksuos.

“Active AirClean” filtrą galite įsigyti “Miele” klientų aptarnavimo skyriuje, specializuotoje parduotuvėje arba “Miele” interneto svetainėje.

Patvirtinimas, jog pakeitėte filtrą.



- Paspauskite nuostatų mygtuką.

Ekrane atsiranda visi simboliai, kuriuos galima pasirinkti, mirksi simbolis .



- Spaudykite temperatūros nustatymo mygtukus (∨ arba ∧), kol ekrane pradės mirksėti simbolis .



- Patvirtinkite parinktį paspausdami mygtuką “OK”.

Ekrane mirksi 1 (tai reiškia, kad prietaise įmontuotas filtras “Active AirClean”), šviečia simbolis .



- Temperatūros nustatymo mygtukus (∨ arba ∧) spauskite tol, kol ekrane bus rodomas 2 (tai reiškia, kad atkuriamą laikmačio pradinę vertę).

“Active AirClean” filtras



- Patvirtinkite parinktį paspausdami mygtuką “OK”.

Parinkta nuostata išsaugoma, mirksi simbolis .



- Nuostatų režimą išjungsite paspausdami nuostatų mygtuką. Jei to nepadarysite, maždaug po minutės elektroninė sistema nuostatų režimą išjungs automatiškai.

Rodmuo ekrane  užgęsta.

Didžiąją dalį gedimų ir klaidų, galinčių atsirasti kasdienio naudojimo metu, galite pašalinti patys. Toliau pateikta apžvalga Jums padės tai atlikti.

Jei negalite rasti arba pašalinti trikties priežasties, informuokite apie tai klientų aptarnavimo skyrių.

Kol nepašalintas gedimas, neatidarykite prietaiso durelių, kad būtų prarasta kuo mažiau šalčio.



Dėl netinkamai atliktų įrengimo ir techninės priežiūros arba remonto darbų gali kilti didelių pavojų naudotojui.





Įrengimo ir techninės priežiūros arba remonto darbus gali atlikti tik "Miele" įgaliotieji specialistai.

Problema	Priežastis ir šalinimas
Prietaisas nešaldo, atidarius dureles neveikia vidaus apšvietimas ir nešviečia ekranas.	Vyno šaldytuvas neįjungtas, o ekrane šviečia tinklo jungties simbolis -CF. ■ Vyno šaldytuvą įjunkite.
	Netinkamai įkištas į lizdą tinklo kištukas. ■ Įkiškite į lizdą tinklo kištuką. Jei vyno šaldytuvas yra išjungtas, ekrane pasirodo tinklo jungties simbolis -CF.
	Suveikė namų instaliacijos saugiklis. Gali būti sugedęs vyno šaldytuvas, namo įtampos tiekimo sistema arba kitas prietaisas. ■ Susisiekite su įgaliotu elektriку arba klientų aptarnavimo skyriumi.
Ekrane šviečia simbolis ■, vyno šaldytuvas nešaldo, veikia vyno šaldytuvo valdymas ir vidaus apšvietimas.	Įjungtas parodomasis režimas, ekrane šviečia simbolis ■. ■ Parodomąjį režimą išjunkite (žr. "Informacija par davėjams. Parodomasis režimas").

Ką daryti, jei...



Problema	Priežastis ir šalinimas
Vis dažniau įsijungia ir ilgiau veikia kompresorius, vyno šaldytuve krenta temperatūra.	Vyno šaldytuve nustatyta per žema temperatūra. ■ Pakoreguokite temperatūros nustatymą.
	Netinkamai uždarytos durelės. ■ Patikrinkite, ar gerai užsidaro prietaiso durelės.
	Prietaiso durelės buvo dažnai darinėjamos. ■ Prietaiso dureles atidarykite tik tada, kai reikia, ir tik trumpam.
	Užstatytos arba pilnos dulkių vėdinimo angos. ■ Stenkitės neuždengti vėdinimo angų ir reguliariai valykite dulkes.
	Pilnos dulkių prietaiso kitoje pusėje esančios metalinės grotelės (šilumokaitis). ■ Nuvalykite dulkes nuo metalinių grotelių.
	Per aukšta patalpos temperatūra. ■ Pasirūpinkite žemesne patalpos temperatūra.

Pranešimai ekrane

Pranešimas	Priežastis ir šalinimas
Ekrane šviečia pavojaus simbolis . Valdymo skydelyje mirksi trys vyno temperatūros palaikymo zonų jutikliniai mygtukai. Papildomai pasigirsta įspėjamasis signalas.	<p>Aktyvintas durelių įspėjamasis signalas.</p> <ul style="list-style-type: none"> ■ Uždarykite prietaiso dureles. Valdymo skydelyje užgęsta trijų vyno temperatūros palaikymo zonų jutikliniai mygtukai ir įspėjamasis simbolis , nutyla įspėjamasis signalas.
Ekrane mirksi pavojaus simbolis  ir vyno temperatūros palaikymo zonos jutiklinis mygtukas. Papildomai nuskamba įspėjamasis signalas.	<p>Atitinkama vyno temperatūros palaikymo zona, atsižvelgiant į nustatytą temperatūrą, yra per šilta arba per šalta</p> <p>Taip gali nutikti dėl kelių priežasčių, pvz.:</p> <ul style="list-style-type: none"> – prietaiso durelės buvo dažnai varstomos; – uždengtos ventiliavimo ir vėdinimo angos; – ilgesnį laiką buvo sutrikęs elektros srovės tiekimas (nutrūkus maitinimui). <ul style="list-style-type: none"> ■ Išjunkite įspėjamąjį signalą. Pavojaus simbolis  užgęsta, vėl nuolat šviečia susijusios vyno temperatūros palaikymo zonos jutiklinis mygtukas. Įspėjamasis signalas nutyla.
Dega “Active AirClean” filtro  keitimo indikatorius.	<p>Tai yra priminimas apie būtiną “Active AirClean” filtro keitimą.</p> <ul style="list-style-type: none"> ■ Visose trijose vyno temperatūros palaikymo zonoje pakeiskite “Active AirClean” filtrą ir tai patvirtinkite nustatymų režime (žr. “Active AirClean” filtras).
Temperatūros indikatoriuje šviečia arba mirksi brūkšnelis.	<p>Temperatūra rodoma tik tada, kai ji atitinka vyno temperatūros palaikymo zonoje rodomą diapazoną.</p>
Ekrane rodoma “F0” iki “F3” arba “S1” iki “S3”.	<p>Yra triktis.</p> <ul style="list-style-type: none"> ■ Kreipkitės į garantinio aptarnavimo skyrių.

Ką daryti, jei...

Neveikia vidaus apšvietimas

Problema	Priežastis ir šalinimas
Neveikia vidinės dalies apšvietimas šviesos diodais.	<p>Prietaisas neįjungtas.</p> <ul style="list-style-type: none">■ Įjunkite vyno šaldytuvą. <p>Jeigu prietaiso durelės yra atidarytos, maždaug po 15 minučių dėl perkaitimo automatiškai išsijungs vidaus apšvietimas.</p> <p>Jei taip nėra, galima triktis.</p> <div style="border: 1px solid gray; padding: 5px;"><p> Elektros smūgio pavojus! Po apšvietimo dangteliu yra įtampingųjų dalių. Pakeisti arba reguliuoti apšvietimą šviesos diodais gali tik garantinio aptarnavimo skyriaus darbuotojai.</p></div> <div style="border: 1px solid gray; padding: 5px;"><p> Pavojus susižeisti šviesos diodais! Šis apšvietimas atitinka RG 2 rizikos grupę. Jeigu gaubtas yra pažeistas, gali pažeisti akis. Jeigu pažeistas apšvietimo gaubtas, nestebėkite šviesos diodų iš arti optiniu prietaisu (didinamuoju stiklu ar pan.)!</p></div> <ul style="list-style-type: none">■ Informuokite garantinio aptarnavimo skyrių!
Vidaus LED apšvietimo sistema veikia net ir uždarius duris.	<p>Įjungta pristatymo šviesa.</p> <ul style="list-style-type: none">■ Išjunkite pristatymo šviesą (žr. skyrių “Pristatymo šviesa”).

Su vyno šaldytuvu susijusios kitos problemos

Problema	Priežastis ir šalinimas
Nepasigirsta įspėjamasis signalas, nors kuris laikas atidarytos prietaiso durelės.	Tai ne triktis. Jei įspėjamasis signalas nepasigirsta, vadinasi, jis išjungtas nustatymų režime (žr. skyriaus “Kitų nustatymų pasirinkimas” poskyrį “Garsiniai signalai 🎵”).
Vyno šaldytuvas neišsijungia.	Ijungtas užraktas. <ul style="list-style-type: none"> ■ Išjunkite užraktą (žr. skyriaus “Kitų nuostatų pasirinkimas” poskyrį “Užrakto įjungimas ir išjungimas 🔒”).
Deformuojasi medinių grotelių skersiniai.	Talpos pokyčiai dėl įsigeriančios drėgmės arba džiovimo yra įprasta medienos savybė. Dėl prietaise padėjusios drėgmės medinės prietaiso dalys kinta. Tam tikromis sąlygomis medinės dalys gali deformuotis ar atsirasti įtrūkių. Medienai būdingos šakos ir tekstūra.
Ant vyno butelių etiketėčių atsiranda pelėsio.	Atsižvelgiant į etiketės klijus, ant etikečių gali susidaryti pelėsis. <ul style="list-style-type: none"> ■ Pašalinkite pelėsį nepalikdami jokių likučių. Nuplaukite vyno butelius ir pašalinkite galimus klijų likučius.
Ant vyno butelių kamščių atsiranda baltų apnašų.	Kamščiai oksidavosi dėl sąveikos su oru. <ul style="list-style-type: none"> ■ Sausa šluoste nuvalykite apnašas. Apnašos neturi įtakos vyno kokybei.

Garso priežastys

Gana įprasti garsai	Kodėl jie atsiranda?
Brrrrr...	Birbimas kyla iš variklio (kompresoriaus). Trumpam jis gali tapti garsesnis, kai variklis įsijungia.
Bur, bur...	Burbuliavimas arba gurgėjimas atsiranda dėl šaldomosios medžiagos, tekančios per vamzdžius.
Spragt...	Spragtelėjimas visada girdimas, kai termostatas įjungia arba išjungia variklį.
Ššššš...	Kelių zonų arba bešerkšnio šaldymo prietaisuose gali atsirasti tylus ošimas dėl oro cirkuliavimo prietaiso viduje.
Trakšt...	Trakšėjimas visada girdimas, kai šaldymo prietaise plečiasi medžiagos.

Atminkite, kad variklio ir cirkuliacijos garsai šaldymo kontūre neišvengiami!

Garsai, kuriuos galima lengvai pašalinti	Priežastis	Šalinimas
Bildėjimas, trinkėjimas, barškėjimas	Šaldymo prietaisas stovi nelygiai.	Sulygiuokite šaldymo prietaisą gulsčiuku. Naudokite po šaldymo prietaisu esančias reguliuojamas kojeles.
	Šaldymo prietaisas liečiasi su kitais baldais arba prietaisais.	Pastumkite šaldymo prietaisą toliau nuo baldų arba kitų prietaisų.
	Kliba arba užstringa stalčiai, krepšiai arba lentynos.	Patikrinkite išimamąsias dalis ir, jei reikia, įdėkite jas iš naujo.
	Liečiasi buteliai ir indai.	Šiek tiek pastumkite butelius ir indus vienus nuo kitų.
	Prie galinės prietaiso sienos dar kabo transportavimo laido laikiklis.	Nuimkite laido laikiklį.

Sutrikus prietaiso veikimui, susisiekite

Jeigu sutrikimų nepavyksta pašalinti savarankiškai, informuokite jums prietaisą pardavusį pardavėją arba kreipkitės į “Miele” garantinio aptarnavimo skyrių.

Su “Miele” garantinio aptarnavimo skyriumi galima susisiekti adresu www.miele.lt/service.

“Miele” garantinio aptarnavimo skyriaus kontaktinė informacija nurodyta šios naudojimo instrukcijos pabaigoje.

Garantinio aptarnavimo skyriui turėsite nurodyti modelio pavadinimą ir gamyklinį numerį (Gam. / SN / Nr.). Visi šie duomenys nurodyti specifikacijų lentelėje.

Specifikacijų lentelė yra vyno šaldytuvo viduje.

EPREL duomenų bazė

Nuo 2021 metų kovo 1 dienos informacijos apie Europos gaminių energijos vartojimo efektyvumo ženklinių ir ekologinio projektavimo reikalavimus ieškokite duomenų bazėje (EPREL). Paspauždę nuorodą <https://eprel.ec.europa.eu/> atversite produktų duomenų bazę. Čia būsite paraginti įvesti modelio identifikacinį numerį.

Modelio identifikacinio numerio ieškokite specifikacijų lentelėje.

Miele			
XXXXXX		Nr. XX/XXXXXXXXXX.	
WEINTEMPERATURSCHRANK/INTERTSCHICKELL MULTI-TEMPERATURE WINE STORAGE CABINET-UNDERWORKTOP ARMOIRE DE MISE EN TEMP. DES VINS/MOD. ENCASTRABLE SOUS PLAN АРМОИР ПО АКЦИОНАМТО, ВИНС-МОДЕЛ ПОТРАБАУО ЕНОМЕРА ВИННИЙ ТЕМПЕРАТУРЫ ШКАФ			
Klasse/Class Classe/Clase SN-ST	Ap-Typ/AP-Type AP-Type/AP-Tipo	Bruttinhalt/Gross Capacity Volume Brut/Capacitat Bruta XXX l	Gefriervermögen/Freezing Capacity Pouvoir de Congel/Capac. Congeladora
Nutzinhalt Net Capacity Volume Utile Capac. Util	Ges. / K / G / W Tot. / R / F / WINE Tot. / R / C / WINE Tot. / F / C / WINE / CHILL	/ WEN / KALT / WINE / CHILL / WINE / CHILL	R600a: XXg

Garantija

Garantis laikotarpis yra 2 metai.

Daugiau informacijos apie garantijos sąlygas suteiks “Miele” klientų aptarnavimo skyrius.

Informacija pardavėjui

Parodomasis režimas

Prekybos vietose arba parodomosiose patalpose prietaisą galima pristatyti įjungus “Parodomąjį režimą” funkciją. Veikia prietaiso valdymas ir vidaus apšvietimas, tačiau yra išjungtas kompresorius ir prietaisas nešaldo.

Parodomąjo režimo įjungimas



- Paspauskite įjungimo ir išjungimo mygtuką ir išjunkite prietaisą.

Ekrane užžęsta temperatūros indikatorius ir užsidega tinklo jungties simbolis .







- Ant mygtuko  uždėkite pirštą ir jo neatleiskite.



- Dar kartą spustelėkite įjungimo ir išjungimo mygtuką (mygtuko  neatleiskite!).



- Laikykite pirštą ant mygtuko , kol ekrane pasirodys simbolis .
- Atleiskite mygtuką .

Įjungtas parodomasis režimas, ekrane šviečia simbolis .

Mugės režimo išjungimas



Ekrane šviečia simbolis .



- Paspauskite nuostatų mygtuką.



Ekrane atsiranda visi simboliai, kuriuos galima pasirinkti, mirksi simbolis .



- Spaudykite temperatūros nustatymo mygtukus ( arba ) , kol ekrane pradės mirksėti simbolis .



- Patvirtinkite parinktį paspausdami mygtuką “OK”.

Ekrane mirksi  (tai reiškia, kad įjungtas mugės režimas), šviečia simbolis .



- Paspauskite mygtuką \checkmark arba \wedge , kad ekrane atsirastų \square (tai reiškia, kad mugės režimas išjungtas).



- Patvirtinkite parinktį paspausdami mygtuką "OK".

Parinkta nuostata išsaugoma, mirksi simbolis \blacksquare .



- Nuostatų režimą išjungsitė paspausdami nuostatų mygtuką. Jei to nepadarysite, maždaug po minutės elektroninė sistema nuostatų režimą išjungs automatiškai.

Mugės režimas išjungtas, simbolis \blacksquare užgesa.

Elektros jungtis

Vyno šaldytuvas “paruoštas jungti” prie maitinimo lizdo su įžeminimu.

Pastačius vyno šaldytuvą kištukinis lizdas turi būti lengvai prieinamas. Jeigu kištukinis lizdas yra nepasiekiamas, kiekvienas elektros instaliacijos polių turi turėti skiriamąjį įtaisą.



Gaisro pavojus dėl perkaitimo.

Prietaisą prijungę prie sudėtinių kištukinių lizdų ir ilgintuvų, galite viršyti kabelio apkrovą.

Kad išvengtumėte galimų pavojų, nenaudokite ilgintuvų arba sudėtinių kištukinių lizdų.

Elektros instaliacija turi būti įrengta pagal VDE 0100.

Prietaisui jungti prie namų elektros tinklo, saugumo sumetimais, rekomenduojama naudoti  tipo liekamosios srovės apsauginį išjungiklį (RCD).

Pažeistą maitinimo laidą leidžiama pakeisti tik to paties tipo specialiu maitinimo laidu (galima įsigyti “Miele” garantinės priežiūros skyriuje). Saugumo sumetimais keitimą gali atlikti tik kvalifikuotas specialistas arba “Miele” garantinės priežiūros skyriaus darbuotojas.

Daugiau informacijos apie nominalią imamąją galią ir tinkamus saugiklius ieškote naudojimo instrukcijoje arba specifikacijų lentelėje. Šiuos duomenis palyginkite su elektros jungties duomenimis pastatymo vietoje.

Kilus abejonų, pasikonsultuokite su elektriku.

Prietaisą draudžiama jungti prie izoliuotų inverterių, kurie naudojami esant autonominiam elektros tiekimui, pavyzdžiui, saulės energijos. Įjungus vyno šaldytuvą, dėl viršytos ribinės įtampos gali suveikti apsauginio išsijungimo funkcija. Gali būti pažeista prietaiso elektronika.

 Gaisro ir prietaiso pažeidimo pavojus! Šilumą išskiriantys prietaisai (pvz., mini orkaitės, dvigubos kaitvietės arba skrudintuvas) gali užsidegti. Nedėkite jų ant šaldymo prietaiso.

Pastatymo vieta

Prietaisui pastatyti nesirinkite vietos prie pat viryklės, radiatoriaus arba lango su tiesioginiais saulės spinduliais. Kuo aukštesnė patalpos temperatūra, tuo ilgiau veiks kompresorius, tuo padidės energijos sąnaudos. Tinka sausa, vėdinama patalpa.

Statydami vyno šaldytuvą, atsižvelkite į šiuos nurodymus:

- Kištuko lizdas turi būti įrengtas ne už prietaiso, kad avarinėje situacijoje būtų lengvai prieinamas.
- Vyno šaldytuvo kištukas ir maitinimo laidas negali liestis su prietaiso galine puse, nes juos gali pažeisti prietaiso vibracija.
- Nejunkite kitų prietaisų į maitinimo tinklą, esantį už vyno šaldytuvo.

Klimato klasė

Vyno šaldytuvas skirtas tam tikrai klimato klasei (patalpos temperatūros diapazonas), kurios ribų turi būti paisoma. Klimato klasė nurodyta specifikacijų lentelėje vyno šaldytuvo viduje.

Klimato klasė	Patalpos temperatūra
SN	nuo +10 °C iki +32 °C
N	nuo +16 °C iki +32 °C
ST	nuo +16 °C iki +38 °C
T	nuo +16 °C iki +43 °C

Jei patalpos temperatūra žemesnė, kompresorius veiks trumpiau. Dėl to vyno šaldytuve gali pakilti temperatūra ir atsirasti gedimas.

 Pavojus pažeisti prietaisą dėl didelės oro drėgmės!

Jeigu didelė oro drėgmė, ant prietaiso išorinių sienelių gali pradėti kaupintis kondensatas ir sukelti prietaiso koroziją.

Kad to išvengtumėte, vyno šaldytuvą statykite pakankamai vėdinamoje ir sausoje patalpoje, kurioje įrengta oro kondicionavimo sistema.

Įmontavę prietaisą patikrinkite, ar teisingai užsidaro prietaiso durelės, ar laikomasi nurodytų vėdinimo skerspjūvių ir ar prietaisas įmontuotas kaip nurodyta naudojimo ir montavimo instrukcijoje.

Vyno šaldytuvo pastatymas

Oro tiekimas ir ištraukimas

Vyno šaldytuvas gali būti statomas nu-garėle prie sienos. Atkreipkite dėmesį, kad nebūtų uždengtos oro tiekimo ir iš-traukimo angos ir būtų užtikrintas ne-priekaištingas vėdinimas.

Iš oro tiekimo ir ištraukimo angų būtina reguliariai šalinti dulkes.

Naudokite kartu su prietaisu pristatomą tarpiklį

Kad būtų pasiektos nurodytos energij-os sąnaudos, o dėl aukštos aplinkos temperatūros nesusidarytų kondensa-tas, naudokite tarpiklį. Įmontavus tar-piklį, prietaisas pailgės apie 35 mm. Tarpiklis neturi jokios įtakos šaldymo prietaiso funkcijoms. Tačiau dėl ma-žesnio atstumo iki sienos šiek tiek pa-didėja šio prietaiso energijos sąnau-dos.

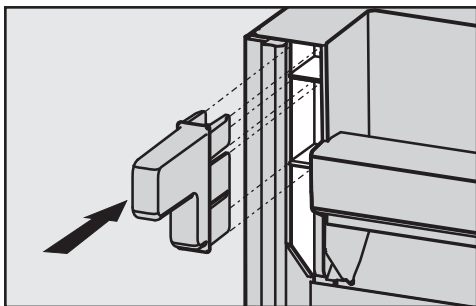

- Tarpiklį montuokite ant užpakalinės šaldymo prietaiso sienelės, viršuje, kairėje ir dešinėje pusėje.

Vyno šaldytuvo pastatymas

- Nuimkite maitinimo laido laikiklį nuo užpakalinės prietaiso pusės.
- Patikrinkite, ar visos dalys prie užpa-kalinės prietaiso pusės gali laisvai siūbuoti. Atsargiai palenkite į šalį pri-gludusias dalis.
- Prietaisą atsargiai stumkite į numatytą pastatymo vietą.

Nišos pagrindas

Saugiam vyno šaldytuvo pastatymui ir visų nurodytų funkcijų užtikrinimui, nišos pagrindas turi būti lygus ir horizon-talus.

Pastatymo pagrindas turi būti iš kietos, nelanksčios medžiagos. Dėl didelio vi-siškai prikrauto vyno šaldytuvo svorio reikalingas itin kietas pastatymo pagrinda, apie tai teiraukitės architekto arba statybų eksperto.

Tuščias prietaisas sveria apie 145 kg.

Visiškai prikrauto prietaiso svoris gali būti apie 375 kg.

Vyno šaldytuvo išlygiavimas

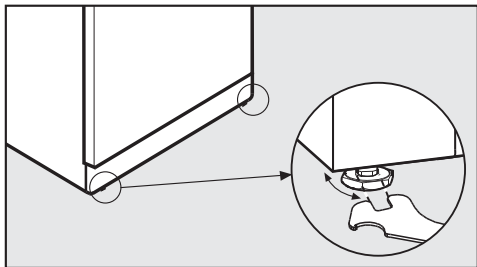

- Komplekte esančiu veržliarakčiu stabiliai ir lygiai nustatykite vyno šaldytuvo reguliuojamas kojeles ir jį išlygiuokite.

Prietaiso durelių atrėmimas

⚠ Iškritus durelėms arba apvirtus vyno šaldytuvui kyla pavojus susižaloti ir apgadinti turta!

Jeigu apatinio lanksto kampo atraminė kojelė nelygiai stovi ant grindų, prietaiso durelės gali iškristi arba vyno šaldytuvas gali apvirsti.

Komplekte esančiu veržliarakčiu išsukite atraminę kojelę, kad ši atsiremtų į grindis.

Tada atraminę kojelę dar kartą išsukite apie ketvirtį apsisukimo.

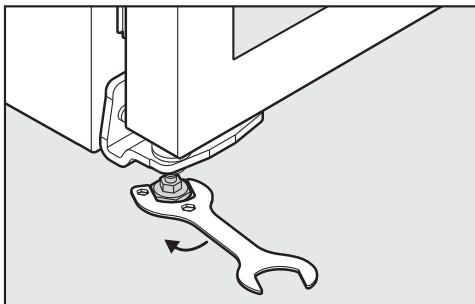

- **Bet kuriuo atveju** reguliuojamą kojelę sukite prie apatinio lanksto kampinio elemento tol, kol ji atsirems į grindis. Tada reguliuojamą kojelę dar kartą pasukite apie ketvirtį apsisukimo.

Vyno šaldytuvo pastatymas

Durelių atidarymo ribotuvas

Durelių atidarymo ribotuvu galite prietaiso durelių atidarymo kampą apriboti iki 90° arba 110°. Taip apsisaugosite, kad, pvz., atidaromos prietaiso durelės neatsitrenks į šalia esančią sieną ir nebus apgadintos.

Durelių atidarymo ribotuvą galite įsigyti "Miele" garantinio aptarnavimo skyriuje arba "Miele" pardavimo vietoje.

Prietaiso matmenys

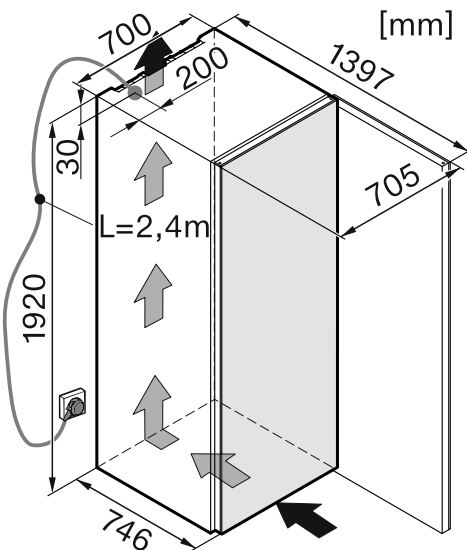

* Matmenys be įmontuoto atstumo iki sienos laikiklio. Jei naudojami komplekte esantys atstumo iki sienos laikikliai, prietaisas pailgėja apie 35 mm.

Matmenys atidarius prietaiso dureles

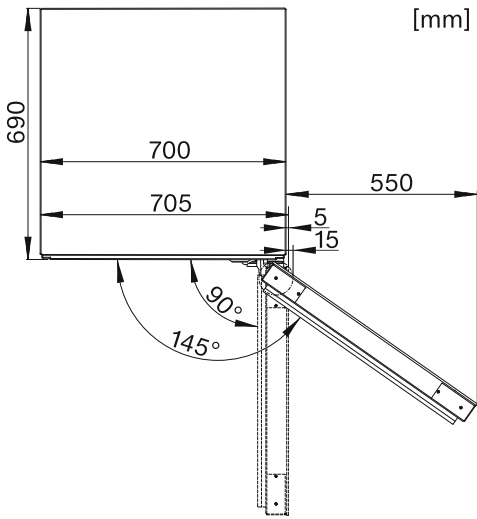

Durų stabdiklio keitimas

Vyno šaldytuvas pristatomas su į dešinę pusę atidaromomis durelėmis. Jei norite, kad prietaiso durelės atsidarytų į kairę pusę, reikia perkelti jų vryius.

Norint pakeisti durų atidarymo kryptį, Jums bus reikalingi įrankiai:

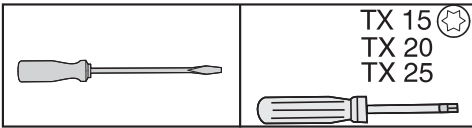

Stiklo durelės yra sunkios (apie 30 kg) ir gali suskilti!

Durelių atidarymo kryptį keiskite padedami kito asmens.

- Kad keičiant durų atidarymo kryptį nebūtų pažeistos prietaiso durelės ir jų apačia, prieš prietaisą ant grindų paklokite tinkamą pagrindą.

Stenkitės nepažeisti durelių sandariklio. Jei durelių sandariklis pažeistas, prietaiso durelės tinkamai neužsidarys, o prietaisas nepakankamai šaldys!

- Iki galo atidarykite prietaiso dureles.

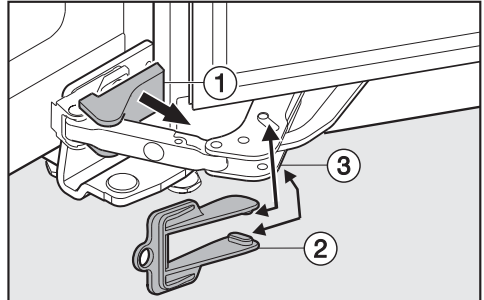

- Plokščiuoju atsuktuvu atsargiai nukelkite prietaiso apačioje esantį dangtelį ①.
- Įstatykite raudoną blokatorių ② (tiesiamas kartu) ant durelių amortizatoriaus ③, kad jis užsifiksuotų.

Įstačius blokatorių, lankstas neužsidarys! Blokatorių išimkite tik tuomet, kai tai bus būtina!

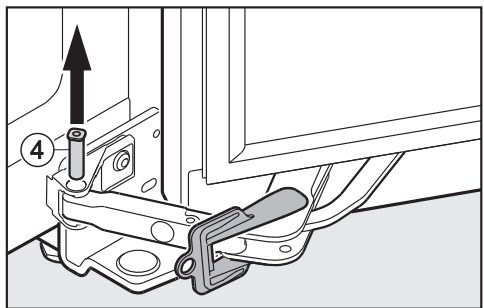

- Stumkite kaištį ④ iš apačios į viršų.

Jungtis tarp durelių amortizatoriaus ir prietaiso atlaisvinta.

Durelių amortizatoriaus keitimas

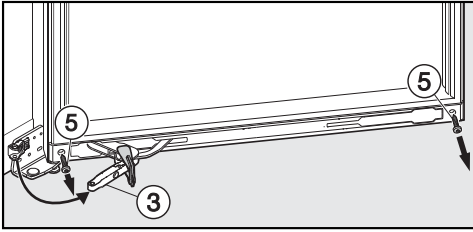

- Durelių amortizatorių ③ stumkite į išorę.
- Išsukite prietaiso durelių apačioje, kairėje ir dešinėje durelių amortizatoriaus pusėje esančius varžtus ⑤.

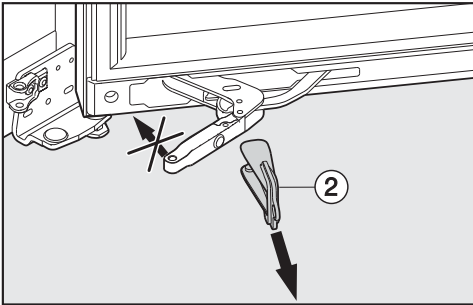

⚠ Atsargiai!

Pavojus susižaloti!

Išėmus blokatorių ②, durelių amortizatoriaus priekinės dalies nejudinkite nurodyta kryptimi!

- Iš durelių amortizatoriaus išimkite raudoną blokatorių ②.

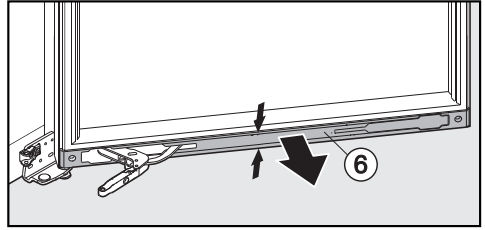

- Suimkite dangtelį ⑥ per vidurį ir jį išimkite.

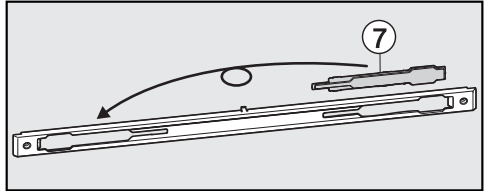

- Įstatykite skydelį ⑦ į dangtelį, esantį kitoje pusėje.

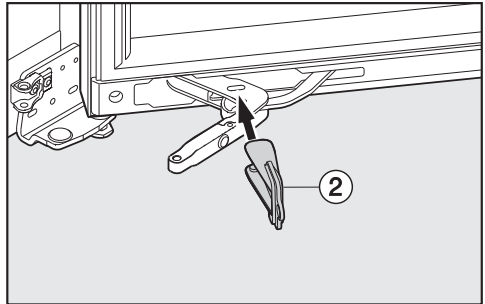

- Raudoną blokatorių ② vėl įstatykite į durelių amortizatorių.

Durų stabdiklio keitimas

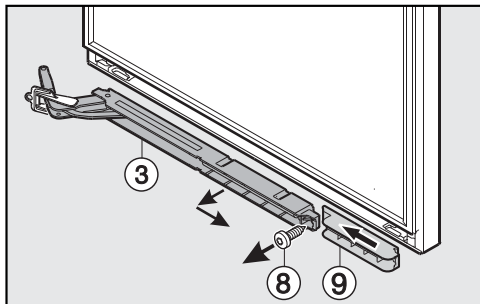

- Išsukite varžtą ⑧.
- Durelių amortizatorių ③ išimkite.
- Stumkite tarpiklį ⑨ link prietaiso ir jį išimkite.

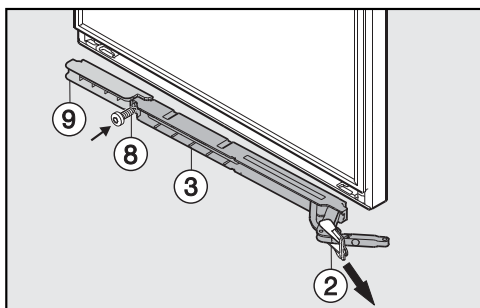

- Tarpiklį ⑨ pasukite 180° ir vėl įstatykite kitoje pusėje. Stumkite tarpiklį kiek įmanoma labiau į prietaiso pusę.
- Durelių amortizatorių ③ apsukite 180°. Pirmiausia įstatykite durelių amortizatorių išorinėje pusėje.
- Tarpiklį ⑨ ir durelių amortizatorių ③ sutvirtinkite varžtu ⑧.

- Iš durelių amortizatoriaus išimkite raudoną blokatorių ②.

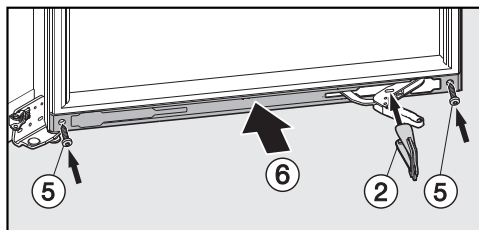

- Ant durelių amortizatoriaus vėl uždėkite dangtelį ⑥.
- Raudoną blokatorių ② vėl įstatykite į durelių amortizatorių.
- Dangtelį ⑥ priveržkite varžtais ⑤.

⚠ Atsargiai!

Pavojus susižaloti!

Išėmus blokatorių ②, durelių amortizatoriaus priekinės dalies nejudinkite nurodyta kryptimi!

Durų stabdiklio keitimas

Prietaiso durų nuėmimas

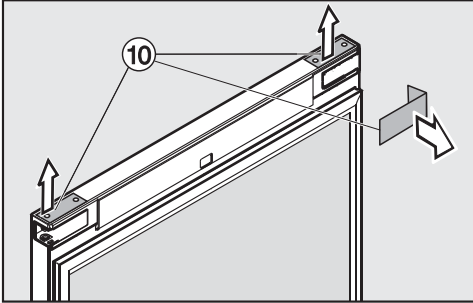

- Mažu plokščiuoju atsuktuvu nuimkite prietaiso durelių viršuje esančius dangtelius ⑩.
- Iki galo atidarykite prietaiso dureles.

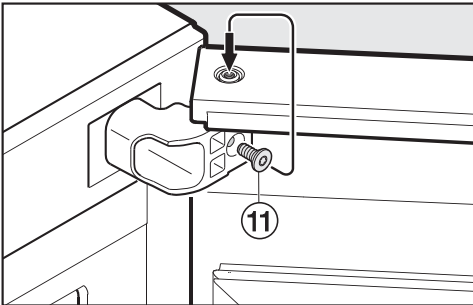

- Iš lanksto kampinio elemento išsukite varžtą ⑪ ir 3–4 apsuksimais įsukite jį viršuje į atraminį kaištį.

Atsargiai! Kitu veiksmu nuimkite prietaiso dureles. Prietaiso durelės yra sunkios ir jas turėtų laikyti kitas asmuo!

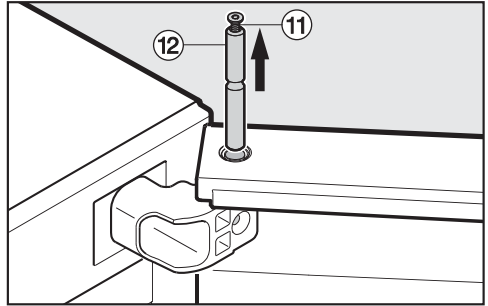

- Traukdami aukštyn, ištraukite atraminį kaištį ⑫.

Patarimas: Varžtą ⑪ palikite atraminiam kaištyje, kol atraminis kaištis bus įstatytas kitoje pusėje!

- Atsargiai, kilstelėję į viršų nuimkite prietaiso dureles ir atsargiai pastatykite šone.

Durų stabdiklio keitimas

Lanksto kampinio elemento perkėlimas

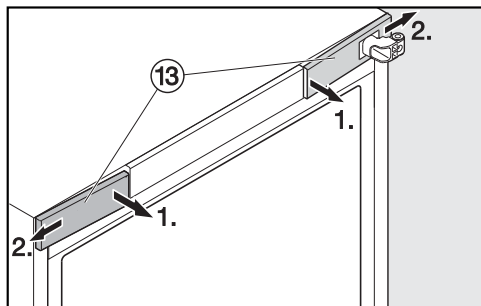

- Nuimkite abu, viršuje, prietaiso priekinėje pusėje esančius dangtelius (13).

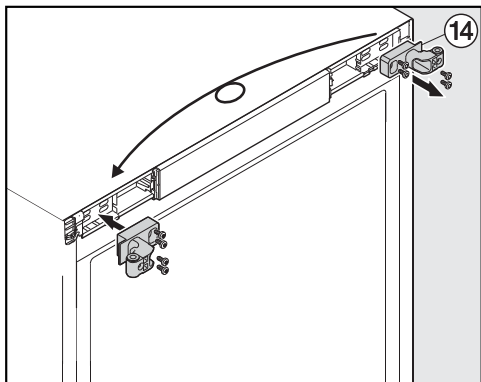

- Nuo prietaiso viršaus nusukite lanksto kampinį elementą (14), apsukite jį 180° ir vėl priveržkite kitoje pusėje.

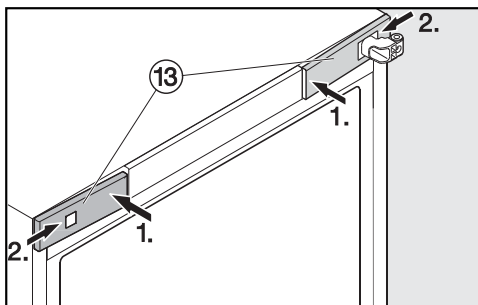

- Abiejose pusėse iš priekio uždėkite dangtelius (13), kad šie užsifiksuotų. Dangtelį stumkite taip, kad išpjova būtų virš lanksto kampinio elemento.

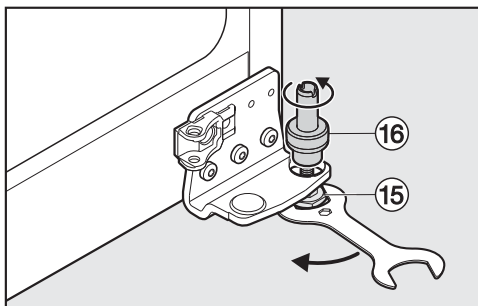

- Komplekte esančiu veržliarakčiu atlaisvinkite prietaiso apačioje esančią reguliuojamąją kojelę (15).
- Kaištį (16) patraukite į viršų ir jį nusukite nuo reguliuojamosios kojelės (15). Tai darydami tvirtai laikykite reguliuojamąją kojelę.

Durų stabdiklio keitimas

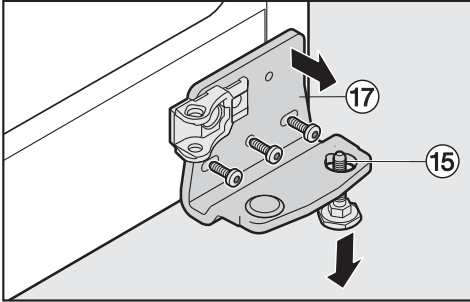

- Atsukite lanksto kampinį elementą (17), esantį prietaiso apačioje.
- Paskui reguliuojamąją kojelę (15) patraukite žemyn ir išimkite.

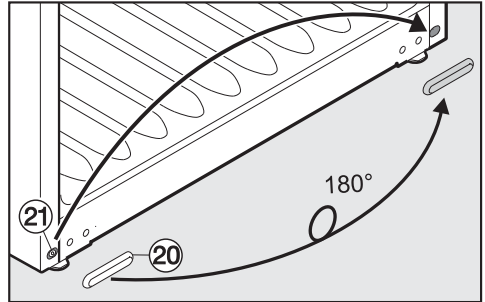

- Nuimkite dangtelį (20) prietaiso apačioje.
- Atsukite varžtą (21) prietaiso apačioje ir įsukite jį kitoje pusėje.
- Uždėkite dangtelį (20) kitoje pusėje.

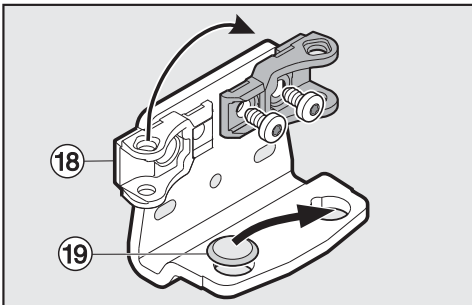

- Durelių amortizatoriaus laikiklį (18) įstatykite prie lanksto kampinio elemento, kitoje pusėje.
- Apvalų dangtelį (19) uždėkite kitoje pusėje.

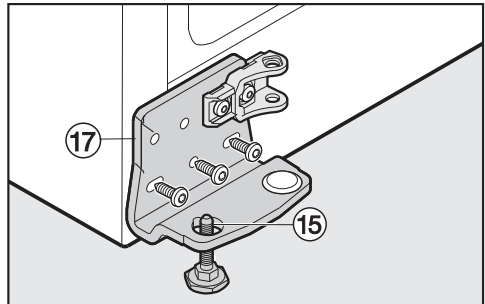

- Įstatykite reguliuojamąją kojelę (15) iš apačios į lanksto kampinį elementą (17).
- Pirmiausia priveržkite lanksto kampinį elementą (17) viduriniu varžtu, tada kitais dviem varžtais.

Durų stabdiklio keitimas

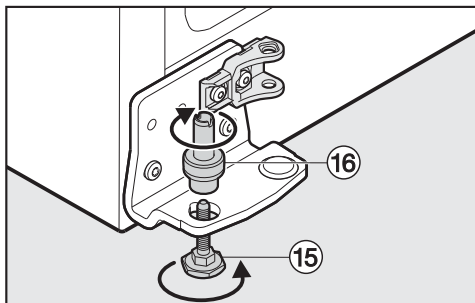

- Sukite kaištį 16 iš viršaus į reguliuojamąją kojelę 15, įstatydami atkreipkite dėmesį į griovelį.
- Tvirtai priveržkite reguliuojamąją kojelę 15.

Prietaiso durelių įstatymas

- Prietaiso dureles įstatykite ant apatinio kaiščio 12 ir stumkite viršuje prie lanksto kampinio elemento.

⚠ Atsargiai! Prietaiso durelės yra sunkios ir jas turėtų laikyti kitas asmuo!

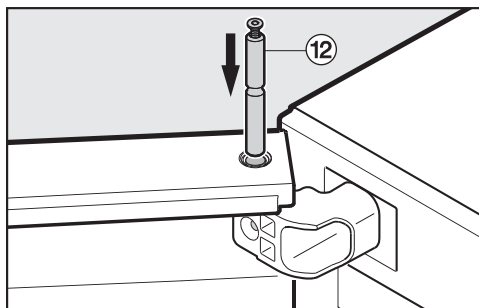

- Atraminį kaištį 12 iš viršaus įstatykite į lanksto kampinį elementą.

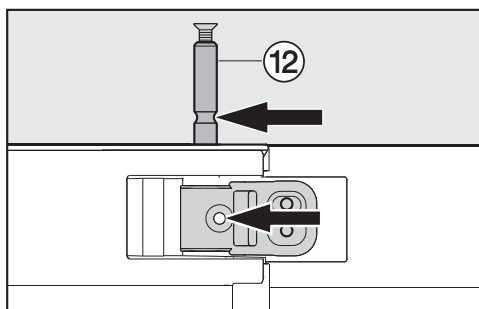

- Atraminį kaištį 12 stumkite tol, kol kaiščio griovelis bus vienoje linijoje su lanksto kampinio elemento anga.

Durų stabdiklio keitimas

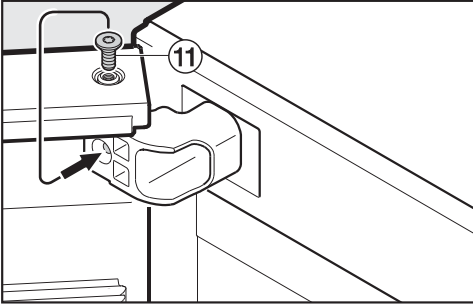

- Išsukite varžtą ⑪ iš atraminio kaiščio ir įsukite jį į lanksto kampinio elemento angą.

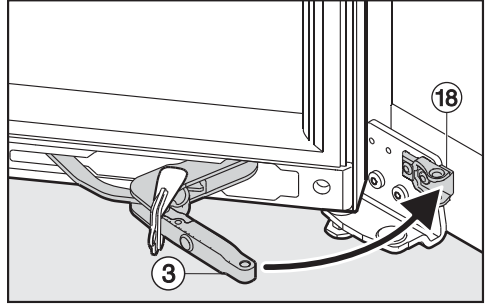

- Durų amortizatoriaus ③ lankstą traukite iki laikiklio ⑱.

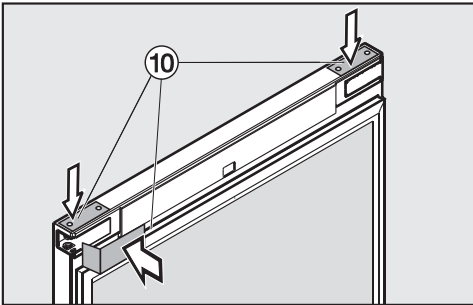

- Ant prietaiso durelių vėl uždėkite dangtelius ⑩.

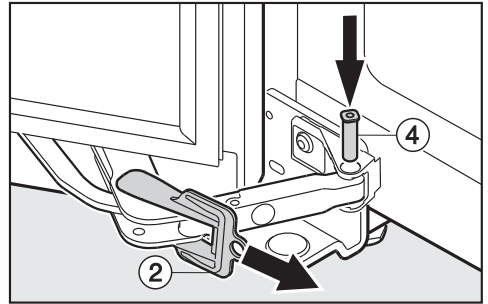

- Į durelių amortizatorių iš viršaus įstatykite kaištį ④.
- Nuimkite raudoną blokatorių ②.

Durų stabdiklio keitimas

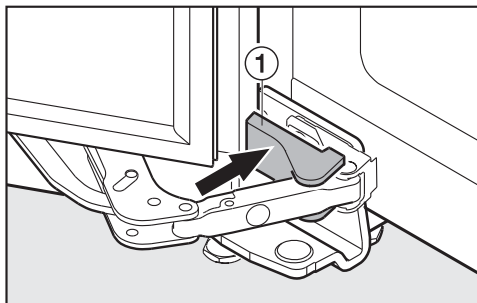

- Užfiksuokite dangtelį ①.
- Pastatykite prietaisą į nuolatinę jo stovėjimo vietą.

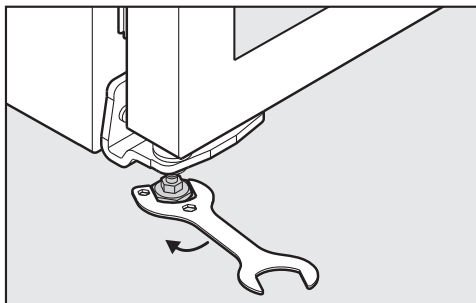

- **Bet kuriuo atveju** reguliuojamąją kojelę sukite prie apatinio lanksto kampinio elemento tol, kol ji atsirems į grindis. Tada reguliuojamą kojelę dar kartą pasukite apie ketvirtį apsisukimo.

Šoninis prietaiso durelių išlygiavimas

Jei prietaiso durelės nėra vienoje linijoje su šoninėmis prietaiso sienelėmis, galite prietaiso dureles išlygiuoti per viršutinio lanksto kampinį elementą.

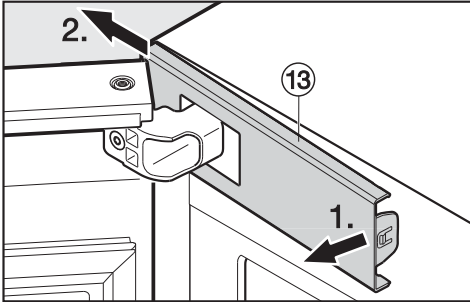

- Užfiksuokite dangtelį ⑬ prie lanksto kampinio elemento iš vidaus ir stumkite j išorę.

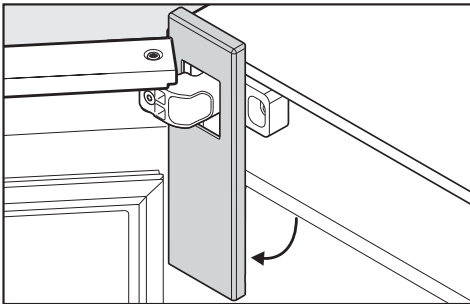

- Pasukite dangtelį žemyn.

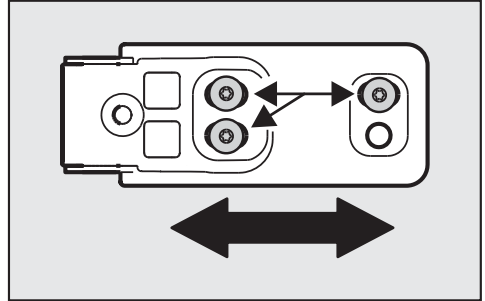

- Atsukite tris lanksto kampinio elemento varžtus ir pastumkite lanksto kampinį elementą į kairę arba dešinę.
- Vėl tvirtai priveržkite varžtus.
- Vėl uždėkite dangtelį.
- Uždarykite prietaiso dureles ir patikrinkite, ar jos yra vienoje linijoje su šoninėmis prietaiso sienelėmis.

Garantijos sąlygos

“Miele” Lietuva pirkėjui suteikia – papildomai prie pardavėjo pagal įstatymus suteikiamos garantijos ir jos neapribojant – teisę į garantiją naujiems prietaisams pagal toliau pateiktus garantinius įsipareigojimus:

I Garantijos trukmė ir pradžia

1. Garantija suteikiama šiam laikotarpiui:
 - a) 24 mėnesiai buitiniams prietaisams, naudojamiems pagal paskirtį;
 - b) 12 mėnesių profesionaliems prietaisams, naudojamiems pagal paskirtį.
2. Garantijos galiojimo terminas pradedamas skaičiuoti nuo datos, nurodytos ant prietaiso pirkimo sąskaitos.

Dėl suteiktų garantinių paslaugų ir pristatytų atsarginių dalių garantijos galiojimo terminas nepratęsiamas.

II Garantijos suteikimo sąlygos

1. Prietaisas buvo įsigytas specializuotoje parduotuvėje arba tiesiogiai iš “Miele” ES šalyje, Šveicarijoje arba Norvegijoje ir ten buvo naudojamas.
2. Klientų aptarnavimo tarnybos technikai pareikalavus, pateikiamas garantijos patvirtinimas (pirkimo sąskaita arba užpildyta garantijos kortelė).

III Garantijos turinys ir suteikiamos paslaugos

1. Prietaiso trūkumai pašalinami per numatytą terminą jį pataisant arba pakeičiant atitinkamą dalį. Susijusias išlaidas, pavyzdžiui, už transportavimą, naudojimąsi keliais, darbą ir atsargines dalis, padengia “Miele” Lietuva. Pakeistos dalys arba prietaisai tampa “Miele” Lietuva nuosavybe.
2. Remiantis šia garantija, bendrovei “Miele” Lietuva negalima pateikti pretenzijų dėl žalos atlyginimo, nebent “Miele” Lietuva paskirtos ir įgaliotos klientų aptarnavimo tarnybos darbuotojai žalos padarė tyčia arba dėl šiurkštaus aplaidumo.
3. Neteikiamos eksploatacinių medžiagų ir priedų pristatymo paslaugos.

IV Garantijos suteikimo apribojimai

Garantija netaikoma trūkumams arba triktims, kurių priežastys yra šios:

1. Netinkamas pastatymas arba įrengimas, pvz., galiojančių saugos potvarkių arba raštiškų naudojimo, įrengimo ir montavimo instrukcijų nepaisymas.
2. Naudojimas ne pagal paskirtį, netinkamas valdymas arba netinkamų medžiagų naudojimas, pvz., netinkamas skalbimo priemonių, ploviklių arba chemikalų naudojimas.
3. Kitoje ES šalyje, Šveicarijoje arba Norvegijoje įsigytas prietaisas dėl ypatingų techninių specifikacijų negali būti naudojamas arba naudojamas taikant tam tikrus apribojimus.
4. Išoriniai veiksniai, pvz., transportuojant padaryta žala, pažeidimas dėl smūgio arba sutrenkimo, žala dėl nepalankių oro sąlygų arba kitų gamtos veiksnių.
5. Remonto darbai ir pakeitimai, kuriuos atliko “Miele” nemokyti ir neįgalieji klientų aptarnavimo tarnybos darbuotojai.
6. Ne “Miele” originalių atsarginių dalių ir ne “Miele” patvirtintų priedų naudojimas.
7. Sudužęs stiklas ir perdegusios kaitinamosios lemputės.
8. Elektros srovės ir įtampos svyravimai, kai nepasiekiamos arba viršijamos gamintojo nurodytos paklaidos ribos.
9. Neatliekami naudojimo instrukcijoje nurodyti priežiūros ir valymo darbai.

V Duomenų apsauga

Asmeniniai duomenys naudojami tik vykdant užsakymą ir suteikiant garantiją, jei prireiks, atsižvelgiant į pagrindines duomenų apsaugos sąlygas.



Vokietija - Miele & Cie. KG, Carl-Miele-Straße 29, 33332 Gütersloh

KWT 6833 SG

It-LT

M.-Nr. 10 439 440 / 03