

Notice d'utilisation et d'installation Sèche-linge à évacuation



Veillez **impérativement** lire le mode d'emploi avant d'installer et de mettre en service cet appareil. Vous vous protégerez et éviterez ainsi de détériorer votre matériel.

Table des matières

Votre contribution à la protection de l'environnement	7
Consignes de sécurité et mises en garde	8
Commande du sèche-linge	19
Bandeau de commande	19
Touches sensibles et écran tactile avec touches sensibles	20
Menu principal	20
Exemples d'utilisation	21
Utiliser le sèche-linge dans une laverie	23
Première mise en service	25
Mettre le sèche-linge en marche	25
Respecter l'information sur les appareils externes	26
Régler la luminosité de l'écran	26
Régler la date	26
Sélectionner les paquets de programme	27
Terminer la mise en service	28
1. Conseils d'entretien de votre linge	29
Lavage	29
Séchage	29
Symboles d'entretien	29
2. Comment charger votre sèche-linge	30
3. Sélectionner un programme	31
Mettre le sèche-linge en marche	31
Sélectionner un programme	31
4. Sélection des paramètres du programme	32
Menu principal d'un programme	32
Sélectionner le palier de séchage	32
Sélectionner la durée (programme à durée modulable)	32
Sélectionner des options	33
Rythme délicat	33
Infroissable	33
5. Démarrer un programme	34
6. Fin du programme – Décharger le linge	35
Fin de programme	35
Sortir le linge	35
Respecter les conseils d'entretien	35
Timer	36

Table des matières

Tableau des programmes	37
Label	37
Paquets de programme	38
Standard	38
Sport.....	43
Linge de maison.....	44
Hygiène	45
Aquanett	46
Linge plat	46
Programmes spéciaux	47
Modifier le déroulement d'un programme	48
Changer le programme en cours.....	48
Annuler un programme	48
Nouvelle sélection du programme annulé	48
Ajouter du linge.....	48
Nettoyage et entretien	49
Fréquence de nettoyage.....	49
Nettoyer les filtres à peluches.....	49
Retirer le filtre à peluches.....	49
Démonter le filtre à peluches.....	50
Nettoyage à sec des parties du filtre à peluches	50
Nettoyage humide des parties du filtre à peluches.....	50
Nettoyer la zone du conduit d'air	51
Montage et installation du filtre à peluches	52
Nettoyer le sèche-linge	53
En cas d'anomalie	54
Annulation de programme et message d'anomalie à l'écran.....	54
Instructions à l'écran	56
Résultat de séchage insatisfaisant	58
Le séchage dure très longtemps.....	59
Problèmes d'ordre général.....	60
Service après-vente	61
Contact en cas d'anomalies	61
Commander des accessoires	61

Table des matières

Installation	62
Vue de face.....	62
Vue de derrière.....	63
Possibilités d'installation	64
Vue latérale	64
Socle en acier	64
Vue d'en haut	64
Colonne lave-linge/sèche-linge	64
Transport du sèche-linge vers le lieu d'installation	65
Installation.....	66
Ajustement du sèche-linge	66
Dispositifs externes.....	66
Raccordement électrique.....	67
Installation du conduit d'évacuation	68
Principes du conduit d'évacuation	68
Principes de l'alimentation en air.....	68
Calculer la longueur totale de tuyau	69
Ouvertures d'évacuation au dos du sèche-linge	70
Fermer l'ouverture d'évacuation	70
Dimensions des ouvertures d'évacuation.....	70
Installation de tuyaux insérés	71
Exemple.....	71
Installation de tuyau flexible	72
Gaine plate.....	72
Exemples.....	73
Conduite d'évacuation collective.....	75
Caractéristiques techniques	77
Déclaration de conformité	78
Mode exploitant	79
Ouvrir le mode exploitant.....	79
Accès par code	79
Modifier le code.....	79
Programme Démo	79
Quitter le menu Réglages.....	79

Table des matières

Commande / Affichage.....	79
Langue	79
Accès langue	80
Définir langues	80
Luminosité de l'écran.....	80
Heure	81
Date	81
Volume	81
Affichage humidité résid.....	81
Afficher / masquer.....	81
Mise en veille « affichage »	82
Mise en veille « appareil »	82
Départ différé	82
Mémoire.....	83
Unité de température.....	83
Unité de poids	83
Logo	83
Modifier le code	83
Sélection de programme.....	84
Commande	84
Paquets de programme	85
Programmes favoris.....	85
Programmes spéciaux.....	87
Classer les programmes	88
Affect.couleur programme.....	88
Technique de procédé	88
Infoissable	88
Paliers de séchage.....	88
Refroidissem. supplém.	89
Température refroidissem.....	89
Service	89
Nettoyer le circuit d'air	89
Nettoyer les filtres	90
Fréquence de service	90

Table des matières

Applications externes	91
Clapet évacu. air externe	91
Ventilateur supplém.	91
Capteur de pression	91
Signal de délestage	92
Empêcher le délestage	92
Sélection module COM	92
Disponibilité produits digitaux Miele	92
Wi-Fi/LAN	93
Connexion réseau	94
Commande à distance	94
Mise à jour à distance	94
SmartGrid	95
Paramètres de l'appareil.....	96
Informations légales	96
Monnayeur	96
Réglages du monnayeur.....	96
Signal retour monnayeur.....	97
Verrouillage monnayeur	97
Supprimer signal payé.....	97
Tps réponse monnayeur.....	98
Temps max. monnayeur	98
Durée minuterie froid	98
Durée minuterie chd.....	98
Programmes gratuits	98

Votre contribution à la protection de l'environnement



Recyclage de l'emballage

Nos emballages protègent votre appareil des dommages qui peuvent survenir pendant le transport. Nous les sélectionnons en fonction de critères écologiques permettant d'en faciliter le recyclage.

En participant au recyclage de vos emballages, vous contribuez à économiser les matières premières. Utilisez les collectes de matières recyclables spécifiques aux matériaux et les possibilités de retour. Les emballages de transport sont repris par votre revendeur Miele.

Votre ancien appareil

Les appareils électriques et électroniques contiennent souvent des matériaux précieux. Cependant, ils contiennent aussi des substances toxiques nécessaires au bon fonctionnement et à la sécurité des appareils. Si vous déposez ces appareils usagés avec vos ordures ménagères ou les manipulez de manière non conforme, vous risquez de nuire à la santé des personnes et à l'environnement. Ne jetez jamais vos anciens appareils avec vos ordures ménagères.



Faites appel au service d'enlèvement mis en place par votre commune, votre revendeur ou Miele, ou rapportez votre appareil dans un point de collecte spé-

cialement dédié à l'élimination de ce type d'appareil. Vous êtes légalement responsable de la suppression des éventuelles données à caractère personnel figurant sur l'ancien appareil à éliminer. Vous êtes dans l'obligation de retirer, sans les détruire, les piles et accumulateurs usagés non fixés à votre appareil, ainsi que les lampes qui peuvent être retirées sans être détruites. Rapportez-les dans un point de collecte spécialement dédié à leur élimination, où ils peuvent être remis gratuitement. Afin de prévenir tout risque d'accident, veuillez garder votre ancien appareil hors de portée des enfants jusqu'à son enlèvement.

Consignes de sécurité et mises en garde



► Veuillez impérativement lire ce mode d'emploi.

Ce sèche-linge répond aux réglementations de sécurité en vigueur. Toute utilisation non conforme peut toutefois causer des dommages corporels et matériels.

Lisez attentivement le mode d'emploi avant de mettre le sèche-linge en service. Vous y trouverez des informations importantes sur le montage, la sécurité, l'utilisation et l'entretien de cet appareil. Vous vous protégerez et éviterez ainsi de détériorer votre matériel.

Conformément à la norme IEC 60335-1, Miele indique expressément de lire impérativement le chapitre pour l'installation du sèche-linge et de suivre les consignes de sécurité et de mise en garde.

Miele ne peut être tenu pour responsable des dommages dus au non-respect des consignes.

Conservez ce mode d'emploi et veuillez le remettre en cas de cession de cet appareil.

Les consignes de sécurité et mises en gardes doivent absolument pouvoir être consultées à tout moment par toutes les personnes habilitées.

Utilisation conforme

- ▶ Le sèche-linge doit exclusivement servir au séchage de textiles préalablement lavés et dont le fabricant a déclaré qu'ils pouvaient être séchés en machine. Toute autre utilisation pourrait s'avérer dangereuse. Miele décline toute responsabilité en cas d'utilisation non conforme.
- ▶ Ce sèche-linge peut aussi être utilisé dans des espaces ouverts au public.
- ▶ Ce sèche-linge ne convient pas à une utilisation en extérieur.
- ▶ Les personnes qui en raison de déficiences physiques, sensorielles ou mentales, de leur inexpérience ou de leur ignorance, ne peuvent pas utiliser ce sèche-linge en toute sécurité ne doivent pas l'utiliser sans la surveillance et les instructions d'une personne responsable.
- ▶ Tenez les enfants de moins de huit ans éloignés de l'appareil à moins qu'ils ne soient sous étroite surveillance.
- ▶ Les enfants de huit ans et plus ne sont autorisés à utiliser le sèche-linge sans la présence d'un adulte que s'il leur a été expliqué comment l'utiliser sans danger. Vérifiez qu'ils ont compris les risques encourus en cas de mauvaise manipulation.
- ▶ Les enfants ne sont pas autorisés à procéder au nettoyage ou à l'entretien de l'appareil hors de la surveillance d'un adulte.
- ▶ Ne laissez pas les enfants sans surveillance à proximité de l'appareil. Ne les laissez pas jouer avec l'appareil.

Consignes de sécurité et mises en garde

Sécurité technique

- ▶ Avant de l'installer, vérifiez que le sèche-linge ne présente aucun dommage apparent.
N'installez et n'utilisez jamais un appareil qui présente des dommages.
- ▶ N'effectuez aucune modification sur le sèche-linge qui ne soit pas expressément autorisée par Miele.
- ▶ Le fonctionnement temporaire ou permanent sur un système d'alimentation électrique autonome ou non synchrone au réseau (comme les réseaux autonomes, les systèmes de secours) est possible. La condition préalable au fonctionnement est que le système d'alimentation électrique soit conforme aux spécifications de la norme EN 50160 ou comparable.
Les mesures de protection prévues dans l'installation domestique et dans ce produit Miele doivent également être assurées dans leur fonction et leur mode de fonctionnement en fonctionnement isolé ou en fonctionnement non synchrone au réseau ou être remplacées par des mesures équivalentes dans l'installation. Comme décrit, par exemple, dans la publication actuelle de VDE-AR-E 2510-2.
- ▶ Pour des raisons de sécurité, n'utilisez pas de rallonge ou de multiprises (risque d'incendie par suite de surchauffe).
- ▶ Seul un raccordement à une prise de terre conforme garantit un fonctionnement du sèche-linge en toute sécurité. Respectez cette consigne de sécurité élémentaire afin de prévenir tout dommage matériel ou corporel (ex. : décharge électrique). En cas de doute, faites contrôler vos installations par un électricien. Miele ne saurait être tenu pour responsable de dommages causés par une mise à la terre manquante ou défectueuse.
- ▶ Des réparations non conformes peuvent entraîner de graves dangers pour l'utilisateur pour lesquels le fabricant décline toute responsabilité. Faites effectuer les réparations exclusivement par des techniciens agréés Miele, faute de quoi vous perdez le bénéfice de la garantie en cas de panne ultérieure.

Consignes de sécurité et mises en garde

- ▶ Si le câble d'alimentation électrique est endommagé, celui-ci doit impérativement être remplacé par un technicien SAV agréé par Miele afin d'éviter tout risque pour l'utilisateur.
- ▶ Les pièces de rechange d'origine sont les seules dont Miele garantit qu'elles remplissent les conditions de sécurité. Ne remplacez les pièces défectueuses que par des pièces détachées d'origine.
- ▶ Le calendrier des opérations de maintenance doit être respecté, faute de quoi des défauts de performances, des dysfonctionnements voire un incendie sont susceptibles de survenir.
- ▶ En cas de panne, de nettoyage ou de maintenance, éteignez le sèche-linge en :
 - débranchant le cordon d'alimentation
 - basculant l'interrupteur général sur Arrêt

Consultez également le chapitre « Installation ».

- ▶ Cet appareil ne doit pas être utilisé sur les engins en mouvement.
- ▶ Veuillez suivre les instructions des chapitres « Installation », « Installation du conduit d'évacuation » et « Caractéristiques techniques ».
- ▶ Le branchement électrique doit toujours rester accessible afin de pouvoir débrancher le sèche-linge en cas d'urgence.
- ▶ En cas de raccordement fixe, vous devez pouvoir accéder en urgence à un dispositif de disjonction sur chaque pôle afin de pouvoir débrancher le sèche-linge si nécessaire.
- ▶ Afin d'assurer une arrivée d'air suffisante, ne placez jamais de fileurs de finition, de moquette à poils longs ou tout autre obstacle sur l'ouverture d'aération située entre la partie basse du sèche-linge et le sol.
- ▶ On ne doit trouver dans l'axe d'ouverture de porte du sèche-linge aucune porte battante, coulissante ou à charnière montée du côté opposé.

Consignes de sécurité et mises en garde

► Ce sèche-linge est équipé d'une ampoule spéciale en raison d'exigences particulières (par ex. en matière de température, d'humidité, de résistance chimique, de résistance aux frottements et de vibrations). Cette ampoule spéciale convient uniquement à l'utilisation prévue. Elle ne convient pas à l'éclairage d'une pièce. Pour des raisons de sécurité, seul un professionnel agréé par Miele ou le service après-vente Miele doit se charger de son remplacement.

Précautions d'emploi

- ▶ La charge maximale du sèche-linge est de 8 kg (linge à sec). Pour vérifier les programmes de séchage avec une charge autorisée moindre, consultez le chapitre « Tableau des programmes ».
- ▶ Ne vous appuyez pas sur la porte et ne vous y adossez pas. Le sèche-linge risquerait de se renverser et vous pourriez vous blesser ou blesser d'autres personnes.
- ▶ Fermez la porte après chaque programme de séchage. Vous évitez que :
 - les enfants soient tentés de grimper sur le sèche-linge ou d'y enfermer des objets
 - les petits animaux se cachent à l'intérieur
- ▶ N'utilisez ni nettoyeur à haute pression ni jet d'eau pour nettoyer le sèche-linge.
- ▶ Le local d'installation du sèche-linge doit toujours être exempt de poussières et de peluches. Les particules de poussière aspirées avec l'air favorisent les obstructions. Cela pourrait perturber le fonctionnement de l'appareil et causer un incendie.
- ▶ Le sèche-linge ne peut être utilisé que si un conduit d'évacuation est installé et si la pièce est suffisamment ventilée.
- ▶ Veuillez suivre les instructions du chapitre « Installation du conduit d'évacuation ».

Consignes de sécurité et mises en garde

- Le conduit d'évacuation ne doit jamais être installé sur une des cheminées ou ouvertures suivantes.
- des cheminées d'évacuation de fumées ou de gaz brûlés en fonctionnement.
 - des ouvertures servant à la désaération des pièces avec foyer.
 - des cheminées externes

Il y a un risque d'intoxication si la fumée ou les gaz brûlés sont réintroduits dans la pièce.

► Il existe un risque d'asphyxie et d'intoxication en refoulant des gaz brûlés, si le circulateur chauffant à gaz, le chauffage à gaz, le four à charbon avec raccordement de cheminée etc. sont installés dans la même pièce ou dans le logement ou dans les pièces voisines et si la sous-pression est de 4 Pa ou plus.

Vous pouvez éviter une sous-pression sur le lieu d'installation, si vous veillez à aérer suffisamment la pièce en prenant les mesures suivantes (exemples) :

- Placer des orifices d'aérations non verrouillables dans la paroi extérieure
- Commutateur de fenêtre : le sèche-linge peut uniquement être activé lorsque la fenêtre est ouverte.

Faire confirmer le fonctionnement sans risque de votre installation par un ramoneur compétent, et éviter la sous-pression de 4 Pa ou plus .

Consignes de sécurité et mises en garde

- ▶ Vérifiez régulièrement la perméabilité et le bon fonctionnement de tous les éléments du conduit d'évacuation (par ex. tuyau mural, grilles extérieures, courbures, coudes, etc.). Procédez le cas échéant à un nettoyage. Si des peluches se sont déposées, elles entravent l'évacuation de l'air et nuisent par conséquent au bon fonctionnement du sèche-linge.
Si un conduit d'évacuation déjà utilisé est disponible, il faut le contrôler avant de l'installer sur le sèche-linge.
- ▶ Lors d'installation de plusieurs sèche-linge sur un conduit collecteur d'évacuation d'air, il faut installer sur chaque sèche-linge, un clapet anti-retour placé directement sur le conduit collecteur.
À défaut de quoi, les sèche-linge peuvent être endommagés et leur sécurité électrique compromise.
- ▶ Le filtre à peluches doit être nettoyé régulièrement.
- ▶ Le sèche-linge ne doit pas fonctionner sans filtre à peluches ou avec un filtre à peluches endommagé. Des dysfonctionnements peuvent apparaître. Les peluches obstruent les conduits d'air, le chauffage et l'évacuation ce qui peut provoquer un incendie.
Mettre le sèche-linge immédiatement hors tension et remplacer le filtre à peluches endommagé.
- ▶ N'installez pas votre sèche-linge dans une pièce exposée au gel. Les températures proches de zéro perturbent le fonctionnement du sèche-linge.
La température ambiante doit être comprise entre 2 °C et 35 °C.

Consignes de sécurité et mises en garde

- Afin de prévenir tout risque d'incendie, ne mettez pas au sèche-linge les textiles qui :
- n'ont pas été lavés
 - ne sont pas bien lavés et présentent des traces de gras ou de résidus alimentaires (huile, pâtisserie, maquillage, crèmes, etc.). Le risque est que le linge s'embrase et provoque un incendie, même en fin de séchage et une fois le linge sorti du sèche-linge
 - sont maculés de produits nettoyants inflammables ou de restes d'acétone, d'alcool, d'essence, de pétrole, de kérosène, de produit anti-taches, de térébenthine, de cire ou détachant pour cire ou de produits chimiques (franges, serpillères, chiffons, etc.)
 - sont imprégnés de gel, laque, dissolvant ou autres résidus semblables

Des textiles imbibés de telles substances doivent être particulièrement bien nettoyés avant séchage : utilisez suffisamment de lessive et sélectionnez une température élevée. En cas de doute, lavez plusieurs fois votre linge.

- Videz soigneusement les poches des vêtements (briquets, allumettes, etc.).
- **Avertissement** : n'arrêtez jamais le sèche-linge avant la fin du programme. Une exception toutefois, si vous sortez le linge aussitôt et que vous l'étalez de telle sorte que la chaleur se dissipe.

Consignes de sécurité et mises en garde

► Risque d'incendie.

Ne raccordez pas le sèche-linge à une prise programmable (comme une minuterie ou une installation électrique avec coupure de délestage).

Le sèche-linge ne doit être utilisé sur un système de charge de pointe que s'il est connecté au sèche-linge via la Box XCI de Miele et s'il a été paramétré en conséquence.

Si le programme de séchage est interrompu avant la fin de la phase de refroidissement, le linge risque de prendre feu.

► Les textiles ou produits suivants risquent de prendre feu et ne doivent jamais aller au sèche-linge :

- tissus imprégnés de produits chimiques industriels, au cours d'un nettoyage à sec par exemple
- tissus qui contiennent des doublures ou matelassages en mousse, caoutchouc ou matières similaires. Ce sont par exemple des produits en mousse de latex, les bonnets de douche, les textiles imperméables, les articles et vêtements caoutchoutés, les oreillers remplis d'élastomère alvéolaire, etc.
- tissus ouatinés endommagés (blousons ou coussins). Le garnissage qui s'échappe d'une doublure ou d'une housse endommagée peut prendre feu.

► Le programme s'arrête au début de la phase de refroidissement.

Dans de nombreux programmes, la phase de séchage est suivie d'une phase de refroidissement, qui garantit que le linge est maintenu à une température à laquelle il ne risque pas de s'abîmer (par ex. pour éviter que le linge ne prenne feu).

Sortir le linge juste après la fin du programme.

► Vous pouvez utiliser des produits adoucissants ou analogues sur les vêtements qui vont au sèche-linge si les instructions du fabricant du produit l'autorisent.

► Ne stockez et ne manipulez ni essence, pétrole ou autre produit inflammable à proximité du sèche-linge.

Consignes de sécurité et mises en garde

- ▶ L'air de la pièce où se trouve le sèche-linge ne doit contenir aucune vapeur de chlore, de fluor ou autres émanations de solvant. Risque d'incendie !
- ▶ Pour les éléments inox, le principe suivant s'applique : les surfaces en inox ne doivent pas entrer en contact avec des produits de nettoyage et de désinfection qui contiennent du chlore ou de l'hypochlorite de sodium. Ces produits peuvent provoquer la corrosion de l'inox. Les vapeurs d'eau de javel peuvent également entraîner une corrosion de l'appareil. Une fois ouverts, les réservoirs de ces produits ne doivent pas être laissés à proximité des appareils.

Accessoires

- ▶ Ne montez que les accessoires qui ont été agréés expressément par Miele. Le montage d'autres pièces exclut tout bénéfice de la garantie.
- ▶ Pour réaliser une colonne lave-linge / sèche-linge, superposez un sèche-linge Miele à un lave-linge Miele. Utilisez toujours un cadre de superposition, disponible en option. Vérifiez que le cadre de superposition convient aux modèles de sèche-linge et lave-linge Miele.
- ▶ Vérifiez que le socle Miele disponible en option convient à ce sèche-linge.

 Miele ne peut être tenu pour responsable des dommages dus au non-respect des conseils de sécurité et mises en garde.

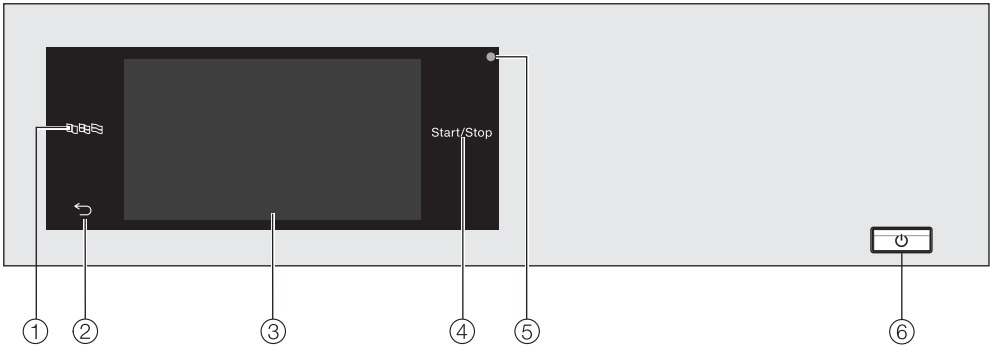

Bandeau de commande



- ① **Touche sensitive Langue**
Pour sélectionner la langue utilisateur actuelle.
A la fin du programme, la langue de l'exploitant s'affiche de nouveau.
- ② **Touche sensitive Retour** ←
Revient à la page précédente du menu.
- ③ **Ecran tactile**
- ④ **Touche sensitive Start/Stop**
permet de démarrer le programme sélectionné et d'interrompre un programme en cours. Dès que la touche sensitive clignote, le programme sélectionné peut démarrer.
- ⑤ **Interface optique**
Réservée au service après-vente.
- ⑥ **Touche** ⏻
Pour allumer et éteindre le sèche-linge. Le sèche-linge s'éteint automatiquement pour économiser de l'énergie. Cet arrêt intervient 15 minutes après la fin du programme/la rotation infroissable ou après la mise en marche si aucune autre commande n'est effectuée.

Commande du sèche-linge

Touches sensibles et écran tactile avec touches sensibles

Les touches sensibles ,  et *Start/Stop* ainsi que les touches sensibles à l'écran réagissent au contact du doigt. Tout contact est confirmé par un bip sonore. Vous pouvez modifier ou désactiver le volume du bip sonore (voir chapitre « Mode exploitant »).

Les objets pointus ou tranchants, tels que des crayons ou des stylos, peuvent rayer le panneau de commande avec les touches sensibles et l'écran tactile.

Effleurez le panneau de commande uniquement avec les doigts.

Menu principal

Après avoir enclenché l'appareil, le menu principal apparaît à l'écran.

Vous pouvez accéder aux principaux sous-menus à partir du menu principal.

Effleurez la touche sensible  pour retourner à tout moment au menu principal. Les valeurs réglées au préalable ne sont pas enregistrées.

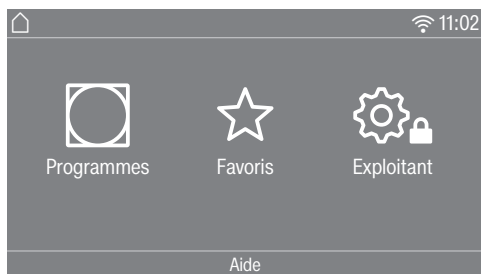

Programmes

Pour sélectionner les programmes de séchage.

Favoris

Pour sélectionner 12 programmes de lavage favoris qui peuvent être adaptés et enregistrés par l'exploitant (voir chapitre « Mode exploitant », section « Programmes favoris »).

Exploitant

Dans le mode exploitant, vous pouvez adapter l'électronique du sèche-linge à vos besoins (voir chapitre « Mode exploitant »).

Mise en réseau

En cas de mise en réseau, le symbole  indique la puissance du signal du réseau (SSID) auquel le sèche-linge est connecté. Touchez le symbole pour afficher le nom du réseau.

Aide

Vous pouvez afficher une aide au fonctionnement.

Exemples d'utilisation

Listes de sélection

Menu Programmes (choix unique)



Vous pouvez faire défiler l'écran vers la gauche ou vers la droite en balayant l'écran. Posez un doigt sur l'écran et déplacez-le dans la direction souhaitée.

La barre de défilement orange vous indique que d'autres possibilités de sélection suivent.

Effleurez le nom d'un programme pour sélectionner un programme de séchage.

L'écran revient au menu de base du programme sélectionné.

Menu Options (sélection multiple)



Effleurez une ou plusieurs *options* pour les sélectionner.

Les *options* en cours sont signalées en orange.

Pour désélectionner une *option*, effleurez de nouveau *Option*.

A l'aide de la touche sensitive OK, les *options* marquées sont activées.

Réglage des données chiffrées

Certains menus permettent le réglage de valeurs numériques.

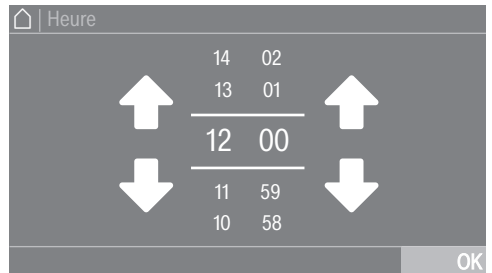

Entrez les chiffres en balayant l'écran vers le haut ou le bas. Placez un doigt sur le chiffre à modifier et déplacez-le dans la direction souhaitée. La touche sensitive OK permet d'enregistrer la valeur numérique configurée.

Commande du sèche-linge

Conseil : Pour certains réglages, il est aussi possible de paramétrer une valeur à l'aide d'un pavé numérique, en fonction de la plage de valeurs et de la taille du palier. Si vous effleurez très brièvement les chiffres, le pavé numérique apparaît. Dès que vous avez saisi une valeur correcte, la touche sensitive OK devient verte.

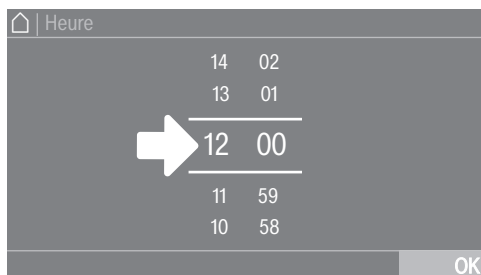

- Effleurez les chiffres entre les deux tirets.

Un pavé numérique s'affiche.

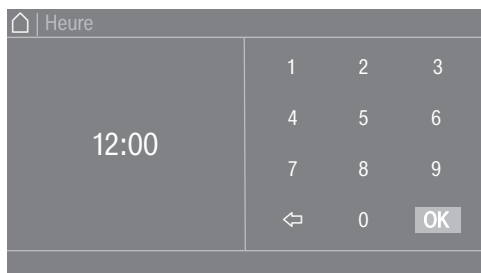

- Effleurez les chiffres et confirmez avec la touche OK.

Menu déroulant

Dans le menu déroulant, vous pouvez consulter différentes informations, par ex. un programme de séchage.

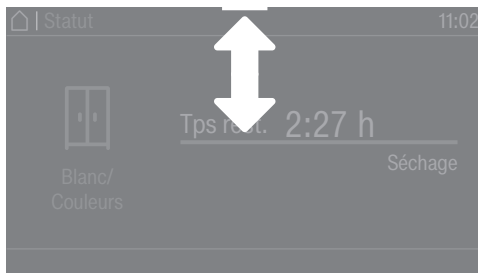

Si une barre orange apparaît en haut de l'écran au milieu, vous pouvez consulter le menu déroulant. Effleurez la barre et faites glisser votre doigt sur l'écran vers le bas.

Quitter le menu

- Pour revenir à l'écran précédent, effleurez la touche sensitive ↶

Les données ou commandes que vous avez activées sans les valider avec OK ne seront pas enregistrées.

Afficher l'aide

Pour certains menus, Aide apparaît sur la dernière ligne de l'écran.

- Effleurez la touche sensitive Aide pour afficher les indications.
- Effleurez la touche sensitive Fermer pour revenir à l'écran précédent.

Utiliser le sèche-linge dans une laverie

Selon la programmation effectuée, le menu d'accueil peut se présenter de différentes manières (voir chapitre « Mode exploitant », section « Commande »).

La commande simplifiée s'effectue via une sélection rapide. Les utilisateurs ne peuvent pas modifier les programmes pré-réglés.

Laverie-simple 4 progr.

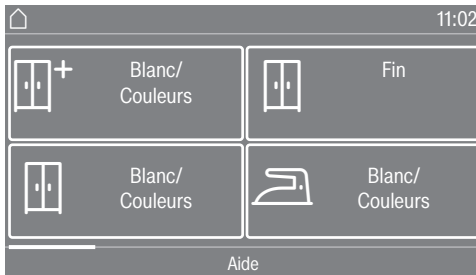

Un maximum de 12 et un minimum de 4 programmes peuvent être sélectionnés.

Selon le réglage au niveau de l'exploitant, les programmes peuvent être affichés avec ou sans cadre.



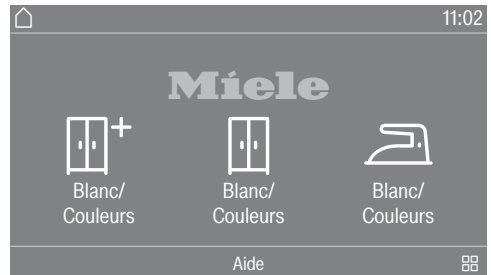



Logo laverie



Les 3 premiers programmes peuvent être directement sélectionnés. Jusqu'à 9 autres programmes peuvent être sélectionnés via la liste de sélection .

Symboles à l'écran

Paliers de séchage

-  Séchage intensif
-  Séchage normal +
-  Séchage normal
-  Fer à repasser plus
-  Fer à repasser
-  Repasseuse

Commande du sèche-linge

Logo laverie temps interne / Logo laverie temps externe

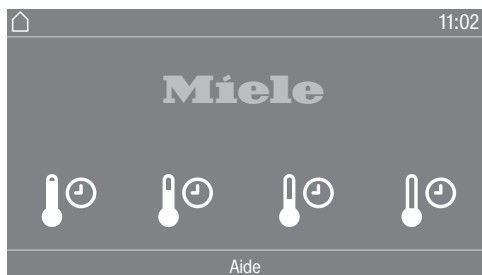

4 programmes minutés avec plusieurs niveaux de température peuvent être proposés.

- 🌡️⌚ Très bas
- 🌡️⌚ Bas
- 🌡️⌚ Moyen
- 🌡️⌚ Élevé

Logo laverie temps externe: Le fonctionnement du sèche-linge n'est correct que si une heure externe est transmise par une unité externe.

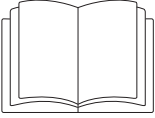

⚠ Dommages corporels ou matériels dus à une mauvaise installation. Une mauvaise installation du sèche-linge peut causer des dommages corporels ou matériels.

Installez et raccordez le sèche-linge correctement avant sa première mise en service. Veuillez suivre les instructions des chapitres « Installation » et « Installation du conduit d'évacuation ».

Effectuez une première mise en service complète. Lors de la mise en service, définissez les paramètres du sèche-linge pour une utilisation quotidienne. Certains réglages sont modifiables lors la première mise en service. Par la suite, les réglages doivent être effectués par le SAV Miele.

Les réglages sont par ailleurs décrits au chapitre « Mode exploitant ».

Mettre le sèche-linge en marche

- Appuyez sur la touche ①.

L'écran d'accueil s'affiche.

Conseil : Lors de la première mise en service, vous pouvez revenir à l'écran précédent si vous souhaitez corriger une entrée précédente.

- Pour revenir à l'écran précédent, effleurez la touche sensitive ↶.

Régler la langue d'affichage

Le système vous invite à régler la langue qui apparaîtra à l'écran. Ce réglage peut être modifié à tout moment (voir chapitre « Mode exploitant », section « Langue »).

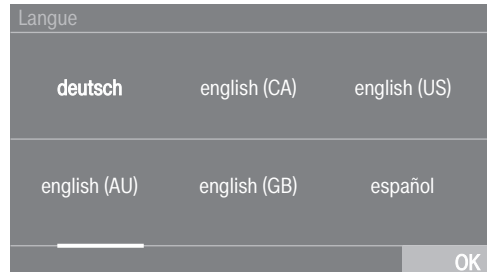

- Effleurez à droite ou à gauche, jusqu'à ce que la langue souhaitée apparaisse.
- Effleurez la touche sensitive qui correspond à la langue de votre choix.

La langue sélectionnée devient orange et l'écran passe au réglage suivant.

Première mise en service

Respecter l'information sur les appareils externes

Une information sur le matériel externe apparaît.

- Validez en effleurant la touche sensitive OK.

Raccordez la box XCI ou le XCI-AD avant la première mise en service. Vous pouvez également insérer un module de communication dans la fente prévue à cet effet à l'arrière du sèche-linge. Pour ce faire, le sèche-linge doit être mis hors tension. Commencez ensuite la mise en service.

Régler la luminosité de l'écran

Le système vous invite à régler la luminosité qui apparaîtra à l'écran.

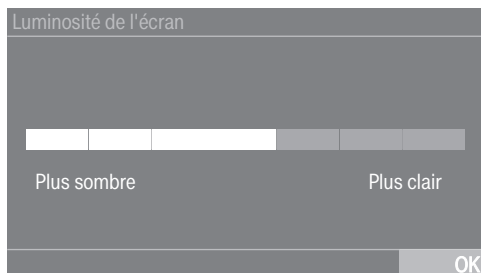

- Effleurez la barre à segment jusqu'à ce que le niveau de luminosité souhaité soit atteint.

Le niveau de luminosité souhaité devient orange.

- Validez en effleurant OK.

L'écran passe au réglage suivant.

Régler la date

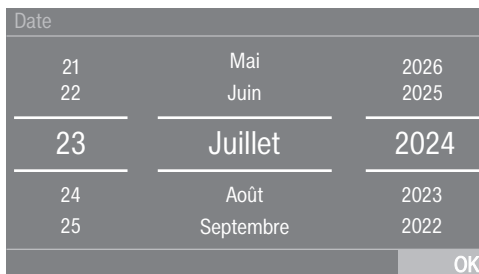

- Placez un doigt sur la valeur à modifier et déplacez-le dans la direction souhaitée.
- Si toutes les valeurs sont réglées, validez en appuyant sur la touche sensitive OK.

L'écran passe au réglage suivant.

Interrogation valider l'heure

L'écran affiche la question :

Renoncer à l'affichage horaire ?

- Effleurez la touche sensitive oui ou non.

Si oui est sélectionné, le réglage Heure est ignoré.

Si non est sélectionné, l'écran bascule dans le réglage Heure.

Régler l'heure

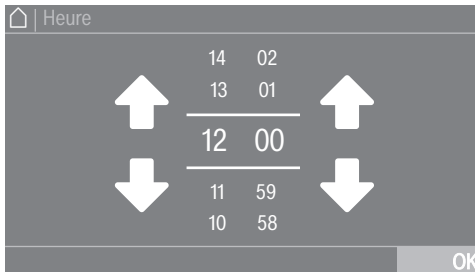

- Placez un doigt sur le chiffre à modifier et déplacez-le dans la direction souhaitée.
- Validez en effleurant la touche sensitive OK.

L'écran passe au réglage suivant.

Sélectionner les paquets de programme

Vous pouvez sélectionner les différents programmes des paquets de programme.

Les programmes déjà activés deviennent orange.

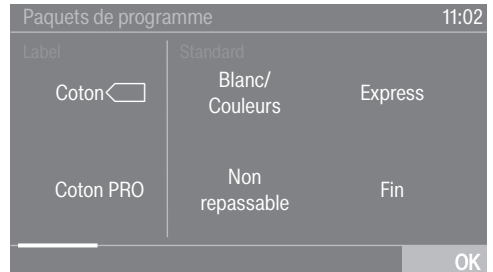

- Faites défiler vers la droite jusqu'à ce que le prochain programme non orange s'affiche.
- Effleurez la touche sensitive du programme souhaité.

Le programme sélectionné devient orange, ce qui signifie qu'il est actif.

- Vous pouvez sélectionner d'autres programmes.

Conseil : Vous pouvez désactiver un programme sélectionné, en effleurant de nouveau la touche sensitive du programme.

- Si vous ne souhaitez pas sélectionner d'autres programmes, validez en appuyant sur la touche sensitive OK.

L'écran passe au réglage suivant.

Première mise en service

Installer le monnayeur

Si vous souhaitez installer un monnayeur, veuillez lire le chapitre « Mode exploitant », section « Monnayeur ». Vous pouvez uniquement effectuer ce réglage lors de la première mise en service. Pour toute modification ultérieure, veuillez contacter le SAV Miele.

Si vous ne souhaitez pas installer de monnayeur, vous pouvez sauter l'installation du monnayeur.

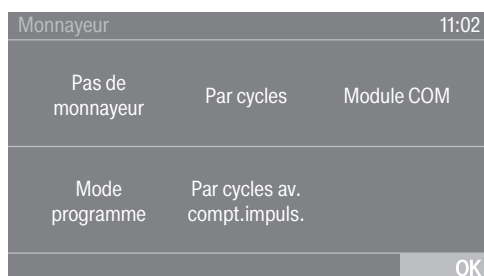

- Effleurez la touche sensitive Pas de monnayeur.

L'écran passe au réglage suivant.

Terminer la mise en service

La mise en service est uniquement terminée lorsque le programme Mise en service est complètement effectué.

Le programme dure 20 minutes et doit être lancé à vide.

En cas de coupure de l'alimentation (ou de mise hors tension avec la touche ①) avant ou pendant l'exécution du programme Mise en service, la mise en service est annulée. Dans ce cas, il faut recommencer la première mise en service.

- Validez en effleurant la touche sensitive OK.



- Effleurez la touche sensitive qui clignote *Start/Stop*.
- Lorsque le programme est terminé, éteignez le sèche-linge et remettez-le en marche après quelques instants.

La mise en service est terminée et le sèche-linge est prêt pour le séchage.

1. Conseils d'entretien de votre linge

Lavage

- Lavez soigneusement les textiles très sales. Utilisez suffisamment de lessive et lavez à haute température. En cas de doute, lavez le linge plusieurs fois.
- Lavez les textiles neufs de couleur à part et avec soin. Ne les mélangez pas aux textiles clairs pour les sécher. Ils pourraient déteindre pendant le séchage (notamment sur les composants en plastique du sèche-linge). De même, des peluches d'autres couleurs pourraient s'accrocher aux textiles.







Séchage

 Dommages causés par des corps étrangers non retirés dans le linge. Ces corps étrangers pourraient fondre brûler ou exploser. Retirez du linge tout ce qui n'est pas textile (ex. : boule doseuse, briquet, etc.) !

 Risque d'incendie en cas de mauvaise utilisation et de mauvaise manipulation. Le linge peut brûler et détruire le sèche-linge et la pièce. Veuillez lire et suivre le chapitre « Consignes de sécurité et mises en garde ».

- Vérifiez que les ourlets et les coutures tiennent bien pour éviter que le rembourrage des tissus se disperse.
- Retirez ou cousez les baleines de soutien-gorge qui tiennent mal.

Symboles d'entretien

Séchage	
	Température normale/élevée
	Température réduite*
* Sélectionner l'option <i>Rythme délicat</i> .	
	sèche-linge déconseillé
Fer à repasser et repasseuse	
	brûlant
	très chaud
	chaud
	ne pas repasser (fer/repasseuse)

2. Comment charger votre sèche-linge

Charger le linge

Les textiles peuvent être endommagés.

Avant de charger votre sèche-linge, lisez tout d'abord le chapitre « 1. Conseils d'entretien de votre linge ».

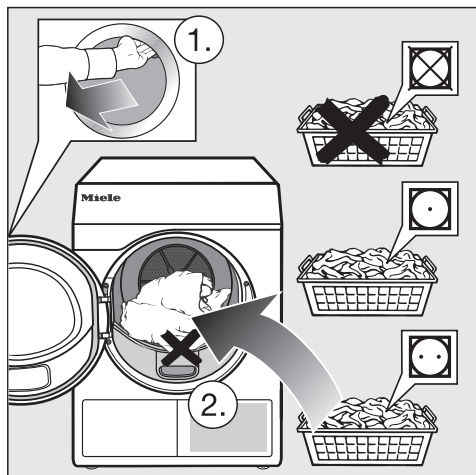

- Ouvrez la porte.
- Chargez le linge.

Les textiles peuvent être endommagés.

Lorsque vous fermez la porte, ne coinciez pas de tissu dans l'ouverture.

Ne surchargez jamais le tambour. Les textiles risquent d'être abîmés et le résultat de séchage ne sera pas satisfaisant. Et cela froisserait les vêtements.

Fermer la porte

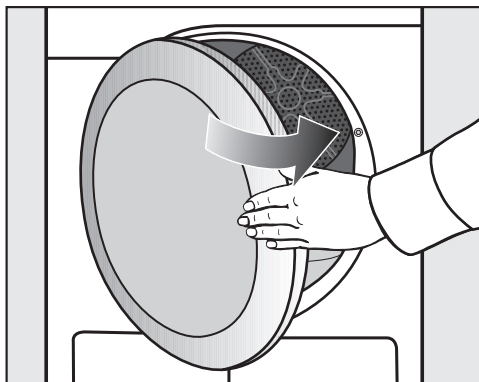

- Fermez la porte du sèche-linge d'un léger coup sec.

3. Sélectionner un programme

Mettre le sèche-linge en marche

- Appuyez sur la touche ①.

L'éclairage du tambour s'allume.

L'éclairage du tambour s'éteint automatiquement au bout de quelques minutes et après le démarrage d'un programme (économie d'énergie).

Sélectionner un programme

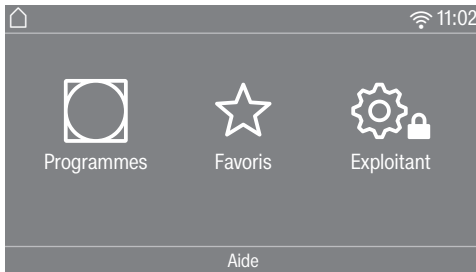

Il existe plusieurs façons de sélectionner un programme.

- Effleurez la touche sensitive  Programmes.

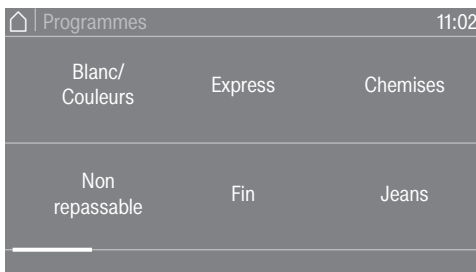

- Faites défiler l'écran vers la droite jusqu'à ce que le programme souhaité s'affiche.
- Effleurez la touche sensitive du programme de votre choix.

L'écran passe au menu de base du programme de séchage.

Vous pouvez également sélectionner un programme via : ☆ Favoris*.

* Il n'est plus possible de modifier les programmes paramétrés via Favoris.

- Effleurez la touche sensitive ☆ Favoris.

Les programmes s'affichent. Les paramètres prédéfinis (étape de séchage, extras ou temps) sont indiqués par des symboles sous les noms des programmes.

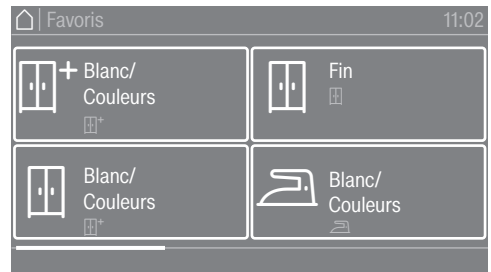

- Faites défiler l'écran vers la droite jusqu'à ce que le programme souhaité s'affiche.
- Effleurez la touche sensitive du programme de votre choix.

L'écran passe au menu de base du programme de séchage.

4. Sélection des paramètres du programme

Menu principal d'un programme

Sélectionner le palier de séchage

Vous pouvez modifier le palier de séchage pré-réglé pour de nombreux programmes. Selon le programme, différents paliers de séchage peuvent être sélectionnés.

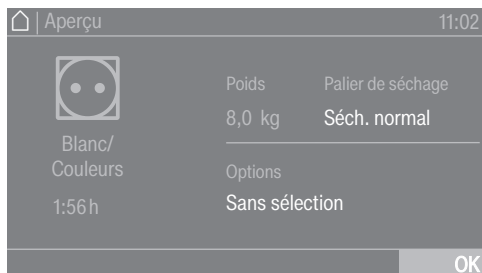

- Effleurez la touche sensitive Palier de séchage.

La sélection du palier de séchage s'ouvre.

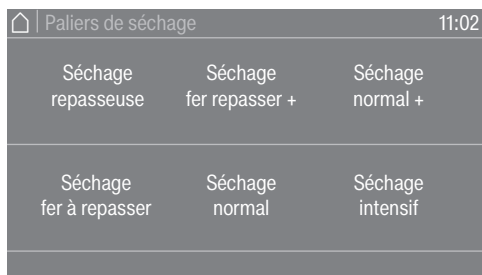

- Effleurez la touche sensitive du palier de séchage souhaité.

Sélectionner la durée (programme à durée modulable)

Vous pouvez sélectionner vous-même la durée du programme.*

- * La durée peut être limitée par le SAV.

- Minuterie chaud = 0h10-2h00
- Minuterie froid = 0h10-2h00
- Programme panier/Panier délicat = 0h20-1h30
- Minuterie chaud Hygièn = 0h50-2h00

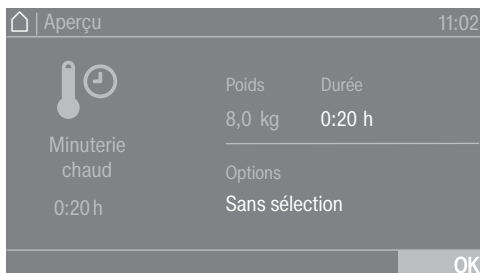

- Effleurez la touche sensitive Durée.

La sélection permettant le réglage de la durée s'ouvre.



- Sélectionnez une durée.
- Confirmez alors avec OK si le système vous y invite à l'écran.

4. Sélection des paramètres du programme

Sélectionner des options

Vous pouvez compléter les programmes de séchage avec différentes options.

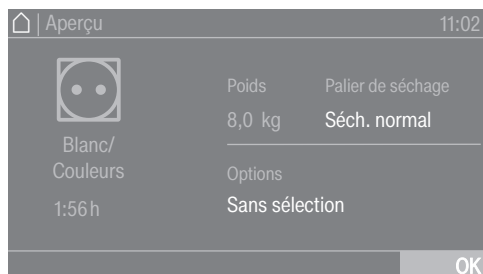

- Effleurez la touche sensitive Options.

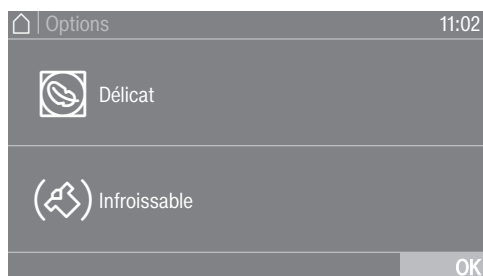

- Effleurez la touche sensitive correspondant à l'option souhaitée.
- Confirmez alors avec OK si le système vous y invite à l'écran.

Le symbole correspondant à l'option souhaitée  ou  s'allume.

Chaque programme dispose d'un jeu d'option qui lui est propre.

Rythme délicat

Le séchage des textiles délicats (symbole d'entretien ) , notamment du linge en acrylique, doit s'effectuer à basse température et pendant une durée prolongée.

Infroissable

En fonction du programme choisi, le tambour tourne à un rythme particulier lorsque le programme est fini. Cela contribue à réduire les faux plis à la fin du programme.

L'option Rotation infroissable est désactivée par défaut. En mode exploitant, elle peut être activée sur une durée variable allant jusqu'à 12 heures.

5. Démarrer un programme

Monnayeur

Conseil : Pour utiliser le monnayeur, suivez les instructions de paiement qui s'affichent à l'écran.

N'interrompez pas un programme commencé et n'ouvrez pas la porte. Vous risquez selon le réglage validé de perdre l'argent que vous avez mis dans le monnayeur.

Démarrer un programme

Dès qu'un programme peut être démarré, la touche sensitive *Start/Stop* clignote.

- Effleurez la touche sensitive *Start/Stop*.

Si un départ différé a été sélectionné, celui-ci s'affiche à l'écran.

La durée de programme s'affiche à l'écran une fois le délai de départ différé écoulé ou immédiatement après le démarrage. Le déroulement du programme s'affiche par ailleurs à l'écran.

Conseil : Dans le menu déroulant, vous pouvez consulter le palier de séchage sélectionné, la durée de séchage sélectionnée et les options sélectionnées.

Durée du programme / Estimation du temps restant

La durée du programme dépend de la quantité de linge, du type de textile, de l'humidité résiduelle dans le tambour ou encore de la dureté de l'eau. C'est pourquoi la durée des programmes à paliers de séchage peut fluctuer ou « sauter ». L'électronique intelligente du sèche-linge tient compte de ces critères pour une meilleure précision de l'affichage de la durée des programmes.

6. Fin du programme – Décharger le linge

Fin de programme

La température du linge commence à baisser peu avant la fin du programme. Vous pouvez alors sortir le linge de l'appareil.

- Fin s'allume

Si l'option *Rotation infroissable* (🌀)* a été sélectionnée, le tambour tourne à intervalles réguliers. Cela permet de réduire les faux-plis si le linge ne peut pas être sorti immédiatement.

* La Rotation infroissable est désactivée par défaut.

Le sèche-linge s'éteint automatiquement au bout de 15 minutes après la fin du programme.

Sortir le linge

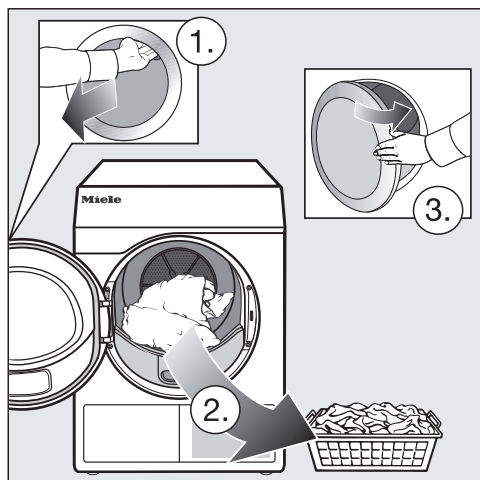

- Ouvrez la porte.
- Videz complètement le tambour.

Si vous séchez de nouveau une pièce de linge oubliée dans le tambour, elle peut s'abîmer. Sortez toutes les pièces de linge du tambour.

- Arrêtez le sèche-linge.

Respecter les conseils d'entretien

Ce sèche-linge nécessite un entretien régulier, surtout s'il est souvent utilisé.

Conseil : Parcourez le chapitre « Nettoyage et entretien ». Commencez par lire le paragraphe « Fréquences de nettoyage ».

Timer

Le Départ différé doit être activé dans le Mode exploitant pour que le Timer puisse être sélectionné.



La fonction Minuteur vous permet de définir le temps écoulé jusqu'au début, jusqu'à l'heure de début ou jusqu'à la fin d'un programme.

Réglage du Timer

- Effleurez la touche sensitive  Minuteur.
- Sélectionnez l'option Arrêt à, Départ dans ou Départ à.
- Réglez les heures et les minutes puis validez avec la touche sensitive OK.



Modifier le Timer

Il est possible de modifier un départ différé avant le démarrage du programme.

- Effleurez la touche sensitive ,  ou .
- Modifiez le délai qui s'affiche puis confirmez en effleurant la touche OK.

Supprimer le Timer

Il est possible de supprimer un départ différé avant le démarrage du programme.

- Effleurez la touche sensitive ,  ou .

Le délai de départ différé s'affiche à l'écran.

- Effleurez la touche sensitive Supprimer.
- Validez en effleurant la touche sensitive OK.

Le délai de départ différé est effacé.

Démarrer le Timer

- Effleurez la touche sensitive *Start/Stop*.

La porte est verrouillée et le temps s'affiche à l'écran jusqu'au démarrage du programme.

Si le programme a déjà commencé, annulez-le pour pouvoir modifier le délai de départ différé.

Vous pouvez démarrer immédiatement le programme.

- Effleurez la touche sensitive Démarrer tout de suite.

Tableau des programmes

Tous les poids marqués d'un * se réfèrent au poids de linge sec.

Label



Coton Eco 		8 kg max.*
Textiles	Textiles en coton normalement humides, tels que décrit sous <i>Blanc/ Couleurs Séchage normal</i>	
Remarque	<ul style="list-style-type: none">- Dans ce programme, le séchage est uniquement effectué en palier <i>Séchage normal</i>.- Si le taux d'humidité de votre linge est normal, c'est le programme <i>Coton</i>  qui est le plus efficace en terme de consommation d'énergie.	
Remarque pour instituts de contrôle :	Programme de contrôle conforme à la directive 392/2012/EU, mesuré selon la norme EN 61121.	
Coton PRO		8 kg max.*
Textiles	Textiles en coton normalement humides, tels que décrit sous <i>Blanc/ Couleurs Séchage normal</i>	
Remarque	Dans ce programme, le séchage est uniquement effectué en palier <i>Séchage normal</i> .	

Tableau des programmes

Paquets de programme

Vous pouvez sélectionner les différents programmes des paquets de programme. Les programmes s'affichent dans la liste des programmes.

Standard

Blanc/Couleurs		8 kg max.*
Séchage intensif, Séchage normal plus, Séchage normal		
Textiles	<ul style="list-style-type: none">- Coton monocouche ou multicouches.- Tissus éponge : serviettes, draps de bain, peignoirs, tee-shirts, sous-vêtements, housses de matelas, layette- Tenues de travail, vestes, couvertures, tabliers, linge éponge ou en lin, draps, serviettes, serviettes de bain, linge de table lavable à haute température	
Remarque	<ul style="list-style-type: none">- Sélectionnez <i>Séchage intensif</i> si vous faites sécher des textiles variés, épais ou multicouches.- Ne séchez pas la maille (tee-shirts, sous-vêtements, layette) en <i>Séchage intensif</i>. Ces textiles risquent de rétrécir.	
Fer à repasser plus, Fer à repasser, Repasseuse		
Textiles	<ul style="list-style-type: none">- Textiles en coton ou en lin.- Nappes, draps, linge amidonné	
Conseil	Nous recommandons d'enrouler le linge à repasser pour qu'il conserve son humidité.	
Non repassable		4 kg max.*
Séchage normal plus, Séchage normal, Fer à repasser		
Textiles	<ul style="list-style-type: none">- Textiles faciles d'entretien en coton, fibres mélangées ou synthétiques.- Tenues de travail, tabliers, pulls, vêtements, pantalons, linge de table, chaussettes	
Remarque	 est sélectionné automatiquement.	

Tableau des programmes

Express		4 kg max.*
Séchage intensif, Séchage normal plus, Séchage normal, Fer à repasser Plus, Fer à repasser, Repasseuse		
Textiles	Textiles non délicats pour le Programme <i>Blanc/Couleurs</i>	
Remarque	durées de programme plus courtes	
Linge délicat		4 kg max.*
Séchage normal +, Séchage normal, Fer à repasser +		
Textiles	<ul style="list-style-type: none"> - Tissus fragiles en synthétique, coton ou textiles mélangés. - Pulls fins, robes, pantalons, tabliers, nappes, chemises, corsages - Lingerie et textiles avec applications 	
Remarque	Ce programme permet de réduire la formation de faux-plis.	
Conseil	Pour un séchage sans faux-plis, réduisez la charge.	
Chemises		2 kg max.*
Séchage normal, Fer à repasser +		
Textiles	Chemises et chemisiers	
Jeans		3,5 kg max.*
Séchage normal, Fer à repasser +		
Textiles	Pantalons, vestes, jupes, chemises en denim.	
Laine		2 kg max.*
Textiles	Textiles en pure laine ou en laine mélangée : pulls, gilets, chaussettes	
Remarque	<ul style="list-style-type: none"> - Vous pouvez défroisser et redonner du volume aux lainages en un rien de temps. Sortez-les toutefois avant qu'ils soient complètement secs. - Retirez immédiatement le linge à la fin du programme et laissez sécher à l'air. 	
Soie		1 kg max.*
Textiles	Textiles en soie qui vont au sèche-linge : chemisiers et chemises	
Remarque	<ul style="list-style-type: none"> - Programme de réduction des faux-plis. - Les textiles ne sont pas entièrement séchés. - Déchargez immédiatement le linge en fin de programme. 	

Tableau des programmes

Tissus éponge		8 kg max.*
Textiles	Gros volumes de tissus éponge à une ou plusieurs épaisseurs. Il s'agit par exemple de serviettes de toilette, de draps de bain, de paréos, de peignoirs, de gants de toilette ou de linge de lit en éponge.	
Remarque	Dans ce programme, le séchage est uniquement effectué en palier <i>Séchage normal +</i> .	
Défroissage		1 kg max.*
Textiles	<ul style="list-style-type: none"> - Textiles en coton ou en lin - Textiles faciles d'entretien en coton, fibres mélangées ou synthétiques : pantalons en coton, anoraks, chemises 	
Remarque	<ul style="list-style-type: none"> - Programme de défroissage des plis formés pendant l'essorage en lave-linge. - Le linge ne ressort pas complètement sec. - Sélectionnez en plus pour un défroissage tout en douceur, l'option <i>Rythme délicat</i>. - Retirez immédiatement le linge à la fin du programme, suspendez-le sur un cintre et laissez sécher à l'air. 	
Automatic +		5 kg max.*
Séchage normal +, Séchage normal, Fer à repasser +		
Textiles	Mélanges de textiles qui conviennent aux programmes <i>Blanc/Couleurs</i> et <i>Non repassable</i> .	
Microfibres		7 kg max.*
Séchage normal +, Séchage normal		
Article	Balais à franges et toiles de nettoyage en microfibres.	

Tableau des programmes

Minuterie chaud		8 kg max.*
Textiles	<ul style="list-style-type: none">- Vestes, oreillers, sacs de couchage et autres pièces volumineuses.- Textiles multicouches, tels que les nappes en coton épais.- Certaines pièces de linge, comme les serviettes de bain, les maillots de bain ou les torchons.	
Remarque	<ul style="list-style-type: none">- Pour le séchage du linge multicouches ou volumineux, qui ne sèche pas uniformément de par la nature des fibres.- Pour le séchage d'une petite quantité de linge ou des pièces isolées.- Choisissez une durée intermédiaire puis affinez votre réglage au bout de plusieurs essais.	
Minuterie froid		8 kg max.*
Textiles	Pour les textiles qui ont besoin d'être aérés.	

Tableau des programmes

Programme panier		Charge du panier 3,5 kg
Panier délicat		Charge du panier 3,5 kg
Textiles / Articles	<ul style="list-style-type: none"> - Respectez le mode d'emploi du panier de séchage. - Utilisez ces programmes pour sécher ou aérer des articles qui passent au sèche-linge mais ne supportent pas des manipulations trop intenses. 	
Remarque	<ul style="list-style-type: none"> - Sélectionnez ces programmes uniquement si votre sèche-linge est équipé du panier de séchage Miele (disponible en option). - Sans panier de séchage, le résultat de séchage ne sera pas satisfaisant. - Sélectionnez <i>Panier délicat</i> pour les produits sensibles à la température. - Assurez-vous que la poche ou la housse ne soit pas en contact avec le tambour : celui-ci effectue une rotation qui risque d'endommager le panier et le tambour en cas de mauvais chargement. Voir à ce sujet le mode d'emploi du panier de séchage. - Respectez le mode d'emploi du panier de séchage. 	
		

Tableau des programmes

Sport

Textiles sport		3 kg max.*
Textiles	Vêtements de sport et de fitness pouvant passer au sèche-linge.	
Remarque	Dans ce programme, le séchage est uniquement effectué en palier <i>Séchage normal.</i>	
Outdoor		2,5 kg max.*
Séchage normal, Fer à repasser +		
Textiles	Textiles outdoor pouvant passer au sèche-linge.	
Imperméabilisation		2,5 kg max.*
Textiles	Pour les textiles qui vont au sèche-linge, comme la microfibre, les tenues de ski et les vêtements Outdoor pour l'extérieur, la popeline de coton et les nappes.	
Remarque	<ul style="list-style-type: none"> - Ce programme comprend une phase de fixation supplémentaire pour imperméabiliser les tissus. - N'utilisez que des produits d'imperméabilisation portant la mention « approprié au textile à membrane ». Ces produits ont une base fluor. - Ne mettez jamais au sèche-linge les textiles imprégnés d'un produit à base de paraffine. Ces produits peuvent causer un incendie. - Dans ce programme, le séchage est uniquement effectué en palier <i>Séchage normal.</i> 	
Réactivation		2,5 kg max.*
Textiles	Textiles modernes pouvant passer au sèche-linge.	
Remarque	<ul style="list-style-type: none"> - Les fibres sont redressées, ce qui améliore la déperlance de l'eau. - Le séchage s'effectue uniquement en <i>Séchage normal.</i> 	

Tableau des programmes

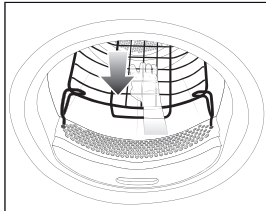
Linge de maison

Literie duvets		2 kg max.*
Textiles	Linge de lit adapté au séchage en tambour (couettes ou oreillers garnis de duvet ou de plumes).	
Remarque	Dans ce programme, le séchage est uniquement effectué en palier <i>Séchage normal</i> .	
Conseil	Les plumes ont tendance à dégager une odeur lorsqu'on les chauffe. Aérez les oreillers en dehors du sèche-linge après le séchage.	
Literie synthétique		2 kg max.*
Textiles	Linge de lit adapté au séchage en tambour (couettes ou oreillers avec rembourrage synthétique).	
Remarque	Dans ce programme, le séchage est uniquement effectué en palier <i>Séchage normal</i> .	
Grands textiles		4 kg max.*
Séchage normal +, Séchage normal, Fer à repasser, Repasseuse		
Textiles	Textiles non délicats pour le Programme <i>Blanc/Couleurs</i> Il s'agit, par ex. de couvertures, de couettes multicouches ou encore de grands textiles volumineux.	

Tableau des programmes

Hygiène

Dans les programmes d'hygiène, le séchage s'effectue à une température constante sur une plus longue période de temps (temps de maintien de la température plus long). Le programme élimine ainsi les microbes (par ex. les germes ou les acariens) et détruit une partie des substances allergènes présentes dans votre linge.

Si un programme d'hygiène est interrompu avant la fin, les microbes ne sont pas éliminés.

N'interrompez pas le programme.

Coton hygiène		4 kg max.*
Textiles	Textiles en coton ou en lin qui sont en contact direct avec la peau. Il s'agit par ex. des sous-vêtements, des layettes, du linge de lit, des serviettes de toilette en éponge, des serviettes de bain en éponge, des peignoirs en éponge, des serviettes de sauna ou des gants de toilette.	
Remarque	Dans ce programme, le séchage est uniquement effectué en palier <i>Séchage normal.</i>	
Non repassable Hygiène		4 kg max.*
Textiles	<ul style="list-style-type: none">- Textiles faciles d'entretien en coton, fibres mélangées ou synthétiques.- Tenues de travail, tabliers, pulls, vêtements, pantalons, linge de table, chaussettes	
Remarque	Dans ce programme, le séchage est uniquement effectué en palier <i>Séchage normal.</i>	
Minuterie Hygiène		4 kg max.*
Textiles	<ul style="list-style-type: none">- Vestes, oreillers, sacs de couchage et autres pièces volumineuses.- Textiles multicouches, tels que les nappes en coton épais.- Certaines pièces de linge, comme les serviettes de bain, les maillots de bain ou les torchons.	
Remarque	<ul style="list-style-type: none">- Pour le séchage du linge multicouches ou volumineux, qui ne sèche pas uniformément de par la nature des fibres.- Pour le séchage d'une petite quantité de linge ou des pièces isolées.- Choisissez une durée intermédiaire puis affinez votre réglage au bout de plusieurs essais.	

Tableau des programmes

Aquanett

Aquanett délicat		2,5 kg max.*
Textiles	Vêtements non lavables	
Remarque	le linge est brièvement séché puis aéré	
Aquanett soie		2,5 kg max.*
Séchage normal, Fer à repasser plus, Fer à repasser		
Textiles	vêtements en soie non lavables et qui se froissent facilement	
Aquanett intensif		2,5 kg max.*
Séchage normal, Fer à repasser, Fer à repasser plus, Repasseuse		
Article	vêtements lavables	

Linge plat

Blanc/Couleurs 40 % d'humidité résiduelle		8 kg max.*
Blanc/Couleurs 25 % d'humidité résiduelle		8 kg max.*
Non repassable 20 % d'humidité résiduelle		4 kg max.*
Textiles	<ul style="list-style-type: none"> - Le linge d'hôtel, de maison de repos ou d'hôpital nécessitant un traitement ultérieur (repassage au fer, repasseuse ou pliage). - Il peut s'agir des programmes Blanc/Couleurs et Synthétique, tels que pour le linge de table, le linge de lit ou divers articles en éponge. 	
Remarque	<ul style="list-style-type: none"> - L'humidité résiduelle fait gonfler les fibres du tissu pour un meilleur lissage. - Ces programmes permettent exclusivement un séchage par <i>Re-passeuse</i>. 	
Conseil	<ul style="list-style-type: none"> - Nous recommandons d'enrouler le linge à repasser pour qu'il conserve son humidité. - Secouez le linge avant le repassage. 	

Tableau des programmes

Programmes spéciaux

Vous pouvez composer 5 programmes spéciaux individuels et les enregistrer sous les noms de votre choix. Consignez-les dans les tableaux.

Charge : 8 kg maximum (poids du linge sec/ du produit sec)

Exemple

[Programme spécial 1] Dry+	
Prog humidité résiduelle	
— Humidité résiduelle final :	- 6 %
— Temps suppl. séchage :	30 min
— Température :	60 °C

(1)
-
-
-
-
-
-
-

(2)
-
-
-
-
-
-
-

(3)
-
-
-
-
-
-
-

(4)
-
-
-
-
-
-
-

(5)
-
-
-
-
-
-
-

Modifier le déroulement d'un programme

Monnayeur

Si vous ouvrez la porte ou interrompez le programme une fois que celui-ci a démarré, vous risquez selon le réglage validé de perdre l'argent que vous avez mis dans le monnayeur.

* Lors de la première mise en service ou plus tard, le SAV Miele peut programmer un temps de modification pendant lequel vous pouvez modifier le programme.

Changer le programme en cours

Un changement de programme n'est plus possible (protection contre toute modification involontaire). Pour pouvoir choisir un nouveau programme, vous devez tout d'abord annuler celui qui est en cours.

 Risque d'incendie en cas de mauvaise utilisation et de mauvaise manipulation.

Le linge peut brûler et détruire le sèche-linge et la pièce.

Veuillez lire et suivre le chapitre « Consignes de sécurité et mises en garde ».

Annuler un programme

- Effleurez la touche sensitive *Start/Stop*.

Sur l'écran, il vous est demandé si vous souhaitez annuler.

- Effleurez la touche sensitive oui.

Nouvelle sélection du programme annulé

- Ouvrez la porte puis refermez-la.
- Sélectionnez et démarrez un nouveau programme.

Ajouter du linge

- Ouvrez la porte.

 Risque de brûlure en cas de contact avec des textiles brûlants ou le tambour du sèche-linge.

Vous pouvez vous brûler.

Laissez refroidir le linge dans le tambour et retirez le avec précaution.

- Ajoutez du linge.
- Fermez la porte.
- Démarrez le programme.

Coupure réseau

Si le sèche-linge s'est éteint parce que la touche  a été actionnée :

- Mettez le sèche-linge en marche.
- Effleurez la touche sensitive *Start/Stop*.

Si la coupure d'alimentation a été causée par une panne de courant :

- Après une coupure de courant, vous devez valider OK.
- Effleurez la touche sensitive *Start/Stop*.

Temps résiduel

Toute modification apportée au déroulement du programme peut entraîner des variations du temps affiché à l'écran.

Fréquence de nettoyage

Un filtre à peluches en deux parties dans la zone du conduit d'air retient les peluches lors du processus de séchage.

Un nettoyage irrégulier peut prolonger le temps de séchage.

⚠ Risque d'incendie en cas de maintenance irrégulière.

Trop de résidus de peluches dans le filtre à peluches et le sèche-linge peuvent causer un incendie.

Contrôlez régulièrement le filtre à peluches et la zone du conduit d'air. Retirez toujours les éventuels résidus de peluches.

⚠ Dommages provoqués par un filtre à peluches manquant ou endommagé.

Trop de résidus de peluches dans le filtre à peluches et dans le sèche-linge peuvent causer une défaillance de l'appareil ou un incendie.

Ne séchez jamais sans filtre à peluches. Remplacez immédiatement un filtre à peluches endommagé par un nouveau.

Nettoyez toujours lorsqu'il s'affiche à l'écran. Différents messages peuvent s'afficher :

Nettoyer les filtres.

Nettoyer le filtre à peluches et le filtre de socle

Nettoyer le filtre à peluches et le filtre de socle. Vérifier le circuit d'air.

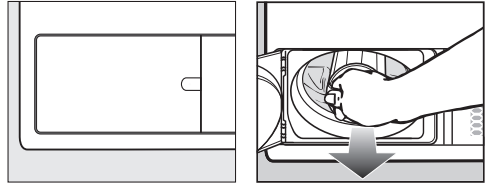

- Supprimer le message : ouvrez la trappe du filtre à peluches pendant 10 s. min. lorsque le sèche-linge est en marche.
- Dans un cas, il se peut que vous deviez confirmer que vous êtes OK.

Nettoyer les filtres à peluches

Retirer le filtre à peluches

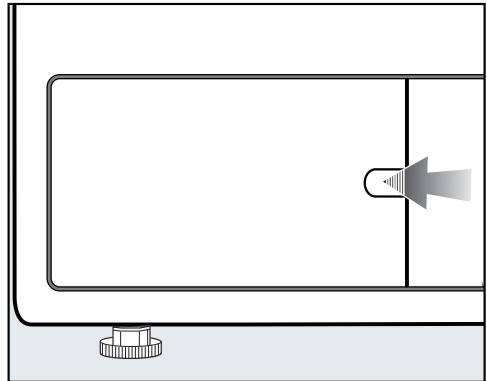

- Passez votre doigt derrière la serrure.
- Ouvrez la trappe des filtres à peluches.

Nettoyage et entretien

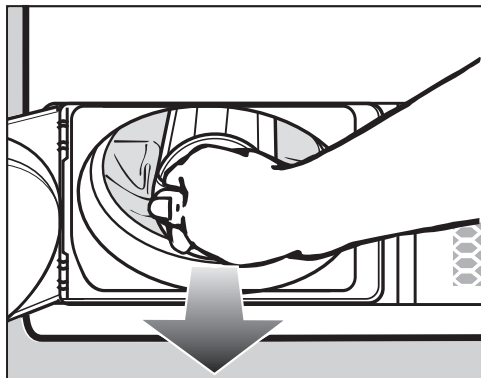

- Tirez sur la poignée pour retirer le filtre.

Démonter le filtre à peluches

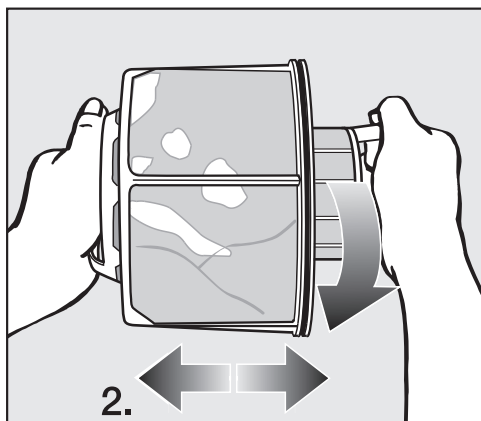

- Saisissez le filtre à peluches au niveau des deux poignées.
- Tournez légèrement la partie intérieure du filtre à peluches dans le sens inverse des aiguilles d'une montre jusqu'à ce que vous perceviez un clic (1).
- Désassemblez les deux parties du filtre à peluches (2).

Nettoyage à sec des parties du filtre à peluches

Conseil : Vous pouvez obtenir les meilleurs résultats de nettoyage à l'aide d'un aspirateur.

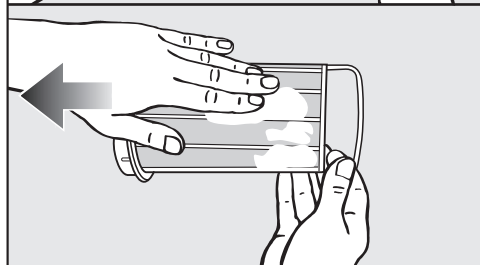
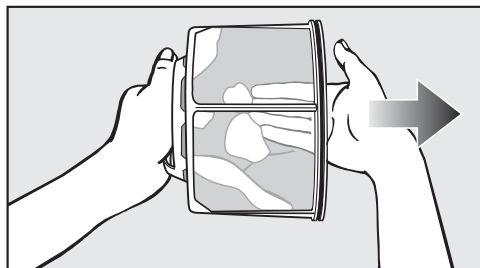

- Retirez les peluches à la main ou aspirez-les.

Nettoyage humide des parties du filtre à peluches

Si les parties du filtre à peluches sont fortement collées ou obstruées, elles doivent être en plus passer sous l'eau chaude.

Un taux d'humidité excessif des filtres à peluches peut entraîner un dysfonctionnement de l'appareil. Secouez bien les deux parties puis essuyez-les soigneusement.

Nettoyer la zone du conduit d'air

- Ouvrez la porte.

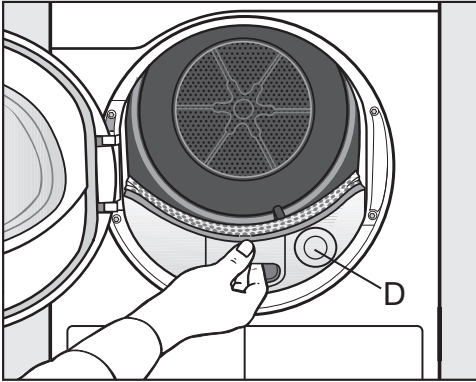

Le couvercle rond (D) n'a aucune fonction et n'est pas amovible.

- Tirez sur la protection du compartiment pour la zone du conduit d'air.

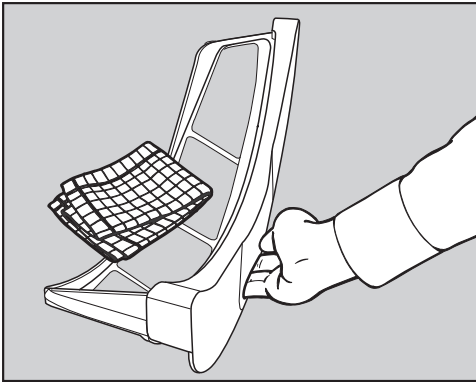

- Nettoyez à l'aide d'un chiffon humide la protection pour la zone du conduit d'air.
- Mettez de côté la protection du compartiment pour la zone du conduit d'air.

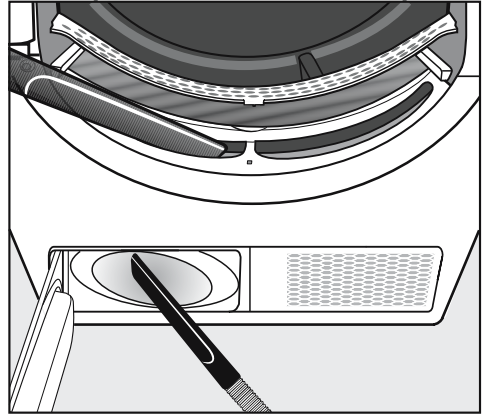

- Vous pouvez aspirer les peluches avec un aspirateur.

Le moteur de ventilateur à l'intérieur du sèche-linge peut être collé avec les résidus de lessive et des peluches.

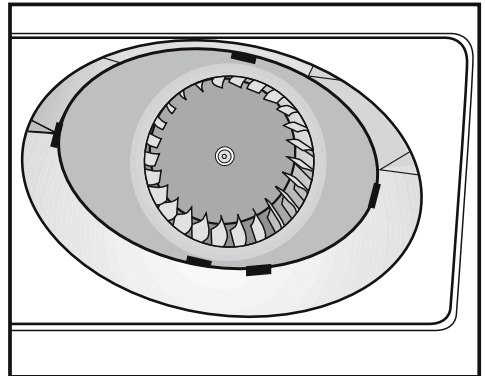

- Retirez avec précaution, à l'aide d'un chiffon humide
... la garniture de la turbine.
... les peluches de la zone située devant la turbine.

Nettoyage et entretien

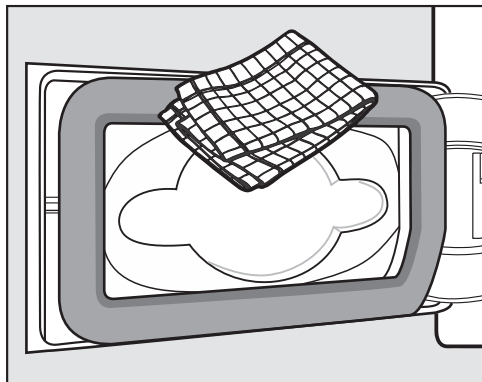

- Enlevez les peluches de la poignée avec un chiffon humide. Veillez à ne pas endommager le joint.

Montage et installation du filtre à peluches

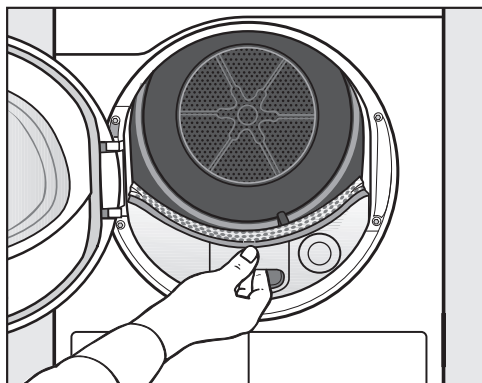

- Insérez la protection du compartiment pour la zone du conduit d'air.

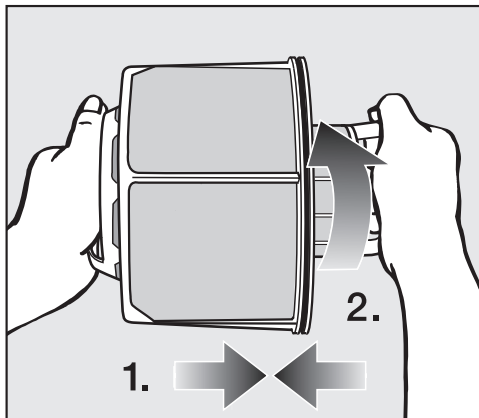

- Insérez la partie intérieure et extérieure du filtre à peluches l'une dans l'autre (1.).
- Tournez légèrement la partie intérieure du filtre à peluches dans le sens des aiguilles d'une montre jusqu'à ce que vous perceviez un clic (2.).

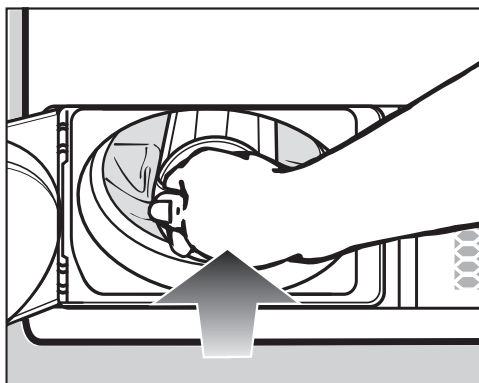

- Insérez bien le filtre à peluches jusqu'à ce qu'il s'enclenche.

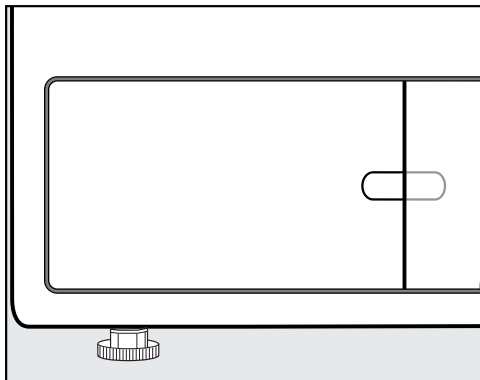



- Fermez la trappe des filtres à peluches.

Pour garantir l'étanchéité du système et le parfait fonctionnement du sèche-linge, remettez le filtre bien en place et fermez la trappe du filtre à peluches.

Nettoyer le sèche-linge

Débranchez le sèche-linge.

 Dommages dus à l'utilisation de produits d'entretien inadaptés. Un produit d'entretien inadapté pourrait endommager les surfaces en plastique et d'autres composants. N'utilisez aucun détergent contenant des solvants, produit abrasif, produit à vitres ou nettoyant multi-usages.

 Risque d'électrocution par l'eau ! Si de l'eau s'écoule sur ou dans le sèche-linge, il y a un risque de choc électrique. Ne jamais vaporiser d'eau sur le sèche-linge. Nettoyez le sèche-linge avec un chiffon légèrement humide.

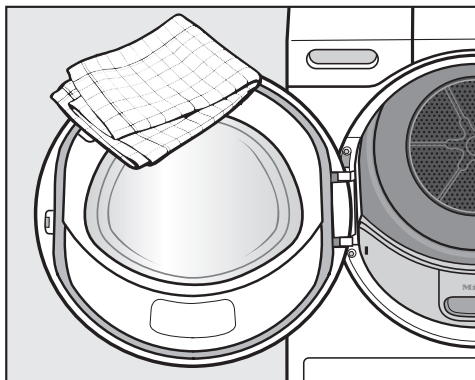

- Nettoyez le sèche-linge et le joint situé sur la face interne de la porte avec un chiffon légèrement imbibé d'eau et un détergent doux ou de l'eau savonneuse.
- Séchez tous les éléments avec un chiffon doux.
- Vous pouvez nettoyer les éléments en inox (par ex. le tambour) avec un produit spécial pour l'inox.



En cas d'anomalie



Vous pouvez régler la plupart des défauts ou anomalies courants par vous-même. Dans bon nombre de cas, vous économiserez ainsi du temps et de l'argent car vous n'aurez pas besoin de faire appel au service après-vente.

Sur www.miele.com/service, vous trouverez des informations sur l'aide au dépannage.

Les tableaux suivants vous aideront à déceler la cause d'un défaut ou d'une anomalie et à y remédier.

Annulation de programme et message d'anomalie à l'écran

Message	Cause et solution
 Le tambour est vide ou le linge trop sec.	<p>En cas de charge insuffisante ou d'absence de linge, le cycle risque de s'interrompre sur certains programmes. Le programme peut également être interrompu pour les textiles déjà séchés. Il ne s'agit donc pas d'une perturbation.</p> <ul style="list-style-type: none">■ Ouvrez la porte et vérifiez le linge.■ Ajoutez ou retirez du linge.■ Fermez la porte.■ Démarrez un programme de séchage. <p>Pour sécher quelques pièces de linge, utiliser le programme <i>Air chaud</i>.</p>
 Blocage détecté. Séparer le linge et redémarrer.	<p>Le linge s'est mal réparti ou il s'est enroulé.</p> <ul style="list-style-type: none">■ Ouvrez la porte et séparez les pièces de linge. Retirez une partie du linge.■ Fermez la porte.■ Démarrez un programme de séchage.

Message	Cause et solution
<p> Nettoyer le filtre à peluches et le filtre de socle. Vérifier le circuit d'air.</p>	<p>Vous avez séché quelques pièces de linge de tailles différentes. Une pièce de petite taille a été aspirée dans l'ouverture du chargement. Par conséquent, les trous du déflecteur de linge sont obstrués.</p> <ul style="list-style-type: none"> ■ Pour supprimer le message, effleurer la touche sensitive OK. ■ Ouvrez la porte du sèche-linge. ■ Séchez toujours les pièces de linge isolées et le linge de petite taille avec des pièces de grande taille. ■ Retirez la pièce gênante. <p>Si vous ne le faites pas, des peluches ou des résidus de détergent ont causé une obstruction.</p> <hr/> <p>Des peluches ou des résidus de détergent ont causé une obstruction.</p> <ul style="list-style-type: none"> ■ Nettoyez le filtre à peluches et les circuits d'air. ■ Vérifiez le conduit d'évacuation pour savoir si l'air pour le séchage peut être librement évacué. <p>Suivez les conseils de nettoyage décrits au chapitre « Nettoyage et entretien ». Vous devez remplacer un filtre à peluches endommagé.</p> <ul style="list-style-type: none"> ■ Pour supprimer le message, effleurer la touche sensitive OK.
<p> Anomalie F . Si l'appareil ne redémarre pas, contactez le service après-vente.</p>	<p>La cause de l'annulation de programme n'est pas identifiable.</p> <ul style="list-style-type: none"> ■ Veuillez suivre les instructions qui s'affichent à l'écran. ■ Effleurez la touche sensitive OK. ■ Démarrez un programme de séchage. <p>Si le programme s'arrête encore et que le message d'anomalie s'affiche de nouveau, une panne est survenue. Contactez le service après-vente Miele.</p>

En cas d'anomalie

Instructions à l'écran

Message	Cause et solution
i Fermez la trappe du filtre à peluches	<p>La trappe du filtre à peluches est ouverte.</p> <ul style="list-style-type: none">■ Fermez la trappe du filtre à peluches. <p>Le message disparaît.</p> <p>N'ouvrez jamais la trappe du filtre à peluches lorsque le programme est en cours d'exécution. Si la trappe du filtre à peluches est ouverte pendant un programme en cours, le flux d'air s'arrête. Le programme est interrompu. De ce fait, le sèche-linge n'évacue pas assez rapidement l'air chaud de séchage. Le dispositif de sécurité du sèche-linge peut arrêter le sèche-linge de façon permanente. Dans ce cas, veuillez contacter le service après-vente.</p>
i Nettoyer les filtres	<p>L'information s'allume après un intervalle de temps à la fin du programme.</p> <ul style="list-style-type: none">■ Nettoyez les filtres à peluches.■ Contrôlez et nettoyez la zone du conduit d'air. <p>Suivez les conseils de nettoyage décrits au chapitre « Nettoyage et entretien ».</p> <ul style="list-style-type: none">■ Supprimer le message : ouvrez la trappe du filtre à peluches pendant 10 s. min. lorsque le sèche-linge est en marche. <p>Vous pouvez spécifier un intervalle en heures pour ce message de rappel. L'intervalle horaire dépend de l'importance de la présence des peluches ou à quelle fréquence vous souhaitez par exemple nettoyer pour des raisons d'hygiène.</p> <p>Dans le chapitre « Niveau exploitant », section « Techniques », vous trouverez des informations sous « Nettoyer les filtres ».</p>

Message	Cause et solution
<p>i Nettoyer le filtre à peluches et le filtre de socle</p>	<p>Cette information s'effectue à la fin du programme, si le sèche-linge ne fonctionne pas de manière optimale ou économique.</p> <p>Les filtres à peluches peuvent être obstrués.</p> <ul style="list-style-type: none"> ■ Nettoyez les filtres à peluches. ■ Contrôlez et nettoyez la zone du conduit d'air. <p>Suivez les conseils de nettoyage décrits au chapitre « Nettoyage et entretien ».</p> <ul style="list-style-type: none"> ■ Supprimer le message : ouvrez la trappe du filtre à peluches pendant 10 s. min. lorsque le sèche-linge est en marche.
<p>i Panne de courant arrêt programme</p>	<p>Une panne de courant a eu lieu.</p> <ul style="list-style-type: none"> ■ Après une coupure de courant, vous devez valider OK. ■ Effleurez la touche sensitive <i>Départ/Arrêt</i>.
<p>Arrêt/Refroidissement</p>	<p>Aucune anomalie n'est constatée, bien que le processus de séchage soit toujours en cours. Le linge doit encore être refroidi. Le programme touche à sa fin.</p> <ul style="list-style-type: none"> ■ Vous pouvez retirer le linge et l'étendre à plat ou le laisser refroidir dans le tambour.

En cas d'anomalie

Résultat de séchage insatisfaisant

Problème	Cause et solution
Le linge n'est pas suffisamment sec.	La charge est composée de textiles différents. ■ Complétez le séchage avec le programme <i>Minute-rie chaud</i> .
Les grands textiles se sont enroulés de façon défavorable. Les textiles qui y sont enveloppés n'ont pas séché de manière satisfaisante.	Dans le programme que vous avez sélectionné, la charge de linge n'a pas pu être déchargée. Par conséquent, les textiles plus petits sont enveloppés dans un textile plus grand. ■ Aérez vos textiles. ■ Sélectionnez le programme <i>Grands textiles</i> .
	Si le programme <i>Grands textiles</i> ne s'affiche pas sur l'écran, vous pouvez l'activer ultérieurement. L'activation ultérieure du programme est décrite au chapitre « Niveau Utilisateur », paragraphes « Ouvrir le niveau Utilisateur » et « Sélection de programmes/Paquets de programmes ».
Le linge ou les oreillers garnis de plumes dégagent une odeur désagréable en fin de séchage.	Le linge a été lavé avec trop peu de lessive. Les plumes dégagent une odeur lorsqu'on les chauffe. ■ utilisez plus de lessive ■ aérez les oreillers en dehors du sèche-linge
Une fois sec, le linge en fibres synthétiques est chargé en électricité statique	Les fibres synthétiques ont tendance à se charger en électricité statique. ■ Pendant le lavage en machine, l'utilisation d'un assouplissant au dernier rinçage peut diminuer l'accumulation d'électricité statique au séchage.
Des peluches se sont accumulées	Les peluches qui se détachent des tissus pendant le séchage proviennent de l'usure naturelle des vêtements que l'on porte ou que l'on lave. Le sèche-linge en lui-même ne sollicite que très peu les textiles. Les filtres retiennent les peluches et il est donc très facile de les enlever. ■ Consultez le chapitre « Nettoyage et entretien »

Le séchage dure très longtemps.

Problème	Cause et solution
Le séchage dure très longtemps ou est interrompu.*	<p>Il est possible que vous soyez de nouveau invités à nettoyer les circuits d'air/ filtres.</p> <ul style="list-style-type: none"> ■ Vérifiez toutes les causes possibles décrites ci-après.
	<p>Des résidus de détergent, des cheveux ou des peluches ultrafines peuvent obstruer les filtres.</p> <ul style="list-style-type: none"> ■ Nettoyez le filtre à peluches (voir chapitre « Nettoyage et entretien »). ■ Nettoyez la zone du conduit d'air ■ Vous pouvez retirer la protection dans la zone d'ouverture pour nettoyer la zone du conduit d'air.
	<p>Le conduit d'évacuation ou son ouverture est par ex. obstrué par des cheveux et des peluches.</p> <ul style="list-style-type: none"> ■ Vérifiez régulièrement la perméabilité et le bon fonctionnement de tous les éléments du conduit d'évacuation (par ex. tuyau mural, grilles extérieures, courbures, coudes, etc.).
	<p>L'alimentation en air dans des petites pièces non aérées n'est pas suffisant.</p> <ul style="list-style-type: none"> ■ Lors du séchage, ouvrez la porte ou la fenêtre pour aérer.
	<p>Les textiles sont mal essorés.</p> <ul style="list-style-type: none"> ■ Remettez votre linge au lave-linge et choisissez une vitesse d'essorage plus élevée.
	<p>Le tambour est surchargé.</p> <ul style="list-style-type: none"> ■ Respectez la charge maximale de chaque programme de séchage.
	<p>Des fermetures éclair métalliques ont faussé le calcul automatique du degré d'humidité du linge.</p> <ul style="list-style-type: none"> ■ Dorénavant ouvrez les fermetures éclair avant de mettre le linge à sécher. ■ Si le problème se reproduit, séchez ces textiles avec le programme <i>Minuterie chaude</i>.

* Arrêtez le sèche-linge puis remettez-le en marche avant de commencer un nouveau programme.

En cas d'anomalie

Problèmes d'ordre général

Problème	Cause et solution
De l'eau de condensation se forme dans le tambour.	<p>Le sèche-linge est installé sur un conduit collecteur d'évacuation d'air.</p> <ul style="list-style-type: none">■ Le sèche-linge ne peut être installé qu'avec un clapet anti-retour sur un conduit collecteur d'évacuation d'air.■ Contrôlez régulièrement si le clapet anti-retour est potentiellement défectueux et remplacez-le éventuellement.
L'éclairage du tambour ne s'allume pas.	<p>L'éclairage du tambour s'éteint automatiquement après un certain temps et après le démarrage du programme (économie d'énergie).</p> <ul style="list-style-type: none">■ Arrêtez le sèche-linge puis remettez-le en marche.■ Pour activer l'éclairage du tambour, ouvrez la porte du sèche-linge.
	<p>L'éclairage du tambour est défectueux. L'éclairage du tambour est conçu pour une durée de vie longue et ne doit donc en règle générale pas être remplacé.</p> <ul style="list-style-type: none">■ Si en dépit de tous vos essais, l'éclairage du tambour ne s'allume pas, informez-en le SAV Miele.
Une langue étrangère s'affiche à l'écran	<p>Le réglage de la langue a été modifié.</p> <ul style="list-style-type: none">■ Modifiez le réglage de la langue. Repérez-vous au symbole du drapeau .

Contact en cas d'anomalies

Vous n'arrivez pas à résoudre l'anomalie par vous-même ? Contactez le service après-vente Miele ou votre revendeur Miele.

Vous pouvez prendre rendez-vous en ligne avec le service après-vente Miele sous www.miele.com/service.

Les coordonnées du service après-vente Miele figurent en fin de notice.

Veillez indiquer le modèle et la référence de votre appareil (N° de série, de fabrication). Ces deux indications figurent sur la plaque signalétique.

La plaque signalétique est visible lorsque vous ouvrez la porte de votre sèche-linge :

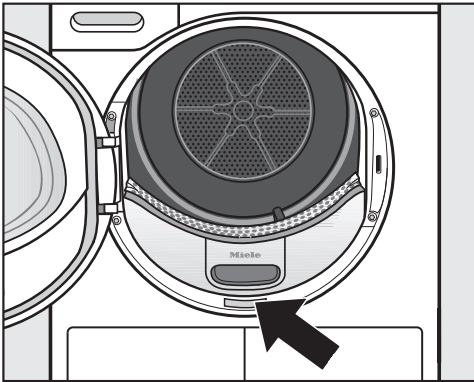

Commander des accessoires

Les accessoires de ce sèche-linge sont disponibles chez les revendeurs Miele ou le SAV Miele.

Installation

Vue de face

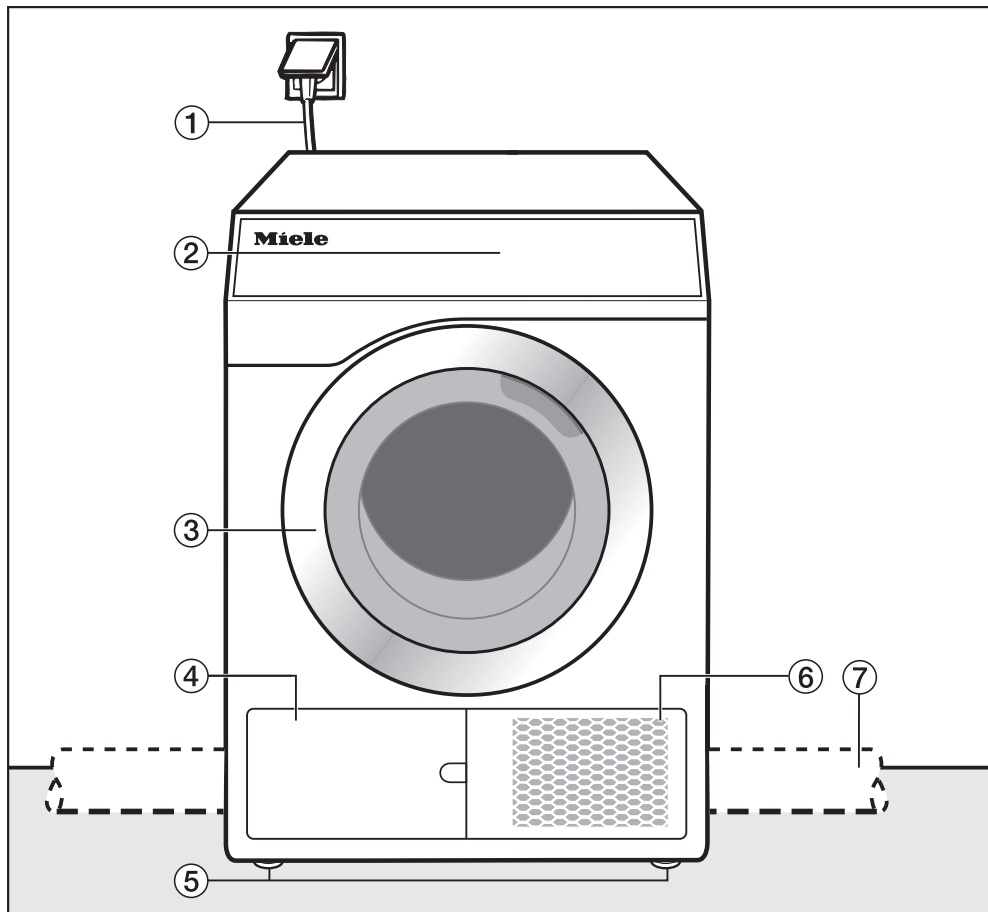

① Câble d'alimentation électrique

② Bandeau de commande

③ Porte

④ Filtre à peluches

La trappe ne doit pas être ouverte pendant l'exécution du programme. Ouvrir uniquement si un message vous y invite. Dans le cas contraire, une erreur technique peut se produire.

⑤ 4 pieds à vis réglables en hauteur

⑥ Ouverture de refroidissement de l'air

⑦ Conduit d'évacuation côté installation (installation au dos à droite ou à gauche)

Vue de derrière

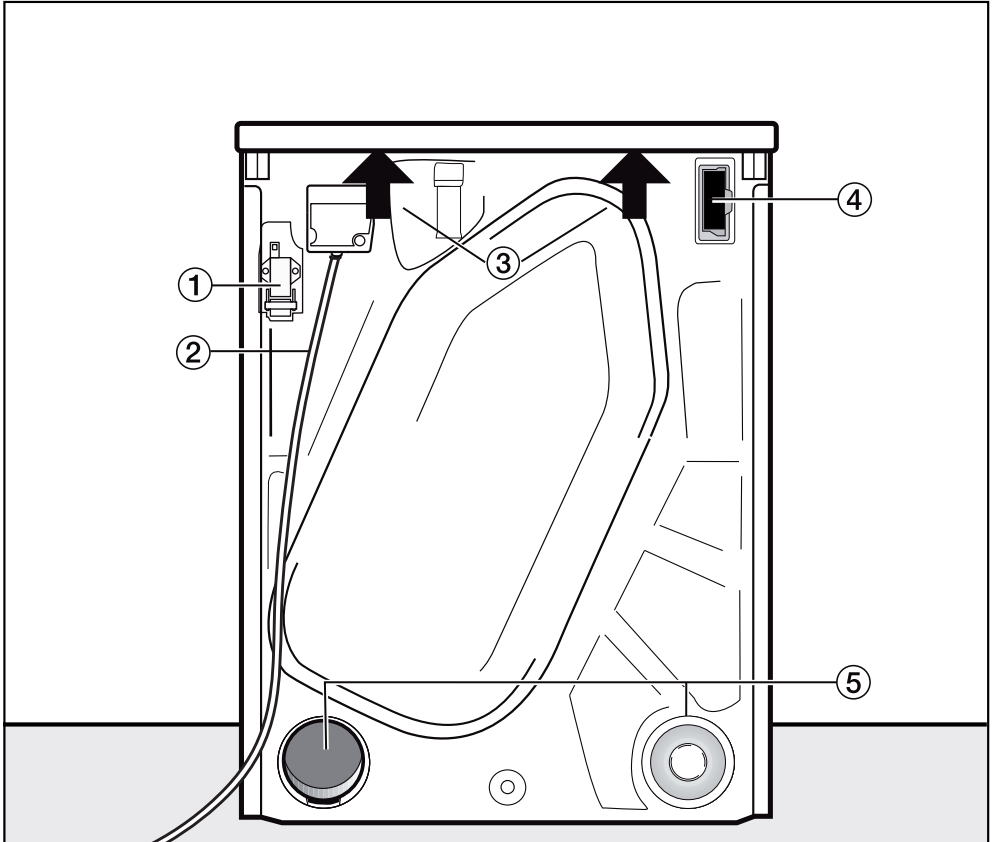

- ① Interface de communication avec les appareils externes
- ② Câble d'alimentation électrique
- ③ Prises sous le couvercle pour le transport
- ④ Logement (pour module de communication externe)
- ⑤ Raccords d'évacuation d'air
 - Le raccord d'évacuation d'air non requis doit être fermé avec l'embout.

Installation

Possibilités d'installation

Toutes les dimensions sont en mm

Les distances au mur sont des recommandations visant à faciliter le travail du service. La machine peut également être poussée jusqu'au mur dans des conditions d'installation restreintes.

Vue latérale

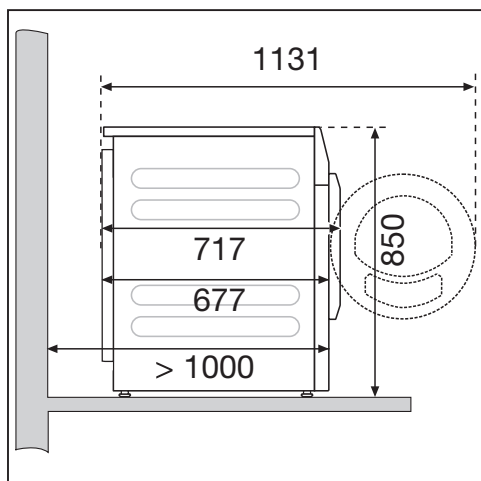

Socle en acier

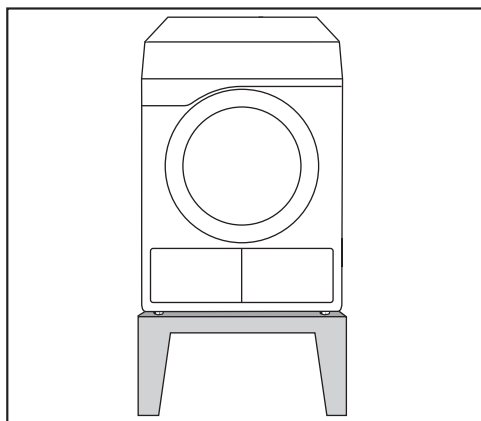

Socle en acier* (socle ouvert ou fermé)

Vue d'en haut

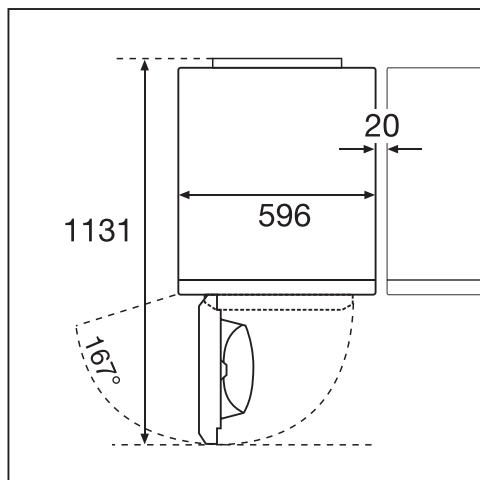

Colonne lave-linge/sèche-linge

⚠ L'installation de la colonne lave-linge/sèche-linge sur un socle Miele n'est pas autorisée.

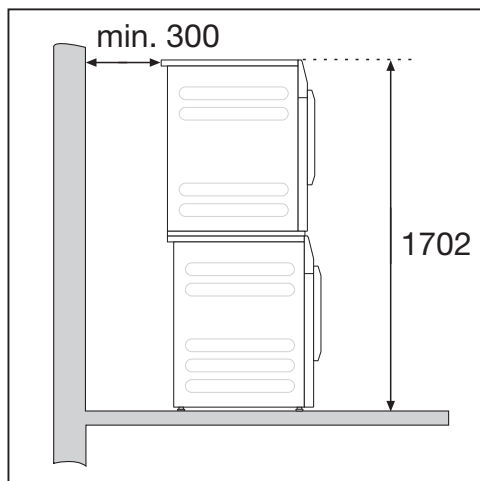

Un cadre de superposition* est requis. Le montage doit être effectué par un technicien agréé par Miele.

* accessoire Miele en option

Transport du sèche-linge vers le lieu d'installation

⚠ Dommages liés à un transport incorrect.

Si le sèche-linge bascule, vous pouvez vous blesser et provoquer des dommages.

Lors du transport du sèche-linge, veillez à ce qu'il ne bascule pas.

Transport du sèche-linge

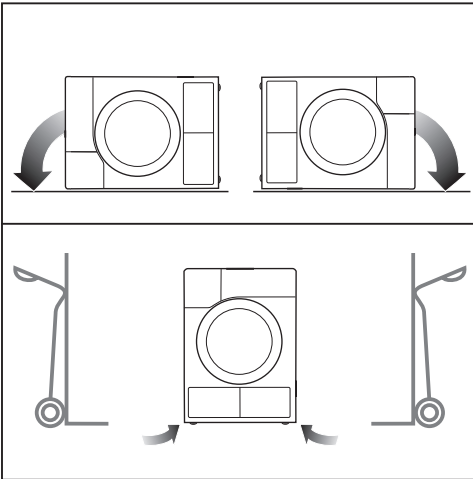

- En cas de transport couché : couchez le sèche-linge uniquement sur la paroi latérale gauche ou droite.
- En cas de transport debout : si vous utilisez un chariot, transportez également le sèche-linge uniquement sur la paroi latérale gauche ou droite.

Transport sur le lieu d'installation

⚠ Risque de blessures provoquées par un couvercle non fixé.

Du fait de circonstances extérieures, la fixation arrière du couvercle peut devenir cassante. Le couvercle peut s'arracher lors du transport.

Veillez à la stabilité du couvercle avant de transporter l'appareil.

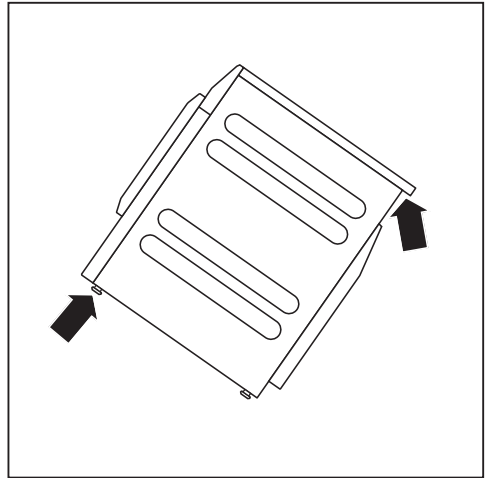

- Portez le sèche-linge par les pieds avant et le rebord arrière du couvercle.

Installation

Installation

On ne doit trouver dans l'axe d'ouverture de porte du sèche-linge aucune porte battante, coulissante ou à charnière montée du côté opposé.

Ajustement du sèche-linge

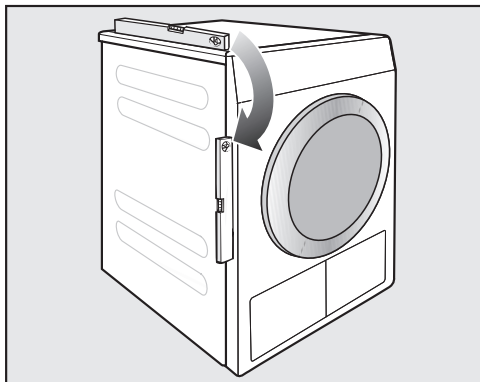

Pour fonctionner parfaitement, le sèche-linge doit être bien d'aplomb.

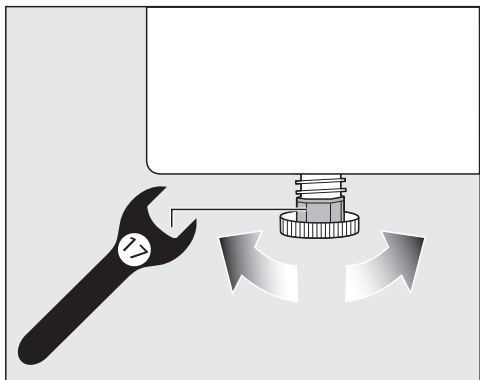

Il est possible de régler les pieds à vis afin de compenser les inégalités du sol.

Ce sèche-linge n'est pas encastrable.

Ne fermez en aucun cas les fentes d'aération du sèche-linge. Ne réduisez en aucun cas la fente d'aération par des fileurs de finition ou une moquette à poils hauts, etc. Sinon l'apport d'air frais nécessaire n'est pas suffisant.

⚠ Dommages provoqués par un conduit d'évacuation mal installé ou manquant.

L'air de séchage humide peut provoquer des dommages dans la pièce d'installation.

Veillez suivre les instructions du chapitre « Installation du conduit d'évacuation ».

Dispositifs externes

pour la connexion aux systèmes externes.

- Module de communication Box XCI (par ex. pour commande de charge de pointe ou monnayeur)
- Adaptateur de communication XCI-AD (uniquement pour monnayeur)

Monnayeur

Le sèche-linge peut être équipé d'un monnayeur (accessoire Miele en option). Pour ce faire, le service après-vente Miele doit effectuer une programmation spéciale dans l'électronique et raccorder le système de monnayeur.

Retirez régulièrement les pièces ou jetons du monnayeur. Sans quoi, le mécanisme risquerait de se bloquer.

Raccordement électrique

La description s'applique aux sèche-linge avec ou sans prise de raccordement au réseau.

Pour les sèche-linge avec prise de raccordement au réseau :

- Ce sèche-linge est équipé d'un câble d'alimentation et d'une prise réseau prêts à être utilisés.
- Le branchement électrique doit toujours rester accessible afin de pouvoir débrancher le sèche-linge en cas d'urgence.

 Dommages dus à une tension électrique incorrecte.

La plaque signalétique vous indique la puissance de raccordement et la protection électrique adaptée.

Comparez ces indications avec celles de votre réseau électrique.

Le raccordement ne peut être effectué que si l'installation électrique est conforme aux réglementations nationales et locales.

Afin de prévenir tout risque d'incendie, le branchement du sèche-linge via des rallonges, boîtiers multiprises, etc. est interdit.

Si un raccordement fixe est prévu, installer un dispositif de disjonction phase et neutre. Ce dispositif peut être constitué d'un interrupteur à ouverture de contact de plus de 3 mm. Il peut s'agir d'un disjoncteur automatique, de fusibles ou de contacteurs (conformes à la norme IEC/EN 60947). Ce raccordement ne doit être effectué que par un électricien.

La prise ou le dispositif de sectionnement doivent toujours être accessibles.

 Risque d'électrocution en raison de la tension réseau.

Si le sèche-linge est déconnecté du secteur, le point de sectionnement doit être protégé contre toute reconnexion accidentelle.

Assurez-vous que le dispositif de sectionnement est verrouillable ou que le point de sectionnement peut être surveillé à tout instant.

Toute réinstallation du branchement, modification de l'installation ou vérification de la mise à la terre avec la détermination du fusible approprié doit exclusivement être effectuée par un électricien qualifié, qui connaît les directives EDF et les règlements applicables.

Respectez les instructions figurant sur le schéma électrique si le sèche-linge doit être utilisé avec un autre type de tension.

L'adaptation à un autre type de tension ne doit être effectuée que par un revendeur spécialisé ou par le service après-vente Miele.

N'installez aucun dispositif qui éteint automatiquement le sèche-linge (par ex. minuterie).

Installation du conduit d'évacuation

Principes du conduit d'évacuation

 Dommages provoqués par un conduit d'évacuation mal installé ou manquant.

L'air de séchage humide peut provoquer des dommages dans la pièce d'installation.

Veuillez suivre les instructions du chapitre « Installation du conduit d'évacuation ».

 Nuisances (odeurs) ou dommages (humidité) dus à une installation incorrecte de l'embouchure de la conduite d'évacuation.

L'air de séchage peut gêner ou provoquer des dégâts.

Installez l'embouchure de la conduite d'évacuation loin des fenêtres, portes et autres ouvertures.

Pour la durée de l'installation de la conduite d'évacuation, coupez le sèche-linge de l'alimentation réseau.

Évitez des conduites d'évacuation trop longues ou comportant des coudes trop nombreux ou à un angle trop fermé. Vous évitez ainsi d'obtenir de mauvais résultats de séchage avec des temps de séchage longs et une consommation d'énergie élevée.

Conseil : Utilisez les pièces indiquées par un * (accessoires disponibles en option) :

- **Conduite d'évacuation avec un diamètre d'au moins 100 mm**
par ex. flexible d'évacuation* (en plastique ou aluminium) ou tuyau d'eaux usées en plastique (systèmes de canalisation HT)

- **Embouchure de la conduite d'évacuation**
par ex. le tuyau mural* ou le raccord sur fenêtre*

Principes de l'alimentation en air

L'air aspiré pour le séchage provient de l'air ambiant. Vous devez donc veiller à aérer suffisamment la pièce.

 Risque d'asphyxie dû au fonctionnement de foyers ou autres équipements techniques dans la zone d'influence de la pièce où le sèche-linge est installé.

Le sèche-linge prélève l'air nécessaire au séchage dans l'air ambiant. En conséquence, il peut aspirer les gaz d'échappement des foyers ou autres équipements techniques situés à proximité.

Lors du séchage, prenez des mesures afin d'assurer une aération adéquate conformément à ces instructions d'utilisation.

Mesures pour une aération suffisante

- Ouvrir la fenêtre.
- Installer un interrupteur de fenêtre : le raccordement électrique du sèche-linge ne fonctionne que lorsque la fenêtre est ouverte
- Orifice d'aération non obturable dans le mur extérieur : env. 237 cm²

Installation du conduit d'évacuation

Calculer la longueur totale de tuyau

Toute la conduite d'évacuation (y compris les coudes et les différents composants) oppose une résistance à l'évacuation de l'air. C'est pourquoi il faut déterminer les longueurs équivalentes des tuyaux ainsi que la longueur totale :

- La **A longueur équivalente de tuyau** (Tableau I) indique la résistance à l'air d'un coude, par ex., comparée à celle d'un tuyau d'eaux usées droit d'1 mètre en plastique.
- Additionnez toutes les longueurs équivalentes pour obtenir la **B longueur totale**. Ce n'est pas la longueur réelle, mais une valeur calculée. La longueur totale de tuyau (Tableau II) exprime la résistance à l'air pour tout le système d'évacuation d'air.

Étant donné qu'un grand **C diamètre** (Tableau II) diminue la résistance à l'air, une grande longueur totale exige un plus gros diamètre.

Procédure

- 1 Mesurez la longueur nécessaire pour la pose droite de la conduite d'évacuation. Multipliez la longueur par la longueur équivalente correspondante indiquée dans le **Tableau I**.
- 2 Déterminez le nombre de coudes et de composants requis. Additionnez leurs valeurs équivalentes à l'aide du **Tableau I**.
- 3 Calculez la longueur totale de tuyau : additionnez toutes les longueurs équivalentes calculées en 1 et en 2.
- 4 Consultez le **Tableau II** pour obtenir le diamètre requis pour la longueur totale.

Tableau I	
Composants	A Longueurs équivalentes
Flexible d'évacuation (très flexible)*	
1 m posé droit	1,8 m
Coude à 45° (rayon de courbure = 0,25 m)	1,5 m 2,5 m
Coude à 90° (rayon de courbure = 0,25 m)	
Flexible d'évacuation (flexible ou alu-flex)* / tuyau d'eaux usées en plastique	
1 m posé droit / tuyau droit	1,0 m
Coude à 45° (rayon de courbure = 0,25 m)	0,6 m 0,8 m
Coude à 90° (rayon de courbure = 0,25 m)	
Tuyau mural* ou raccord sur fenêtre*	
avec grille	3,8 m
avec clapet anti-retour (oscillant)	1,5 m
Clapet anti-retour* à intégrer dans la conduite d'évacuation (voir la section « Conduite d'évacuation collective »)	14,3 m
Gaine plate (pour installation en colonne)*	11,0 m
* accessoire disponible en option	

Tableau II	
B Longueur totale de tuyau	C Diamètre du tuyau
maximum 20 m	100 mm
maximum 40 m	125 mm
maximum 80 m	150 mm

Installation du conduit d'évacuation

Exemple de calcul

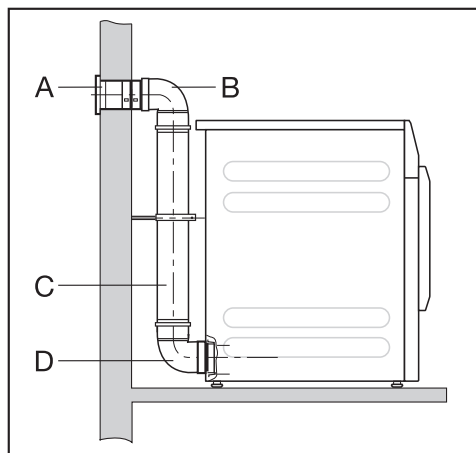

A	Tuyau mural avec grille	= 1 x 3,8 m longueur équivalente	= 3,8 m
B/D	Tuyau d'eaux usées en plastique, 2 coudes, 90°	= 2 x 0,8 m longueur équivalente	= 1,6 m
C	Tuyau d'eaux usées en plastique, 0,5 m	= 0,5 x 1 m longueur équivalente	= 0,5 m
Longueur totale de tuyau			= 5,9 m

Étant donné que la longueur totale de tuyau est inférieure à 20 m, (selon le Tableau II) un diamètre de 100 mm suffit.

Ouvertures d'évacuation au dos du sèche-linge

Fermer l'ouverture d'évacuation

La conduite d'évacuation est installée au dos du sèche-linge, à droite ou à gauche. Vous devez fermer le raccordement non utilisé à l'aide du bouchon.

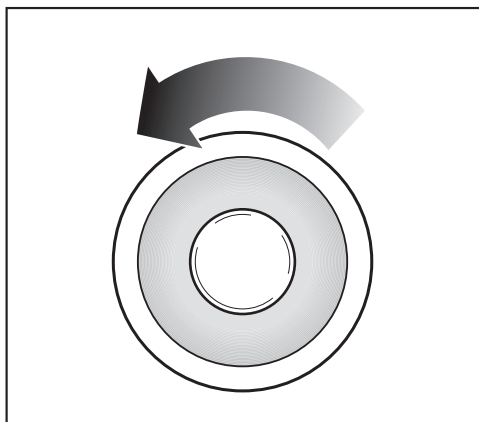

- Tournez le bouchon vers la gauche.
- Poussez le bouchon fermement dans l'ouverture d'évacuation ouverte.

Dimensions des ouvertures d'évacuation

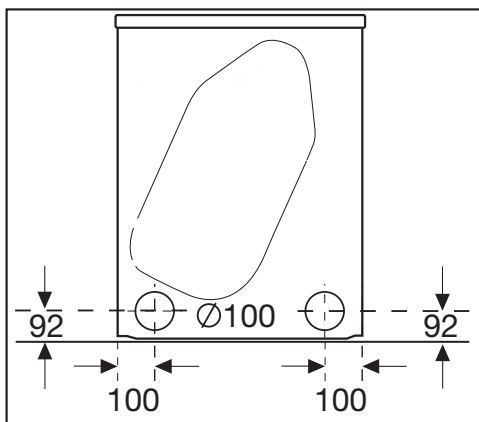

Dimensions en mm

Installation du conduit d'évacuation

Installation de tuyaux insérés

Le sèche-linge est fourni avec un raccord pour installer un tuyau. L'utilisation de tuyaux insérés est avantageuse lorsque la longueur totale est importante. Ce type de tuyau oppose à l'évacuation d'air une résistance inférieure à un flexible d'évacuation très flexible par exemple. Cela permet d'économiser en temps et en énergie pour le séchage.

Vous avez besoin :

- d'un raccord fourni
- d'un tuyau mural* ou raccord sur fenêtre* (* accessoire disponible en option)
- de tuyau d'eaux usées en plastique disponible dans le commerce. Pour un diamètre de plus de 100 mm, des tuyaux de raccordement supplémentaires (par ex. de 100 mm à 125 mm) sont nécessaires.

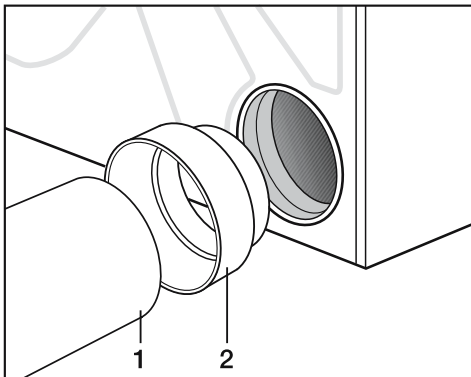

- Insérez le raccord (2) dans l'ouverture d'évacuation.
- Installez le tuyau (1).

Exemple

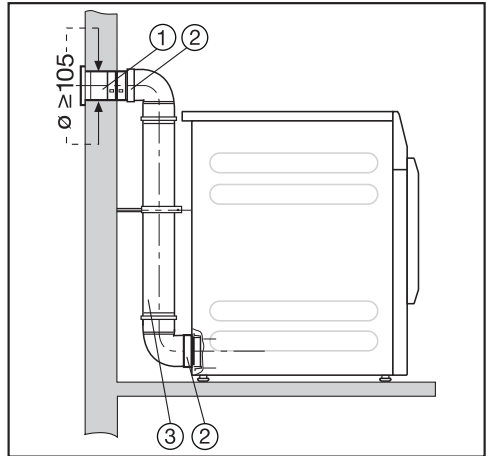

- ① Tuyau mural (une notice de montage séparée est fournie avec le tuyau mural Miele)
- ② Raccord
- ③ Tuyau d'eaux usées en plastique, diamètre DN 100

Installation du conduit d'évacuation

Installation de tuyau flexible

Vous pouvez installer un flexible d'évacuation à l'aide d'un adaptateur* ou d'une gaine plate*.

Vous avez besoin :

- d'un flexible d'évacuation* (très flexible, flexible ou alu-flex)
- d'un adaptateur ou d'une gaine plate* (pour flexible d'évacuation)
- d'un tuyau mural* ou un raccord sur fenêtre*

* (accessoire disponible en option)

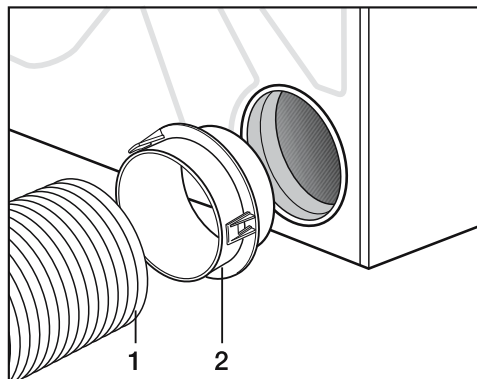

- Insérez l'adaptateur* (2) dans l'ouverture d'évacuation.
- Installez le flexible d'évacuation (1).

Gaine plate

Installez le flexible d'évacuation* à l'aide de la gaine plate* sur le sèche-linge s'il n'y a pas de place pour un raccordement à l'arrière.

- Insérez la gaine plate* légèrement en biais jusqu'à la butée.
- Tournez la gaine plate* jusqu'à ce qu'elle s'enclenche.

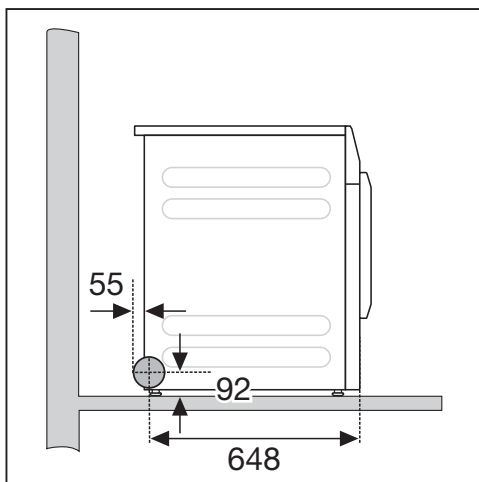
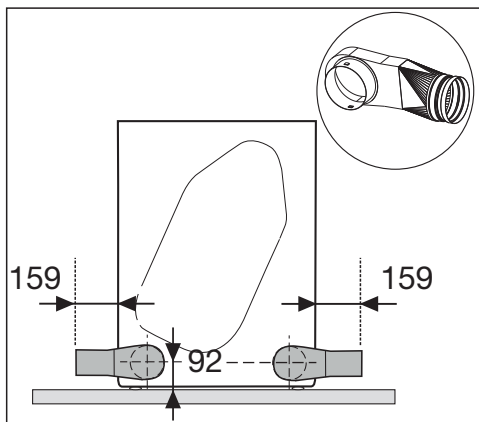

Installation du conduit d'évacuation

Exemples

Raccordement à un conduit d'évacuation

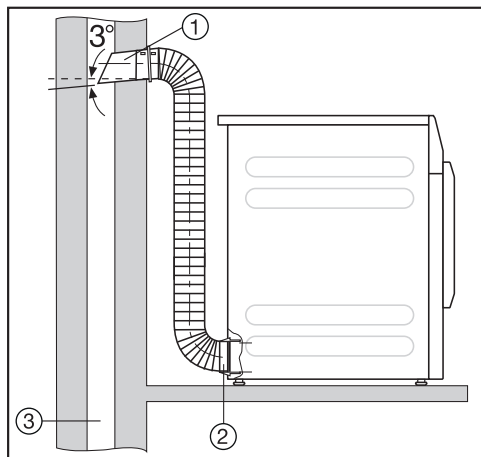

- ① Tuyau avec raccord
(= pièces détachées du tuyau mural Miele)
- ② Adaptateur pour flexible d'évacuation
- ③ Conduit d'évacuation isolé contre l'humidité

⚠ Risque d'intoxication dû à l'aspiration de gaz d'échappements toxiques.

Le sèche-linge prélève l'air de séchage dans la pièce où il est installé. Si des foyers ou autres équipements techniques se trouvant dans la zone d'influence de la pièce où le sèche-linge est installé sont en marche en même temps que le sèche-linge, des gaz d'échappement toxiques peuvent être aspirés.

Ne raccordez l'évacuation de l'appareil ni à un conduit d'évacuation de fumées ou de gaz brûlés en fonctionnement, ni à un conduit servant à l'aération de pièces où sont installés des foyers.

Installation du conduit d'évacuation

Raccord sur fenêtre

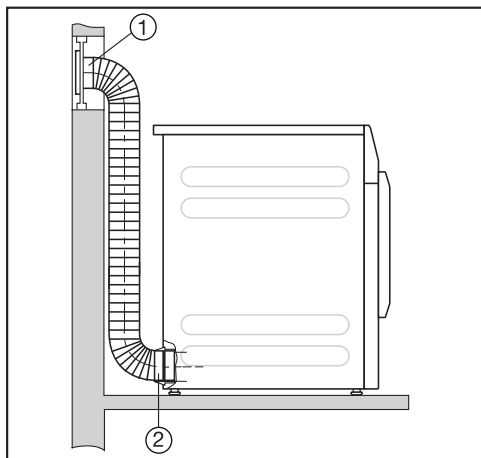

- ① Raccord sur fenêtre (installé dans une vitre en plexiglas)
- ② Adaptateur pour flexible d'évacuation

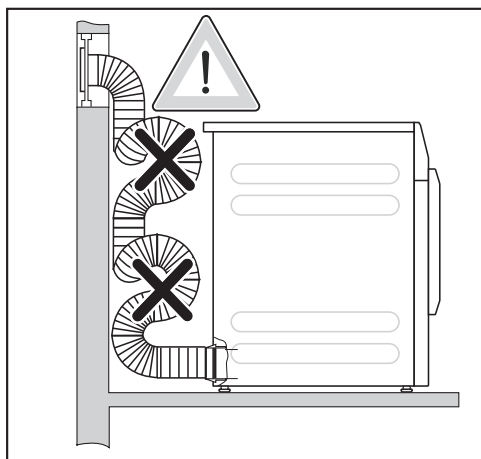

De l'eau condensée peut couler dans le sèche-linge.

Ne posez pas le flexible d'évacuation de façon à créer des boucles. Raccourcissez le flexible d'évacuation à la longueur nécessaire.

Installation du conduit d'évacuation

Conduite d'évacuation collective

 Endommagement et détérioration du sèche-linge et de la sécurité électrique dus à la condensation.

L'eau qui se condense dans la conduite d'évacuation collective coule dans le sèche-linge et provoque des dommages.

Veillez à installer la conduite d'évacuation collective sur le sèche-linge conformément aux instructions de ce mode d'emploi.

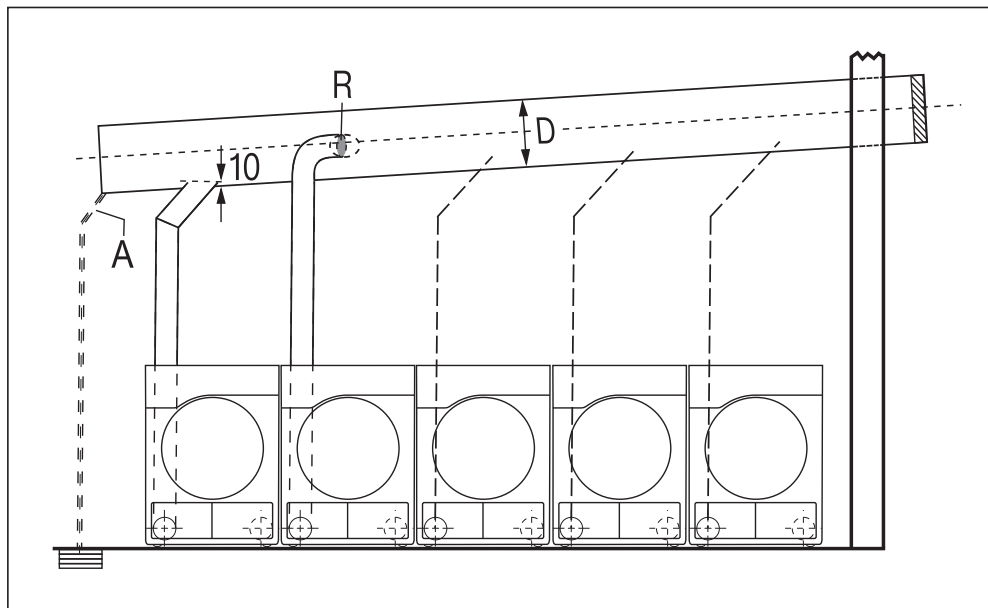

A = Vidange de l'eau de condensation

Une vidange doit être installée sur la conduite d'évacuation collective.

R = Clapet anti-retour

Le clapet anti-retour est installé directement sur la conduite d'évacuation collective.

D = Diamètre du tuyau

Dépend du nombre de sèche-linge installés

Un maximum de 5 sèche-linge peuvent être raccordés à une conduite d'évacuation collective.

Installation du conduit d'évacuation

Tableau « Diamètre de la conduite d'évacuation collective »

Pour l'installation de 3 à 5 sèche-linge sur la conduite d'évacuation collective, le diamètre de tuyau **D** doit être augmenté.

Nombre de sèche-linge	Facteur d'augmentation du diamètre de tuyau du Tableau II
3	1,25
4-5	1,5

Vous trouverez le calcul de la longueur totale de tuyau (Tableau I) avec le diamètre de tuyau nécessaire (**Tableau II**) au chapitre « Installation de la conduite d'évacuation », section « Calculer la longueur totale de tuyau ».

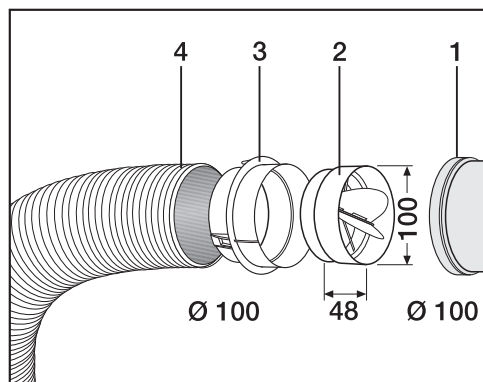

- ① Raccordement à la conduite d'évacuation collective
- ② Clapet anti-retour* Miele
- ③ Adaptateur* supplémentaire Miele
- ④ Flexible d'évacuation* Miele, très flexible

■ Enfoncez le clapet anti-retour (2) complètement dans l'adaptateur (3).

Conseil : Les pièces indiquées par un * sont des accessoires disponibles en option.

Caractéristiques techniques

Hauteur	850 mm
Largeur	596 mm
Largeur (uniquement pour appareil avec couvercle inox)	605 mm
Profondeur	717 mm
Profondeur, porte ouverte	1131 mm
Poids	52 kg
Volume du tambour	130 l
Capacité de chargement	8 kg (Poids du linge sec)
Longueur du câble d'alimentation	2000 mm
Tension électrique	voir plaque signalétique au dos de l'appareil
Puissance de raccordement	voir plaque signalétique au dos de l'appareil
Fusible	voir plaque signalétique au dos de l'appareil
Labels de conformité	voir plaque signalétique au dos de l'appareil
LED ou diodes électroluminescentes	Classe 1
Charge au sol maximale en état de fonctionnement	670 N
Norme de sécurité produit	conforme EN 50570, EN 60335
Niveau de pression acoustique pondéré A L_{pA} selon EN ISO 11204/11203	< 70 dB re 20 μ Pa
Bande de fréquence	2,4000 GHz – 2,4835 GHz
Puissance d'émission maximale	< 100 mW

Caractéristiques techniques

Déclaration de conformité

Par la présente, Miele déclare que ce sèche-linge à évacuation correspond à la directive 2014/53/EU.

Le texte complet de la déclaration de conformité se trouve sous une des adresses Internet suivantes :

- Page d'accueil miele France, sur www.miele.fr
- Onglet Services, Demande de documentations, Modes d'emploi, sur <https://miele.fr/modedemploi> en indiquant le nom du produit ou le numéro de série

Ouvrir le mode exploitant

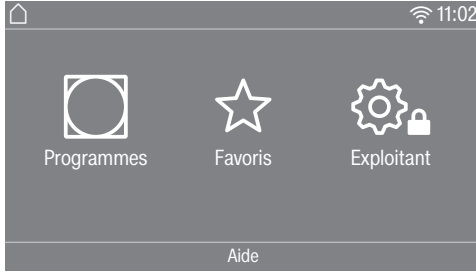

Effleurez la touche sensitive  pour retourner au Mode exploitant.

Accès par code

Le mode exploitant s'ouvre avec un code.

Réglage usine : le code est **000**.

Modifier le code

Vous pouvez modifier le code d'accès au mode exploitant afin de protéger le sèche-linge contre tout accès non autorisé.

Choisissez un nouveau code avec soin.

Si le code est par la suite oublié, le SAV doit en être informé. Le SAV doit réinitialiser le code.

Notez le nouveau code et conservez-le en lieu sûr.

Programme Démo

Dans les salles d'exposition, un programme de démonstration peut être lancé avec une simulation.

Le programme ne démarre pas. Une commande ne représente qu'une seule simulation.

Conseil : Le programme de démonstration n'est proposé que tant qu'aucun programme de séchage n'a été exécuté pendant plus d'une heure. Après cela, le programme de démonstration n'est plus disponible.

Quitter le menu Réglages

■ Effleurez la touche sensitive .

L'écran passe au niveau de menu précédent.

■ Effleurez la touche sensitive .

L'affichage bascule vers le menu principal.

Commande / Affichage

Langue

Plusieurs langues d'affichage vous sont proposées. Le sous-menu *Langue* permet de choisir une langue d'affichage principale.

Vous pouvez modifier la langue de la manière suivante :

- de façon permanente sous le mode exploitant (= « Langue de l'exploitant »).
- uniquement pour la durée d'un programme en cours avec la touche sensitive . À la fin du programme, la « Langue de l'exploitant » est réactivée.

Mode exploitant

Accès langue

L'écran peut afficher différentes langues d'utilisateur. Avec ce paramètre, vous déterminez la manière dont les langues peuvent être sélectionnées.

Vous pouvez modifier la langue de la manière suivante :

international

6 langues sont disponibles. La touche sensitive  n'est pas active. Respectez le paramètre Définir langues.

Sélection de la langue

La touche sensitive  permet de sélectionner une langue. Toutes les langues sont disponibles (réglage usine).

L'ordre des 4 premières langues peut être modifié. C'est là que s'affichent les langues utilisées le plus fréquemment.

Langue standard

La langue de l'utilisateur ne peut pas être modifiée. La langue de l'utilisateur correspond à la langue de l'exploitant. La touche sensitive  n'est pas active.

Définir langues

Les langues pour le réglage Accès langue International peuvent être modifiées.

6 langues peuvent être sélectionnées. Toutes les langues sont disponibles.

Si une nouvelle langue doit être ajoutée au volet Langues :

6 langues peuvent être sélectionnées. Toutes les langues sont disponibles.

Si une nouvelle langue doit être ajoutée au volet Langues :

- Sélectionnez la langue qui sera remplacée.

Toutes les langues disponibles s'affichent.

- Sélectionnez et confirmez la langue qui doit remplacer la langue précédemment sélectionnée.

La nouvelle langue apparaît à la place de l'ancienne.

Luminosité de l'écran

La luminosité de l'écran peut être modifiée. Le réglage dépend des conditions d'éclairage du lieu d'installation du sèche-linge.

- Le réglage s'effectue en 10 paliers.

Heure

Une fois le format de temps sélectionné, l'heure peut être réglée.

Format heure

- Réglage usine : format 24 h
- Format 12 h
- Heure non affichée

Régler

- L'heure peut être réglée.

Date

La date peut être réglée une fois le format sélectionné.

- Format de date

La date peut être affichée en commençant par le jour, le mois ou l'année.

- Date

Le réglage de la date est terminé.

Volume

Le volume des différents signaux sonores peut être modifié.

Le volume peut être modifié.

- Volume signal de fin
- Bip de touches
- Mélodie d'accueil
- Signal sonore anomalie
Le volume ne peut pas être modifié ici.

Affichage humidité résid

Outre l'affichage des paliers de séchage, le taux d'humidité restante peut s'afficher aussi, sous forme de pourcentage.

- Réglage d'usine : sans indications en pourcentage
- Avec indication en pourcentage

Afficher / masquer

Différents paramètres sont proposés/affichés lors de la sélection du programme. Vous déterminez quels paramètres ne doivent pas s'afficher. Ces paramètres ne sont alors plus modifiables lors de la sélection du programme.

- Humidité résiduelle
- Durée
- Délicat
- Infroissable
- Charge

Mode exploitant

Mise en veille « affichage »

Pour des raisons d'économie d'énergie, la zone d'affichage s'assombrit et la touche sensitive *Start/Stop* se met à clignoter lentement. Cela peut être modifié.

La modification de ce réglage entraîne une consommation d'énergie accrue.

- *Off*
L'écran ne s'éteint pas.
- *On ap.10 min. pas pdt progr*
L'écran reste allumé pendant le déroulement du programme, mais s'éteint 10 minutes après la fin de celui-ci.
- *Logo ap 10min sauf pdt progr*
L'écran reste allumé pendant le déroulement du programme, mais 10 minutes après la fin de celui-ci, le logo s'allume.
- Réglages usine : *Activé au bout de 10 min.*
L'écran s'assombrit au bout de 10 minutes.
- *On ap.30 min. pas pdt progr*
L'écran reste allumé pendant le déroulement du programme, mais s'éteint 30 minutes après la fin de celui-ci..
- *Logo ap 30mn sauf pdt progr*
L'écran reste allumé pendant le déroulement du programme, mais 30 minutes après la fin de celui-ci le logo s'allume.
- *Activé au bout de 30 minutes*
L'écran s'éteint au bout de 30 minutes.

Mise en veille « appareil »

Afin d'économiser de l'énergie, le sèche-linge s'éteint automatiquement à la fin du programme ou tant qu'aucune commande n'est activée. Cela peut être modifié.

La modification de ce réglage entraîne une consommation d'énergie accrue.

- sans arrêt
- Réglage usine : arrêt au bout de 15 minutes
- Arrêt au bout de 20 minutes
- Arrêt au bout de 30 minutes

Départ différé

Le départ différé (Timer) peut être activé ou désactivé.

- Réglage usine : désactivé
- activé

SmartStart

La fonction du départ différé change lorsque le réglage *SmartGrid* est activé. L'écran affiche ensuite la période pendant laquelle le programme de séchage est automatiquement lancé : *SmartStart jusq*, *SmartStart ds* ou *SmartEnd à*.

Le programme est lancé par un signal externe.

Vous pouvez définir une plage horaire jusqu'à 24 heures. Pendant cette période, le sèche-linge attend un signal externe. En l'absence de signal pendant la plage définie, le sèche-linge démarre le programme de séchage une fois le temps écoulé.

Mémoire

Le sèche-linge enregistre les derniers réglages d'un programme de séchage (palier de séchage et/ou option ou encore durée pour certains programmes).

- Réglage d'usine : désactivé
- activé

Unité de température

Vous pouvez choisir l'unité de température affichée.

- Réglage d'usine : °C / *Celsius*
- °F / *Fahrenheit*

Unité de poids

Vous pouvez choisir si la charge doit être affichée en « kg » ou en « lb ».

- Réglage usine : kg
- lb

Logo

Vous pouvez décider si vous préférez que ce soit le logo « Miele Professionnel » qui s'affiche ou votre propre logo.

Pour le réglage *Commande*, l'option *Logo laverie*, *Logo laverie temps interne* ou *Logo laverie temps externe* doit être sélectionnée.

- Logo Miele Professional
- Logo du client
- Logo Marine

Modifier le code

Vous pouvez modifier le code d'accès du mode exploitant.

- Saisissez le code précédent.
- Saisissez le nouveau code.

Mode exploitant

Sélection de programme

Commande

Vous pouvez régler la commande du sèche-linge sur « variante pour laverie ». La commande simplifiée s'effectue via une sélection rapide. Les utilisateurs ne peuvent pas modifier les programmes pré-réglés.

Conseil : Commencez par effectuer tous les réglages et toutes les modifications nécessaires sur le sèche-linge avant de sélectionner l'une des options ci-dessous.

Attention : si l'une de ces options est activée, le mode exploitant n'est plus proposé.

Le mode exploitant ne peut plus être ouvert sur l'écran. Si vous souhaitez modifier d'autres réglages, vous devez procéder comme décrit ci-dessous.

Ouvrir le mode exploitant (variante pour laverie)

- Allumez le sèche-linge et ouvrez la porte.
- ① Effleurez la touche sensitive *Start/Stop* et maintenez-la enfoncée pendant les étapes ②-③.
- ② Fermez la porte du sèche-linge.
- ③ Attendez que la touche sensitive *Start/Stop* clignotant désormais rapidement reste allumée en permanence ...
- ④ ... puis relâchez la touche sensitive *Start/Stop*.

- *Standard*

Réglage usine : tous les programmes (sélectionnés) sont disponibles.

- *Laverie-simple 4 progr.*

12 programmes sont disponibles.

Sous *Favoris* vous devez alors choisir combien et quels programmes ceux qui doivent être sélectionnés/modifiés.

- *Logo laverie*

12 programmes sont disponibles.

Sous *Favoris* vous devez alors choisir combien et quels programmes ceux qui doivent être sélectionnés/modifiés.

Les 3 premiers programmes peuvent être directement sélectionnés. Les autres programmes sont sélectionnés via une autre liste.

- *Logo laverie temps externe*

4 programmes minutés* avec divers niveaux de température sont gérés par un monnayeur externe. La capacité maximale de charge est de 8 kg.

La valeur paramétrée indique le temps de fonctionnement et peut être modifiée par l'utilisateur.

Cette option n'est possible qu'avec un monnayeur externe.

* La durée maximum est paramétrée lors de la première mise en service.

- Logo *laverie temps interne*

4 programmes minutés* avec plusieurs niveaux de température sont gérés par l'électronique du sèche-linge. La capacité maximale de charge est de 8 kg.

La valeur paramétrée indique le temps de fonctionnement maximum et peut être modifiée par l'utilisateur.

* La durée maximum est paramétrée lors de la première mise en service.

- Sélection *progr. externe*

Un module de communication permet de sélectionner le programme à partir d'un terminal externe.

Paquets de programme

Vous pouvez ici définir la palette de programmes du sèche-linge. Vous pouvez sélectionner un ou plusieurs programmes dans les paquets de programmes respectifs.

Les paquets de programmes sont détaillés au chapitre « tableau des programmes ».

Programmes favoris

Après la mise en marche vous pouvez également sélectionner un programme sous : ☆ Favoris.

12 programmes peuvent être enregistrés individuellement comme favoris, en fonction de vos propres priorités.

Ces favoris sont également proposés dans les variantes de commandes

- *Logo laverie*

- *Laverie-simple 4 progr..*

Vous déterminez la variante de commande sous *Commande*.

Conseil : Vous pouvez affecter une couleur à chaque programme. Pour ce faire, le paramètre *Activé* doit être sélectionné sous *Affect.couleur programme*.

Modifier les favoris

■ Sélectionnez le programme qui doit être modifié ou remplacé.

■ Confirmez le programme ou le réglage à modifier.

Un menu s'ouvre, dans lequel vous pouvez sélectionner un nouveau programme ou modifier le paramètre.

■ Confirmez votre choix en effleurant la touche sensitive *Enregistrer*.

Votre choix a été pris en compte.

Mode exploitant

Diminuer le nombre de programmes favoris

Vous pouvez réduire le nombre de programmes favoris en « désactivant » les programmes individuels.

- Sélectionnez le programme qui doit être désactivé.
- Validez le programme.
- Choisissez dans la liste déroulante au lieu d'un programme <vide>.

La sélection dans les ☆ Favoris et la sélection dans la variante de commande Laverie-simple 4 progr. et Logo laverie est réduite.

Une fois le programme désactivé, ∅ <vide> s'affiche à la place. Vous pouvez de nouveau ajouter à tout moment un programme.

Modifier l'ordre des favoris

Vous pouvez changer l'ordre des programmes favoris en déplaçant les programmes.

- Effleurez la touche sensitive du programme que vous souhaitez déplacer.

Le programme sélectionné possède une bordure orange.

- Gardez le doigt sur le programme.
- Déplacez le programme à l'emplacement souhaité.

Programmes spéciaux

Vous pouvez composer 5 programmes spéciaux individuels et les enregistrer sous "Humidité résiduelle" ou "Minuterie" en choisissant les noms de votre choix.

Indiquez tout d'abord le nom du programme.

- Sélectionnez le programme spécial que vous souhaitez modifier.

Le menu Enregistrer en tant que s'ouvre.

- Entrez le nom à l'aide des lettres et des symboles sous la ligne.
- Effleurez la touche sensitive Enregistrer.

Vous pouvez désormais saisir les paramètres d'un Δ Prog humidité résiduelle ou une Δ Minuterie.

Les 5 programmes spéciaux sont pré-programmés par défaut. Vous pouvez modifier ces programmes spéciaux.

Les programmes spéciaux sont complétés par les paquets de programmes. Consignez les noms et propriétés des programmes spéciaux que vous avez créés dans le tableau « Programmes spéciaux » du chapitre « Tableau des programmes ».

Prog humidité résiduelle

- Humidité résiduelle final:
 - 6 % (sec) – 40 % (humide)
- Temps suppl. séchage:
 - 0 – 60 minutes
- Température (Air de séchage) :
 - froid – 60 °C
- Phase de maintien

- Temps de maintien:
 - 0 – 60 minutes
- Température de maintien (Air de séchage) :
 - froid – 60 °C
- Temp. refroidissement (Air de séchage) :
 - 40–55 °C
- Infroissable
 - Sens rotation tambour:
 - 0 – 500 secondes
 - Pause:
 - 100 – 3000 secondes
 - Inversion rotation:
 - 0 – 500 secondes

Minuterie

- Durée fonctionnement:
 - 1 – 120 minutes
- Température (Air de séchage) :
 - froid – 60 °C
- Temp. refroidissement (Air de séchage) :
 - 40–55 °C
- Infroissable
 - Sens rotation tambour:
 - 0 – 500 secondes
 - Inversion rotation:
 - 0 – 500 secondes
 - Pause:
 - 100 – 3000 secondes

Mode exploitant

Classer les programmes

L'ordre des programmes peut être modifié sur la liste des programmes et la liste des favoris.

- Réglage usine : désactivé
- activé
- Sélectionnez l'option « activé ».
- Quittez le mode exploitant
- Sélectionnez Programmes.
- Effleurez la touche sensitive du programme que vous souhaitez déplacer.

Le programme sélectionné possède une bordure orange.

- Gardez le doigt sur le programme.
- Déplacez le programme à l'emplacement souhaité.

Affect.couleur programme

Vous pouvez affecter une couleur à un programme favori. Le programme favori a un cadre coloré dans la liste des programmes favoris dont vous pouvez sélectionner la couleur.

- Réglage usine : désactivé
- activé

Technique de procédé

Infroissable

À la fin du programme, le tambour tourne à intervalles réguliers si le linge n'est pas immédiatement retiré.

La modification de ce réglage entraîne une consommation d'énergie accrue.

Il est possible de désactiver le réglage (⚙️) ou de choisir une durée allant de 1 à 12 heures.

Réglage d'usine : désactivé

Paliers de séchage

La modification de ce réglage entraîne une consommation d'énergie accrue.

Les paliers de séchage des programmes *Blanc/Couleurs*, *Non repassable*, *Automatic plus* peuvent être réglés individuellement.

Le réglage s'effectue en 7 paliers.

Réglage usine : normal

Le palier de séchage *Repasseuse* peut être réglé individuellement dans le programme *Blanc/Couleurs*.

Vous pouvez modifier le taux d'humidité résiduelle de ce programme en 11 paliers allant de 16 % (plus sec) à 26 % (plus humide).

Réglage d'usine : 20 %

Refroidissem. supplém.

Avant la fin du programme, la température du linge séché est surveillée afin d'adapter au besoin la durée de la phase de refroidissement.

La modification de ce réglage entraîne une consommation d'énergie accrue.

- Réglage d'usine : désactivé
- activé

Température refroidissem.

Le linge est refroidi automatiquement avant la fin du programme. Pour tous les programmes, la température de la phase de refroidissement automatique avant la fin du programme peut être diminuée, ce qui prolonge la phase de refroidissement.

La modification de ce réglage entraîne une consommation d'énergie accrue.

Le réglage peut être modifié de 40 °C à 55 °C.

Réglage d'usine : 55 °C

Service

Nettoyer le circuit d'air

Le système électronique du sèche-linge détecte la baisse d'efficacité due aux résidus de peluches ou de détergents dans les filtres à peluches et dans le conduit d'air. Un message s'affiche. Vous pouvez définir à partir de quelle quantité de peluches ce message doit s'afficher.

Il s'agit du message de contrôle, sur lequel vous pouvez agir : Nettoyer le filtre à peluches et le filtre de socle

- désactivé
Le message de contrôle ne s'allume pas. Cependant, en cas d'obstruction importante du circuit d'air, le programme s'interrompt et le message s'affiche, que cette option soit activée ou non.
- peu sensible
Le message ne s'affiche que si la quantité de peluches est importante.
- Réglage usine : normal
- sensible
Le message s'affiche dès qu'une petite quantité de peluches s'accumule.

Mode exploitant

Nettoyer les filtres

Le filtre à peluches dans la zone du conduit d'air doit être nettoyé régulièrement. Vous pouvez spécifier un intervalle en heures pour le message de rappel.

Le choix du bon intervalle horaire dépend de l'importance de la présence des peluches ou à quelle fréquence vous souhaitez par exemple nettoyer pour des raisons d'hygiène.

Vous pouvez influencer ce message de contrôle : Nettoyer les filtres

- Intervalle de 5 à 55 heures.
- Réglage usine : après 55 heures
- désactivé

Fréquence de service

Le sèche-linge affiche un message individuel après l'intervalle de votre choix afin que vous puissiez effectuer certains travaux de maintenance.

3 messages différents 1/2/3 peuvent être créés. Tous les textes sont édités dans la langue de l'opérateur, avec le jeu de caractères correspondant.

Votre message personnalisé s'affiche à la fin du programme et disparaît en appuyant sur OK. À la fin du programme suivant, le même message s'affiche de nouveau.

Réglages

Vous pouvez ici définir l'intervalle (en heures ou par date) dans lequel s'affiche le message.

- Réglage usine : désactivé
- en heures
Vous pouvez sélectionner un intervalle de 1–9999 heures.
- par date
Vous pouvez saisir une date.

Texte du message

Saisissez ici votre message personnalisé pour l'intervention de maintenance planifiée. Vous pouvez éditer 1, 2 ou les 3 textes 1/2/3.

Réinitialiser l'affichage

Le message s'affiche jusqu'à ce que l'affichage soit réinitialisé. Le texte s'affiche alors de nouveau une fois l'intervalle suivant écoulé.

Applications externes

Clapet évacu. air externe

Le raccordement de dispositifs externes s'effectue via la Box XCI de Miele.

Le décalage de temps entre l'activation du clapet d'évacuation d'air externe et l'activation du moteur du tambour/ventilateur est réglé.

Pendant que le clapet d'évacuation s'ouvre, un message correspondant s'affiche à l'écran.

- Réglage d'usine : désactivé

Cette option doit toujours être sélectionnée si aucun clapet d'évacuation d'air ne doit être activé. Cela permet d'éviter une interruption de programme.

- activé
 - 0 seconde
 - 1 seconde
 - 2 secondes
 - ...
 - 300 secondes

Ventilateur supplém.

Le raccordement de dispositifs externes s'effectue via la Box XCI de Miele.

Si un ventilateur supplémentaire est raccordé, il doit être allumé en parallèle à l'entraînement.

- désactivé
- activé

Capteur de pression

Le raccordement de dispositifs externes s'effectue via la Box XCI de Miele.

Avec une conduite d'évacuation collective, il peut être nécessaire dans certaines conditions de pression dans la conduite d'évacuation d'arrêter le fonctionnement d'un sèche-linge ou de l'empêcher dès le départ. Le capteur de pression étant une unité externe, il est possible de lire un contact logique à ouverture et un contact à fermeture.

Pendant que le clapet d'évacuation s'ouvre, un message correspondant s'affiche à l'écran.

- désactivé : non actif
- On haut = actif
Réaction à un **potentiel élevé**
- On bas = actif
Réaction à un **faible potentiel**

Mode exploitant

Signal de délestage

Le raccordement de dispositifs externes s'effectue via la Box XCI de Miele.

Le dispositif de pic de charge permet de relier le sèche-linge à un système de gestion de l'énergie. Si un signal est enregistré, le système de chauffage du sèche-linge est brièvement éteint ou son activation est empêchée. Le sèche-linge ne doit être utilisé sur un système à charge de pointe que s'il est connecté au sèche-linge via la box XCI de Miele.

- Réglage d'usine : pas de fonction
- Charge de pointe 230 V
- Charge de pointe 0 V
- Module KOM

Empêcher le délestage

Grâce à cette fonction, lors d'un signal de charge de pointe, l'exécution d'un programme d'hygiène n'est pas modifiée pour autant. Le chauffage reste allumé.

- Réglage d'usine : désactivé
- activé

Sélection module COM

Ce sèche-linge est équipé d'un module Wi-Fi intégré. Ce sèche-linge peut cependant également être équipé d'un module externe.

- désactivé
- module interne (réglages usine)
Le module Wi-Fi interne est utilisé.
- module externe
Un module XKM ou RS232 est inséré dans le logement.

Disponibilité produits digitaux Miele

L'utilisation de produits digitaux Miele dépend de la disponibilité du service dans votre pays.

Les différents services ne sont pas disponibles dans tous les pays.

Vous trouverez plus d'informations sur la disponibilité de ce service sur notre page Internet www.miele.fr.

Wi-Fi/LAN

Configurez la connexion de votre sèche-linge.

- Configuration
Ce message apparaît uniquement si le sèche-linge n'est pas encore connecté à un réseau Wi-Fi.
- Désactiver (visible si le réseau est activé)
Le réseau reste configuré, la fonction Wi-Fi est désactivée.
- Activer (visible si le réseau est désactivé)
La fonction Wi-Fi est réactivée.
- État de la connexion (visible si le réseau est activé)
Les valeurs suivantes s'affichent :
 - qualité de réception du Wi-Fi
 - nom du réseau
 - adresse IP
- Réinitialiser (visible si déjà configuré)
La connexion au réseau Wi-Fi est réinitialisée, vous pouvez dès à présent la reconfigurer.
- Réinitialiser (visible si déjà configuré)
Le réseau n'est plus configuré. Pour pouvoir utiliser le réseau à nouveau, vous devez établir une nouvelle connexion.
 - La connexion Wi-Fi est désactivée.
 - La connexion Wi-Fi est restaurée aux valeurs d'usine.

Configuration Wi-Fi

2 méthodes de connexion sont possibles.

Via WPS

- Activez la fonction « WPS » sur votre routeur dans les 2 minutes qui suivent.

Conseil : Si la connexion n'est pas établie à la fin du décompte, recommencez la procédure.

Soft access

- Activez la fonction avec l'App Miele sur votre terminal mobile dans les 10 minutes qui suivent.

Conseil : L'app vous guide dans les étapes suivantes.

Mode exploitant

Connexion réseau

La date et l'heure peuvent être synchronisées sur le réseau.

- désactivé

La date et l'heure ne sont pas synchronisées sur le réseau.

- en tant que maître

Les machines sont interconnectées, sans connexion Internet. Une machine est déclarée comme maître et envoie les données aux appareils *es-claves*.

- en tant qu'esclave

Les machines sont interconnectées, avec connexion Internet. Toutes les machines seront réglées sur *Es-claves*. Les données sont synchronisées via Internet.

Commande à distance

La sélection de programmes est effectuée via un terminal externe.

- Réglage d'usine : activé

- désactivé

Mise à jour à distance

La fonction RemoteUpdate (mise à jour à distance) permet de mettre à jour le logiciel de votre sèche-linge.

Réglage d'usine : activé

Si vous choisissez de ne pas installer une mise à jour à distance, cela n'impacte pas l'utilisation de votre sèche-linge. Néanmoins, Miele recommande d'installer les mises à jour à distance.

Activation

L'option RemoteUpdate ne s'affiche et ne peut être sélectionné que si vous avez connecté votre sèche-linge à votre réseau Wi-Fi.

La fonction RemoteUpdate de Miele n'est utilisable que si vous avez connecté le sèche-linge à un réseau Wi-Fi et que vous disposez d'un compte sur l'application Miele Professional. Le sèche-linge doit être enregistré dans l'application.

Les conditions d'utilisation se trouvent sur l'application Miele Professional.

Certaines mises à jour du logiciel peuvent uniquement être réalisées par le service après-vente Miele.

Déroulement de la mise à jour à distance

L'affichage vous informe sous le mode exploitant si le service RemoteUpdate est disponible pour votre appareil.

Vous pouvez choisir de lancer immédiatement la mise à jour à distance ou de la reporter à plus tard. Si vous sélectionnez « Mise à jour ultérieure », l'appareil vous redemandera si vous souhaitez installer la mise à jour lors du prochain démarrage.

La mise à jour à distance peut prendre plusieurs minutes.

Respectez les points suivants pour la fonction de mise à jour à distance :

- Si vous ne recevez pas de message à ce sujet, c'est qu'aucune mise à jour à distance n'est disponible.
- Une fois qu'une mise à jour à distance est installée, vous ne pouvez pas revenir à une version précédente.
- N'éteignez pas le sèche-linge pendant la mise à jour à distance. A défaut, la mise à jour est annulée et n'est pas installée.

SmartGrid

Le réglage SmartGrid est visible uniquement si un réseau Wi-Fi a été configuré et activé. Cette fonction vous permet d'intégrer votre sèche-linge dans les systèmes de gestion de l'énergie des bâtiments.

Mode exploitant

Paramètres de l'appareil

Informations légales

Licences Open-Source

Informations disponibles sur les licences.

Droits d'auteur et licences pour les logiciels d'exploitation et de commande

Miele utilise son propre logiciel ou un logiciel tiers non couvert par une licence open source, pour faire fonctionner et contrôler la machine. Le présent logiciel/les composants de logiciel sont soumis à des droits d'auteur. Les droits d'auteur détenus par Miele et des tiers doivent être respectés.

Cette machine contient également des composants logiciels distribués sous licence open source. Vous pouvez consulter les composants open source inclus ainsi que les avis de droit d'auteur correspondants, les copies des conditions de licence applicables et toute autre information dans la machine sous l'option de menu Réglages | Paramètres machine | Informations légales | Licences open source. Les dispositions de responsabilité et de garantie des conditions de licence open source qui y figurent ne s'appliquent qu'à l'égard des ayants droit respectifs.

Monnayeur

Le raccordement d'un monnayeur nécessite l'accessoire XCI-AD ou Box XCI.

Réglages du monnayeur

Pour toute modification ultérieure, veuillez contacter le SAV Miele.

Un monnayeur doit être raccordé.

- Sans monnayeur

Les paramétrages suivants sont ignorés et la première mise en service peut être achevée.

- Mode programme

Ce programme fonctionne via un monnayeur : l'utilisateur achète le droit d'utiliser un programme.

- Mode minuterie

Ce programme fonctionne via un monnayeur sur minuterie : l'utilisateur achète un temps d'utilisation.

- Mode minuterie avec compteur d'impulsions

Pour les monnayeurs dont la durée d'utilisation augmente à chaque insertion de pièce.

- Module KOM

Le fonctionnement s'effectue par commande centrale

Signal retour monnayeur

Régler le signal de retour du monnayeur

- Réglage d'usine : Désactivé
- Fin du programme
Le signal de retour est émis en fin de programme.
- Lâcher la touche Start
Le signal de retour est émis au relâchement de la touche Start.
- Début et fin de programme
Le signal de retour est émis au début et en fin de programme.
- Programme en cours
Le signal de retour est émis du début à la fin du programme.
- Température de l'air de séchage
Le signal de retour dépend de la température si la température de l'air de traitement est égale ou supérieure à la température de consigne.

Verrouillage monnayeur

Afin d'éviter les manipulations, un verrouillage du programme peut être réglé en mode programme. Si la porte du sèche-linge est ouverte après le verrouillage, le programme est annulé et l'argent inséré perdu.

Le moment du verrouillage peut être modifié afin de permettre d'ajouter du linge.

- Réglage d'usine : Désactivé
- dès le démarrage du programme
- 1 à 5 minutes après le démarrage du programme

Supprimer signal payé

Le « signal de paiement » en mode monnayeur peut être conservé jusqu'à la fin du programme ou supprimé au bout de 5 minutes en l'absence de démarrage de programme.

- Réglage d'usine : désactivé
- activé

Mode exploitant

Tps réponse monnayeur

En mode monnayeur, il est possible de régler le temps de réponse minimum avant déclenchement du signal de paiement.

- Réglage usine : court
Pour les monnayeurs où la chute des pièces génère l'impulsion de paiement.
- long
Pour les commandes centrales sur base de 230 V.

Temps max. monnayeur

Réglage du délai de chevauchement du monnayeur. Délai de sécurité afin d'éviter les manipulations du monnayeur.

Le délai de chevauchement peut être réglé ou désactivé de minute en minute de 30 minutes à 4 heures.

Si aucun programme ne se termine pendant le délai de chevauchement, le monnayeur est réinitialisé. Le programme s'interrompt.

Réglage usine : 3 heures

Durée minuterie froid

La durée du programme peut être réglée.

Par paliers de 5 minutes, il est possible de régler une durée de 10 minutes à 2 heures.

Réglage usine : 2 heures

Durée minuterie chd

La durée du programme peut être réglée.

Par paliers de 5 minutes, il est possible de régler une durée de 20 minutes à 2 heures.

Réglage usine : 2 heures

Programmes gratuits

En mode monnayeur, il est possible de définir si le programme *Minuterie froid* peut être utilisé gratuitement.

- Réglage d'usine : désactivé
- activé

Miele S.A.S
Z.I. du Coudray
9, avenue Albert Einstein
B.P. 1000
93151 Le Blanc-Mesnil Cedex
www.miele.fr/professional

R.C.S. Bobigny B 708 203 088

Contact Service Commercial

Tél. : 01 49 39 44 44
Fax. : 01 49 39 44 38
Mail : advpro@miele.fr

Contact SAV Professionnel (Intervention)

Tél. : 01 49 39 44 78
Fax. : 01 49 39 34 10
Mail : savpro@miele.fr

Contact Support Technique (Hotline)

Tél. : 01 49 39 44 88
Mail : support.technique@miele.fr



Miele & Cie. KG
Carl-Miele-Straße 29, 33332 Gütersloh, Allemagne

PDR 908 EL

fr-FR

M.-Nr. 12 450 110 / 00