

Instrucciones de manejo y montaje Campanas extractoras



Para evitar accidentes y daños al aparato, **debe** leer estas instrucciones antes de instalar el aparato y utilizarlo por primera vez.

Índice

INSTRUCCIONES IMPORTANTES DE SEGURIDAD	3
Medidas para la protección del medio ambiente	11
Guía a la campana de extracción	12
Descripción de las funciones	14
Funcionamiento	15
Encendido del ventilador.....	15
Seleccionando el nivel de potencia	15
Apagado retrasado	15
Apagado del ventilador	15
Apagado/encendido de la iluminación superior	15
Administración de energía	16
Encendido y apagado del administrador de energía.....	16
Desconexión automática de seguridad.....	16
Consejos para el ahorro de energía	17
Limpieza y cuidado	18
Carcasa de acero inoxidable	18
Filtro de grasa.....	19
Cómo reemplazar el filtro de grasa	20
Filtro de carbón activo	21
Desecho de los filtros de carbón activo	21
Filtros de carbón reactivables	21
Instalación	22
Antes de la instalación.....	22
Recomendaciones de instalación	22
Materiales para la instalación	22
Materiales para la instalación para el modo de recirculación	23
Dimensiones del aparato	24
Distancia entre la parrilla y la campana de ventilación (S).....	27
Instalación del tope de profundidad (opcional)	28
Ducto de salida.....	30
Ala antirretorno	30
Condensados	31
Collar reductor	31
Conexión eléctrica.....	32
Servicio de Atención al Cliente	33
Contacto en caso de falla.....	33
Ubicación de la placa de información	33
Garantía	33
Datos técnicos	34
Accesorios opcionales para el modo de recirculación.....	34

INSTRUCCIONES IMPORTANTES DE SEGURIDAD

LEA Y CONSERVE ESTAS INSTRUCCIONES

Este aparato cumple con los requisitos de seguridad actuales. El uso inadecuado del aparato puede ocasionar lesiones personales y daños materiales.

Antes de instalar o utilizar el equipo por primera vez, lea todas las instrucciones. Use solamente este aparato para el propósito para el que fue diseñado.

Conserve estas instrucciones de funcionamiento en un lugar seguro y entréguelas a cualquier usuario futuro.

Uso

- ▶ **PRECAUCIÓN:** Utilice solamente para ventilación. No utilice para el escape de materiales y vapores dañinos o explosivos.
- ▶ Este aparato está diseñado exclusivamente para uso doméstico. Úselo solamente de la manera descrita en las instrucciones de funcionamiento.
- ▶ Esta campana de ventilación no está diseñada para su uso al aire libre.
- ▶ Solo debe utilizarse para extraer y limpiar los vapores que se producen al cocinar. Cualquier otra utilización se realizará bajo la responsabilidad del propietario.
- ▶ Si una campana de extracción para recirculación está instalada encima de una parrilla de gas, revise que se cumplan todos los códigos locales para asegurar que haya un suministro adecuado de aire fresco.
- ▶ Este aparato reúne las condiciones para instalarse encima de parrillas de gas o eléctricas.
- ▶ Las personas que carezcan de capacidades físicas, sensoriales o mentales, o de experiencia con el aparato, no lo deben utilizar sin la supervisión o las instrucciones de una persona responsable.

Niños

- ▶ Al igual que con cualquier otro aparato, es necesario ejercer una estrecha vigilancia cuando lo utilizan los niños.
- ▶ Los niños no deben limpiar ni realizar tareas de mantenimiento a la campana.

INSTRUCCIONES IMPORTANTES DE SEGURIDAD

- ▶ Supervise a los niños que se encuentren cerca de la campana y no les permita que jueguen con ella.
- ▶ La luz LED ClearView es muy intensa. Asegúrese que en especial los bebés/niños pequeños no miren directo a la luz.
- ▶ Peligro de asfixia. Asegúrese de que los envoltorios de plástico, las bolsas, etc. se desechen de manera segura y se mantengan lejos del alcance de los niños.

Seguridad técnica

- ▶ **ADVERTENCIA: PARA REDUCIR EL RIESGO DE INCENDIO, DESCARGA ELÉCTRICA O DAÑOS A LAS PERSONAS, TEN EN CUENTA LO SIGUIENTE:**
 - Utiliza este electrodoméstico solo de la manera prevista por el fabricante. Si tienes alguna pregunta, ponte en contacto con Miele.
 - Antes de reparar o limpiar el electrodoméstico, desconecta la alimentación en el panel de servicio y bloquea los medios de desconexión del servicio para evitar que la alimentación se conecte accidentalmente. Si los medios de desconexión del servicio no pueden bloquearse, fija firmemente un dispositivo de advertencia notorio, como una etiqueta, al panel de servicio.
 - No utilices piezas de repuesto que no hayan sido recomendadas por el fabricante (por ejemplo, piezas fabricadas en casa con una impresora 3D).
- ▶ La instalación, las reparaciones y el trabajo de mantenimiento deberán ser realizados por un técnico de servicio autorizado por Miele en conformidad con todas las normas de seguridad nacionales y locales y con las instrucciones de instalación provistas. Comuníquese con el Departamento de Servicio Técnico de Miele para efectuar revisiones, reparaciones o ajustes. Las reparaciones y otros trabajos realizados por personas no autorizadas pueden ser peligrosos y pueden anular la garantía.
- ▶ Una campana de ventilación dañada puede ser peligrosa. Busque siempre signos de daños visibles. Nunca utilice una campana de ventilación dañada.

INSTRUCCIONES IMPORTANTES DE SEGURIDAD

▶ Asegúrese de que un técnico calificado haya instalado y conectado a tierra al aparato. Para garantizar la seguridad eléctrica de este aparato debe existir continuidad entre el aparato y un sistema de puesta a tierra eficiente. Es imprescindible que se cumpla con este requisito de seguridad básico. Si tiene alguna duda, solicite a un electricista calificado que verifique el sistema eléctrico de la casa.

▶ Es posible el funcionamiento temporal o permanente en un sistema de suministro de energía autosuficiente o no sincronizado con la red (como redes autónomas, sistemas de respaldo). Un requisito previo para el funcionamiento es que el sistema de suministro de energía cumpla con las especificaciones de las normas oficiales.

Las medidas de protección previstas en la instalación doméstica y en este producto de Miele deberán quedar también garantizadas en su función y funcionamiento tanto en funcionamiento aislado como en funcionamiento no sincronizado con la red, o bien ser sustituidas por medidas equivalentes en la instalación.

▶ Para evitar producir daños a la campana de ventilación, asegúrese de que los datos de conexión (voltaje y frecuencia) que aparecen en la placa de información correspondan con el suministro eléctrico del edificio antes de conectar el aparato.

Si tiene alguna duda, consulte a un electricista calificado.

▶ No utilice una barra de potencia o un cable de extensión para conectar la campana de ventilación al suministro eléctrico. Representan un riesgo de incendio y no garantizan el nivel requerido de seguridad del aparato.

▶ Para garantizar un funcionamiento correcto, no utilice la campana de ventilación antes de haberla instalado correctamente.

▶ Esta campana de ventilación no se debe utilizar en ubicaciones móviles (p. ej., en un barco).

▶ Se debe proporcionar ventilación adecuada cuando la campana se utiliza simultáneamente con dispositivos que queman gas u otros combustibles.

▶ Únicamente abra la caja protectora conforme a las secciones “Diagrama de instalación” y “Limpieza y cuidado” del presente manual. Por ningún motivo se deberá abrir ninguna otra pieza de la caja protectora. Es sumamente peligroso para el usuario alterar las conexiones, los componentes eléctricos o las piezas mecánicas y puede provocar fallas operativas.

INSTRUCCIONES IMPORTANTES DE SEGURIDAD

- ▶ Si llega a dañarse el cable eléctrico, deberá ser cambiado por un técnico de servicio calificado.
- ▶ Durante la instalación, el mantenimiento y la reparación, la campana de ventilación debe estar desconectada del suministro eléctrico. Estará completamente aislada del suministro eléctrico únicamente si se cumple alguna de las siguientes condiciones:
 - Se han desconectado los disyuntores en el panel de servicio eléctrico.
 - Se han quitado los fusibles tipo tornillo del panel de servicio eléctrico.
 - Se ha desenchufado el cable de alimentación (si lo tuviera) del enchufe (tire del enchufe, no del cable).

Uso correcto

- ▶ **ADVERTENCIA: PARA PREVENIR EL RIESGO DE QUE LA GRASA EN LA PARRILLA SE INCENDIE.**
 - a) Nunca deje las unidades de la superficie desatendidas en los ajustes altos. Los desbordes provocan humo y los derrames de grasa pueden incendiarse. Caliente los aceites lentamente en los ajustes bajo o medio.
 - b) Siempre encienda la campana al cocinar a altas temperaturas.
 - c) Limpie a menudo la campana de ventilación. No se debe permitir que la grasa se acumule en el ventilador o el filtro.
 - d) Use el tamaño de sartén adecuado. Siempre use utensilios que vayan acorde con el tamaño de la zona de cocción.
- ▶ Nunca use una llama abierta debajo de la campana de ventilación. Para evitar el riesgo de incendios, no flamee ni ase sobre la llama abierta. Cuando esté encendida, la campana de ventilación atraerá las llamas al filtro. Los depósitos de grasa podrían incendiarse.

INSTRUCCIONES IMPORTANTES DE SEGURIDAD

▶ ADVERTENCIA PARA REDUCIR EL RIESGO DE DAÑO A PERSONAS EN CASO DE UN INCENDIO DE GRASA EN LA PARRILLA, RESPETE LO SIGUIENTE*:

- a) APAGUE LAS LLAMAS con una tapa que cierre bien, una lámina para cocinar o una bandeja de metal, después apague el quemador. TENGA CUIDADO PARA PREVENIR QUEMADURAS. Si las llamas no se extinguen de inmediato, EVACÚE Y LLAME AL DEPARTAMENTO DE BOMBEROS.
- b) NUNCA LEVANTE UNA CACEROLA EN LLAMAS: Usted podría sufrir quemaduras.
- c) NO UTILICE AGUA, incluidas telas o toallas mojadas, ya que se podría provocar una explosión violenta de vapor.
- d) Utilice un extinguidor ÚNICAMENTE si:
 - 1) Tiene un extinguidor tipo ABC y sabe cómo usarlo.
 - 2) El incendio es pequeño y está confinado al área donde se inició.
 - 3) Se ha llamado al departamento de bomberos.
 - 4) Puede combatir el incendio teniendo a sus espaldas una salida.

*Basado en “Consejos de seguridad en caso de incendio en cocinas” publicados por NFPA.

- ▶ La campana de ventilación podría dañarse si queda expuesta a calor excesivo de una parrilla a gas.
- Al utilizar la campana de ventilación sobre una parrilla a gas, asegúrese de que cualquier quemador que esté en uso tenga siempre utensilios encima. Apague los quemadores al retirar el utensilio, incluso si lo hará por poco tiempo.
 - Seleccione utensilios que sean adecuados para el tamaño del quemador.
 - Ajuste la llama para que nunca se expanda por los laterales de los utensilios.
 - Evite sobrecalentar los utensilios (p. ej., al cocinar con un wok).
- ▶ Siempre encienda la campana de ventilación al usar un quemador para prevenir daños derivados de la condensación.

INSTRUCCIONES IMPORTANTES DE SEGURIDAD

- ▶ El aceite y la grasa sobrecalentados se pueden encender y ocasionar daños por incendio al sistema de ventilación. No deje baterías de cocina, sartenes y freidoras sin supervisión cuando esté cocinando con aceite o grasa. Así mismo, nunca deje una parrilla abierta sin supervisión cuando esté asando.
- ▶ Los depósitos de grasa y suciedad impiden el funcionamiento adecuado de la campana de ventilación. Para garantizar que los vapores de la cocina se limpien adecuadamente, nunca utilice la campana de ventilación sin los filtros de grasa colocados.
- ▶ Tenga en cuenta que el calor que proviene del quemador al cocinar puede provocar que la campana de ventilación se caliente mucho. No toque la carcasa o los filtros de grasa hasta que la campana de ventilación se haya enfriado.

Instalación adecuada

- ▶ **ADVERTENCIA: PARA REDUCIR EL RIESGO DE INCENDIO, DESCARGA ELÉCTRICA O DAÑOS A PERSONAS, RESPETE LO SIGUIENTE:**
 - a) Tanto al trabajo de instalación como al cableado eléctrico sólo lo debe realizar una persona debidamente calificada, y en conformidad con todos los códigos y normas que correspondan.
 - b) Se necesita aire suficiente para la combustión y salida de los gases a través del tiro (chimenea del equipo de quema de combustible para evitar el estirado). Siga las directrices y normas de seguridad del fabricante para equipos de cocina como las que publica la Asociación Nacional de Protección contra Incendios (National Fire Protection Association - NFPA) y la Sociedad Americana de Ingenieros de Calefacción, Refrigeración y Aire Acondicionado

INSTRUCCIONES IMPORTANTES DE SEGURIDAD

(American Society for Heating, Refrigeration and Air Conditioning Engineers - ASHRAE), así como los establecidos por las autoridades de códigos locales.

- c) Cuando corte o taladre en la pared o el techo, tenga cuidado de no dañar el cableado eléctrico oculto y otras instalaciones no visibles.
- d) Las campanas con ductos siempre deben tener salida hacia el exterior.
- e) No utilice esta campana con ningún dispositivo de control de velocidad de estado sólido.

▶ Para determinar si una campana de extracción puede funcionar arriba de su aparato de cocina, consulte la información provista por el fabricante del aparato.

▶ Los reglamentos de seguridad prohíben la instalación de una campana de ventilación sobre hornos de combustible sólido.

▶ Si la distancia de seguridad entre la parrilla y la campana de extracción no es suficiente, se puede dañar la campana de extracción. Se deben respetar las distancias mínimas de seguridad entre la parte superior de la parrilla y la parte inferior de la campana de extracción indicadas en la sección de “Instalación” de este manual, a menos que el fabricante de la parrilla indique que se requiere una distancia de seguridad mayor.

Si se instala más de un aparato de cocina debajo de la campana de extracción y tienen diferentes distancias de seguridad mínimas a la campana de extracción, seleccione la distancia mayor.

▶ Asegúrese de respetar la información de la sección “Instalación” al montar la campana de ventilación.

▶ Los componentes pueden tener bordes filosos que pueden causar lesiones.

Use guantes para proteger las manos.

▶ Al instalar el ducto de salida, utilice únicamente cañería o tubería de material no inflamable. Puede obtenerlas a través de su representante de Miele o del Servicio Técnico de Miele.

▶ El aire de salida no debe ventilarse por una chimenea o un tiro de ventilación que se esté utilizando y no debe canalizarse por los ductos que ventilan las habitaciones con instalaciones de quema de combustible.

INSTRUCCIONES IMPORTANTES DE SEGURIDAD

- ▶ Si el aire de salida se extrajera por una chimenea o un ducto de ventilación que ya no se utilice con otros fines, obtenga asesoría profesional.
- ▶ **ADVERTENCIA: PARA REDUCIR EL RIESGO DE INCENDIO UTILICE SOLAMENTE DUCTOS METÁLICOS.**

Limpieza y cuidado

- ▶ Existe un riesgo de que se produzca un incendio si la limpieza no se completa de acuerdo con las instrucciones de este manual.
- ▶ No utilice un limpiador a vapor para limpiar la campana de ventilación.
El vapor podría llegar hasta los componentes eléctricos y ocasionar un cortocircuito.

Accesorios y partes

- ▶ Utilice solamente refacciones de Miele originales. Utilizar repuestos o refacciones de otros fabricantes puede anular la garantía.
- ▶ Los componentes defectuosos deben sustituirse solo por partes originales de Miele. Solo con estas piezas se puede garantizar la seguridad del aparato según lo previsto por el fabricante.
- ▶ Miele garantizará suministrar partes de repuesto funcionales por un mínimo de 10 años, y hasta 15 años después de que su unidad de extracción sea descontinuada.

Medidas para la protección del medio ambiente

Eliminación de los materiales de empaque

La caja de cartón y los materiales de empaque protegen el aparato durante su transporte. Fueron diseñados para ser reciclables y biodegradables.

Asegúrese de que los envoltorios de plástico, las bolsas, etc. se desechen de manera segura y se mantengan lejos del alcance de los niños. Peligro de asfixia.

Eliminación de su aparato viejo

Los aparatos eléctricos y electrónicos contienen materiales valiosos. También contienen ciertas sustancias que fueron esenciales para el buen funcionamiento y el uso correcto de este equipo. Utilizar estos materiales de manera inadecuada desechándolos en la basura doméstica puede ser perjudicial para su salud y el medio ambiente. Por lo tanto, no deseché su antiguo aparato en la basura doméstica y siga los reglamentos locales sobre desecho adecuado.



Consulte con las autoridades locales, proveedores o Miele sobre el desecho y reciclaje de aparatos eléctricos y electrónicos. Miele no asume ninguna responsabilidad respecto a la eliminación de datos personales dejados en el aparato que se deseche. Asegúrese de mantener su aparato antiguo alejado de menores de edad hasta que sea retirado. Siga los requerimientos de seguridad para aparatos que se puedan volter o que representen un peligro de atrapamiento.

Guía a la campana de extracción

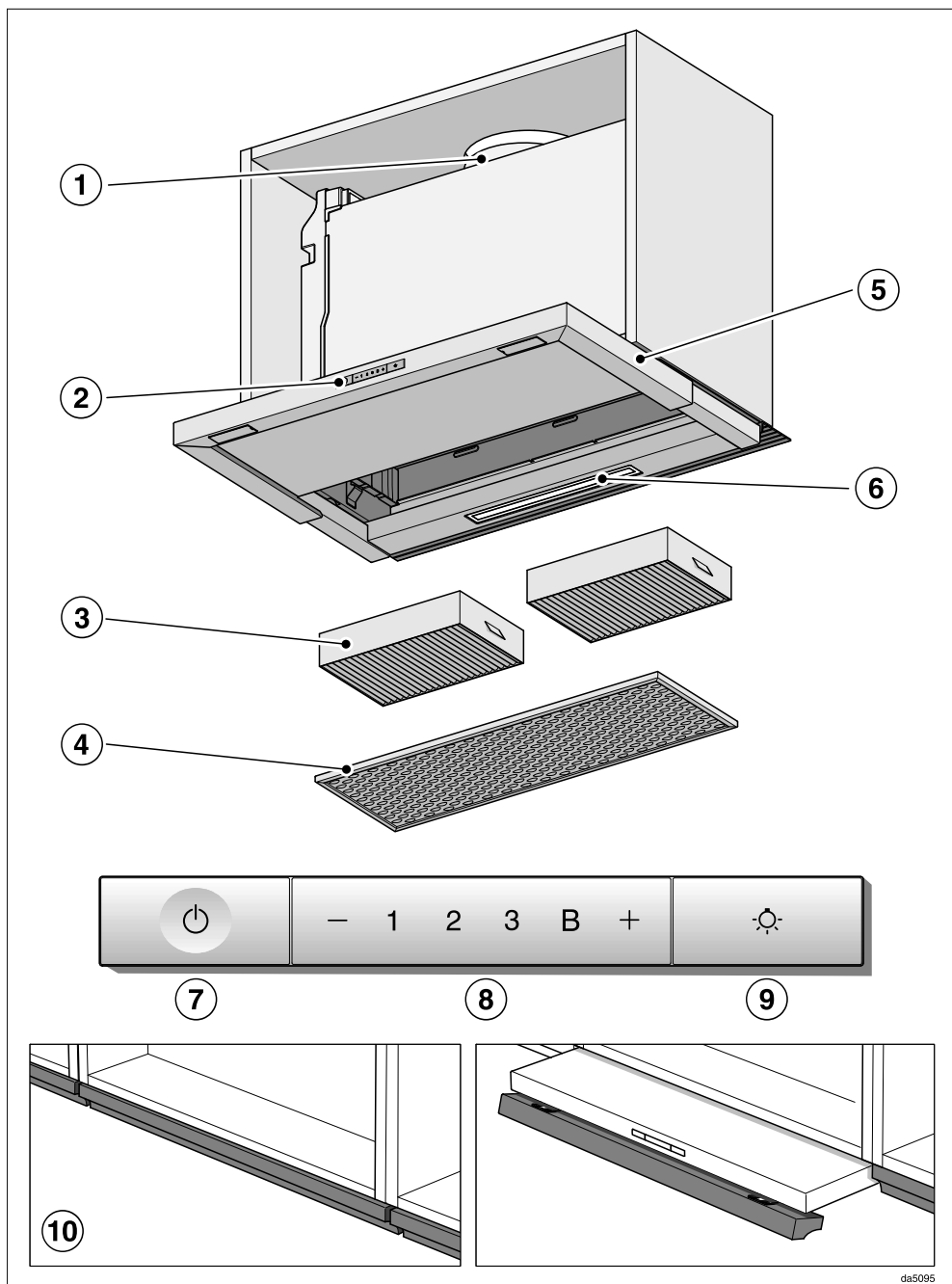

da5095

- ① Collar de ventilación
- ② Controles
- ③ Filtros de carbón
Accesorios opcionales para el modo de recirculación
- ④ Filtro de grasa
- ⑤ Marco extraíble
- ⑥ Iluminación superior
- ⑦ Control para encender y apagar el ventilador
- ⑧ Controles de ajuste de la potencia del ventilador
- ⑨ Botón para encender o apagar la iluminación
- ⑩ Panel frontal desplegable
El panel frontal del marco extraíble puede ser uno que se adapte a su gabinete de cocina (se requiere el kit de instalación DML 2000).

Descripción de las funciones

Las siguientes funciones se encuentran disponibles en su campana de ventilación, según el modelo:

Modalidad de ventilación



claf0494a

El aire que ingresa a través de la entrada se limpia con los filtros de grasa y es extraído del edificio.

Modo de recirculación

(solo con el kit de conversión y los filtros de carbón como accesorios opcionales, consulte los “Datos técnicos”)



claf0494b

El aire se aspira y se limpia primero con el filtro de grasa y luego con los filtros de carbón. El aire se hace circular de nuevo a la cocina.

Encendido del ventilador

Encienda el ventilador en cuanto empiece a cocinar. Esto es para asegurar que los vapores sean atrapados desde el principio.

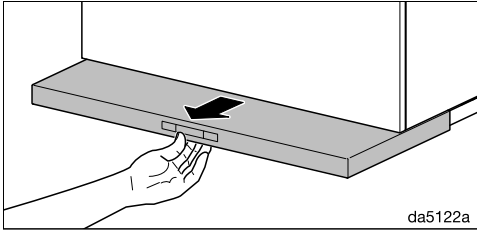

- Extraiga el marco. Para asegurar una extracción óptima y un nivel bajo de ruido, jale el marco para desplegarlo por completo.

El ventilador cambia al nivel de potencia **2**.

Seleccionando el nivel de potencia

Seleccionar los niveles de potencia de **1** a **3** para vapor, olores o calor de cocina ligeros a fuertes.

Aumentar el nivel de potencia a medida que aumenta el nivel de vapor, olores o calor.

Para periodos cortos de cocción de alimentos con vapores, olores o calor intensos, por ejemplo, al dorar la carne, seleccionar el nivel Booster **B**.

- Seleccionar el nivel de potencia deseado pulsando el control $-$ o $+$.

Reducción de potencia desde la función Booster

Si el administrador de energía está activado (ajuste predeterminado), el ventilador cambia automáticamente al nivel **3** después de 5 minutos.

Apagado retrasado

- Es recomendable utilizar el ventilador por unos minutos tras finalizar la cocción.

Esto ayuda a neutralizar cualquier vapor y olor que pudiera permanecer en el aire. También reduce el riesgo de que se acumulen residuos en la campana de ventilación y los olores resultantes de ello.

Apagado del ventilador

- Apague el ventilador empujando la placa deflectora hacia adentro. La próxima vez que se saque la placa deflectora, el ventilador se volverá a encender en el ajuste **2**.
- Para apagar el ventilador, pulse el control de encendido/apagado \odot .

Apagado/encendido de la iluminación superior

La iluminación superior puede encenderse y apagarse de manera independiente del ventilador.

- Puede encender y apagar la iluminación superior tirando del deflector de humos y empujándolo de nuevo hacia dentro o pulsando el botón de iluminación \odot .

El símbolo \odot se ilumina cuando la iluminación superior está encendida.

Funcionamiento

Administración de energía

La campana de ventilación cuenta con un sistema de administración de energía para ayudar a ahorrar energía. El nivel de potencia del ventilador se reduce y la iluminación se apaga automáticamente.

- Si se selecciona el nivel intensivo, el ventilador cambia automáticamente al nivel 3 después de 5 minutos.
- Si el ventilador está en los niveles 3, 2 o 1, cambia al siguiente ajuste más bajo luego de 2 horas y, luego, en intervalos de 30 minutos hasta que finalmente se apaga.
- Si la iluminación superior está encendida, se apagará automáticamente después de 12 horas.

Encendido y apagado del administrador de energía

Puede desactivar el administrador de energía.

Considere que esto puede aumentar el consumo de energía.

- Para establecer esta opción, apague el ventilador y la iluminación superior primero.
- Presione los botones **—** y **+** al mismo tiempo durante aprox. diez segundos, hasta que se enciendan las luces de **1**.
- Luego, pulse los siguientes botones en orden:
 - el botón de iluminación
 - seguido del botón **—** y luego
 - el botón de iluminación

Si el administrador de energía está activado, los indicadores **1** y **B** estarán encendidos de manera continua.

Si está apagado, los indicadores **1** y **B** parpadearán.

- Presione el botón **—** para apagar el administrador de energía.

Los indicadores **1** y **B** parpadearán.

- Para encenderla, presione el botón **+**.

Los indicadores **1** y **B** estarán encendidos de manera continua.

- Confirme su selección con el botón de encendido/apagado

Se apagarán todas las luces indicadoras. Si no confirma el nuevo ajuste dentro de los 4 minutos, el sistema de ventilación regresará automáticamente al ajuste anterior.

Desconexión automática de seguridad

Si se ha desactivado el administrador de energía, la campana de ventilación se apagará automáticamente después de 12 horas si se dejó encendida (ventilador e iluminación superior).

- Para volverla a encender, presione el control de encendido/apagado o el control de iluminación .

Consejos para el ahorro de energía

Esta campana funciona de una manera muy eficiente y con ahorro de energía. Lo siguiente permitirá ahorrar aún más energía cuando se utilice:

- Asegúrese de que haya suficiente ventilación en la cocina al cocinar. Si hay un flujo de aire insuficiente durante el modo de extracción, la campana no puede operar de manera eficiente, y provoca un aumento en los niveles de ruido durante el funcionamiento.
- Siempre cocine con el ajuste más bajo posible. Esto produce menos vapores de cocción de modo que puede utilizar un nivel inferior de potencia de la campana y, por tanto, beneficiarse de la reducción del consumo de energía.
- Compruebe el nivel de potencia seleccionado en la campana. Un nivel de potencia inferior por lo general es suficiente para la mayor parte de la cocción. Utilice el ajuste de nivel de refuerzo solo cuando sea necesario.
- Cuando se genere un gran volumen de vapores de cocción, cambie a un nivel de potencia alto a tiempo. Esto es más eficiente que el funcionamiento de la campana durante más tiempo para tratar de capturar los vapores de cocción que ya han sido distribuidos por toda la cocina.
- Asegúrese de apagar la campana después de utilizarla.
- Limpie o cambie los filtros en intervalos regulares. Los filtros muy sucios reducen el rendimiento, aumentan el riesgo de incendios y son antihigiénicos.

Limpieza y cuidado

 **ADVERTENCIA:** PARA REDUCIR EL RIESGO DE INCENDIO, DESCARGA ELÉCTRICA O DAÑOS A LAS PERSONAS, RESPETE LO SIGUIENTE:

- Antes de limpiar o realizar tareas de mantenimiento o reparación de la campana, desconéctela de la corriente eléctrica. Consulte la sección “INSTRUCCIONES IMPORTANTES DE SEGURIDAD”.

Carcasa de acero inoxidable

Información general

 Las superficies y los botones de control pueden sufrir rayaduras y astillados.

Respete las siguientes instrucciones de limpieza.

- Limpie todas las superficies y los botones de control con agua caliente y jabón líquido solamente. Aplique con una esponja o un trapo.

 Asegúrese de que no ingrese agua al interior de la campana. Utilice únicamente un paño húmedo para limpiar la campana, especialmente en el área del panel de control.

- Luego de limpiar, seque todas las superficies con un paño suave.

Evite lo siguiente:

- Limpiadores que contengan sosa, ácido o cloruro o limpiadores que contengan solventes.
- Esponjas abrasivas, por ejemplo, estropajos o esponjas de metal que ya se hayan utilizado con agentes limpiadores abrasivos.

Instrucciones especiales para superficies de acero inoxidable

(no se aplica a los botones de control)

- Las superficies de acero inoxidable también pueden limpiarse usando un limpiador no abrasivo para dichas superficies, disponible a través de Miele.
- Para evitar que las superficies se vuelvan a ensuciar rápidamente, recomendamos tratarlas con un acondicionador para acero inoxidable. Aplique con moderación sobre toda la superficie con un trapo suave.

Importante para los controles

No deje suciedad ni residuos en los botones durante cierto tiempo.

De lo contrario, podrían decolorarse o dañarse.

Quite inmediatamente la suciedad y los residuos.

- Observe las instrucciones generales de limpieza de este capítulo.

No use un limpiador para acero inoxidable para limpiar los botones de control.

Filtro de grasa



Riesgo de incendio

Un filtro de gras sobresaturado representa un peligro de incendio.

Limpie el filtro de grasa en intervalos regulares.

El filtro de grasa metálico reutilizable en el aparato elimina las partículas sólidas de los vapores de la cocina (grasa, polvo, etc.), lo que evita que la campana de extracción se ensucie.

Se deben limpiar el filtro de grasa en intervalos regulares.

Un filtro de grasa muy sucio evita la extracción del aire y ocasionará niveles mayores de suciedad en la campana de extracción y en la cocina.

Intervalos de limpieza

La grasa acumulada se solidifica luego de un largo período de tiempo, lo que dificulta la limpieza. Por lo tanto, el filtro de grasa debe limpiarse al menos cada 3 a 4 semanas.

Desmontaje de los filtros de grasa



Al manipular el filtro de grasa, tenga cuidado de no soltarlo.

Esto puede provocar daños al filtro y a la parrilla debajo del mismo.

Asegúrese de sostener el filtro con seguridad en todo momento mientras lo manipula.

- Extraiga la placa deflector.

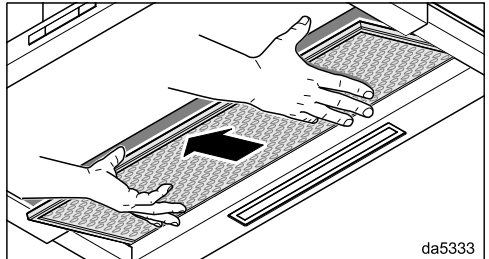
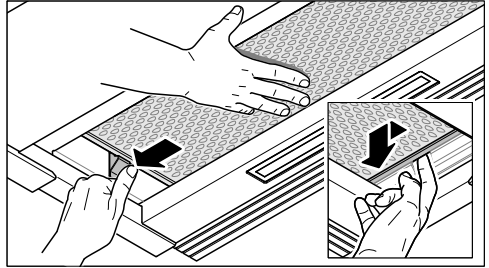

- Apoye el filtro de grasa con la mano derecha. Presione hacia abajo el cierre del lado izquierdo.
- Para quitar el filtro de grasa, jálelo hacia abajo.

Limpieza y cuidado

Limpieza del filtro de grasa a mano

- Limpie los filtros con un cepillo de nailon suave en una solución de agua caliente y detergente. No utilice detergente sin diluir.

Agentes limpiadores no adecuados

Los limpiadores no adecuados pueden provocar daños a las superficies de los filtros si se los utiliza con regularidad. No utilice ninguno de los siguientes:

- productos para eliminar cal,
- abrasivos en polvo o líquidos,
- limpiadores multiuso agresivos y desengrasantes en spray y
- limpiadores de horno en spray.

Limpieza de los filtros de grasa en un lavavajillas

- Coloque los filtros de grasa derechos o ligeramente inclinados en la canastilla inferior. Asegúrese de que el brazo rociador no esté obstruido.
- Utilice un detergente doméstico para lavavajillas común.
- En un lavavajillas Miele use el programa "Normal".

Según el detergente utilizado, limpiar los filtros en un lavavajillas podría causar la decoloración de las superficies interiores del filtro. Sin embargo, no afectará el funcionamiento de los filtros de grasa de ninguna forma.

Después de la limpieza

- Después de limpiarlos, deje los filtros sobre una superficie absorbente para que se sequen.

- Al quitar el filtro para limpiarlo, limpie también cualquier residuo de aceite o grasa de la carcasa a la que ahora tiene acceso para evitar el riesgo de que se prenda fuego.

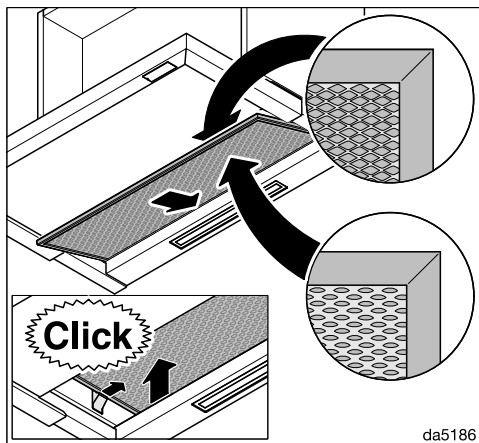

- Vuelva a colocar el filtro de grasa.

Cómo reemplazar el filtro de grasa

El uso y la limpieza regulares pueden desgastar las superficies del filtro.

Si identifica cualquier daño, reemplace el filtro de grasa.

Los filtros de grasa están disponibles para pedido mediante el Servicio de Atención al Cliente de Miele (consulte los detalles de contacto al final de estas instrucciones de funcionamiento) o con su distribuidor de Miele.

Filtro de carbón activo

Con el modo de purificación, se deben instalar dos filtros de carbón además del filtro de grasa. Estos están diseñados para absorber los olores de la cocina.

Los filtros de carbón están montados en el marco encima del filtro de grasa.

Los filtros de carbón están disponibles para pedido mediante el sitio web de Miele o con su distribuidor de Miele.

Los filtros de carbón se enumeran en “Datos técnicos” al final de este manual.

Instalación/reemplazo de los filtros de carbón

Se deben instalar los marcos correspondientes para usar el filtro de carbón. Siga las instrucciones en el plano de montaje.

- Saque el filtro de grasa de la campana de extracción.
- Retire el empaque del filtro de carbón.

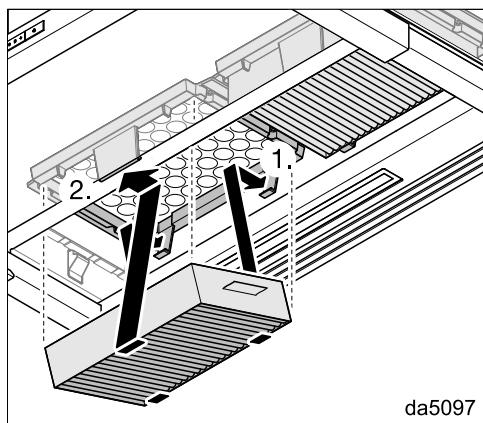

da5097

- Empuje los filtros de carbón en los marcos hasta que embonen firmemente.
- Vuelva a colocar el filtro de grasa.

- Para quitar los filtros de carbón, presione el clip sujetador ligeramente hacia adelante y empuje los filtros hacia abajo para quitarlos.

Cuándo cambiar el filtros de carbón activo

- Reemplace los filtros de carbón activo cuando ya no absorban los olores de la cocina con eficacia. Sin embargo, se deben reemplazar por lo menos una vez cada 6 meses.

Desecho de los filtros de carbón activo

- Los filtros de carbón activo usados pueden desecharse en la basura común de la casa.

Filtros de carbón reactivables

Los filtros de carbón reactivables están disponibles para esta campana de extracción. Se pueden usar varias veces después de reactivarlos en el horno.

Siga las instrucciones de funcionamiento proporcionadas con los filtros.

Instalación

Antes de la instalación

 Antes de la instalación, es importante que lea toda la información de este manual y la del manual «INSTRUCCIONES IMPORTANTES DE SEGURIDAD».

La información está sujeta a cambios. Consulte nuestro sitio web para obtener la especificación del producto más actualizada, información técnica y de garantía.

Recomendaciones de instalación

- Para lograr una extracción de vapor óptima, la campana debe estar centrada encima de la parrilla, no hacia los laterales.
- La parrilla no debe ser más ancha que la campana. De preferencia, debería ser más estrecha para facilitar su extracción.
- El área de montaje debe ser de fácil acceso. La campana de ventilación debe ser de fácil alcance y desmontaje en caso de que se necesite un llamado de emergencia. Esto debe ser tomado en cuenta al planificar la posición de las alacenas, los estantes, los techos y los elementos decorativos junto a la campana de ventilación.

Materiales para la instalación

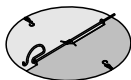

1 aleta antirretorno

para instalar en el orificio de escape del motor (no es necesaria para el modo de recirculación)

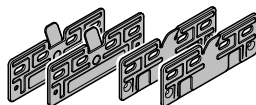

4 placas de montaje

para instalación en un gabinete de 23 5/8" (600 mm) de ancho

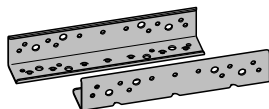

2 soportes

para instalación en un gabinete de 35 7/16" (900 mm) de ancho (solo para aparatos de 35 1/4" (896 mm) de ancho)

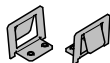

2 clips de resorte

para instalación en un gabinete de 35 7/16" (900 mm) de ancho (solo para aparatos de 35 1/4" (896 mm) de ancho)

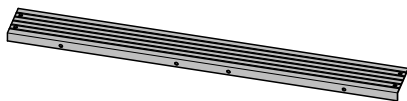

1 barra espaciadora

para ocultar el espacio entre la parte posterior del aparato y la pared

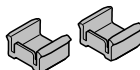

2 tope de profundidad

para limitar cuánto puede introducirse el tejadillo

08169470

11574700

08286021

06363320

11597650

11940470



4 tornillos, M4 x 8 mm



5 (9)* tornillos, 4 x 15 mm

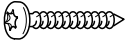

4 tornillos, 4 x 30 mm



8 (12)* tornillos, 4 x 15 mm



4 tornillos, M4 x 12 mm*



4 tornillos, M4 x 8.5 mm*



2 tornillos, 3.9 x 7.5 mm con tapas de cierre

* Para aparatos de 35 1/4" (896 mm) de ancho

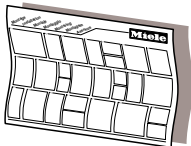

Plano de instalación

Consulte el plano de instalación para obtener detalles de los pasos individuales involucrados en la instalación de este aparato.

Deje estas instrucciones con el aparato para el consumidor o usuario.

06095672

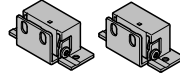

01055271

Kit de instalación DML 2000

para instalar un panel frontal abatible para adaptarse al gabinete de cocina (no suministrado; disponible como accesorio opcional)

06879120

Materiales para la instalación para el modo de recirculación

Necesita los siguientes accesorios opcionales para el modo de recirculación.

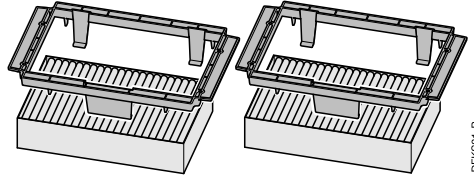

04832511

07270730

06462181

Kit de instalación DFKS 31-x

contiene 2 sujetadores y 2 filtros de carbón (DFKS 31-900 P con filtros de carbón de un solo uso o DFKS 31-R con filtros de carbón reactivables)

16860m4p

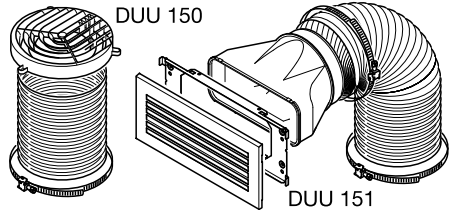

DUU 150 151

dina3mle

Kit de instalación DUU 15x

contiene una toma de unidad direccional, manguera y clips para manguera (DUU 150 para la parte superior del gabinete o DUU 151 para los lados o el frente del gabinete).

Diagrama 2:

DAS 2920 en un gabinete de $35 \frac{7}{16}$ " (900 mm) de ancho

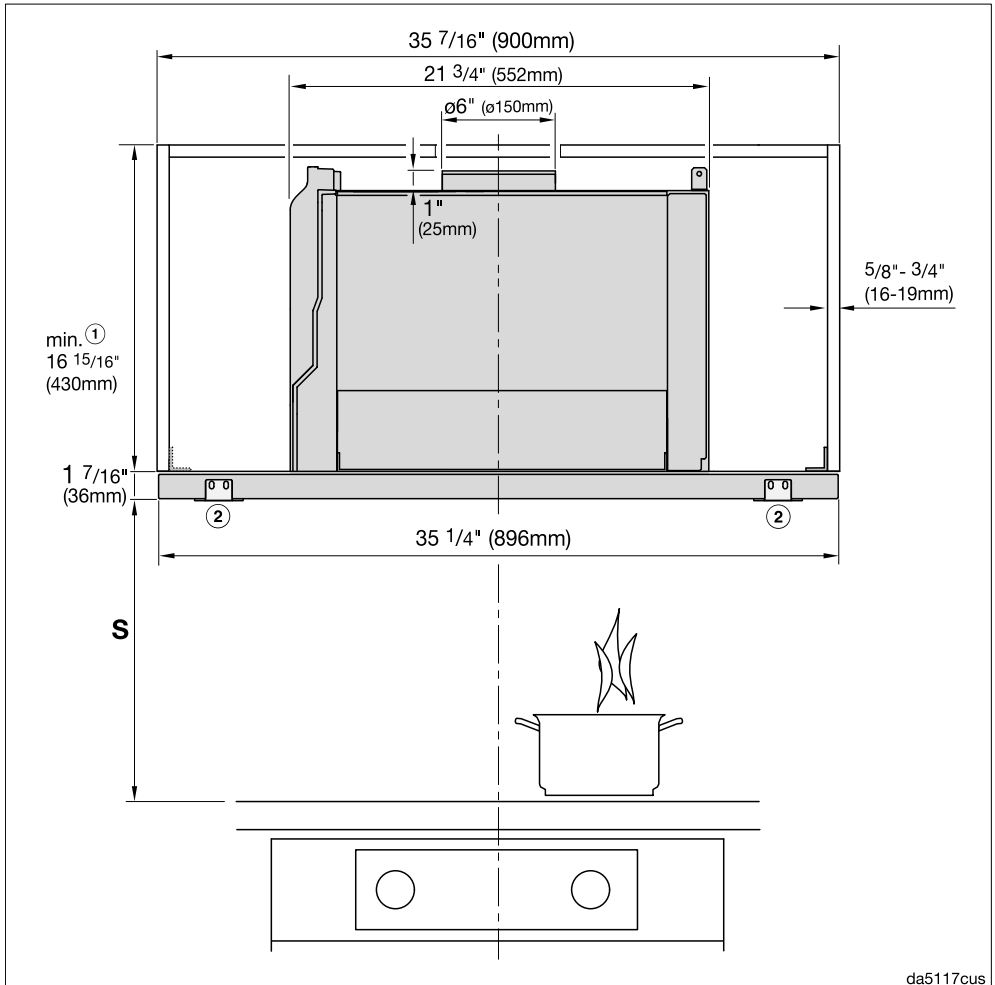

da5117cus

Los dibujos no están a escala.

Consulte el diagrama 1 para ver la vista lateral.

Instalación

Diagrama 3:

DAS 2920 en un gabinete de $23 \frac{5}{8}$ " (600 mm) de ancho o en un gabinete de $35 \frac{7}{16}$ " (900 mm) de ancho con compartimentos laterales

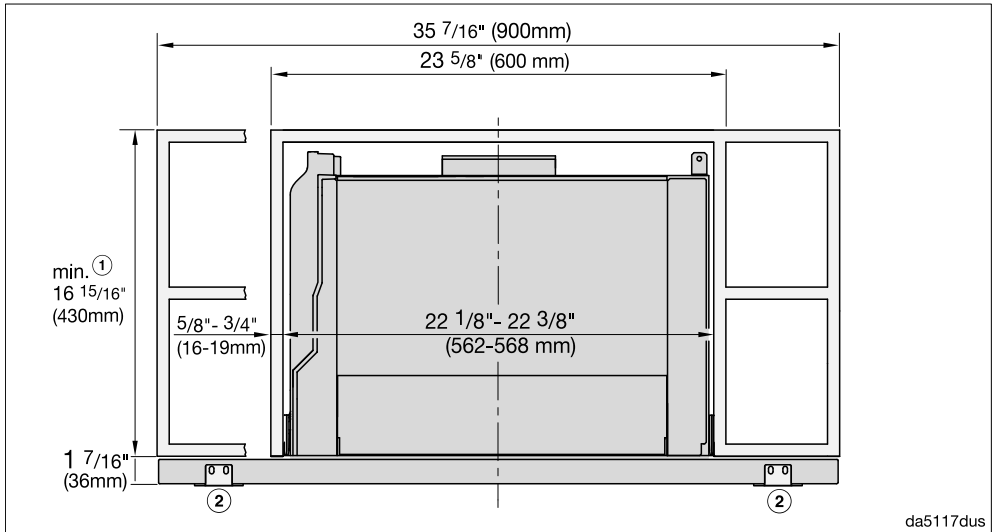

Los dibujos no están a escala.

Consulte el diagrama 1 para ver la vista lateral.

Notas a pie de página para los diagramas 1 a 3:

- ① Salida de aire o recirculación con kit de conversión DUU 150
- ② Soporte DML 2000 (accesorio) para instalar un panel frontal
- ③ Puede ajustarse mediante el tope de profundidad

* En esta situación de instalación, la placa deflectora está al ras con el borde frontal del nicho del gabinete. Si desea colocar la campana de extracción más adelante o más atrás, debe adaptar las dimensiones adecuadamente (por ejemplo, si está usando un panel frontal).

La altura del gabinete y las dimensiones del recorte deben considerar todos los accesorios instalados.

Distancia entre la parrilla y la campana de ventilación (S)

Si el fabricante de la parrilla no estipula una distancia mayor, siga las distancias mínimas de seguridad entre la parrilla y la parte inferior de la campana. Respete también la información de la sección “INSTRUCCIONES IMPORTANTES DE SEGURIDAD”.

Aparato de cocción	Distancia mínima S	
	Aparato de Miele	Aparato que no pertenece a Miele
Estufas eléctricas	24 in (61 cm)	
Parrillas y freidoras eléctricas	26 in (66 cm)	
Estufas de gas con quemadores múltiples ≤ 43 000 BTU/h (12.6 kW), sin quemador > 15 000 BTU/h (4.5 kW)	26 in (66 cm)	30 in (76 cm)
Estufas de gas con quemadores múltiples ≤ 73 800 BTU/h (21.6 kW), sin quemador > 16 500 BTU/h (4.8 kW)	30 in (76 cm)	
Estufas de gas con quemadores múltiples > 73 800 BTU/h (21.6 kW), o uno de los quemadores > 16 500 BTU/h (4.8 kW)	No es posible	
Estufas de gas con quemador único ≤ 20 500 BTU/h (6 kW)	26 in (66 cm)	30 in (76 cm)
Estufas de gas con quemador único > 20 500 BTU/h (6 kW) ≤ 27 600 BTU/h (8.1 kW)	30 in (76 cm)	
Estufas de gas con quemador único > 27 600 BTU/h (8.1 kW)	No es posible	

Si instala un panel delantero de madera o plástico en la campana, siga las distancias de seguridad del fabricante de la parrilla en cuanto al uso de materiales fácilmente inflamables.

Instalación

Instalación del tope de profundidad (opcional)

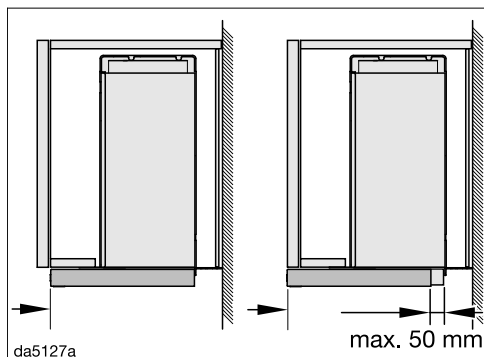

Puede limitar hasta dónde puede introducirse la placa deflectora.

Por ejemplo, si la placa deflectora debe asentarse a ras con el borde frontal de la puerta del gabinete cuando se empuja hacia dentro, en lugar de con el borde frontal de la carcasa del gabinete, puede colocar el tope de profundidad en consecuencia.

Puede desplazar el tope hacia delante hasta 2" (50 mm).

Debe insertar los toques de profundidad en los huecos de la placa deflectora antes de instalar la campana extractora. Puede fijar los toques de profundidad en la posición deseada al finalizar la instalación.

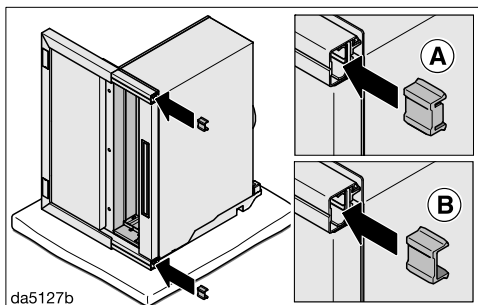

■ Introduzca los toques de profundidad en los huecos de la placa deflectora desde la parte posterior. La alineación viene determinada por la distancia hacia delante que desee desplazar el tope.

- **A** X = de $1/16$ " a $11/16$ " (de 2 a 18 mm): borde del tope de profundidad orientado hacia atrás
- **B** X = de $3/4$ " a 2" (de 19 a 50 mm): borde del tope de profundidad orientado hacia delante

■ Instale la campana extractora.

■ Extraiga la placa deflectora.

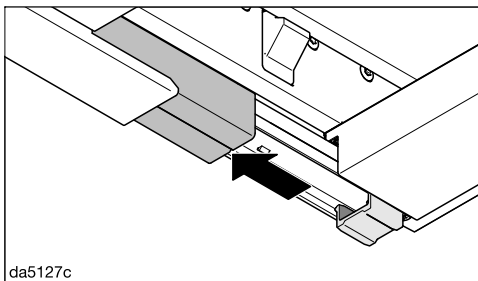

■ Deslice las tapas de los huecos hacia delante.

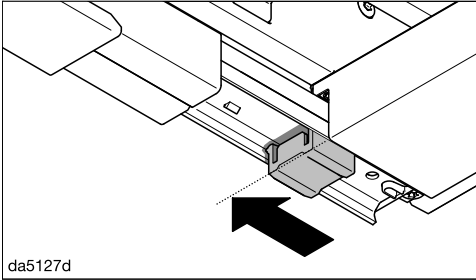

- Deslice los topes de profundidad hacia delante hasta la posición indicada.

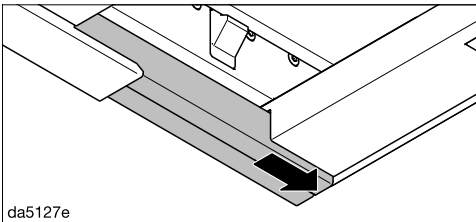

- Vuelva a deslizar las cubiertas hacia atrás.

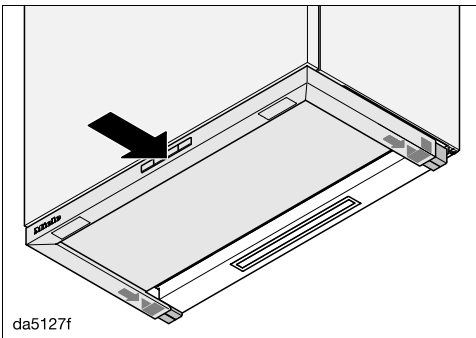

- Empuje con cuidado la placa deflectora hasta la posición deseada.

De esta forma, empujará los topes de profundidad hasta la posición deseada.

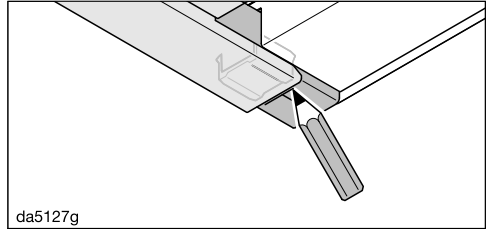

- Utilice un bolígrafo para marcar el borde posterior de la placa deflectora en la cubierta.

- Extraiga la placa deflectora.

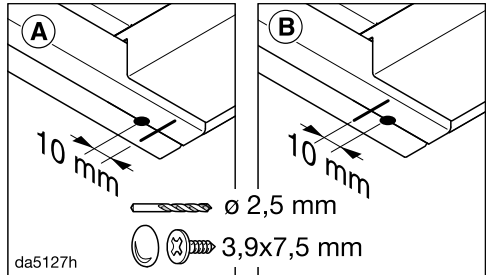

- Para fijar los topes de profundidad en su sitio, atornille los tornillos de 3.9 x 7.5 mm a través de las cubiertas. La posición de los tornillos viene determinada por el sentido en que se hayan insertado los topes de profundidad.

- (A) Borde del tope de profundidad orientado hacia atrás:
 $\frac{3}{8}$ " (10 mm) delante de la marca de la pluma
- (B) Borde del tope de profundidad orientado hacia delante:
 $\frac{3}{8}$ " (10 mm) detrás de la marca de la pluma

Instalación

Ducto de salida

ADVERTENCIA: Peligro de humos tóxicos.

Los equipos para cocinar de gas desprenden monóxido de carbono que puede ser dañino o letal si es inhalado.

Para reducir el riesgo de incendio y extraer adecuadamente el aire, los gases de escape extraídos por la campana deben ser ventilados únicamente hacia el exterior del edificio.

No ventile el aire de escape hacia los espacios entre paredes o techos, o hacia áticos, cocheras, sótanos bajos o tapancos.

Para reducir el riesgo de incendio, utilice solamente ductos metálicos.

Lea y siga las "INSTRUCCIONES IMPORTANTES DE SEGURIDAD" a fin de reducir el riesgo de lesiones personales. Al instalar la campana, siga todos los códigos de construcción de su localidad.

Use únicamente tuberías blandas o ductos flexibles hechos de material no flamable aprobado para los ductos.

Para alcanzar el rendimiento del aire más eficiente posible con los niveles de ruido más bajos, considere lo siguiente:

- El diámetro de la conducción de salida de aire no debe ser menor que la sección transversal del collar de ventilación (consulte las "Dimensiones del aparato"). Esto aplica en particular cuando se usan ductos planos.
- El ducto debe ser lo más corto y recto posible.
- Use únicamente codos de radio ancho.

- El ducto no debe estar torcido ni comprimido.
- Todas las conexiones deben ser fuertes y herméticas.
- Si el ducto tiene alas, estas se deben abrir cuando se encienda la campana de extracción.

Cualquier constricción del rendimiento del aire reducirá el rendimiento de la extracción y aumentará el ruido operativo.

Chimenea de ventilación

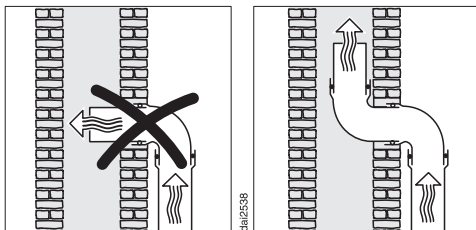

Si el aire de escape debe ser conducido a un tiro, el ducto debe alinearse con la dirección de flujo del tiro.

Si el tiro se usa para varias unidades de ventilación, la sección transversal del tiro debe ser suficientemente grande.

Ala antirretorno

- Use una ala antirretorno en el sistema de ventilación.

Un ala antirretorno asegura que cuando la campana de extracción no esté en funcionamiento, el ducto se cierre para evitar el intercambio no deseado de aire del lugar y aire exterior.

Si el escape es conducido con un ducto a través de una pared exterior, se recomienda una ventilación de pared o una ventilación de techo Miele (disponible como un accesorio opcional). Ambas tienen un ala antirretorno integrada.

Si el sistema de ventilación en sitio no tiene un ala antirretorno, se proporciona una con la campana de extracción.

El ala antirretorno está instalada en la toma de salida del ventilador.

Condensados

Si el ducto va a pasar a través de habitaciones frías o espacio del techo, por ejemplo, las variaciones significativas en temperatura entre las distintas áreas puede ocasionar que se formen condensados. Aísle el ducto para reducir las variaciones de temperatura.

Si el ducto se va a tender horizontalmente, se debe colocar con un gradiente de inclinación hacia abajo de al menos $\frac{3}{8}$ " (1 cm) por metro. Esto es para asegurar que los condensados no se puedan drenar de regreso a la campana de extracción.

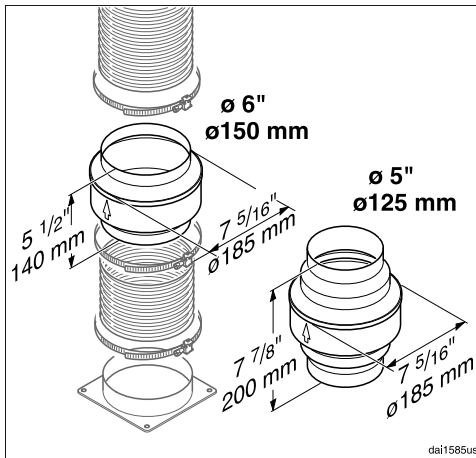

Además de aislar el ducto, se recomienda también instalar una trampa de condensados para recolectar y evaporar cualquier condensado potencial.

Las trampas de condensados para ductos de 5" (125 mm) o 6" (150 mm) de diámetro están disponibles como accesorios opcionales.

Cuando instale una trampa de condensados, asegúrese de que esté colocada verticalmente y lo más cerca posible a la campana de extracción arriba de la ventilación de escape. La flecha en la carcasa indica la dirección del flujo de aire.

Miele no aceptará reclamaciones de garantía por cualquier defecto de función o daños causados por un ducto inadecuado.

Collar reductor

(accesorio opcional)

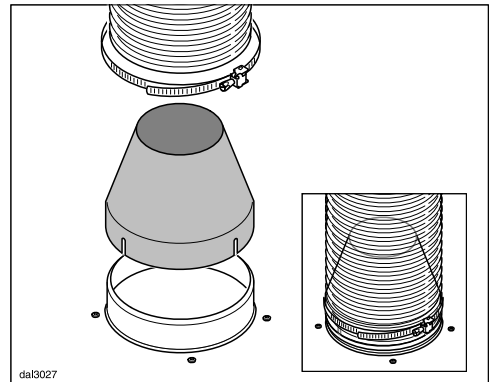

Si desea reducir el impacto medioambiental del sistema de ventilación al limitar la generación de pies cúbicos por minuto (CFM), puede instalar el collar reductor. Reduce el flujo de aire a menos de 400 CFM. Revise los códigos de construcción de su localidad para conocer los requisitos de CFM máximos.

- Empuje el collar reductor en la lumbrera de escape del ventilador.
- Sobre este, empuje la manguera de escape.

Instalación

- Asegure ambos con una abrazadera de manguera.

Conexión eléctrica

ADVERTENCIA: PARA REDUCIR EL RIESGO DE INCENDIO, DESCARGA ELÉCTRICA O DAÑOS A LAS PERSONAS, RESPETE LO SIGUIENTE:

Todos los trabajos eléctricos deberán ser efectuados por un electricista calificado y estrictamente en conformidad con los reglamentos nacionales y los reglamentos de seguridad locales. La instalación, las reparaciones y otros trabajos realizados por personas no calificadas pueden resultar peligrosos.

Asegúrese de que la corriente eléctrica al aparato esté APAGADA mientras se realicen las instalaciones o los arreglos.

Verifique que la información acerca del voltaje, la carga y la potencia nominal de los circuitos que se encuentra en la placa informativa (ubicada detrás de los filtros de la placa) correspondan al suministro eléctrico de la casa antes de instalar la campana.

Debe usarse únicamente con juegos de conexión de cables de la campana de ventilación que, según las investigaciones, se hayan probado como aceptables para usarse con este modelo de campana.

Si tiene alguna pregunta acerca de la conexión de este aparato al suministro eléctrico, consulte a un electricista calificado o llame al Departamento de Servicio Técnico de Miele.

ADVERTENCIA: ESTE APARATO DEBE CONECTARSE A TIERRA.

Instrucciones de puesta a tierra

ADVERTENCIA: Una mala conexión a tierra puede producir el riesgo de choques eléctricos.

Este aparato debe conectarse a tierra. En caso de ocurrir un cortocircuito, la puesta a tierra reduce el riesgo de que se produzca un choque eléctrico al proporcionar una vía de menor resistencia. Este aparato está equipado con un cordón que tiene un cable de descarga a tierra con un enchufe de descarga a tierra.

Ante cualquier duda, llame a un electricista competente para que revise el sistema eléctrico de la vivienda.

No use un cable de extensión. Si el cable de suministro de energía es demasiado corto, llame a un electricista calificado para que instale un tomacorriente cerca del aparato.

- La clavija deberá enchufarse en una toma que esté debidamente instalada y conectada a tierra.

En www.miele.com/service encontrará información que le ayudará a solucionar los fallos usted mismo y acerca de las piezas de repuesto de Miele.

Contacto en caso de falla

Si ocurriera una falla que usted no puede solucionar por sí mismo, póngase en contacto con su distribuidor de Miele o con el Servicio de Atención al Cliente de Miele.

Puede reservar una visita del Servicio de Atención al Cliente de Miele en www.miele.com.mx/service.

La información de contacto para el Servicio de Atención al Cliente de Miele se puede encontrar al final de este documento.

Al comunicarse con el Servicio de Atención al Cliente de Miele, indique el identificador de modelo y el número de serie (SN) de su aparato. Ambos datos se pueden encontrar en la placa informativa.

Ubicación de la placa de información

La placa de características quedará a la vista una vez que haya retirado el filtro de grasa y en el caso del modo de recirculación, el filtro de carbón.

Garantía

La duración de la garantía es de 2 años. Para obtener información adicional, consulte el folleto de garantía adjunto.

Datos técnicos

Motor del ventilador	350 W
Iluminación superior	3 W
Carga total conectada	353 W
Voltaje de suministro, frecuencia	120 V CA , 60 Hz
Intensidad nominal del fusible	15 A
Longitud del cable eléctrico	2.5 ft (0.75 m)
Peso	
DAS 2620	33.1 lbs (15 kg)
DAS 2920	37.5 lbs (17 kg)

Accesorios opcionales para el modo de recirculación

Necesita los siguientes kits de instalación para el modo de recirculación:

- DUU 150 o DUU 151
- DKFS 31–900 P o DKFS 31-R (reactivable). Los kits de instalación contienen dos filtros de carbón y los marcos de instalación para el equipo original requeridos.

Los filtros de carbón DKF 31–900 P o DFK 31-R (reactivables) se deben comprar como accesorios opcionales. Los paquetes contienen dos filtros de carbón.

MIELE S.A. de C.V.

MIELE EXPERIENCE CENTER

Julio Verne 11

Colonia POLANCO IV SECCION

Alcaldía Miguel Hidalgo

C.P. 11550, Cd. de México

800 MIELE 00

info@miele.com.mx

www.miele.com.mx

www.shop.miele.com.mx

Dirección del fabricante

Miele & Cie. KG

Carl-Miele-Straße 29

33332 Gütersloh

Alemania

DAS 2620, DAS 2920

es-MX

M.-Nr. 12 313 030 / 02