

## Navodila za uporabo in postavitvev Odzračevalni sušilni stroj



Pred postavitvijo – inštalacijo – zagonom **obvezno** preberite navodila za uporabo. Tako se boste zaščitili pred poškodbami in preprečili materialno škodo.

# Vsebina

---

<b>Vaš prispevek k varovanju okolja</b> .....	7
<b>Varnostna navodila in opozorila</b> .....	8
<b>Upravljanje sušilnega stroja</b> .....	19
Upravljalna plošča .....	19
Senzorske tipke in prikazovalnik na dotik s senzorskimi tipkami.....	20
Glavni meni.....	20
Primeri upravljanja .....	21
Upravljanje različice stroja za pralnice.....	23
<b>Prvi zagon</b> .....	25
Vklop sušilnega stroja .....	25
Upoštevanje napotka na zunanje naprave .....	26
Nastavitev svetlosti prikazovalnika.....	26
Nastavitev datuma .....	26
Izbira programskih paketov .....	27
Zaključek prvega zagona .....	28
<b>1. Upoštevanje pravilne nege perila</b> .....	29
Pranje .....	29
Sušenje.....	29
Simboli za nego.....	29
<b>2. Vlaganje perila v sušilni stroj</b> .....	30
<b>3. Izbira programa</b> .....	31
Vklop sušilnega stroja .....	31
Izbira programa .....	31
<b>4. Izbira nastavitve programa</b> .....	32
Osnovni meni programa .....	32
Izbira stopnje suhosti .....	32
Izbira trajanja (časovno krmiljeni programi) .....	32
Izbira dodatnih funkcij .....	33
Nežno .....	33
Zaščita pred mečkanjem .....	33
<b>5. Zagon programa</b> .....	34
<b>6. Konec programa – jemanje perila iz stroja</b> .....	35
Konec programa.....	35
Jemanje perila iz stroja.....	35
Upoštevanje navodil za vzdrževanje .....	35
<b>Timer</b> .....	36

<b>Pregled programov</b> .....	37
Nalepka .....	37
Programski paketi.....	38
Standard .....	38
Šport.....	43
Domsko perilo .....	44
Higiena .....	45
WetCare.....	46
Ravno perilo .....	46
Posebni programi .....	47
<b>Sprememba poteka programa</b> .....	48
Sprememba programa, ki se izvaja .....	48
Prekinitev programa .....	48
Izbira programa po prekinitvi .....	48
Naknadno vlaganje perila .....	48
<b>Čiščenje in vzdrževanje</b> .....	49
Interval čiščenja.....	49
Čiščenje filtrov za puhaste delce.....	49
Odstranjevanje filtra.....	49
Razstavljanje filtra.....	50
Suho čiščenje delov filtra za puhaste delce .....	50
Mokro čiščenje delov filtra za puhaste delce .....	50
Čiščenje območja dovoda zraka .....	51
Sestavljanje in namestitev filtra za puhaste delce .....	52
Čiščenje sušilnega stroja.....	53
<b>Kaj storiti, če</b> .....	54
Prekinitev programa in sporočilo o napaki na prikazovalniku .....	54
Opozorila na prikazovalniku .....	56
Nezadovoljivi rezultati sušenja .....	58
Sušenje traja zelo dolgo .....	59
Splošne težave s sušilnim strojem .....	60
<b>Servisna služba</b> .....	61
Kontakt v primeru motenj .....	61
Dodatna oprema.....	61
<b>Postavitev in priklop</b> .....	62
Sprednja stran .....	62
Hrbtna stran.....	63

# Vsebina

---

Situacije postavitve .....	64
Pogled s strani.....	64
Jekleno podnožje .....	64
Pogled od zgoraj .....	64
Pralno-sušilni stolp .....	64
Transport sušilnega stroja na mesto postavitve .....	65
Postavitev .....	66
Postavitev stroja v pravilen položaj .....	66
Zunanje krmilne naprave .....	66
Električni priključek.....	67
<b>Namestitev odzračevalnega voda.....</b>	<b>68</b>
Načela napeljave za odvod zraka.....	68
Načela za dovod zraka .....	68
Izračun skupne dolžine cevi .....	69
Odprtini za odvod zraka na hrbtni strani sušilnega stroja .....	70
Zapiranje odprtine za odvod zraka.....	70
Mere odprtin za odvod zraka .....	70
Namestitev sestavljenih cevi .....	71
Primer .....	71
Namestitev fleksibilne cevi .....	72
Ploščati kanal .....	72
Primeri .....	73
Odzračevalni zbirni vod .....	74
<b>Tehnični podatki .....</b>	<b>76</b>
Izjava o skladnosti .....	77
<b>Nadzorni nivo .....</b>	<b>78</b>
Odpiranje nadzornega nivoja.....	78
Dostop s kodo .....	78
Sprememba kode.....	78
Demo program .....	78
Izhod iz nastavitvenega menija .....	78

Upravljanje/prikaz.....	78
Jezik .....	78
Vstop z izbiro jezika.....	79
Določitev jezikov.....	79
Svetlost prikazovalnika.....	79
Ura.....	80
Datum.....	80
Glasnost .....	80
Prikaz preost. vlažnosti .....	80
Vidnost parametrov .....	80
Izklop prikazi.....	81
Izklop stroj.....	81
Prednastav. zagona.....	81
Pomnilnik.....	82
Enota za temperaturo .....	82
Enota za težo.....	82
Logotip .....	82
Koda upravljavca.....	82
Izbira programa .....	83
Krmiljenje.....	83
Programski paketi.....	84
Lastni programi.....	84
Posebni programi .....	86
Razvrščanje programov.....	87
Dodelit. barve programu.....	87
Tehnologija postopka .....	87
Zaščita pred mečkanjem .....	87
Stopnje suhosti.....	87
Razširjeno ohlajanje.....	88
Temperatura ohlajanja .....	88
Servis.....	88
Čiščenje zračnih poti .....	88
Čiščenje sit.....	89
Servisni interval .....	89

# Vsebina

---

Zunanje uporabe .....	90
Odzračevalna loputa, zunan.....	90
Dodatni ventilator .....	90
Tlačni senzor .....	90
Signal konične obremenitve .....	91
Preprečevanje konične obr.....	91
Izbira KOM-modula .....	91
Razpoložljivost digitalnih izdelkov Miele .....	91
WLAN/LAN .....	92
Omrežni čas .....	93
Daljinsko upravljanje.....	93
Remote Update .....	93
SmartGrid .....	94
Parametri stroja .....	95
Pravne informacije.....	95
Kasirna naprava.....	95
Nastavitev za kasirne naprave.....	95
Povrat. signal kasirni napr. ....	96
Zaklepanje kasirne napr. ....	96
Brisanje signala plačila.....	96
Čas signala kasirne napr. ....	97
Maks. čas za kasirno napr.....	97
Trajanje čas. progr., hladno .....	97
Trajanje čas. progr., toplo .....	97
Brezplačni programi .....	97
<b>Garancijski list .....</b>	<b>98</b>

## Odstranjevanje embalaže

Embalaža je namenjena lažjemu rokovanju in ščiti aparat pred poškodbami med transportom. Embalažni materiali so skrbno izbrani glede na ekološko sprejemljivost in tehnike odstranjevanja in jih je na splošno mogoče reciklirati.

Z vračanjem embalaže v obtok materialov poskrbite za prihranek surovin. Uporabite ustrezna zbirališča in možnosti oddaje za specifične materiale. Transportno embalažo lahko vrnete prodajalcu, pri katerem ste kupili aparat.

## Odstranjevanje starega aparata

Električna in elektronska oprema pogosto vsebuje še uporabne materiale. Vsebuje tudi določene snovi, zmesi in sestavne dele, ki so potrebni za njeno delovanje in varnost. Vse navedeno pa lahko v navadnih gospodinskih odpadkih ali ob nepravilnem ravnanju predstavlja nevarnost za zdravje ljudi in za okolje. Svojega starega aparata zato ne odvrzite med gospodinske odpadke.



Namesto tega poskrbite za odvoz v uradne lokalne centre za zbiranje in prevzem električne in elektronske opreme, kjer bodo brezplačno poskrbeli za morebitno reciklažo, ali pa aparat odpeljite k svojemu trgovcu oziroma na podjetje Miele. Za izbris morebitnih osebnih podatkov, shranjenih v aparatu, ki ga boste odstranili, ste po zakonu odgovorni sami. Po zakonu ste dolžni iz aparata brez poškodb odstraniti stare baterije in akumulatorje ter lučke, ki niso fiksno zaprti in jih lahko odstranite nepoškodovane. Odnosite jih na ustrezna zbirna mesta, kjer jih lahko brezplačno oddate. Prosimo vas, da do odvoza starega aparata poskrbite za varnost otrok.

## Varnostna navodila in opozorila

---



► Pred prvo uporabo stroja obvezno preberite ta navodila za uporabo.

Ta sušilni stroj ustreza veljavnim varnostnim predpisom. Kljub temu pa lahko nepravilna uporaba privede do poškodb oseb in materialne škode.

Pred prvo uporabo sušilnega stroja pozorno in v celoti preberite navodila za uporabo. V njih boste našli pomembne napotke za vgradnjo, varnost, uporabo in vzdrževanje aparata. Tako se boste zaščitili pred poškodbami in preprečili škodo na sušilnem stroju.

Skladno s standardom IEC 60335-1 Miele izrecno opozarja, da je treba obvezno prebrati in upoštevati poglavje o inštalaciji sušilnega stroja ter varnostna navodila in opozorila.

Miele ne prevzema odgovornosti za škodo, ki je posledica neupoštevanja teh navodil.

Navodila za uporabo shranite in jih predajte morebitnemu naslednjemu lastniku stroja.

Če boste v uporabo sušilnega stroja uvedli še druge osebe, jim morate ta varnostna navodila in opozorila razložiti in jih shraniti na dostopnem mestu.



## Uporaba v skladu s predpisi

- ▶ Sušilni stroj je namenjen izključno za sušenje perila, opranega v vodi, ki ga je proizvajalec opremil z oznako, da je primerno za sušenje v stroju. Drugi nameni uporabe so lahko nevarni. Miele ne odgovarja za škodo, ki je posledica nepravilne uporabe ali napačnega upravljanja.
- ▶ Ta sušilni stroj lahko deluje tudi na javnih območjih.
- ▶ Ta sušilni stroj ni primeren za uporabo na prostem.
- ▶ Osebe, ki zaradi svojih fizičnih, zaznavnih ali duševnih zmožnosti oziroma svoje neizkušenosti ali neznanja niso sposobne varno upravljati sušilnega stroja, ga ne smejo uporabljati brez nadzora odgovorne osebe.
- ▶ Poskrbite, da se otroci, mlajši od osem let, ne zadržujejo v neposredni bližini sušilnega stroja, razen če so pod stalnim nadzorom.
- ▶ Otroci, starejši od osem let, lahko uporabljajo sušilni stroj brez nadzora samo, če so z njim seznanjeni do te mere, da ga lahko varno uporabljajo. Poznati in razumeti morajo morebitne nevarnosti, ki jim pretijo zaradi napačnega upravljanja.
- ▶ Otroci ne smejo čistiti ali vzdrževati sušilnega stroja brez nadzora.
- ▶ Otroci, ki se zadržujejo v bližini sušilnega stroja, naj bodo vedno pod nadzorom. Nikoli ne pustite, da bi se otroci igrali s strojem.

# Varnostna navodila in opozorila

---

## Tehnična varnost

► Pred postavitvijo sušilnega stroja preverite, če so na njem kakršne koli vidne poškodbe.

Poškodovanega stroja ne smete namestiti in zagnati.

► Na sušilnem stroju ne smete izvajati nobenih sprememb, ki jih ni izrecno odobrilo podjetje Miele.

► Možno je začasno ali trajno delovanje s priklopom na samostojno napravo za oskrbo z energijo ali tovrstno napravo, ki ni sinhronizirana z omrežjem (npr. avtonomno omrežje, rezervni sistemi). Pogoji za delovanje je, da naprava za oskrbo z energijo izpolnjuje pogoje EN 50160 ali primerljive.

Varnostni ukrepi, predvideni za hišno inštalacijo in ta izdelek Miele, morajo biti tako po funkciji kot načinu delovanja zagotovljeni tudi pri avtonomnem delovanju ali delovanju, ki ni sinhronizirano z omrežjem, ali morajo biti nadomeščeni z ustreznimi enakovrednimi ukrepi v inštalaciji. Kot je na primer opisano v aktualni objavi VDE-AR-E 2510-2.

► Iz varnostnih razlogov ne uporabljajte podaljškov električnega kabla (nevarnost požara zaradi pregrevanja).

► Električna varnost tega sušilnega stroja je zagotovljena samo v primeru, da je priključen na pravilno ozemljeno električno napeljavo. Zelo pomembno je, da preverite ta osnovni varnostni pogoj. Če ste v dvomih, pokličite strokovnjaka, ki bo preveril hišno inštalacijo. Miele ne prevzema nobene odgovornosti za morebitno škodo ali poškodbe, ki bi nastale zaradi odsotnosti ali poškodbe ozemljitvenega vodnika.

► Zaradi nestrokovnih popravil lahko pride do nepredvidljivih nevarnosti za uporabnika, za katere Miele ne prevzema odgovornosti. Popravila lahko izvede samo strokovno usposobljena oseba, ki jo je pooblastilo podjetje Miele, sicer prenehajo veljati vse pravice, ki izhajajo iz garancije.

## Varnostna navodila in opozorila

---

- ▶ Če je poškodovan priključni kabel, ga lahko zamenja samo strokovnjak, ki ga je pooblastilo podjetje Miele. V nasprotnem primeru je lahko ogrožena varnost uporabnika.
  - ▶ Pokvarjene sestavne dele aparata lahko zamenjate samo z originalnimi nadomestnimi deli Miele. Miele namreč samo pri teh delih jamči, da v celoti izpolnjujejo varnostne zahteve.
  - ▶ Če vzdrževalna dela niso pravočasno in strokovno izvedena, lahko pride do zmanjšane zmogljivosti, motenj delovanja in nevarnosti požara.
  - ▶ V primeru motnje ali med čiščenjem in vzdrževalnimi deli je stroj ločen od električnega omrežja samo, če
    - je omrežni vtič sušilnega stroja izvlečen iz vtičnice,
    - je varovalka hišne inštalacije izklopljena ali
    - je taljiva varovalka hišne inštalacije povsem odvita.
- Glejte tudi poglavje „Postavitev in priklop“, odstavek „Priklop na električno omrežje“.
- ▶ Ta sušilni stroj ni primeren za uporabo na nestacionarnih mestih postavitve (npr. na plovilih).
  - ▶ Upoštevajte napotke v poglavjih „Postavitev in priklop“ in „Namestitev odzračevalnega voda“ ter poglavje „Tehnični podatki“.
  - ▶ Omrežni vtič mora biti vedno dostopen, da lahko sušilni stroj kadar koli izklopite iz omrežja.
  - ▶ Če je predviden fiksni priključek, mora biti na mestu inštalacije dostopno stikalo za izklop vseh polov, s katerim lahko izklopite sušilni stroj iz omrežja.
  - ▶ Zračne reže med spodnjo stranjo stroja in tlemi ne sme zmanjšati letev podnožja, tekstilna talna obloga z visokim florom ali podobno. Tako ne more biti zagotovljen zadosten dovod zraka.

## Varnostna navodila in opozorila

---

- ▶ V območju odpiranja vrat stroja ne sme biti nobenih vrat, ki se zaklepajo, drsnih vrat ali vrat z nasprotnim odpiranjem.
- ▶ Ta sušilni stroj je zaradi posebnih zahtev (npr. glede temperature, vlažnosti, kemijske obstojnosti, odpornosti proti obrabi in vibracij) opremljen s specialno žarnico. Ta se lahko uporablja samo za predvideni namen. Žarnica ni primerna za osvetlitev prostora. Zamenja jo lahko samo strokovnjak, ki ga je pooblastilo podjetje Miele, ali osebje servisne službe Miele.

## Pravilna uporaba

- ▶ Maksimalna količina polnjenja je 8 kg (suhega perila). V določenih programih je največja količina polnjenja manjša, glejte poglavje „Pregled programov“.
- ▶ Na vrata stroja se ne smete opirati ali naslanjati. Ta sušilni stroj se lahko prevrne, pri čemer se lahko poškodujete vi ali druge osebe.
- ▶ Po vsakem sušenju zaprite vrata stroja. Tako boste preprečili, da bi
  - otroci poskušali splezati v stroj ali bi v njem skrili predmete.
  - v stroj splezale male živali.
- ▶ Za čiščenje sušilnega stroja ne smete uporabljati visokotlačne čistilne naprave ali vodnega curka.
- ▶ Zato pazite, da v prostoru, kjer je postavljen sušilni stroj, ni prahu in puhastih delcev. Delci umazanije v zraku, ki ga vsesava stroj, pospešujejo zamašitev. Pojavi se lahko motnja delovanja, obstaja pa tudi nevarnost požara.
- ▶ Sušilni stroj lahko uporabljate le, če je nameščen odzračevalni vod in je poskrbljeno za zadostno zračenje prostora.
- ▶ Upoštevajte napotke v poglavju „Namestitev odzračevalnega voda“.

## Varnostna navodila in opozorila

---

▶ Odzračevalni vod ne sme biti speljan v enega izmed naslednjih dimnikov ali jaškov.

- Aktivni dimniki za odvod dima ali odpadnih plinov.
- Jaški, namenjeni prezračevanju prostorov s kurišči.
- Dimniki, ki jih uporabljajo tretje osebe.

Če so dim ali odpadni plini potisnjeni nazaj v prostor, obstaja nevarnost zastrupitve.

▶ Če je v istem prostoru ali v stanovanju oz. sosednjih prostorih nameščen plinski pretočni grelnik, plinsko ogrevanje prostorov, peč na premog s priključkom na dimnik ipd. in če podtlak znaša 4 Pa ali več, obstaja nevarnost zadušitve in zastrupitve z odpadnimi plini, ki zaradi podtlaka pritekajo nazaj v prostor.

Podtlak v prostoru, kjer je postavljen stroj, lahko preprečite z naslednjimi ukrepi za zadostno prezračevanje (primeri):

- Namestite prezračevalne odprtine v zunanji steni, ki jih ni mogoče zapreti.
- Okensko stikalo: sušilni stroj lahko vključite samo pri odprtem oknu.

V vsakem primeru vam mora varnost uporabe in preprečevanje podtlaka 4 Pa ali več potrditi vaš dimnikarski mojster.

▶ Redno preverjajte, ali so sestavni deli odzračevalnega voda (npr. zidna cev, zunanja rešetka, cevni zavoji, kolena itn.) prehodni za zrak in ali je odvod zraka neoviran. Po potrebi jih očistite. Če se v njih nakopičijo puhasti delci, ovirajo izhajanje zraka in s tem brezhibno delovanje sušilnega stroja.

Če je na voljo odzračevalni vod, ki je že v uporabi, ga morate pred priključitvijo sušilnega stroja skrbno preveriti.

▶ Pri inštalaciji več sušilnih strojev na isti zbirni odzračevalni vod mora biti neposredno na zbirni vod nameščena po ena zaporna loputa na stroj.

Če tega navodila ne upoštevate, lahko pride do poškodbe sušilnega stroja in zmanjšanja električne varnosti.

▶ Filter za puhaste delce morate redno čistiti.

▶ Sušilnega stroja ne smete uporabljati, če v njem ni filtra za puhaste delce ali če je filter za puhaste delce poškodovan. Lahko se pojavijo motnje delovanja. Puhasti delci zamašijo zračne poti, grelnik in odzračevalni vod, kar lahko vodi do požara.

Sušilni stroj takoj izklopite in zamenjajte poškodovani filter.

▶ Sušilnega stroja ne smete postaviti v prostor, kjer obstaja nevarnost zmrzovanja. Že temperature blizu zmrzišča ovirajo delovanje stroja.

Dovoljena temperatura v prostoru je od 2 °C do 35 °C.

## Varnostna navodila in opozorila

---

- ▶ Zaradi nevarnosti požara v stroju ne smete sušiti perila, ki
  - ni oprano.
  - ni zadostno očiščeno in so na njem ostanki olja, maščob in podobnih snovi (npr. kuhinjsko in kozmetično perilo z ostanki jedilnega olja, drugih olj, maščob in krem). Pri nezadostno opranem perilu je nevarnost požara zaradi samovnetljivosti perila, ki obstaja celo po končanem postopku sušenja in izven sušilnega stroja.
  - je prepojeno z vnetljivimi čistilnimi sredstvi ali z ostanki acetona, alkohola, bencina, petroleja, kerozina, odstranjevalcev madežev, terpentina, voska, odstranjevalca voska ali kemikalij (npr. pri različnih krpah za čiščenje).
  - je prepojeno z ostanki utrjevalcev ali lakov za lase, odstranjevalcev laka za nohte ali podobnih snovi.

Zato takšno močno umazano perilo operite še posebej temeljito: uporabite dodatno količino pralnega sredstva in nastavite visoko temperaturo. Če ste v dvomih, perilo večkrat operite.

- ▶ Iz žepov odstranite vse predmete (npr. vžigalnice, vžigalice).
- ▶ **Opozorilo:** Sušilnega stroja ne smete izklopiti pred koncem programa sušenja. To lahko storite samo v primeru, da takoj vzamete vse kose perila iz stroja in jih razgrnete, tako da lahko odda svojo toploto.



### ► Nevarnost požara.

Ta sušilni stroj ne sme delovati prek vtičnice, ki jo je mogoče krmiliti (npr. prek stikalne ure ali električne naprave z izklopom ob preobremenitvi).

Sušilni stroj lahko deluje na napravi za izklop ob preobremenitvi samo, če je ta povezana s sušilnim strojem prek enote Miele XCI-Box in so na sušilnem stroju izvedene ustrezne nastavitve.

Če se program sušenja prekine pred koncem faze ohlajanja, obstaja nevarnost samovžiga perila.

### ► Zaradi nevarnosti požara v stroju ne smete nikoli sušiti perila ali izdelkov,

- če so bile za čiščenje uporabljene industrijske kemikalije (npr. pri kemičnem čiščenju).
- ki vsebujejo pretežno penasto gumo, gumo ali gumi podobne sestavne dele. To so npr. izdelki iz lateksa, kape za prhanje, vodotesni kosi perila, gumirani izdelki in oblačila, vzglavniki, napolnjeni s koščki penaste gume.
- ki vsebujejo polnilo in so poškodovani (npr. blazine ali jopiči). Izpadajoče polnilo lahko povzroči požar.

► Program je z vstopom v fazo ohlajanja končan. Faza ohlajanja pri številnih programih zgolj zagotovi, da perilo ostane pri temperaturi, pri kateri se ne poškoduje (npr. preprečevanje samovžiga perila). Perilo vedno vzemite iz stroja v celoti takoj po koncu programa.

► Mehčalec in podobne izdelke uporabljajte tako, kot je določeno v njihovih navodilih.

► V bližini sušilnega stroja ne smete hraniti ali uporabljati bencina, petroleja ali drugih lahko vnetljivih snovi. Zaradi tovrstnih snovi obstaja nevarnost požara in eksplozije.

► Do sušilnega stroja ne sme prihajati zrak, prepojen s hlapi klora, fluora ali drugih topil. Zaradi tako prepojenega zraka lahko pride do požara.

## Varnostna navodila in opozorila

---

- ▶ Za dele stroja iz plemenitega jekla velja:  
Površine iz plemenitega jekla ne smejo priti v stik s tekočimi čistilnimi in dezinfekcijskimi sredstvi, ki vsebujejo klor ali natrijev hipoklorit. Delovanje teh sredstev lahko na plemenitem jeklu sproži korozijo. Poleg tega lahko korozijo povzročijo tudi agresivni hlapi klorovega belilnega luga. Zato odprtih posod s temi sredstvi ne smete hraniti v neposredni bližini stroja.

### Oprema

- ▶ Deli opreme se smejo namestiti oz. vgraditi samo, če je podjetje Miele izrecno odobrilo njihovo uporabo. V primeru namestitve ali vgradnje drugačne opreme prenehajo vse pravice, ki izhajajo iz garancije.
- ▶ Sušilne in pralne stroje Miele lahko postavite v pralno-sušilni stolp. V ta namen potrebujete komplet za povezavo strojev, ki je na voljo kot dodatna oprema. Paziti morate, da vezni element pralno-sušilnega stolpa ustreza tako sušilnemu kot pralnemu stroju Miele.
- ▶ Pazite, da podnožje Miele, ki je na voljo kot dodatna oprema, ustreza temu sušilnemu stroju.

 Podjetje Miele ne odgovarja za škodo, ki je posledica neupoštevanja varnostnih navodil in opozoril.

## Upravljalna plošča

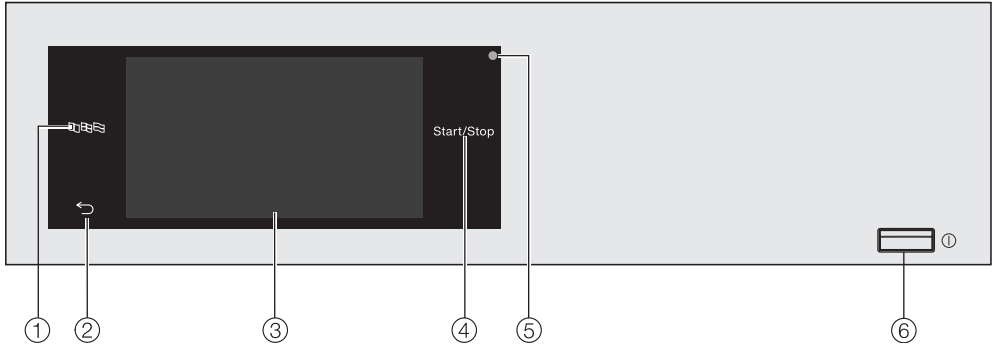

① **Senzorska tipka Jezik**

Za izbiro jezika trenutnega uporabnika.

Po koncu programa je ponovno prikazan jezik upravljalavca.

② **Senzorska tipka Nazaj** ↶

Preklopi za en nivo v meniju nazaj.

③ **Prikazovalnik na dotik**

④ **Senzorska tipka Zagon/prekinitev**

Z njo zaženete izbrani program sušenja ali prekinete program, ki se izvaja. Ko začne senzorska tipka utripati, lahko zaženete izbrani program.

⑤ **Optični vmesnik**



Za potrebe servisa.

⑥ **Tipka ①**

Za vklop in izklop sušilnega stroja. Sušilni stroj se zaradi varčevanja z energijo avtomatsko izklopi. To se zgodi 15 minut po koncu programa/ zaščite pred mečkanjem oziroma po vklopu, če ne izvedete nobenega koraka upravljanja več.

# Upravljanje sušilnega stroja

## Senzorske tipke in prikazovalnik na dotik s senzorskimi tipkami

Senzorske tipke ,  in *Zagon/prekinitve* ter senzorske tipke na prikazovalniku reagirajo na dotik prsta. Vsak dotik potrdi zvočni signal. Glasnost tona tipk lahko spremenite ali ga izklopite (glejte poglavje „Nadzorni nivo“).

Koničasti ali ostri predmeti, npr. svinčniki, lahko povzročijo raze na upravljalnem polju s senzorskimi tipkami in prikazovalniku na dotik. Upravljalnega polja se dotikajte samo s prsti.

## Glavni meni

Po vklopu sušilnega stroja se na prikazovalniku pojavi glavni meni.

Iz glavnega menija lahko dostopate do vseh pomembnih podmenijev.

Z dotikom senzorske tipke  se lahko kadar koli vrnete v glavni meni. Nastavljene vrednosti se ne shranijo.

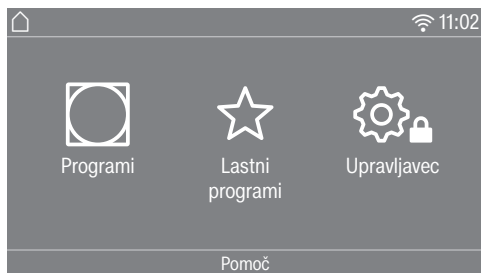

## Programi

Za izbiro programov sušenja.

## ☆ Lastni programi

Za izbiro 12 lastnih programov sušenja, ki jih upravljaivec lahko prilagodi in shrani (glejte poglavje „Nadzorni nivo“, odstavek „Lastni programi“).

## Upravljaivec

V nadzornem nivoju lahko elektroniko sušilnega stroja prilagodite spreminjajočim se zahtevam (glejte poglavje „Nadzorni nivo“).

## 📶 Povezava v omrežje

Simbol  v primeru povezave v omrežje kaže jakost signala omrežja (SSID), s katerim je povezan sušilni stroj. Če se dotaknete simbola, se prikaže ime omrežja.

## Pomoč

Prikažete lahko pomoč za upravljanje.

## Primeri upravljanja

### Izbirni seznam

#### Meni Programi (izbira ene možnosti)

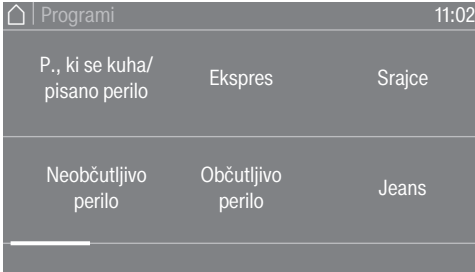

Listate lahko v levo ali desno, tako da podrsate po zaslonu. Pri tem položite prst na prikazovalnik na dotik in potegnite z njim v zeleni smeri.

Oranžni drsni trak kaže, da so na voljo še druge možnosti izbire.

Za izbiro programa sušenja se dotaknite imena programa.

Na prikazovalniku se pojavi osnovni meni izbranega programa.

#### Meni Dodatne funkcije (izbira več možnosti)

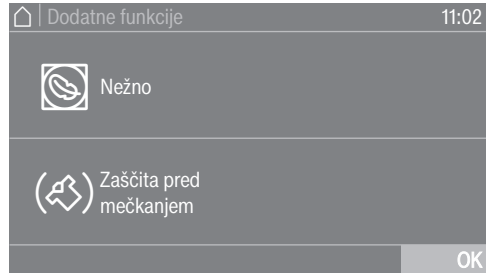

Izberite eno ali več *dodatnih funkcij*, tako da se jih dotaknete.

Trenutno izbrane *dodatne funkcije* so oranžno označene.

Če želite določeno *dodatno funkcijo* preklicati, se je ponovno dotaknite.

S senzorsko tipko **OK** aktivirate označene *dodatne funkcije*.

### Nastavitev številčnih vrednosti

V nekaterih menijih je mogoče nastaviti številčne vrednosti.

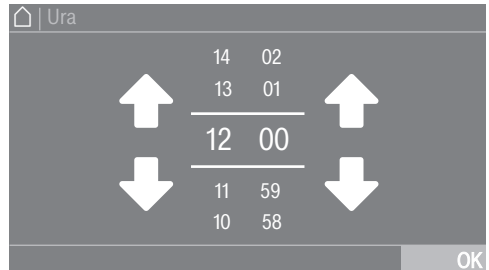

Številko vnesete tako, da s prstom podrsate navzgor ali navzdol po zaslonu. Prst položite na številko, ki jo želite spremeniti, in potegnite z njim v zeleni smeri. S senzorsko tipko **OK** se nastavljena vrednost shrani.

# Upravljanje sušilnega stroja

**Nasvet:** Pri nekaterih nastavitvah lahko vrednost nastavite tudi s številčnico (odvisno od območja vrednosti in obsega koraka). Če se številke le na kratko dotaknete, se pojavi številčnica. Takoj ko vnesete veljavno vrednost, je senzorska tipka OK zeleno označena.

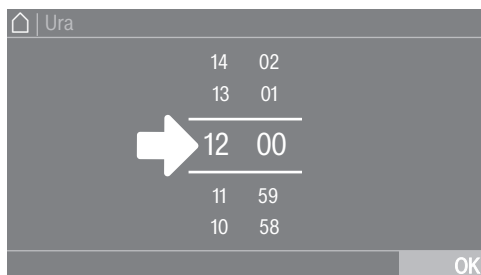

- Na kratko tapnite na številke med obema črtama.

Odpre se številčnica.

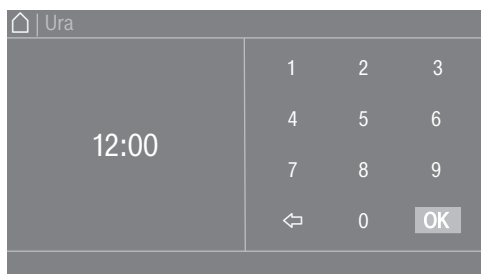

- Dotaknite se številke in jih potrdite z OK.

## Spustni meni

V spustnem meniju lahko prikažete različne informacije, npr. o programu sušenja.



Če se na zgornjem robu zaslona v sredini prikazovalnika pojavi oranžna črta, lahko prikažete spustni meni. Dotaknite se črte in s prstom povlecite navzdol po prikazovalniku.

## Izhod iz menijske ravni

- Če se želite vrniti v predhodni prikaz, se dotaknite senzorske tipke ↵.

Vnosi, ki ste jih opravili doslej in jih niste potrdili z OK, se ne shranijo.

## Prikaz pomoči

Pri nekaterih menijih se v spodnji vrstici prikazovalnika pojavi Pomoč.

- Dotaknite se senzorske tipke Pomoč, da prikažete napotke.
- Dotaknite se senzorske tipke Zapri, da se vrnete v predhodni prikaz.

## Upravljanje različice stroja za pralnice

Odvisno od stanja programiranja ima lahko vstopni meni različne prikaze (glejte poglavje „Nadzorni nivo“, odstavek „Krmiljenje“).

Poenostavljeno upravljanje poteka prek hitre izbire. Uporabniki ne morejo spreminjati prednastavljenih programov.

## Pralnice – enostavno

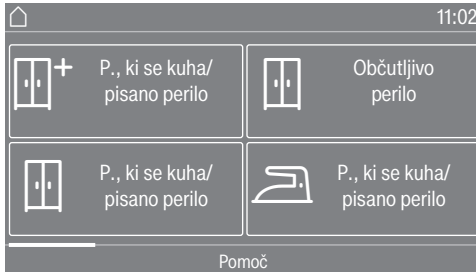

Izberete lahko največ 12 in najmanj štiri programe.

Odvisno od nastavitve v nadzornem nivoju so programi lahko prikazani z okvirjem ali brez njega.







## Pralnice – logotip



Prve tri programe lahko izberete neposredno. Do devet drugih programov lahko izberete prek izbirnega seznama .

## Simboli na prikazovalniku

Stopnje suhosti

-  Ekstra suho
-  Suho za v omaro plus
-  Suho za v omaro
-  Suho za likanje plus
-  Suho za likanje
-  Suho za strojno likanje

# Upravljanje sušilnega stroja

---

## Pral. – logotip (čas notranje) / Pral. – logotip (čas zunanje)

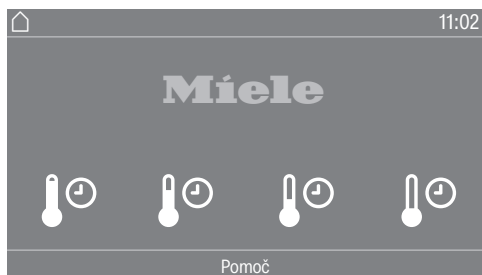

Na voljo so štiri časovni programi z različnimi temperaturnimi ravnmi.

- 🌡️⌚ Temperaturna raven hladno
- 🌡️⌚ Temperaturna raven nizka
- 🌡️⌚ Temperaturna raven srednja
- 🌡️⌚ Temperaturna raven visoka

Pral. – logotip (čas zunanje): Delovanje sušilnega stroja je pravilno samo, če zunanja enota posreduje zunanji čas.



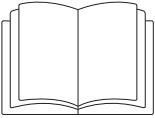

**⚠** Nevarnost poškodb ali materialne škode zaradi nepravilne postavitve.

Nestrokovna postavitve sušilnega stroja lahko povzroči poškodbe oseb ali materialno škodo.

Sušilni stroj pred prvim zagonom pravilno postavite in priklopite. Upoštevajte poglavje „Postavitve in priklop“ in „Namestitve odzračevalnega voda“.

Prvi zagon izvedite v celoti. Med prvim zagonom določite nastavitve za vsakdanje delovanje sušilnega stroja. Nekatere nastavitve lahko spremenite samo med prvim zagonom. Pozneje lahko nastavitve spremeni samo osebje servisa Miele.

Nastavitve so dodatno opisane v poglavju „Nadzorni nivo“.

## Vklop sušilnega stroja

- Pritisnite tipko **ⓘ**.

Pojavi se pozdravni zaslon.

## Nastavitev jezika izpisov na prikazovalniku

Stroj vas povabi, da nastavite jezik, v katerem se pojavljajo izpisi na prikazovalniku. Preklop z enega jezika na drugega je kadar koli mogoč (glejte poglavje „Nadzorni nivo“, odstavka „Jezik“).

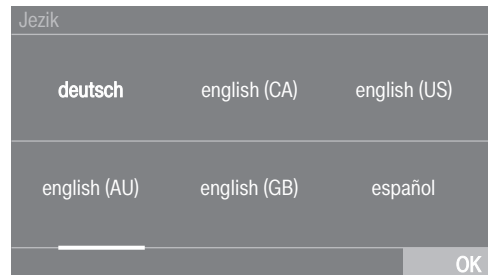

- Listajte v desno ali levo, dokler se ne pojavi želeni jezik.
- Dotaknite se senzorske tipke želenega jezika.

Izbrani jezik je oranžno označen in prikazovalnik se preklopi na naslednjo nastavitvev.

# Prvi zagon

## Upoštevanje napotka na zunanje naprave

Pojavi se napotek na zunanjo strojno opremo.

- Potrdite s senzorsko tipko OK.

Pred prvim zagonom priključite enoto opreme XCI-Box ali XCI-AD. Alternativno potisnite komunikacijski modul v režo za modul na hrbtani strani sušilnega stroja. Sušilni stroj mora biti pri tem ločen od električnega omrežja. Šele nato začnite prvi zagon.

## Nastavitev svetlosti prikazovalnika

Pojavi se zahteva, da nastavite svetlost prikazovalnika.

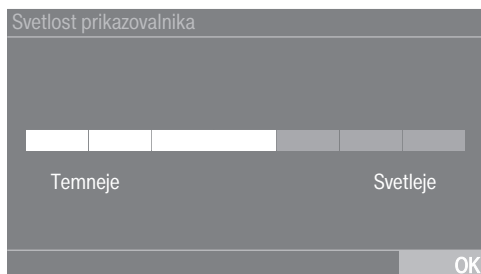

- Dotikajte se segmentnega prikaza, dokler ni dosežena zelena stopnja svetlosti.

Izbrana stopnja svetlosti je označena oranžno.

- Potrdite z OK.

Prikazovalnik se preklopi na naslednjo nastavitev.

## Nastavitev datuma

Datum		
21	maj	2023
22	junij	2022
<b>23</b>	<b>julij</b>	<b>2021</b>
24	avgust	2020
25	september	2019

- Prst položite na vrednost, ki jo želite spremeniti, in potegnite z njim v zeleni smeri.
- Ko so nastavljene vse vrednosti, jih potrdite s senzorsko tipko OK.

Prikazovalnik se preklopi na naslednjo nastavitev.

## Potrditev vprašanja glede ure

Na prikazovalniku se izpiše vprašanje:

Želite, da ura ni prikazana?

- Dotaknite se senzorske tipke Da ali Ne.

Če izberete Da, se nastavev Ura preskoči.

Če izberete Ne, se prikazovalnik preklopi na nastavev Ura.

## Nastavev ure

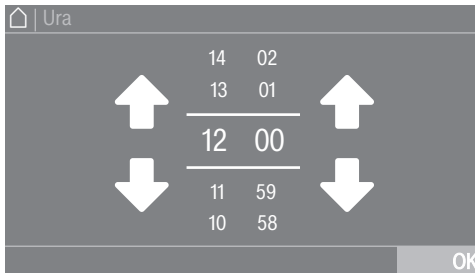

- Prst položite na številko, ki jo želite spremeniti, in potegnite z njim v zeleni smeri.
- Potrdite s senzorsko tipko OK.

Prikazovalnik se preklopi na naslednjo nastavev.

## Izbira programskih paketov

Izberete lahko različne programe iz programskih paketov.

Že aktivni programi so označeni oranžno.

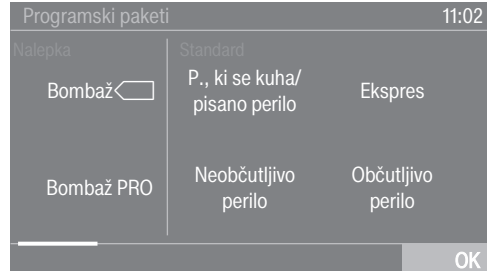

- Listajte v desno, dokler se ne pojavi naslednji program, ki ni oranžno označen.
- Dotaknite se senzorske tipke zelenega programa.

Izbrani program je oranžno označen, kar pomeni, da je aktiven.

- Izberete lahko še druge programe.

**Nasvet:** Izbrani program lahko dezaktivirate, tako da se znova dotaknete senzorske tipke programa. Izjema: programov Bombaž  in Bombaž Pro ni mogoče dezaktivirati.

- Če ne želite izbrati nobenega programa več, se dotaknite OK.

Prikazovalnik se preklopi na naslednjo nastavev.

# Prvi zagon

## Nastavitev kasirne naprave

Če želite nastaviti kasirno napravo, preberite poglavje „Nadzorni nivo“, odstavek „Kasirna naprava“. Te nastavitve lahko izvedete samo med prvim zagonom. Če želite to spremeniti kasneje, se posvetujte z osebjem servisa Miele.

Če ne želite nastaviti kasirne naprave, lahko to nastavitev preskočite.





- Dotaknite se senzorske tipke *Brez kasirne naprave*.

Prikazovalnik se preklopi na naslednjo nastavitev.

## Zaključek prvega zagona

Prvi zagon je zaključen, ko se na koncu v celoti izvede program, daljši od 20 minut.

Če pred zagonom prvega programa sušenja prekinete napajanje (npr. z izklopom s tipko ) , lahko prvi zagon še enkrat izvedete. Ko pa poteče program sušenja, daljši od 20 minut, prvega zagona ne morete več ponoviti.

- Potrdite z OK.
- V glavnem meniju se dotaknite senzorske tipke  Programi.

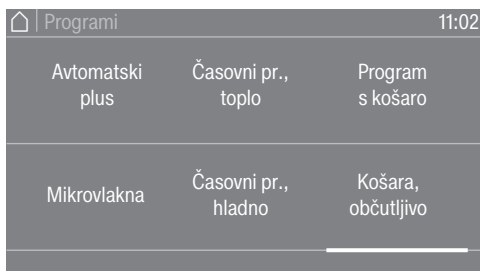

- Izberite program *Časovni program, hladno*.
- Dotaknite se senzorske tipke *Trajanje*.



- Prst položite na številko, ki jo želite spremeniti, in potegnite z njim v zeleni smeri.
- Izberite trajanje 20 minut.
- Potrdite z OK.
- Dotaknite se utripajoče senzorske tipke *Zagon/prekinitev*.

Ko je program končan, je sušilni stroj pripravljen za uporabo.

# 1. Upoštevanje pravilne nege perila

## Pranje

- Zelo močno umazano perilo operite posebej temeljito! Uporabite zadostno količino pralnega sredstva in nastavite visoko temperaturo. Če ste v dvomih, takšno perilo večkrat operite.
- Novo pisano perilo operite posebej temeljito in ločeno od preostalega perila. Tega perila ne sušite skupaj s svetlim perilom. To perilo namreč lahko med sušenjem spusti barvo (tudi na plastične dele stroja). Poleg tega se lahko na perilu naberejo puhasti delci drugih barv.







## Sušenje

 Škoda zaradi tujkov v perilu. Tujki se lahko stopijo, vnamejo ali eksplodirajo. Iz perila odstranite vse tujke (npr. dozirne krogle za pralna sredstva, vžigalnike ipd.).

 Nevarnost požara zaradi napačne uporabe in upravljanja. Perilo lahko zagori, kar povzroči škodo na sušilnem stroju in njegovi okolici. Preberite in upoštevajte poglavje „Varnostna navodila in opozorila“.

- Preverite, ali so robovi in šivi na perilu nepoškodovani. Tako boste preprečili, da bi iz njega izpadalo polnilo, ki lahko povzroči požar.
- Loke, ki so izpadli iz modrčkov, zašijte ali odstranite.

## Simboli za nego

Sušenje	
	normalna/višja temperatura
	znižana temperatura*
* Izberite dodatno funkcijo <i>Nežno</i> .	
	strojno sušenje ni dovoljeno
Ročno in strojno likanje	
	zelo vroče
	vroče
	toplo
	ročno/strojno likanje ni dovoljeno

## 2. Vlaganje perila v sušilni stroj

### Vlaganje perila

Perilo se lahko poškoduje.  
Pred vlaganjem perila preberite poglavje „1. Upoštevanje pravilne nege perila“.



- Odprite vrata stroja.
- Perilo vložite v boben.

Perilo se lahko poškoduje.  
Pri zapiranju vrat pazite, da ne pripravite nobenega kosa perila.

Bobna nikoli ne napolnite preveč.  
Ravnanje s perilom je lahko pregrobo, rezultat sušenja pa je slabši. Poleg tega se perilo bolj zmečka.

### Zapiranje vrat

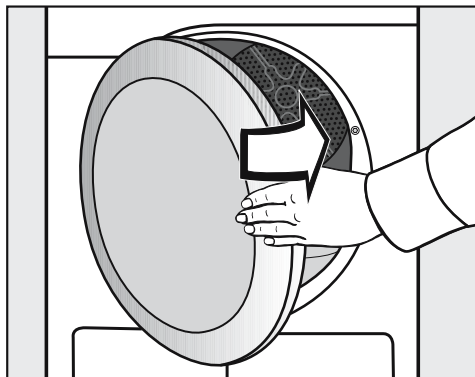

- Z rahlim zamahom zaprite vrata.

## 3. Izbira programa

### Vklop sušilnega stroja

- Pritisnite tipko .

Vklopi se osvetlitev bobna.

Osvetlitev bobna se po nekaj minutah avtomatsko izklopi, prav tako se izklopi po zagonu programa (varčevanje z energijo).

### Izbira programa

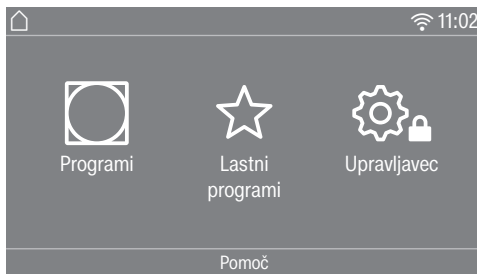

Za izbiro programa so na voljo različne možnosti.

- Dotaknite se senzorske tipke  Programi.

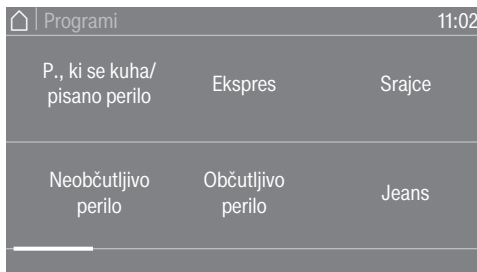

- Listajte po prikazovalniku v desno, dokler se ne pojavi želeni program.
- Dotaknite se senzorske tipke programa.

Prikazovalnik se preklopi v osnovni meni programa sušenja.

Program lahko izberete tudi prek:

☆ Lastni programi\*.

\* Prednastavljenih programov pod Lastni programi ni mogoče več spremeniti.

- Dotaknite se senzorske tipke ☆ Lastni programi.

Prikažejo se vam programi. Pod imeni programov so s simboli označeni prednastavljeni parametri (stopnja suhosti, dodatne funkcije ali časi).

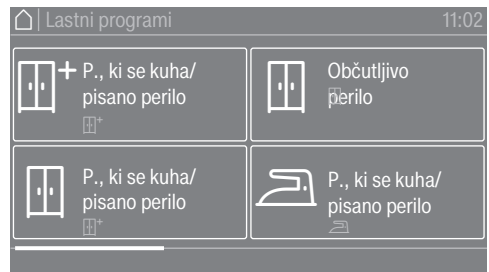

- Listajte po prikazovalniku v desno, dokler se ne pojavi želeni program.
- Dotaknite se senzorske tipke programa.

Prikazovalnik se preklopi v osnovni meni programa sušenja.

## 4. Izbira nastavitve programa

### Osnovni meni programa

#### Izbira stopnje suhosti

Pri številnih programih lahko spremenite prednastavljeno stopnjo suhosti. Odvisno od programa lahko izbirate različne stopnje suhosti.

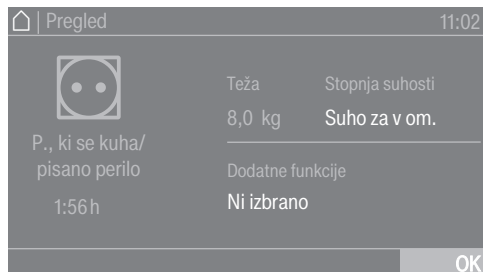

- Dotaknite se senzorske tipke Stopnja suhosti.

Odpre se izbor stopenj suhosti.

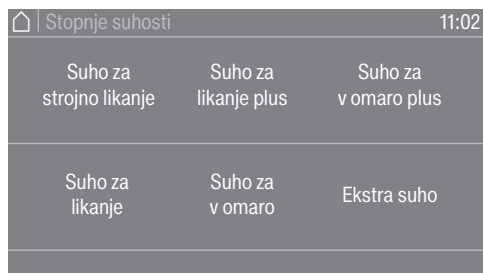

- Dotaknite se senzorske tipke zelene stopnje suhosti.

#### Izbira trajanja (časovno krmiljeni programi)

Sami lahko izberete trajanje programa.\*

\* Časovni okvir za izbiro trajanja lahko osebe servisa omeji.

- Časovni pr., toplo = 0:10–2:00 h
- Časovni pr., hladno = 0:10–2:00 h
- Program s košaro/Košara, občutljivo = 0:20–1:30 h
- Časovni pr., toplo, higiena = 0:50–2:00 h

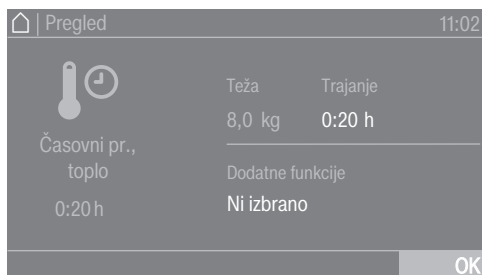

- Dotaknite se senzorske tipke Trajanje.

Odpre se izbor za nastavev trajanja.



- Izberite trajanje.
- Potrdite z OK šele, ko je ta možnost na voljo na prikazovalniku.



## 4. Izbira nastavitve programa

### Izbira dodatnih funkcij

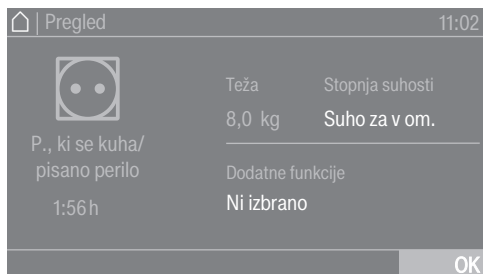

Programe sušenja lahko dopolnite z različnimi dodatnimi funkcijami.

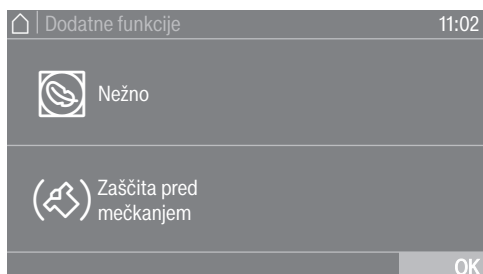

- Dotaknite se senzorske tipke Dodatne funkcije.



- Dotaknite se senzorske tipke za želeno dodatno funkcijo.
- Potrdite z OK šele, ko je ta možnost na voljo na prikazovalniku.

Zasveti ustrezni simbol za želeno dodatno funkcijo  ali .

Pri nekaterih programih ni mogoče izbrati vseh dodatnih funkcij, temveč samo tiste, ki so smiselne.

### Nežno

Občutljivo perilo (opremljeno s simbolom za nego , npr. iz akrila) se posuši pri nižji temperaturi, trajanje programa pa se podaljša.

### Zaščita pred mečkanjem

Boben se po koncu programa vrti v posebnem ritmu (odvisno od izbranega programa). To pomaga zmanjšati mečkanje perila po koncu programa.

Tovarniško je zaščita pred mečkanjem izklopljena. Vključite jo lahko v nadzornem nivoju s spremenljivim trajanjem do 12 ur.

## 5. Zagon programa

---

### Kasirna naprava

**Nasvet:** Če je na voljo kasirna naprava, upoštevajte napotke glede plačila, ki se izpišejo na prikazovalniku.

Po zagonu programa ne odpirajte vrat in ne prekinite programa. Odvisno od nastavitve lahko pri kasirni napravi izgubite vstavljeno vrednost.

### Zagon programa

Takoj ko lahko zaženete program, senzorska tipka *Zagon/prekinitev* utripa.

- Dotaknite se senzorske tipke *Zagon/prekinitev*.

Če je izbrana prednastavitev zagona, je razvidna na prikazovalniku.

Po preteku nastavljenega časa ali takoj po zagonu je na prikazovalniku izpisano trajanje programa. Na prikazovalniku je prikazan tudi potek programa.

**Nasvet:** V spustnem seznamu lahko prikažete izbrano stopnjo suhosti ali trajanje in izbrane dodatne funkcije.

### Trajanje programa/napoved preostalega časa

Trajanje programa je odvisno od količine in vrste perila, preostale vlažnosti in tudi trdote vode. Zato se lahko trajanje programov z nastavljenimi stopnjo suhosti spremeni ali „preskoči“. Učljiva elektronika sušilnega stroja se prilagodi temu dejstvu in prikazano trajanje programa je vse natančnejše.

## 6. Konec programa – jemanje perila iz stroja

### Konec programa

Tik pred koncem programa se perilo ohladi. Perilo lahko vzamete iz stroja.

- Sveti Konec.

Če je izbrana funkcija *Zaščita pred mečkanjem* (☞)\*, se boben v določenih intervalih zavrti. Tako se zmanjša zmečkanost perila, če ga ne vzamete iz stroja takoj po končanem programu.

\* Zaščita pred mečkanjem je tovarniško izklopljena.

Sušilni stroj se 15 minut po koncu programa avtomatsko izklopi.

### Jemanje perila iz stroja

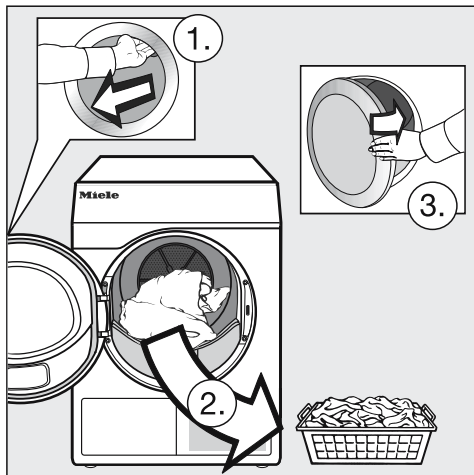

- Odprite vrata stroja.
- Boben vedno povsem izpraznite.

Pozabljeno perilo se lahko zaradi prekomernega sušenja poškoduje. Pazite, da vedno vzamete iz bobna vse kose perila.

- Izklopite sušilni stroj.

### Upoštevanje navodil za vzdrževanje

Ta sušilni stroj potrebuje redno vzdrževanje, zlasti pri neprekinjenem obratovanju.

**Nasvet:** Upoštevajte napotke v poglavju „Čiščenje in vzdrževanje“. Tam preberite najprej odstavek „Interval čiščenja“.

# Timer

Timer je mogoče izbrati samo, če je v meniju Nadzorni nivo aktivirana možnost Prednastav. zagona.



Z možnostjo Timer lahko nastavite čas do začetka programa, čas zagona ali konca programa.

## Nastavitev timerja

- Dotaknite se senzorske tipke  Timer.
- Izberite možnost *Konec ob*, *Zagon čez* ali *Zagon ob*.
- Nastavite ure in minute ter jih potrdite s senzorsko tipko OK.



## Sprememba nastavitve timerja

Pred zagonom programa lahko spremenite izbrano prednastavitev zagona.

- Dotaknite se senzorske tipke ,  ali .
- Če želite, spremenite nastavljeni čas in ga potrdite s senzorsko tipko OK.

## Brisanje nastavitve timerja

Pred zagonom programa lahko izbrišete izbrano prednastavitev zagona.

- Dotaknite se senzorske tipke ,  ali .

Na prikazovalniku je izpisan izbrani čas zamika.

- Dotaknite se senzorske tipke *Izbriši*.
- Potrdite s senzorsko tipko OK.

Izbrana nastavitve časa zamika se izbriše.

## Vklop timerja

- Dotaknite se senzorske tipke *Zagon/ prekinitev*.

Vrata se zaklenejo in na prikazovalniku je izpisan čas do zagona programa.



Po zagonu programa lahko izbrano prednastavitev zagona spremenite samo tako, da prekinete program.

Program lahko kadar koli takoj zaženete.

- Dotaknite se senzorske tipke *Takojšnji zagon*.

Vse teže, označene z \*, se nanašajo na težo suhega perila.

## Nalepka

<b>Bombaž, eko</b> 		<b>maksimalno 8 kg*</b>
Vrsta perila	Normalno mokro bombažno perilo, kot je opisano pod <i>Perilo, ki se kuha/pisano perilo, suho za v omaro</i>	
Opomba	<ul style="list-style-type: none"> <li>- V tem programu se perilo posuši izključno do stopnje <i>Suho za v omaro</i>.</li> <li>- Program <i>Bombaž</i>  je najučinkovitejši glede porabe energije za sušenje normalno mokrega bombažnega perila.</li> </ul>	
Navodilo za inštitute za preizkušanje	Preizkusni program v skladu z uredbo 392/2012/EU, izmerjeno po EN 61121.	
<b>Bombaž PRO</b>		<b>maksimalno 8 kg*</b>
Vrsta perila	Normalno mokro bombažno perilo, kot je opisano pod <i>Perilo, ki se kuha/pisano perilo, suho za v omaro</i>	
Opomba	V tem programu se perilo posuši izključno do stopnje <i>Suho za v omaro</i> .	

# Pregled programov

## Programski paketi

Izberete lahko različne programe iz programskih paketov. Programi so prikazani v seznamu programov.

## Standard

<b>Perilo, ki se kuha/pisano perilo</b>		<b>maksimalno 8 kg*</b>
<b>Ekstra suho, Suho za v omaro plus, Suho za v omaro</b>		
Vrsta perila	<ul style="list-style-type: none"><li>- Eno- ali večplastno perilo iz bombaža</li><li>- Frotiraste brisače in kopalni plašči, majice, spodnje perilo, krep in frotirasto posteljno perilo, perilo za dojenčke</li><li>- Delovna oblačila, jopiči, odeje, predpasniki, frotiraste/platnene krpe, posteljno perilo, brisače, kopalne brisače, prti ali halje, ki se lahko kuhajo</li></ul>	
Opomba	<ul style="list-style-type: none"><li>- <i>Ekstra suho</i> izberite za različno, večplastno in posebej debelo perilo.</li><li>- Pletenin (npr. majice, spodnje perilo, perilo za dojenčke) ne smete sušiti do stopnje <i>Ekstra suho</i>, ker se lahko skrčijo.</li></ul>	
<b>Suho za likanje plus, Suho za likanje, Suho za strojno likanje</b>		
Vrsta perila	<ul style="list-style-type: none"><li>- Bombažne ali lanene tkanine</li><li>- Namizno perilo, posteljno perilo, naškrobljeno perilo</li></ul>	
Nasvet	Perilo, ki ga nameravate strojno zlikati, zvijte, da bo ostalo vlažno.	
<b>Neobčutljivo perilo</b>		<b>maksimalno 4 kg*</b>
<b>Suho za v omaro plus, Suho za v omaro, Suho za likanje</b>		
Vrsta perila	<ul style="list-style-type: none"><li>- Neobčutljivo perilo iz sintetike, bombaža ali mešanih vlaken</li><li>- Delovna oblačila, halje, puloverji, obleke, hlače, namizno perilo, nogavice</li></ul>	
Opomba	Funkcija  je avtomatsko izbrana.	

## Pregled programov

<b>Ekspres</b>		<b>maksimalno 4 kg*</b>
<b>Ekstra suho, Suho za v omaro plus, Suho za v omaro, Suho za likanje plus, Suho za likanje, Suho za strojno likanje</b>		
Vrsta perila	Neobčutljivo perilo, primerno za sušenje v programu <i>Perilo, ki se kuha/pisano perilo</i>	
Opomba	Krajše trajanje programa	
<b>Občutljivo perilo</b>		<b>maksimalno 4 kg*</b>
<b>Suho za v omaro plus, Suho za v omaro, Suho za likanje plus</b>		
Vrsta perila	<ul style="list-style-type: none"> <li>- Občutljivo perilo iz sintetike, bombaža ali mešanih vlaken</li> <li>- Fini puloverji, obleke, hlače, halje, prti, srajce, bluže</li> <li>- Fino damsko perilo in perilo z aplikacijami</li> </ul>	
Opomba	V tem programu se perilo manj mečka.	
Nasvet	Da bo perilo po sušenju čim manj zmečkano: zmanjšajte količino perila v bobnu.	
<b>Srajce</b>		<b>maksimalno 2 kg*</b>
<b>Suho za v omaro, Suho za likanje plus</b>		
Vrsta perila	Srajce in bluže	
<b>Jeans</b>		<b>maksimalno 3,5 kg*</b>
<b>Suho za v omaro, Suho za likanje plus</b>		
Vrsta perila	Hlače, jakne, krila, srajce iz jeansa	
<b>Volna</b>		<b>maksimalno 2 kg*</b>
Vrsta perila	Volneno perilo in perilo iz volnenih mešanic: puloverji, pletene jope, nogavice	
Opomba	<ul style="list-style-type: none"> <li>- Volneno perilo v kratkem času postane razrahljano in puhasto, vendar se ne posuši do konca.</li> <li>- Po koncu programa perilo takoj vzemite iz stroja in pustite, da se na zraku do konca posuši.</li> </ul>	

## Pregled programov

<b>Svila</b>		<b>maksimalno 1 kg*</b>
Vrsta perila	Perilo iz svile, primerne za sušenje v stroju: bluze, srajce	
Opomba	<ul style="list-style-type: none"> <li>- Program za zmanjšanje zmečkanosti perila.</li> <li>- Perilo se ne posuši do konca.</li> <li>- Perilo vzemite iz stroja takoj po koncu programa.</li> </ul>	
<b>Frotirasto perilo</b>		<b>maksimalno 8 kg*</b>
Vrsta perila	Velike količine eno- ali večplastnega frotirastega perila. To so npr. vse vrste brisač, kopalni plašči, umivalne krpe ali frotirasto posteljno perilo.	
Opomba	V tem programu se perilo posuši izključno do stopnje <i>Suho za v omaro plus</i> .	
<b>Glajenje gub</b>		<b>maksimalno 1 kg*</b>
Vrsta perila	<ul style="list-style-type: none"> <li>- Bombažne ali lanene tkanine</li> <li>- Neobčutljivo perilo iz bombaža, mešanih vlaken ali sintetike: bombažne hlače, anoraki, srajce.</li> </ul>	
Opomba	<ul style="list-style-type: none"> <li>- Program za zmanjšanje zmečkanosti perila po predhodnem ožemanju v pralnem stroju.</li> <li>- Perilo se ne posuši do konca.</li> <li>- Za posebej nežno glajenje izberite dodatno funkcijo <i>Nežno</i>.</li> <li>- Po koncu programa perilo takoj vzemite iz stroja in ga obesite na vrv ali obešalnik, da se na zraku do konca posuši.</li> </ul>	
<b>Avtomatski plus</b>		<b>maksimalno 5 kg*</b>
<b>Suho za v omaro plus, Suho za v omaro, Suho za likanje plus</b>		
Vrsta perila	Mešanica perila, ki bi ga sicer posušili v programih <i>Perilo, ki se kuha/pisano perilo</i> in <i>Neobčutljivo perilo</i> .	
<b>Mikrovlakna</b>		<b>maksimalno 7 kg*</b>
<b>Suho za v omaro plus, Suho za v omaro</b>		
Vrsta perila	Mopi in krpe za čiščenje iz mikrovlaken.	



## Pregled programov

<b>Časovni program, toplo</b>		<b>maksimalno 8 kg*</b>
Vrsta perila	<ul style="list-style-type: none"><li>- Jopiči, blazine, spalne vreče in drugi voluminozni kosi perila</li><li>- Večplastno perilo, kot so težki bombažni prti</li><li>- Posamezni kosi perila, na primer kopalne brisače, kopalke, kuhinjske krpe</li></ul>	
Opomba	<ul style="list-style-type: none"><li>- Za dodatno sušenje večplastnega ali voluminoznega perila, ki se je zaradi svojih lastnosti neenakomerno posušilo.</li><li>- Za sušenje majhnih količin perila ali posameznih kosov.</li><li>- Sprva ne izberite najdaljšega časa sušenja. S preizkušanjem ugotovite, kakšen čas je najbolj ustrezen.</li></ul>	
<b>Časovni program, hladno</b>		<b>maksimalno 8 kg*</b>
Vrsta perila	Vse vrste perila, ki jih želite prezračiti	

## Pregled programov

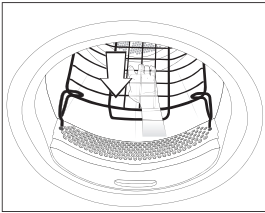
Program s košaro		Obremenitev košare 3,5 kg
Košara, občutljivo		Obremenitev košare 3,5 kg
Vrsta perila/ izdelki	<ul style="list-style-type: none"><li>- Obvezno upoštevajte napotke v navodilih za uporabo košare za sušilni stroj.</li><li>- Te programe uporabite samo za sušenje ali prezračevanje izdelkov, ki so primerni za strojno sušenje, vendar ne prenesejo mehanske obremenitve.</li></ul>	
Opomba	<ul style="list-style-type: none"><li>- Te programe lahko uporabite samo v povezavi z Mielejevo košaro za sušilni stroj (dodatna oprema).</li><li>- Brez košare dober rezultat sušenja ni mogoč.</li><li>- Program <i>Košara, občutljivo</i> izberite za izdelke, ki so občutljivi za temperaturo.</li><li>- Pazite, da se predmeti (torbe, škornji ...) ne dotikajo bobna: boben se med sušenjem vrti, zato se lahko košara in boben pri napačni namestitvi predmetov poškodujeta. V ta namen glejte navodila za uporabo košare za sušilni stroj.</li><li>- Obvezno upoštevajte navodila za uporabo košare za sušilni stroj.</li></ul>	
		

## Šport

<b>Športna oblačila</b>		<b>maksimalno 3 kg*</b>
Vrsta perila	Oblačila za šport in fitness, izdelana iz materialov, ki so primerni za strojno sušenje	
Opomba	V tem programu se perilo posuši izključno do stopnje <i>Suho za v omaro</i> .	
<b>Outdoor</b>		<b>maksimalno 2,5 kg*</b>
<b>Suho za v omaro, Suho za likanje plus</b>		
Vrsta perila	Oblačila za aktivnosti na prostem, izdelana iz materialov, ki so primerni za strojno sušenje	
<b>Impregnacija</b>		<b>maksimalno 2,5 kg*</b>
Vrsta perila	Za sušenje perila, primerne za strojno sušenje, kot so oblačila iz mikrovlaknen, smučarska oblačila in oblačila za aktivnosti na prostem, fine goste bombažne tkanine (poplin) in prti.	
Opomba	<ul style="list-style-type: none"> <li>- Ta program vključuje dodatno fazo fiksiranja za impregnacijo.</li> <li>- Impregnirano perilo je lahko obdelano samo z impregnacijskimi sredstvi, ki so označena kot primerna za tkanine s posebnimi membranami. Ta sredstva so narejena na osnovi fluorokemičnih spojin.</li> <li>- Ne sušite perila, ki je bilo impregnirano s sredstvi, ki vsebujejo parafin. Zaradi teh sredstev obstaja nevarnost požara.</li> <li>- V tem programu se perilo posuši izključno do stopnje <i>Suho za v omaro</i>.</li> </ul>	
<b>Reaktivacija</b>		<b>maksimalno 2,5 kg*</b>
Vrsta perila	Oblačila za aktivnosti na prostem, izdelana iz materialov, ki so primerni za strojno sušenje	
Opomba	<ul style="list-style-type: none"> <li>- Vlakna se poravnajo, zato se izboljša odbijanje vode.</li> <li>- Perilo se posuši izključno do stopnje <i>Suho za v omaro</i>.</li> </ul>	

# Pregled programov

---

## Domsko perilo

<b>Posteljina, puh</b>		<b>maksimalno 2 kg*</b>
Vrsta perila	Posteljina, primerna za sušenje v stroju (odeje ali vzglavniki s polnilom iz puha ali perja)	
Opomba	V tem programu se perilo posuši izključno do stopnje <i>Suho za v omaro</i> .	
Nasvet	Značilnost perja je, da pod vplivom toplote oddaja lastni vonj. Posteljino po sušenju pustite zunaj stroja, da se prezrači.	
<b>Posteljina, sintetika</b>		<b>maksimalno 2 kg*</b>
Vrsta perila	Posteljina, primerna za sušenje v stroju (odeje ali vzglavniki s sintetičnim polnilom)	
Opomba	V tem programu se perilo posuši izključno do stopnje <i>Suho za v omaro</i> .	
<b>Veliki kosi perila</b>		<b>maksimalno 4 kg*</b>
<b>Suho za v omaro plus, Suho za v omaro, Suho za likanje, Suho za strojno likanje</b>		
Vrsta perila	Veliki kosi neobčutljivega perila, primerne za sušenje v programu <i>Perilo, ki se kuha/pisano perilo</i> To so npr. pregrinjala, večslojne odeje, veliki, voluminozni kosi perila.	

## Higiena

V higienskih programih se perilo suši pri temperaturi, katere raven se vzdržuje dlje časa (daljši čas učinkovanja temperature). Zato se mikroorganizmi, npr. bakterije, ali hišne pršice uničijo in obseg alergenov v perilu se zmanjša. Če higienski program predčasno prekinete, se mikroorganizmi ne uničijo. Programa ne prekinite.

<b>Bombaž, higiena</b>		<b>maksimalno 4 kg*</b>
Vrsta perila	Bombažno ali laneno perilo, ki je v neposrednem stiku s kožo. To so npr. spodnje perilo, perilo za dojenčke, posteljno perilo, frotiraste brisače in kopalni plašči, brisače za savno ali umivalne krpe.	
Opomba	V tem programu se perilo posuši izključno do stopnje <i>Suho za v omaro</i> .	
<b>Neobčutljivo perilo, higiena</b>		<b>maksimalno 4 kg*</b>
Vrsta perila	<ul style="list-style-type: none"> <li>- Neobčutljivo perilo iz sintetike, bombaža ali mešanih vlaken</li> <li>- Delovna oblačila, halje, puloverji, obleke, hlače, namizno perilo, nogavice</li> </ul>	
Opomba	V tem programu se perilo posuši izključno do stopnje <i>Suho za v omaro</i> .	
<b>Časovni program, higiena</b>		<b>maksimalno 4 kg*</b>
Vrsta perila	<ul style="list-style-type: none"> <li>- Jopiči, blazine, spalne vreče in drugi voluminozni kosi perila</li> <li>- Večplastno perilo, kot so težki bombažni prti</li> <li>- Posamezni kosi perila, na primer kopalne brisače, kopalke, kuhinjske krpe</li> </ul>	
Opomba	<ul style="list-style-type: none"> <li>- Za dodatno sušenje večplastnega ali voluminoznega perila, ki se je zaradi svojih lastnosti neenakomerno posušilo.</li> <li>- Za sušenje majhnih količin perila ali posameznih kosov.</li> <li>- Sprva ne izberite najdaljšega časa sušenja. S preizkušanjem ugotovite, kakšen čas je najbolj ustrezen.</li> </ul>	

# Pregled programov

## WetCare

<b>WetCare, občutljivo</b>		<b>maksimalno 2,5 kg*</b>
Vrsta perila	Vrhnja oblačila, ki niso primerna za pranje	
Opomba	Perilo se na hitro razrahlja in nekoliko posuši.	
<b>WetCare, svila</b>		<b>maksimalno 2,5 kg*</b>
<b>Suho za v omaro, Suho za likanje plus, Suho za likanje</b>		
Vrsta perila	Svilena vrhnja oblačila, ki niso primerna za pranje in se hitro zmečkajo	
<b>WetCare, intenzivno</b>		<b>maksimalno 2,5 kg*</b>
<b>Suho za v omaro, Suho za likanje, Suho za likanje plus, Suho za strojno likanje</b>		
Vrsta perila	Pralna vrhnja oblačila	

## Ravno perilo

<b>Perilo, ki se kuha/pisano perilo, 40 % preostale vlažnosti</b>		<b>maksimalno 8 kg*</b>
<b>Perilo, ki se kuha/pisano perilo, 25 % preostale vlažnosti</b>		<b>maksimalno 8 kg*</b>
<b>Neobčutljivo perilo, 20 % preostale vlažnosti</b>		<b>maksimalno 4 kg*</b>
Vrsta perila	<ul style="list-style-type: none"><li>- Perilo v hotelih, domovih ali bolnišnicah, ki ga je treba še naprej obdelati (ročno ali strojno zlikati, zložiti)</li><li>- Sem spada perilo, primerno za programa Perilo, ki se kuha/pisano perilo in Neobčutljivo perilo, kot so posteljno in namizno perilo ali različni kosi frotirastega perila.</li></ul>	
Opomba	<ul style="list-style-type: none"><li>- Zaradi preostale vlažnosti vlakna tkanine nabreknejo in jih je lažje zlikati.</li><li>- V teh programih se perilo posuši izključno do stopnje <i>Suho za strojno likanje</i>.</li></ul>	
Nasvet	<ul style="list-style-type: none"><li>- Perilo, ki ga nameravate strojno zlikati, zvijte, da bo ostalo vlažno.</li><li>- Perilo pred začetkom strojnega likanja stresite.</li></ul>	

## Posebni programi

Sami lahko sestavite 5 posebnih programov in jim določite poljubna imena. Ta vnesite v tabelo.

Količina polnjenja: maksimalno 8 kg (teža suhega perila/suhih izdelkov)

Primer

[Posebni program 1] <b>Dry+</b>	
<b>Program s preost. vlaž.</b>	
- Končna preost. vlaž. :	- 6 %
- Čas dodatn. sušenja :	30 min
- Temperatura :	60 °C

(1)
-
-
-
-
-
-
-

(2)
-
-
-
-
-
-
-

(3)
-
-
-
-
-
-
-

(4)
-
-
-
-
-
-
-

(5)
-
-
-
-
-
-
-

# Sprememba poteka programa

## Kasirna naprava

Če po zagonu programa odprete vrata stroja ali prekinete program, lahko (odvisno od nastavitve\*) izgubite vstavljeno vrednost!

\* Med prvim zagonom stroja ali naknadno vam lahko servisna služba Miele nastavi čas po zagonu, v katerem so še dovoljene spremembe programa.

## Sprememba programa, ki se izvaja

Izbira programa ni več mogoča (zaščita pred nenamernimi spremembami). Če želite izbrati nov program, morate najprej prekiniti tistega, ki se izvaja.

 Nevarnost požara zaradi napačne uporabe in upravljanja. Perilo lahko zagori, kar povzroči škodo na sušilnem stroju in njegovi okolici. Preberite in upoštevajte poglavje „Varnostna navodila in opozorila“.

## Prekinitev programa

- Dotaknite se senzorske tipke *Zagon/prekinitev*.

Na prikazovalniku se izpiše vprašanje, ali želite prekiniti program.

- Dotaknite se senzorske tipke *Da*.

## Izbira programa po prekinitvi

- Odprite in zaprite vrata stroja.
- Izberite in zaženite nov program.

## Naknadno vlaganje perila

- Odprite vrata stroja.

 Ob stiku z vročim perilom ali bobnom obstaja nevarnost opeklin. Lahko se opečete. Pustite, da se perilo ohladi, nato ga previdno vzemite iz stroja.

- Dodajte perilo.
- Zaprite vrata.
- Zaženite program.

## Prekinitev električnega napajanja

Če pride do prekinitve napajanja zaradi izklopa sušilnega stroja s tipko :

- Vključite sušilni stroj.
- Dotaknite se senzorske tipke *Zagon/prekinitev*.

Če pride do prekinitve napajanja zaradi izpada električnega toka:

- Po ponovni vzpostavitvi napajanja se dotaknite *OK*.
- Dotaknite se senzorske tipke *Zagon/prekinitev*.

## Preostali čas

Zaradi sprememb poteka programa lahko pride do preskoka preostalega časa, ki je izpisan na prikazovalniku.



## Interval čiščenja

Dvodelni filter za puhaste delce v območju toka zraka zadrži puhaste delce, ki se nabirajo med sušenjem.

Če filter ne čistite redno, se lahko čas sušenja podaljša.

**⚠** Nevarnost požara zaradi nerednega vzdrževanja.

Zaradi prevelike količine puhastih delcev v filtrih in sušilnem stroju obstaja nevarnost požara.

Filte za puhaste delce in območje toka zraka redno preverjajte.

Morebitne ostanke puhastih delcev skrbno očistite.

**⚠** Škoda zaradi manjkajočega ali poškodovanega filtra za puhaste delce.

Zaradi prevelike količine puhastih delcev v filtrih in sušilnem stroju obstaja nevarnost poškodbe stroja in požara.

Nikoli ne sušite perila brez filtrov za puhaste delce. Poškodovan filter takoj zamenjajte z novim.

Filte očistite vedno, kadar se na prikazovalniku pojavi ustrezno sporočilo. Izpišejo se lahko različna sporočila:

Čiščenje sit.

Očistite filter za puhaste delce in operite filter v podnožju.

Operite filter za puhaste delce in filter v podnožju. Preverite dovod zraka.

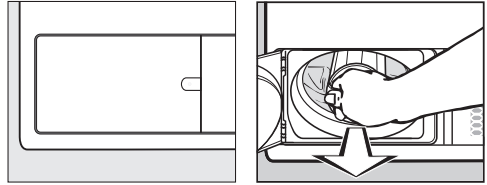

- Brisanje sporočila: Odprite loputo filtra za puhaste delce za vsaj 10 sekund, pri čemer mora biti stroj vklopljen.
- V določenem primeru morate sporočilo potrditi z OK.

## Čiščenje filtrov za puhaste delce

### Odstranjevanje filtra

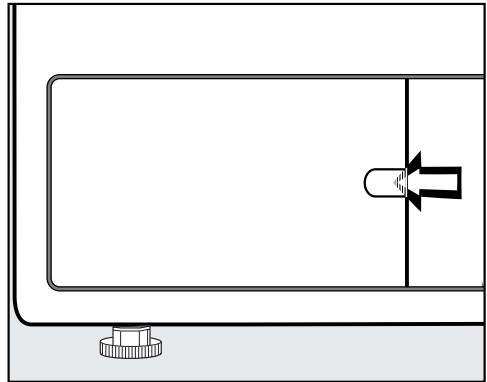

- S prstom sezite za zaporo.
- Odprite loputo filtra za puhaste delce.

# Čiščenje in vzdrževanje

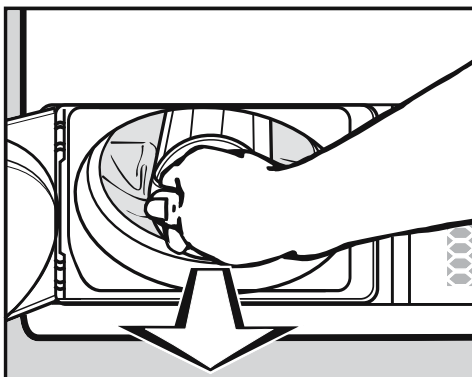

- Filter primite za ročaj in ga izvlcite.

## Razstavljanje filtra

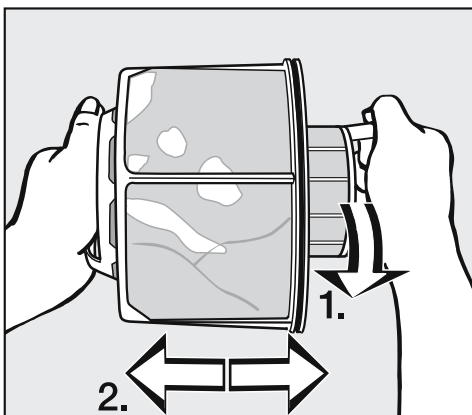

- Filter trdno držite za oba ročaja.
- Notranji del filtra rahlo obrnite v nasprotni smeri urnega kazalca (1.), dokler ne začutite preskoka.
- Dela filtra potegnite narazen (2).

## Suho čiščenje delov filtra za puhaste delce

**Nasvet:** Najboljše rezultate boste dosegli z uporabo sesalnika.

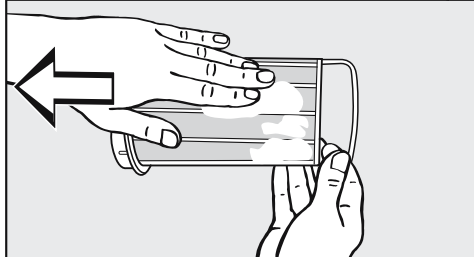
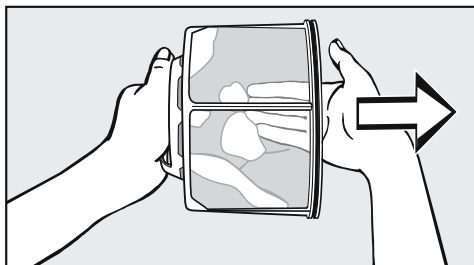

- S prsti ali sesalnikom odstranite puhaste delce.

## Mokro čiščenje delov filtra za puhaste delce

Če sta dela filtra močno zlepljena ali zamašena, ju morate očistiti še pod tekočo toplo vodo.

Če v stroj vstavite moker filter, lahko med sušenjem pride do motenj delovanja.

Oba dela filtra temeljito otresite in ju skrbno posušite.

## Čiščenje območja dovoda zraka

- Odprite vrata stroja.

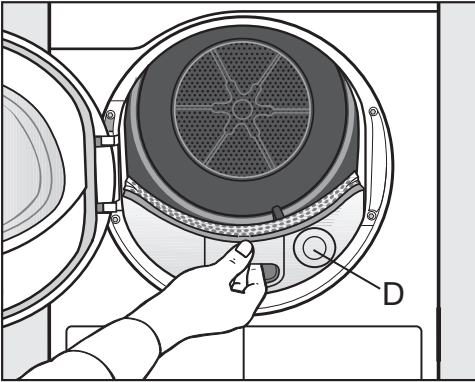

Okrogli pokrov (D) nima funkcije in ga ne morete odstraniti.

- Izvlecite pokrov območja dovoda zraka.

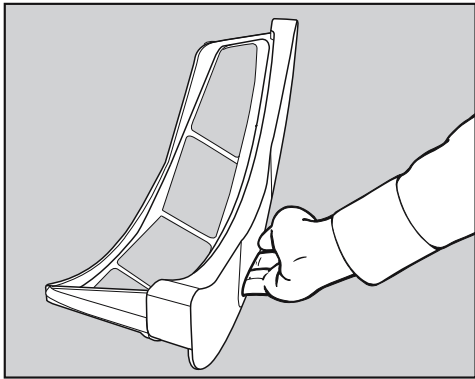

- Pokrov očistite z vlažno krpo.
- Pokrov območja dovoda zraka odložite na stran.

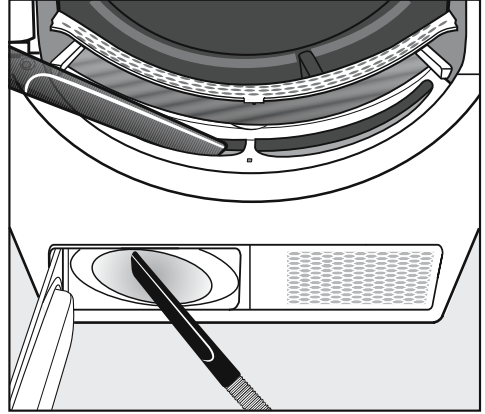

- Puhaste delce lahko odstranite s sesalnikom.

Kolo ventilatorja v notranjosti sušilnega stroja se lahko zlepi z ostanki pralnih sredstev in puhastimi delci.

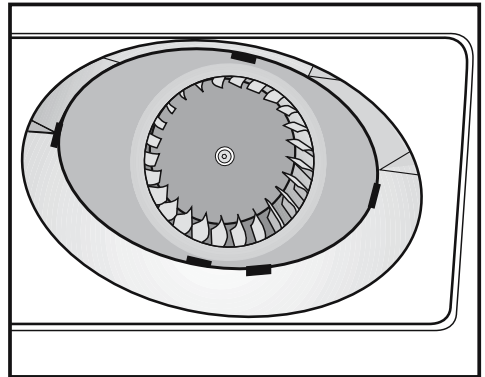

- Z moko krpo previdno odstranite . . . obloge s kolesa ventilatorja.  
. . . puhaste delce iz območja pred kolesom ventilatorja.

## Čiščenje in vzdrževanje

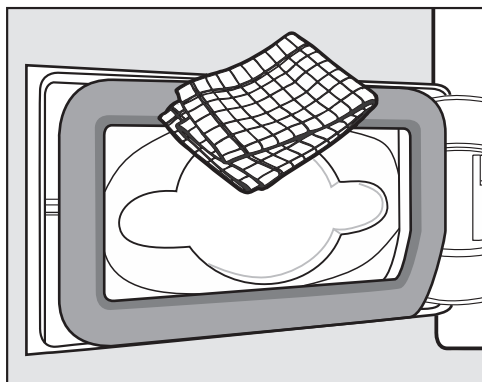

- Z vlažno krpo odstranite puhaste delce. Pri tem pazite, da ne poškodujete tesnila.

### Sestavljanje in namestitvev filtra za puhaste delce

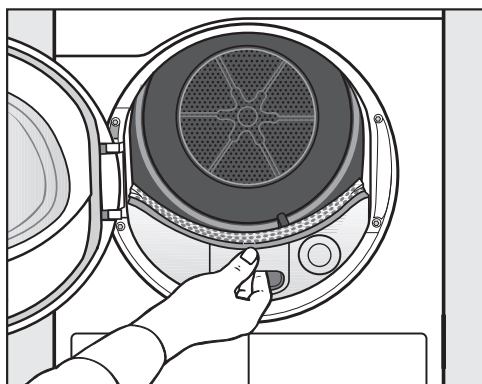

- Potisnite pokrov območja dovoda zraka v ležišče.

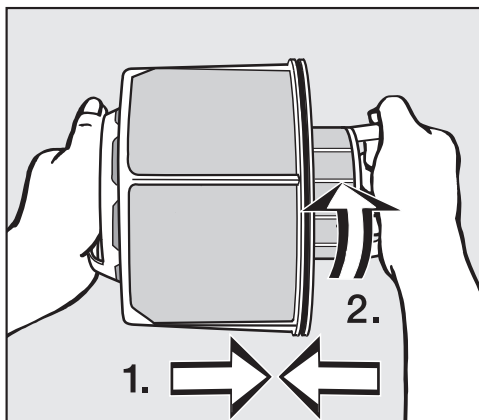

- Sestavite notranji in zunanji del filtra za puhaste delce (1.).
- Notranji del filtra rahlo obrnite v smeri urnega kazalca (2.), dokler ne začutite, da se je zaskočil.

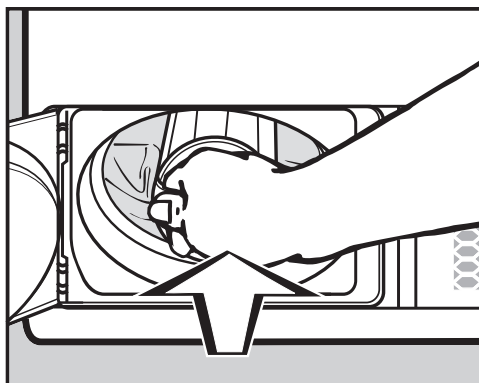

- Vstavite filter za puhaste delce v ležišče, tako da se zaskoči.

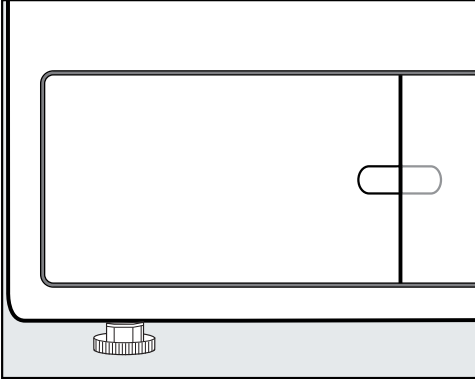

- Zaprite loputo filtra za puhaste delce.

Samo pravilno vstavljen filter in zaprta loputa zagotavljata tesnost sistema in brezhibno delovanje tega sušilnega stroja.

## Čiščenje sušilnega stroja

Sušilni stroj izklopite iz električnega omrežja.

 Škoda zaradi uporabe napačnega čistilnega sredstva. Napačna sredstva lahko poškodujejo plastične površine in druge dele stroja.

Ne uporabljajte čistil z vsebnostjo topil, abrazivnih sredstev, sredstev za čiščenje stekla ali univerzalnih čistil.

 Nevarnost električnega udara zaradi vode.

Če čez ali v sušilni stroj teče voda, obstaja nevarnost električnega udara.

Stroja nikoli ne škropite z vodo. Čistite ga le z rahlo vlažno, mehko krpo.

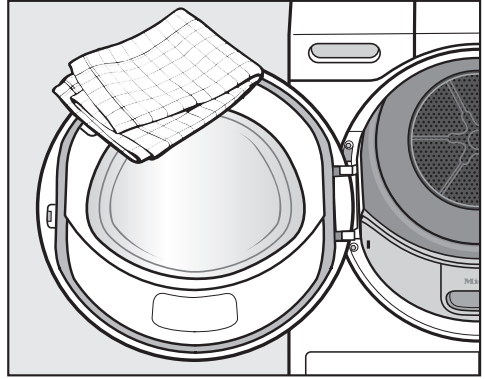

- Sušilni stroj in tesnilo na notranji strani vrat čistite samo z rahlo vlažno, mehko krpo in blagim čistilnim sredstvom ali milnico.
- Vse dele osušite z mehko krpo.
- Plemenito jeklo (npr. boben) lahko čistite s primernim čistilnim sredstvom za plemenito jeklo.



## Kaj storiti, če ...



---

Večino motenj in napak, ki se pojavijo med vsakdanjo uporabo aparata, lahko odpravite sami. Tako lahko pogosto prihranite čas in denar, ker vam ni treba poklicati servisne službe.

Naslednje tabele naj vam bodo v pomoč pri iskanju in odpravljanju vzrokov motenj in napak.

### Prekinitev programa in sporočilo o napaki na prikazovalniku

Sporočilo	Vzrok in rešitev
 Boben je prazen ali pa je perilo preveč suho.	<p>Nekateri programi se prekinejo, če je v bobnu premalo perila ali če je boben prazen. To se lahko zgodi tudi pri že posušeni perila. Ne gre torej za motnjo.</p> <ul style="list-style-type: none"><li>■ Odprite vrata stroja in preverite perilo.</li><li>■ Dodajte ali odvezite perilo.</li><li>■ Zaprite vrata.</li><li>■ Zaženite program sušenja.</li></ul> <p>Posamezne kose perila sušite v programu <i>Toplo prezračevanje</i>.</p>
 Zaznana je blokada. Razrahljajte perilo in znova zaženite program.	<p>Perilo se je neugodno razporedilo ali zapredlo v klobčič.</p> <ul style="list-style-type: none"><li>■ Odprite vrata bobna in razrahljajte perilo. Vzemite del perila iz stroja.</li><li>■ Zaprite vrata.</li><li>■ Zaženite program sušenja.</li></ul>

Sporočilo	Vzrok in rešitev
<p> Operite filter za puhaste delce in filter v podnožju. Preverite dovod zraka.</p>	<p>Sušili ste majhno količino perila ali različno velike kose perila. Majhen kos perila se je vsesal v območje polnjenja ob vratih. Zato so odprtine nastavka za usmerjanje perila zamašene.</p> <ul style="list-style-type: none"> <li>■ Za izbris sporočila se dotaknite senzorske tipke OK.</li> <li>■ Odprite vrata sušilnega stroja.</li> <li>■ Posamezne in majhne kose perila sušite samo skupaj z večjimi kosi perila.</li> <li>■ Odstranite moteči kos perila.</li> </ul> <p>Če lahko izključite vse našteto, gre za zamašitev s puhastimi delci ali ostanki pralnega sredstva.</p> <p>Prišlo je do zamašitve s puhastimi delci ali ostanki pralnih sredstev.</p> <ul style="list-style-type: none"> <li>■ Očistite filter za puhaste delce in zračne poti.</li> <li>■ Preverite, ali lahko zrak za sušenje neovirano izhaja skozi odzračevalni vod.</li> </ul> <p>Upoštevajte napotke za čiščenje v poglavju „Čiščenje in vzdrževanje“. Poškodovan filter za puhaste delce morate zamenjati z novim.</p> <ul style="list-style-type: none"> <li>■ Za izbris sporočila se dotaknite senzorske tipke OK.</li> </ul>
<p> Napaka F. Če ponovni zagon stroja ne uspe, pokličite servis.</p>	<p>Vzroka za prekinitve programa ni mogoče neposredno ugotoviti.</p> <ul style="list-style-type: none"> <li>■ Upoštevajte navodila na prikazovalniku.</li> <li>■ Dotaknite se senzorske tipke OK.</li> <li>■ Zaženite program sušenja.</li> </ul> <p>Če ponovno pride do prekinitve programa in sporočila o napaki, gre za okvaro. Pokličite servisno službo Miele.</p>

## Kaj storiti, če ...

### Opozorila na prikazovalniku

Sporočilo	Vzrok in rešitev
<b>i</b> Zaprite pokrov filtra za puhaste delce.	<p>Loputa filtra za puhaste delce je odprta.</p> <ul style="list-style-type: none"><li>■ Zaprite loputo filtra za puhaste delce.</li></ul> <p>Sporočilo ugasne.</p> <p>Lopute filtra za puhaste delce nikoli ne odpirajte med izvajanjem programa. Če loputo filtra za puhaste delce odprete med potekom programa, se prekine tok zraka. Prekine se tudi program. Zato sušilni stroj ne odvaja vročega zraka dovolj hitro. Varnostna naprava sušilnega stroja lahko stroj trajno izklopi. V tem primeru morate poklicati servisno službo.</p>
<b>i</b> Čiščenje sit	<p>Opozorilo je izpisano ob koncu programa po določenem časovnem intervalu.</p> <ul style="list-style-type: none"><li>■ Očistite filtre za puhaste delce.</li><li>■ Preverite in očistite območje dovoda zraka.</li></ul> <p>Upoštevajte napotke za čiščenje v poglavju „Čiščenje in vzdrževanje“.</p> <ul style="list-style-type: none"><li>■ Za izbris sporočila: odprite loputo filtra za puhaste delce za vsaj 10 sekund, pri čemer mora biti stroj vklopljen.</li></ul> <p>Za to sporočilo lahko določite urni interval. Urni interval je odvisen od tega, kako hitro se kopičijo puhasti delci ali kako pogosto jih želite očistiti, npr. iz higienskih razlogov.</p> <p>V poglavju „Nadzorni nivo“, odstavek „Tehnologija postopka“ poiščite informacije pod „Čiščenje sit“.</p>
<b>i</b> Očistite filter za puhaste delce in operite filter v podnožju.	<p>Ta informacija se pojavi ob koncu programa, če sušilni stroj ne deluje optimalno ali gospodarno. Filtri za puhaste delce so morda zamašeni.</p> <ul style="list-style-type: none"><li>■ Očistite filtre za puhaste delce.</li><li>■ Preverite in očistite območje dovoda zraka.</li></ul> <p>Upoštevajte napotke za čiščenje v poglavju „Čiščenje in vzdrževanje“.</p> <ul style="list-style-type: none"><li>■ Za izbris sporočila: odprite loputo filtra za puhaste delce za vsaj 10 sekund, pri čemer mora biti stroj vklopljen.</li></ul>



Sporočilo	Vzrok in rešitev
<b>i</b> Izpad električnega omrežja -program prekinjen	Prišlo je do izpada električne energije. ■ Po ponovni vzpostavitvi napajanja se dotaknite OK. ■ Dotaknite se senzorske tipke <i>Zagon/prekinitev</i> .
Konec/ohlajanje	Ne gre za napako, čeprav postopek sušenja še vedno poteka. Perilo se še naprej ohlaja. Program je tik pred koncem. ■ Perilo lahko vzamete iz stroja in ga razprostrete ali pa ga pustite v stroju, da se do konca ohladi.

## Kaj storiti, če ...

### Nezadovoljivi rezultati sušenja

Težava	Vzrok in rešitev
<b>Perilo ni zadovoljivo posušeno.</b>	Perilo, ki je v stroju, je sestavljeno iz različnih tkanin. <ul style="list-style-type: none"><li>■ Perilo dodatno posušite v programu <i>Časovni program, toplo</i>.</li></ul>
<b>Veliki kosi perila so se neugodno ovili. Perilo, ki je tako ovito, ni zadovoljivo posušeno.</b>	V programu, ki ste ga izbrali, se perilo ni moglo razrahljati. Zato so se večji kosi perila ovili okrog manjših. <ul style="list-style-type: none"><li>■ Razrahljajte perilo.</li><li>■ Izberite program <i>Veliki kosi perila</i>.</li></ul> <p>Če program <i>Veliki kosi perila</i> ni naveden na prikazovalniku, ga lahko naknadno aktivirate. Naknadno aktiviranje programa je opisano v poglavju „Nadzorni nivo“, odstavka „Odpiranje nadzornega nivoja“ in „Izbira programa/programski paketi“.</p>
<b>Perilo ali blazine, ki so napolnjene s perjem, med sušenjem oddajajo neprijeten vonj.</b>	Perilo ste oprali s premalo pralnega sredstva. Značilnost perja je, da pod vplivom toplote oddaja lastni vonj. <ul style="list-style-type: none"><li>■ Perilo: Pri pranju uporabite zadostno količino pralnega sredstva.</li><li>■ Blazine: Pustite, da se prezračijo zunaj sušilnega stroja.</li></ul>
<b>Perilo iz sintetičnih vlaken je po sušenju statično naelektreno.</b>	Sintetika je nagnjena k statični naelektritvi. <ul style="list-style-type: none"><li>■ Če med zadnjim izpiranjem v pralnem stroju uporabite mehčalec, lahko zmanjšate statično naelektritev med sušenjem.</li></ul>
<b>Med sušenjem se nabirajo puhasti delci.</b>	Med sušenjem se sproščajo puhasti delci, ki se na perilu naberejo predvsem zaradi drgnjenja med nošenjem ali deloma tudi med pranjem. Obremenitev perila med sušenjem v stroju je razmeroma majhna. Puhasti delci se naberejo na filtrih in finem filtru, s katerih jih zlahka odstranite. <ul style="list-style-type: none"><li>■ Glejte poglavje „Čiščenje in vzdrževanje“.</li></ul>

## Sušenje traja zelo dolgo

Težava	Vzrok in rešitev
<b>Sušenje traja zelo dolgo ali pa se celo prekine.*</b>	<p>Lahko se izpiše tudi navodilo, da morate ponovno očistiti zračne poti/filtre.</p> <ul style="list-style-type: none"> <li>■ Preverite vse možne vzroke, ki so opisani v nadaljevanju.</li> </ul>
	<p>Zračne poti se lahko zamašijo z ostanki pralnih sredstev, lasmi in najbolj drobnimi puhastimi delci.</p> <ul style="list-style-type: none"> <li>■ Očistite filter za puhaste delce (glejte poglavje „Čiščenje in vzdrževanje“).</li> <li>■ Očistite območje dovoda zraka.</li> <li>■ Pokrov v območju odprtine za polnjenje lahko odstranite, da očistite območje dovoda zraka pod njim.</li> </ul>
	<p>Odzračevalni vod ali njegovo ustje je zamašeno npr. z lasmi in puhastimi kosmi.</p> <ul style="list-style-type: none"> <li>■ Preverite in očistite vse sestavne dele odzračevalnega voda (npr. zidno cev, zunanjo rešetko, kolena in zavoje itn.).</li> </ul>
	<p>Dovod zraka v majhnih in neprezračevanih prostorih ni zadosten.</p> <ul style="list-style-type: none"> <li>■ Med sušenjem odprite vrata ali okno.</li> </ul>
	<p>Perilo je preveč mokro.</p> <ul style="list-style-type: none"> <li>■ Perilo ožemajte v pralnem stroju z višjim številom vrtljajev centrifuge.</li> </ul>
	<p>Boben je preveč napolnjen.</p> <ul style="list-style-type: none"> <li>■ Upoštevajte maksimalne količine polnjenja za posamezen program sušenja.</li> </ul>
	<p>Zaradi kovinskih zadrž stroj ni mogel natančno izmeriti stopnje vlažnosti perila.</p> <ul style="list-style-type: none"> <li>■ V prihodnje odprite zadržge.</li> <li>■ Če se težava ponovi, perilo sušite v programu <i>Časovni program, toplo</i>.</li> </ul>

\* Preden zaženete nov program, izklopite stroj in ga po kratkem času ponovno vklopite.

## Kaj storiti, če ...

---

### Splošne težave s sušilnim strojem

Težava	Vzrok in rešitev
<b>V bobnu nastaja kondenzat.</b>	Sušilni stroj je priključen na zbirni odzračevalni vod. <ul style="list-style-type: none"><li>■ Sušilni stroj je lahko priključen na zbirni vod samo z zaporno loputo.</li><li>■ Redno preverjajte, ali so na zaporni loputi vidne morebitne okvare, in jo po potrebi zamenjajte.</li></ul>
<b>Osvetlitev bobna ne deluje.</b>	Osvetlitev bobna se avtomatsko izklopi, ko zaprete vrata. Če so vrata stroja dlje časa odprta, se osvetlitev bobna čez nekaj minut izklopi, da varčuje z energijo. Če je sušilni stroj vklopljen, se osvetlitev bobna prižge, ko odprete vrata.
<b>Na prikazovalniku so izpisi v tujem jeziku.</b>	Nastavitev jezika je bila spremenjena. <ul style="list-style-type: none"><li>■ Spremenite nastavitev jezika. Simbol zastavice  vam služi kot vodilo.</li></ul>

## Kontakt v primeru motenj

Če motnje ne morete odpraviti sami, se obrnite npr. na svojega trgovca z opremo Miele ali na servis Miele.

Servisno službo Miele lahko naročite po spletu na [www.miele.com/service](http://www.miele.com/service).

Kontaktne podatke servisne službe Miele so navedeni na koncu tega dokumenta.

Osebe servisa potrebuje oznako modela in tovarniško številko vašega aparata (Fabr./SN/Nr.). Oba podatka sta navedena na napisni ploščici.

Napisna ploščica je vidna, ko odprete vrata sušilnega stroja:

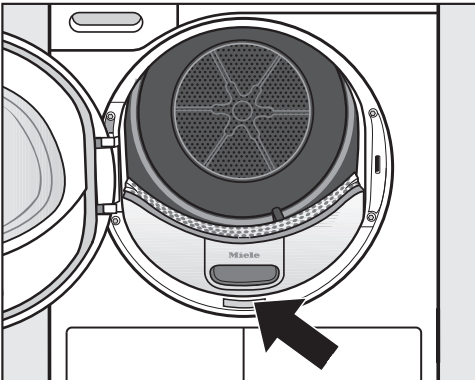

## Dodatna oprema

Dodatno opremo za ta sušilni stroj lahko kupite v specializirani trgovini z opremo Miele ali na servisu Miele.

# Postavitev in priklop

## Sprednja stran

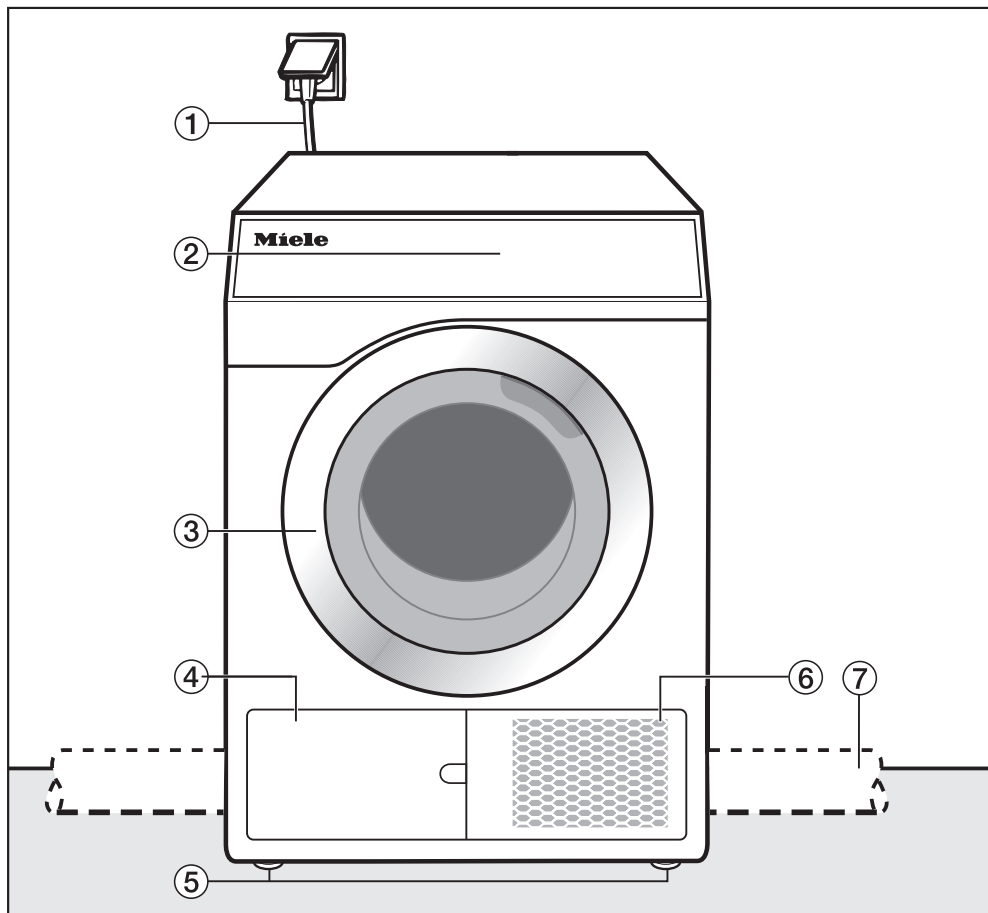

- ① Omrežni priključni kabel
- ② Upravljalna plošča
- ③ Vrata
- ④ Filter za puhaste delce  
Lopute ne smete odpreti med izvajanjem programa. Odprite jo samo, kadar se pojavi opozorilo. V nasprotnem primeru lahko pride do tehnične napake.
- ⑤ 4 po višini nastavljive navojne noge
- ⑥ Odprtina za ohlajanje zraka
- ⑦ Odzračevalni vod na licu mesta (namestitev na desni ali levi strani hrbtne stranice)

## Hrbtna stran

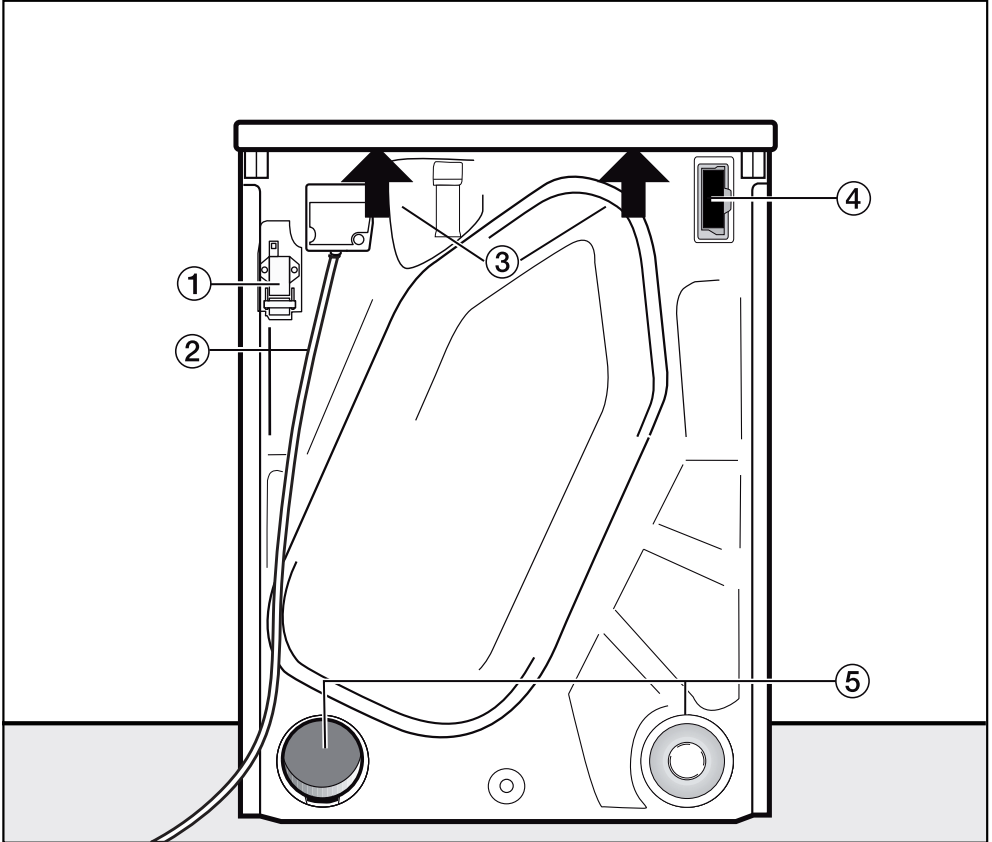

- ① Vmesnik za komunikacijo z zunanjimi napravami
- ② Omrežni priključni kabel
- ③ Prijemne vdolbine pod previsnim delom pokrova za transport stroja
- ④ Reža za modul (za zunanji komunikacijski modul)
- ⑤ Priključek za odvod zraka
  - Priključek za odvod zraka, ki ga ne potrebujete, morate zapreti s pokrovom.

# Postavitev in priklop

## Situacije postavitve

Vse mere so podane v mm.

Priporočeni odmiki od stene olajšajo servisna dela. Če so pogoji na mestu postavitve omejeni, je lahko stroj potisnjen tudi do stene.

## Pogled s strani

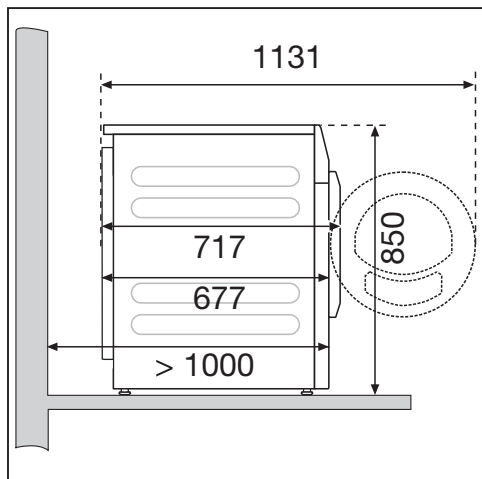

## Jekleno podnožje

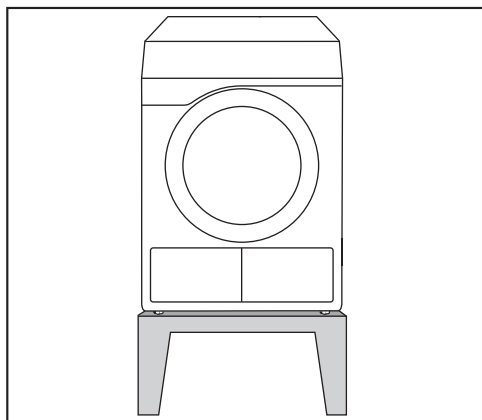

Jekleno podnožje\* (odprto ali zaprt podstavek)

## Pogled od zgoraj

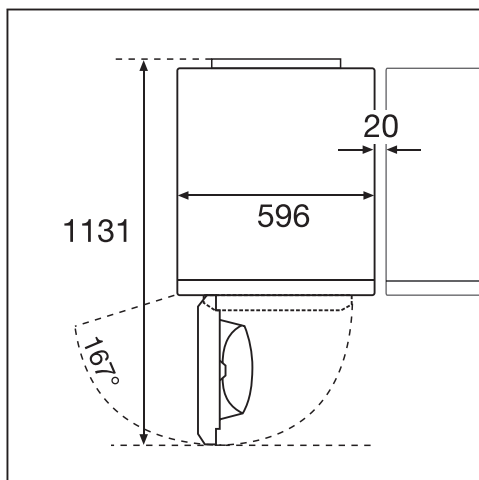

## Pralno-sušilni stolp

⚠ Postavitev pralno-sušilnega stolpa na podnožje Miele ni dovoljena.

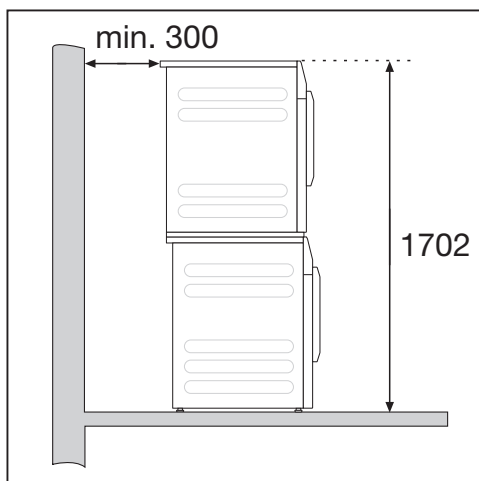

Potreben je vezni element\*. Montažo veznega elementa mora izvesti strokovnjak, ki ga je pooblastilo podjetje Miele.

\* dodatna oprema Miele



## Transport sušilnega stroja na mesto postavitve

⚠ Škoda zaradi nepravilnega transporta sušilnega stroja.

Če se stroj prevrne, lahko pride do poškodb oseb in materialne škode.

Pri transportu sušilnega stroja pazite na njegovo stabilnost.

### Transport sušilnega stroja

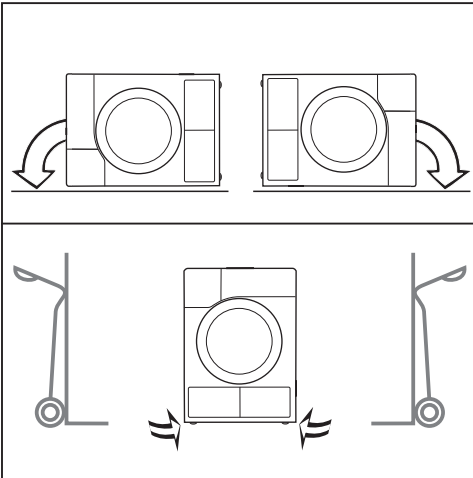

- Pri ležečem transportu: sušilni stroj lahko položite samo na levo ali desno stranico.
- Pri stoječem transportu: če uporabite transportni voziček, sušilni stroj transportirajte preko leve ali desne stranice.

## Prenos sušilnega stroja na mesto postavitve

⚠ Nevarnost poškodbe zaradi slabe pritrditve pokrova.

Pritrditev pokrova na zadnji strani je lahko zaradi zunanjih okoliščin krhka. Pokrov se lahko med prenašanjem stroja odtrga.

Pred prenosom stroja preverite, ali je previsni del pokrova stabilen.

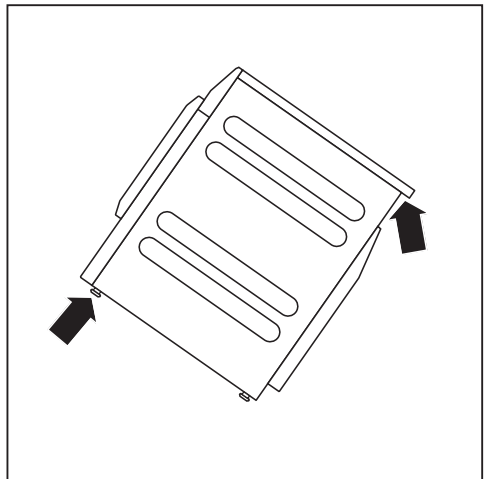

- Sušilni stroj prenašajte tako, da ga držite za sprednji nogi in zadnji, previsni del pokrova.

# Postavitev in priklop

## Postavitev

V območju odpiranja vrat stroja ne sme biti nobenih vrat, ki se zaklepajo, drsnih vrat ali vrat z nasprotnim odpiranjem.

## Postavitev stroja v pravilen položaj

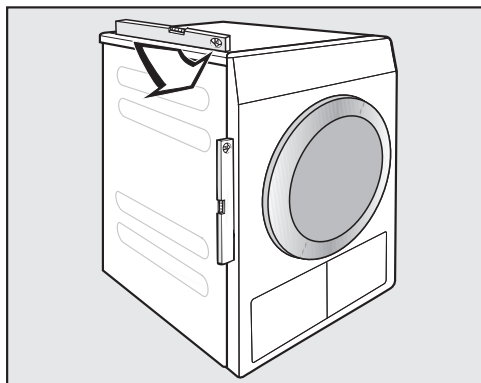

Sušilni stroj mora stati v pokončnem položaju, saj je le tako zagotovljeno brezhibno delovanje stroja.

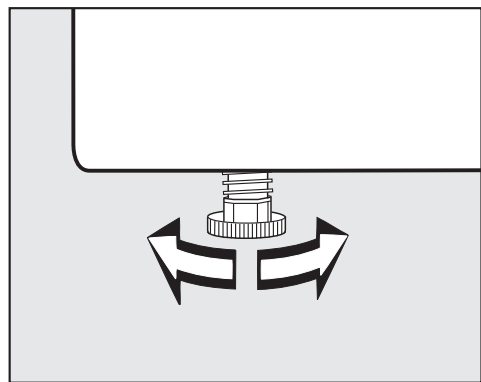

Morebitne neravnine tal lahko izravnate s privijanjem oz. odvijanjem navojnih nog.

Ta sušilni stroj ni primeren za vgradnjo pod pult.

Prezračevalnih rež na sušilnem stroju ne smete prekriti. Zračne reže med spodnjo stranjo stroja in tlemi ne sme zmanjšati letev podnožja, tekstilna talna obloga z visokim florom ali podobno. Tako ne more biti zagotovljen zadosten dovod zraka.

⚠ Škoda zaradi napačno nameščenega ali manjkajočega odzračevalnega voda. Vlažni zrak od sušenja lahko povzroči škodo v prostoru, kjer stoji stroj. Upoštevajte napotke v poglavju „Namestitvev odzračevalnega voda“.

## Zunanje krmilne naprave

Za vzpostavitev povezave z zunanjimi sistemi je potrebna enota, ki je na voljo kot dodatna oprema:

- Komunikacijski modul XCI-Box (npr. za krmiljenje konične obremenitve, kasirni sistem)
- Komunikacijski adapter XCI-AD (samo za kasirni sistem)

## Kasirni sistem

Sušilni stroj je lahko opremljen s kasirnim sistemom (dodatna oprema Miele). V tem primeru mora osebje servisa Miele vnesti ustrezne nastavitve v elektroniko stroja in priključiti kasirni sistem.

Kovance ali žetone redno praznite iz kasirne naprave. V nasprotnem primeru pride do zastoja delovanja kasirne naprave.

## Električni priključek

Opis velja za sušilne stroje z omrežnim vtičem in brez njega.

Za sušilne stroje z omrežnim vtičem velja:

- Ta sušilni stroj je opremljen s priključnim kablom in vtičem in je tako pripravljen za takojšnji priklop.
- Omrežni vtič mora biti vedno dostopen, da lahko sušilni stroj kadar koli izklopite iz omrežja.

 Škoda zaradi napačne priključne napetosti.

Podatki o nazivni moči in ustrezni zaščiti so navedeni na napisni ploščici.

Omenjene podatke primerjajte s podatki vašega električnega omrežja.

Stroj lahko priklopite samo na fiksno nameščeno električno napeljavo, ki je izvedena po VDE 0100 oziroma ustreza državnim in lokalnim predpisom.

Sušilni stroj ne sme biti v nobenem primeru priklopljen na električno omrežje prek podaljška, kot je namizna razdelilna doza, saj v tem primeru obstaja nevarnost požara.

Če je predviden fiksni priključek, mora biti na mestu zagotovljen odklopnik za vse pole. Za ločilno napravo velja stikalo z odprtino med kontaktnimi deli najmanj 3 mm. Sem spadajo npr. LS-stikala, varovalke in kontaktorji (IEC/EN 60947). Ta priključek lahko izvede samo usposobljen električar.

Vtična povezava ali odklopnik morata biti ves čas dostopna.

 Nevarnost električnega udara zaradi omrežne napetosti.

Če je sušilni stroj ločen od omrežja, mora biti mesto ločitve zavarovano pred nenamernim ponovnim vklopom.

Poskrbite, da je ločilno napravo mogoče zapreti ali da je pod stalnim nadzorom.

Novo namestitev priključka, spremembo napeljave ali preverjanje zaščitnega vodnika, vključno z določitvijo ustrezne zaščite, lahko opravi samo pooblaščen električar ali usposobljen strokovnjak, saj ti poznajo ustrezne predpise VDE in posebne zahteve lokalnega podjetja za oskrbo z električno energijo.

Če morate sušilni stroj preklopiti na drugo vrsto električne napetosti, upoštevajte napotke za preklon na vezalnem načrtu.

Preklon lahko opravi samo pooblaščen zastopnik ali osebje servisa Miele.

Ne namestite nobene naprave, ki bi avtomatsko izklopila sušilni stroj (npr. stikalne ure).

# Namestitev odzračevalnega voda

## Načela napeljave za odvod zraka

⚠ Škoda zaradi napačno nameščenega ali manjkajočega odzračevalnega voda.

Vlažni zrak od sušenja lahko povzroči škodo v prostoru, kjer stoji stroj.

Upoštevajte napotke v poglavju „Namestitev odzračevalnega voda“.

⚠ Obremenitev (vonj) ali škoda (vlaga) zaradi napačno nameščenega ustja odzračevalnega voda.

Zrak od sušenja je lahko moteč ali povzroči škodo.

Ustje odzračevalnega voda namestite daleč od oken, vrat ali drugih odprtín.

Med namestitvijo odzračevalnega voda mora biti sušilni stroj ločen od električnega omrežja.

Izogibajte se dolgemu odzračevalnemu vodu in prevelikemu številu ter preozkim kolenom ali zavojem. Tako boste preprečili manjšo zmogljivost sušenja z daljšim časom sušenja ter večjo porabo časa in energije.

**Nasvet:** Uporabite dele, označene z \* (dodatna oprema):

- **odzračevalni vod z minimalnim premerom 100 mm**  
npr. gibljiva cev za odvod zraka\* (plastična ali aluminijasta) ali toga plastična odtočna cev (HT-cevni sistemi)
- **ustje odzračevalnega voda**  
npr. zidna cev\* ali okenski priključek\*

## Načela za dovod zraka

Zrak, ki ga stroj vsesa za sušenje, se odvzame iz prostora, kjer stoji stroj. Zato morate poskrbeti za zadostno prezračevanje.

⚠ Nevarnost zadušitve zaradi delovanja kurišč ali drugih tehničnih naprav v območju vpliva prostora, v katerem stoji stroj.

Stroj odvzema zrak, ki je potreben za sušenje, iz prostora, kjer je postavljen. Zato se lahko odpadni plini kurišč ali tehničnih naprav vsesajo nazaj.

Pri sušenju poskrbite za ukrepe, ki zagotavljajo zadostno zračenje prostora, skladno s temi navodili za uporabo.

## Ukrepi za zadostno prezračevanje prostora

- Na široko odprto okno
- Namestitev okenskega kontaktnega stikala: električni priključek za sušilni stroj se vklopi samo pri odprtem oknu
- Prezračevalna odprtina v zunanji steni, ki je ni mogoče zapreti: pribl. 237 cm<sup>2</sup>

## Izračun skupne dolžine cevi

Celoten odzračevalni vod (vključno s koleni in drugimi elementi) predstavlja zračni upor za odpadni zrak. Zato je treba izračunati primerjalne dolžine cevi in skupno dolžino cevi:

- **A primerjalna dolžina cevi** (Tabela I) pove, koliko večji je zračni upor npr. kolena v primerjavi z 1 metrom ravne plastične odtočne cevi.
- Če seštejemo vse primerjalne dolžine cevi, dobimo **B skupno dolžino cevi**. To ni dejanska dolžina, temveč izračunana vrednost. Skupna dolžina cevi (Tabela II) izraža zračni upor celotnega sistema odvoda zraka.

Ker večji **C premer cevi** (Tabela II) zmanjša zračni upor, je za večjo skupno dolžino cevi potreben tudi večji premer cevi.

## Postopek

- 1 Izmerite dolžino cevi, ki bi jo potrebovali za ravno položen odzračevalni vod. Dobljeno vrednost pomnožite z ustrezno primerjalno dolžino cevi iz **Tabele I**.
- 2 Določite število potrebnih kolen in podsklopov. Seštejte njihove primerjalne dolžine cevi s pomočjo **Tabele I**.
- 3 Izračunajte skupno dolžino cevi: seštejte vse primerjalne dolžine cevi, določene v točkah 1 in 2.
- 4 Iz **Tabele II** odčitajte, kakšen premer cevi je potreben za skupno dolžino cevi.

Tabela I	
Sestavni deli	<b>A</b> Primerjalna dolžina cevi
<b>Odzračevalna cev (visokofleksibilna)*</b>	
1 m ravno položene cevi	1,8 m
koleno 45° (polmer zavoja = 0,25 m)	1,5 m
koleno 90° (polmer zavoja = 0,25 m)	2,5 m
<b>Odzračevalna cev (fleksibilna ali Alu-Flex)*/plastična odtočna cev</b>	
1 m ravno položene cevi/ravne toge cevi	1,0 m
koleno 45° (polmer zavoja = 0,25 m)	0,6 m
koleno 90° (polmer zavoja = 0,25 m)	0,8 m
<b>Zidna cev* ali okenski priključek*</b>	
z rešetko	3,8 m
z zaporno loputo (nihajna loputa)	1,5 m
<b>Zaporna loputa* za vgradnjo v odzračevalni vod</b> (glejte odstavek „Odzračevalni zbirni vod“)	14,3 m
<b>Ploščati kanal (za postavitve stolpa)*</b>	11,0 m
* dodatna oprema	

Tabela II	
<b>B</b> Skupna dolžina cevi	<b>C</b> Premer cevi
maksimalno 20 m	100 mm
maksimalno 40 m	125 mm
maksimalno 80 m	150 mm

# Namestitev odzračevalnega voda

## Primer izračuna

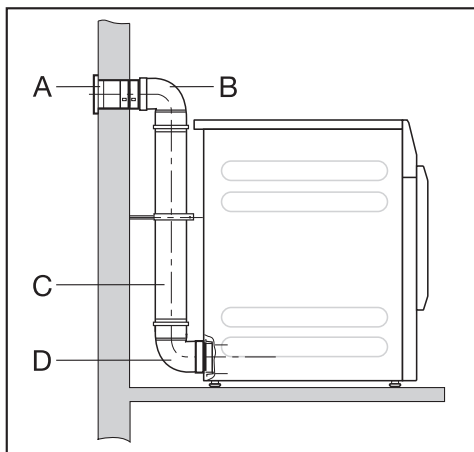

<b>A</b>	<b>Zidna cev, z rešetko</b>	
	= 1 x 3,8 m primerjalne dolžine cevi	= 3,8 m
<b>B/D</b>	<b>2 koleni 90°, plastična toga odtočna cev</b>	
	= 2 x 0,8 m primerjalne dolžine cevi	= 1,6 m
<b>C</b>	<b>0,5 m plastične toge odtočne cevi</b>	
	= 0,5 x 1 m primerjalne dolžine cevi	= 0,5 m
<b>Skupna dolžina cevi</b>		<b>= 5,9 m</b>

Ker je skupna dolžina cevi manjša od 20 m (po Tabeli II), zadostuje premer cevi 100 mm.

## Odprtini za odvod zraka na hrbtni strani sušilnega stroja

### Zapiranje odprtine za odvod zraka

Odzračevalni vod je priključen na desno ali levo stran hrbtne stranice sušilnega stroja. Priključek, ki ga ne potrebujete, morate zapreti s pokrovom.

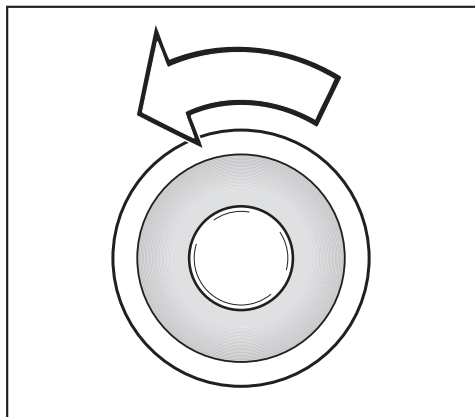

- Pokrov odprtine odvijte v levo.
- Pokrov trdno pritisnite v neuporabljeno odprtino za odvod zraka.

## Mere odprtin za odvod zraka

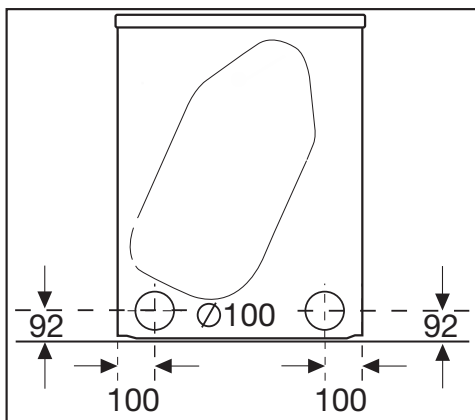

Vse mere so v mm.

## Namestitev sestavljenih cevi

Sušilnemu stroju je priložen priključni nastavek za namestitev odvodne cevi. Uporaba sestavljenih cevi je zelo primerna, kadar gre za veliko skupno dolžino cevi. Toga cev predstavlja manjši upor odpadnemu zraku kot npr. visokofleksibilna odzračevalna cev. To pri sušenju pozitivno vpliva na porabo časa in energije.

### Potrebujete

- priloženi priključni nastavek
- zidno cev\* ali okenski priključek\* (\*dodatna oprema)
- plastično odtočno cev, ki jo lahko kupite v specializirani trgovini. Če je premer cevi večji od 100 mm, potrebujete dodatne redukcijske elemente cevne sistema (npr. s 100 mm na 125 mm).

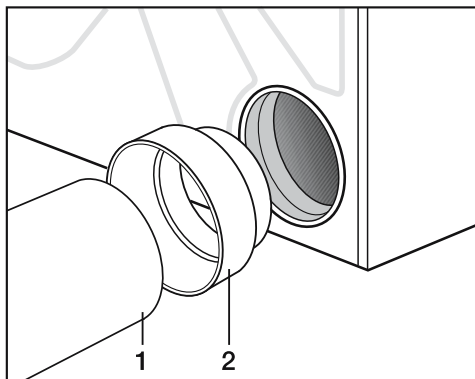

- Priključni nastavek (2) vstavite v odprtino za odvod zraka.
- Namestite cev (1).

## Primer

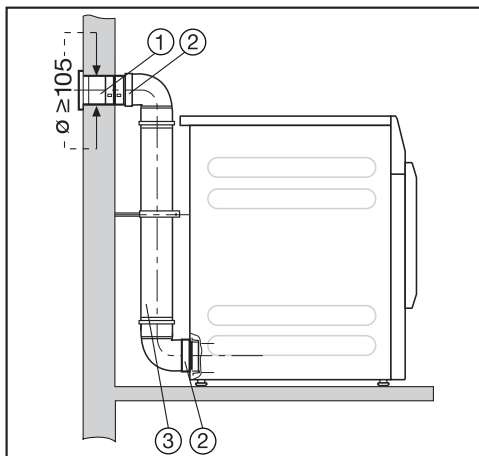

- ① Zidna cev (Mielejevi zidni cevi so priložena navodila za montažo)
- ② Priključni nastavek
- ③ Plastična odtočna cev, premer DN 100

# Namestitev odzračevalnega voda

## Namestitev fleksibilne cevi

S pomočjo adapterja\* ali ploščatega kanala\* lahko namestite odzračevalno cev.

Potrebujete

- odzračevalno cev\* (visokofleksibilno, fleksibilno ali Alu-Flex).
- adapter ali ploščati kanal\* (za fleksibilno odzračevalno cev)
- zidno cev\* ali okenski priključek\*.

\* (dodatna oprema)

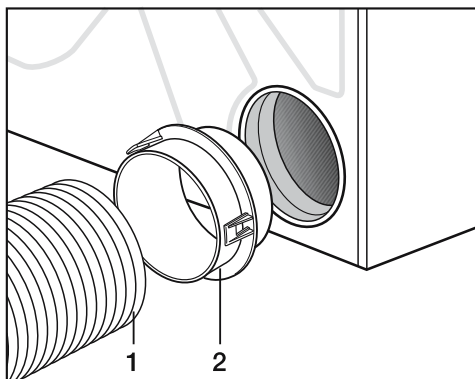

- Adapter\* (2) vstavite v odprtino za odvod zraka.
- Namestite odzračevalno cev (1).

## Ploščati kanal

Odzračevalno cev\* namestite na sušilni stroj s pomočjo ploščatega kanala\*, če ni dovolj prostora za priključek proti zadnji strani.

- Ploščati kanal\* vstavite nekoliko poševno do nastavka.
- Ploščati kanal\* obrnite navzdol, tako da se zaskoči.

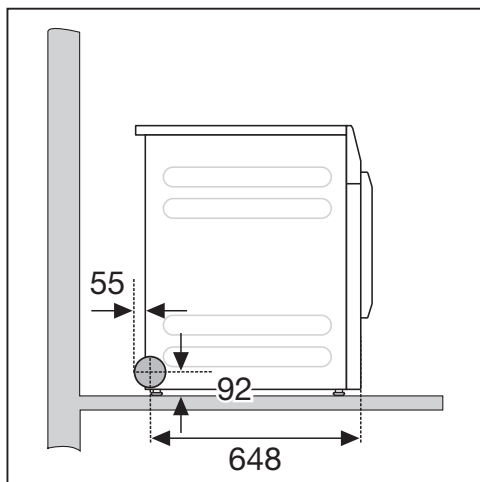
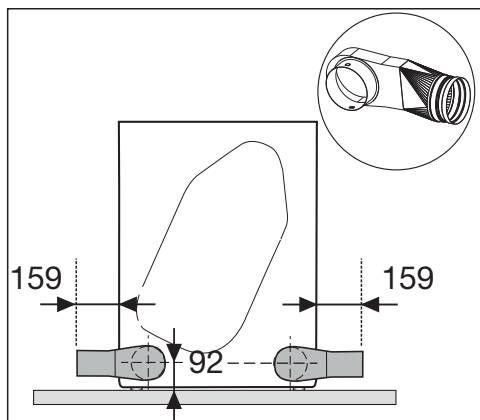



# Namestitev odzračevalnega voda

## Primeri

### Priključek na dimnik

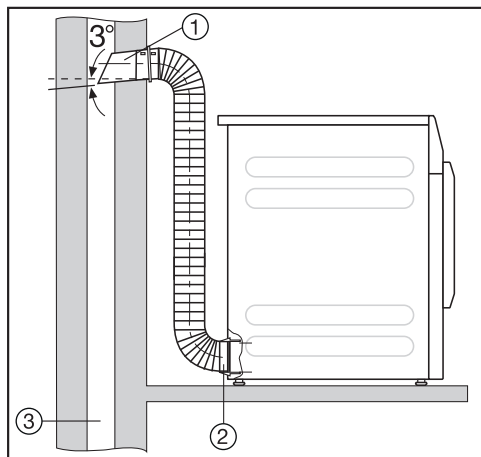

- ① Cev s priključnim nastavkom (= posamezni deli zidne cevi Miele)
- ② Adapter za fleksibilno odzračevalno cev
- ③ Dimnik, izoliran proti vlagi

⚠ Nevarnost zastrupitve zaradi vsesavanja strupenih odpadnih plinov.

Sušilni stroj odvzema zrak za sušenje iz prostora, kjer je postavljen. Ob istočasnem delovanju kurišč ali drugih tehničnih naprav v območju vpliva prostora, v katerem stoji stroj, se lahko vsesavajo nazaj strupeni odpadni plini.

Odpadnega zraka ne smete odvajati v dimnik, ki je v uporabi, ali v jašek, ki je namenjen prezračevanju prostorov s kurišči.

### Okenski priključek

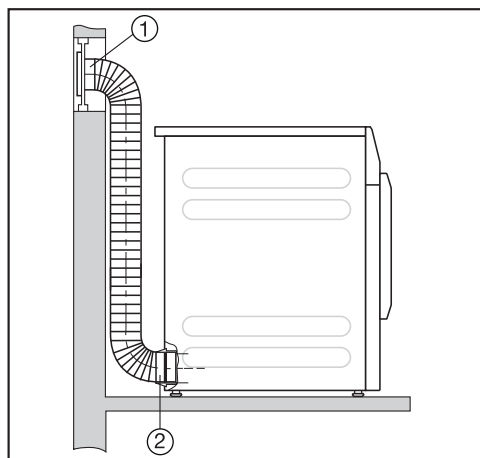

- ① Okenski priključek (vstavljen v pleksi steklo)
- ② Adapter za fleksibilno odzračevalno cev

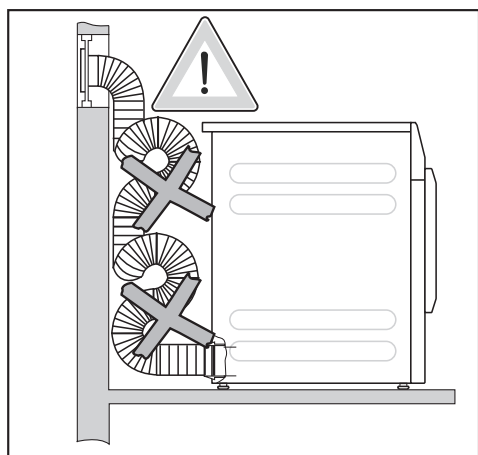

Kondenzat lahko teče v sušilni stroj. Odzračevalne cevi ne smete položiti v zankah. Odzračevalno cev skrajšajte na potrebno dolžino.

# Namestitev odzračevalnega voda

## Odzračevalni zbirni vod

⚠ Kondenzat lahko poškoduje sušilni stroji in poslabša njegovo električno varnost.

Voda, ki kondenzira v odzračevalnem zbirnem vodu, teče nazaj v sušilni stroj in privede do materialne škode.

Odzračevalni zbirni vod namestite na sušilni stroj skladno s temi navodili za uporabo.

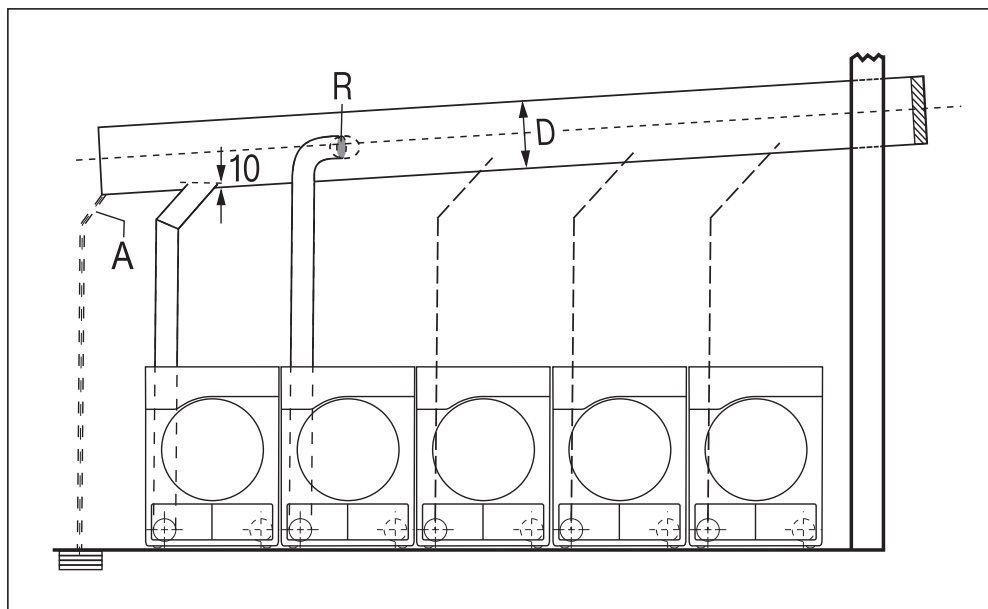

**A** = Odvod za kondenzat

Na odzračevalnem zbirnem vodu mora biti nameščen odtok.

**R** = Zaporna loputa za zunanji zrak

Zaporna loputa za zunanji zrak je nameščena neposredno na odzračevalni zbirni vod.

**D** = Premer cevi

Odvisen je od števila nameščenih sušilnih strojev.

Na odzračevalni zbirni vod je lahko priključenih največ pet sušilnih strojev.

# Namestitev odzračevalnega voda

**Tabela „Premer cevi odzračevalnega zbirnega voda“**

Pri priklopu 3–5 sušilnih strojev na zbirni vod je treba povečati premer cevi **D**.

Število sušilnih strojev	Faktor povečanja za premer cevi iz Tabele II
3	1,25
4–5	1,5

Izračun skupne dolžine cevi (Tabela I) s potrebnim premerom cevi (**Tabela II**) najdete v poglavju „Namestitev odzračevalnega voda“, odstavek „Izračun skupne dolžine cevi“.

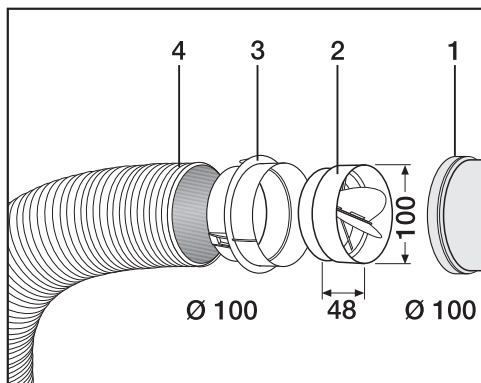

- ① Prikluček na odzračevalni zbirni vod
- ② Mielejeva zaporna loputa za zunanji zrak\*
- ③ Dodatni Mielejev adapter\*
- ④ Mielejeva odzračevalna cev\*, visokofleksibilna

■ Zaporno loputo (2) potisnite do konca v adapter (3).

**Nasvet:** Deli, označeni z \*, so na voljo kot dodatna oprema.

## Tehnični podatki

---

Višina	850 mm
Širina	596 mm
Širina (samo za stroje s pokrovom iz plemenitega jekla)	605 mm
Globina	717 mm
Globina pri odprtih vratih	1131 mm
Teža	52 kg
Volumen bobna	130 l
Količina polnjenja	8 kg (teža suhega perila)
Dolžina priključnega kabla	2000 mm
Priključna napetost	Glejte napisno ploščico na hrbtni strani stroja
Priključna moč	Glejte napisno ploščico na hrbtni strani stroja
Zaščita	Glejte napisno ploščico na hrbtni strani stroja
Dodeljene kontrolne oznake	Glejte napisno ploščico na hrbtni strani stroja
Svetleče diode	razred 1
Maks. obremenitev tal med delovanjem	670 N
Uporaba standardov za varnost izdelka	skladno z EN 50570, EN 60335
A-vrednotena raven zvočne moči na delovnem mestu $L_{pA}$ po EN ISO 11204/11203	< 70 dB re 20 $\mu$ Pa
Frekvenčno območje	2,4000 GHz–2,4835 GHz
Maksimalna moč oddajanja	< 100 mW

## Izjava o skladnosti

Podjetje Miele potrjuje, da je ta odzračevalni sušilni stroj skladen z Direktivo 2014/53/EU.

Celotno besedilo ES-izjave o skladnosti je dostopno na spletnem naslovu:

- [www.miele.si](http://www.miele.si) – Izdelki > poiščite želeni izdelek > Datoteke za prenos ali
- [www.miele.si/gospodinjski/iskanje-informacij-385.htm#p510](http://www.miele.si/gospodinjski/iskanje-informacij-385.htm#p510) (Servis > Iskanje informacij > Navodila za uporabo), nato vnesite ime izdelka ali tovarniško številko.

# Nadzorni nivo

## Odpiranje nadzornega nivoja

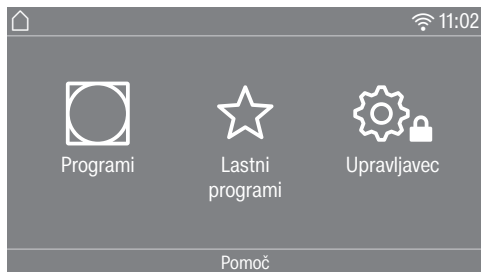

Z dotikom senzorske tipke  pridete v nadzorni nivo.

## Dostop s kodo

Nadzorni nivo je treba odpreti s kodo.

Tovarniška nastavitvev: koda je **000**.

## Sprememba kode

Kodo za dostop do nadzornega nivoja lahko spremenite, da sušilni stroj zavarujete pred nepooblaščenimi posegi.

Pri vnosu nove kode bodite previdni. Če se kode pozneje ne spomnite več, morate poklicati servis. Osebj servisa mora ponastaviti kodo. Novo kodo si zapišite in jo varno shranite.

## Demo program

Na razstavnih prostorih je mogoče uporabiti demo program s simulacijo.

Program se ne zažene. Upravljanje prikazuje samo simulacijo.

**Nasvet:** Demo program je na voljo samo, dokler se še ne izvede noben program sušenja, daljši od ene ure. Demo program nato ni več na voljo.

## Izhod iz nastavitvenega menija

■ Dotaknite se senzorske tipke .

Prikazovalnik se vrne za eno menijsko raven nazaj.

■ Dotaknite se senzorske tipke .

Prikazovalnik se preklopi na glavni meni.

## Upravljanje/prikaz

### Jezik

Izpisi na prikazovalniku so lahko v različnih jezikih. V podmeniju *Jezik* lahko izberete enega izmed fiksno nastavljenih jezikov.

Jezik lahko spremenite na naslednji način:

- Trajno v nadzornem nivoju (= „Jezik upravljavca“).
- Samo za trajanje programa, ki se izvaja, s senzorsko tipko . Po koncu programa je ponovno prikazan „Jezik upravljavca“.

## Vstop z izbiro jezika

Izpisi na prikazovalniku so lahko v različnih jezikih upravljavca. S to nastavitvijo določite, na kakšen način je mogoče izbrati jezik.

Jezik lahko spremenite na naslednji način:

### Mednarodno

Na voljo je šest jezikov. Senzorska tipka  ni aktivna. Upoštevajte nastavitve Določitev jezikov.

### Izbira jezika

S senzorsko tipko  je mogoče izbrati jezik. Na voljo so vsi jeziki (tovarniška nastavitve).

Vrstni red prvih štirih jezikov lahko spremenite. Na teh mestih so prikazani jeziki, ki so najpogosteje izbrani.

### Standardni jezik

Jezika upravljavca ni mogoče spremeniti. Jezik upravljavca ustreza jeziku uporabnika. Senzorska tipka  ni aktivna.

## Določitev jezikov

Jezike za nastavitve Vstop z izbiro jezika Mednarodno lahko spremenite.

Izberete lahko šest jezikov. Na voljo so vsi jeziki.

Če želite v vstop z izbiro jezika shraniti nov jezik:

- Izberite jezik, ki ga želite zamenjati.

Prikažejo se vsi razpoložljivi jeziki.

- Izberite in potrdite jezik, ki bo nadomestil predhodno izbranega.

Novi jezik se pojavi na mestu, na katerem je nadomestil starega.

## Svetlost prikazovalnika

Svetlost prikaza lahko spremenite. Nastavitev je odvisna od različnih pogojev osvetlitve v okolju, kjer je postavljen stroj.

- Nastavite lahko deset različnih stopenj.

# Nadzorni nivo

---

## Ura

Po izbiri območja prikaza ure lahko nastavite točen čas.

### Območje prikaza ure

- Tovarniška nastavitvev: 24-urni prikaz
- 12-urni prikaz
- Brez ure

### Nastavitvev

- Nastavite lahko uro.

## Datum

Po izbiri oblike prikaza datuma lahko nastavite datum.

- Format datuma

Datum je lahko prikazan tako, da se začne z dnevom, mesecem ali letom.

- Datum

Nastavitvev datuma.

## Glasnost

Glasnost različnih signalov lahko spremenite.

Glasnost lahko spremenite.

- Ton ob koncu programa
- Ton tipk
- Pozdravni ton
- Ton ob napaki  
Glasnosti tega tona ne morete spremeniti.

## Prikaz preost. vlažnosti

Poleg prikaza stopnje suhosti je lahko prikazana preostala vlažnost v odstotkih.

- Tovarniška nastavitvev: Brez podatka v odstotkih
- S podatkom v odstotkih

## Vidnost parametrov

Različni parametri so prikazani/na voljo ob izbiri programa. Določite lahko, kateri parametri se ne prikažejo. Teh parametrov potem ob izbiri programa tudi ni mogoče spremeniti.

- Preostala vlažnost
- Trajanje
- Nežno
- Zaščita pred mečkanjem
- Količina polnjenja



## Izklop prikazi

Zaradi varčevanja z energijo prikazovalnik potemni, samo senzorska tipka *Zagon/prekinitev* počasi utripa. To lahko spremenite.

Sprememba te nastavitve povzroči povečano porabo energije.

- *Izklop*  
Prikazovalnik ne potemni.
- *Vklop 10 min, ne med progr.*  
Prikazovalnik ostane med potekom programa prižgan, vendar 10 minut po koncu programa potemni.
- *Logo 10 min, ne med progr.*  
Prikazovalnik ostane med potekom programa prižgan, vendar 10 minut po koncu programa zasveti logotip.
- Tovarniška nastavitve: *Vklop po 10 min*  
Prikazovalnik po 10 minutah potemni.
- *Vklop 30 min, ne med progr.*  
Prikazovalnik ostane med potekom programa prižgan, vendar 30 minut po koncu programa potemni.
- *Logo 30 min, ne med progr.*  
Prikazovalnik ostane med potekom programa prižgan, vendar 30 minut po koncu programa zasveti logotip.
- *Vklop po 30 min*  
Prikazovalnik po 30 minutah potemni.

## Izklop stroj

Zaradi varčevanja z energijo se sušilni stroj avtomatsko izklopi po koncu programa ali dokler ne izvedete nobenega koraka upravljanja. To lahko spremenite.

Sprememba te nastavitve povzroči povečano porabo energije.

- Brez izklopa
- Tovarniška nastavitve: izklop po 15 minutah
- Izklop po 20 minutah
- Izklop po 30 minutah

## Prednastav. zagona

Prednastavitev zagona (timer) lahko aktivirate ali deaktivirate.

- Tovarniška nastavitve: izklop
- Vklop

## SmartStart

Če je aktivirana nastavitve *SmartGrid*, se funkcija prednastavitve zagona spremeni. Na prikazovalniku je tedaj prikazano časovno okno, v katerem se bo program sušenja avtomatsko začel: *SmartStart do*, *SmartStart čez* ali *SmartEnd do*.

Program se zažene prek zunanega signala.

Določite lahko časovno okno do 24 ur. V tem času sušilni stroj čaka na zunanji signal. Če v določenem časovnem oknu ni nobenega signala, sušilni stroj zažene program po preteku tega časa.

# Nadzorni nivo

---

## Pomnilnik

Sušilni stroj shrani nazadnje izbrane nastavitve programa sušenja (stopnjo suhosti in/ali dodatne funkcije ali pri nekaterih programih trajanje).

- Tovarniška nastavitev: izklop
- Vkllop

## Enota za temperaturo

Izberete lahko, v katerih enotah je prikazana temperatura.

- Tovarniška nastavitev: °C/*Celzij*
- °F/*Fahrenheit*

## Enota za težo

Izberete lahko, ali naj bo količina polnjenja prikazana v „kg“ ali „lb“.

- Tovarniška nastavitev: kg
- lb

## Logotip

Izberete lahko, ali se na prikazovalniku pojavi logotip „Miele Professional“ ali vaš logotip.

Pri nastavitvi Krmiljenje mora biti izbrana možnost Pralnice – logotip, Pral. – logotip (čas notranje) ali Pral. – logotip (čas zunanje).

- Logotip Miele Professional
- Logotip stranke
- Logotip marine

## Koda upravljavca

Kodo za dostop do nadzornega nivoja lahko spremenite.

- Vnesite dosedanjo kodo.
- Vnesite novo kodo.

## Izbira programa

### Krmiljenje

Nastavite lahko, da se upravljanje sušilnega stroja izvaja kot „Različica za pralnice“. Poenostavljeno upravljanje poteka prek hitre izbire. Uporabniki ne morejo spreminjati prednastavljenih programov.

**Nasvet:** Najprej izvedite vse potrebne nastavitve in spremembe na sušilnem stroju, šele nato izberite eno izmed naslednjih možnosti.

**Pozor:** Pri aktivaciji ene izmed teh možnosti nadzorni nivo ne bo več na voljo.

Nadzornega nivoja ne bo več mogoče odpreti prek prikazovalnika. Če želite spremeniti še druge nastavitve, morate ravnati na naslednji način.

### Odpiranje nadzornega nivoja (različica za pralnice)

■ Vključite sušilni stroj in odprite vrata.

- 1 Dotaknite se senzorske tipke *Zagon/prekinitev* in jo zadržite med koraki 2–3.
- 2 Zaprite vrata stroja.
- 3 Počakajte, da senzorska tipka *Zagon/prekinitev*, ki zdaj hitro utripa, neprekinjeno sveti, ...
- 4 ... in nato spustite senzorsko tipko *Zagon/prekinitev*.

- *Standard*

Tovarniška nastavitve: na voljo so vsi (izbrani) programi.

- *Pralnice – enostavno*

Na izbiro je dvanajst programov.

V meniju *Lastni programi* morate nato določiti, katere programe ali koliko programov se lahko izbere/spremeni.

- *Pralnice – logotip*

Na izbiro je dvanajst programov.

V meniju *Lastni programi* morate nato določiti, katere programe ali koliko programov se lahko izbere/spremeni.

Prve tri programe je mogoče izbrati neposredno. Preostale programe lahko uporabnik izbere prek dodatnega seznama.

- *Pral. – logotip (čas zunanje)*

4 časovni programi\* z različnimi ravnmi temperature se časovno krmilijo preko zunanje kasirne naprave na kovance. Maksimalna količina polnjenja je 8 kg.

Nastavljena vrednost določa trajanje programa in uporabnik ga ne more spremeniti.

Ta možnost je mogoča samo z zunanjo kasirno napravo.

\* Maksimalno trajanje programa se določi med prvim zagonom stroja.

# Nadzorni nivo

---

## - *Pral.* – *logotip* (čas notranje)

4 časovni programi\* z različnimi ravnimi temperature se časovno krmilijo preko elektronike sušilnega stroja. Maksimalna količina polnjenja je 8 kg.

Nastavljena vrednost določa zgornjo mejo trajanja programa in uporabnik jo lahko po želji spremeni.

\* Maksimalno trajanje programa se določi med prvim zagonom stroja.

## - *Zunanja izbira programa*

S pomočjo komunikacijskega modula se lahko izbira programa izvede z zunanjega terminala.

## Programski paketi

Tukaj določite obseg programov sušilnega stroja. Izberete lahko vse ali le posamezne programe iz vsakega programskega paketa.

Programski paketi so podrobno navedeni v poglavju „Pregled programov“.

## Lastni programi

Po vklopu stroja lahko program alternativno izberete prek menija

☆ Lastni programi.

12 programov lahko sami določite kot lastne programe po lastnih prioritetah.

Poleg tega bodo ti lastni programi na voljo v različicah krmiljenja

- *Pralnice* – *logotip*

- *Pralnice* – *enostavno*.

Različice krmiljenja določite pod *Krmiljenje*.

**Nasvet:** Vsakemu programu lahko dodelite določeno barvo. V ta namen mora biti pod *Dodelit. barve programu* izbrana nastavitev *Vklop*.

## Spreminjanje lastnih programov

■ Izberite program, ki ga želite spremeniti ali zamenjati.

■ Potrdite program ali nastavitev, ki jo želite spremeniti.

Odpre se drug meni, v katerem lahko izberete nov program ali spremenite parametre.

■ Dotaknite se senzorske tipke *Shrani*.

Vaša izbira je aktivirana.

### Zmanjšanje števila lastnih programov

Število lastnih programov lahko zmanjšate, tako da „dezaktivirate“ posamezne programe.

- Izberite program, ki ga želite dezaktivirati.
- Potrdite program.
- Iz izbirnega seznama namesto programa izberite možnost <prazno>.

Izbor v meniju ☆ Lastni programi in izbor v različicah krmiljenja Pralnice – enostavno in Pralnice – logotip se zmanjša.

Po dezaktivaciji programa je na njegovem mestu izpisano ∅ <prazno>. Če želite, lahko na seznam kadar koli znova dodate program.

### Sprememba vrstnega reda lastnih programov

Vrstni red lastnih programov lahko spremenite, tako da premaknete programe.

- Dotaknite se programa, ki ga želite premakniti.

Izbrani program je oranžno obrobljen.

- Prst zadržite na programu.
- Program prestavite na zeleno mesto.

# Nadzorni nivo

## Posebni programi

Sami lahko sestavite pet posebnih programov in jih shranite kot programe z nastavitvijo preostale vlažnosti ali časa pod poljubnimi imeni.

Najprej vnesite ime programa.

- Izberite posebni program, ki ga želite spremeniti.

Odpre se meni Shrani kot.

- S črkami in simboli pod črto vnesite ime.
- Dotaknite se senzorske tipke Shrani.

Zdaj lahko vnesete parametre za  $\Delta$ -o Program s preost. vlaž. ali  $\text{☉}$  Časovni program.

5 posebnih programov je tovarniško prednastavljenih. Te posebne programe lahko spremenite.

Posebni programi dopolnjujejo programske pakete. Imena in značilnosti posebnih programov, ki jih sestavite, vnesite v tabelo „Posebni programi“ v poglavju „Pregled programov“.

### Program s preost. vlaž.

- Končna preost. vlažnost:  
od 6 % (suho) do 40 % (vlažno)
- Čas dodatnega sušenja:  
0–60 minut
- Temperatura (procesni zrak):  
hladen–60 °C
- Faza zadrževanja
  - Čas zadrževanja:  
0–60 minut

- Temperatura zadrževanja (procesni zrak):  
hladen–60 °C
- Temperatura ohlajanja (procesni zrak):  
40–55 °C
- Zaščita pred mečkanj.
  - Glavna smer vrtenja bobna:  
0–500 sekund
  - Premor:  
100–3000 sekund
  - Reverziranje bobna:  
0–500 sekund

### Časovni program

- Čas delovanja:  
1–120 minut
- Temperatura (procesni zrak):  
hladen–60 °C
- Temperatura ohlajanja (procesni zrak):  
40–55 °C
- Zaščita pred mečkanj.
  - Glavna smer vrtenja bobna:  
0–500 sekund
  - Reverziranje bobna:  
0–500 sekund
  - Premor:  
100–3000 sekund

## Razvrščanje programov

Znotraj seznama programov in seznama lastnih programov lahko programe premikate.

- Tovarniška nastavitvev: izklop
  - Vklop
  - Izberite možnost „Vklop“.
  - Zapustite nadzorni nivo.
  - Izberite možnost  Programi.
  - Dotaknite se programa, ki ga želite premakniti.
- Izbrani program je oranžno obrobljen.
- Prst zadržite na programu.
  - Program prestavite na zeleno mesto.

## Dodelit. barve programu

Lastnim programom lahko dodelite določene barve. Lastni program dobi na seznamu lastnih programov okvir, katerega barvo lahko izberete.

- Tovarniška nastavitvev: izklop
- Vklop

## Tehnologija postopka

### Zaščita pred mečkanjem

Boben se po koncu programa občasno zavrti v določenih intervalih, če perila ne vzamete iz stroja takoj po končanem programu.

Sprememba te nastavitve povzroči povečano porabo energije.

Nastavitvev (⚙️) lahko izklopite ali izberete čas od 1 do 12 ur.

Tovarniška nastavitvev: izklop

### Stopnje suhosti

Sprememba te nastavitve povzroči povečano porabo energije.

Stopnje suhosti v programih *Perilo, ki se kuha/pisano perilo, Neobčutljivo perilo, Avtomatski plus* lahko po želji prilagodite.

Nastavite lahko sedem različnih stopenj.

Tovarniška nastavitvev: normalna

Stopnjo suhosti *Suho za strojno likanje* v programu *Perilo, ki se kuha/pisano perilo* lahko po želji prilagodite.

Preostala vlažnost v tem programu lahko spreminjate v 11 stopnjah, od 16 % (bolj suho) do 26 % (bolj vlažno).

Tovarniška nastavitvev: 20 %

# Nadzorni nivo

---

## Razširjeno ohlajanje

Pred koncem programa stroj nadzoruje temperaturo posušenega perila in po potrebi podaljša fazo ohlajanja ob koncu programa.

Sprememba te nastavitve povzroči povečano porabo energije.

- Tovarniška nastavitve: izklop
- Vklop

## Temperatura ohlajanja

Perilo se pred koncem programa avtomatsko ohladi. V vseh programih lahko avtomatsko fazo ohlajanja pred koncem programa nastavite na hladnejšo vrednost, zaradi česar se faza ohlajanja podaljša.

Sprememba te nastavitve povzroči povečano porabo energije.

Nastavitve lahko spreminjate v območju od 40 °C do 55 °C.

Tovarniška nastavitve: 55 °C

## Servis

### Čiščenje zračnih poti

Elektronika sušilnega stroja določi stopnjo oviranja zaradi puhastih delcev ali ostankov pralnih sredstev v filtrih in zračnih poteh. Izpiše se sporočilo o potrebnem posegu. Sami lahko nastavite, pri kakšni stopnji oblog puhastih delcev se pojavi to sporočilo.

Vplivate lahko na naslednje opozorilo:

Očistite filter za puhaste delce in operite filter v podnožju.

- Izklop  
Sporočilo se ne izpiše. Če je pretok zraka ekstremno oviran, pa se program prekine in kljub tej nastavitvi se pojavi sporočilo.
- Neobčutljivo  
Sporočilo se pojavi šele, ko se nabere velika količina puhastih delcev.
- Tovarniška nastavitve: Normalno
- Občutljivo  
Sporočilo se izpiše že ob majhni količini puhastih delcev.



## Čiščenje sit

Filter za puhaste delce v območju dovoda zraka je treba redno čistiti. Nastavite lahko urni interval za opozorilo.

Izbira ustreznega urnega intervala je odvisna od tega, kako hitro se nabirajo puhasti delci ali kako pogosto želite filter očistiti npr. iz higienskih razlogov.

Vplivate lahko na naslednje opozorilo:  
Čiščenje sit

- Časovni interval od 5 do 55 ur
- Tovarniška nastavitve: po 55 urah
- Izklop

## Servisni interval

Sušilni stroj v določenem časovnem intervalu, ki ga lahko poljubno izberete, prikaže individualno sporočilo, da vas opozori na potrebna vzdrževalna dela.

Ustvarite lahko tri različna sporočila 1/2/3. Vsako besedilo sporočila se uredi v jeziku in naboru znakov trenutnega jezika upravljavca.

Besedilo sporočila, ki ga lahko poljubno izberete, se prikaže ob koncu programa in ga izklopite z OK. Ob koncu naslednjega programa se ponovno izpiše isto sporočilo.

### Nastavitve

S tem določite interval (glede na ure ali datum), v katerem se izpiše sporočilo.

- Tovarniška nastavitve: izklop
- Po času  
Izberete lahko časovni interval 1–9999 ur.
- Po datumu  
Vnesete lahko datum.

### Besedilo sporočila

Tukaj vnesete svoje sporočilo za načrtovano vzdrževalno delo. Uredite lahko eno, dve ali vsa tri besedila 1/2/3.

### Ponastavitev prikaza

Sporočilo se pojavlja toliko časa, dokler prikaza trajno ne ponastavite. Sporočilo se nato spet pojavi šele, ko je dosežen naslednji interval.

# Nadzorni nivo

---

## Zunanje uporabe

### Odzračevalna loputa, zunan.

Zunanjo strojno opremo priključite prek enote Miele XCI-Box.

Uravnavanje časovnega zamika med vklopom zunanje lopute za odpadni zrak in vklopom motorja bobna/ventilatorja.

Ko je loputa za odpadni zrak odprta, je na prikazovalniku izpisano ustrezno sporočilo.

- Tovarniška nastavitve: izklop
  - To možnost morate izbrati, če krmiljenje lopute za odpadni zrak ni potrebno. Tako preprečite prekinitve programa.
- Vklop
  - 0 sekund
  - 1 sekunda
  - 2 sekundi
  - ...
  - 300 sekund

## Dodatni ventilator

Zunanjo strojno opremo priključite prek enote Miele XCI-Box.

Če je priključen dodatni ventilator, se mora vklopiti vzporedno s pogonom.

- Izklop
- Vklop

## Tlačni senzor

Zunanjo strojno opremo priključite prek enote Miele XCI-Box.

Za obratovanje na odzračevalnem zbirnem vodu je lahko potrebno, da se pri določenih tlačnih razmerah v odzračevalnem vodu prekine delovanje sušilnega stroja ali da se ga že od začetka izklopi. Ker je tlačni senzor zunanja enota, obstaja možnost vnosa tako logičnega vklopnega kot izklopnega kontakta.

Ko je loputa za odpadni zrak odprta, je na prikazovalniku izpisano ustrezno sporočilo.

- Izklop = ni aktivno
- Vklopni kontakt = aktivno  
Reakcija na **visok potencial**
- Izklopni kontakt = aktivno  
Reakcija na **nizek potencial**

## Signal konične obremenitve

Zunanjo strojno opremo priklopite prek enote Miele XCI-Box.

Izklop ob preobremenitvi omogoča, da sušilni stroj povežete v sistem upravljanja energije. Če se zabeleži signal, se gretje sušilnega stroja začasno izklopi ali pa se prepreči njegov vklop.

Sušilni stroj lahko deluje z napravo za upravljanje koničnih obremenitev samo, če je ta povezana s sušilnim strojem prek enote Miele XCI-Box.

- Tovarniška nastavitve: brez funkcije
- Konična obremenitev z 230 V
- Konična obremenitev z 0 V
- Komunikacijski modul

## Preprečevanje konične obr.

Ta funkcija zagotavlja, da se ob pojavu signala konične obremenitve izvedba higienskega programa ne spremeni. Gretje ostane vklopljeno.

- Tovarniška nastavitve: izklop
- Vklp

## Izbira KOM-modula

Ta sušilni stroj je opremljen z integriranim WLAN-modulom. Vendar lahko sušilni stroj opremite tudi z zunanjim modulom.

- Izklop
- Notranji modul (tovarniška nastavitve)  
Uporabljen je notranji WLAN-modul.
- Zunanji modul  
V režo za modul je vstavljen modul XKM ali RS232.

## Razpoložljivost digitalnih izdelkov Miele

Uporaba digitalnih izdelkov Miele je odvisna od razpoložljivosti storitev v vaši državi.

Nekatere storitve niso na voljo v vseh državah.

Informacije o razpoložljivosti so objavljene na spletni strani [www.miele.com](http://www.miele.com).

# Nadzorni nivo

---

## WLAN/LAN

Povezavo svojega sušilnega stroja v omrežje lahko krmilite.

- Nastavi  
To sporočilo se izpiše samo, če sušilni stroj še ni povezan z WLAN-omrežjem.
- Dezaktiviraj (vidno, če je omrežje aktivirano)  
Omrežje ostane nastavljeno, funkcija WLAN pa se izklopi.
- Aktiviraj (vidno, če je omrežje dezaktivirano)  
Funkcija WLAN se ponovno vklopi.
- Status povezave (vidno, če je omrežje aktivirano)  
Prikazane so naslednje vrednosti:
  - kakovost sprejema WLAN
  - ime omrežja
  - IP-naslov
- Nova nastavitvev (vidno, če je omrežje nastavljeno)  
Ponastavi prijavo v WLAN omrežje, da takoj izvedete novo nastavitvev.
- Ponastavitvev (vidno, če je nastavljeno)  
Omrežje ni več nastavljeno. Za ponovno uporabo omrežja je treba vzpostaviti novo povezavo.
  - WLAN se izklopi.
  - Povezava z omrežjem WLAN se ponastavi na tovarniško nastavitvev.

## Nastavitvev WLAN-omrežja

Na voljo sta dve metodi povezave.

### WPS

- V roku dveh minut aktivirajte funkcijo „WPS“ na svojem usmerjevalniku.

**Nasvet:** Če povezava po preteku časa še ni vzpostavljena, morate ponoviti postopek.

### Prek Soft AP

- V roku 10 minut aktivirajte funkcijo z Mielejevo aplikacijo na svoji pametni napravi.

**Nasvet:** Skozi nadaljnje korake postopka vas vodi aplikacija.

## Omrežni čas

Datum in ura se lahko sinhronizirata prek omrežja.

### - Izklop

Datum in ura se ne sinhronizirata prek omrežja.

### - Kot gospodar

Stroji so povezani brez internetne povezave. En izmed strojev je določen kot gospodar in pošilja podatke strojem *sužnjem*.

### - Kot suženj

Stroji so povezani z internetno povezavo. Vsi stroji so nastavljeni kot *sužnji*. Podatki se sinhronizirajo z internetom.

## Daljinsko upravljanje

Izbira programa poteka na zunanjem terminalu.

### - Tovarniška nastavitve: vklop

### - Izklop

## Remote Update

Funkcija RemoteUpdate omogoča posodabljanje programske opreme sušilnega stroja.

Tovarniška nastavitve: Vklop

Tudi če posodobitve RemoteUpdate ne namestite, lahko svoj sušilni stroj uporabljate kot običajno. Vendar pa Miele priporoča, da posodobitve RemoteUpdate namestite.

## Aktivacija

Menijska točka RemoteUpdate je prikazana in na voljo za izbiro samo, če je sušilni stroj povezan z vašim brezžičnim omrežjem.

Mielejeva funkcija RemoteUpdate je uporabna samo, če je sušilni stroj povezan z brezžičnim omrežjem in če imate račun v aplikaciji Miele Professional. Tam mora biti sušilni stroj registriran.

Pogoje uporabe preberite v aplikaciji Miele Professional.

Nekatere posodobitve programske opreme lahko izvede samo servisna služba Miele.

## Nadzorni nivo

---

### Potek posodobljanja RemoteUpdate

Če je na voljo posodobitev RemoteUpdate za vaš sušilni stroj, je prikazana v odprtem nadzornem nivoju.

Izberete lahko, ali jo želite zagnati takoj ali pozneje. Če izberete možnost „Kasnejši zagon“, se ob ponovnem vklopu sušilnega stroja pojavi vprašanje.

RemoteUpdate lahko traja nekaj minut.

Pri funkciji RemoteUpdate upoštevajte:

- Dokler ne dobite sporočila, ni na voljo nobene posodobitve.
- Aparata z nameščeno posodobitvijo RemoteUpdate ni mogoče vrniti v prejšnje stanje.
- Med izvajanjem funkcije RemoteUpdate ne smete izklopiti sušilnega stroja. Posodobitev s funkcijo RemoteUpdate se v nasprotnem primeru prekine in se ne namesti.

### SmartGrid

Nastavitev SmartGrid je vidna samo, če je omrežje nastavljeno in aktivirano. S to funkcijo lahko svoj sušilni stroj vključite v sistem upravljanja z energijo v zgradbi.

## Parametri stroja

### Pravne informacije

#### Odprihodne licence

Tukaj si lahko ogledate informacije.

### **Avtorske pravice in licence za programsko opremo za upravljanje in krmiljenje**

Miele za upravljanje in krmiljenje aparatov uporablja lastno ali tujo programsko opremo, za katero ne veljajo tako imenovani odprtokodni licenčni pogoji. Ti programi/komponente programov so avtorsko zaščiteni. Uporabnik mora spoštovati avtorske pravice podjetja Miele in tretjih oseb.

Obraavnani aparat pa vsebuje tudi komponente programske opreme, ki je posredovana pod odprtokodnimi licenčnimi pogoji. Vsebovane odprtokodne komponente lahko skupaj s pripadajočimi opombami o avtorskih pravicah, kopijami veljavnih licenčnih pogojev in morebitnimi dodatnimi informacijami priključete na aparatu pod menijsko točko Nastavitve | Parametri aparata | Pravne informacije | Odprihodne licence. Tam navedena jamstvena in garancijska določila odprtokodnih licenčnih pogojev veljajo samo v razmerju s posameznimi imetniki pravic.

## Kasirna naprava

Za priklop kasirne naprave je potrebna enota XCI-AD ali XCI-Box.

### **Nastavitev za kasirne naprave**

Če želite to spremeniti kasneje, se posvetujte z osebjem servisa Miele.

Priklopljena mora biti kasirna naprava.

- Brez kasirne naprave  
Naslednje nastavitve se preskočijo in prvi zagon se lahko zaključi.
- Programsko obratovanje  
Stroj deluje s kasirno napravo na kovanice: oseba, ki želi uporabiti stroj, kupi program.
- Časovno obratovanje  
Stroj deluje s časovnim števcem na kovanice: oseba, ki želi uporabiti stroj, kupi čas uporabe.
- Časovno obratovanje s števcem impulzov  
Za kasirne naprave, pri katerih lahko z vsako vstavitvijo kovanca podaljšamo čas uporabe.
- Komunikacijski modul  
Delovanje poteka s centralnim krmiljenjem.

# Nadzorni nivo

---

## Povrat. signal kasirni napr.

Nastavitev povratnega signala kasirne naprave.

- Tovarniška nastavitev: Izklop
- Konec programa  
Povratni signal se pojavi ob koncu programa.
- Dotik tipke za zagon  
Povratni signal se pojavi po dotiku tipke za zagon.
- Zagon in konec programa  
Povratni signal se pojavi ob zagonu in koncu programa.
- Izvajanje programa  
Povratni signal se pojavi neprekinjeno od zagona do konca programa.
- Temperatura procesnega zraka  
Povratni signal se pojavi odvisno od temperature, če je temperatura procesnega zraka enaka ali višja od nastavljene temperature.

## Zaklepanje kasirne napr.

V izogib manipulacijam lahko v programskem obratovanju nastavite zaklepanje programa. Če uporabnik odpre vrata sušilnega stroja po uspešnem zaklepanju, se program prekine in vstavljeni denar je izgubljen.

Da omogočite naknadno vlaganje perila, lahko spremenite čas do zaklepanja programa.

- Tovarniška nastavitev: Izklop
- Takoj po zagonu programa
- 1–5 minut po zagonu programa

## Brisanje signala plačila

„Signal plačila“ v delovanju na kovance se lahko ohrani do konca programa ali pa se po 5 minutah brez zagona programa izbriše.

- Tovarniška nastavitev: izklop
- Vkllop



## Čas signala kasirne napr.

V delovanju na kovance je mogoče nastaviti minimalni čas veljavnosti za signal plačila.

- Tovarniška nastavev: kratek  
Za kasirne naprave na kovance, pri katerih signale plačila ustvarjajo padajoči kovanci.
- Dolg  
Za centralna krmiljenja na podlagi 230 V.

## Maks. čas za kasirno napr.

Nastavev varnostnega časa kasirne naprave na kovance. Varnostni čas, ki preprečuje manipulacije na kasirni napravi.

Varnostni čas lahko nastavite v minutnih korakih od 30 minut do 4 ur ali pa ga izklopate.

Če se v varnostnem času program ne konča, se nastavev v kasirni napravi na kovance ponastavi. Program se prekine.

Tovarniška nastavev: 3 ure

## Trajanje čas. progr., hladno

Trajanje programa lahko nastavite.

Nastavev lahko čas od 10 minut do 2 uri v 5-minutnih korakih.

Tovarniška nastavev: 2 uri

## Trajanje čas. progr., toplo

Trajanje programa lahko nastavite.

Nastavev lahko čas od 20 minut do 2 uri v 5-minutnih korakih.

Tovarniška nastavev: 2 uri

## Brezplačni programi

V delovanju na kovance lahko določite, ali je program *Časovni program, hladno* mogoče uporabljati brezplačno.

- Tovarniška nastavev: izklop
- Vkllop

# Garancijski list

---

Podjetje MIELE Trgovina in servis, d.o.o., Brnčičeva ulica 41 G, Ljubljana (v nadaljevanju: „Miele Slovenija“) kupcu - poleg zakonsko določenih zahtevkov, do katerih je kupec upravičen pri prodajalcu (ki jih lahko kupec uveljavlja brezplačno), in ne da bi jih omejevalo - priznava pravice v skladu z naslednjo garancijsko obveznostjo za nove naprave:

## I. I. Trajanje in začetek garancije

1. Garancija se odobri za naslednje obdobje:
  - a) 24 mesecev za gospodinske aparate kot so, a ne omejeno na, pečice (tudi z mikrovalovno ali parno pečico), parne pečice (tudi kombinirane parne pečice), dialog pečice, mikrovalovne pečice (tudi s pečico), štedilnike, sesalne in grelne predale, kuhalne plošče (indukcijske, električne in plinske, vključno s pečico) SmartLine in ProLine), kuhinjske maske, popolnoma avtomatski kavni aparati (vgradni in prostostoječi), hladilniki, zamrzovalniki, kombinacije hladilnika in zamrzovalnika, vinoteke, pomivalni stroji, pralni stroji, sušilni stroji, pralno-sušilni stroji, likalna oprema, sesalniki (talni in brezžični sesalniki ter sesalni roboti), če se uporabljajo v skladu z navodili za uporabo in namenom uporabe.
  - b) 12 mesecev za profesionalne aparate kot so, a ne omejeno na, pomivalni stroji Small Giant in ProfiLine, če se uporabljajo v skladu z navodili za uporabo in namenom uporabe.
2. Miele Slovenija jamči za lastnosti ali brezhibno delovanje blaga v garancijskem roku. Garancijski rok začne teči z dnem izročitve blaga kupcu.
3. 3. Garancijski servisi in nadomestne dobave iz garancijskih razlogov ne podaljšujejo prvotnega garancijskega roka. Za zamenjano blago ali zamenjan bistveni del blaga z novim se izda nov garancijski list.

## II. Pogoji garancije

1. Garancija velja za naprave kupljene pri pooblaščenem prodajalcu ali neposredno pri podjetju Miele v državi članici EU, Združenem kraljestvu Velike Britanije in Severne Irske, Švici ali na Norveškem in je tam tudi nameščen.
2. Za uveljavljanje garancije se obrnite na pooblaščen servisni center Miele ali na Službo za pomoč strankam Miele na elektronski naslov [servis@miele.si](mailto:servis@miele.si) oziroma na telefonsko številko 01 29 26 333.
3. Na zahtevo servisnega tehnika je potrebno ob uveljavljanju garancije predložiti pravilno izpolnjen garancijski list ali drugo dokazilo, iz katerega so razvidni podatki o prodajalcu, datumu izročitve blaga in podatki, ki identificirajo blago.

## III. Vsebina in obseg garancije

1. Napake na napravi bodo brezplačno odpravljene v skupnem roku 45 dni po tem, ko kupec zahteva njihovo odpravo, bodisi s popravilom ali zamenjavo zadevnih delov. Stroške, ki pri tem nastanejo, kot so stroški prevoza, potovanja, dela in rezervnih delov, krije Miele Slovenija. Zamenjani deli ali naprave postanejo last podjetja Miele Slovenija.
2. Garancija ne izključuje pravic potrošnika, ki izhajajo iz odgovornosti prodajalca za napake na blagu.
3. Podjetje Miele Slovenija bo po preteku garancijskega roka proti plačilu še 3 leta zagotavljalo popravilo, vzdrževanje in nadomestne dele..
4. Nadaljnjih odškodninskih zahtevkov do podjetja Miele Slovenija garancija ne krije, razen če pooblaščen servis, ki ga je pooblastilo podjetje Miele Slovenija, ravna namerno ali hudo malomarno.
5. Dobava potrošnega materiala in dodatkov (na primer pralnih sredstev Miele) ni vključena v obseg storitev.

## IV. Omejitev garancije

Garancija ne krije napak ali okvar, ki jih je mogoče pripisati naslednjim dejavnikom:

1. Nepravilna nastavitev ali inštalacija, npr. neupoštevanje veljavnih varnostnih predpisov ali pisnih navodil za uporabo, inštalacijo in montažo.
2. Uporaba, ki ni v skladu s predpisi, oziroma nepravilno upravljanje ali obremenitev, npr. uporaba neprimernih detergentov/sredstev za pomivanje posode ali kemikalij.
3. Naprave, kupljene v drugi državi članici EU, Združenem kraljestvu Velike Britanije in Severne Irske, Švici ali na Norveškem, ki jih zaradi posebnih tehničnih specifikacij ni mogoče uporabljati ali jih je mogoče uporabljati le z omejitvami.
4. Zunanji vplivi, kot so poškodbe med transportom, poškodbe zaradi udarcev ali sunkov, škoda zaradi vremenskih vplivov ali drugih naravnih pojavov.
5. Popravila in spremembe, ki jih ne izvede osebje servisne službe, ki ga je podjetje Miele Slovenija za ta servisna dela pooblastilo in posebej izšolalo.
6. Uporaba neoriginalnih nadomestnih delov in dodatkov, ki jih ni posebej odobrilo podjetje Miele Slovenija.
7. Razbito steklo in pregorele žarnice.
8. Nihanje toka in napetosti, ki niso znotraj tolerančnih meja, ki jih je določil proizvajalec.
9. Neizvajanje nalog vzdrževanja in čiščenja v skladu z navodili za uporabo.
10. Uporaba in naravna obraba, kot je zmanjševanje polnilne zmogljivosti akumulatorjev in sestavnih delov, ki jih je treba tekom življenjske dobe izdelka redno menjati skladno z navodili za uporabo.

## **V. Varstvo podatkov**

Podjetje Miele Slovenija pri izvajanju aktivnosti v zvezi z zahtevki iz naslova garancije zbira in obdeluje določene osebne podatke.

Za namene obdelave garancijskega zahtevka bo Miele Slovenija ali pooblaščen Miele servis ob uveljavljanju garancije od garancijskega upravičenca pridobil osebne podatke (ime, priimek, naslov, telefonska številka in elektronski naslov). Podatke se obdeluje za izvajanje pogodbe na podlagi točke b) člena 6 (1) Splošne uredbe o varstvu osebnih podatkov. Ti podatki so nujno potrebni za izvrševanje obveznosti podjetja Miele Slovenija, ki izhajajo iz te garancije. Podatki se bodo hranili 5 let. Obdelovalci osebnih podatkov so pooblaščen Miele servisi in družba Miele & Cie. KG. Imetnik garancije ima pravico do dostopa do svojih osebnih podatkov, lahko pa vloži tudi pritožbo pri Informacijskem pooblaščenca. Vprašanja v zvezi z obdelavo osebnih podatkov se lahko naslovijo na [privacy@miele.si](mailto:privacy@miele.si).

Dodatne informacije o obdelavi podatkov so na voljo v izjavi o varstvu podatkov, dostopni na [miele.si/gospodinjski/varstvo-podatkov-46.htm](http://miele.si/gospodinjski/varstvo-podatkov-46.htm)







Miele d.o.o.  
Trgovina in servis  
Brnčičeva ulica 41 g  
1231 Ljubljana - Črnuče  
Telefon: 01 292 63 33  
E-pošta: info@miele.si  
www.miele.si



Miele & Cie. KG  
Carl-Miele-Straße 29, 33332 Gütersloh, Nemčija

PDR 908 EL

sl-SI

M.-Nr. 11 767 520 / 01