



PDR 914/918/922/928/944

- de** Kurzgebrauchsanweisung Gewerbliche Trockner
- fr** Mode d'emploi abrégé Sèche-linge professionnels
- it** Istruzioni d'uso brevi Essiccatoio industriale
- nl** Korte gebruiksaanwijzing Professionele drogers
- en** Quick Start Guide Commercial tumble dryers

**de** ..... 5  
**fr** ..... 33  
**it** ..... 60  
**nl** ..... 87  
**en** ..... 114

<b>Ihr Beitrag zum Umweltschutz</b> .....	<b>5</b>
<b>Sicherheitshinweise und Warnungen</b> .....	<b>6</b>
Erweiterte Dokumentation.....	6
Bestimmungsgemäße Verwendung .....	6
Vorhersehbare Fehlanwendung.....	7
Technische Sicherheit.....	8
Gasbeheizte Trockner .....	9
Sachgemäßer Gebrauch.....	10
Zubehör.....	11
<b>Bedienung des Trockners</b> .....	<b>12</b>
Bedienblende .....	12
Sensortasten und Touchdisplay mit Sensortasten .....	13
Hauptmenü .....	13
Menü „☐ Programme“ .....	13
Menü „☆ Favoriten“ .....	13
Menü „⚙️ Betreiber“ .....	13
Bedienungsbeispiele.....	13
Auswahllisten .....	13
Zahlenwerte einstellen.....	14
Pull-down-Menü.....	15
Menü verlassen.....	15
Hilfe anzeigen.....	15
<b>Trocknen</b> .....	<b>16</b>
1. Die richtige Wäschepflege beachten.....	16
Waschen vor dem Trocknen.....	16
Fremdkörper entfernen .....	16
Pflegesymbole.....	16
2. Trockner befüllen.....	17
3. Programm wählen.....	17
Trockner einschalten .....	17
4. Programmeinstellung wählen.....	18
Trockenstufe wählen .....	18
Extras wählen .....	19
5. Programm starten .....	20
Kassiergerät (optional).....	20
Aktuelle Programm-Parameter aufrufen .....	20
Programmlaufzeit/Restzeitprognose .....	20
Programmende .....	21
Programmende .....	21
Wäsche entnehmen .....	21
Pflegehinweise.....	21
Timer .....	21
Voraussetzung für die Timereinstellung .....	21
Timer einstellen.....	21
<b>Reinigung und Pflege</b> .....	<b>22</b>
Flusensieb reinigen .....	22
<b>Kundendienst</b> .....	<b>24</b>
Kontakt bei Störungen.....	24
Nachkaufbares Zubehör .....	24

## de - Inhalt

---

<b>Installation</b> .....	<b>25</b>
Installationsvoraussetzungen .....	25
Allgemeine Betriebsbedingungen .....	25
Transport.....	25
Trockner aufstellen .....	26
Trockner befestigen.....	27
Elektroanschluss.....	28
Zuluft/Abluft .....	29
Dampfanschluss (nur für dampfbeheizte Varianten).....	29
Heißwasseranschluss (nur für heißwasserbeheizte Varianten).....	29
Gasanschluss (nur für gasbeheizte Varianten).....	29
<b>Technische Daten</b> .....	<b>30</b>
EU-Konformitätserklärung .....	30

### Entsorgung der Transportverpackung

Die Verpackung schützt den Trockner vor Transportschäden. Die Verpackungsmaterialien sind nach umweltverträglichen und entsorgungstechnischen Gesichtspunkten ausgewählt und deshalb recycelbar.

Das Rückführen der Verpackung in den Materialkreislauf spart Rohstoffe und verringert das Abfallaufkommen. Ihr Fachhändler nimmt die Verpackung zurück.

### Entsorgung des Altgerätes

Elektrische und elektronische Altgeräte enthalten vielfach noch wertvolle Materialien. Sie enthalten aber auch schädliche Stoffe, die für ihre Funktion und Sicherheit notwendig waren. Im Restmüll oder bei falscher Behandlung können diese der menschlichen Gesundheit und der Umwelt schaden. Geben Sie Ihr Altgerät deshalb auf keinen Fall in den Restmüll.

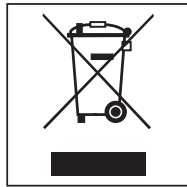

Nutzen Sie statt dessen die an Ihrem Wohnort eingerichtete Sammelstelle zur Rückgabe und Verwertung elektrischer und elektronischer Altgeräte. Informieren Sie sich gegebenenfalls bei Ihrem Händler.

Bitte sorgen Sie dafür, dass Ihr Altgerät bis zum Abtransport kindersicher aufbewahrt wird.

## de - Sicherheitshinweise und Warnungen

---

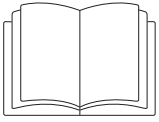

- ▶ Lesen Sie unbedingt diese Gebrauchsanweisung.

### Erweiterte Dokumentation

Dieses Dokument enthält grundlegende Informationen. Sie finden die vollständige Gebrauchsanweisung und weitere Dokumente zu Ihrem Gerät auf der Miele Internetseite: <http://www.miele.de/professional/gebrauchsanweisungen-177.htm>



Zum Abrufen der Dokumente benötigen Sie die Typenbezeichnung oder die Fabrikationsnummer Ihres Gerätes. Diese Angaben finden Sie am Gerät auf dem Typenschild.

Dieser Trockner entspricht den vorgeschriebenen Sicherheitsbestimmungen. Ein unsachgemäßer Gebrauch kann jedoch zu Schäden an Personen und Sachen führen.

Lesen Sie die Gebrauchsanweisung aufmerksam durch, bevor Sie den Trockner in Betrieb nehmen. Sie enthält wichtige Hinweise für den Einbau, die Sicherheit, den Gebrauch und die Wartung. Dadurch schützen Sie sich und vermeiden Schäden am Trockner.

Entsprechend der Norm IEC 60335-1 weist Miele ausdrücklich darauf hin, das Kapitel zur Installation des Trockners sowie die Sicherheitshinweise und Warnungen unbedingt zu lesen und zu befolgen.

Miele kann nicht für Schäden verantwortlich gemacht werden, die infolge von Nichtbeachtung dieser Hinweise verursacht werden.

Bewahren Sie diese Gebrauchsanweisung auf und geben Sie diese an einen eventuellen Nachbesitzer weiter.

Wenn weitere Personen in die Handhabung des Trockners eingewiesen werden, dann sind ihnen diese Sicherheitshinweise und Warnungen zugänglich zu machen und/oder zu erklären.

### Bestimmungsgemäße Verwendung

- ▶ Der Trockner ist für die Aufstellung im gewerblichen Bereich vorgesehen.
- ▶ Der Trockner ist ausschließlich zum Trocknen von in Wasser gewaschenen Textilien bestimmt, die vom Hersteller im Pflegeetikett als trocknergeeignet ausgewiesen sind. Andere Verwendungszwecke sind möglicherweise gefährlich. Miele haftet nicht für Schäden, die durch bestimmungswidrigen Gebrauch oder falsche Bedienung verursacht werden.
- ▶ Dieser Trockner ist nicht für den Gebrauch im Außenbereich bestimmt.
- ▶ Stellen Sie den Trockner nicht in frostgefährdeten Räumen auf. Bereits Temperaturen um den Gefrierpunkt beeinträchtigen die Funktionsfähigkeit des Trockners. Die zulässige Raumtemperatur darf zwischen 2 °C und 40 °C liegen.

## de - Sicherheitshinweise und Warnungen

---

- ▶ Wird die Maschine im gewerblichen Bereich betrieben, darf nur eingewiesenes/geschultes Personal oder Fachpersonal die Maschine bedienen. Wird die Maschine in einem öffentlich zugänglichen Bereich betrieben, muss der Betreiber die gefahrlose Benutzung der Maschine sicherstellen.
- ▶ Personen, die aufgrund ihrer physischen, sensorischen oder geistigen Fähigkeiten oder ihrer Unerfahrenheit oder Unkenntnis nicht in der Lage sind, den Trockner sicher zu bedienen, dürfen diesen Trockner nicht ohne Aufsicht oder Anweisung durch eine verantwortliche Person benutzen.
- ▶ Kinder unter 8 Jahren müssen vom Trockner ferngehalten werden, es sei denn, sie werden ständig beaufsichtigt.
- ▶ Kinder ab 8 Jahren dürfen den Trockner nur ohne Aufsicht bedienen, wenn ihnen der Trockner so erklärt wurde, dass sie den Trockner sicher bedienen können. Kinder müssen mögliche Gefahren einer falschen Bedienung erkennen und verstehen können.
- ▶ Kinder dürfen den Trockner nicht ohne Aufsicht reinigen oder warten.
- ▶ Beaufsichtigen Sie Kinder, die sich in der Nähe des Trockners aufhalten. Lassen Sie Kinder niemals mit dem Trockner spielen.
- ▶ Dieser Trockner darf auch in öffentlichen Bereichen betrieben werden.
- ▶ Andere Verwendungen als die oben aufgeführten gelten als bestimmungswidrig und schließen eine Haftung des Herstellers aus.

### Vorhersehbare Fehlanwendung

- ▶ Nehmen Sie keine Veränderungen am Trockner vor, die nicht ausdrücklich von Miele zugelassen sind.
- ▶ Stützen oder lehnen Sie sich nicht auf die Trocknertür. Der Trockner kann sonst umkippen und Sie können sich oder andere Personen verletzen.
- ▶ Zur Reinigung des Trockners dürfen kein Hochdruckreiniger und kein Wasserstrahl benutzt werden.
- ▶ Bei nicht zeit- und fachgerechter Wartung sind Leistungsverluste, Funktionsstörungen und Brandgefahr nicht auszuschließen.
- ▶ Lagern oder verwenden Sie in der Nähe des Trockners kein Benzin, Petroleum oder sonstige leicht entzündliche Stoffe. Durch solche Stoffe besteht Brand- und Explosionsgefahr.
- ▶ Dem Trockner keine mit Chlor-, Fluor- oder anderen Lösungsmittel-Dämpfen durchsetzte Frischluft zuführen. Durch diese so durchsetzte Frischluft kann ein Brand entstehen.
- ▶ Brandgefahr durch steuerbare Steckdose. Dieser Trockner darf nicht an einer steuerbaren Steckdose (z. B. über eine Zeitschaltuhr) betrieben werden. Wenn die Abkühlphase des Trockners abgebrochen wird, besteht die Gefahr der Wäscheselbstentzündung.
- ▶ Weil Brandgefahr besteht, dürfen Textilien dann nicht getrocknet werden, wenn sie
  - ungewaschen sind.
  - nicht ausreichend gereinigt sind und ölhaltige, fetthaltige oder sonstige Rückstände aufweisen (z. B. Küchenwäsche oder Kosmetikwäsche mit Öl-, Fett- oder Cremerückständen). Bei nicht ausreichend gereinigten Textilien besteht Brandgefahr durch Wäscheselbstentzündung, sogar nach Beendigung des Trockenvorganges und außerhalb des Trockners.
  - mit feuergefährlichen Reinigungsmitteln oder mit Rückständen von Aceton, Alkohol, Benzin, Petroleum, Kerosin, Fleckenentferner, Terpentin, Wachs, Wachsentsferner oder Chemikalien (kann z. B. bei Mopps, Aufnehmern, Wischlappen vorliegen) behaftet sind.
  - mit Haarfestiger-, Haarspray-, Nagellackentferner- oder ähnlichen Rückständen behaftet sind.

Waschen Sie deshalb stark verschmutzten Textilien besonders gründlich: Erhöhen Sie die Waschmittelmenge und wählen Sie eine hohe Waschtemperatur. Waschen Sie die Textilien im Zweifelsfall mehrmals.

## de - Sicherheitshinweise und Warnungen

---

- ▶ **Warnung:** Den Trockner niemals vor Beendigung des Trockenprogramms ausschalten. Es sei denn, alle Wäschestücke werden sofort entnommen und so ausgebreitet, dass die Wärme abgegeben werden kann.
- ▶ Der Trockner darf nicht ohne Flusenfilter oder mit beschädigtem Flusenfilter betrieben werden. Funktionsstörungen können auftreten. Die Flusen verstopfen die Luftwege, Heizung und Abluftleitung, was zu einem Brand führen kann. Nehmen Sie den Trockner sofort außer Betrieb und tauschen Sie den beschädigten Flusenfilter aus.

### Technische Sicherheit

- ▶ Kontrollieren Sie den Trockner vor der Aufstellung auf äußere sichtbare Schäden. Einen beschädigten Trockner nicht aufstellen und in Betrieb nehmen.
- ▶ Verwenden Sie aus Sicherheitsgründen keine Verlängerungskabel (Brandgefahr durch Überhitzung).
- ▶ Die elektrische Sicherheit dieses Trockners ist nur dann gewährleistet, wenn er an ein vorschriftsmäßig installiertes Schutzleitersystem angeschlossen wird. Es ist sehr wichtig, dass diese grundlegende Sicherheitsvoraussetzung geprüft und im Zweifelsfall die Hausinstallation durch eine Fachkraft überprüft wird. Miele kann nicht für Schäden verantwortlich gemacht werden, die durch einen fehlenden oder unterbrochenen Schutzleiter verursacht werden.
- ▶ Durch unsachgemäße Reparaturen können unvorhersehbare Gefahren für den Benutzer entstehen, für die Miele keine Haftung übernimmt. Reparaturen dürfen nur von Miele autorisierten Fachkräften durchgeführt werden, ansonsten besteht bei nachfolgenden Schäden kein Garantieanspruch. Reparaturanleitungen können auf Anfrage bei Miele bezogen werden.
- ▶ Defekte Bauteile dürfen nur gegen Miele Original Ersatzteile ausgetauscht werden. Nur bei diesen Teilen gewährleistet Miele, dass sie die Sicherheitsanforderungen in vollem Umfang erfüllen.
- ▶ Im Fehlerfall oder bei der Reinigung und Pflege muss der Trockner von der Spannungsversorgung getrennt werden. Der Trockner ist nur dann von der Spannungsversorgung getrennt, wenn
  - die Netzverbindung unterbrochen ist
  - die Sicherungen der Gebäudeinstallation ausgeschaltet sind oder
  - die Schraubsicherungen der Gebäudeinstallation ganz herausgeschraubt sind.
- ▶ Dieser Trockner darf nicht an nichtstationären Aufstellungsorten (z. B. auf Schiffen) betrieben werden.
- ▶ Beachten Sie die Anweisungen im Kapitel „Installation“ sowie das Kapitel „Technische Daten“.
- ▶ Der Trockner darf nur betrieben werden, wenn eine Abluftleitung installiert ist und für ausreichende Raumbelüftung gesorgt ist.
- ▶ Die Abluftleitung darf niemals an einem der folgenden Kamine oder Schächte installiert werden:
  - Rauch- oder Abgaskamine, die in Betrieb sind
  - Schächte, die der Entlüftung von Aufstellungsräumen mit Feuerstätten dienen
  - Fremd genutzte Kamine

Wenn Rauch oder Abgas zurückgedrückt wird, besteht Vergiftungsgefahr.

- ▶ Kontrollieren Sie regelmäßig alle Bestandteile der Abluftleitung (z. B. Mauerrohr, Außengitter, Biegungen, Bögen usw.) auf Luftdurchlässigkeit und einwandfreie Funktion. Führen Sie gegebenenfalls eine Reinigung durch. Wenn sich in der Abluftleitung Flusen abgelagert haben, wird das Ausblasen der Luft und somit die einwandfreie Funktion des Trockners verhindert.

Wenn eine bereits genutzte Abluftleitung vorhanden ist, muss die Abluftleitung kontrolliert werden, bevor sie am Trockner installiert wird.



In der Abluftleitung darf kein Unterdruck vorhanden sein.

► Es besteht Erstickungs- und Vergiftungsgefahr durch das Zurücksaugen von Abgasen, wenn Gasdurchlauferhitzer, Gasraumheizung, Kohleofen mit Kaminanschluss usw. im selben Raum oder in der Wohnung oder in benachbarten Räumen installiert sind und der Unterdruck 4 Pa oder mehr beträgt.

So können Sie einen Unterdruck im Aufstellungsraum vermeiden, wenn Sie durch folgende Maßnahmen für eine ausreichende Raumbelüftung sorgen (Beispiele):

- Bauen Sie unverschließbare Belüftungsöffnungen in der Außenwand ein.
- Verwenden Sie Fensterschalter, sodass sich der Trockner nur bei geöffnetem Fenster einschalten lässt.

Lassen Sie sich den gefahrlosen Betrieb, sowie die Vermeidung von einem Unterdruck von 4 Pa oder mehr, von Ihrem Schornsteinfegermeister bestätigen.

► Bei der Installation von mehreren Trocknern an eine Abluftsammelleitung muss pro Trockner eine Rückstauklappe direkt an die Sammelleitung installiert werden.

Bei Nichtbeachten können die Trockner beschädigt und deren elektrische Sicherheit beeinträchtigt werden.

► Um den Trockner jederzeit von der Spannungsversorgung zu trennen, muss die Zugänglichkeit des Netzsteckers immer gewährleistet sein. Das Bedienpersonal muss von jeder Zugangsstelle überwachen können, dass der Netzstecker noch entfernt ist.

► Falls ein Festanschluss vorgesehen ist, muss die installationsseitig allpolige Abschaltung jederzeit zugänglich sein, um den Trockner von der Spannungsversorgung trennen zu können.

► Der Luftspalt zwischen Trocknerunterseite und Fußboden darf nicht durch Sockelleisten, hochflorigen Teppichboden usw. verkleinert werden.

► Im Schwenkbereich der Fülltür darf keine abschließbare Tür, Schiebetür oder entgegengesetzt angeschlagene Tür installiert werden.

► Wenn die Netzanschlussleitung beschädigt ist, muss diese durch von Miele autorisierte Fachkräfte ersetzt werden, um Gefahren für den Benutzer zu vermeiden.

### **Gasbeheizte Trockner**

► Im Fehlerfall oder bei der Reinigung und Wartung müssen das bauseitige Gas-Handabsperrventil und die Absperreinrichtung am Gaszähler geschlossen werden.

► Vor Abschluss der Arbeiten bei Inbetriebnahme, Wartung, Umbau und Reparatur sind sämtliche gasführenden Bauteile, vom Handabsperrventil bis zur Brennerdüse, auf Dichtigkeit zu überprüfen. Messstutzen am Gasventil und am Brenner sind besonders zu beachten. Die Überprüfung ist bei eingeschaltetem und bei ausgeschaltetem Brenner durchzuführen.

► Führen Sie an den Gasleitungen und Gasgeräten Ihrer Hausinstallation jährlich eine Sichtprüfung durch. Beachten Sie dabei die in Ihrem Land geltenden Vorgaben.

## de - Sicherheitshinweise und Warnungen

---

### Vorsichtsmaßnahmen bei Gasgeruch

- Löschen Sie sofort alle Flammen.
- Schließen Sie sofort das bauseitige Gasabsperrenteil, die Gasabsperreinrichtung am Gaszähler oder die Hauptgasabsperreinrichtung.
- Öffnen Sie sofort alle Fenster und Türen.
- Zünden Sie keine offenen Flammen an (z. B. Streichholz oder Feuerzeug).
- Rauchen Sie nicht.
- Betreten Sie Räume, in denen sich Gasgeruch bemerkbar macht, niemals mit offenem Licht.
- Führen Sie keine Handlungen durch, die elektrische Funken erzeugen (wie beispielsweise elektrische Stecker herausziehen oder elektrische Schalter und Klingeln betätigen).
- Wenn Sie die Ursache des Gasgeruches nicht finden können, obwohl alle Gasarmaturen geschlossen sind, rufen Sie bitte sofort das zuständige Gas-Versorgungsunternehmen an.

Werden weitere Personen in die Handhabung des Gerätes eingewiesen, so müssen Ihnen diese wichtigen Vorsichtsmaßnahmen zugänglich gemacht und/oder vorgetragen werden.

### Sachgemäßer Gebrauch

- ▶ Schließen Sie die Fülltür nach jedem Trocknen. So können Sie vermeiden, dass
  - Kinder versuchen, in den Trockner zu klettern oder Gegenstände darin zu verstecken.
  - Kleintiere in den Trockner klettern.
- ▶ Halten Sie den Aufstellraum des Trockners immer frei von Staub und Flusen. Schmutzpartikel in der angesaugten Luft begünstigen Verstopfungen. Eine Störung kann eintreten und es besteht Brandgefahr.
- ▶ Der Trockner darf nicht ohne Flusenfilter oder mit beschädigtem Flusenfilter betrieben werden. Funktionsstörungen können auftreten. Die Flusen verstopfen die Luftwege, Heizung und Abluftleitung, was zu einem Brand führen kann. Nehmen Sie den Trockner sofort außer Betrieb und tauschen Sie den beschädigten Flusenfilter aus.
- ▶ Der Flusenfilter muss regelmäßig gereinigt werden.
- ▶ Damit keine Funktionsstörungen beim Trocknen auftreten:
  - Reinigen Sie nach jedem Trocknen die Fläche des Flusenfilters.
  - Der Flusenfilter und die Luftwege müssen immer dann zusätzlich gereinigt werden, wenn im Display eine Aufforderung leuchtet.
- ▶ Alle Gegenstände müssen aus den Taschen der zu trocknenden Wäsche entfernt werden (z. B. Feuerzeuge, Zündhölzer, Schlüssel).
- ▶ Das Programm ist mit Eintritt in die Abkühlphase beendet. Die Abkühlphase folgt bei vielen Programmen, um sicherzustellen, dass die Wäschestücke bei einer Temperatur verbleiben, bei der sie nicht beschädigt werden (z. B. Vermeidung einer Wäscheselbstentzündung). Entnehmen Sie die Wäsche immer vollständig und sofort nach der Abkühlphase aus dem Trockner.
- ▶ Weichspüler oder ähnliche Produkte sollten so verwendet werden, wie es in den Anweisungen für den Weichspüler festgelegt ist.
- ▶ Für Geräteteile aus Edelstahl gilt:  
Edelstahloberflächen dürfen nicht in Kontakt kommen mit flüssigen chlor- oder natriumhypochlorithaltigen Reinigungs- und Desinfektionsmitteln. Die Einwirkung dieser Mittel kann auf dem Edelstahl Korrosion auslösen.  
Aggressive Chlorbleichlaugedämpfe können ebenfalls Korrosion bewirken.  
Deshalb dürfen geöffnete Behälter dieser Mittel nicht in unmittelbarer Nähe der Geräte aufbewahrt werden.

### Zubehör

▶ Zubehörteile dürfen nur dann angebaut oder eingebaut werden, wenn sie ausdrücklich von Miele freigegeben sind. Wenn andere Teile angebaut oder eingebaut werden, gehen Ansprüche aus Garantie, Gewährleistung und/oder Produkthaftung verloren.

 Miele kann nicht für Schäden verantwortlich gemacht werden, die infolge von Nichtbeachtung der Sicherheitshinweise und Warnungen verursacht werden.

# de - Bedienung des Trockners

## Bedienblende

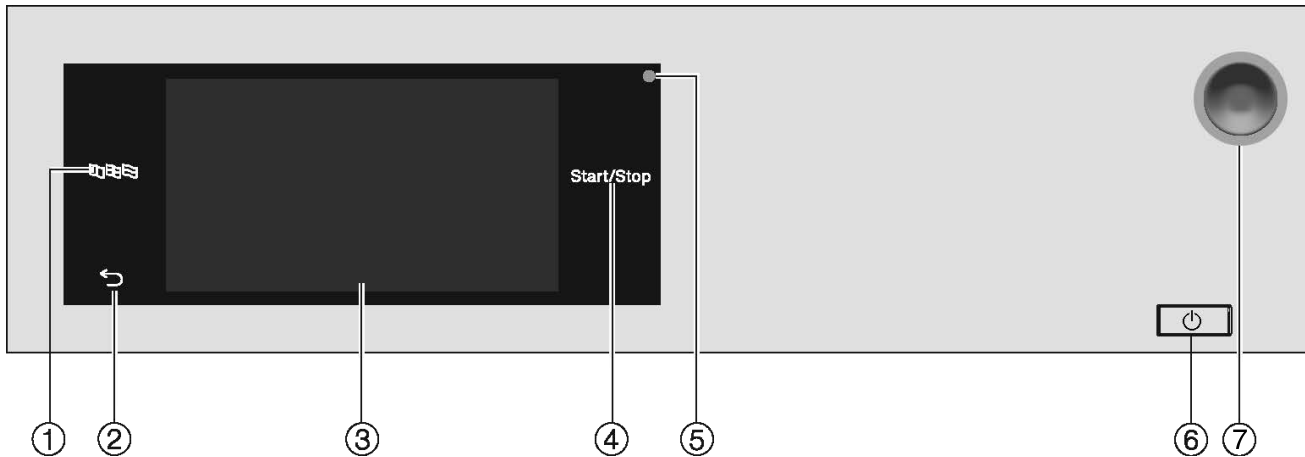

① **Sensortaste** 

Zur Auswahl der aktuellen Sprache für den Bediener  
Nach Programmende wird die Sprache automatisch wieder auf die in der Betreiberebene eingestellten Sprache zurückgesetzt.

② **Sensortaste** 

Schaltet eine Ebene im Menü zurück.

③ **Touchdisplay**

④ **Sensortaste** 

Startet das gewählte Trockenprogramm und bricht ein gestartetes Programm ab. Sobald die Sensortaste blinkt, kann das gewählte Programm gestartet werden.

⑤ **Optische Schnittstelle**

Für den Kundendienst



⑥ **Taste** 

Zum Ein- und Ausschalten des Trockners. Je nach Programmierung in der Betreiberebene schaltet sich der Trockner aus Energiespargründen automatisch aus. Das Ausschalten erfolgt nach einer anpassbaren Zeit nach Programmende/Knitterschutz oder nach dem Einschalten, wenn keine weitere Bedienung erfolgt.

⑦ **Not-Aus-Schalter**

Darf nur im Gefahrenfall oder zur Abwendung einer Gefahr betätigt werden. Bei Betätigung wird die Maschine sofort ausgeschaltet und in einen sicheren Zustand versetzt. Nach Beseitigung der Gefahr kann der Schalter wieder entriegelt werden, indem die gerändelte Scheibe nach rechts gedreht wird.

## Sensortasten und Touchdisplay mit Sensortasten

Die Sensortasten ,  und *Start/Stop* sowie die Sensortasten im Display reagieren auf Fingerkontakt. Jede Berührung wird mit einem Tastenton bestätigt. Sie können die Lautstärke des Tastentons verändern oder ausschalten (siehe Kapitel „Betreiberebene“).

Das Bedienfeld mit den Sensortasten und dem Touchdisplay kann durch spitze oder scharfe Gegenstände wie z. B. Stifte zerkratzt werden.  
Berühren Sie das Bedienfeld nur mit den Fingern.

## Hauptmenü

Nach dem Einschalten des Trockners erscheint das Hauptmenü im Display. Vom Hauptmenü gelangen Sie in alle wichtigen Untermenüs.

Durch Berühren der Sensortaste  gelangen Sie jederzeit zum Hauptmenü zurück. Vorher eingestellte Werte werden nicht gespeichert.

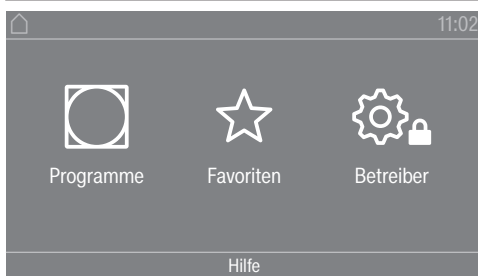

Hauptmenü

### Menü „ Programme“

In diesem Menü können Sie die Trockenprogramme auswählen.

### Menü „ Favoriten“

In diesem Menü können Sie 1 Favoritenprogramm von insgesamt 12 Favoritenprogrammen auswählen. Die Trockenprogramme im Menü Favoriten können vom Betreiber angepasst und gespeichert werden (siehe Kapitel „Betreiberebene“, Abschnitt „Favoritenprogramme“).

### Menü „ Betreiber“

In der Betreiberebene können Sie die Elektronik des Trockners an wechselnde Anforderungen anpassen (siehe Kapitel „Betreiberebene“).

## Bedienungsbeispiele

### Auswahllisten

Menü „ Programme“ durchblättern (Einfachauswahl)

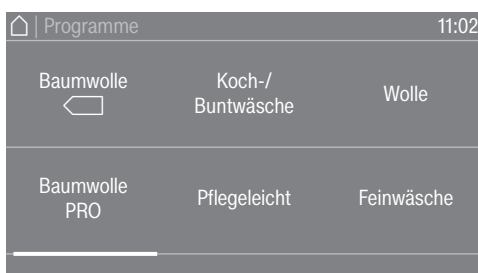

- Um durch das Menü zu blättern, legen Sie Ihren Finger auf das Touchdisplay und bewegen Sie den Finger nach links oder rechts.

## de - Bedienung des Trockners

Die orangefarbene Bildlaufleiste im unteren Displaybereich zeigt an, dass weitere Auswahlmöglichkeiten folgen.

- Um das gewünschte Trockenprogramm auszuwählen, berühren Sie den Programmnamen mit Ihrem Finger.

Das Display wechselt nun in das Basismenü des gewählten Programms.

Menü „Extras“ (Mehrfachauswahl)

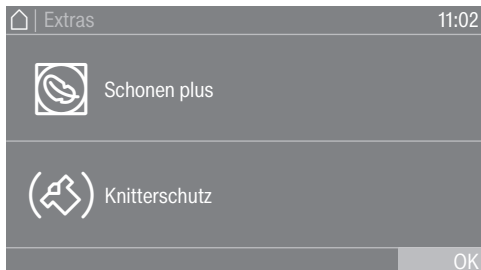

Zur Auswahl von einem oder mehreren *Extras* berühren Sie die gewünschten *Extras* mit dem Finger.

Die aktuell angewählten *Extras* werden orangefarben markiert. Um ein *Extra* wieder abzuwählen, berühren Sie das abzuwählende *Extra* erneut.

### Zahlenwerte einstellen

In einigen Menüs können Zahlenwerte eingestellt werden. Sie können die Zahlenwerte einstellen, indem Sie mit dem Finger nach oben oder unten streichen.

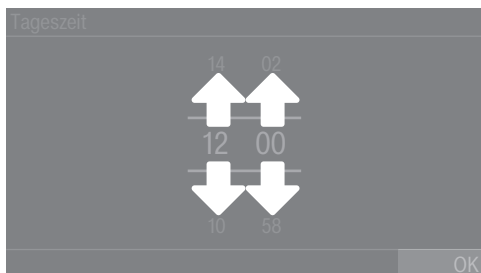

- Legen Sie den Finger auf die zu ändernde Ziffer.
- Um die gewünschte Ziffer einzustellen, streichen Sie mit dem Finger nach oben oder unten.
- Bestätigen Sie den eingestellten Zahlenwert durch Berühren der Sensortaste OK.

**Tipp:** Bei einigen Einstellungen kann in Abhängigkeit des Wertebereiches und der Schrittweite auch ein Wert über einen Ziffernblock eingestellt werden. Wenn Sie die Ziffern nur kurz berühren, erscheint der Ziffernblock. Sobald Sie einen gültigen Wert eingegeben haben, ist die Sensortaste OK grün markiert.

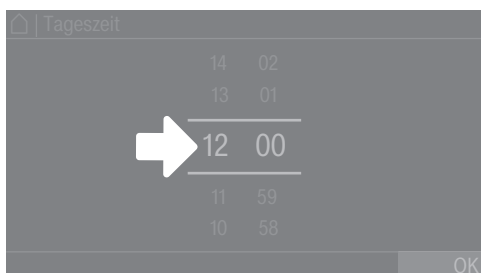

- Tippen Sie mit dem Finger kurz auf die Zahlen zwischen den beiden Strichen. Ein Ziffernblock wird angezeigt.

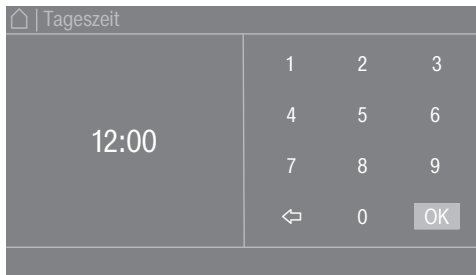

- Um den Zahlenwert einzugeben, berühren Sie die Ziffern auf der rechten Seite und bestätigen Sie anschließend mit OK.

### Pull-down-Menü

Im Pull-down-Menü können Sie sich verschiedene Informationen (z. B. zu einem Trockenprogramm) anzeigen lassen.

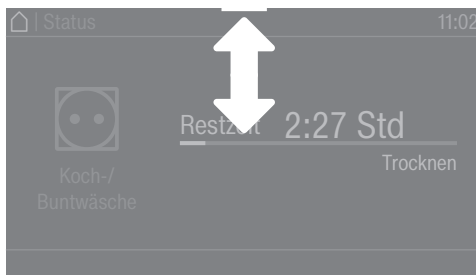

Wenn am oberen Bildschirmrand in der Mitte des Displays ein orangefarbener Balken erscheint, können Sie sich das Pull-down-Menü anzeigen lassen. Berühren Sie den Balken und ziehen Sie den Finger auf dem Display nach unten.

Um das Pull-down-Menü wieder zu schließen, berühren Sie den orangefarbenen Balken und ziehen Sie den Finger auf dem Display nach oben.

### Menü verlassen

- Um zum vorherigen Bildschirm zu gelangen, berühren Sie die Sensortaste ↶.

Alle Eingaben, die Sie bis dahin getätigt und nicht mit OK bestätigt haben, werden nicht gespeichert.

### Hilfe anzeigen

In einigen Menüs wird Hilfe in der unteren Zeile des Displays angezeigt.

- Wenn Sie weitere Informationen zum aktuellen Menü benötigen, berühren Sie die Sensortaste Hilfe.

Die zusätzlichen Hinweise werden im Display angezeigt.

- Um zum vorherigen Bildschirm zurückzukehren, berühren Sie die Sensortaste ↶.

## 1. Die richtige Wäschepflege beachten

### Waschen vor dem Trocknen

Waschen Sie stark verschmutzte Textilien besonders gründlich. Verwenden Sie genügend Waschmittel und wählen Sie eine hohe Waschtemperatur. Waschen Sie die Textilien im Zweifelsfall mehrmals.

Wenn industrielle Chemikalien für die Reinigung der Wäsche benutzt worden sind, darf der Trockner nicht zum Trocknen der chemisch gereinigten Wäsche verwendet werden.

Waschen Sie neue, dunkle und farbige Textilien besonders gründlich und separat. Trocknen Sie dunkle und farbige Textilien nicht zusammen mit hellen Textilien. Diese Textilien können beim Trocknen abfärben (auch auf Kunststoffteile im Trockner). Ebenso können sich auf die Textilien andersfarbige Flusen legen.

### Fremdkörper entfernen







Vergewissern Sie sich vor dem Trocknen, dass sich keine Fremdkörper in der Wäsche befinden.

 Schäden durch nicht entnommene Fremdkörper. Fremdkörper in der Wäsche können schmelzen, brennen oder explodieren. Entfernen Sie aus der Wäsche alle Fremdkörper (z. B. Waschmittel-Dosierhilfen, Feuerzeug usw.).

Prüfen Sie die Textilien/Wäsche auf einwandfreie Säume und Nähte. So können Sie vermeiden, dass Textilfüllungen herausfallen, die zu einem Brand führen können. Vernähen oder entfernen Sie gelöste Formbügel von BHs.

 Brandgefahr durch falsche Anwendung und Bedienung. Die Wäsche kann brennen und den Trockner und den Umgebungsraum zerstören. Lesen und befolgen Sie das Kapitel „Sicherheitshinweise und Warnungen“.

### Pflegesymbole

Trocknen	
	normale/höhere Temperatur
	reduzierte Temperatur*
* Wählen Sie Schonen.	
	nicht trocknergeeignet
Bügeln und Mangeln	
	sehr heiß
	heiß
	warm
	nicht bügeln/mangeln



## 2. Trockner befüllen

### Trockner mit Wäsche befüllen

Textilien können beschädigt werden.

Lesen Sie vor dem Einfüllen zuerst das Kapitel „1. Die richtige Wäschepflege beachten“.

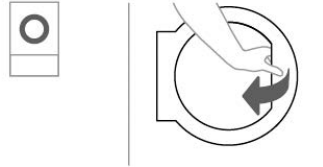

- Öffnen Sie die Tür.
- Befüllen Sie den Trockner mit der Wäsche.

Beschädigungsgefahr durch Einklemmen der Wäsche.

Textilien können beim Schließen zwischen der Tür eingeklemmt und beschädigt werden.

Achten Sie beim Schließen darauf, dass Sie keine Wäscheteile in der Türöffnung eingeklemmen.

Überfüllen Sie nicht die Trommel. Die Wäsche kann strapaziert und das Trocknungsergebnis beeinträchtigt werden. Und Sie müssen mit verstärkter Knitterbildung rechnen.

### Tür schließen

⚠ Beschädigung durch Einklemmen.

Textilien können beim Schließen der Tür durch Einklemmen beschädigt werden.

Achten Sie beim Schließen der Tür darauf, dass Sie keine Wäscheteile in der Türöffnung eingeklemmen.

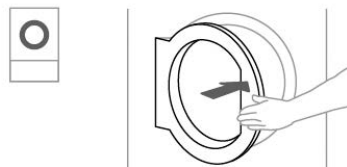

- Schließen Sie die Tür mit leichtem Schwung.

## 3. Programm wählen

### Trockner einschalten

- Drücken Sie die Taste .

Der Willkommensbildschirm leuchtet auf.

Es gibt unterschiedliche Möglichkeiten ein Trockenprogramm aus dem Hauptmenü auszuwählen.

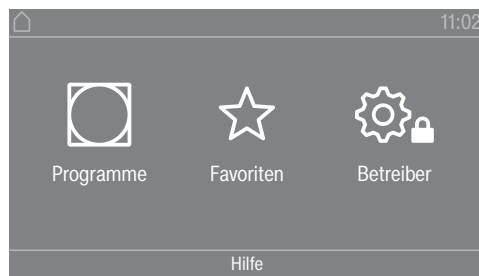

- Berühren Sie die Sensortaste  Programme.

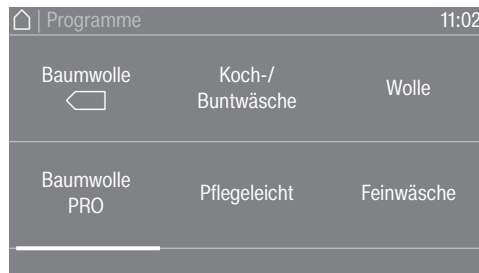

- Streichen Sie mit dem Finger nach links, bis das gewünschte Programm erscheint.
- Berühren Sie die Sensortaste des Programms.

Das Display wechselt in das Basismenü des Trockenprogramms.

Alternativ können Sie ein Programm über die Favoritenliste auswählen.

Die voreingestellten Programme unter  Favoriten können über die Betreiberebene verändert werden.

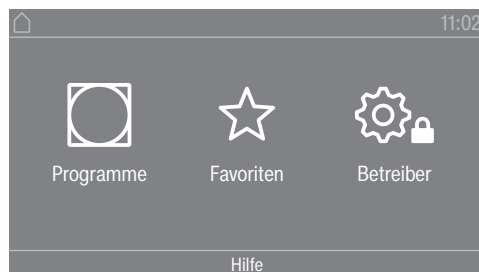

- Berühren Sie die Sensortaste  Favoriten.

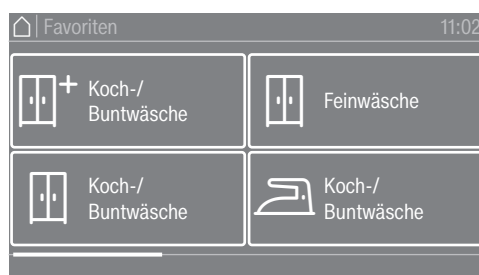

- Streichen Sie mit dem Finger nach links, bis das gewünschte Programm erscheint.
  - Berühren Sie das gewünschte Programm.
- Das Display wechselt in das Basismenü des Trockenprogramms.

### 4. Programmeinstellung wählen

## Trockenstufe wählen

Sie können bei vielen Programmen die voreingestellte Trockenstufe ändern. Abhängig vom Programm sind unterschiedliche Trockenstufen wählbar.

## Extras wählen

Trockenprogramme können mit unterschiedlichen Extras ergänzt werden. Einige Extras sind nur bei bestimmten Trockenprogrammen anwählbar.



- Berühren Sie die Sensortaste Extras.

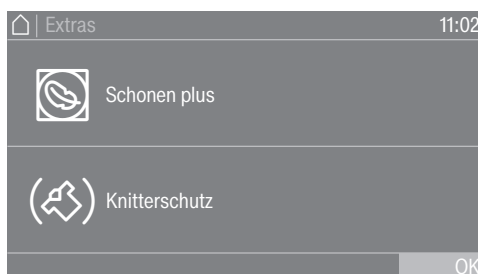

- Berühren Sie die Sensortaste für das gewünschte Extra.
- Bestätigen Sie nur dann mit OK, wenn es im Display angeboten wird.

Das jeweilige Symbol für das gewünschte Extra (☺ oder ☹) leuchtet.

☺ Schonen plus

Empfindliche Textilien werden mit weniger Trommeldrehungen und einer geringeren Trockentemperatur getrocknet.

☹ Knitterschutz

Die Trommel dreht sich nach Programmende, abhängig vom gewählten Programm, in einem speziellen Rhythmus. Das Drehen hilft Knitterfalten nach Programmende zu vermindern.

Werkseitig ist der Knitterschutz ausgeschaltet. Der Knitterschutz kann in der Betreiberebene mit einer variablen Dauer von bis zu 12 Stunden eingeschaltet werden. Sie finden diese Einstellung in der Betreiberebene unter dem Menü Verfahrenstechnik/Knitterschutz.

## 5. Programm starten

### Kassiergerät (optional)

Wenn ein Kassiergerät vorhanden ist, beachten Sie die Zahlungsaufforderung im Display.

Möglicher Wertverlust durch Öffnen der Fülltür oder bei Programmabbruch.

Je nach Einstellung kann durch das Öffnen der Fülltür oder durch einen Programmabbruch ein Wertverlust bei einem Kassiergerät erfolgen.

Öffnen Sie nach Programmstart nicht die Tür.

Brechen Sie ein laufendes Trockenprogramm nicht ab.

### Programm starten

Sobald ein Programm gestartet werden kann, leuchtet die Sensortaste *Start/Stop* pulsierend.

- Berühren Sie die Sensortaste *Start/Stop*.

Wenn eine Startvorwahlzeit gewählt wurde, wird diese im Display angezeigt.

Nach Ablauf der Startvorwahlzeit oder sofort nach dem Start wird das Trockenprogramm gestartet. Die Restzeit des Programms wird im Display angezeigt.

### Aktuelle Programm-Parameter aufrufen

Während der Programmlaufzeit können Sie über das Pull-down-Menü die Parameter des aktuellen Trockenprogramms ansehen (z. B. Trockenstufe, Füllgewicht, gewählte Extras, Trockentemperatur).

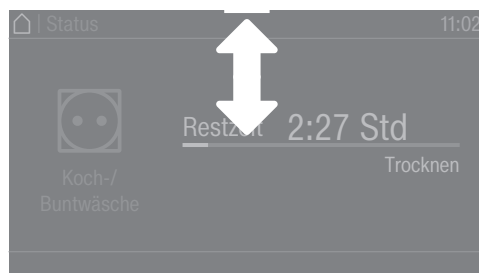

- Um das Pull-down-Menü aufzurufen, streichen Sie während der Programmlaufzeit mit dem Finger von oben nach unten.



Im Pull-down-Menü werden die Parameter des Trockenprogramms angezeigt.

- Um das Pull-down-Menü wieder zu schließen, streichen Sie mit dem Finger von unten nach oben oder drücken Sie die Sensortaste ↵.

**Programmlaufzeit/  
Restzeitprognose** Die Programmlaufzeit ist abhängig von der Menge, Art und Restfeuchte der Wäsche. Deshalb kann die angezeigte Programmlaufzeit der Trockenstufenprogramme variieren oder „springen“. Die lernfähige Elektronik des Trockners passt sich während des laufenden Trockenprogramms an. Die angezeigte Programmlaufzeit wird immer genauer.

Bei den ersten Benutzungen der Programme weicht die angezeigte Zeit teilweise deutlich von der realen Trockenrestzeit ab. Der Unterschied zwischen prognostizierter und erreichter Zeit wird geringer, wenn das entsprechende Programm öfter durchgeführt wird. Wenn unterschiedliche Beladungsmengen in einem Programm getrocknet werden, kann die Restzeitanzeige nur eine ungefähre Zeit anzeigen.

### Programmende

#### Programmende

Nach Programmende wird die Wäsche abgekühlt. Die Abkühlphase wird im Display durch die Meldung Ende/Abkühlen angezeigt. Die Wäsche kann entnommen werden.

Nach Ablauf der Abkühlphase und der vollständigen Beendigung des Trockenprogramms wird die Meldung Ende angezeigt.

Der Trockner schaltet sich nach der eingestellten Zeit nach Programmende automatisch aus.

Wenn das Extra Knitterschutz (🌀)\* gewählt wurde, dann dreht sich die Trommel nach Programmende in Intervallen weiter. So werden Knitterfalten minimiert, wenn die Wäsche nicht sofort entnommen werden kann.

\* Der Knitterschutz ist werkseitig ausgeschaltet und kann in der Betreiberebene aktiviert werden.

#### Wäsche entnehmen

- Öffnen Sie die Tür.
- Entleeren Sie die Trommel immer komplett.

Verbliebene Wäsche kann durch Übertrocknung Schaden nehmen. Nehmen Sie immer alle Wäscheteile aus der Trommel heraus.

- Schalten Sie den Trockner durch Drücken der Taste ⏻ aus.

#### Pflegehinweise

Dieser Trockner muss regelmäßig gewartet werden, insbesondere bei Dauerbetrieb. Beachten Sie das Kapitel „Reinigung und Pflege“.

### Timer

#### Voraussetzung für die Timereinstellung

Die Startvorwahl muss in der Betreiberebene im Menü Bedienung/Anzeige aktiviert werden, damit der Timer anwählbar ist. Mit dem Timer können Sie die Zeit bis zum Programmstart, die Programmstartzeit oder die Programmendezeit wählen.

#### Timer einstellen

- Berühren Sie die Sensortaste Timer.
- Wählen Sie die Option Ende um, Start in oder Start um.
- Stellen Sie die Stunden und Minuten ein und bestätigen Sie mit der Sensortaste OK.

## de - Reinigung und Pflege

### Flusensieb reinigen

⚠️ Brandgefahr durch Betreiben des Trockners ohne Flusensieb.  
Luftwege, Heizung und Abluftleitung können während des Trocknerbetriebs ohne Flusensieb verstopfen und sich entzünden.  
Das Flusensieb darf nicht zur Reinigung entfernt werden.  
Betreiben Sie den Trockner niemals ohne das eingebaute Flusensieb.  
Tauschen Sie ein beschädigtes Flusensieb umgehend aus.

Das Flusensieb fängt anfallende Flusen auf. Das Flusensieb ist arbeitstäglich mindestens 1 mal zu reinigen, ebenso bei der entsprechenden Meldung im Display. Bei hohem Flusen-anfall sollte das Flusensieb mehrmals am Tag gereinigt werden.

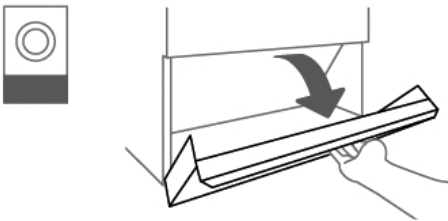

- Öffnen Sie die Flusenraumklappe.

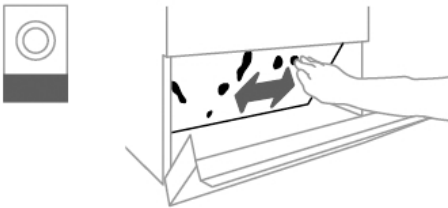

- Streifen Sie die Flusen auf dem Flusensieb von Hand ab.

Verwenden Sie für die Reinigung keine spitzen oder scharfkantigen Gegenstände.  
Anderenfalls kann das Flusensieb beschädigt werden.

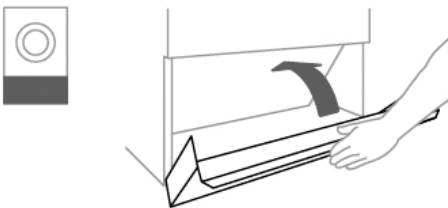

- Schließen Sie die Flusenklappe nach der Reinigung des Flusensiebs.

### Trommel und Gehäuseaußenteile reinigen

⚠ Lebensgefahr durch elektrischen Schlag.

Ein nicht vollständig von der Spannungsversorgung getrennter Trockner darf nicht gereinigt oder gewartet werden.

Schalten Sie den Trockner vor einer Reinigung oder Wartung immer über den bauseitigen Hauptschalter aus.

Zur Reinigung des Trockners dürfen kein Hochdruckreiniger und kein Wasserstrahl benutzt werden.

⚠ Beschädigungsgefahr durch lösemittelhaltige Reiniger und Scheuermittel.

Lösemittelhaltigen Reiniger, Scheuermittel, Glasreiniger oder Allzweckreiniger können Kunststoffoberflächen und andere Teile beschädigen.

Reinigen Sie den Trockner nur leicht feucht mit mildem Reinigungsmittel oder Seifenlauge und einem weichen Tuch.

- Reinigen Sie die Dichtung an der Innenseite der Tür rundherum mit einem feuchten Tuch.
- Wischen Sie nach dem Trocknen von Stärkewäsche die Trocknertrommel mit einem weichen, feuchten Wischtuch aus.
- Trocknen Sie alles mit einem weichen Tuch ab.
- Optional können Sie Edelstahl (z. B. die Trommel) mit geeignetem Edelstahlreiniger reinigen.

Auf der Trocknerrückseite befindet sich die Luftansaugöffnung.

Die Luftansaugöffnung darf auf keinen Fall verschlossen oder mit Gegenständen abgedeckt werden.

Halten Sie die Umgebung des Trockners, insbesondere den Luftansaugbereich, frei von Flusen.

**Tipp:** Für eine effektive und schonende Reinigung des Trockners ist das Miele Reinigungsset als nachkaufbares Zubehör erhältlich.

## de - Kundendienst

---

### **Kontakt bei Störungen**

Bei Störungen, die Sie nicht selbst beheben können, benachrichtigen Sie Ihren Miele Fachhändler oder den Miele Kundendienst.

Die Telefonnummer des Miele Kundendienstes finden Sie am Ende dieses Dokumentes.

Der Kundendienst benötigt die Modellbezeichnung und die Fabrikationsnummer. Beide Angaben finden Sie auf dem Typenschild.

### **Nachkaufbares Zubehör**

Für diesen Trockner erhalten Sie nachkaufbares Zubehör beim Miele Fachhändler oder beim Miele Kundendienst.



## Installationsvoraussetzungen

⚠ Personen- oder Sachschäden durch unsachgemäße Aufstellung.

Die unsachgemäße Aufstellung des Trockners kann zu Personen- oder Sachschäden führen.

Der Trockner darf nur vom Miele Kundendienst oder einem autorisierten Fachhändler aufgestellt und in Betrieb genommen werden.

▶ Der Trockner muss in Übereinstimmung mit geltenden Regeln und gültigen Normen installiert werden.

▶ Betreiben Sie den Trockner immer nur in ausreichend belüfteten und nicht frostgefährdeten Räumen.

▶ Der Trockner darf nicht hinter einer verschließbaren Tür oder einer Schiebetür aufgestellt werden. Der maximale Öffnungswinkel der Trocknertür darf nicht durch Gegenstände oder Türen eingeschränkt werden. Die Trocknertür muss jederzeit vollständig und uneingeschränkt geöffnet werden können.

## Allgemeine Betriebsbedingungen

Dieser Trockner ist ausschließlich für den gewerblichen Bereich vorgesehen und darf nur im Innenbereich betrieben werden.

Der Trockner darf nicht in frostgefährdeten Räumen aufgestellt werden.

Je nach Beschaffenheit des Aufstellortes kann es zu Schall- bzw. Schwingungsübertragungen kommen.

**Tipp:** Lassen Sie bei erhöhten Schallschutzanforderungen den Aufstellort des Gerätes von einer Fachkraft für Schallschutz begutachten.

## Transport

Der Trockner darf nicht ohne Transportpalette transportiert werden. Ein Transport muss immer mit geeigneten Transporthilfsmitteln vorgenommen werden.

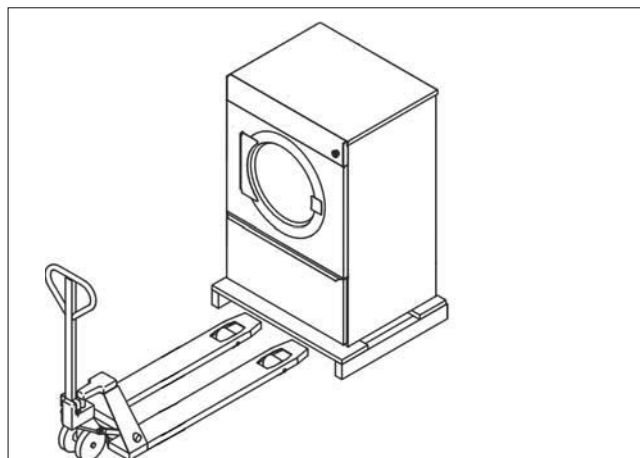

Am Aufstellort muss der Trockner mit geeignetem Hebegeschirr von der Transportpalette gehoben werden.

### Trockner aufstellen

- Stellen Sie den Trockner auf einer völlig ebenen, waagerechten und festen Fläche auf, die der angegebenen Bodenbelastung standhält.

Die durch den Trockner auftretende Bodenbelastung wirkt als Punktbelastung im Bereich der Schraubfüße auf die Aufstellfläche ein. Ein Fundament ist nicht erforderlich. Unebenheiten des Bodens müssen jedoch ausgeglichen werden.

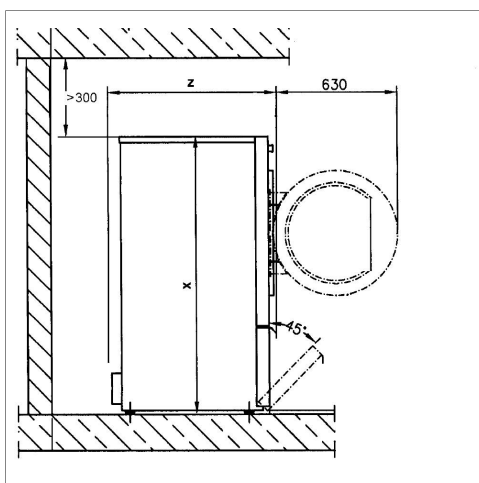
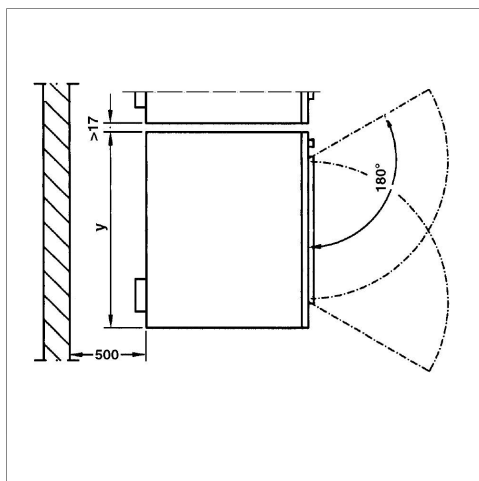

	<b>PDR 514/518/522/914/918/922</b>	<b>PDR 528/544/928/944</b>
<b>x</b>	1.400 mm	1.640 mm
<b>y</b>	906 mm	1.206 mm
<b>z</b>	PDR 514/914: 852 mm PDR 518/918: 1.035 mm PDR 522/922: 1.164 mm	PDR 528/928: 1.018 mm PDR 544/944: 1.384 mm

- Um eine spätere Wartung zu erleichtern, muss hinter dem Gerät ein Wartungsgang mit einer Breite von mindestens 500 mm eingerichtet und jederzeit zugänglich gehalten werden. Die angegebenen Wandabstände dürfen nicht unterschritten werden.
- Richten Sie den Trockner durch Verstellen der Schraubfüße waagrecht aus. Nehmen Sie für die korrekte Ausrichtung eine Wasserwaage zur Hilfe.

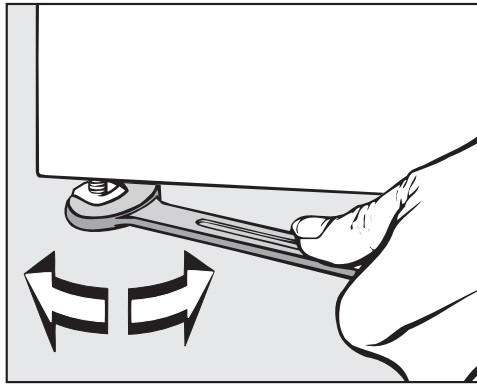

- Ziehen Sie die Muttern auf den Schraubfüßen nach dem Ausrichten mit einem Maulschlüssel zum Bodenblech fest.

### Trockner befestigen

Gasbeheizte Trockner und Trockner, die auf einem Sockel aufgestellt werden, müssen unbedingt gegen versehentliches Verschieben gesichert werden.

⚠ Verletzungsgefahr und Beschädigungsgefahr durch fehlende Trocknerbefestigung bei Sockelaufstellung.

Bei Aufstellung auf einem Sockel kann ein ungesicherter Trockner verrutschen und vom Sockel stürzen.

Bei Aufstellung auf einem Sockel muss der Trockner gegen Verrutschen gesichert werden.

Der Sockel muss am Boden befestigt werden.

⚠ Gefahr von Gasaustritt bei gasbeheizten Trocknern durch fehlende Bodenbefestigung.

Durch versehentliches Verschieben eines gasbeheizten Trockners kann die Gasleitung beschädigt werden und Gas austreten.

Befestigen Sie gasbeheizte Trockner nach der Aufstellung immer durch geeignetes Befestigungsmaterial am Boden.

Um den Trockner gegen versehentliches Verschieben zu sichern, muss der Trockner nach der Aufstellung mit Spannlaschen über die Schraubfüße am Boden befestigt werden.

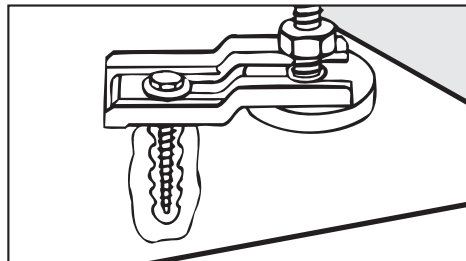

### Elektroanschluss

⚠ Gefahr durch unsachgemäßen Elektroanschluss.  
Unsachgemäße Installationsarbeiten können hohen Sachschaden und schwere Verletzungen mit Todesfolge verursachen.  
Alle Arbeiten, die den Elektroanschluss betreffen, dürfen nur von einer zugelassenen oder anerkannten Elektrofachkraft durchgeführt werden.

Die Vorgaben der IEC 60364-4-41 oder die lokalen Vorgaben zur Elektroinstallation müssen eingehalten werden.

Die erforderliche elektrische Anschlussspannung, die Leistungsaufnahme und die Vorgaben zur Absicherung sind auf dem Typenschild des Trockners angegeben. Vergewissern Sie sich, dass die Anschlussspannung mit den Spannungswerten auf dem Typenschild übereinstimmt, bevor der Elektroanschluss ausgeführt wird.  
Bei abweichenden Spannungswerten besteht die Gefahr, dass der Trockner durch eine zu hohe elektrische Anschlussspannung beschädigt wird.

Wenn auf dem Typenschild mehrere Spannungswerte angegeben sind, kann der Trockner für den Anschluss an die jeweilige Eingangsspannung umgeschaltet werden. Diese Umschaltung darf nur vom Miele Kundendienst oder autorisierten Fachhandel durchgeführt werden. Bei einer Umschaltung muss die Umverdrahtungsanweisung auf dem Schaltplan beachtet werden.

Der Trockner kann entweder über einen Festanschluss oder über eine Steckvorrichtung nach IEC 60309-1 angeschlossen werden. Für einen Festanschluss muss am Aufstellungsort eine allpolige Netztrenneinrichtung vorhanden sein.

Als Netztrenneinrichtung gelten Schalter mit einer Kontaktöffnung von mehr als 3 mm. Dazu gehören z. B. Leitungsschutzschalter, Sicherungen und Schütze (IEC/EN 60947).

Die Netztrenneinrichtung (einschließlich der Steckvorrichtung) muss gegen unbeabsichtigtes und unbefugtes Einschalten gesichert sein, wenn eine permanente Unterbrechung der Energiezufuhr nicht von jeder Zugangsstelle aus zu überwachen ist.

**Tipp:** Der Trockner sollte bevorzugt über Steckvorrichtungen angeschlossen werden, damit elektrische Sicherheitsprüfungen einfacher durchgeführt werden können (z. B. während einer Wartung oder Instandsetzung).

► Es dürfen keine Einrichtungen installiert werden, die den Trockner automatisch ausschalten (z. B. Zeitschaltuhren).

Nach erfolgtem Elektroanschluss ist die Drehrichtung des Gebläserads zu kontrollieren. Es muss im Uhrzeigersinn drehen. Dreht das Gebläserad gegen den Uhrzeigersinn, sind zwei Phasen an der Netzklemme zu tauschen.

► Zur Erhöhung der Sicherheit muss dem Gerät ein RCD-Schutzschalter Typ B vorgeschaltet werden. Die Installation muss bauseitig durch den Betreiber erfolgen.

### **Zuluft/Abluft**

Der Trockner darf nur betrieben werden, wenn eine Abluftleitung ordnungsgemäß angeschlossen ist und für eine ausreichende Raumbelüftung gesorgt ist.

### **Dampfanschluss (nur für dampfbeheizte Varianten)**

Der Dampfanschluss darf nur von einem zugelassenem Installateur vorgenommen werden. Beachten Sie die beiliegende Installationsanweisung, sie ist wichtig für den Dampfanschluss.

### **Heißwasseranschluss (nur für heißwasserbeheizte Varianten)**

Der Heißwasseranschluss darf nur von einem zugelassen Installateur vorgenommen werden.

Beachten Sie die Installationsanweisung, sie ist wichtig für den Heißwasseranschluss.

Falls ein Absperrventil gewünscht ist, muss dieses bauseitig montiert werden.

### **Gasanschluss (nur für gasbeheizte Varianten)**

Der Gasanschluss darf nur von einem zugelassenen Installateur unter Einhaltung der länderspezifischen Vorschriften vorgenommen werden.

Aufgrund einer zu geringen Durchflussmenge ist die Verwendung einer Gassteckdose bei der angegebenen Heizleistung nicht zulässig.

Die Gasheizung ist ab Werk entsprechend der gastechnischen Angaben auf dem Aufkleber an der Geräterückseite eingestellt.

Bei Wechsel der Gasfamilie muss ein Umbausatz beim Miele Kundendienst angefordert werden. Benötigt werden Angaben zu Maschinentyp, Maschinenummer sowie die Gasfamilie, Gasgruppe, Gasanschlussdruck und Aufstellungsland. Die Gasumstellung darf nur von einem zugelassenen Fachmann vorgenommen werden.

 Stromschlaggefahr und Verletzungsgefahr durch Benutzung des Trockners ohne vollständige Außenverkleidung.

Bei demontierter Außenverkleidung besteht Zugriff zu Strom führenden oder sich drehenden Maschinenteilen.

Stellen Sie nach der Aufstellung des Trockners sicher, dass alle abnehmbaren Außenverkleidungsteile wieder vollständig montiert sind.



## de - Technische Daten

	<b>PDR 914</b>	<b>PDR 918</b>	<b>PDR 922</b>	<b>PDR 928</b>	<b>PDR 944</b>
Höhe	1400 mm	1400 mm	1400 mm	1640 mm	1640 mm
Breite	906 mm	906 mm	906 mm	1206 mm	1206 mm
Tiefe	852 mm	1035 mm	1162 mm	1018 mm	1385 mm
Tiefe bei geöffneter Tür	1456 mm	1639 mm	1768 mm	1622 mm	1988 mm
Trommelinhalt	250 l	325 l	400 l	500 l	800 l
Maximale Beladungsmenge (Trockenwäsche)	14 kg	18 kg	22 kg	28 kg	44 kg
Anschlussspannung	siehe Typenschild				
Absicherung (bauseitig)	siehe Typenschild				
Leistungsaufnahme	siehe Typenschild				
Erteilte Prüfzeichen	siehe Typenschild				
Normanwendung zur Produktsicherheit	EN/IEC 60335-1; EN 50570; IEC 60335-2-11				
Schalldruckpegel, EN ISO 11204	<70 dB (A)				
Schalleistungspegel, EN ISO 9614-2	<80 dB (A)				
Frequenzband	2,4000 GHz – 2,4835 GHz				
Maximale Sendeleistung	< 100 mW				

### EU-Konformitätserklärung

Hiermit erklärt Miele, dass der Trocknertyp PT013 der Richtlinie 2014/53/EU entspricht. Der vollständige Text der EU-Konformitätserklärung ist unter einer der folgenden Internetadressen abrufbar:

- Auf [www.miele.de/professional/index.htm](http://www.miele.de/professional/index.htm) unter „Produkte“, „Download“
- Auf <http://www.miele.de/professional/gebrauchsanweisungen-177.htm> durch Angabe des Produktnamens oder der Fabrikationsnummer

<b>Votre contribution à la protection de l'environnement</b> .....	<b>33</b>
<b>Consignes de sécurité et mises en garde</b> .....	<b>34</b>
Documentation.....	34
Utilisation conforme.....	34
Erreur d'utilisation prévisible .....	35
Sécurité technique .....	36
Sèche-linge chauffés au gaz .....	37
Utilisation conforme.....	37
Accessoires .....	38
<b>Utilisation</b> .....	<b>39</b>
Bandeau de commande .....	39
Touches sensibles et écran tactile avec touches sensibles.....	40
Menu principal.....	40
Menu «  Programmes ».....	40
Menu «  Favoris » .....	40
Menu «  Exploitant ».....	40
Exemples de fonctionnement.....	40
Listes de sélection.....	40
Réglage des données chiffrées.....	41
Menu déroulant.....	42
Quitter le menu .....	42
Afficher l'aide .....	42
<b>Séchage</b> .....	<b>43</b>
1. « Conseils d'entretien de votre linge ».....	43
Laver votre linge avant de le sécher .....	43
Éliminer les corps étrangers.....	43
Symboles d'entretien.....	43
2. Remplir le sèche-linge de linge .....	44
3. Sélectionner un programme.....	44
Mettre le sèche-linge en marche .....	44
4. Sélection des paramètres du programme.....	45
Sélectionner le palier de séchage .....	45
Sélectionner des options.....	46
5. Démarrer un programme .....	47
Monnayeur (en option) .....	47
Appeler les paramètres du programme en cours .....	47
Durée du programme/ prévision du temps restant .....	47
Fin du programme .....	48
Fin de programme.....	48
Sortir le linge .....	48
Conseils d'entretien .....	48
Timer (Minuteur) .....	48
Condition préalable pour le réglage du Timer.....	48
Réglage du Timer (minuteur).....	48
<b>Nettoyage et entretien</b> .....	<b>49</b>
Nettoyer le filtre à peluches.....	49
<b>Service après-vente</b> .....	<b>51</b>
Contact en cas d'anomalies .....	51
Accessoires disponibles en option .....	51

## fr - Table des matières

---

<b>Installation</b> .....	<b>52</b>
Conditions d'installation .....	52
Conditions générales de fonctionnement.....	52
Transport.....	52
Installer le sèche-linge.....	53
Fixation.....	54
Raccordement électrique.....	54
Arrivée d'air frais/ évacuation d'air .....	55
Raccordement vapeur (uniquement pour variantes chauffées à la vapeur) .....	55
Raccordement à l'eau chaude (uniquement pour variantes chauffées à l'eau chaude) .....	55
Raccordement au gaz (uniquement pour variantes chauffées au gaz).....	56
<b>Caractéristiques techniques</b> .....	<b>57</b>
Déclaration de conformité UE .....	57



### Nos emballages

Nos emballages protègent votre sèche-linge des dommages qui peuvent survenir pendant le transport. Nous les sélectionnons en fonction de critères écologiques qui permettent de les recycler.

En participant au recyclage de vos emballages, vous contribuez à économiser les matières premières et à réduire le volume des déchets. Votre revendeur reprend vos emballages.

### Votre ancien appareil

Les appareils électriques et électroniques dont on se débarrasse contiennent souvent des matériaux précieux. Cependant, ils contiennent aussi des substances toxiques nécessaires au bon fonctionnement et à la sécurité des appareils. Si vous déposez ces appareils usagés avec vos ordures ménagères ou les manipulez de manière inadéquate, vous risquez de nuire à votre santé et à l'environnement. Ne jetez jamais vos anciens appareils avec vos ordures ménagères.

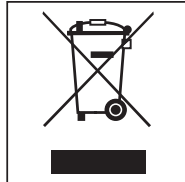

Faites appel au service d'enlèvement mis en place par votre commune ou rapportez votre appareil dans un point de collecte spécialement dédié à l'élimination de ce type d'appareils. Pour de plus amples informations, contactez votre revendeur.

Afin de prévenir tout risque d'accident, veuillez garder votre ancien appareil hors de portée des enfants jusqu'à son enlèvement.

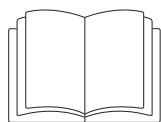

- ▶ Veuillez impérativement lire ce mode d'emploi.

### Documentation

Ce document contient un condensé d'informations. Vous pouvez trouver le mode d'emploi complet et d'autres documents sur le site internet de Miele :

<https://www.miele.fr/professional/modes-d-emploi-177.htm>



Pour récupérer les documents, vous avez besoin de la désignation du type ou du numéro de série de votre appareil. Ces indications figurent sur la plaque signalétique.

Ce sèche-linge répond aux réglementations de sécurité en vigueur. Toute utilisation non conforme peut toutefois causer des dommages corporels et matériels.

Lisez attentivement le mode d'emploi avant de mettre le sèche-linge en service. Vous y trouverez des informations importantes sur le montage, la sécurité, l'utilisation et l'entretien de cet appareil. Vous vous protégerez et éviterez ainsi de détériorer votre matériel.

Conformément à la norme IEC 60335-1, Miele indique expressément de lire impérativement le chapitre pour l'installation du sèche-linge et de suivre les consignes de sécurité et de mise en garde.

Miele ne peut être tenu pour responsable des dommages dus au non-respect des consignes.

Conservez ce mode d'emploi et veuillez le remettre en cas de cession de cet appareil.

Les consignes de sécurité et mises en gardes doivent absolument pouvoir être consultées à tout moment par toutes les personnes habilitées.

### Utilisation conforme

- ▶ Le sèche-linge est prévu pour une installation en zone professionnelle.
- ▶ Le sèche-linge doit exclusivement servir au séchage de textiles préalablement lavés et dont le fabricant a déclaré qu'ils pouvaient être séchés en machine. Toute autre utilisation pourrait s'avérer dangereuse. Miele décline toute responsabilité en cas d'utilisation non conforme.
- ▶ Ce sèche-linge ne convient pas à une utilisation en extérieur.
- ▶ N'installez pas votre sèche-linge dans une pièce exposée au gel. Les températures proches de zéro perturbent le fonctionnement du sèche-linge. La température ambiante doit être comprise entre 2 °C et 40 °C.
- ▶ Si la machine fonctionne en zone professionnelle, seul du personnel formé et habilité ou des spécialistes peuvent faire fonctionner la machine. Si la machine fonctionne dans une zone accessible au public, l'exploitant doit s'assurer de l'utilisation sans risque de l'appareil.

- ▶ Les personnes qui en raison de déficiences physiques, sensorielles ou mentales, de leur inexpérience ou de leur ignorance, ne peuvent pas utiliser ce sèche-linge en toute sécurité ne doivent pas l'utiliser sans la surveillance et les instructions d'une personne responsable.
- ▶ Tenez les enfants de moins de huit ans éloignés de l'appareil à moins qu'ils ne soient sous étroite surveillance.
- ▶ Les enfants de huit ans et plus ne sont autorisés à utiliser sèche-linge sans la présence d'un adulte que s'il leur a été expliqué comment l'utiliser sans danger. Vérifiez qu'ils ont compris les risques encourus en cas de mauvaise manipulation.
- ▶ Les enfants ne sont pas autorisés à procéder au nettoyage ou à l'entretien de l'appareil hors de la surveillance d'un adulte.
- ▶ Ne laissez pas les enfants sans surveillance à proximité de l'appareil. Ne les laissez pas jouer avec l'appareil.
- ▶ Ce sèche-linge peut aussi être utilisé dans des espaces ouverts au public.
- ▶ Toutes autres utilisations que celles mentionnées ci-dessus, sont considérées comme impropres et excluent toute responsabilité du fabricant.

### Erreur d'utilisation prévisible

- ▶ N'effectuez aucune modification sur le sèche-linge qui ne soit pas expressément autorisée par Miele.
- ▶ Ne vous appuyez pas sur la porte et ne vous y adossez pas. Le sèche-linge risquerait de se renverser et vous pourriez vous blesser ou blesser d'autres personnes.
- ▶ N'utilisez ni nettoyeur à haute pression ni jet d'eau pour nettoyer le sèche-linge.
- ▶ Le calendrier des opérations de maintenance doit être respecté, faute de quoi des défauts de performances, des dysfonctionnements voire un incendie sont susceptibles de survenir.
- ▶ Ne stockez et ne manipulez ni essence, pétrole ou autre produit inflammable à proximité du sèche-linge.
- ▶ L'air de la pièce où se trouve le sèche-linge ne doit contenir aucune vapeur de chlore, de fluor ou autres émanations de solvant. Risque d'incendie !
- ▶ Risque d'incendie dû à une prise programmable. Ne raccordez pas le sèche-linge à une prise programmable (comme une minuterie). Si la phase de refroidissement du sèche-linge est interrompu, il y a un risque de combustion spontanée du linge.
- ▶ Pour éviter tout incendie, les textiles suivants ne doivent pas être séchés en machine :
  - n'ont pas été lavés.
  - ne sont pas bien lavés et présentent des traces de gras ou de résidus alimentaires (huile, pâtisserie, maquillage, crèmes, etc.). Le risque est que le linge s'embrace et provoque un incendie, même en fin de séchage et une fois le linge sorti du sèche-linge.
  - sont maculés de produits nettoyants inflammables ou de restes d'acétone, d'alcool, d'essence, de pétrole, de kérosène, de produit anti-taches, de térébenthine, de cire ou détachant pour cire ou de produits chimiques (franges, serpillères, chiffons, etc.).
  - sont imprégnés de gel, laque, dissolvant ou autres résidus semblables.

Nettoyez bien ce genre de linge très sale : utilisez suffisamment de lessive et sélectionnez une température élevée. En cas de doute, lavez le linge plusieurs fois.

▶ **Avertissement** : n'arrêtez jamais le sèche-linge avant la fin du programme. Une exception toutefois, si vous sortez le linge aussitôt et que vous l'étalez de telle sorte que la chaleur se dissipe.

▶ Le sèche-linge ne doit pas fonctionner sans filtre à peluches ou avec un filtre à peluches endommagé. Cela pourrait entraîner des dysfonctionnements. Les peluches obstruent les conduits d'air, le chauffage et l'évacuation ce qui peut provoquer un incendie. Mettez immédiatement le sèche-linge hors service et remplacez le filtre à peluches endommagé.

### Sécurité technique

- ▶ Avant de l'installer, vérifiez que le sèche-linge ne présente aucun dommage apparent. N'installez et n'utilisez jamais un appareil qui présente des dommages.
  - ▶ Pour des raisons de sécurité, n'utilisez pas de rallonge (risque d'incendie dû à une surchauffe).
  - ▶ Seul un raccordement à une prise de terre conforme garantit un fonctionnement du sèche-linge en toute sécurité. Il est essentiel de faire vérifier cette condition de sécurité élémentaire et, en cas de doute, l'installation électrique par un professionnel. Miele ne peut être tenu pour responsable de dommages causés par une mise à la terre manquante ou défectueuse.
  - ▶ Une réparation incorrecte peut créer des dangers imprévisibles pour l'utilisateur, pour lesquels Miele n'endosse aucune responsabilité. Les réparations doivent exclusivement être effectuées par des techniciens agréés par Miele, faute de quoi aucun recours à la garantie ne sera accepté pour les dommages consécutifs.
  - ▶ Ne remplacez les pièces défectueuses que par des pièces détachées d'origine. Les pièces de rechange d'origine sont les seules dont Miele garantit qu'elles remplissent les conditions de sécurité.
  - ▶ En cas de panne, de nettoyage ou de maintenance, le sèche-linge doit être mis hors tension. Le sèche-linge est hors tension uniquement si :
    - le cordon d'alimentation est débranché,
    - l'interrupteur général est basculé sur Arrêt ou
    - les fusibles à vis de l'installation électrique sont totalement dévissés.
  - ▶ Ce sèche-linge ne doit pas être utilisé sur des engins en mouvement (par ex. bateaux).
  - ▶ Veuillez suivre les instructions des chapitres « Installation » et « Caractéristiques techniques ».
  - ▶ Le sèche-linge ne peut être utilisé que si un conduit d'évacuation est installé et si la pièce est suffisamment ventilée.
  - ▶ Le conduit d'évacuation ne doit jamais être installé sur une des cheminées ou ouvertures suivantes.
    - des cheminées d'évacuation de fumées ou de gaz brûlés en fonctionnement.
    - des ouvertures servant à la désaération des pièces avec foyer.
    - des cheminées externes
- Il y a un risque d'intoxication si la fumée ou les gaz brûlés sont réintroduits dans la pièce.
- ▶ Vérifiez régulièrement la perméabilité et le bon fonctionnement de tous les éléments du conduit d'évacuation (par ex. tuyau mural, grilles extérieures, courbures, coudes, etc.). Procédez le cas échéant à un nettoyage. Si des peluches se sont déposées dans le conduit d'évacuation, l'évacuation de l'air est entravée et cela nuit par conséquent au bon fonctionnement du sèche-linge.
- Si un conduit d'évacuation déjà utilisé est disponible, il faut le contrôler avant de l'installer sur le sèche-linge.
- La conduite d'évacuation d'air ne doit pas être en dépression.
- ▶ Il existe un risque d'asphyxie et d'intoxication en refoulant des gaz brûlés, si le circulateur chauffant à gaz, le chauffage à gaz, le four à charbon avec raccordement de cheminée etc. sont installés dans la même pièce ou dans le logement ou dans les pièces voisines et si la sous-pression est de 4 Pa ou plus.
- Vous pouvez éviter une sous-pression sur le lieu d'installation, si vous veillez à aérer suffisamment la pièce en prenant les mesures suivantes (exemples) :
- Installez des orifices d'aérations non verrouillables dans la paroi extérieure
  - Utilisez le commutateur de fenêtre, de sorte que le sèche-linge puisse uniquement être activé lorsque la fenêtre est ouverte.

Faites confirmer le fonctionnement sans risque de votre installation par un ramoneur compétent, et éviter la sous-pression de 4 Pa ou plus .

► Lors d'installation de plusieurs sèche-linge sur un conduit collecteur d'évacuation d'air, il faut installer sur chaque sèche-linge, un clapet anti-retour placé directement sur le conduit collecteur.

À défaut de quoi, les sèche-linge peuvent être endommagés et leur sécurité électrique compromise.

► Le branchement électrique doit toujours rester accessible afin de pouvoir débrancher à tout moment le sèche-linge de l'alimentation électrique. L'opérateur doit pouvoir surveiller clairement depuis chaque point d'accès que la fiche d'alimentation est toujours retirée.

► Pour un raccordement fixe, vous devez pouvoir accéder en urgence à un dispositif de sectionnement phase et neutre afin de pouvoir déconnecter le sèche-linge.

► En aucun cas ne réduire la fente d'aération par des fileurs de finition ou une moquette à poils hauts, etc.

► On ne doit trouver dans l'axe d'ouverture de la porte de remplissage aucune porte battante, coulissante ou à charnière montée du côté opposé.

► Si le câble d'alimentation électrique est endommagé, celui-ci doit impérativement être remplacé par un technicien SAV agréé par Miele afin d'éviter tout risque pour l'utilisateur.

### Sèche-linge chauffés au gaz

► En cas de panne, ou de nettoyage et de maintenance, le robinet d'arrêt manuel de gaz et la vanne de fermeture sur le compteur de gaz doivent être fermés côté client.

► Avant de terminer les travaux lors de la mise en service, de la maintenance, du montage et de la réparation, il faut vérifier l'étanchéité de tous les composants conducteurs de gaz, du robinet d'arrêt manuel à l'injecteur du brûleur. Il faut respecter impérativement les raccords de mesure sur la vanne de gaz et sur le brûleur. Il faut procéder à la vérification sur les brûleurs ouverts et éteints.

► Effectuez chaque année une inspection visuelle des conduites de gaz et des appareils à gaz de votre installation domestique. Veuillez respecter la réglementation applicable dans votre pays.

Précautions particulières en cas d'odeur de gaz

- Eteignez immédiatement toutes les flammes.
- Fermez immédiatement le robinet de gaz côté installation ou sur le compteur de gaz ou la vanne de fermeture de gaz principale.
- Ouvrez immédiatement toutes les fenêtres et portes.
- N'allumez pas de flammes nues (par ex. allumettes ou briquets).
- Ne fumez pas.
- N'entrez jamais dans des pièces en allumant la lumière, dans lesquelles on sent une odeur de gaz.
- N'effectuez aucune opération qui pourrait produire des étincelles électriques (comme retirer une prise électrique ou actionner des interrupteurs et des sonnettes électriques).
- Si vous ne pouvez pas trouver la cause de l'odeur de gaz, bien que toutes les soupapes de gaz sont fermées, contactez immédiatement le distributeur de gaz concerné.

Si d'autres personnes sont formées à la manipulation de l'appareil, il est impératif de mettre à leur disposition les principales mesures de sécurité ou de leur expliquer.

### Utilisation conforme

► Fermez la porte de chargement après chaque séchage. Vous éviterez ainsi que

- des enfants essaient de grimper dans le sèche-linge ou essaient d'y cacher des objets ou
- que de petits animaux se cachent à l'intérieur.

## fr - Consignes de sécurité et mises en garde

---

- ▶ Le local d'installation du sèche-linge doit toujours être exempt de poussières et de peluches. Les particules de poussière aspirées avec l'air favorisent les obstructions. Cela pourrait perturber le fonctionnement de l'appareil et causer un incendie.
- ▶ Le sèche-linge ne doit pas fonctionner sans filtre à peluches ou avec un filtre à peluches endommagé. Cela pourrait entraîner des dysfonctionnements. Les peluches obstruent les conduits d'air, le chauffage et l'évacuation ce qui peut provoquer un incendie. Mettez immédiatement le sèche-linge hors service et remplacez le filtre à peluches endommagé.
- ▶ Le filtre à peluches doit être nettoyé régulièrement.
- ▶ Pour éviter toute anomalie de fonctionnement en cours de séchage :
  - Nettoyez la surface du filtre à peluches après chaque séchage.
  - Dès qu'un message vous y invite, nettoyez toujours le filtre à peluches et la grille en bas à droite et la zone d'aération.
- ▶ Tous les objets doivent être retirés des poches du linge à sécher (par exemple briquets, allumettes, clés).
- ▶ Le programme s'arrête au début de la phase de refroidissement. Dans de nombreux programmes, la phase de séchage est suivie d'une phase de refroidissement, qui garantit que le linge est maintenu à une température à laquelle il ne risque pas de s'abîmer (par ex. pour éviter que le linge ne prenne feu). Retirez toujours le linge du sèche-linge dans son intégralité et immédiatement après la phase de refroidissement.
- ▶ Vous pouvez utiliser des produits adoucissants ou analogues sur les vêtements qui vont au sèche-linge si les instructions du fabricant du produit l'autorisent.
- ▶ Pour les éléments inox, le principe suivant s'applique :  
les surfaces en inox ne doivent pas entrer en contact avec des produits de nettoyage et de désinfection qui contiennent du chlore ou de l'hypochlorite de sodium. Ces produits peuvent provoquer la corrosion de l'inox.  
Les vapeurs d'eau de javel peuvent également entraîner une corrosion de l'appareil. Une fois ouverts, les réservoirs de ces produits ne doivent pas être laissés à proximité des appareils.

### Accessoires

- ▶ Des accessoires ne peuvent être rajoutés ou montés que s'ils sont expressément autorisés par Miele. Si d'autres pièces sont rajoutées ou montées, les prétentions à la garantie et/ou fondées sur la responsabilité du fait du produit deviennent caduques.

 Miele ne peut être tenu pour responsable des dommages dus au non-respect des conseils de sécurité et mises en garde.

## Bandeau de commande

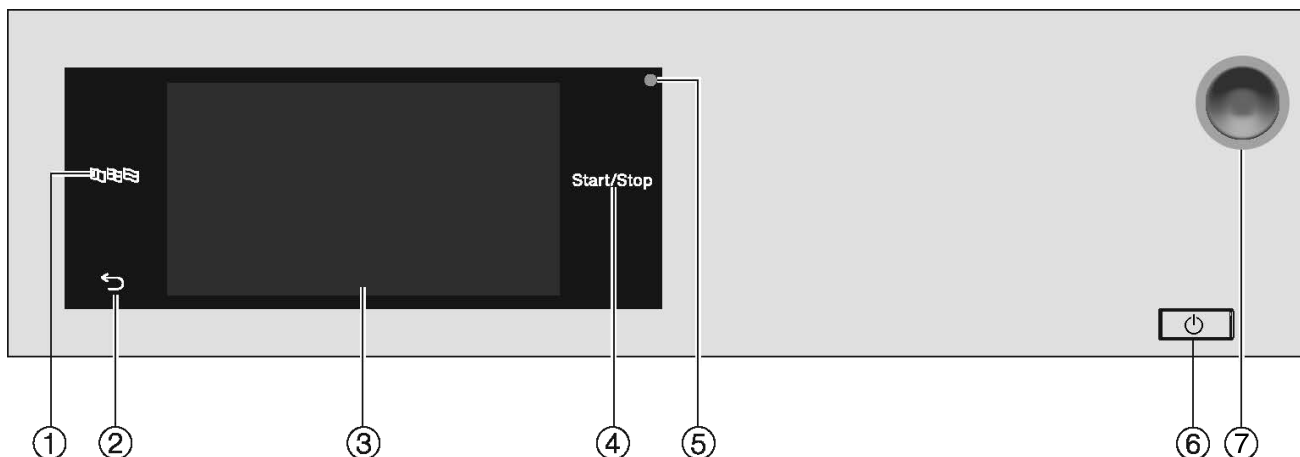

- ① **Touche sensitive**

Pour sélectionner la langue d'utilisateur actuelle  
À la fin du programme, la langue est automatiquement réinitialisée dans la langue définie au niveau de l'opérateur.
- ② **Touche sensitive**

Revient au niveau précédent dans le menu.
- ③ **Écran tactile**
- ④ **Touche sensitive** Start/Stop
 

Permet de démarrer le programme sélectionné et d'interrompre un programme en cours. Dès que la touche sensitive clignote, le programme sélectionné peut démarrer.
- ⑤ **Interface optique**



Pour le service après-vente
- ⑥ **Touche**

Pour allumer et éteindre le sèche-linge. Le sèche-linge s'éteint automatiquement pour économiser de l'énergie. Cet arrêt intervient après une durée ajustable, après la fin du programme/la rotation infroissable ou après la mise en marche si aucune autre commande n'est effectuée.
- ⑦ **Bouton d'arrêt d'urgence**

doit être uniquement actionné en cas de danger ou pour prévenir d'un risque imminent. Lorsque ce dernier est actionné, la machine s'arrête immédiatement et est sécurisé. Une fois le danger écarté, le bouton peut être déverrouillé en tournant vers la droite la rondelle moletée.



### Touches sensibles et écran tactile avec touches sensibles

Les touches sensibles ,  et *Start/Stop* ainsi que les touches sensibles à l'écran réagissent au contact du doigt. Tout contact est confirmé par un bip sonore. Vous pouvez modifier ou désactiver le volume du bip sonore (voir chapitre « Mode exploitant »).

Les objets pointus ou tranchants, tels que des crayons ou des stylos, peuvent rayer le bandeau de commande avec les touches sensibles et l'écran tactile.  
Effleurez le bandeau de commande uniquement avec les doigts.

### Menu principal

Après avoir enclenché l'appareil, le menu principal apparaît à l'écran. Vous pouvez accéder aux principaux sous-menus à partir du menu principal.

Effleurez la touche sensible  pour retourner à tout moment au menu principal. Les valeurs réglées au préalable ne sont pas enregistrées.

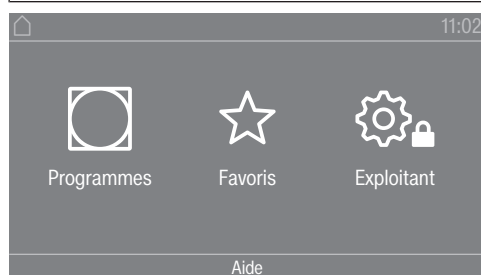

Menu principal

### Menu « Programmes »

Ce menu permet de sélectionner les programmes de séchage.

### Menu « Favoris »

Dans ce menu, vous pouvez sélectionner 1 programme favori parmi les 12 programmes favoris. Les programmes de séchage du menu Favoris peuvent être ajustés et sauvegardés par l'opérateur (voir chapitre « Mode exploitant », section « Programmes favoris »).

### Menu « Exploitant »

Dans le mode exploitant, vous pouvez adapter l'électronique du sèche-linge à vos besoins (voir chapitre « Mode exploitant »).

## Exemples de fonctionnement

### Listes de sélection

Parcourir le menu «  Programmes » (sélection unique)

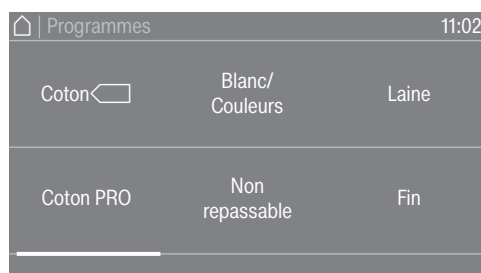

- Pour faire défiler le menu, placez votre doigt sur l'écran tactile et déplacez votre doigt vers la gauche ou vers la droite.



La barre de défilement orange en bas de l'écran vous indique que d'autres possibilités de sélection suivent.

- Pour sélectionner le programme de séchage souhaité, touchez le nom du programme avec votre doigt.

L'écran revient au menu de base du programme sélectionné.

Menu « Options » (sélection multiple)

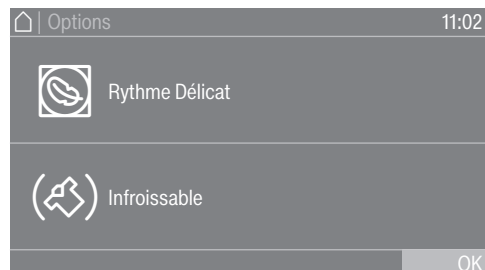

Pour sélectionner une ou plusieurs *options* effleurez les *options* souhaitées avec votre doigt.

Les *options* en cours sont signalées en orange. Pour désélectionner une *option*, effleurez de nouveau l'*option*.

### Réglage des données chiffrées

Certains menus permettent le réglage de valeurs numériques. Vous pouvez régler les valeurs chiffrées en effleurant l'écran du doigt vers le haut ou vers le bas.

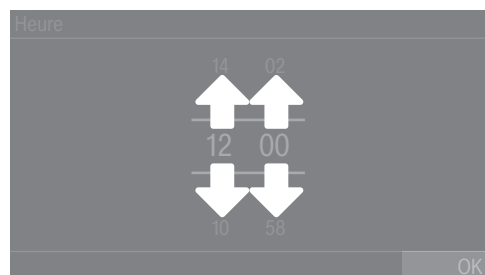

- Placez votre doigt sur le chiffre à modifier.
- Pour régler le chiffre souhaité, faites glisser votre doigt vers le haut ou vers le bas.
- Validez la valeur numérique définie en appuyant sur la touche OK.

**Conseil :** Pour certains réglages, il est aussi possible de paramétrer une valeur à l'aide d'un pavé numérique, en fonction de la plage de valeurs et de la taille du palier. Si vous effleurez très brièvement les chiffres, le pavé numérique apparaît. Dès que vous avez saisi une valeur correcte, la touche sensitive OK devient verte.

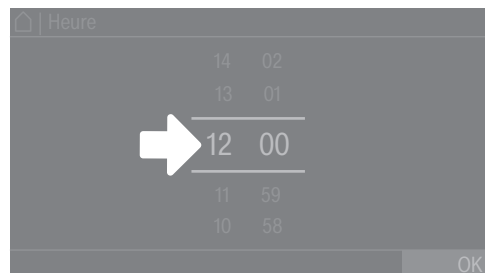

- Effleurez avec le doigt les chiffres entre les deux tirets.
- Un pavé numérique s'affiche.

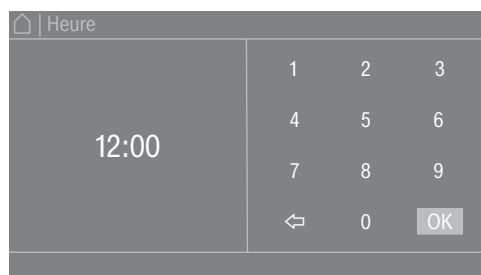

- Pour saisir la valeur numérique, touchez les chiffres du côté droit, puis confirmez avec OK.

### Menu déroulant

Dans le menu déroulant, vous pouvez consulter différentes informations, par ex. un programme de séchage.

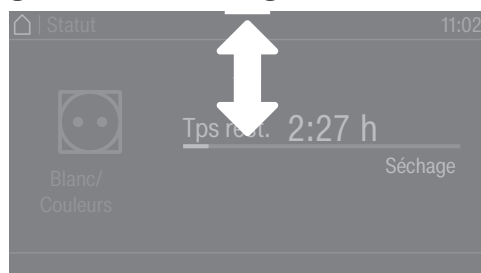

Si une barre orange apparaît en haut de l'écran au milieu, vous pouvez consulter le menu déroulant. Effleurez la barre et faites glisser votre doigt sur l'écran vers le bas.

Pour refermer le menu déroulant, effleurez la barre orange et faites glisser votre doigt sur l'écran vers le haut.

### Quitter le menu

- Pour revenir à l'écran précédent, effleurez la touche sensitive ↵

Les données ou commandes que vous avez activées sans les valider avec OK ne seront pas enregistrées.

### Afficher l'aide

Dans certains menus, la ligne inférieure de l'écran affiche Aide.

- Si vous souhaitez obtenir des informations complémentaires sur le menu actuel, appuyez sur la touche Aide.

Des informations complémentaires s'affichent à l'écran.

- Effleurez la touche sensitive ↵ pour revenir à l'écran précédent.

## 1. « Conseils d'entretien de votre linge ».

### Laver votre linge avant de le sécher

Lavez soigneusement les textiles très sales. Utilisez suffisamment de lessive et lavez à haute température. En cas de doute, lavez le linge plusieurs fois.

Si des produits chimiques industriels ont été utilisés pour le nettoyage du linge, le sèche-linge ne doit pas être utilisé pour sécher le linge nettoyé à sec.

Lavez les textiles neufs foncés et de couleur à part et avec soin. Ne les mélangez pas aux textiles clairs pour les sécher. Ils pourraient déteindre pendant le séchage (notamment sur les composants en plastique du sèche-linge). De même, des peluches d'autres couleurs pourraient s'accrocher aux textiles.

### Éliminer les corps étrangers.







Vérifiez qu'il n'y a pas de corps étrangers dans le linge avant de le faire sécher.

 Dommages causés par des corps étrangers non retirés dans le linge.  
Ces corps étrangers pourraient fondre brûler ou exploser.  
Retirez du linge tout ce qui n'est pas textile (ex. : boule doseuse, briquet, etc.) !

Vérifiez que les ourlets et les coutures tiennent bien pour éviter que le rembourrage des tissus se disperse. Retirez ou cousez les baleines de soutien-gorge qui tiennent mal.

 Risque d'incendie en cas de mauvaise utilisation et de mauvaise manipulation.  
Le linge peut brûler et détruire le sèche-linge et la pièce.  
Veuillez lire et suivre le chapitre « Consignes de sécurité et mises en garde ».

### Symboles d'entretien

Séchage	
	température normale/élevée
	température réduite*
* Sélectionnez Délicat.	
	sèche-linge déconseillé
Fer à repasser et repasseuse	
	brûlant
	très chaud
	chaud
	Non repassable

### 2. Remplir le sèche-linge de linge

#### Remplir le sèche-linge de linge

Les textiles peuvent être endommagés.  
Avant de charger votre sèche-linge, lisez tout d'abord le chapitre « 1. Conseils d'entretien de votre linge ».

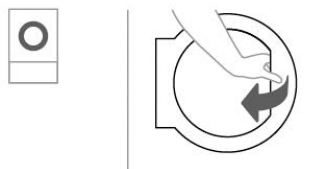

- Ouvrez la porte.
- Remplissez le sèche-linge de linge.

Risque de dommages liés à du linge coincé.  
Les textiles peuvent être coincés entre la porte et être endommagés lors de la fermeture.  
Lorsque vous fermez la porte, veillez à ce qu'aucun textile ne soit coincé dans l'ouverture de la porte.

Ne surchargez jamais le tambour. Les textiles risquent d'être abîmés et le résultat de séchage ne sera pas satisfaisant. Et cela froisserait les vêtements.

#### Fermer la porte

⚠ Dommage provoqué par des textiles coincés.  
Les textiles peuvent être coincés et être endommagés lors de la fermeture de la porte.  
Lorsque vous fermez la porte, veillez à ce qu'aucun textile ne soit coincé dans l'ouverture de la porte.

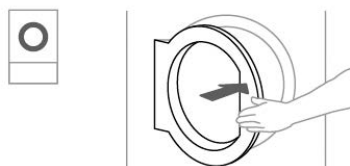

- Fermez la porte du sèche-linge d'un léger coup sec.

### 3. Sélectionner un programme

#### Mettre le sèche-linge en marche

- Appuyez sur la touche .

L'écran d'accueil s'affiche.

Il existe différentes façons de sélectionner un programme de séchage dans le menu principal.

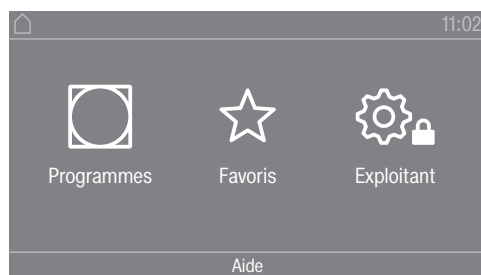

- Effleurez la touche sensitive  Programmes.

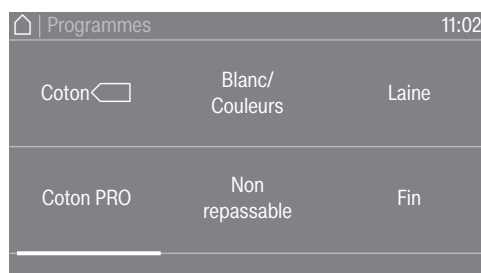

- Faites glisser votre doigt vers la gauche jusqu'à ce que le programme souhaité apparaisse.
- Effleurez la touche sensitive du programme.

L'écran passe au menu de base du programme de séchage.

Vous pouvez également sélectionner un programme via la liste des favoris.

Il est possible de modifier les programmes paramétrés sous  Favoris via le niveau exploitant.

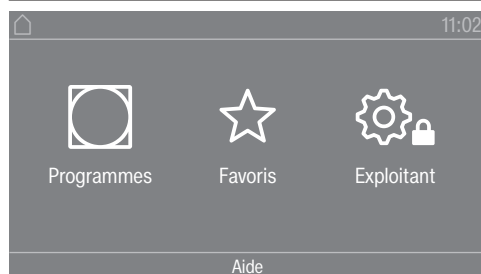

- Effleurez la touche sensitive  Favoris.

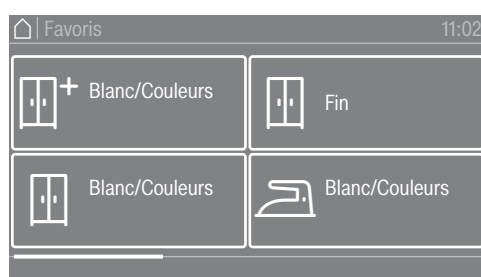

- Faites glisser votre doigt vers la gauche jusqu'à ce que le programme souhaité apparaisse.
- Effleurez le programme souhaité.

L'écran passe au menu de base du programme de séchage.

#### 4. Sélection des paramètres du programme

## fr - Séchage

### Sélectionner le palier de séchage

Vous pouvez modifier le palier de séchage préréglé pour de nombreux programmes. Selon le programme, différents paliers de séchage peuvent être sélectionnés.

### Sélectionner des options

Vous pouvez compléter les programmes de séchage avec différentes options. Certaines options ne sont sélectionnables qu'avec certains programmes de séchage.

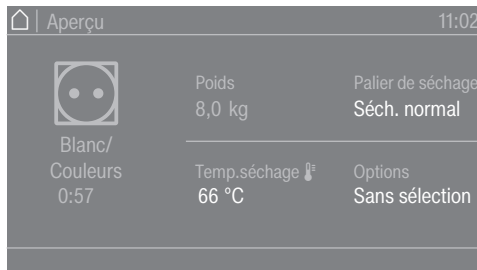

- Effleurez la touche sensitive Options.

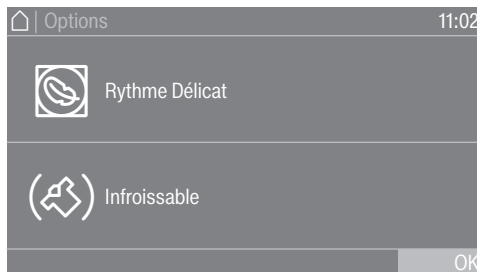

- Effleurez la touche sensitive correspondant à l'option souhaitée.
- Confirmez alors avec OK si le système vous y invite à l'écran.

Le symbole correspondant à l'option souhaitée  ou  s'allume.

### Rythme Délicat

Les textiles délicats sont séchés avec moins de rotations du tambour et une température de séchage plus basse.

### Infofroissable

En fonction du programme choisi, le tambour tourne à un rythme particulier lorsque le programme est fini. Cette rotation contribue à réduire les faux plis à la fin du programme.

L'option Rotation infofroissable est désactivée par défaut. En mode exploitant, elle peut être activée sur une durée variable allant jusqu'à 12 heures. Vous trouverez ce réglage dans le niveau exploitant sous le menu Technique de procédé/Infofroissable.

## 5. Démarrer un programme

### Monnayeur (en option)

Pour utiliser le monnayeur, suivez les instructions de paiement qui s'affichent à l'écran.

Perte de valeur possible lors de l'ouverture de la porte de chargement ou de l'annulation du programme.  
 Selon le réglage, l'ouverture de la porte de chargement ou l'annulation d'un programme peut entraîner une perte de valeur pour un monnayeur.  
 N'ouvrez pas la porte une fois le programme commencé.  
 N'interrompez pas un programme de séchage en cours.

### Démarrer un programme

Dès qu'un programme peut être démarré, la touche sensitive *Start/Stop* clignote.

- Effleurez la touche sensitive *Start/Stop*.

Si un départ différé a été sélectionné, celui-ci s'affiche à l'écran.

Le programme de séchage est lancé une fois le délai de départ différé écoulé ou immédiatement après le démarrage. Le temps restant du programme s'affiche à l'écran.

### Appeler les paramètres du programme en cours

Pendant l'exécution du programme, vous pouvez consulter les paramètres du programme de séchage en cours via le menu déroulant (par exemple, le niveau de séchage, le poids de remplissage, les options sélectionnées, la température de séchage).

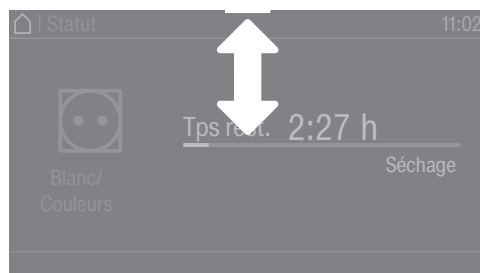

- Pour appeler le menu déroulant, faites glisser votre doigt de haut en bas pendant l'exécution du programme.

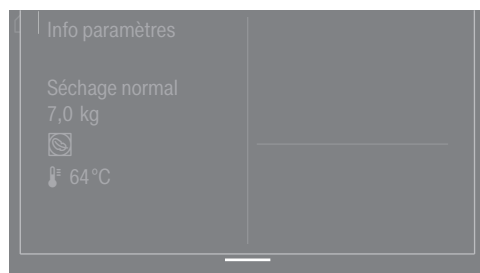

Le menu déroulant affiche les paramètres du programme de séchage.

- Pour refermer le menu déroulant, faites glisser votre doigt de bas en haut ou appuyez sur la touche ↵.

### Durée du programme/ prévision du temps restant

La durée du programme dépend de la quantité de linge, du type de textile, de l'humidité résiduelle dans le tambour. C'est pourquoi la durée affichée des programmes à paliers de séchage peut fluctuer ou « sauter ». L'électronique adaptative du sèche-linge s'ajuste pendant le programme de séchage en cours. La durée du programme affichée devient de plus en plus précise.

Lors des premières utilisations des programmes, le temps affiché s'écarte parfois considérablement du temps de séchage restant réel. La différence entre le temps prévu et le temps atteint diminue si le programme correspondant est exécuté plus souvent. Si différentes quantités de charge sont séchées dans un programme, l'affichage du temps restant ne peut indiquer qu'un temps approximatif.

### Fin du programme

**Fin de programme** Une fois le programme terminé, le linge est refroidi. La phase de refroidissement est indiquée à l'écran par le message Arrêt/Refroidissement. Vous pouvez alors sortir le linge de l'appareil.

Une fois la phase de refroidissement écoulée et le programme de séchage terminé, le message suivant Arrêt s'affiche.

Le sèche-linge s'éteint automatiquement après le temps réglé, après la fin du programme.

Si l'option Infroissable (☞)\* a été sélectionnée, le tambour continue à tourner par intervalles après la fin du programme. Cela permet de réduire les faux plis si le linge ne peut pas être sorti immédiatement.

\* La Rotation infroissable est désactivée par défaut et peut être activée au niveau exploitant.

### Sortir le linge

- Ouvrez la porte.
- Videz complètement le tambour.

Si vous séchez de nouveau une pièce de linge oubliée dans le tambour, elle peut s'abîmer.

Sortez toutes les pièces de linge du tambour.

- Arrêtez le sèche-linge à l'aide de la touche .

### Conseils d'entretien

Ce sèche-linge doit être entretenu régulièrement, notamment en cas de fonctionnement continu. Reportez-vous au chapitre « Nettoyage et entretien ».

### Timer (Minuteur)

#### Condition préalable pour le réglage du Timer

Le Départ différé doit être activé dans le Mode exploitant dans le menu Commande / Affichage pour que le Minuteur puisse être sélectionné. La fonction Minuteur vous permet de définir le temps écoulé jusqu'au début, jusqu'à l'heure de début ou jusqu'à la fin d'un programme.

#### Réglage du Timer (minuteur)

- Effleurez la touche sensitive Minuteur.
- Sélectionnez l'option Arrêt à, Départ dans ou Départ à.
- Réglez les heures et les minutes, et validez en effleurant la touche sensitive OK.



### Nettoyer le filtre à peluches

⚠ Risque d'incendie dû au fonctionnement du sèche-linge sans filtre à peluches. Les conduites d'air, le chauffage et l'évacuation peuvent être obstrués pendant le fonctionnement du sèche-linge sans filtre à peluches et provoquer un incendie. Le filtre à peluches n'a pas besoin d'être retiré pour être nettoyé. Ne faites jamais fonctionner le sèche-linge sans le filtre à peluches. Remplacez immédiatement tout filtre à peluches endommagé.

Les peluches viennent se fixer sur le filtre. Le filtre doit être nettoyé au moins 1 fois par jour et dès que l'écran affiche le message correspondant. En cas de forte présence de peluches, il peut être nécessaire de nettoyer le filtre plusieurs fois par jour.

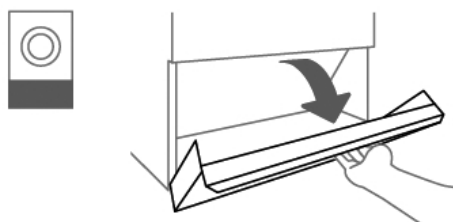

- Ouvrez la trappe d'accès au filtre.

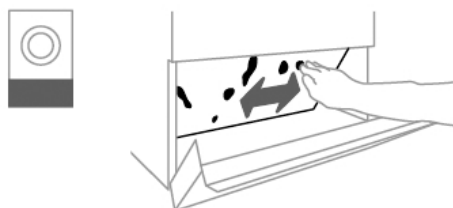

- Enlevez les peluches du filtre à la main.

N'utilisez pas d'objets pointus ou coupants pour le nettoyage. Le filtre à peluches pourrait être endommagé.

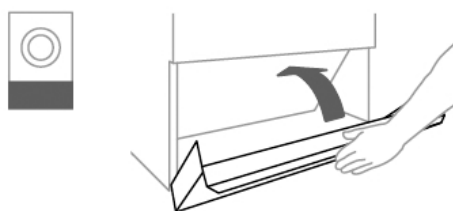

- Fermez la trappe de filtre une fois le filtre à peluches nettoyé.

### Nettoyer le tambour et les parties extérieures de la carrosserie

⚠ Il existe un risque de choc électrique ! Un sèche-linge qui n'est pas complètement déconnecté de l'alimentation électrique ne doit pas être nettoyé ou entretenu. Avant de procéder au nettoyage ou à l'entretien, éteignez toujours le sèche-linge au moyen de l'interrupteur principal sur l'appareil. N'utilisez ni nettoyeur à haute pression ni jet d'eau pour nettoyer le sèche-linge.

## fr - Nettoyage et entretien

---

⚠ Risque d'endommagement par des nettoyeurs et des produits abrasifs contenant des solvants.

N'utilisez ni détergent contenant des solvants, ni produit abrasif, ni produit à vitres ou multi-usages. Ces produits risquent d'endommager les surfaces plastiques et autres pièces de l'appareil.

Nettoyez le sèche-linge avec un chiffon légèrement humide et un produit de nettoyage non abrasif ou de l'eau savonneuse, et avec un chiffon doux.

- Nettoyez le joint tout autour de l'intérieur de la porte avec un chiffon humide.
- Après avoir séché des vêtements amidonnés, essuyez l'intérieur du tambour avec un chiffon humide.
- Séchez tous les éléments avec un chiffon doux.
- En option, vous pouvez nettoyer l'acier inoxydable (par exemple le tambour) avec un nettoyeur pour acier inoxydable approprié.

L'ouverture d'admission d'air est située sur la face arrière du sèche-linge.

L'ouverture d'admission d'air ne doit jamais être fermée ou recouverte d'objets.

Maintenez l'environnement (notamment la zone d'aspiration du sèche-linge) le plus possible dégagé de peluches.

### **Contact en cas d'anomalies**

Vous n'arrivez pas à résoudre l'anomalie par vous-même ? Contactez le service après-vente Miele ou votre revendeur Miele.

Les numéros de téléphone du service après-vente Miele figurent en fin de notice.

Veillez indiquer le modèle et la référence de votre appareil. Ces deux indications figurent sur la plaque signalétique.

### **Accessoires disponibles en option**

Les accessoires de ce sèche-linge sont disponibles chez les revendeurs Miele ou au SAV Miele.

### Conditions d'installation

⚠ Dommages corporels ou matériels dus à une mauvaise installation.

Une mauvaise installation du sèche-linge peut causer des dommages corporels ou matériels.

Seul un professionnel agréé par Miele ou le service après-vente Miele doit se charger de l'installation et de la mise en service du sèche-linge.

- ▶ Le sèche-linge doit être installé en conformité avec les directives et normes en vigueur.
- ▶ Utilisez uniquement le sèche-linge dans des pièces suffisamment aérées et non exposées au gel.
- ▶ Le sèche-linge ne doit pas être installé derrière une porte verrouillable ou une porte coulissante. L'angle d'ouverture maximal de la porte du sèche-linge ne doit pas être limité par des objets ou des portes. La porte du sèche-linge doit pouvoir être ouverte complètement et sans restriction à tout moment.

### Conditions générales de fonctionnement

Ce sèche-linge est prévu exclusivement pour une utilisation en milieu professionnel et doit être utilisé uniquement en intérieur.

Le sèche-linge ne doit pas être installé dans des pièces où il y a un risque de gel.

En fonction des caractéristiques du lieu d'installation, certains sons ou vibrations peuvent être transmis.

**Conseil :** En cas d'exigences particulières au niveau de l'insonorisation, faites expertiser le lieu d'installation de l'appareil par un spécialiste de l'insonorisation.

### Transport

Le sèche-linge ne doit pas être transporté sans palette de transport. Un transport doit toujours être effectué à l'aide de dispositifs de transport adaptés.

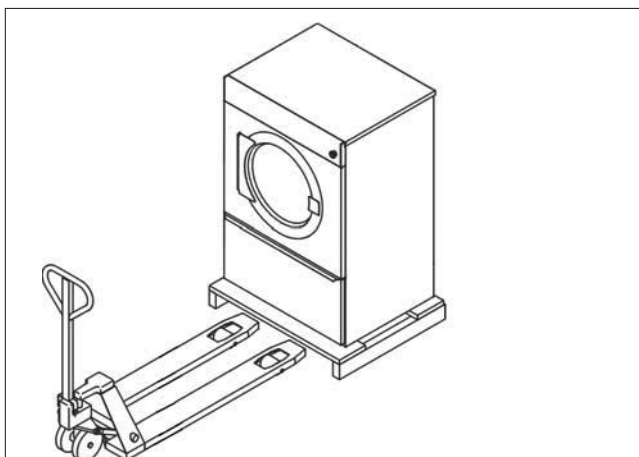

Sur le site d'installation, le sèche-linge doit être soulevé de la palette de transport à l'aide d'un engin de levage approprié.

## Installer le sèche-linge

- Placez le sèche-linge sur une surface rigide, horizontale et totalement plane qui résiste aux charges indiquées.

La charge au sol du sèche-linge se concentre sur les pieds au niveau de la surface d'installation. Il n'est pas nécessaire de créer une fondation. Toutefois les irrégularités du sol doivent être compensées.

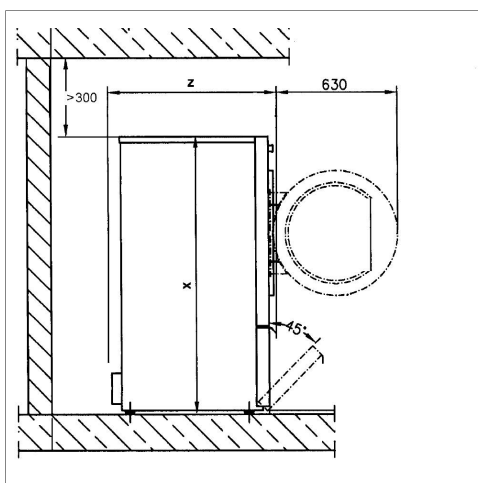
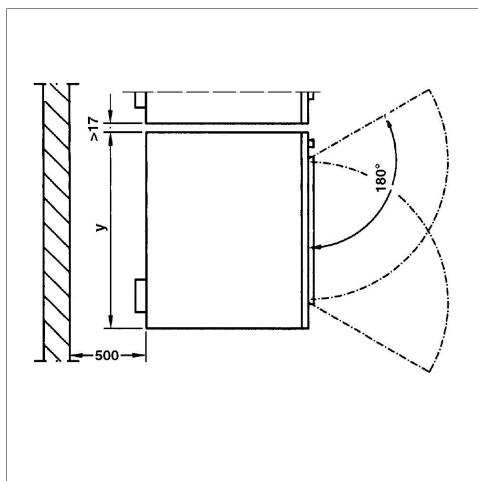

	PDR 514/518/522/914/918/922	PDR 528/544/928/944
<b>x</b>	1 400 mm	1 640 mm
<b>y</b>	906 mm	1 206 mm
<b>z</b>	PDR 514/914: 852 mm PDR 518/918: 1 035 mm PDR 522/922: 1 164 mm	PDR 528/928: 1 018 mm PDR 544/944: 1 384 mm

- Afin de faciliter une intervention de maintenance ultérieure, il faut installer un accès de maintenance derrière l'appareil d'au moins 500 mm de large et accessible à tout moment. Il ne faut pas dépasser les distances à la paroi indiquées.
- Ajustez le sèche-linge à l'aide des pieds réglables. Pour un alignement correct, aidez-vous d'un niveau à bulles.

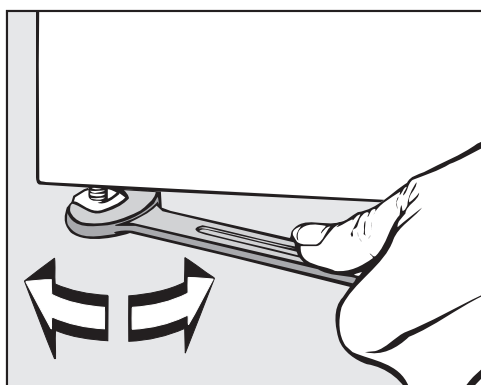

- Serrez les écrous des pieds de vis après les avoir alignés avec une clé à fourche sur la tôle de fond.

### Fixation

- Pour le stabiliser, il faut fixer le sèche-linge au sol à l'aide des pattes de fixation fournies au-dessus des pieds.

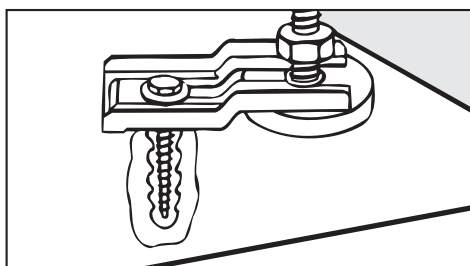

Le matériel de fixation fourni est prévu pour une fixation par goujons sur le sol en béton. Au cas où d'autres constructions au sol soient présentes sur le lieu d'installation, il faut commander séparément le matériel de fixation.

### Raccordement électrique

Le branchement électrique doit être réalisé par un électricien formé et habilité.

- ▶ Le branchement électrique doit impérativement être effectué sur une installation électrique conforme aux règlements, aux prescriptions et aux directives du pays ainsi qu'aux dispositions et règlements locaux. Il faut par ailleurs respecter les consignes des fournisseurs d'énergie et des compagnies d'assurance compétents, de prévention des accidents ainsi que les règles de l'art reconnues.
- ▶ Seul un raccordement de l'appareil au réseau électrique public permet de garantir un fonctionnement sûr et fiable de ce dernier.

La tension électrique requise, la consommation de puissance et les indications pour la protection externe par fusibles sont indiquées sur la plaque signalétique du sèche-linge. Vérifiez que la tension de raccordement coïncident avec les valeurs de tension sur la plaque signalétique avant de réaliser le raccordement électrique !

En cas d'écarts de valeur, il y a un risque que le sèche-linge est endommagé en raison d'une tension électrique trop élevée.

► Si plusieurs valeurs de tension sont indiquées sur la plaque signalétique, le sèche-linge peut être raccordé à la tension d'entrée correspondante. L'adaptation à un autre type de tension ne doit être effectuée que par un revendeur spécialisé ou par le service après-vente Miele. Lors de l'adaptation, il faut respecter les instructions de recâblage sur le schéma électrique.

Le sèche-linge peut être raccordé soit par raccordement fixe, soit par prise, conformément à la norme IEC 60309-1. Pour un raccordement fixe, il faut installer sur le lieu d'installation un dispositif de sectionnement phase et neutre.

Ce dispositif peut être constitué d'un interrupteur à ouverture de contact de min. 3 mm. Il peut s'agir d'un disjoncteur automatique, de fusibles ou de contacteurs (IEC/EN 60947).

Ce dispositif (y compris la prise) doit être protégé contre tout enclenchement involontaire ou non autorisé, si une interruption permanente de l'alimentation en énergie n'est pas contrôlée depuis chaque zone d'accès.

**Conseil :** Raccordez de préférence le sèche-linge à une prise, pour que les contrôles de sécurité électrique puissent être réalisés plus facilement (par ex. lors d'une opération de maintenance ou d'un entretien).

► Les dispositifs de coupure automatique de l'appareil (minuterie, par ex.) ne doivent pas être installés.

Une fois le raccordement électrique effectué, le sens de rotation de la roue du ventilateur doit être vérifié. Il doit tourner dans le sens des aiguilles d'une montre. Si la roue du ventilateur tourne dans le sens inverse des aiguilles d'une montre, deux phases doivent être échangées au niveau de la borne réseau.

► Installez selon les directives locales, un disjoncteur différentiel (RCD) tous courants immunisé 30 mA de type B.

### **Arrivée d'air frais/ évacuation d'air**

Le sèche-linge ne peut être utilisé que si un conduit d'évacuation est correctement raccordé et si la pièce est suffisamment ventilée (voir instruction d'installation).

### **Raccordement vapeur (uniquement pour variantes chauffées à la vapeur)**

Seul un installateur habilité peut effectuer l'installation du raccordement de vapeur. Respectez la notice d'installation jointe, elle est importante pour le raccordement vapeur.

### **Raccordement à l'eau chaude (uniquement pour variantes chauffées à l'eau chaude)**

Seul un installateur habilité peut effectuer l'installation du raccordement à l'eau chaude.

Respectez les instructions d'installation, elles sont importantes pour le raccordement à l'eau chaude.

Si un robinet d'arrêt est nécessaire, il doit être installé sur place.

### **Raccordement au gaz (uniquement pour variantes chauffées au gaz)**

Le raccordement au gaz doit être effectué uniquement par un installateur agréé par le distributeur de gaz dans le respect des normes en vigueur.

En raison d'un débit insuffisant, l'utilisation d'une prise de gaz n'est pas autorisée à la puissance de chauffage spécifiée.

Le chauffage au gaz est réglé à l'usine conformément aux indications de gaz qui se trouvent sur l'étiquette au dos de l'appareil.

En cas de changement de famille de gaz, il faut demander au service après-vente Miele un jeu d'adaptation correspondant. Les données requises sont le type de machine, le numéro de machine ainsi que la famille de gaz, le groupe de gaz, la pression de raccordement au gaz et le pays d'installation. Cette adaptation au gaz ne peut être effectuée que par un spécialiste agréé.

 Risque de choc électrique et de blessure lors de l'utilisation du sèche-linge sans habillage extérieur complet.

Lorsque l'habillage extérieur est retiré, il est possible d'accéder à des pièces de machine sous tension ou en rotation.

Après avoir installé le sèche-linge, assurez-vous que toutes les parties extérieures amovibles de l'habillage sont entièrement remontées.



## fr - Caractéristiques techniques

	PDR 914	PDR 918	PDR 922	PDR 928	PDR 944
Hauteur	1400 mm	1400 mm	1400 mm	1640 mm	1640 mm
Largeur	906 mm	906 mm	906 mm	1206 mm	1206 mm
Profondeur	852 mm	1035 mm	1162 mm	1018 mm	1385 mm
Profondeur avec porte ouverte	1456 mm	1639 mm	1768 mm	1622 mm	1988 mm
Capacité du tambour	250 l	325 l	400 l	500 l	800 l
Capacité de charge maximale (linge sec)	14 kg	18 kg	22 kg	28 kg	44 kg
Tension électrique	Voir plaque signalétique				
Protection par fusibles (côté installation)	Voir plaque signalétique				
Consommation	Voir plaque signalétique				
Labels de conformité délivrés	Voir plaque signalétique				
Norme de sécurité produit	EN/IEC 60335-1; EN 50570; IEC 60335-2-11				
Niveau de pression acoustique, EN ISO 11204	<70 dB (A)				
Niveau de puissance sonore, EN ISO 9614-2	<80 dB (A)				
Bande de fréquence	2,4000 GHz – 2,4835 GHz				
Puissance d'émission maximale	< 100 mW				

### Déclaration de conformité UE

Par la présente, Miele déclare que le type de sèche-linge PT013 est conforme à la directive 2014/53/EU.

Le texte intégral de la déclaration de conformité UE est disponible à l'une des adresses suivantes :

- [www.miele.de/professional/index.htm](http://www.miele.de/professional/index.htm) sous « Produits », « Téléchargement »
- <http://www.miele.de/professional/gebrauchsanweisungen-177.htm> en indiquant le nom du produit ou le numéro de fabrication

<b>Il Vostro contributo alla tutela dell'ambiente</b> .....	<b>60</b>
<b>Istruzioni per la sicurezza e avvertenze</b> .....	<b>61</b>
Documentazione ampliata .....	61
Uso corretto .....	61
Evitare i seguenti errori .....	62
Sicurezza tecnica.....	63
Essiccatoi con riscaldamento a gas .....	64
Impiego corretto.....	64
Accessori .....	65
<b>Come si usa l'essiccatoio</b> .....	<b>66</b>
Pannello comandi.....	66
Tasti sensore e display touch con tasti sensore .....	67
Menù principale.....	67
Menù "☐ Programmi" .....	67
Menù "☆ Preferiti" .....	67
Menù "⚙️ Gestore" .....	67
Esempi d'uso .....	67
Elenchi di selezione .....	67
Impostare i valori numerici .....	68
Menù a tendina .....	69
Uscire dal menù .....	69
Visualizzare la guida.....	69
<b>Asciugatura</b> .....	<b>70</b>
1. Cura della biancheria.....	70
Lavaggio prima dell'asciugatura .....	70
Rimuovere i corpi estranei.....	70
Simboli di trattamento .....	70
2. Introdurre i capi nell'essiccatoio.....	71
3. Selezionare un programma.....	71
Accendere l'essiccatoio.....	71
4. Selezionare impostazione dei programmi .....	72
Selezionare il livello di asciugatura.....	72
Attivare le opzioni .....	72
5. Avviare un programma.....	74
Gettoniera (opzionale) .....	74
Visualizzare i parametri attuali del programma .....	74
Durata del programma/Previsione durata residua.....	74
Fine programma.....	75
Fine programma .....	75
Prelevare la biancheria .....	75
Suggerimenti per la pulizia .....	75
Timer .....	75
Presupposti per l'impostazione del timer .....	75
Impostare il timer .....	75
<b>Pulizia e manutenzione</b> .....	<b>76</b>
Pulire il filtro impurità.....	76
<b>Assistenza tecnica</b> .....	<b>78</b>
Contatti in caso di guasto .....	78
Accessori su richiesta.....	78

---

<b>Installazione</b> .....	<b>79</b>
Requisiti per l'installazione .....	79
Condizioni generali di funzionamento .....	79
Trasporto.....	79
Posizionare l'essiccatoio .....	79
Fissaggio .....	81
Allacciamento elettrico.....	81
Afflusso/Sfiato .....	82
Allacciamento vapore (solo per le versioni con riscaldamento a vapore) .....	82
Allacciamento all'acqua calda (solo per versioni con riscaldamento ad acqua calda) .....	82
Allacciamento al gas (solo per versioni con riscaldamento a gas).....	83
<b>Dati tecnici</b> .....	<b>84</b>
Dichiarazione di conformità UE.....	84

### Smaltimento dell'imballaggio

L'imballaggio impedisce che l'essiccatoio subisca dei danni durante il trasporto. I materiali utilizzati per l'imballaggio sono riciclabili, per cui selezionati secondo criteri di rispetto dell'ambiente e di facilità di smaltimento finalizzata alla reintegrazione nei cicli produttivi.

Riciclare i componenti permette di ridurre il volume degli scarti e favorisce un utilizzo più razionale delle risorse non rinnovabili. Informarsi sulle possibilità di restituzione dell'imballaggio o sui più vicini centri di raccolta.

### Smaltimento delle apparecchiature

Gli apparecchi elettrici ed elettronici da smaltire contengono materiali riutilizzabili. Contengono anche componenti nocivi per l'ambiente, ma necessari per il corretto funzionamento e la sicurezza dell'apparecchio. Se non vengono smaltiti correttamente o se vengono smaltiti tra i rifiuti di casa, questi componenti possono danneggiare la salute delle persone e l'ambiente. Non smaltire mai in nessun caso il vecchio apparecchio tra i rifiuti convenzionali.

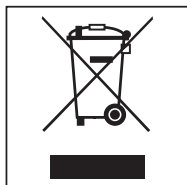

L'adeguata raccolta differenziata per l'avvio successivo dell'apparecchiatura dismessa al riciclaggio, al trattamento e allo smaltimento ambientalmente compatibile contribuisce a evitare possibili effetti negativi sull'ambiente e sulla salute e favorisce il riciclo dei materiali di cui è composta l'apparecchiatura. Per la gestione del recupero e dello smaltimento degli elettrodomestici, Miele Italia aderisce al consorzio Eco-dom (Consorzio Italiano Recupero e Riciclaggio Elettrodomestici). Informarsi a riguardo presso il proprio rivenditore di fiducia.

Accertarsi che fino al momento dello smaltimento l'apparecchiatura sia tenuta lontana dai bambini.

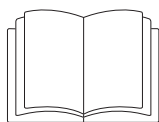

- ▶ Leggere assolutamente le presenti istruzioni d'uso.

### Documentazione ampliata

Questo documento contiene informazioni di base. Le istruzioni d'uso complete e altri documenti relativi al vostro apparecchio sono disponibili sulla pagina internet Miele:

<https://www.miele.it/it/professional/istruzioni-per-luso-177.htm>



Per visualizzare i documenti sono necessari la denominazione del modello o il numero di fabbricazione dell'apparecchio. Rilevare queste informazioni dalla targhetta dati.

L'essiccatoio è conforme alle vigenti norme di sicurezza. Un uso improprio può comunque causare danni a persone e/o cose.

Prima di mettere in funzione l'apparecchio leggere attentamente queste istruzioni d'uso; contengono informazioni importanti su incasso, sicurezza, uso e manutenzione. In questo modo si evitano danni a se stessi e alle apparecchiature.

Ai sensi della norma IEC 60335-1, Miele avvisa espressamente che è assolutamente necessario leggere e seguire le informazioni contenute nel capitolo per l'installazione dell'essiccatoio nonché le indicazioni e le avvertenze di sicurezza.

Miele non risponde dei danni che derivano dall'inosservanza di queste avvertenze.

Conservare con cura il presente libretto d'istruzioni e consegnarlo anche a eventuali futuri utenti.

Se si formano altre persone all'uso dell'essiccatoio, mettere a loro disposizione le presenti istruzioni per la sicurezza e avvertenze e/o spiegarle.

### Uso corretto

- ▶ L'essiccatoio è destinato all'installazione nel settore industriale.
- ▶ L'essiccatoio è predisposto esclusivamente per l'asciugatura di capi lavati in acqua e dichiarati idonei dal produttore sull'etichetta al trattamento in tamburo. Qualsiasi altro uso può essere pericoloso. Miele non risponde per i danni causati da un uso diverso da quello previsto o per impostazioni sbagliate dell'apparecchio.
- ▶ Questo apparecchio non è destinato all'impiego in ambienti esterni.
- ▶ Non installare l'essiccatoio in ambienti esposti al gelo. Le temperature intorno al punto di congelazione pregiudicano il funzionamento dell'essiccatoio. La temperatura ambiente consentita deve essere compresa tra 2 °C e 40 °C.
- ▶ Se la macchina viene messa in funzione in ambiente industriale, solo personale formato/istruito o specializzato può utilizzarla. Se la macchina viene messa in funzione in ambiente pubblico accessibile, il gestore deve garantire l'uso in sicurezza della macchina.

## it - Istruzioni per la sicurezza e avvertenze

---

- ▶ Le persone che per le loro capacità fisiche, sensoriali o psichiche o per la loro inesperienza o non conoscenza non siano in grado di utilizzare in sicurezza l'essiccatoio, non devono farne uso senza la sorveglianza e la guida di una persona responsabile.
- ▶ Tenere lontano dall'essiccatoio i bambini al di sotto degli otto anni oppure sorvegliarli costantemente.
- ▶ I ragazzini più grandi possono utilizzare l'essiccatoio senza sorveglianza solo ed esclusivamente se è stato loro spiegato come farlo e se sono in grado di farlo in tutta sicurezza. È importante che sappiano riconoscere e comprendere quali pericoli possono derivare da un uso non corretto dell'apparecchio.
- ▶ In ogni caso non permettere loro di effettuare operazioni di pulizia e manutenzione all'essiccatoio senza sorveglianza.
- ▶ Sorvegliare i bambini che si trovano nelle immediate vicinanze dell'essiccatoio. Non permettere loro di giocarci.
- ▶ Questo essiccatoio può funzionare anche in ambienti pubblici.
- ▶ Altri impieghi diversi da quelli precedentemente indicati non rispettano la normativa ed escludono la responsabilità del produttore.

### Evitare i seguenti errori

- ▶ Non si possono effettuare modifiche all'essiccatoio che non siano state espressamente autorizzate da Miele.
- ▶ Non appoggiarsi o far forza sullo sportello. L'essiccatoio potrebbe ribaltarsi e ferire l'utente o altre persone.
- ▶ Non utilizzare strumenti di pulizia a pressione né getti d'acqua per pulire la macchina.
- ▶ In caso di manutenzione non regolare o non eseguita a regola d'arte non si possono escludere cali di rendimento, anomalie di funzionamento e pericolo di incendio.
- ▶ Non utilizzare né conservare nelle vicinanze della macchina benzina, petrolio o altri materiali facilmente infiammabili. Pericolo di incendio e di esplosione.
- ▶ Non far affluire all'essiccatoio aria impregnata di vapori di cloro, fluoro o altri solventi. Pericolo d'incendio.
- ▶ Pericolo di incendio a causa di presa controllabile. Non mettere in funzione l'essiccatoio se collegato a una presa multipla azionabile (ad es. tramite orologio programmatore). Se la fase di raffreddamento dell'essiccatoio si interrompe, sussiste pericolo di autocombustione della biancheria.
- ▶ A causa del possibile pericolo di incendio, alcuni capi non possono essere asciugati in macchina se
  - non sono stati lavati,
  - non sono sufficientemente puliti, contengono oli o grassi o altri residui (p.es. biancheria da cucina o di saloni di estetiste con residui di oli, grassi o creme). Per i capi non sufficientemente puliti sussiste pericolo di incendio a causa dell'autocombustione, anche al termine del processo di asciugatura e all'esterno della macchina,
  - sono stati trattati con prodotti infiammabili o presentano macchie di questi prodotti come acetone, alcol, benzina, petrolio, cherosene, smacchiatori, trementina, cera, sostanze che rimuovono la cera o altri prodotti chimici (ad es. su stracci, strofinacci, mop),
  - presentano residui di spray, lacche per capelli, acetone o prodotti simili.

Lavare quindi capi molto sporchi in modo accurato: aumentare la quantità di detersivo e selezionare una temperatura di lavaggio alta. In caso di dubbi, lavarli più volte.

- ▶ **Avvertenza:** non spegnere mai l'essiccatoio prima che il programma sia terminato, a meno che tutto il contenuto del cesto non venga prelevato immediatamente e steso in modo che possa cedere tutto il calore.

► L'essiccatoio non può essere messo in funzione senza filtro impurità o con questo filtro danneggiato. Si possono verificare anomalie nel funzionamento. Le impurità ostruiscono i condotti dell'aria, il riscaldamento e il condotto di sfiato e questo può provocare un incendio. Mettere l'essiccatoio subito fuori servizio e sostituire il filtro impurità danneggiato.

### Sicurezza tecnica

► Prima di installare l'essiccatoio, controllare che non vi siano danni visibili.

Non installare né mettere in funzione l'essiccatoio se presenta dei danni.

► Per motivi di sicurezza non si possono utilizzare prolunghe (pericolo di incendio dovuto al surriscaldamento).

► La sicurezza elettrica dell'essiccatoio è garantita solo se la macchina è allacciata con un regolare conduttore di protezione (terra). È molto importante verificare che tale presupposto, fondamentale per la sicurezza, sia garantito. In caso di dubbi far controllare l'impianto dell'edificio da un tecnico specializzato. Miele non risponde dei danni causati dalla mancanza o dall'interruzione del conduttore di messa a terra.

► Riparazioni non corrette possono esporre l'utente a pericoli non prevedibili, per i quali Miele non si assume alcuna responsabilità. Eventuali riparazioni possono essere effettuate solo dal servizio di assistenza tecnica autorizzato Miele, diversamente il produttore non è responsabile per i danni che ne possono derivare.

► Sostituire eventuali pezzi guasti o difettosi con ricambi originali Miele. Solo così Miele può garantire il pieno rispetto degli standard di qualità previsti.

► In caso di guasto o durante la pulizia e la manutenzione staccare l'essiccatoio dall'alimentazione di tensione. L'essiccatoio è staccato dall'alimentazione di tensione se

- il cavo di collegamento alla rete è interrotto
- l'interruttore o gli interruttori principali dell'impianto elettrico sono disinseriti, oppure
- i fusibili dell'impianto elettrico dell'edificio sono completamente svitati.

► Questo essiccatoio non può essere messo in funzione in luoghi non stazionari (ad es. sulle navi).

► Attenersi a quanto riportato nei capitoli "Installazione" e "Dati tecnici".

► L'essiccatoio può essere messo in funzione se è installato un condotto di sfiato e si garantisce una sufficiente aerazione dell'ambiente.

► Il condotto di sfiato non può mai essere installato a uno dei seguenti camini o sedi.

- Canne fumarie in funzione.
- Condotti che servono per sfiatare gli ambienti di installazione con fuochi aperti.
- Camini utilizzati diversamente.

Se il fumo o i gas di scarico vengono ricondotti indietro sussiste pericolo di intossicazione.

► Controllare regolarmente il corretto passaggio di aria e il funzionamento ineccepibile di tutti i componenti del condotto di sfiato (p.es. tubo a muro, griglia esterna, curve, pieghe, ecc.). Eseguire eventualmente una pulizia. Se nel condotto si sono depositate impurità, si ostacola la fuoriuscita di aria e quindi il funzionamento corretto dell'essiccatoio.

Se è presente un condotto di sfiato già utilizzato, controllarlo prima che venga collegato all'essiccatoio.

Nel condotto di sfiato non deve esserci depressione.

► Sussiste pericolo di soffocamento o intossicazione a causa della riaspirazione dei gas di scarico se lo scalda-acqua istantaneo a gas, il riscaldamento a gas dell'ambiente, stufe a carboni con allacciamento al camino ecc. sono installati nello stesso ambiente o nell'appartamento o negli ambienti adiacenti e la depressione è di 4 Pa o superiore.

Si può evitare una depressione nell'ambiente di installazione se mediante le seguenti misure si garantisce una sufficiente aerazione dell'ambiente (esempi):

- applicare delle aperture di aerazione chiudibili nella parete esterna.
- Utilizzare interruttori a finestra: l'essiccatoio si accende solo con la finestra aperta.

## it - Istruzioni per la sicurezza e avvertenze

---

In ogni caso è necessario chiedere conferma sulla sicurezza del funzionamento a uno spaz-zacamino competente per evitare anche una depressione di 4 Pa e superiore.

► Per l'installazione di più essiccatoi a un collettore di sfiato, installare per ogni singolo es-siccatoio una retrovalvola direttamente sul collettore.

La mancanza di questi dispositivi potrebbe danneggiare gli apparecchi e comprometterne la sicurezza elettrica.

► Garantire sempre l'accessibilità della presa onde poter staccare in qualsiasi momento l'essiccatoio dall'alimentazione di tensione. Il personale deve poter controllare da qualsiasi punto di accesso che la spina è ancora estratta.

► Qualora fosse previsto un allacciamento fisso, il dispositivo di spegnimento onnipolare deve risultare sempre accessibile, onde poter staccare l'essiccatoio dalla corrente elettrica.

► Non coprire né ridurre lo spazio tra il fondo dell'essiccatoio e il pavimento, ad es. con zoccoli, listelli, tappeti a pelo lungo ecc.

► Nell'area di apertura dello sportello non si devono trovare porte che si possano chiudere a chiave, porte scorrevoli o porte con cerniere al contrario rispetto a quelle dello sportello.

► Se il cavo di alimentazione elettrica è danneggiato, deve essere completamente sostitui-to da personale tecnico autorizzato Miele per evitare all'utente qualsiasi pericolo.

### Essiccatoi con riscaldamento a gas

► In caso di guasto o di pulizia e manutenzione, chiudere la valvola manuale del gas e il di-spositivo di arresto sul contatore del gas.

► Prima di terminare i lavori in caso di messa in servizio, manutenzione, modifica e ripara-zione occorre controllare la tenuta di tutti i componenti che conducono gas, dalla valvola di chiusura manuale all'ugello del bruciatore. Tenere conto in particolare dei bocchettoni di mi-surazione sulla valvola del gas e sul bruciatore. Il controllo deve essere eseguito sia sui bru-ciatori accesi che su quelli spenti.

► Eseguire annualmente un controllo visivo delle condutture del gas e delle apparecchiature a gas dell'impianto domestico. Rispettare le normative valide nel proprio paese.

Misure cautelari in caso di odore di gas

- Spegnere subito qualsiasi fiamma.
- Chiudere subito la valvola di blocco del gas, il dispositivo di chiusura del gas sul contato-re oppure il dispositivo di blocco principale.
- Aprire subito tutte le finestre e le porte.
- Non accendere fiammiferi o accendini.
- Non fumare.
- Non accedere mai agli ambienti in cui si è riscontrato odore di gas con luce accesa.
- Non effettuare nessuna azione che possa generare scintille (come per esempio estrarre una spina da una presa oppure premere interruttori o campanelli elettrici).
- Se non si trova la causa dell'odore del gas, nonostante tutte le rubinetterie siano chiuse, interpellare immediatamente l'azienda competente fornitrice di gas.

Se altre persone vengono istruite all'uso della macchina, informarle di queste importanti misure di sicurezza e metterle loro a disposizione.

### Impiego corretto

► Dopo ogni asciugatura chiudere lo sportello di carico della macchina. In questo modo si evita che

- i bambini tentino di infilarsi nella macchina o di nascondervi degli oggetti;
- vi si possano infilare degli animali.



## it - Istruzioni per la sicurezza e avvertenze

- ▶ Pulire sempre a fondo il luogo di posizionamento di modo da eliminare polvere e lanugine. Le particelle di sporco contenute nell'area aspirata favoriscono gli intasamenti. Può verificarsi un guasto e sussiste pericolo d'incendio.
- ▶ L'essiccatoio non può essere messo in funzione senza filtro impurità o con questo filtro danneggiato. Si possono verificare anomalie nel funzionamento. Le impurità ostruiscono i condotti dell'aria, il riscaldamento e il condotto di sfiato e questo può provocare un incendio. Mettere l'essiccatoio subito fuori servizio e sostituire il filtro impurità danneggiato.
- ▶ Il filtro impurità deve essere pulito regolarmente.
- ▶ Affinché non si verificano guasti di funzionamento sull'essiccatoio:
  - Dopo ogni asciugatura pulire la superficie del filtro impurità.
  - Il filtro impurità e i circuiti dell'aria devono essere sempre puliti quando sul display compare la rispettiva richiesta.
- ▶ Togliere dalle tasche della biancheria da asciugare tutti gli oggetti eventualmente presenti (p.es. accendini, fiammiferi, chiavi).
- ▶ Il programma è terminato con l'inizio della fase di raffreddamento. Alla fase di riscaldamento segue in molti programmi la fase di raffreddamento in modo che i capi/gli oggetti si mantengano a una temperatura che non li danneggi (per ridurre il pericolo di autocombustione). Prelevare sempre tutta la biancheria dall'essiccatoio e subito, al termine della fase di raffreddamento.
- ▶ Se si usano ammorbidenti o prodotti simili seguire le istruzioni riportate sulla relativa confezione.
- ▶ Per i componenti in acciaio inossidabile osservare quanto segue.  
Evitare il contatto delle superfici in acciaio inossidabile (frontale, coperchio, rivestimento) con detersivi e disinfettanti liquidi contenenti ipoclorito di sodio o di cloro. L'azione di queste sostanze può corrodere l'acciaio inossidabile.  
Anche vapori di candeggina possono provocare corrosioni.  
Per questi motivi non conservare i contenitori aperti di questi prodotti nelle immediate vicinanze della macchina.





### Accessori

- ▶ Gli unici accessori che possono essere montati o utilizzati sono quelli espressamente autorizzati da Miele. Se si montano o utilizzano altri accessori, il diritto alla garanzia e a prestazioni in garanzia per vizi e/o difetti del prodotto decade.

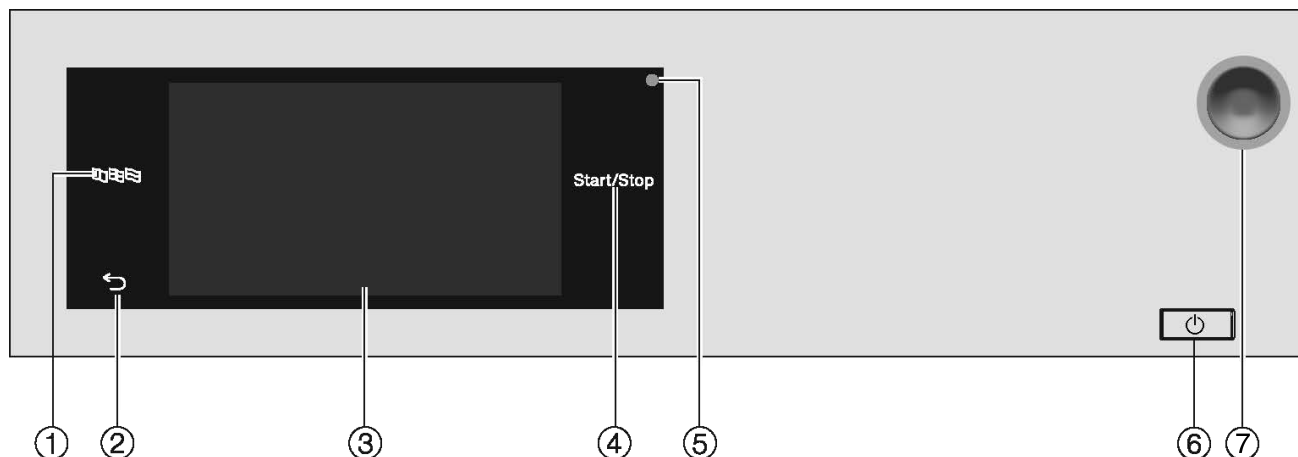

 Miele non risponde dei danni che derivano dall'inosservanza delle istruzioni di sicurezza e delle avvertenze.

### Pannello comandi



- ① **Tasto sensore**   
Per scegliere la lingua del gestore  
Al termine del programma la lingua passa in automatico a quella impostata al livello gestore.
- ② **Tasto sensore**   
Consente di ritornare al livello precedente nel menù.
- ③ **Display touch**
- ④ **Tasto sensore**   
Avvia il programma di asciugatura selezionato e interrompe un programma avviato. Quando il tasto sensore lampeggia, è possibile avviare il programma selezionato.
- ⑤ **Interfaccia ottica**  
Per l'assistenza tecnica.
- ⑥ **Tasto**   
Per accendere/spegnere l'essiccatoio. Per risparmiare energia, l'essiccatoio si spegne automaticamente. Questo avviene dopo un intervallo di tempo alla fine del programma o della fase anti piega oppure dopo l'accensione, se non viene eseguita alcuna impostazione.
- ⑦ **Interruttore arresto di emergenza**  
Può essere premuto solo in caso di pericolo o per scongiurare un pericolo. Quando lo si preme, la macchina si spegne immediatamente ed è messa in sicurezza. Quando il pericolo è stato scongiurato è possibile sbloccare di nuovo l'interruttore ruotando la rondella zigrinata verso destra.

## Tasti sensore e display touch con tasti sensore

I tasti sensore ,  e *Start/Stop* nonché i tasti sensore a display reagiscono al contatto. A ogni contatto è associato un segnale acustico. Il volume dell'acustica tasti può essere modificato o spento (v. cap. "Livello gestore").

Il pannello comandi con i tasti sensore e il display touch può graffiarsi con oggetti appuntiti o affilati.

Toccare il pannello comandi solo con le dita.

## Menù principale

Dopo l'accensione dell'essiccatoio, a display compare il menù principale. Dal menù principale si può accedere a tutti i sottomenù importanti.

Toccando il tasto sensore  si torna in qualsiasi momento al menù principale. I valori impostati precedentemente non vengono memorizzati.



Menù principale

### Menù " Programmi"

In questo menù si possono selezionare i programmi di asciugatura.

### Menù " Preferiti"

In questo menù è possibile selezionare 1 programma preferito tra i 12 disponibili. I programmi di asciugatura nel menù Preferiti possono essere adattati e salvati dal gestore (v. cap. "Livello gestore", par. "Programmi preferiti").

### Menù " Gestore"

Al livello gestore è possibile adeguare l'elettronica dell'essiccatoio alle differenti esigenze (v. cap. "Livello gestore").

## Esempi d'uso

### Elenchi di selezione

Scorrere il menù " Programmi" (scelta semplice)

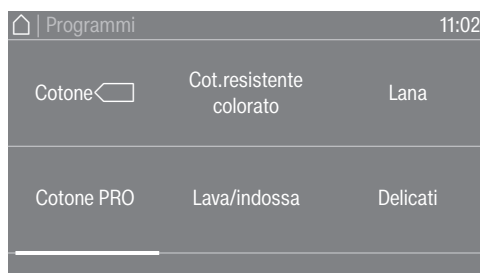

- Per scorrere il menù, appoggiare il dito sul display touch e muoverlo verso destra o verso sinistra.

## it - Come si usa l'essiccatoio

La barra di scorrimento arancione nell'area inferiore del display indica che seguono altre possibilità di selezione.

- Per selezionare il programma di asciugatura desiderato, toccare il nome programma con il dito.

Il display passa al menù base del programma selezionato.

Menù " Opzioni" (scelta multipla)

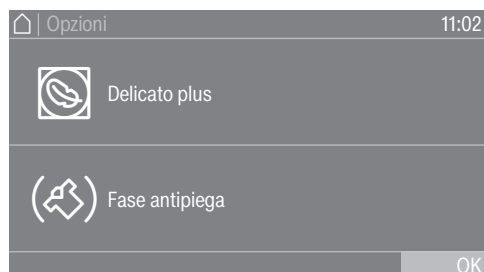

Per selezionare una o più *Opzioni* toccare le *opzioni desiderate* con il dito.

Le *opzioni* selezionate sono contrassegnate in arancione. Per disattivare nuovamente un'*opzione*, toccare nuovamente l'*opzione*.

### Impostare i valori numerici

In alcuni menù è possibile impostare dei valori numerici. È possibile impostare i valori numerici scorrendo sul display verso l'alto o verso il basso.

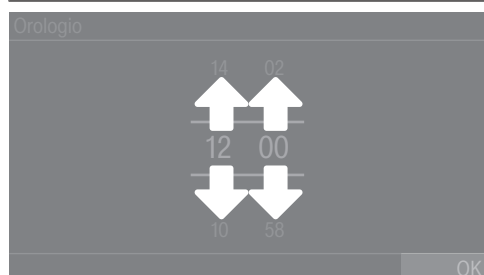

- Appoggiare il dito sulla cifra da modificare.
- Per impostare la cifra desiderata, strisciare con il dito verso l'alto o verso il basso.
- Confermare il valore numerico impostato toccando il tasto sensore OK.

**Suggerimento:** Per alcune impostazioni, a seconda dell'area di valori e all'incremento, è possibile impostare anche un valore tramite il tastierino numerico. Toccando le cifre solo brevemente compare un tastierino. Non appena si immette un valore valido, il tasto sensore OK si evidenzia di verde.

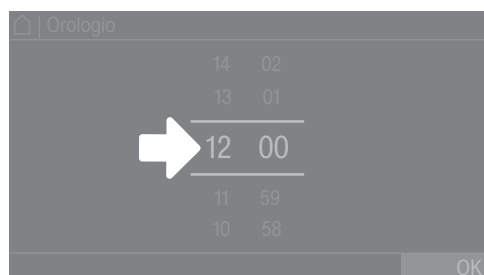

- Premere brevemente le cifre fra i due trattini.  
Compare un tastierino.

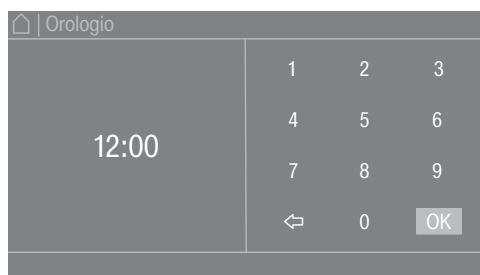

- Per immettere un valore numerico, toccare le cifre sul lato destro e confermare infine con OK.

### Menù a tendina

Nel menù a tendina è possibile visualizzare diverse informazioni (relative a un programma di asciugatura).

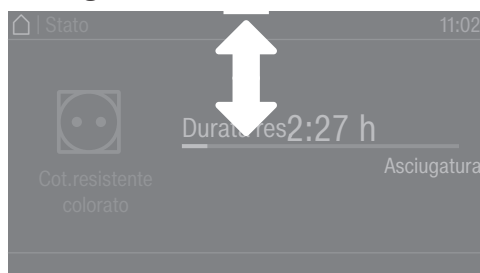

Se sul bordo superiore dello schermo, al centro del display, compare una barra arancione, è possibile visualizzare il menù a tendina. Toccare la barra e strisciare il dito sul display verso il basso.

Per richiudere il menù a tendina, toccare la barra arancione e strisciare il dito sul display verso l'alto.

### Uscire dal menù

- Toccare il tasto sensore ↶ per giungere alla schermata precedente.
- Tutte le immissioni sinora effettuate e non confermate con OK, non vengono salvate.

### Visualizzare la guida

In alcuni menù, nella riga in basso del display compare Guida.

- Se si ha bisogno di ulteriori informazioni relative al menù attuale, toccare il tasto sensore Guida.

Gli avvisi aggiuntivi sono visualizzati a display.

- Toccare il tasto sensore ↶ per tornare alla schermata precedente.

## 1. Cura della biancheria

### Lavaggio prima dell'asciugatura

Lavare accuratamente i capi particolarmente sporchi. Utilizzare una quantità sufficiente di detersivo e selezionare una temperatura elevata. In caso di dubbi, lavarli più volte.

Se per il lavaggio della biancheria sono stati utilizzati prodotti chimici industriali, l'essiccatoio non può essere utilizzato per asciugare la biancheria lavata a secco.

Lavare accuratamente e separatamente i capi nuovi, scuri e colorati. Non asciugare capi scuri e colorati insieme a capi chiari. Questi capi potrebbero perdere del colore durante l'asciugatura (e macchiare anche i componenti in plastica dell'essiccatoio). Allo stesso modo potrebbe depositarsi lanugine di altro colore sui capi.

### Rimuovere i corpi estranei







Prima dell'asciugatura accertarsi che nei capi non siano presenti corpi estranei.

 Danni causati da corpi estranei non rimossi.  
I corpi estranei nella biancheria possono fondersi, bruciare o esplodere.  
Ricordarsi di rimuovere i corpi estranei (ad es. dosatori, accendini ecc.) dalla biancheria.

Controllare che gli orli e le cuciture della biancheria siano in ordine. In questo modo si impedisce che l'imbottitura dei capi possa fuoriuscire. Cucire o rimuovere i ferretti fuoriusciti dai reggiseni.

 Pericolo di incendio a causa di un utilizzo errato.  
La biancheria può bruciare e danneggiare l'essiccatoio e l'ambiente circostante.  
Leggere il capitolo "Indicazioni per la sicurezza e avvertenze".

### Simboli di trattamento

Asciugatura	
	Temperatura normale/alta
	Temperatura ridotta*
* Selezionare Delicato.	
	non asciugare in macchina
Stiro a mano e con stiratrice	
	eccessivamente calda
	molto calda
	calda
	non stirare a mano/con mangano

## 2. Introdurre i capi nell'essiccatoio

### Introdurre la biancheria nell'essiccatoio

I capi si possono danneggiare.  
Prima di introdurre la biancheria leggere il capitolo "1. Cura della biancheria".



- Aprire lo sportello.
- Introdurre la biancheria nell'essiccatoio.

Pericolo di danneggiamento a causa della biancheria che si incastra. I capi possono danneggiarsi se si incastrano quando si chiude lo sportello.

Quando si chiude lo sportello accertarsi che nessun capo di biancheria rimanga incastrato nell'apertura dello sportello.

Non sovraccaricare mai il cestello. La biancheria si può strapazzare e si pregiudica il risultato di asciugatura. E si formano molte pieghe.

### Chiudere lo sportello

⚠ Danneggiamenti per incastro.  
I capi possono danneggiarsi se si incastrano quando si chiude lo sportello.  
Quando si chiude lo sportello accertarsi che nessun capo di biancheria rimanga incastrato nell'apertura dello sportello.

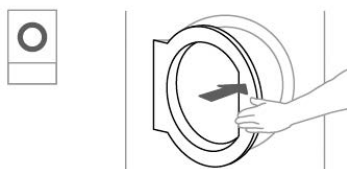

- Chiudere lo sportello con una leggera spinta.

## 3. Selezionare un programma

### Accendere l'essiccatoio

- Premere il tasto .

Appare il messaggio di benvenuto.

Le possibilità per scegliere un programma di asciugatura dal menù principale sono diverse.

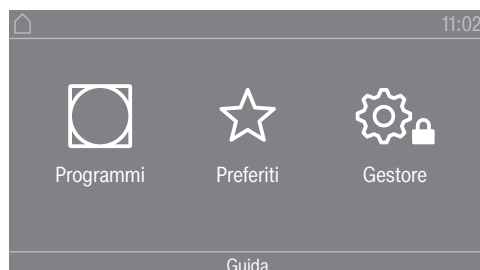

- Toccare il tasto sensore  Programmi.



- Scorrere verso sinistra con il dito finché compare il programma desiderato.
- Toccare il tasto sensore del programma.

Il display passa al menù base del programma di asciugatura.

In alternativa è possibile selezionare un programma dall'elenco dei programmi preferiti.

I programmi preimpostati sotto Preferiti possono essere modificati dal livello gestore.



- Toccare il tasto sensore  Preferiti.

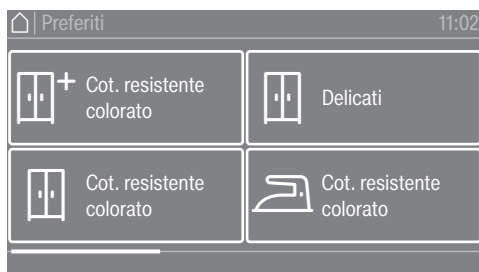

- Scorrere verso sinistra con il dito finché compare il programma desiderato.
- Toccare il programma desiderato.

Il display passa al menù base del programma di asciugatura.

#### 4. Selezionare impostazione dei programmi

##### Selezionare il livello di asciugatura

In molti programmi è possibile modificare il livello di asciugatura preimpostato. In base al programma sono selezionabili diversi livelli di asciugatura.

##### Attivare le opzioni

Si possono completare i programmi di asciugatura con differenti opzioni. Alcune opzioni sono selezionabili solo con determinati programmi.





- Toccare il tasto sensore Opzioni.

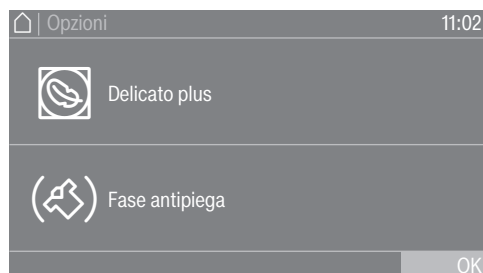

- Toccare il tasto sensore relativo all'opzione desiderata.
- Confermare con **OK** solo quando è visualizzato a display.

Il simbolo corrispondente all'opzione desiderata (☺ o ☹) si accende.

☺ Delicato plus

I capi delicati vengono asciugati con meno rotazioni del tamburo e una temperatura di asciugatura ridotta.

☹ Fase antipiega

Al termine del programma il cestello ruota con un ritmo speciale, in base al programma selezionato. Questo aiuta a ridurre la formazione di pieghe al termine del programma.

Alla consegna la fase antipiega è disattivata. Può essere attivata al livello gestore con una durata variabile fino a 12 ore. L'impostazione si trova al livello gestore nel menù Tecnica dei processi/Fase antipiega.

## 5. Avviare un programma

### Gettoniera (opzionale)

Se la macchina è allacciata a una gettoniera, seguire le indicazioni per il pagamento che compaiono sul display.

Possibile perdita di valore aprendo lo sportello o in caso di interruzione del programma.

A seconda dell'impostazione, aprendo lo sportello oppure in caso di interruzione del programma, si può verificare una perdita di valore sulla gettoniera.

Dopo l'avvio del programma, non aprire lo sportello.

Non interrompere un programma di asciugatura in corso.

### Avviare un programma

Quando si avvia un programma, lampeggia il tasto sensore *Start/Stop*.

- Toccare il tasto sensore *Start/Stop*.

Se è stato selezionato il posticipo avvio, questo scorre a display.

Al termine del posticipo dell'avvio o subito dopo l'avvio, si avvia il programma di asciugatura. A display compare la durata residua del programma.

### Visualizzare i parametri attuali del programma

Nel corso del programma, tramite il menù a tendina è possibile visualizzare i parametri del programma di asciugatura (p.es. livello di asciugatura, capacità di carico, opzioni selezionate, temperatura di asciugatura).

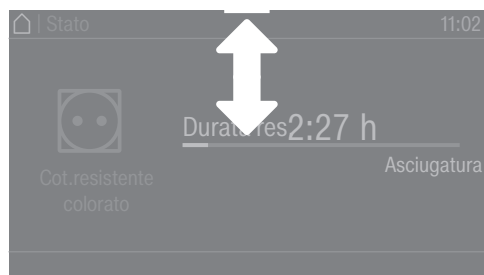

- Per visualizzare il menù a tendina, strisciare col dito dal basso verso l'alto nel corso del programma.

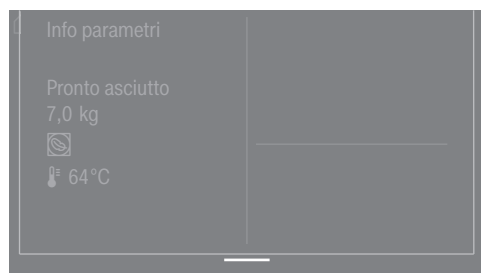

Nel menù a tendina sono visualizzati i parametri del programma di asciugatura.

- Per richiudere il menù a tendina, strisciare con il dito dal basso verso l'alto oppure premere il tasto sensore ↵.

### Durata del programma/Previsione durata residua

La durata del programma dipende dalla quantità, dal tipo e dall'umidità residua della biancheria. La durata visualizzata dei programmi, che prevedono vari livelli di asciugatura, può variare o "saltare". L'elettronica dell'essiccatoio si adegua nel corso del programma di asciugatura. La durata visualizzata del programma è sempre più precisa.

Con i primi usi dei programmi la durata visualizzata diverge in parte sensibilmente dalla durata residua reale dell'asciugatura. La differenza tra durata prevista e raggiunta diminuisce se il rispettivo programma viene eseguito più spesso. Se differenti quantità di carico vengono asciugate in un programma, il display di durata residua può visualizzare una durata non precisa.

### Fine programma

#### Fine programma

Alla fine del programma la biancheria viene raffreddata. La fase di raffreddamento è visualizzata a display con la segnalazione Fine/Raffreddamento. È possibile prelevare la biancheria.

Al termine della fase di raffreddamento e quando finisce completamente il programma di asciugatura, viene visualizzata la segnalazione Fine.

L'essiccatoio si spegne in automatico alla fine del programma dopo il tempo programmato.

Se è stata selezionata l'opzione Fase antipiega (🌀)\*, il cesto continua a ruotare a intervalli al termine del programma. In questo modo le pieghe sono ridotte al minimo se la biancheria non viene prelevata subito.

\* La fase antipiega è disattivata di serie e può essere attivata al livello gestore.

#### Prelevare la biancheria

- Aprire lo sportello.
- Prelevare tutto il carico dal cesto.

La biancheria rimasta in macchina potrebbe riportare dei danni a causa di un'asciugatura eccessiva.

Prelevare quindi sempre tutti i capi di biancheria dal cestello.

- Spegnere l'essiccatoio sempre premendo il tasto (🔌).

#### Suggerimenti per la pulizia

Questo essiccatoio deve essere mantenuto regolarmente in particolare in caso di funzionamento continuo. Attenersi a quanto riportato al capitolo "Pulizia e manutenzione".

### Timer

#### Presupposti per l'impostazione del timer

Attivare Posticipo avvio in Livello gestore nel menù Comandi/Visualizz. per rendere selezionabile "Avvio tra". Con "Avvio tra" è possibile selezionare il tempo fino all'avvio del programma, l'ora di avvio programma oppure l'ora di fine programma.

#### Impostare il timer

- Toccare il tasto sensore Avvio tra.
- Selezionare l'opzione Fine alle, Avvio tra o Avvio alle.
- Impostare le ore e i minuti e confermare con il tasto sensore OK.

### Pulire il filtro impurità

⚠ Pericolo di incendio a causa del funzionamento dell'essiccatoio senza filtro impurità. I circuiti dell'aria, il riscaldamento e il condotto di sfiato possono ostruirsi e incendiarsi nel corso del funzionamento dell'essiccatoio senza filtro impurità.  
Non rimuovere il filtro per la pulizia.  
Non mettere mai in funzione la macchina senza il filtro impurità montato.  
Sostituire subito un filtro impurità danneggiato.

Il filtro impurità raccoglie tutto lo sporco. Pulire il filtro almeno 1 volta durante i giorni lavorativi o quando compare la segnalazione a display. In caso di eccessiva presenza di impurità pulire il filtro anche più volte al giorno.

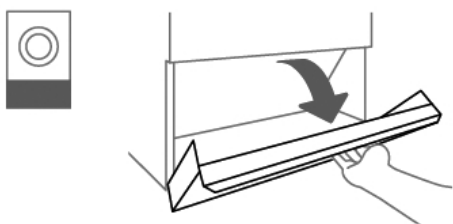

- Aprire lo sportello del vano filtro.

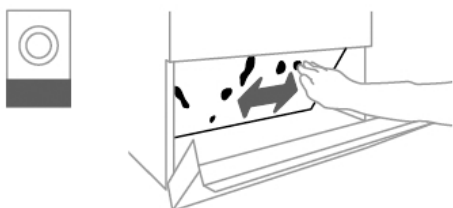

- Rimuovere manualmente le impurità dal filtro.

Non utilizzare oggetti appuntiti o taglienti.  
Altrimenti il filtro si danneggia.

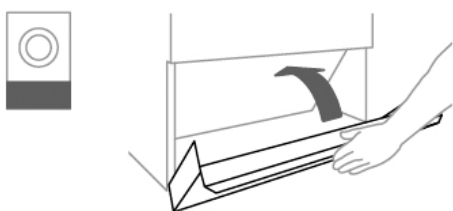

- Chiudere lo sportellino dopo la pulizia del filtro impurità.

### Pulire il tamburo e le parti esterne dell'involucro

⚠ Pericolo di morte a causa di scossa elettrica.  
Un essiccatoio non separato completamente dall'alimentazione di tensione non può essere pulito o mantenuto.  
Spegnerne l'essiccatoio tramite l'interruttore principale predisposto dal committente prima di una pulizia o manutenzione.  
Non utilizzare strumenti di pulizia a pressione né getti d'acqua per pulire la macchina.

⚠ Pericolo di danneggiamento a causa di detersivi contenenti solventi e prodotti abrasivi.

Non usare solventi, prodotti abrasivi, per vetro o universali che potrebbero danneggiare le superfici in materiale plastico o altri componenti.

Pulire l'essiccatoio solo con un panno morbido e inumidito e una soluzione detergente delicata o acqua e sapone.

- Pulire la guarnizione sul lato interno dello sportello con un panno leggermente inumidito.
- Se è stata asciugata biancheria inamidata, al termine passare il tamburo dell'essiccatoio con un panno morbido inumidito.
- Asciugare tutte le superfici con un panno morbido.
- Come alternativa è possibile pulire l'acciaio inossidabile (p.es. il tamburo) con un prodotto specifico per l'acciaio.

Sul retro dell'essiccatoio è presente un'apertura di aspirazione aria.

L'apertura di aspirazione aria non può essere in nessun caso chiusa o coperta con oggetti.

Mantenere pulito l'ambiente immediatamente adiacente alla macchina a pompa di calore, in particolare l'area di aspirazione aria.

## it - Assistenza tecnica

---

### **Contatti in caso di guasto**

In caso di guasti che non si è in grado di risolvere da soli, contattare il negozio specializzato Miele o il servizio di assistenza tecnica Miele.

Il numero di telefono dell'assistenza tecnica Miele si trova in fondo alle presenti istruzioni.

Indicare sempre il modello e il numero di fabbricazione dell'apparecchio. Questi dati possono essere rilevati dalla targhetta dati.

### **Accessori su richiesta**

Gli accessori di questo essiccatoio sono disponibili presso i rivenditori Miele o presso l'assistenza tecnica autorizzata Miele.

### Requisiti per l'installazione

⚠️ Danni a persone e cose a causa di un posizionamento non corretto.

Il posizionamento non corretto dell'essiccatoio può causare danni a persone o cose.

L'essiccatoio può essere installato e messo in servizio per la prima volta solo dall'assistenza tecnica Miele autorizzata o da personale qualificato.

- ▶ Installare la macchina secondo le norme vigenti.
- ▶ Utilizzare l'essiccatoio solo in ambienti ben aerati e non esposti al gelo.
- ▶ Non posizionare l'essiccatoio dietro una porta o un'anta chiudibile oppure una porta scorrevole. L'angolo di apertura massimo dello sportello dell'essiccatoio non deve essere limitato da oggetti o porte. Lo sportello della macchina deve poter essere aperto sempre completamente e illimitatamente.

### Condizioni generali di funzionamento

Questo essiccatoio è adatto al solo uso industriale e deve essere messo in funzione solo in ambienti interni.

L'essiccatoio non deve essere posizionato in ambienti esposti al gelo. A seconda delle caratteristiche del luogo di posizionamento si possono verificare trasmissioni di suoni e vibrazioni.

**Suggerimento:** in caso di specifiche esigenze di silenziosità del luogo di installazione, far eseguire una perizia in loco da esperti in materia.

### Trasporto

L'essiccatoio non deve essere trasportato senza pallet.  
Il trasporto deve essere effettuato sempre con ausili adatti.

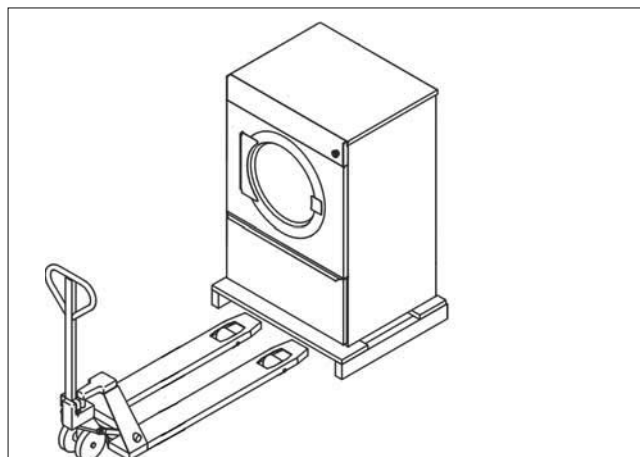

Sul luogo di installazione l'essiccatoio deve essere sollevato dal pallet con un muletto adatto.

### Posizionare l'essiccatoio

- Posizionare l'essiccatoio su una superficie completamente piana e orizzontale che sopporti la sollecitazione a pavimento indicata.

## it - Installazione

La sollecitazione sul pavimento causata dall'essiccatoio agisce nell'area dei piedini sulla superficie di posizionamento della macchina. Non è necessario apporre una base. Occorre tuttavia compensare le irregolarità del pavimento.

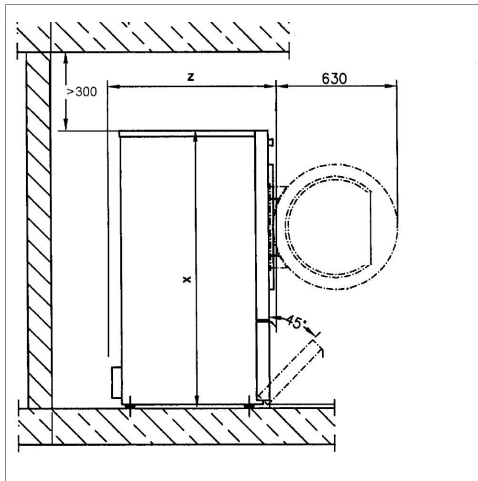
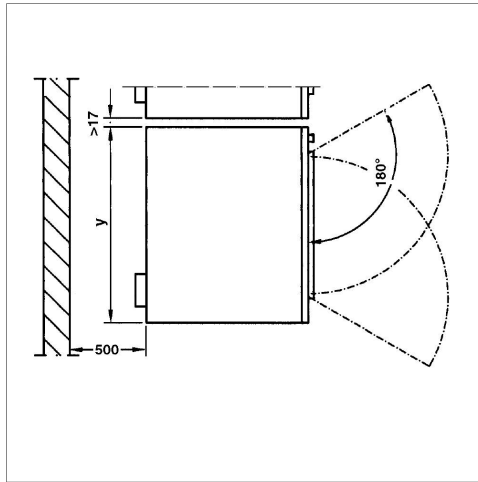

	PDR 514/518/522/914/918/922	PDR 528/544/928/944
<b>x</b>	1.400 mm	1.640 mm
<b>y</b>	906 mm	1.206 mm
<b>z</b>	PDR 514/914: 852 mm PDR 518/918: 1.035 mm PDR 522/922: 1.164 mm	PDR 528/928: 1.018 mm PDR 544/944: 1.384 mm

- Per facilitare la successiva manutenzione, predisporre dietro la macchina un passaggio per la manutenzione largo almeno 500 mm e fare in modo che sia sempre accessibile. Devono essere rispettate le distanze indicate dalla parete.
- Regolando i piedini, registrare la macchina in posizione perfettamente orizzontale (in bolla). Servirsi all'occorrenza di una livella a bolla.



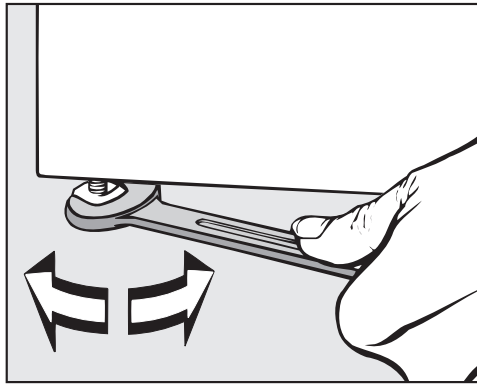

- Stringere i dadi dei piedini con una chiave sulla lamiera di base dopo averli regolati.

### Fissaggio

- Per una maggiore sicurezza di posizionamento fissare l'essiccatoio con le griffe d'ancoraggio in dotazione tramite i piedini al pavimento.

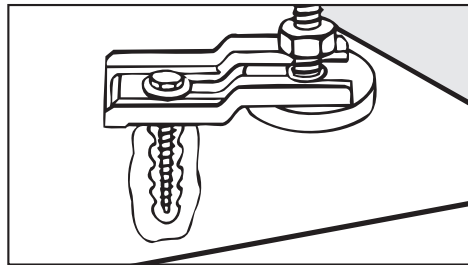

Il materiale di fissaggio è predisposto per il fissaggio con perni sul pavimento di cemento. Se sul luogo di posizionamento sono presenti altri tipi di pavimento, ordinare il materiale di fissaggio a parte.

### Allacciamento elettrico

L'allacciamento elettrico deve essere effettuato da un elettricista qualificato.

- L'impianto elettrico deve essere conforme alle norme, disposizioni e direttive nazionali e locali vigenti in materia. Inoltre sono da osservarsi le disposizioni della locale azienda elettrica valide per il luogo di posizionamento, le disposizioni in materia di prevenzione degli infortuni e di assicurazione così come le attuali conoscenze tecniche.
- Il funzionamento sicuro e affidabile dell'essiccatoio è garantito solo se la macchina è allacciata alla rete elettrica pubblica.

La tensione di allacciamento necessaria, l'assorbimento di potenza e l'indicazione per la protezione esterna sono riportati sulla targhetta dati della macchina. Accertarsi che la tensione di allacciamento corrisponda ai valori di tensione riportati sulla targhetta dati prima di effettuare l'allacciamento elettrico.

Con valori di tensione differenti sussiste il pericolo che l'essiccatoio si danneggi a causa di una tensione elettrica troppo elevata.

► Se sulla targhetta dati sono riportati più valori di tensione, la macchina può essere modificata sulla rispettiva tensione per l'allacciamento. La modifica deve essere effettuata solo dal servizio di assistenza tecnica autorizzato Miele o da rivenditori qualificati. Per farlo, osservare le indicazioni di inversione di cablaggio indicate sullo schema elettrico.

La macchina può essere collegata tramite allacciamento fisso oppure presa a spina fissa ai sensi della normativa IEC 60309-1. Per un allacciamento fisso prevedere un dispositivo di distacco su tutti i poli nel luogo di posizionamento e installazione.

Valgono come dispositivi di separazione gli interruttori con un'apertura di contatto superiore ai 3 mm, quali interruttori LS, valvole e termostati (IEC/EN 60947).

L'interruttore onnipolare (inclusa la presa a spina) deve essere assicurato contro l'accensione indesiderata e da parte di terzi non autorizzati, se non è possibile interrompere l'afflusso di corrente da ogni punto di accesso.

**Suggerimento:** Si consiglia di allacciare preferibilmente l'essiccatoio a spine, così da poter effettuare più facilmente verifiche di sicurezza elettrica (ad es. durante un intervento di manutenzione o di messa in servizio).

► Non possono essere installati dispositivi che spengono automaticamente l'essiccatoio, come ad es. timer.

Ad allacciamento elettrico eseguito controllare la direzione di rotazione del girante della ventola. Deve ruotare in senso orario. Se il girante della ventola ruota in senso antiorario, sostituire due fasi sul morsetto.

► Se ai sensi delle normative locali è necessario installare un interruttore differenziale (RCD), utilizzare obbligatoriamente un interruttore differenziale di tipo B (universale).

### **Afflusso/Sfiato**

L'essiccatoio può essere messo in funzione se è installato correttamente un condotto di sfiato e si garantisce una sufficiente aerazione dell'ambiente.

### **Allacciamento vapore (solo per le versioni con riscaldamento a vapore)**

L'allacciamento a vapore può essere eseguito solo da un installatore autorizzato. Seguire le istruzioni di installazione allegate, importanti per l'allacciamento vapore.

### **Allacciamento all'acqua calda (solo per versioni con riscaldamento ad acqua calda)**

L'allacciamento all'acqua calda può essere eseguito solo da un installatore autorizzato.

Seguire le istruzioni di installazione, importanti per l'allacciamento all'acqua calda.

Se si desidera una valvola di chiusura, montarla in loco.

## Allacciamento al gas (solo per versioni con riscaldamento a gas)

L'allacciamento gas deve essere predisposto solo da un installatore autorizzato nel rispetto delle normative vigenti nel paese.

A causa di una portata ridotta non è consentito l'utilizzo di una presa gas con la capacità di riscaldamento indicata.

Il riscaldamento a gas è impostato di serie in base alle indicazioni tecniche del gas riportate sull'etichetta sul retro della macchina.

In caso di cambio della famiglia del gas, occorre richiedere all'assistenza tecnica Miele un kit di modifica. Sono necessarie indicazioni sul modello e numero di macchina, sulla famiglia del gas, sul gruppo del gas, sulla pressione di allacciamento del gas e sul paese di installazione. La commutazione gas può essere eseguita solo da personale esperto e autorizzato.

 Pericolo di scossa elettrica e di ferimento a causa dell'utilizzo dell'essiccatoio senza rivestimento completo.

Con rivestimento smontato sono accessibili parti della macchina che conducono corrente o che ruotano.

Dopo il posizionamento dell'essiccatoio accertarsi che tutte le parti di rivestimento amovibili sono montate di nuovo completamente.

## it - Dati tecnici

	<b>PDR 914</b>	<b>PDR 918</b>	<b>PDR 922</b>	<b>PDR 928</b>	<b>PDR 944</b>
Altezza	1400 mm	1400 mm	1400 mm	1640 mm	1640 mm
Larghezza	906 mm	906 mm	906 mm	1206 mm	1206 mm
Profondità	852 mm	1035 mm	1162 mm	1018 mm	1385 mm
Profondità a sportello aperto	1456 mm	1639 mm	1768 mm	1622 mm	1988 mm
Volume cesto	250 l	325 l	400 l	500 l	800 l
Quantità di carico massima (biancheria asciutta)	14 kg	18 kg	22 kg	28 kg	44 kg
Tensione di allacciamento	v. targhetta dati				
Protezione (a cura del committente)	v. targhetta dati				
Potenza assorbita	v. targhetta dati				
Marchi di controllo	v. targhetta dati				
Applicazione norme di sicurezza prodotto	EN/IEC 60335-1; EN 50570; IEC 60335-2-11				
Grado di livello sonoro EN ISO 11204	<70 dB (A)				
Livello di potenza sonora EN ISO 9614-2	<80 dB (A)				
Banda di frequenza	2,4000–2,4835 GHz				
Potenza di trasmissione massima	< 100 mW				

## Dichiarazione di conformità UE

Miele dichiara che il modello di essiccatoio PT013 è conforme alla direttiva 2014/53/UE. Il testo completo della dichiarazione di conformità UE è disponibile ai seguenti indirizzi internet:

- Auf [www.miele.it/it/professional/index.htm](http://www.miele.it/it/professional/index.htm) sotto "Prodotti", "Download"
- In <https://www.miele.it/it/professional/istruzioni-per-luso-177.htm> immettendo il nome del prodotto o il numero di fabbricazione

<b>Uw bijdrage aan de bescherming van het milieu</b> .....	<b>87</b>
<b>Veiligheidsinstructies en waarschuwingen</b> .....	<b>88</b>
Uitgebreide documentatie .....	88
Verantwoord gebruik .....	88
Problemen voorkomen .....	89
Technische veiligheid .....	90
Gasverwarmde droger .....	91
Veilig gebruik .....	92
Accessoires .....	92
<b>Bediening van de droger</b> .....	<b>93</b>
Bedieningspaneel .....	93
Sensortoetsen en touchscreen met sensortoetsen .....	94
Hoofdmenu .....	94
Menu “☐ Programma's” .....	94
Menu “☆ Favorieten” .....	94
Menu “⚙️ Exploitant” .....	94
Bedieningsvoorbeelden .....	94
Keuzemenu's .....	94
Waarde in cijfers instellen .....	95
Pull down menu .....	96
Menu verlaten .....	96
Help weergeven .....	96
<b>Drogen</b> .....	<b>97</b>
1. Tips voor de juiste wasbehandeling .....	97
Wassen vóór het drogen .....	97
Vreemde voorwerpen verwijderen .....	97
Onderhoudssymbolen .....	97
2. Droger vullen .....	98
3. Programma selecteren .....	98
Droger inschakelen .....	98
4. Programma-instelling kiezen .....	99
Droogtegraad kiezen .....	99
Extra functies kiezen .....	100
5. Programma starten .....	101
Betaalautomaat (optioneel) .....	101
Actuele programmaparameters oproepen .....	101
Programmaduur/resttijdprognose .....	101
Einde programma .....	102
Einde programma .....	102
Trommel leeghalen .....	102
Onderhoudsinstructies .....	102
Timer .....	102
Voorwaarde voor de timerinstelling .....	102
Timer instellen .....	102
<b>Reiniging en onderhoud</b> .....	<b>103</b>
Pluizenfilter reinigen .....	103
<b>Service</b> .....	<b>105</b>
Contact bij storingen .....	105
Bij te bestellen accessoires .....	105

## nl - Inhoud

---

<b>Installatie</b> .....	<b>106</b>
Installatievoorwaarden .....	106
Algemene gebruiksvoorwaarden .....	106
Transport.....	106
Droger plaatsen .....	107
Bevestiging.....	108
Elektrische aansluiting .....	108
Luchttoevoer/luchtafvoer .....	109
Stoomaansluiting (alleen voor varianten met stoomverwarming) .....	109
Heetwataansluiting (alleen voor varianten met heetwaterverwarming).....	109
Gasaansluiting (alleen voor varianten met gasverwarming) .....	110
<b>Technische gegevens</b> .....	<b>111</b>
EU-conformiteitsverklaring .....	111

### Het verpakkingsmateriaal

De verpakking beschermt het apparaat tegen transportschade. Het verpakkingsmateriaal is uitgekozen, omdat dit het milieu relatief weinig belast en kan worden hergebruikt.

Door hergebruik van verpakkingsmateriaal wordt er op grondstoffen bespaard en wordt er minder afval geproduceerd. Uw vakhandelaar neemt de verpakking in het algemeen terug.

### Afdanken van het apparaat

Oude elektrische en elektronische apparaten bevatten meestal nog waardevolle materialen. Ze bevatten echter ook schadelijke stoffen die nodig zijn geweest om de apparaten goed en veilig te laten functioneren. Als u uw af te danken apparaat bij het gewone afval doet of er op een andere manier niet goed mee omgaat, kunnen deze stoffen schadelijk zijn voor de gezondheid en het milieu. Doe uw af te danken apparaat daarom nooit bij het gewone huisafval.

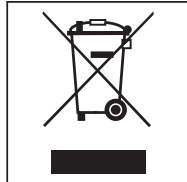

Lever het apparaat in plaats daarvan in bij een gemeentelijk inzameldepot voor elektrische en elektronische apparatuur. Vraag uw handelaar indien nodig om inlichtingen.

Het af te danken apparaat moet totdat u het wegbrengt buiten het bereik van kinderen worden bewaard.

## nl - Veiligheidsinstructies en waarschuwingen

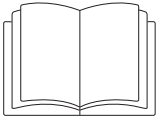

- Lees beslist deze gebruiksaanwijzing.

### Uitgebreide documentatie

Dit document bevat basisinformatie. U vindt de volledige gebruiksaanwijzing en andere documenten voor uw apparaat op de internetsite van Miele:

<http://www.miele.nl/professional/gebruiksaanwijzingen-177.htm>



Om de documenten te kunnen oproepen, heeft u het type of het serienummer van uw apparaat nodig. Beide gegevens vindt u op het typeplaatje van het apparaat.

Deze droogautomaat voldoet aan de geldende veiligheidsvoorschriften. Onjuist gebruik kan echter persoonlijk letsel of materiële schade tot gevolg hebben.

Lees daarom de gebruiksaanwijzing aandachtig door voordat u de droogautomaat in gebruik neemt. Hierin vindt u belangrijke instructies met betrekking tot de inbouw, de veiligheid, het gebruik en het onderhoud. Dat is veiliger voor uzelf en u voorkomt schade aan de droogautomaat.

In overeenstemming met de norm IEC 60335-1 adviseert Miele u uitdrukkelijk om het hoofdstuk over de installatie van de droogautomaat en de veiligheidsinstructies en waarschuwingen te lezen en op te volgen.

Wanneer de veiligheidsinstructies en waarschuwingen niet worden opgevolgd, kan Miele niet aansprakelijk worden gesteld voor schade die daarvan het gevolg is.

Bewaar de gebruiksaanwijzing zorgvuldig en geef deze door aan een eventuele volgende eigenaar.

Als meerdere personen de droogautomaat bedienen, moeten de veiligheidsvoorschriften en waarschuwingen voor deze personen toegankelijk worden gemaakt en/of worden uitgelegd.

### Verantwoord gebruik

- De droger is bedoeld voor professioneel gebruik.
- Het apparaat is uitsluitend bestemd voor het drogen van textiel dat in water is gewassen en dat volgens het wasetiket geschikt is voor droogautomaten. Ieder ander gebruik kan gevaarlijk zijn. Miele is niet aansprakelijk voor schade die wordt veroorzaakt door ander gebruik dan hier aangegeven of door foutieve bediening.
- Deze droogautomaat is uitsluitend bestemd voor gebruik binnenshuis.
- Plaats de droger niet in een vorstgevoelige ruimte. Temperaturen rondom het vriespunt hebben al een nadelig effect op de werking van de droger. De temperatuur in de ruimte mag liggen tussen 2 °C en 40 °C.



- ▶ Als de machine in een professionele omgeving wordt gebruikt, mag alleen geïnstrueerd/opgeleid personeel of gekwalificeerd personeel de machine bedienen. Als de machine wordt gebruikt in een openbaar toegankelijke ruimte, moet de exploitant ervoor zorgen dat de machine veilig kan worden gebruikt.
- ▶ Personen die op grond van hun fysieke of psychische gesteldheid, hun onervarenheid of gebrek aan kennis van dit apparaat niet in staat zijn om het veilig te bedienen, mogen het alleen gebruiken als ze onder toezicht staan van of worden geïnstrueerd door een verantwoordelijk persoon.
- ▶ Kinderen onder de acht jaar mogen alleen in de buurt van de droogautomaat komen als ze constant onder toezicht staan.
- ▶ Kinderen vanaf acht jaar mogen de droogautomaat alleen zonder toezicht gebruiken als ze weten hoe ze het apparaat veilig moeten bedienen. De kinderen moeten zich bewust zijn van de gevaren van een foutieve bediening.
- ▶ Kinderen mogen de droogautomaat niet zonder toezicht reinigen of onderhouden.
- ▶ Wanneer er kinderen in de buurt van de droogautomaat zijn, houd ze dan goed in de gaten en zorg ervoor dat ze er niet mee gaan spelen.
- ▶ Deze droger mag ook in openbare ruimtes worden gebruikt.
- ▶ Een ander gebruik dan hierboven vermeld, wordt als oneigenlijk beschouwd en sluit elke aansprakelijkheid van de kant van de fabrikant uit.

### Problemen voorkomen

- ▶ Voer geen aanpassingen aan de droger uit die niet uitdrukkelijk door Miele zijn toegestaan.
- ▶ Steun of leun niet op de deur van de droger. Anders kan de droger omvallen en kunt u zichzelf of anderen verwonden.
- ▶ Voor de reiniging van de droger mogen geen hogedrukreiniger en waterstraal worden gebruikt.
- ▶ Als het apparaat niet tijdig en volgens de voorschriften wordt onderhouden, kunnen de prestaties van het apparaat afnemen. Bovendien kunnen er storingen optreden en brandgevaarlijke situaties ontstaan.
- ▶ Bewaar en gebruik in de buurt van de automaat geen benzine, petroleum of andere licht ontvlambare stoffen. Er bestaat brand- en explosiegevaar!
- ▶ Zorg voor de toevoer van schone, frisse lucht. De lucht mag geen chloor-, fluor- of andere oplosmiddeldampen bevatten. Brandgevaar!
- ▶ Brandgevaar door regelbaar stopcontact. Deze droger mag niet worden bediend via een regelbaar stopcontact (bijv. via een schakelklok). Als de afkoelfase van de droger wordt afgebroken, bestaat er een risico dat het wasgoed vlam vat.
- ▶ In verband met brandgevaar mag het wasgoed niet worden gedroogd als het:
  - niet gewassen is.
  - niet voldoende gereinigd is en olieachtige, vette of andere resten bevat (bijv. keukendoeken of cosmetisch wasgoed met resten van olie, vet of crèmes). Bij textiel dat niet voldoende is gereinigd, bestaat er zelfs na afloop van het droogprogramma en buiten de droger nog het risico dat wasgoed vlam vat.
  - brandgevaarlijke reinigingsmiddelen bevat of resten van aceton, alcohol, wasbenzine, petroleum, kerosine, vlekverwijderaar, terpentijn, was, wasverwijderaar of chemicaliën (bijvoorbeeld allerlei soorten schoonmaakdoekjes).
  - resten van haarversteviger, haarspray, nagellakremover en dergelijke bevat.

Was sterk vervuild textiel daarom bijzonder grondig: verhoog de hoeveelheid wasmiddel en kies een hoge wastemperatuur. Doe dit indien u twijfelt meerdere keren.

▶ **Waarschuwing:** Schakel de droogautomaat nooit uit voordat het droogprogramma afgelopen is, tenzij u al het wasgoed direct uit de automaat haalt en zo ophangt dat de warmte eruit kan.

## nl - Veiligheidsinstructies en waarschuwingen

---

► De droger mag niet zonder pluizenfilter of met een beschadigd pluizenfilter worden gebruikt. Dat kan storingen veroorzaken. De pluizen verstoppem de luchtkanalen, de verwarming en de luchtafvoerleiding, waardoor brand kan ontstaan. Schakel de droger meteen uit en vervang het beschadigde pluizenfilter.

### Technische veiligheid

► Controleer vóórdat het apparaat wordt geplaatst, of het zichtbaar beschadigd is. Een beschadigde droogautomaat mag niet worden geplaatst en niet in gebruik worden genomen.

► Gebruik om veiligheidsredenen geen verlengkabel (brandgevaar door oververhitting).

► De elektrische veiligheid van de droger is uitsluitend gegarandeerd als deze wordt aangesloten op een aardingssysteem dat volgens de geldende voorschriften is geïnstalleerd. Het is belangrijk dat wordt gecontroleerd of aan deze fundamentele veiligheidsvoorwaarde is voldaan. Laat in geval van twijfel de huisinstallatie door een vakman/-vrouw inspecteren. Miele kan niet aansprakelijk worden gesteld voor schade die wordt veroorzaakt door een ontbrekende of beschadigde aarddraad.

► Ondeskundig uitgevoerde reparaties kunnen onvoorzienbare gevaren opleveren voor de gebruiker. Miele kan hiervoor niet aansprakelijk worden gesteld. Reparaties mogen alleen worden uitgevoerd door vakmensen die door Miele zijn geautoriseerd, anders kan bij eventuele schade geen aanspraak op de garantie worden gemaakt.

► Defecte onderdelen mogen alleen door originele Miele reserveonderdelen worden vervangen. Alleen van deze onderdelen kan Miele garanderen dat ze volledig voldoen aan de veiligheidseisen die aan de producten worden gesteld.

► Bij storingen of tijdens reiniging en onderhoud moet de droger worden losgekoppeld van de stroomvoorziening. De droger wordt alleen losgekoppeld van de stroomvoorziening als:

- de stekker uit het stopcontact is gehaald;
- de zekeringen van de huisinstallatie zijn uitgeschakeld of;
- de schroefzekeringen van de huisinstallatie volledig zijn losgeschroefd.

► De droger mag niet op niet-stationaire locaties (zoals schepen) worden gebruikt.

► Neem de instructies in het hoofdstuk “Installatie” en het hoofdstuk “Technische gegevens” in acht.

► De droger mag alleen worden gebruikt als er een luchtafvoerleiding is geïnstalleerd en de ruimte voldoende geventileerd kan worden.

► De luchtafvoerleiding mag nooit worden geïnstalleerd op een van de volgende schoorstenen of schachten:

- In gebruik zijnde schoorstenen voor rook- of verbrandingsgassen
- Schachten voor de ventilatie van ruimtes met stookplaatsen
- Andere in gebruik zijnde schoorstenen

Als rook of verbrandingsgas wordt teruggeduwd, bestaat er gevaar voor vergiftiging.

► Controleer regelmatig of alle onderdelen van de luchtafvoerleiding (bijv. muurdoorvoer, ventilatierooster, bochten enz.) goed werken en de lucht probleemloos doorlaten. Reinig de leiding indien nodig. Als er zich pluizen in de luchtafvoerleiding hebben opgehoopt, wordt de lucht niet naar buiten geblazen en kan de droger niet goed functioneren.

Als er een reeds gebruikte luchtafvoerleiding aanwezig is, moet deze eerst worden gecontroleerd voordat u deze op de droger aansluit.

In de luchtafvoerleiding mag geen sprake zijn van onderdruk.

► Er bestaat gevaar voor verstikking en vergiftiging door de aanzuiging van verbrandingsgas als gasboilers, gasverwarming, kolenkachels met schoorsteenaansluiting enz. in dezelfde ruimte of in de woning of in aangrenzende kamers zijn geïnstalleerd en de onderdruk 4 Pa of meer bedraagt.

## nl - Veiligheidsinstructies en waarschuwingen

U kunt onderdruk op de plaats van opstelling voorkomen als u bijvoorbeeld de volgende maatregelen voor voldoende ventilatie neemt:

- Installeer niet-afsluitbare ventilatieopeningen in de buitenmuur.
- Gebruik vensterschakelaars zodat de droger alleen kan worden ingeschakeld als het venster open staat.

Laat in ieder geval door een schoorsteenveger controleren of u het apparaat zonder risico kunt gebruiken en of de onderdruk niet 4 Pa of meer bedraagt.

▶ Als er meerdere drogers op een centrale luchtafvoerleiding worden aangesloten, moet voor elke droger een terugslagklep direct op de centrale afvoerleiding worden geïnstalleerd. Doet u dit niet, dan kan dit de drogers beschadigen en hun elektrische veiligheid verminderen.

▶ Zorg ervoor dat de stekker altijd bereikbaar is, zodat de spanning van de droger kan worden afgehaald. Het bedienend personeel moet vanaf elke toegangspost kunnen controleren of de stekker nog is verwijderd.

▶ Als er sprake is van een vaste aansluiting, moet de droger via een altijd toegankelijke schakelaar met alle polen van de netspanning kunnen worden losgekoppeld.

▶ De spleet tussen de onderkant van de droger en de vloer mag niet door sokkellijsten, hoogpolig tapijt etc. worden verkleind.

▶ In het draaibereik van de deur van de droger mag geen afsluitbare deur, schuifdeur of deur die in tegengestelde richting scharniert, worden geïnstalleerd.

▶ Wanneer de aansluitkabel is beschadigd, moet de kabel door een door Miele erkende vakman/-vrouw worden vervangen om gevaren voor de gebruiker te voorkomen.

### Gasverwarmde droger

▶ In geval van een storing of tijdens reiniging en onderhoud dienen de met de hand dicht te draaien gasafsluiter en de afsluiter op de gasmeter ter plaatse gesloten te zijn.

▶ Voordat de werkzaamheden bij ingebruikneming, onderhoud, ombouw en reparatie worden uitgevoerd, moeten alle gasvoerende onderdelen, van de met de hand dicht te draaien kraan tot en met de inspuiter van de brander, worden gecontroleerd op lekkage. Besteed extra aandacht aan de meetaansluitingen op de gasklep en op de brander. De controle moet bij een ingeschakelde en bij een uitgeschakelde brander worden uitgevoerd.

▶ Voer elk jaar een visuele inspectie uit van de gasleidingen en gasapparaten van uw huisinstallatie. Houd hierbij rekening met de voorschriften die in uw land van toepassing zijn.

### Veiligheidsmaatregelen bij gaslucht

- Doof direct alle vlammen.
- Sluit direct de gaskraan ter plaatse, de gaskraan op de gasmeter of de hoofdkraan.
- Open direct alle ramen en deuren.
- Steek geen open vuur aan (bijv. lucifer of aansteker).
- Rook niet.
- Betreed ruimten waarin een gaslucht hangt nooit met het licht aan.
- Voer geen handelingen uit die elektrische vonken veroorzaken (zoals het uittrekken van een elektrische stekker of het bedienen van een elektrische schakelaar of zoemer).
- Als u de oorzaak van de gaslucht niet kunt vinden en alle gaskranen zijn gesloten, neem dan direct contact op met het verantwoordelijke gasbedrijf.

Als er nog andere personen worden geïnstrueerd om het apparaat te bedienen, moeten zij beslist op de hoogte zijn van deze voorzorgsmaatregelen.

# nl - Veiligheidsinstructies en waarschuwingen

---

## Veilig gebruik

- ▶ Sluit de deur iedere keer nadat u de droger heeft gebruikt. Zo voorkomt u dat
  - kinderen proberen in de droger te klimmen of er voorwerpen in verstoppen;
  - huisdieren in de droger klimmen.
- ▶ Houd de ruimte waar de droger staat altijd vrij van stof en pluizen. Vuildeeltjes in de aanzogen lucht kunnen verstoppingen veroorzaken. Er kan een storing optreden en er bestaat brandgevaar.
- ▶ De droger mag niet zonder pluizenfilter of met een beschadigd pluizenfilter worden gebruikt. Dat kan storingen veroorzaken. De pluizen verstoppen de luchtkanalen, de verwarming en de luchtafvoerleiding, waardoor brand kan ontstaan. Schakel de droger meteen uit en vervang het beschadigde pluizenfilter.
- ▶ Het pluizenfilter moet regelmatig worden gereinigd.
- ▶ Ga als volgt te werk, zodat tijdens het drogen geen storingen optreden:
  - Reinig het oppervlak van het pluizenfilter na iedere droogcyclus.
  - Het pluizenfilter en de luchtkanalen moeten altijd worden gereinigd als er een verzoek in het display verschijnt.
- ▶ Alle voorwerpen moeten uit de zakken van het te drogen wasgoed worden verwijderd (bijv. aanstekers, lucifers, sleutels).
- ▶ Het programma eindigt als de afkoelfase begint. De afkoelfase vindt bij veel programma's plaats zodat u er zeker van kunt zijn dat het wasgoed niet zo heet wordt dat het beschadigd raakt (bijv. doordat het wasgoed vlam vat). Haal al het wasgoed altijd meteen na de afkoelfase uit de droger.
- ▶ Gebruik wasverzachters en soortgelijke producten altijd volgens de aanwijzingen van de fabrikant.
- ▶ Voor roestvrijstalen onderdelen geldt:  
Voorkom dat roestvrijstalen oppervlakken in aanraking komen met vloeibare reinigings- en desinfectiemiddelen die chloor of natriumhypochloride bevatten. Deze middelen kunnen op het roestvrije staal corrosie veroorzaken.  
Agressieve chloorbleekloogdampen kunnen eveneens corrosie tot gevolg hebben.  
Bewaars geopende reservoirs met dergelijke middelen daarom niet in de buurt van het apparaat.

## Accessoires

- ▶ Accessoires mogen alleen worden aan- of ingebouwd als deze nadrukkelijk door Miele zijn vrijgegeven. Als andere onderdelen worden aan- of ingebouwd, vervalt de aansprakelijkheid op basis van de garantie en/of de productaansprakelijkheid.

 Worden de veiligheidsinstructies en waarschuwingen niet opgevolgd, dan kan Miele niet aansprakelijk worden gesteld voor schade die daarvan het gevolg is.

## Bedieningspaneel

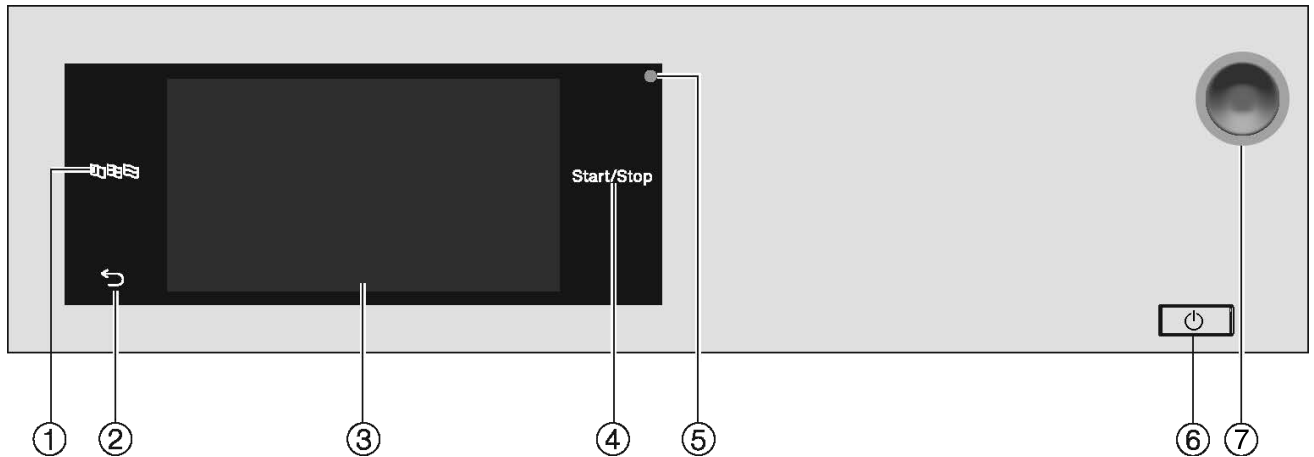

- ① **Sensortoets** 

Om de actuele taal voor de gebruiker te kiezen  
Na het einde van het programma wordt de taal automatisch weer gereset naar de taal die op het exploitatieniveau is ingesteld.
- ② **Sensortoets** 

Hiermee gaat u een niveau terug in het menu.
- ③ **Touchscreen**
- ④ **Sensortoets** **Start/Stop**

Met deze toets kunt u het gekozen droogprogramma starten en een gestart programma afbreken. Zodra de toets knippert, kunt u het gekozen programma starten.
- ⑤ **Optische interface**



Voor Miele
- ⑥ **Toets** 

Met deze toets schakelt u de droger in en uit. De droger schakelt automatisch uit om energie te besparen. Dat gebeurt na een instelbare tijd nadat Einde programma/Kreukbeveiliging is verschenen of na het inschakelen als er verder geen bediening plaatsvindt.
- ⑦ **Noodschakelaar**

Deze mag alleen in geval van gevaar worden gebruikt of om gevaar af te wenden. Als de schakelaar wordt bediend, wordt de machine direct uitgeschakeld en in een veilige toestand gebracht. Als het gevaar is geweken, kan de schakelaar weer ontgrendeld worden door de gekartelde schijf naar rechts te draaien.

# nl - Bediening van de droger

## Sensortoetsen en touchscreen met sensortoetsen

De sensortoetsen ,  en *Start/Stop* en de sensortoetsen in het display reageren op aanraking met de vingertoppen. Elke aanraking wordt door een toetssignaal bevestigd. U kunt het volume van het toetssignaal veranderen of uitschakelen (zie hoofdstuk “Exploitatieniveau”).

Door puntige of scherpe voorwerpen, zoals pennen, kunnen er krassen op het bedieningspaneel met de sensortoetsen en het touchscreen ontstaan.  
Raak het bedieningspaneel en het display alleen met uw vingers aan.

## Hoofdmenu

Nadat de droger is ingeschakeld, verschijnt het hoofdmenu in het display. Via het hoofdmenu komt u in alle belangrijke submenu's.

Door de sensortoets  aan te raken, komt u altijd weer in het hoofdmenu. Eerder ingestelde waarden worden niet opgeslagen.

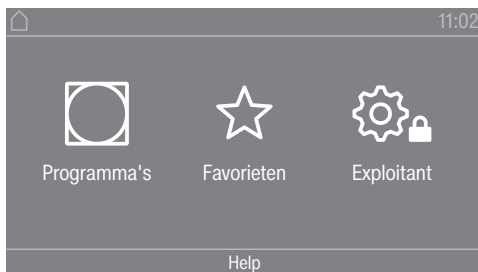

Hoofdmenu

### Menu “ Programma's”

In dit menu kunt u de droogprogramma's kiezen.

### Menu “ Favorieten”

In dit menu kunt u 1 favoriet programma van in totaal 12 favoriete programma's kiezen. De droogprogramma's in het menu Favorieten kunnen door de exploitant worden aangepast en opgeslagen (zie hoofdstuk “Exploitatieniveau”, paragraaf “Favoriete programma's”).

### Menu “ Exploitant”

Op het exploitatieniveau kunt u de elektronica van de droger op veranderende situaties aanpassen (zie hoofdstuk “Exploitatieniveau”).

## Bedieningsvoorbeelden

### Keuzemenu's

Door het menu “ Programma's” bladeren (enkelvoudige keuze)

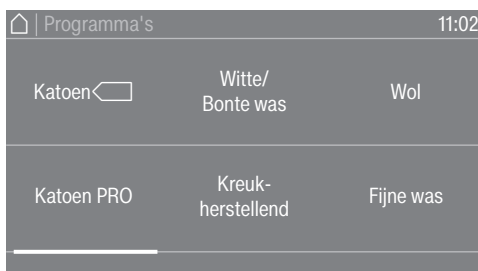

- Om door het menu te bladeren, kunt u uw vinger op het touchscreen leggen en uw vinger vervolgens naar links of rechts bewegen.

De oranje scrollbalk in het onderste gedeelte van het display geeft aan dat er meer keuzemogelijkheden volgen.

- Raak de programmaam met uw vinger aan om het gewenste droogprogramma te kiezen.

In het display verschijnt nu het basismenu van het gekozen programma.

Menu “Extra's” (meervoudige keuze)



Om één of meerdere *Extra functies* te kiezen, raakt u de gewenste *Extra functies* met uw vinger aan.

De gekozen *Extra functies* worden oranje gemarkeerd. U kunt een *Extra functie* weer uitschakelen door de *Extra functie* opnieuw aan te raken.

### Waarde in cijfers instellen

In enkele menu's kunt u waarden in cijfers instellen. Swipe met uw vinger omhoog of omlaag om de waarden in cijfers in te stellen.

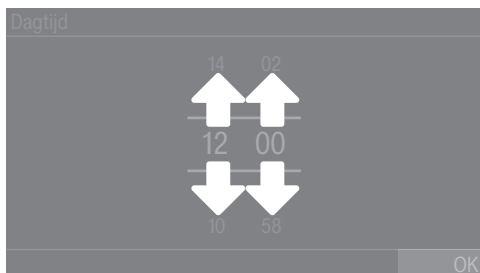

- Plaats uw vinger op het te wijzigen cijfer.
- Swipe met uw vinger omhoog of omlaag om het gewenste cijfer in te stellen.
- Bevestig de ingestelde waarde in cijfers door de sensortoets OK aan te raken.

**Tip:** Bij sommige instellingen is het, afhankelijk van het waardebereik en de grootte van de stappen ook mogelijk om een waarde via een cijferblok in te stellen. Als u de cijfers maar kort aanraakt, verschijnt het cijferblok. Zodra u een geldige waarde heeft ingevoerd, is de sensortoets OK groen gemarkeerd.

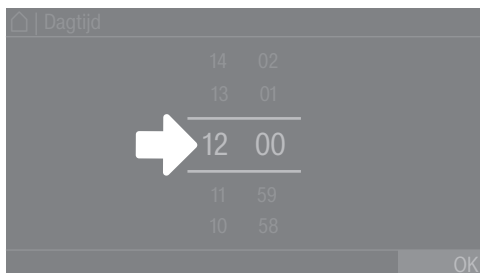

- Raak met uw vinger de cijfers tussen de beide lijnen kort aan. Er wordt een cijferblok weergegeven.



## nl - Bediening van de droger

---

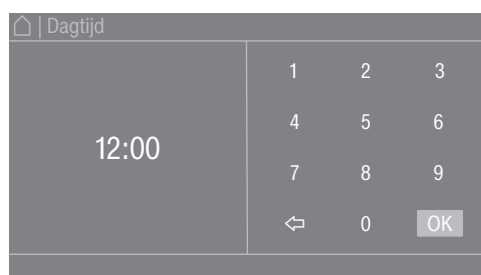

- Raak de cijfers aan de rechterkant aan en bevestig vervolgens met OK om de waarde in cijfers in te voeren.

### Pull down menu

In het pull down menu kunt u verschillende informatie bekijken (bijv. over een droogprogramma).

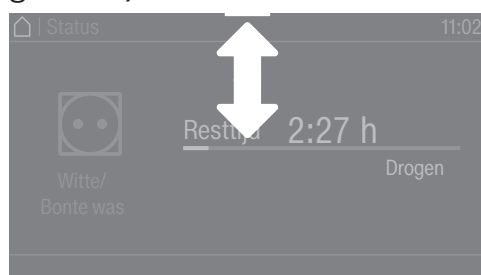

Als er bovenaan de rand van het beeldscherm in het midden van het display een oranje balk verschijnt, kunt u het pull down menu bekijken. Raak de balk aan en swiipe omlaag over het display.

Raak de oranje balk aan en swiipe omhoog over het display om het pull down menu weer te sluiten.

### Menu verlaten

- Raak de sensortoets  $\leftarrow$  aan om naar het vorige scherm te gaan.
- Alles wat u heeft ingevoerd maar niet heeft bevestigd met OK, wordt niet opgeslagen.

### Help weergeven

Bij enkele menu's wordt Help op de onderste regel van het display weergegeven.

- Raak de sensortoets Help aan voor meer informatie over het actuele menu.
- De extra informatie verschijnt in het display.
- Raak de sensortoets  $\leftarrow$  aan om naar het vorige scherm terug te gaan.



## 1. Tips voor de juiste wasbehandeling

### Wassen vóór het drogen

Was ernstig vervuild textiel extra grondig. Gebruik voldoende wasmiddel en was op een hoge temperatuur. Doe dit indien u twijfelt meerdere keren.

Als industriële chemicaliën voor de reiniging van het wasgoed zijn gebruikt, mag de droger niet worden gebruikt om het chemisch gereinigde wasgoed te drogen.

Was nieuw, donker en gekleurd wasgoed extra grondig en apart. Droog donker en gekleurd wasgoed niet samen met lichtgekleurd wasgoed. Deze stoffen kunnen tijdens het drogen afgeven (ook op de kunststof onderdelen in de droger). Er kunnen ook pluizen van een andere kleur op het wasgoed komen.

### Vreemde voorwerpen verwijderen

Controleer voorafgaand aan het drogen of er zich vreemde voorwerpen in het wasgoed bevinden.

 Schade door vreemde voorwerpen die in het wasgoed zijn blijven zitten.

Vreemde voorwerpen in het wasgoed kunnen smelten, verbranden of exploderen.







Verwijder alle vreemde voorwerpen die er niet horen uit het wasgoed (bijv. doseerhulpen en aanstekers).

Controleer of zomen en naden van de stoffen/het wasgoed intact zijn. Zo kunt u voorkomen dat eventuele vullingen eruit vallen en brand veroorzaken. Maak losgeraakte bh-beugels vast of haal deze uit de bh.

 Brandgevaar door verkeerd gebruik en verkeerde bediening. Het wasgoed kan in brand vliegen en de droger en het vertrek, waarin deze staat, vernielen.

Neem de veiligheidstips en waarschuwingen in het gelijknamige hoofdstuk in acht.

### Onderhoudssymbolen

Drogen	
	normale/hogere temperatuur
	lagere temperatuur*
* Selecteer Behoedzaam.	
	niet geschikt voor de droger
Strijken en mangelen	
	zeer heet
	heet
	warm
	niet strijken/mangelen

## 2. Droger vullen

### De droger met wasgoed vullen

Het wasgoed kan beschadigd raken.  
Lees voordat u de droger belaaft eerst hoofdstuk “1. Tips voor de juiste wasbehandeling”.

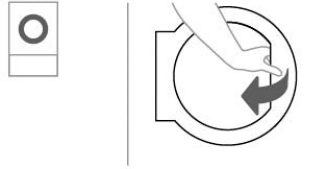

- Open de deur.
- Vul de droger met het wasgoed.

Gevaar voor beschadiging door wasgoed dat vastgeklemd raakt.  
Wasgoed kan tijdens het sluiten tussen de deur vast komen te zitten en beschadigd raken.  
Let er bij het sluiten van de deur goed op dat er geen wasgoed in de deuropening vast komt te zitten.

Zorg ervoor dat u de trommel niet te zwaar belaaft. Als de trommel te vol is, vergt dit veel van het wasgoed en kan het droogresultaat nadelig worden beïnvloed. Bovendien kreukt het wasgoed meer.

### Deur sluiten

⚠ Beschadiging door vastklemmen.  
Stoffen kunnen beschadigd raken als ze vast komen te zitten tijdens het sluiten van de deur.  
Let er bij het sluiten van de deur goed op dat er geen wasgoed tussen de deuropening klem komt te zitten.

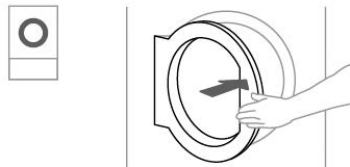

- Zwaai de deur voorzichtig dicht.

## 3. Programma selecteren

### Droger inschakelen

- Druk op de toets .

Het welkomtscherm verschijnt.

Een droogprogramma kan op verschillende manieren in het hoofdmenu worden gekozen.

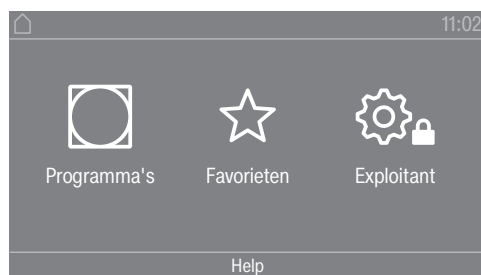

- Raak de sensortoets  Programma's aan.

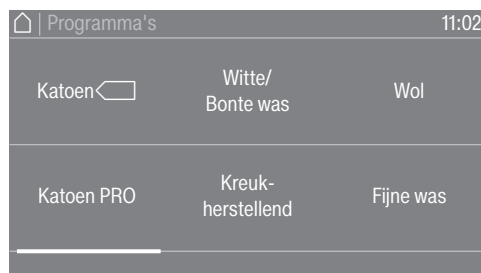

- Swipe met uw vinger naar links tot het gewenste programma verschijnt.
- Raak de sensortoets van het programma aan.

In het display verschijnt het basismenu van het droogprogramma.

U kunt een programma ook kiezen via de lijst met favorieten. De vooraf ingestelde programma's bij  Favorieten kunnen via het exploitatieniveau worden gewijzigd.

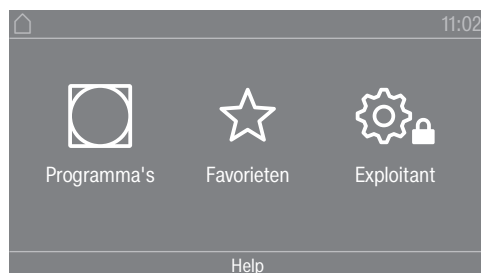

- Raak de sensortoets  Favorieten aan.

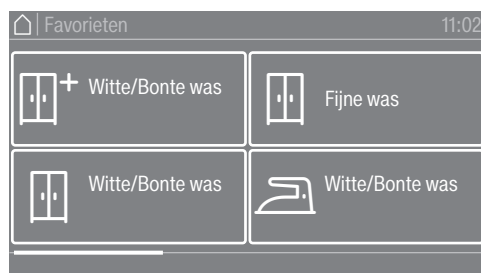

- Swipe met uw vinger naar links tot het gewenste programma verschijnt.
- Raak het gewenste programma aan.

In het display verschijnt het basismenu van het droogprogramma.

#### 4. Programma-instelling kiezen

## nl - Drogen

### Droogtegraad kiezen

Bij veel programma's kunt u de vooraf ingestelde droogtegraad wijzigen. Afhankelijk van het programma kunt u verschillende droogtegraden kiezen.

### Extra functies kiezen

Droogprogramma's kunnen met verschillende extra functies worden uitgebreid. Sommige extra functies kunnen alleen bij bepaalde droogprogramma's worden gekozen.



#### ■ Raak de sensortoets Extra's aan.

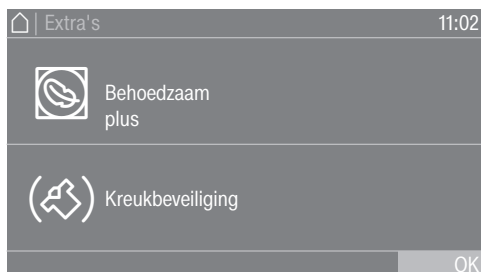

#### ■ Raak de sensortoets voor de gewenste extra functie aan.

#### ■ Bevestig uw keuze alleen met OK als dat in het display wordt aangeboden.

Het symbool voor de gewenste extra functie (☞ of ☞) licht op.

☞ Behoedzaam plus

Bij kwetsbaar wasgoed draait de trommel minder vaak en wordt het wasgoed op een lagere droogtemperatuur gedroogd.

☞ Kreukbeveiliging

De trommel draait na afloop van het programma, afhankelijk van het gekozen programma, in een speciaal ritme. Door het draaien kreukt het wasgoed minder na afloop van het programma.

Standaard is de kreukbeveiliging uitgeschakeld. De kreukbeveiliging kan op het exploitatieniveau voor een variabele duur van maximaal 12 uur worden ingeschakeld. Deze instelling vindt u in het exploitatieniveau onder het menu Procestechiek/Kreuk-beveiliging.

## 5. Programma starten

### Betaalautomaat (optioneel)

Let op het betaalverzoek in het display als het apparaat voorzien is van een betaalautomaat.

Mogelijk waardeverlies door het openen van de deur of door het afbreken van een programma.  
Afhankelijk van de instelling kan het openen van de deur of het afbreken van het programma tot waardeverlies bij een betaalautomaat leiden.  
Open de deur niet nadat het programma is gestart.  
Breek een actief droogprogramma niet af.

### Programma starten

Als de sensortoets *Start/Stop* knippert, kan het programma worden gestart.

- Raak de sensortoets *Start/Stop* aan.

Als er een voorgeprogrammeerde starttijd is ingesteld, wordt deze in het display getoond.

Na afloop van de voorgeprogrammeerde starttijd of direct na de start wordt het droogprogramma gestart. De resttijd van het programma wordt in het display aangegeven.

### Actuele programmaparameters oproepen

Tijdens de programmaduur kunt u via het pull down menu de parameters van het actuele droogprogramma bekijken (bijv. droogtegraad, vulgewicht, gekozen extra functies, droogtemperatuur).

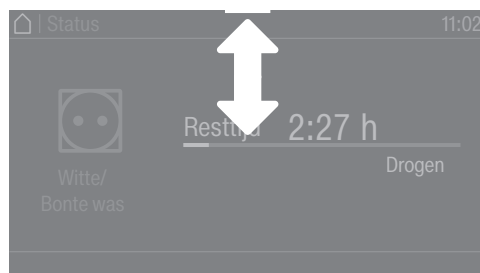

- Swipe tijdens de programmaduur met uw vinger van boven naar beneden om het pull down menu te openen.

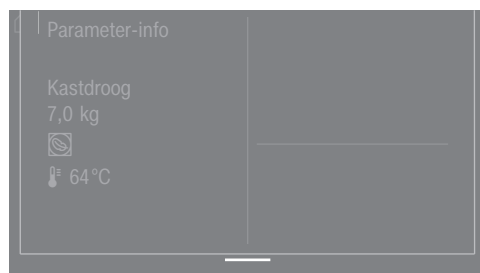

In het pull down menu kunt u de parameters van het droogprogramma bekijken.

- Swipe met uw vinger van beneden naar boven om het pull down menu weer te sluiten of druk op de sensortoets ↵.

### Programmaduur/resttijdprognose

De programmaduur is afhankelijk van de hoeveelheid en het soort wasgoed en het restvocht. De weergegeven programmaduur van de programma's met droogtegraad kan daarom variëren of “verspringen”.

De adaptieve elektronica van de droger past zich tijdens het actuele droogprogramma aan. De weergegeven programmaduur wordt steeds nauwkeuriger.

De eerste paar keer dat de programma's worden gebruikt, wijkt de weergegeven tijd significant af van de werkelijk resterende droogtijd. Het verschil tussen de voorspelde en werkelijk verstreken tijd wordt kleiner als het bijbehorende programma vaker wordt uitgevoerd. Als in één programma verschillende beladingen worden gedroogd, kan de resttijdindicatie alleen een geschatte tijd weergeven.

### Einde programma

#### Einde programma

Na het einde van het programma wordt het wasgoed afgekoeld. De afkoelfase wordt in het display weergegeven door de melding *Einde/Afkoelen*. U kunt het wasgoed uit de trommel halen.

Na afloop van de afkoelfase en nadat het droogprogramma helemaal is afgelopen, verschijnt de melding *Einde*.

De droger wordt automatisch uitgeschakeld na de ingestelde tijd aan het einde van het programma.

Als de extra functie *Kreukbeveiliging* (🌀)\* is gekozen, draait de trommel na het einde van het programma met tussenpozen verder. Zo kreukt het wasgoed minder, als u het niet direct uit de trommel kunt halen.

\* De kreukbeveiliging is standaard uitgeschakeld en kan in het exploitatieniveau worden geactiveerd.

#### Trommel leeghalen

- Open de deur.
- Haal de trommel altijd helemaal leeg.

Achtergebleven wasgoed kan te droog worden en beschadigd raken. Neem altijd al het wasgoed uit de trommel.

- Schakel de droger uit door op de toets  te drukken.

#### Onderhoudsinstructies

Deze droger moet regelmatig worden onderhouden, vooral als de droger continu wordt gebruikt. Zie het hoofdstuk "Reiniging en onderhoud".

### Timer

#### Voorwaarde voor de timerinstelling

De Voorprogramma's moeten in het Exploitatieniveau in het menu *Bediening / Display* worden geactiveerd, zodat de Timer kan worden gekozen. Met de Timer kunt u de tijd tot de start van een programma, de starttijd of de eindtijd instellen.

#### Timer instellen

- Raak de sensortoets *Timer* aan.
- Kies de optie *Einde om*, *Start over* of *Start om*.
- Stel de uren en minuten in en bevestig ze met de sensortoets *OK*.

### Pluizenfilter reinigen

⚠ Brandgevaar als de droger zonder pluizenfilter wordt gebruikt. Luchtkanalen, verwarming en luchtafvoerleiding kunnen verstopt raken en vlam vatten als de droger in werking is zonder het pluizenfilter. Het pluizenfilter mag niet worden verwijderd om te worden gereinigd. Gebruik de droger nooit zonder dat het pluizenfilter is geplaatst. Vervang een beschadigd pluizenfilter direct.

Het pluizenfilter vangt de pluizen op die tijdens het drogen loskomen. Het pluizenfilter moet iedere werkdag minstens 1 keer worden gereinigd én wanneer de betreffende melding in het display verschijnt. Als er veel pluïsvorming is, moet het pluizenfilter meerdere keren per dag worden gereinigd.

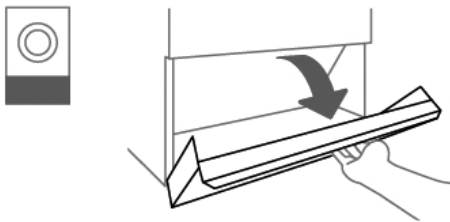

- Open de klep van het pluizenfilter.

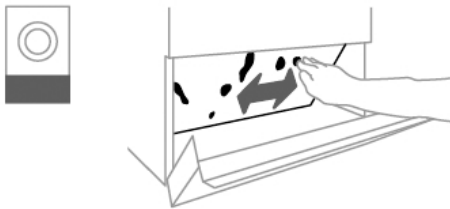

- Verwijder de pluizen met de hand van het pluizenfilter.

Gebruik voor de reiniging geen scherpe of spitse voorwerpen. Anders kan het pluizenfilter beschadigd raken.

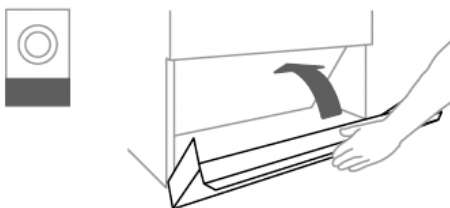

- Sluit de klep van het pluizenfilter nadat u het pluizenfilter heeft gereinigd.

## nl - Reiniging en onderhoud

---

### Trommel en buitenste delen van de behuizing reinigen

⚠ Levensgevaar door een elektrische schok.

Een droger die niet volledig is losgekoppeld van de stroomvoorziening, mag niet worden schoongemaakt of onderhouden.

Schakel de droger altijd uit met de hoofdschakelaar op locatie voordat u met schoonmaken of onderhoud begint.

Voor de reiniging van de droger mogen geen hogedrukreiniger en waterstraal worden gebruikt.

⚠ Gevaar voor schade door oplosmiddelhoudende reinigings- en schuurmiddelen.

Oplosmiddelhoudende reinigingsmiddelen, schuurmiddelen, glas- of allesreinigers kunnen kunststof oppervlakken en andere onderdelen beschadigen.

Reinig de droger alleen iets vochtig met een mild reinigingsmiddel of met een zeepsopje en een zachte doek.

- Reinig de dichting aan de binnenkant van de deur met een vochtige doek.
- Veeg de trommel van de droger met een zachte, vochtige doek af als u gesteven wasgoed heeft gedroogd.
- Wrijf alles met een zachte doek droog.
- Desgewenst kunt u het roestvrij staal (bijv. de trommel) reinigen met een geschikt reinigingsmiddel voor roestvrij staal.

De luchtaanzuigopening bevindt zich aan de achterzijde van de droger.

De luchtaanzuigopening mag nooit worden afgesloten of bedekt met voorwerpen.

Houd de omgeving van de droger, met name het gedeelte voor de luchtaanzuiging, vrij van pluizen.



## **Contact bij storingen**

Voor storingen die u niet zelf kunt verhelpen, waarschuwt u uw Miele-vakhandelaar of Miele.

Het telefoonnummer van Miele vindt u aan het einde van dit document.
--

Voor een goede en vlotte afhandeling moet Miele weten welk type apparaat u heeft en welk fabricagenummer het heeft. Beide gegevens vindt u op het typeplaatje.

## **Bij te bestellen accessoires**

Accessoires voor deze droger kunt u nabestellen bij de Miele vakhandelaar of bij Miele.

### Installatievoorwaarden

⚠ Lichamelijk letsel of materiële schade door een verkeerde opstelling.

Een verkeerde opstelling van de droger kan lichamelijk letsel of materiële schade veroorzaken.

De droger mag alleen door iemand van de Miele Service of een geautoriseerde vakhandelaar worden geplaatst en in gebruik worden genomen.

- ▶ De droger moet conform alle geldende voorschriften en normen worden geïnstalleerd.
- ▶ Gebruik de droger alleen in een goed geventileerde, vorstvrije ruimte.
- ▶ De droger mag niet achter een afsluitbare deur of een schuifdeur worden geplaatst. De maximale openingshoek van de deur van de droger mag niet door voorwerpen of deuren worden beperkt. De deur van de droger moet altijd volledig en onbeperkt kunnen worden geopend.

### Algemene gebruiksvoorwaarden

Deze droger is uitsluitend bedoeld voor professioneel gebruik en mag alleen binnen worden gebruikt.

De droger mag alleen in een vorstvrije ruimte worden geïnstalleerd. Afhankelijk van de plaats van opstelling kan de constructie van het gebouw geluiden en vibraties overnemen.

**Tip:** Wanneer strenge eisen aan het geluidsniveau van het apparaat worden gesteld, dient u een deskundige in te schakelen.

### Transport

De droger mag niet zonder transportpallet worden vervoerd. Bij een transport moeten altijd geschikte transporthulpmiddelen worden gebruikt.

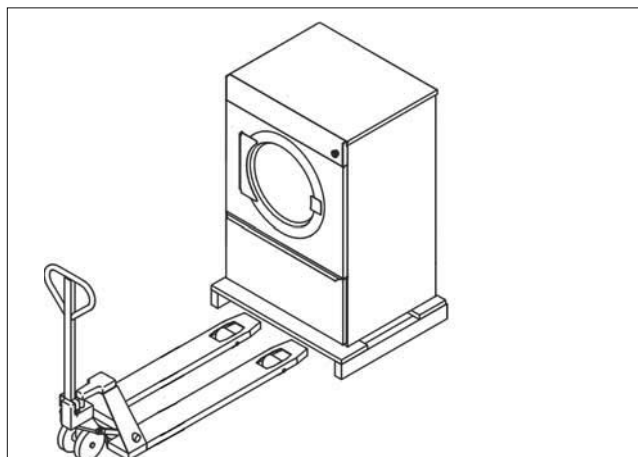

Op de plaats van opstelling moet de droger met geschikte hijsmiddelen van de transportpallet worden getild.

## Droger plaatsen

- Plaats de droger op een volkomen vlakke, vaste ondergrond die waterpas is en die bestand is tegen de vermelde vloerbelasting.

De door de droger veroorzaakte vloerbelasting oefent bij de stelvoetjes een puntbelasting uit op de ondergrond. Een fundering is niet noodzakelijk. Oneffenheden van de vloer moeten echter worden geëgaliseerd.

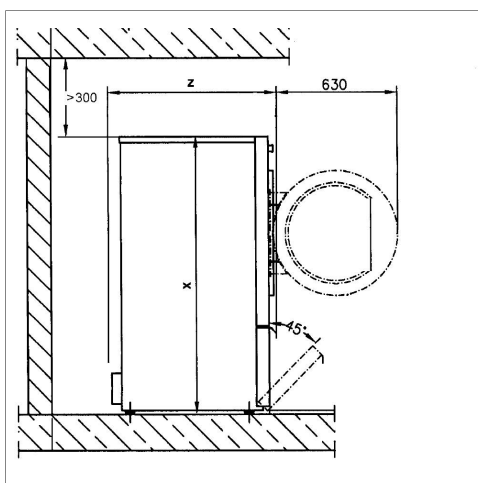
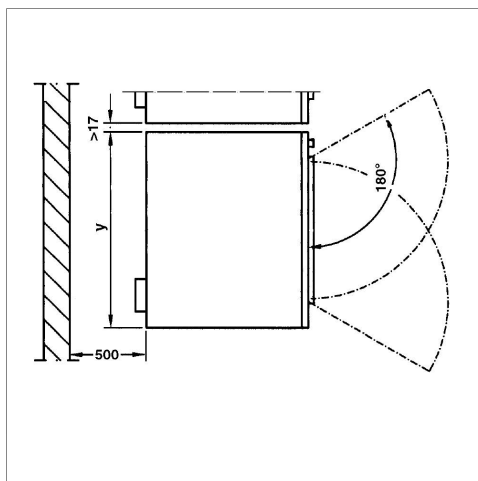

	PDR 514/518/522/914/918/922	PDR 528/544/928/944
<b>x</b>	1.400 mm	1.640 mm
<b>y</b>	906 mm	1.206 mm
<b>z</b>	PDR 514/914: 852 mm PDR 518/918: 1.035 mm PDR 522/922: 1.164 mm	PDR 528/928: 1.018 mm PDR 544/944: 1.384 mm

- Om het onderhoud later te vergemakkelijken, moet er achter het apparaat een onderhoudsruimte met een breedte van minimaal 500 mm worden aangehouden. Deze moet altijd toegankelijk worden gehouden. De aangegeven afstanden tot de wanden mogen niet worden verkleind.
- Zorg er met behulp van de stelvoetjes voor dat de droger waterpas staat. Gebruik voor een juiste afstelling een waterpas.

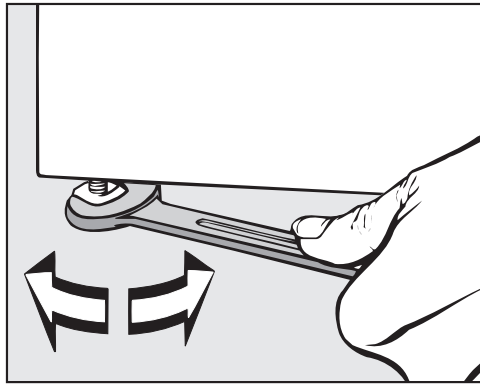

- Draai de moeren op de schroefpoten na het afstellen met een steek-sleutel vast op de bodemplaat.

### Bevestiging

- Om schuiven tegen te gaan, moet u de droger met de bijgeleverde spanstrips via de machinevoeten op de vloer bevestigen.

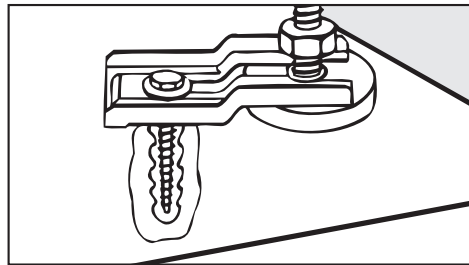

Het meegeleverde bevestigingsmateriaal met pluggen is bedoeld voor een betonnen vloer. Voor andere vloerconstructies moet u specifiek bevestigingsmateriaal bestellen.

### Elektrische aansluiting

De elektrische aansluiting moet door een elektricien worden uitgevoerd.

► De aansluiting mag alleen plaatsvinden op een elektrische installatie die voldoet aan de nationale wetten, verordeningen en richtlijnen, alsmede aan de lokale bepalingen en voorschriften. Daarnaast moeten de voorschriften van de energieleverancier en verzekeraar en de veiligheidsvoorschriften in acht worden genomen, alsmede de regels van de techniek.

► De droger kan alleen betrouwbaar en veilig functioneren als deze op het openbare elektriciteitsnet is aangesloten.

De benodigde aansluitspanning, het verbruik en de specificaties voor de beveiliging staan op het typeplaatje van de droger. Controleer of de aanwezige spanning overeenkomt met de spanningswaarden op het typeplaatje, voordat u de elektrische aansluiting uitvoert! Bij een afwijkende spanning kan de droger beschadigd raken door een te hoge elektrische spanning.

► Als het typeplaatje meerdere spanningswaarden vermeldt, kan de droger worden aangepast voor aansluiting op de betreffende ingangsspanning. Deze omschakeling mag alleen door de Miele Service of een geautoriseerde vakhandelaar worden uitgevoerd. Hierbij dienen de aanwijzingen op het schakelschema in acht te worden genomen. De droger kan met een vaste aansluiting of met een stekkersysteem volgens IEC 60309-1 worden aangesloten. Bij een vaste aansluiting moet het apparaat ter plaatse een werkschakelaar hebben, waarmee het met alle polen van de netspanning kan worden losgekoppeld.

De contactopening in uitgeschakelde toestand moet bij deze schakelaars minimaal 3 mm bedragen. Daartoe behoren bijvoorbeeld zelfuitschakelaars, zekeringen en relais (IEC/EN 60947).

De werkschakelaar (inclusief de stekker) moet zijn beveiligd tegen onbedoeld en onbevoegd inschakelen als de permanente onderbreking van de energietoevoer niet te allen tijde kan worden bewaakt.

**Tip:** Sluit de droger bij voorkeur via een stekkersysteem aan. Elektrische veiligheidscontroles kunnen dan eenvoudiger worden uitgevoerd (bijvoorbeeld tijdens onderhoud en reparaties).

► Het is niet toegestaan installaties te gebruiken die de droger automatisch uitschakelen (zoals schakelklokken).

Nadat de elektrische aansluiting is gemaakt, moet de draairichting van het ventilatorwiel worden gecontroleerd. Deze moet met de klok mee draaien. Als het ventilatorwiel tegen de klok in draait, moeten er twee fasen op de stroomaansluiting worden verwisseld.

► Is volgens de plaatselijke voorschriften een aardlekschakelaar (RCD) vereist, dan moet een aardlekschakelaar van het type B worden gebruikt (geschikt voor alle stroomsoorten).

### **Luchttoevoer/luchtafvoer**

De droger mag alleen worden gebruikt als er een luchtafvoerleiding op de juiste wijze is aangesloten en de ruimte voldoende wordt geventileerd.

### **Stoomaansluiting (alleen voor varianten met stoomverwarming)**

De stoomaansluiting mag alleen door een erkend installateur worden gerealiseerd. Neem bijgevoegde installatiehandleiding in acht. Deze is belangrijk voor de stoomaansluiting.

### **Heetwataansluiting (alleen voor varianten met heetwaterverwarming)**

De heetwataansluiting mag alleen door een erkend installateur worden gerealiseerd.

Neem de installatiehandleiding in acht. Deze is belangrijk voor de heetwataansluiting.

Als een afsluitkraan nodig is, moet deze ter plaatse worden geïnstalleerd.

### **Gasaansluiting (alleen voor varianten met gasverwarming)**

De gasaansluiting mag alleen door een erkende installateur met inachtneming van de landspecifieke voorschriften worden uitgevoerd.

Vanwege een onvoldoende debiet is het gebruik van een gasstopcontact voor het aangegeven verwarmingsvermogen niet toegestaan.

De gasverwarming is af fabriek afgesteld overeenkomstig de gastechnische gegevens op de sticker op de achterzijde van het apparaat.

Bij het veranderen van de gasfamilie moet een ombouwset worden aangevraagd bij de Miele Service. Benodigd is informatie over het machinetype, machinenummer en over de gasfamilie, gasgroep, gasaansluitdruk en het land van installatie. De omschakeling van gas mag alleen door een erkende specialist worden uitgevoerd.

 Risico op elektrische schokken en letsel als de droger wordt gebruikt zonder een volledige buitenbekleding.

Wanneer de buitenbekleding wordt verwijderd, heeft u toegang tot onder spanning staande of roterende machineonderdelen.

Zorg er na het plaatsen van de droger voor dat alle verwijderbare delen van de buitenbekleding weer helemaal zijn gemonteerd.

## nl - Technische gegevens

	PDR 914	PDR 918	PDR 922	PDR 928	PDR 944
Hoogte	1.400 mm	1.400 mm	1.400 mm	1.640 mm	1.640 mm
Breedte	906 mm	906 mm	906 mm	1.206 mm	1.206 mm
Diepte	852 mm	1.035 mm	1.162 mm	1.018 mm	1.385 mm
Diepte bij geopende deur	1.456 mm	1.639 mm	1.768 mm	1.622 mm	1.988 mm
Trommelvolume	250 l	325 l	400 l	500 l	800 l
Maximale belading (droog wasgoed)	14 kg	18 kg	22 kg	28 kg	44 kg
Aansluitspanning	zie typeplaatje				
Vereiste zekering (ter plaatse)	zie typeplaatje				
Verbruik	zie typeplaatje				
Keurmerken	zie typeplaatje				
Gehanteerde normen inzake product-veiligheid	EN/IEC 60335-1; EN 50570; IEC 60335-2-11				
Geluidsdrukniveau, EN ISO 11204	<70 dB (A)				
Geluidsvermogensniveau, EN ISO 9614-2	<80 dB (A)				
Frequentieband	2,4000–2,4835 GHz				
Maximaal zendvermogen	< 100 mW				

### EU-conformiteitsverklaring

Hiermee verklaart Miele, dat het drogertype PT 013 voldoet aan richtlijn 2014/53/EU.

U kunt de volledige tekst van deze EU-conformiteitsverklaring op de volgende internet-adressen vinden:

- Op [www.miele.de/professional/index.htm](http://www.miele.de/professional/index.htm) onder "Producten", "Downloaden"
- Op <http://www.miele.de/professional/gebrauchsanweisungen-177.htm> door de naam van het product of het serienummer in te voeren

## en - Contents

---

<b>Caring for the environment</b> .....	<b>114</b>
<b>Warning and Safety instructions</b> .....	<b>115</b>
Extended documentation .....	115
Appropriate use .....	115
Foreseeable misuse .....	116
Technical safety .....	117
Gas-heated tumble dryers .....	118
Correct use.....	118
Accessories .....	119
<b>Operating the tumble dryer</b> .....	<b>120</b>
Control panel.....	120
Sensor controls and touch display with sensor controls.....	121
Main menu .....	121
“☐ Programmes” menu.....	121
“☆ Favourites” menu.....	121
“⚙ Supervisor” menu .....	121
Operating examples .....	121
Selection lists.....	121
Setting numerical values .....	122
Pull-down menu.....	123
Exiting the menu .....	123
Help display .....	123
<b>Drying</b> .....	<b>124</b>
1. Notes on correct laundry care .....	124
Washing before drying .....	124
Removing foreign objects .....	124
Care symbols.....	124
2. Loading the tumble dryer.....	125
3. Selecting a programme .....	125
Switching on the tumble dryer .....	125
4. Selecting programme settings.....	126
Select the drying level.....	126
Selecting extra options .....	126
5. Starting a programme .....	128
Payment device (optional).....	128
Calling up current programme parameters .....	128
Programme running time/Time left estimation .....	128
End of the programme .....	129
End of programme .....	129
Removing the laundry .....	129
Care notes .....	129
Timer .....	129
Prerequisite for setting the timer .....	129
Setting the timer.....	129
<b>Cleaning and maintenance</b> .....	<b>130</b>
Cleaning the fluff filter .....	130
<b>Customer Service Department</b> .....	<b>132</b>
Contact in case of malfunction .....	132
Optional accessories .....	132



---

<b>Installation</b> .....	<b>133</b>
Installation requirements .....	133
General operating conditions .....	133
Transport.....	133
Installing the tumble dryer .....	133
Securing the machine .....	135
Electrical connection .....	135
Air intake/exhaust air .....	136
Steam connection (only for steam-heated variants).....	136
Hot water connection (only for hot water-heated variants).....	136
Gas connection (only for gas-heated variants) .....	136
<b>Technical data</b> .....	<b>138</b>
EU declaration of conformity.....	138
UK declaration of conformity.....	138

### **Disposal of the packing material**

The packaging is designed to protect the appliance from damage during transportation. The packaging materials used are selected from materials which are environmentally friendly for disposal and should be recycled.

Recycling the packaging reduces the use of raw materials in the manufacturing process and also reduces the amount of waste in landfill sites.

### **Disposing of your old machine**

Old electrical and electronic appliances often contain valuable materials. However, they also contain harmful substances which were essential for their correct functioning and safety. These could be hazardous to human health and to the environment if disposed of with household waste or if handled incorrectly. Please do not, therefore, dispose of your old machine with household waste.

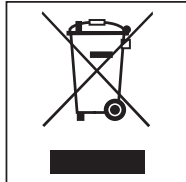

Please dispose of it at your local community waste collection/recycling centre for electrical and electronic appliances. Consult your dealer if necessary.

Please ensure that your old machine poses no risk to children while being stored for disposal.

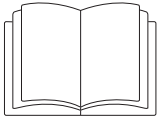

- It is essential to read these instructions.

### Extended documentation

This document contains essential information. You can access the full operating instructions and other up-to-date documentation for your appliance on the Miele website:

<https://www.miele.co.uk/professional/user-manuals-177.htm>



In order to access the documentation, you will need the model number or serial number for your appliance. This information can be found on the appliance's data plate.

This tumble dryer complies with all current local and national safety requirements. However, inappropriate use can lead to personal injury and damage to property.

Read the operating instructions carefully before using the tumble dryer. They contain important information on safety, installation, use and maintenance. This prevents both personal injury and damage to the tumble dryer.

In accordance with standard IEC 60335-1, Miele expressly and strongly advises that you read and follow the instructions in the chapter on installing the tumble dryer as well as the safety instructions and warnings.

Miele cannot be held liable for damage caused by non-compliance with these instructions.

Keep these operating instructions in a safe place and pass them on to any future owner.

When instructing other people how to use the tumble dryer, they must be made aware of these safety and warning instructions.

### Appropriate use

- The tumble dryer is intended for installation in a commercial environment.
- This tumble dryer is only intended for drying fabrics which have been washed in a water solution, and marked on the manufacturer's care label as being suitable for tumble drying. "Dry cleaning kits" for freshening up garments in a tumble dryer are increasingly available on the market. If using, do so at your own risk, and follow the instructions provided on the packaging. Any other applications may be dangerous. Miele cannot be held liable for damage resulting from incorrect or improper use or operation.
- The tumble dryer is not intended for outdoor use.
- Do not install the tumble dryer in a room where there is a risk of frost. At temperatures around freezing point, the tumble dryer may not be able to operate properly. The permitted room temperature is between 2 °C and 40 °C.
- If the machine is used in a commercial environment it may only be operated by instructed/trained personnel. If the machine is used in a publicly accessible area, the supervisor must ensure that it can be operated safely without risk of danger.

## en - Warning and Safety instructions

---

- ▶ This appliance can only be used by people with reduced physical, sensory or mental capabilities, or lack of experience or knowledge, if they are supervised whilst using it or have been shown how to use it in a safe way and understand and recognise the consequences of incorrect operation.
- ▶ Children under 8 years of age must be kept away from the tumble dryer unless they are constantly supervised.
- ▶ Children 8 years and older may only use the tumble dryer unsupervised if they have been shown how to use it safely and recognise and understand the consequences of incorrect operation.
- ▶ Children must not be allowed to clean or maintain the tumble dryer unsupervised.
- ▶ Please supervise children in the vicinity of the tumble dryer and do not let them play with it.
- ▶ This tumble dryer may also be operated in public areas.
- ▶ Any uses other than those listed above are prohibited. The manufacturer accepts no liability in such cases.

### Foreseeable misuse

- ▶ Do not make any alterations to the tumble dryer, unless authorised to do so by Miele.
- ▶ Do not lean on the tumble-dryer door. Otherwise, the tumble dryer may tip over, causing injury to yourself or others.
- ▶ Do not use a pressure washer or water jet to clean the tumble dryer.
- ▶ To ensure the correct performance of the tumble dryer and to prevent the risk of faults and fire, it is important to carry out maintenance on a regular basis.
- ▶ Benzine, petrol, paraffin, or any easily flammable liquid must not be stored or used near the machine. Danger of explosion.
- ▶ Do not expose the dryer to air which is contaminated with vapour of chlorine, fluorine or other solvents. Danger of fire.
- ▶ Fire hazard due to controllable socket. This tumble dryer must not be connected to a controllable socket (e.g. a timer). There is a risk of the laundry self-igniting if the tumble dryer's cooling phase is interrupted.
- ▶ To prevent the risk of fire, the following items must not be dried in this tumble dryer:
  - Items which have not been washed.
  - Items which have not been thoroughly cleaned and are still soiled with grease, oil or other deposits (such as kitchen linens or cosmetics cloths with cooking oils, grease, lotions, etc). If items have not been thoroughly cleaned, there is a danger that they might ignite when heated, even after they have been removed from the tumble dryer at the end of the programme.
  - Items (e.g. mops and floor cloths) that have been treated with inflammable cleaning agents or which contain residues of acetone, alcohol, benzene, petrol, kerosene, stain remover, turpentine, wax and wax remover or other chemicals.
  - Items which have been splashed with hair lacquer, hair spray, nail varnish remover or similar substances.

Wash heavily soiled items thoroughly by increasing the amount of detergent and selecting a high washing temperature. If in doubt, wash the items several times.

- ▶ In many programmes, the heating phase is followed by a cooling down phase to ensure that the items are not too hot to handle when you remove them (this also avoids the danger of the laundry self-igniting). The programme is not finished until the cooling down phase is complete. Ensure that you always wait until the end of the programme before removing the laundry.

▶ Never operate the tumble dryer without the fluff filter or with a damaged fluff filter. This could lead to malfunctions. Fluff can clog the air channels, heating elements and vent ducting, which could result in a fire. In this case, stop the tumble dryer immediately and replace the damaged fluff filter.

### Technical safety

▶ Before setting up the tumble dryer, check it for any externally visible damage. Do not install or use a damaged tumble dryer.

▶ Do not connect the tumble dryer to the power supply by an extension lead (fire hazard due to overheating).

▶ The electrical safety of this tumble dryer can only be guaranteed when correctly earthed. It is essential that this standard safety requirement is observed and regularly tested. If in any doubt, please have the electrical installation inspected by a specialist. Miele cannot be held liable for the consequences of an inadequate earthing system.

▶ Unauthorised repairs could result in unforeseen dangers for the user, for which Miele cannot accept liability. Repairs should only be undertaken by a Miele authorised technician, otherwise any subsequent damage will not be covered by the warranty.

▶ Faulty components may only be replaced by genuine Miele spare parts. Miele can only guarantee the safety standards of the appliance when Miele replacement parts are used.

▶ In the event of a fault and for cleaning and maintenance purposes, the tumble dryer must be disconnected from the power supply. The tumble dryer is only disconnected from the power supply, if:

- It is switched off at the wall socket or the plug is withdrawn.
- The mains fuse is disconnected.
- The mains fuses have been completely removed.

▶ The tumble dryer must not be used in non-stationary installation sites (e.g. on a ship).

▶ Follow the instructions in "Installation" and "Technical data".

▶ The tumble dryer may only be operated when the ducting has been installed and the room is sufficiently ventilated.

▶ The vent ducting must never be installed in any of the following flues or shafts:

- Chimneys or smokestacks that are in use.
- Shafts that are used to ventilate installation rooms with fireplaces.
- Flues that are used by third parties.

Smoke or exhaust gas that is fed back into the flue or shaft may be toxic.

▶ Regularly check all components in the vent ducting (e.g. wall pipe, external grille, bends, elbows, etc.) to make sure air can move through them and to ensure that they are working properly. Clean components when necessary. Fluff deposits in the vent ducting system will prevent the air from being extracted properly and, as a result, will stop the tumble dryer from working properly.

If existing vent ducting is due to be used, it must be checked before being connected to the tumble dryer.

Low pressure must not occur in the vent ducting.

▶ There is a risk of suffocation and poisoning due to exhaust gases being sucked back if gas-powered flow heaters, gas-powered room heaters, coal-burning stoves with a flue connection, etc., are installed in the same room, in the same flat or in neighbouring rooms and the negative pressure is 4 Pa or more.

The following measures for suitable room ventilation (examples) can help to prevent negative pressure in the installation area:

- Install suitably sized vents that cannot be closed in the exterior walls.

## en - Warning and Safety instructions

---

Please always seek approval from your building regulations inspector to confirm that the appliance can be operated without risk and that negative pressure of over 4 Pa can be prevented.

▶ If multiple tumble dryers are to be connected to one vent ducting, a non-return flap must be installed directly on the duct for each tumble dryer.

If this requirement is not observed, the tumble dryers may be damaged and their electrical safety could be affected.

▶ The plug must be easily accessible so that the tumble dryer can be disconnected from the power supply at any time. The operator must be able to check from any access point that the plug is still removed.

▶ If the appliance is hard wired, adequate provision must be made on site to switch off all poles to disconnect the tumble dryer from the power supply.

▶ Do not block the gap between the bottom of the tumble dryer and the floor with plinth facings, deep pile carpet etc.

▶ Ensure that no closeable door, sliding door or an oppositely hinged door is installed that would hinder the drum door being opened in any way.

▶ If the mains connection cable is faulty it must always be replaced by a Miele authorised technician to protect the user from danger.

### Gas-heated tumble dryers

▶ In the event of a fault or when carrying out cleaning and maintenance, the on-site manual gas shut-off valve and the shut-off device on the gas meter must be closed.

▶ Before completing commissioning, maintenance, conversion and repair work, all gas-conducting components – from the manual shut-off valve to the burner jet – must be checked for leaks. Particular attention must be paid to the measurement connections on the gas valve and on the burner. Checks must be performed when the burner is both switched on and switched off.

▶ It is recommended that the product and its installation is annually inspected and tested by a suitably qualified technician in conjunction with local and national regulations.

Take these safety precautions if you smell gas

- Extinguish all flames immediately.
- Close the on-site gas shut-off device, the gas shut-off device on the gas meter or the main gas shut-off device immediately.
- Open all windows and doors immediately.
- Do not light any naked flames (e.g. matches or lighters).
- Do not smoke.
- If there is the smell of gas in a room, never enter the room with a naked flame.
- Do not carry out any actions that will create electrical sparks (such as pulling out electrical plugs or pressing electrical switches or bells).
- If you cannot find the cause of the gas smell and all gas valves have been shut off, please call the gas supply company immediately.

If other persons are being shown how to operate the appliance, they must be given and/or made aware of these important safety precautions.

### Correct use

▶ Always close the drum door after each drying cycle. This will prevent:

- Children climbing into the tumble dryer or hiding things in it.
- Pets or other small animals climbing into the tumble dryer.

## en - Warning and Safety instructions

- ▶ Keep the room where the tumble dryer is located free from dust and fluff. If the air that is taken into the machine contains dirt particles, this can cause blockages. A fault may then occur and there is a risk of fire.
- ▶ Never operate the tumble dryer without the fluff filter or with a damaged fluff filter. This could lead to malfunctions. Fluff can clog the air channels, heating elements and vent ducting, which could result in a fire. In this case, stop the tumble dryer immediately and replace the damaged fluff filter.
- ▶ The fluff filter must be cleaned on a regular basis.
- ▶ To ensure problem-free operation of the tumble dryer:
  - Clean the surface of the fluff filter after each drying cycle.
  - In addition, the fluff filter and the air passages must be cleaned when prompted by the display.
- ▶ Remove all items from the pockets of the laundry to be dried (e.g. lighters, matches, keys).
- ▶ The programme ends when the cooling phase starts. Many programmes are followed by the cooling phase to ensure that the items of laundry are kept at a temperature that will not cause them damage (for instance to prevent the risk of the laundry self-igniting). Always remove all items of laundry from the tumble dryer immediately after the cooling phase.
- ▶ Fabric conditioner and similar products must be used according to the instructions on the manufacturer's packaging.
- ▶ For tumble dryers with stainless steel surfaces:  
The stainless steel surfaces must not come into contact with liquid cleaning and disinfecting agents which contain chlorine or sodium hypochlorite. These agents can have a corrosive effect on stainless steel.  
Aggressive vapours containing chlorine can also be corrosive.  
Do not store containers of these agents near the tumble dryer.

### Accessories

- ▶ Accessory parts may only be fitted when expressly approved by Miele. If other parts are used, warranty, performance and product liability claims will be invalidated.

 Miele cannot be held liable for damage caused by non-compliance with these Warning and Safety instructions.

## en - Operating the tumble dryer

### Control panel

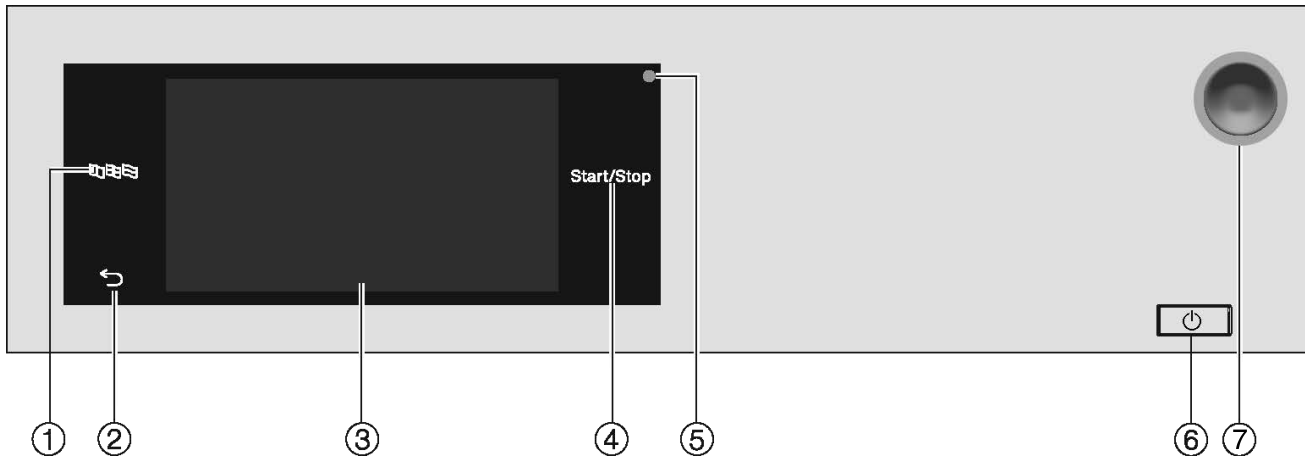

① **sensor control**

For selecting the current user language

At the end of the programme, the language is automatically reset to the language set at the supervisor level.

② **sensor control**

Takes you back one level in the menu.

③ **Touch display**

④ **Start/Stop sensor control**

For starting the selected drying programme and cancelling a programme once it has started. The programme selected can be started as soon as the sensor control starts flashing.

⑤ **Optical interface**

For the Customer Service Department

⑥ **button**











For switching the tumble dryer on and off. Depending on the programming at supervisor level, the tumble dryer switches off automatically to save energy. It is switched off an adjustable time after the end of the programme/Anti-crease phase, or after being switched on if no further selection is made.

⑦ **Emergency off switch**

It should only be activated in the event of danger or in order to prevent danger. When this switch is activated, the machine is immediately switched off and put in a safe condition. Once the danger has been averted, the switch can be unlocked again by turning the knurled dial to the right.



## Sensor controls and touch display with sensor controls

The sensor controls , , , , , , , , , ,  and *Start/Stop* and the sensor controls in the display respond to finger tip contact. Every touch of a sensor control is confirmed with an audible keypad tone. You can adjust the volume of the keypad tone or switch it off (see “Supervisor level”).

The control field with sensor controls and the touch display can be scratched by pointed or sharp objects, e.g. pens.  
Only touch the control field with your fingers.

## Main menu

After switching on the tumble dryer, the main menu will appear in the display. You can access all the important submenus from the main menu.

Touch the sensor control  at any time to return to the main menu. Values set previously are not saved.

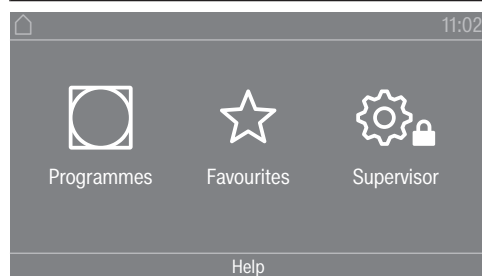

Main menu

### “ Programmes” menu

In this menu, you can select the drying programmes.

### “ Favourites” menu

In this menu, you can select 1 favourite programme from a total of 12 favourite programmes. The drying programmes can be set up and saved by the supervisor in the Favourites menu (see “Favourite programmes” under “Supervisor level”).

### “ Supervisor” menu

You can alter the tumble dryer’s electronic module to suit changing requirements in the supervisor level (see “Supervisor level”).

## Operating examples

### Selection lists

Scrolling through the “ Programmes” menu (single selection)

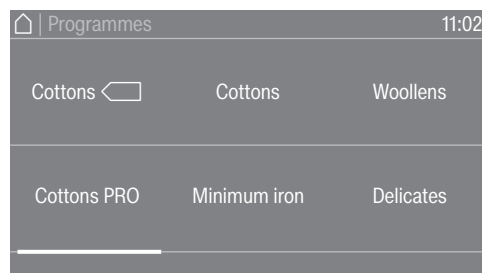

- To scroll through the menu, place your finger on the touch display and move it left or right.

## en - Operating the tumble dryer

The orange scroll bar in the bottom display area shows that there are further options to choose from.

- To select the required drying programme, touch the programme name with your finger.

The display will now change to the standard menu for that programme.

“Extras” menu (multiple selection)

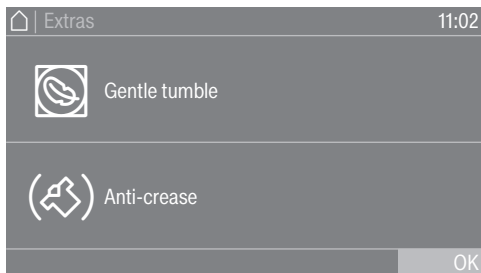

To select one or more *Extras*, touch the required *Extras* with your finger.

Currently selected *Extras* are marked orange. To deselect an *Extra* simply touch the *Extra* again.

### Setting numerical values

You can set numerical values in some menus. You can set the numerical values by swiping your finger up and down on the display.

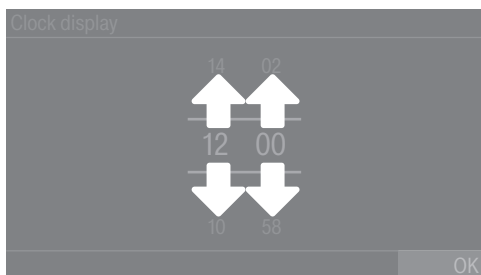

- Place your finger on the number that you want to change.
- To set the required number, swipe your finger up or down on the display.
- Confirm the set numerical value by touching the OK sensor control.

**Tip:** For some settings, depending on the value range and increments, the value can also be set using a numerical keypad. Briefly touching the numbers will bring up the numerical keypad. Once a valid number has been entered, the OK sensor control will be highlighted green.

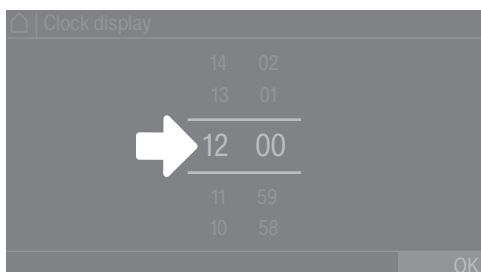

- Briefly touch a number between the two lines with your finger. The numeric block will appear.

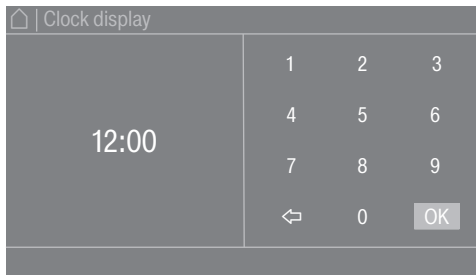

- To enter the numerical value, touch the numbers on the right-hand side and then confirm with OK.

### Pull-down menu

The pull-down menu can be used to display information (e.g. about a drying programme).

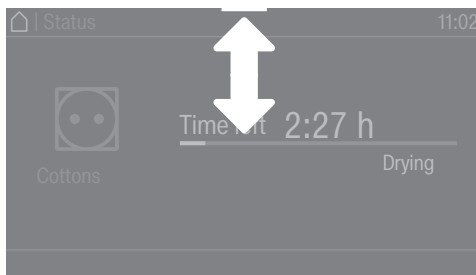

If an orange bar appears at the top of the screen in the middle of the display, you can open the pull-down menu. Touch the bar and drag it down with your finger on the display.

To close the pull-down menu again, touch the orange bar and drag it up with your finger on the display.

### Exiting the menu

- Touch the ↶ sensor control to return to the previous screen.

Entries made before this which have not been confirmed with OK will not be saved.

### Help display

With some menus, Help appears along the bottom line of the display.

- If you need more information about the current menu, touch the Help sensor control. The additional information is shown in the display.
- Touch the ↶ sensor control to return to the previous screen.

## 1. Notes on correct laundry care

### Washing before drying

Heavily soiled laundry must be washed particularly thoroughly. Use sufficient detergent and select a high wash temperature. If in doubt, wash the items several times.

The tumble dryer must not be used for drying items of laundry which have been cleaned using industrial chemicals.

New and coloured items must be washed thoroughly and separately. Do not dry new and coloured items with light coloured garments. There is the risk of colours running and discolouring other garments or even plastic components in the tumble dryer. Dark coloured fluff can also settle on light coloured garments and vice versa.

### Removing foreign objects

Before drying, ensure that there are no foreign objects in the laundry.

 Damage due to foreign objects which were not removed from the laundry.

Foreign objects in the laundry can melt, burn or explode.

Ensure that any foreign objects (e.g. detergent dispensing aids, lighters, etc.) have been removed from the laundry.







Check seams and stitching to ensure that the items of laundry are intact. This way you will avoid the danger of fillings coming out and causing a fire. Sew in or remove underwiring from bras.

 Risk of fire due to incorrect use and operation.

The laundry can burn and destroy the tumble dryer and the surroundings.

See the section on “Warnings and safety notes” for further information.

### Care symbols

Drying	
	Normal/higher temperature
	Low temperature*
* Select Low temperature.	
	Do not tumble dry
Ironing	
	Very hot
	Hot
	Warm
	Do not iron

## 2. Loading the tumble dryer

### Loading laundry into the tumble dryer

Preventing damage to fabrics.  
Before loading, read chapter “1. Notes on correct laundry care” first.

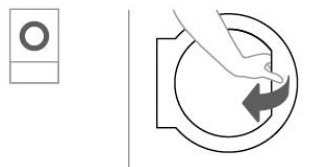

- Open the door.
- Load laundry into the tumble dryer.

Risk of damage with laundry getting trapped.  
Laundry can be damaged by getting trapped when closing the door. When closing the door, make sure that laundry does not get trapped in the door opening.

Do not overload the drum. Overloading can cause unnecessary wear and tear to the laundry and cause a disappointing drying result. It can also cause more creasing.

### Closing the door

⚠ Damage caused by laundry getting trapped.  
Laundry can be damaged by getting trapped when closing the door. When closing the door, make sure that laundry does not get trapped in the door opening.

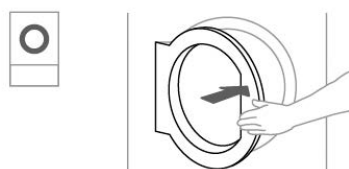

- Shut the door gently.

## 3. Selecting a programme

### Switching on the tumble dryer

- Press the  button.
- The welcome screen will light up.

There are different ways to select a drying programme in the main menu.

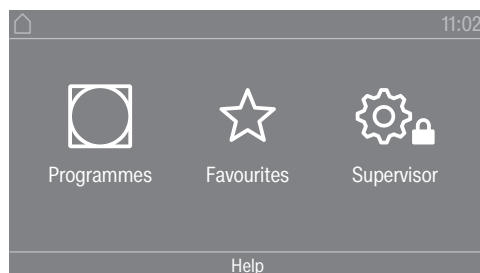

- Touch the  Programmes sensor control.

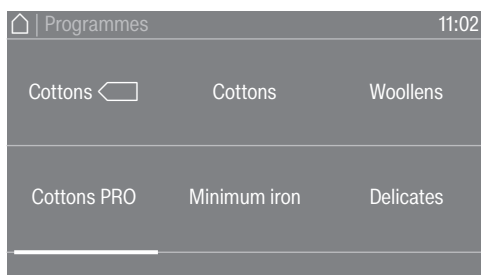

- With your finger, swipe to the left until you reach the required programme.
- Touch the sensor control for that programme.

The display will change to the standard menu for that drying programme.

Alternatively, you can select a programme from the Favourites list. The preset programmes under ☆ Favourites cannot be changed via the Supervisor level.

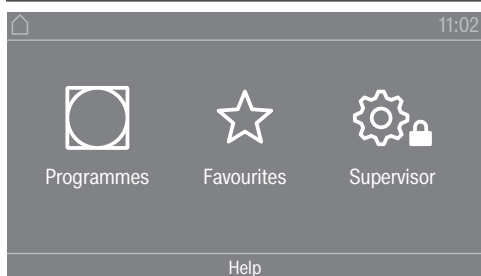

- Touch the ☆ Favourites sensor control.

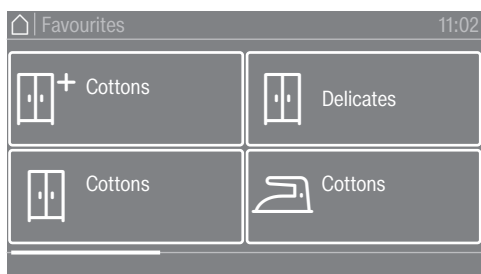

- With your finger, swipe to the left until you reach the required programme.
- Touch the required programme.

The display will change to the standard menu for that drying programme.

#### 4. Selecting programme settings

##### Select the drying level

With many programmes, you can change the preset drying level. Depending on the programme, you can select different drying levels.

##### Selecting extra options

The drying programmes can be augmented with various Extras. Some Extras can only be selected for certain drying programmes.

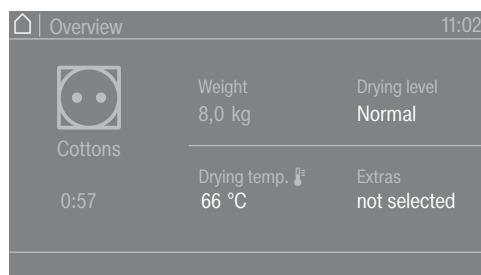

■ Touch the Extras sensor control.

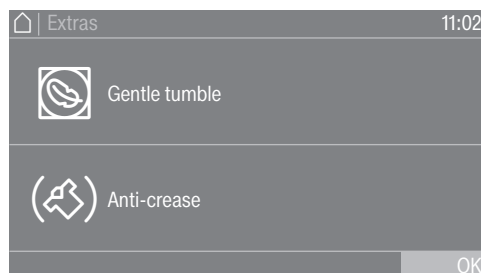

■ Touch the sensor control for the extra you want.

■ Only press **OK** when the extra appears on the display.

The relevant symbol for the required extra ( or ) lights up.

 Gentle tumble

Sensitive items are dried with fewer drum rotations and a lower drying temperature.

 Anti-crease

At the end of the programme, the drum will continue to rotate in a certain rhythm, depending on the selected programme. This helps to prevent creasing at the end of the programme.

The Anti-crease function is switched off as the factory default setting. The Anti-crease function can be switched on in the supervisor level with a variable duration of up to 12 hours. You can find this setting in the supervisor level under the *Process technology/Anti-crease* menu.

## 5. Starting a programme

### Payment device (optional)

If your machine is connected to a payment device, the amount of payment required will appear in the display.

Money may be lost if the drum door is opened or the programme is cancelled.

Depending on the settings, money may be lost in the payment device if the drum door is opened or the programme is cancelled.

Do not open the door once the programme has started.

Do not cancel a drying programme while it is running.

### Starting the programme

The programme can be started as soon as the *Start/Stop* sensor control is flashing on and off.

- Touch the *Start/Stop* sensor control.

If a delay start period has been selected, this will appear in the display.

The drying programme will start either straight away or once the delay start period has elapsed. The programme time left is shown in the display.

### Calling up current programme parameters

During the programme running time, you can use the pull-down menu to view the parameters of the current drying programme (e.g. drying level, load size, selected extras, drying temperature).

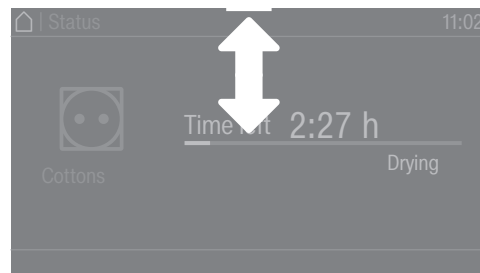

- To call up the pull-down menu, swipe your finger from top to bottom during the programme running time.

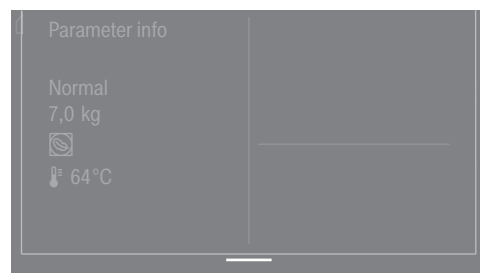

The pull-down menu displays the parameters of the drying programme.

- To close the pull-down menu again, swipe your finger from bottom to top or press the ↶ sensor control.

### Programme running time/Time left estimation

The programme running time depends on the quantity of laundry, the type of fabric and the residual moisture in the laundry. The displayed programme running time for drying level programmes can therefore vary or “jump”. The tumble dryer’s electronic module adapts during the ongoing drying programme. The displayed programme running time becomes more and more accurate.



When using the programmes for the first time, the displayed time sometimes deviates significantly from the real time left. The difference between the estimated and achieved time becomes smaller if the corresponding programme is run more often. If different load sizes are dried in one programme, the time left display can only show an approximate time.

## End of the programme

**End of programme** The laundry will be cooled down after the end of the programme. The message *Finish/Cool down* will appear on the display during the cooling phase. The laundry can now be removed.

After the cooling phase and the drying programme are completed, the message *Finish* is displayed.

The tumble dryer will switch off automatically after the set time after the end of a programme.

If the Anti-crease (🌀)\* extra has been selected, the drum continues to rotate in intervals after the end of the programme. This reduces creasing if the laundry cannot be removed straight away.

\* The Anti-crease function is switched off as the factory default setting and can be activated in the supervisor level.

## Removing the laundry

- Open the door.
- Remove everything from the drum.

Items left in the tumble dryer could be damaged by overdrying when the tumble dryer is used the next time.  
Always remove all items from the drum.

- Switch the tumble dryer off by pressing the ⏻ button.

## Care notes

This tumble dryer requires regular maintenance, particularly if it is used on a continuous basis. Please see “Cleaning and care” for details.

## Timer

### Prerequisite for setting the timer

The Delay start must be activated in the Supervisor level in the Controls / Display menu so that the Timer can be selected. Before the programme starts, the Timer can be used to select a programme start time or programme end time.

### Setting the timer

- Touch the Timer sensor control.
- Select the *Finish at*, *Start in* or *Start at* option.
- Set the hours and the minutes and confirm your entry with the OK sensor control.

## en - Cleaning and maintenance

### Cleaning the fluff filter

⚠ Risk of fire if the tumble dryer is operated without a fluff filter.

If there is no fluff filter, the air channels, heating elements and vent ducting can become clogged during drying and may catch fire.

The fluff filter must not be removed for cleaning.

Never operate the tumble dryer without the fluff filter in place.

Replace a damaged fluff filter immediately.

A fluff filter collects fluff released by textiles. The fluff filter must be cleaned at least once per working day as well as in accordance with the corresponding message in the display. In the event of a heavy build-up of fluff, the fluff filter should be cleaned several times per day.

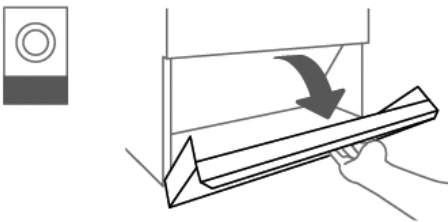

- Open the fluff filter compartment cover.

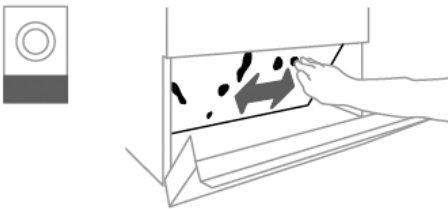

- Remove the fluff from the fluff filter using your hands.

Do not use pointed or sharp-edged objects to clean the fluff filter.  
Otherwise, the fluff filter may become damaged.

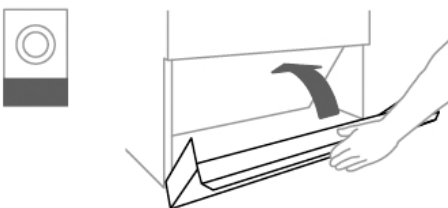

- Close the fluff filter compartment cover after cleaning the fluff filter.

### Cleaning the drum and the outside of the casing

⚠ Risk of death due to electric shock.

The tumble dryer must be completely disconnected from the power supply before performing cleaning or maintenance work.

Before starting cleaning or maintenance work, always switch off the tumble dryer at the main switch (on site).

Do not use a pressure washer or water jet to clean the tumble dryer.

⚠ Risk of damage due to solvent-based cleaning agents and abrasive cleaners.

Solvent based cleaning agents, abrasive cleaners, glass cleaners or all-purpose cleaners can cause damage to plastic surfaces and other parts.

Clean the tumble dryer with a slightly damp cloth and a mild non-abrasive cleaning agent or soapy water.

- Clean the seal around the inside of the door with a damp cloth.
- The tumble dryer drum must be wiped clean with a soft, damp cloth after drying items that have been starched.
- Dry all parts with a soft cloth.
- The drum and other stainless steel parts can be cleaned with a suitable stainless steel cleaner if you wish.

The air intake vent is located on the rear of the tumble dryer.

This vent must never be covered or blocked with objects.

Keep the area around the tumble dryer – in particular the air intake – clear of fluff.

## en - Customer Service Department

---

### **Contact in case of malfunction**

In the event of any faults which you cannot remedy yourself, please contact your Miele Dealer or Miele Service.

Contact information for Miele Service can be found at the end of this document.
---

Please note that telephone calls may be monitored and recorded for training purposes and that a call-out charge will be applied to service visits where the problem could have been resolved as described in this booklet.

Please quote the model and serial number of your appliance when contacting Miele. This information can be found on the data plate.

### **Optional accessories**

Optional accessories for this tumble dryer are available from your Miele dealer or from the Miele Customer Service Department.

## Installation requirements

⚠ Risk of injury or damage to property due to improper installation.

Incorrect installation of the tumble dryer can lead to personal injury or damage to property.

The tumble dryer must only be installed and commissioned by Miele Customer Service Department or an authorised dealer.

- ▶ The tumble dryer must be installed in accordance with all relevant regulations and standards.
- ▶ The dryer must only be operated in a room that has sufficient ventilation and which is frost-free.
- ▶ The tumble dryer must not be installed behind a closeable door or a sliding door. The maximum opening angle of the tumble dryer door must not be limited by objects or doors. It must be possible to fully open the tumble dryer door at any time.

## General operating conditions

This dryer is intended only for use in a commercial environment and must only be operated indoors.

Do not install the tumble dryer in a room where there is a risk of frost. Depending on the nature of the installation site, sound emissions and vibrations may occur.

**Tip:** Have the installation site inspected and seek the advice of a professional in instances where increased noise may cause a nuisance.

## Transport

The tumble dryer must not be transported without a transport pallet.

Suitable transport aids must always be used during transportation.

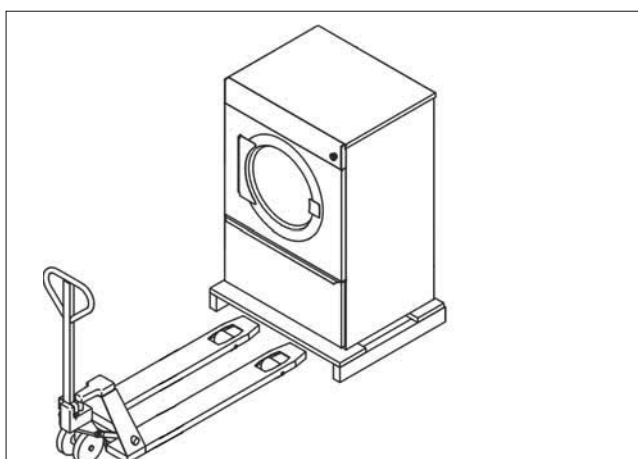

At the installation site, the tumble dryer must be lifted from the transport pallet using suitable lifting gear.

## Installing the tumble dryer

- Place the tumble dryer on a perfectly level, secure and horizontal surface that is able to withstand the specified floor load.

## en - Installation

The floor load created by the tumble dryer is concentrated and transferred to the installation surface via the adjustable feet. A base is not required. However, an uneven floor surface must be compensated for.

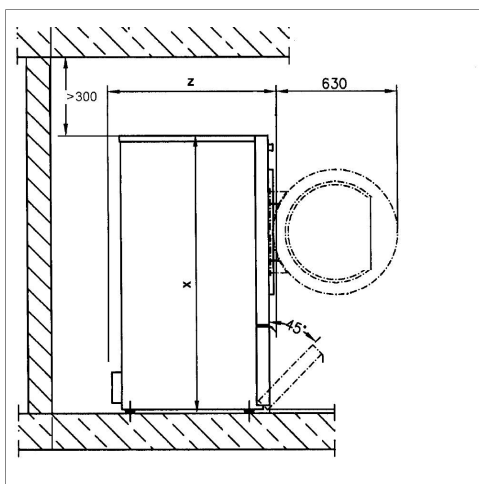
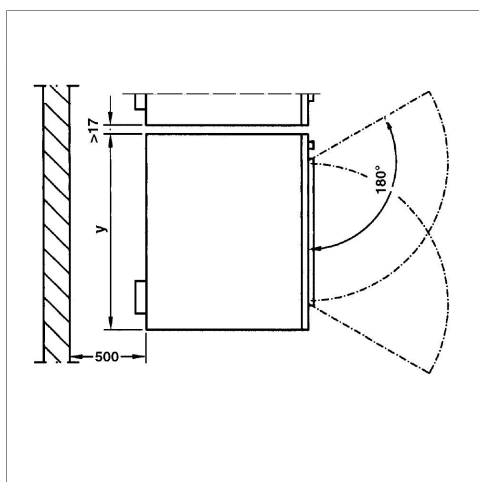

	PDR 514/518/522/914/918/922	PDR 528/544/928/944
<b>x</b>	1400 mm	1640 mm
<b>y</b>	906 mm	1206 mm
<b>z</b>	PDR 514/914: 852 mm PDR 518/918: 1035 mm PDR 522/922: 1164 mm	PDR 528/928: 1018 mm PDR 544/944: 1384 mm

- To facilitate any future maintenance work, a maintenance corridor with a width of at least 500 mm must be set up behind the machine and must be accessible at all times. The distance between the machine and any walls must not fall below the specified minimum values.
- Adjust the tumble dryer adjustable feet until the machine is level. Use a spirit level to ensure correct alignment.

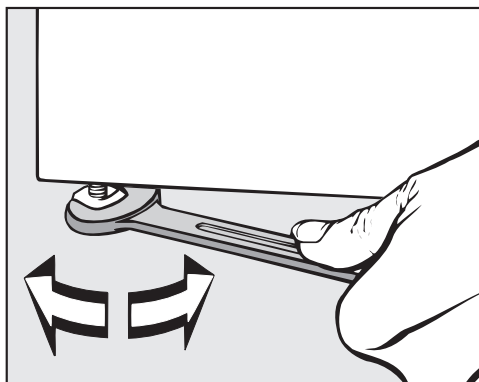

- After the machine has been aligned, screw the nuts on the adjustable feet tightly to the base plate using an open spanner.

### Securing the machine

- The tumble dryer must be secured to the floor by fitting the tensioning strips supplied over the machine feet.

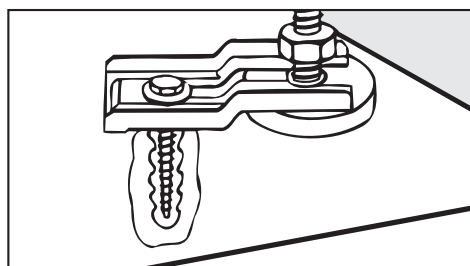

Fittings supplied are for bolting the machine to a concrete floor. For other types of flooring, please purchase suitable fastening materials separately.

### Electrical connection

The electrical connection must be established by a qualified electrician.

- ▶ The electrical connection may only be made to an electrical system provided in accordance with all appropriate local and national legislation, regulations and guidelines. Please also observe the regulations set out by your insurance provider and energy supplier, accident prevention regulations, as well as recognised codes of practice.
- ▶ Reliable and safe operation of this tumble dryer is only ensured if it has been connected to the mains electricity supply.

The required supply voltage, power rating and fuse rating can be found on the data plate on the tumble dryer. Ensure that the supply voltage matches the voltage quoted on the data plate before establishing the electrical connection to the tumble dryer.

Connection to a supply voltage other than the one quoted on the data plate can damage the tumble dryer if the voltage is too high.

- ▶ If more than one voltage is specified on the data plate, the tumble dryer can be converted for connection to the relevant input voltage. This conversion must be performed by the Miele Customer Service Department or by an authorised dealer. During the conversion, the wiring instructions given on the wiring diagram must be followed.

**Tip:** We recommend connecting the tumble dryer to the power supply via a plug and socket so that it is easier to conduct electrical safety checks (e.g. during maintenance or repair work).

It is recommended the tumble dryer is connected with a suitable plug and socket in accordance with IEC 60309-1, however if the installation requires a hard-wired connection, an all-pole means of isolation must be provided on site. Switches with a minimum contact gap greater than 3 mm are suitable disconnectors. These include circuit breakers (MCB), fuses and contactors (VDE 0660) (IEC/EN 60947). If the mains supply cannot be permanently disconnected, the isolation device (including plug and socket) must be safeguarded against being switched on either unintentionally or without authorisation.

► The tumble dryer must not be connected to devices such as timers which would switch it off automatically.

Once the electrical connection has been established, the rotation direction of the fan impeller must be checked. It must rotate clockwise. If the fan impeller rotates anti-clockwise, two phases on the mains terminal must be swapped.

► If it is necessary to install a residual current device (RCD) in accordance with local regulations, a residual current device type B (sensitive to universal current) must be used.

### **Air intake/exhaust air**

The tumble dryer may only be operated when the ducting has been connected properly and the room is sufficiently ventilated.

### **Steam connection (only for steam-heated variants)**

The steam connection must only be carried out by a registered installation technician. The enclosed installation instructions must be observed as they are important for the steam connection.

### **Hot water connection (only for hot water-heated variants)**

The hot water connection may only be carried out by a registered installation technician.

The installation instructions must be observed as they are important for the hot water connection.

If a stopcock is desired, it must be fitted on site.

### **Gas connection (only for gas-heated variants)**

The gas connection may only be carried out by a registered installation technician in accordance with the applicable national regulations.

**The use of a gas socket for the supply hose is not permitted as the flow rate is too low for the specified heater rating.**

The gas heating is configured at the factory in line with the gas specifications on the sticker on the rear of the appliance.



If the gas type needs to be changed, please request the appropriate conversion kit from the Miele Customer Service Department. Information is required on the appliance type, serial number, gas family, gas group, gas connection pressure and country of installation. This gas conversion may only be carried out by a registered specialist.

 Risk of electric shock and injury due to using the tumble dryer without the complete casing.

If the casing is dismantled, it is possible to come into contact with live or rotating machine parts.

Once the tumble dryer has been installed, replace all the casing parts that were removed.

## en - Technical data

	PDR 914	PDR 918	PDR 922	PDR 928	PDR 944
Height	1400 mm	1400 mm	1400 mm	1640 mm	1640 mm
Width	906 mm	906 mm	906 mm	1206 mm	1206 mm
Depth	852 mm	1035 mm	1162 mm	1018 mm	1385 mm
Depth with door open	1456 mm	1639 mm	1768 mm	1622 mm	1988 mm
Drum volume	250 l	325 l	400 l	500 l	800 l
Maximum load size (dry weight)	14 kg	18 kg	22 kg	28 kg	44 kg
Supply voltage	See data plate				
Fuse rating (on site)	See data plate				
Power rating	See data plate				
Test certifications awarded	See data plate				
Product safety standard	EN/IEC 60335-1; EN 50570; IEC 60335-2-11				
Sound pressure level, EN ISO 11204	<70 dB(A)				
Sound power level, EN ISO 9614-2	<80 dB(A)				
Frequency range	2.4000–2.4835 GHz				
Maximum transmission power	< 100 mW				

### EU declaration of conformity

Miele hereby declares that this PT 013 tumble dryer complies with Directive 2014/53/EU. The complete text of the EU declaration of conformity is available from one of the following Internet addresses:

- Under "Products", "Download" at [www.miele.de/professional/index.htm](http://www.miele.de/professional/index.htm)
- Or go to <http://www.miele.de/professional/gebrauchsanweisungen-177.htm> and enter the name of the product or the serial number

### UK declaration of conformity

UKCA mark (UK only) The Supply of Machinery (Safety) Regulations 2008

This **Statement of Compliance** confirms this Miele product fully complies with the **Product Security and Telecommunications Infrastructure (Security Requirements for Relevant Connectable Products) Regulations 2023**.

- 1) Professional Appliance – *Tumble Dryer, commercial PT011, PT012, PT016, PT018*
- 2) Manufactured by: Miele & Cie KG, *PT013, PT014, PT015, PT017*  
Carl Miele Street 29, 33332 Gutersloh Germany  
Imported by and contact point: Miele Company Ltd, Fairacres, Marcham Road, Abingdon, Oxon, OX14 ITW Great Britain
- 3) The defined support period at the time of first supply is 10 years
- 4) To report vulnerabilities and cybersecurity issues please contact: [psirt@miele.com](mailto:psirt@miele.com)
- 5) Signature   
Name: **Paul Wright**  
Company Position: **Head of Technical Management**  
Date of signature: **19th March 2024**  
Place of signature: **Abingdon, Oxfordshire**



# Miele



Miele & Cie. KG  
Carl-Miele-Straße 29  
33332 Gütersloh  
Germany  
Telefon: 05241 89-0  
Internet: [www.miele.com/professional](http://www.miele.com/professional)