









Instruções de utilização e montagem Máquina de lavar industrial PWM 509 PWM 511

Antes da montagem, instalação e colocação em funcionamento, é **imprescindível** que leia as instruções de utilização. Desta forma, não só se protege, como também evita danos.

pt-PT

Índice

O seu contributo para a proteção do ambiente	6
Eliminação do aparelho em fim de vida útil	6
Indicações de segurança e avisos	7
Explicação das indicações de segurança e de aviso na máquina	7
Utilização adequada.....	8
Aplicações indevidas previsíveis	9
Segurança técnica	10
Utilização adequada.....	12
Cloro e danos em componentes	14
Acessórios	15
Eliminação do aparelho em fim de vida útil	15
Descrição da máquina	16
Descrição da máquina	16
Painel de comandos.....	17
Operação	18
Teclas sensoras e visor tátil	18
Menu principal.....	18
Exemplos de utilização	19
Utilização da variante para lavandarias	22
Lavagem	23
Preparar a roupa	23
Carregar e ligar a máquina de lavar roupa.....	24
Carregar a máquina de lavar roupa	24
Lavagem com gaveta de detergente.....	26
Adição de detergente através da gaveta de detergente	26
Adição em separado de amaciador ou goma	26
Goma em separado.....	26
Selecionar o programa.....	28
Selecionar as regulações do programa	28
Selecionar extras	32
Pré-lavagem 	32
Pré-lavagem extra 	32
Enxaguagem plus 	32
Fim enxaguagem 	32
Paragem de enchimento 	32
Intensivo 	32
Água plus 	32
Início do programa - Fim do programa	33
Timer	33
Particularidades na sequência do programa	35
Centrifugação.....	35
Antirruga	35
Alterar a sequência do programa	36
Alterar o programa.....	36
Alterar o programa de lavagem.....	36
Interromper o programa	36
Ligar a máquina de lavar roupa após uma interrupção de energia elétrica.....	37
Adicionar/retirar roupa.....	38

O que fazer quando...	39
Ajuda em caso de avaria	39
Serviço de assistência técnica	40
Ajuda em caso de anomalias	40
Não é possível iniciar qualquer programa de lavagem	40
Interrupção do programa e mensagem de erro	41
O visor apresenta uma mensagem	41
Um resultado de lavagem insatisfatório	42
Problemas gerais com a máquina de lavar roupa	43
A porta não abre ou fecha	44
Abrir a porta em caso de esgoto obstruído e/ou falta de energia elétrica	44
Limpeza e manutenção	47
Formação espontânea de ferrugem	47
Limpar as gavetas de detergente, os compartimentos e o sifão	48
Efetuar a limpeza dos filtros de entrada de água	49
Instalação	51
Instalação da máquina de lavar roupa	51
Fixar	51
Condições de funcionamento gerais	51
Simplificação da manutenção	52
PWM 509	52
PWM 511	53
Instalar a máquina de lavar roupa	54
Montagem sobre uma base	54
Proteção para transporte	55
Nivelar	57
Ligações de água	58
Uso de válvulas antirretorno	58
Ligação à água quente	59
Ligação à água fria	59
Ligação elétrica	61
Indicação sobre aparelhos externos	61
Opções/acessórios que podem ser adquiridos posteriormente	61
Connector Box	61
Interface Wi-Fi/LAN	63
Sapata (APWM037/038/039)	63
Nível do operador	64
Abrir o nível do operador	64
Nível do operador aberto (Self-Service)	64
Acesso através de código	64
Alterar o código	64
Concluir regulações	64

Índice

Operação/ indicações.....	65
Idioma.....	65
Entrada do idioma.....	65
Definir idiomas	65
Hora	66
Data	66
Logo	66
Ecrã de boas-vindas	66
Modo	66
Luminosidade do visor	66
Modo desligar «Visor»	66
Modo desligar «Máquina».....	66
Volume do sinal.....	67
Parâmetros de visibilidade	67
Pré-seleção de início.....	67
Memory.....	67
Sistema de medição.....	67
Código do operador.....	67
Wi-Fi.....	67
Seleção de programa	69
Comando	69
Pacote de programas	69
Programas favoritos	69
Ordenar programas	69
Prog. por cores	70
Código Expert.....	70
Técnica de processamento	71
Fase antirrugã.....	71
Esgoto automático	72
Service	72
Intervalo de assist. técnica.....	72
Aplicações externas	72
Bloqueio do mealheiro	72
Connector-Box.....	72
Dosagem automática	72
Dosagem.....	72
Evitar pico de carga	73
Parâmetros do aparelho	73
Rot. máx. ajus.....	73
Temp. máx. ajustável	73
Informações legais	73
Ligação em rede	74
Instruções de emparelhamento	74
Ligação à rede	74
Abrir o nível do operador	74
Configuração inicial da rede.....	74
Configurar a ligação à rede manualmente.....	75
Configurar a ligação à rede por WPS.....	76
Configurar a ligação à rede por Soft AP	77
Configurar a ligação à rede por cabo LAN	77
Interface Wi-Fi/LAN configurada.....	78

Caraterísticas técnicas	78
Caraterísticas técnicas	80
Dados do aparelho PWM 509/511.....	80
Ligação elétrica	80
Dimensões de instalação para PWM 509	80
Dimensões de instalação para PWM 511	80
Peso e carga exercida no piso.....	80
Níveis de emissão.....	80
Wi-Fi	80
Segurança do produto	81
Declaração de Conformidade UE	81
Proteção de dados de redes sem fios	82
Proteção e segurança de dados	82
Regulação de fábrica da configuração de rede	82
Direitos de autor e licenças	82

O seu contributo para a proteção do ambiente

Eliminação da embalagem de transporte

A embalagem protege a máquina de lavar roupa contra danos que possam ocorrer durante o transporte. Os materiais da embalagem são selecionados do ponto de vista ecológico e de eliminação e, por isso, são recicláveis.

A devolução da embalagem ao ciclo de reciclagem contribui para a economia de matérias-primas e para a redução de resíduos. O seu distribuidor aceita a embalagem de volta.

Eliminação do aparelho em fim de vida útil

Os equipamentos elétricos e eletrónicos usados contêm diversos materiais valiosos. Também contêm substâncias nocivas que foram necessárias para o seu funcionamento e segurança. No lixo doméstico ou no caso de tratamento incorreto, estas podem causar danos na saúde das pessoas e no ambiente. Por isso, não coloque o seu equipamento antigo, em hipótese alguma, no lixo doméstico.



Em vez disso, utilize os pontos de recolha próprios para devolução e reciclagem de aparelhos elétricos e eletrónicos usados pertencentes à sua zona de residência. Se necessário, informe-se junto do seu distribuidor. Mantenha o seu equipamento em fim de vida útil fora do alcance de crianças, até ser transportado.

Poupança de energia

Consumo de energia e de água

- Utilize a capacidade de carga **máxima** para o programa de lavagem selecionado. Assim, o consumo de energia e de água será o mais baixo em relação à quantidade de carga total.
- Se for adequado, utilize programas do pacote de programas ECO. Os programas caracterizam-se por um consumo de energia particularmente baixo.

Detergentes

- Utilize somente a quantidade de detergente indicada na respetiva embalagem.
- Reduza a quantidade de detergente em caso de pouca carga.





Sugestão para secagem subseqüente da roupa no secador

Para economizar energia durante a secagem, selecione a velocidade de centrifugação máxima possível do respetivo programa de lavagem.

Indicações de segurança e avisos

Manual de instruções original

Explicação das indicações de segurança e de aviso na máquina

	Leia as instruções de utilização
	Cuidado, superfícies quentes
	Cuidado, tensão até 1000 V
	Terra de proteção
	Ligação equipotencial

Esta máquina de lavar roupa corresponde às normas de segurança em vigor. A utilização inadequada pode, contudo, resultar em lesões nas pessoas e danos materiais.

Antes de colocar a máquina de lavar a roupa em funcionamento, leia atentamente as instruções de utilização. As instruções de utilização contêm indicações importantes sobre a instalação, segurança, utilização e manutenção. Desta forma não só se protege, como evita danos na máquina de lavar roupa.

A Miele chama expressamente a atenção para o facto de o capítulo para a instalação da máquina de lavar roupa, assim como as indicações de segurança e os avisos deverem ser obrigatoriamente lidos e cumpridos.

A Miele não assume responsabilidade por danos ocorridos devido à inobservância destas indicações.

Guarde as instruções de utilização e entregue-as a um eventual futuro proprietário.

Caso outras pessoas sejam instruídas sobre a utilização da máquina de lavar roupa, ficarão, assim, informadas e/ou esclarecidas sobre as indicações de segurança e avisos.

Utilização adequada

- ▶ A máquina de lavar roupa destina-se exclusivamente à lavagem de têxteis que contenham a indicação do fabricante na etiqueta de que podem ser lavados. A utilização para outras finalidades poderá ser perigosa. O fabricante não assume qualquer responsabilidade por danos causados devido a utilização abusiva ou operação incorreta do equipamento.
- ▶ A máquina de lavar roupa deve ser utilizada de acordo com o indicado nas instruções de utilização, devendo ainda ser efetuada uma manutenção regular, assim como testada a sua eficiência de funcionamento.
- ▶ Esta máquina de lavar roupa não se destina a ser utilizada no exterior.
- ▶ Não instale a máquina de lavar roupa em locais onde exista a possibilidade de serem atingidas temperaturas negativas. As mangueiras congeladas podem romper ou rebentar. A fiabilidade do sistema eletrónico pode diminuir devido a temperaturas abaixo de zero.
- ▶ Esta máquina de lavar roupa destina-se apenas ao uso industrial.
- ▶ Se a máquina for operada num âmbito industrial, apenas pessoal instruído/formado ou pessoal qualificado poderá operar a máquina. Se a máquina for operada numa área acessível ao público, a entidade operadora deve assegurar-se de que a máquina é utilizada de modo seguro.
- ▶ Esta máquina de lavar roupa não pode ser utilizada em locais de instalação móveis (por exemplo, navios).
- ▶ As pessoas que, devido às suas capacidades físicas, sensoriais ou psíquicas ou ainda por inexperiência ou desconhecimento, não estejam em condições de utilizar a máquina de lavar roupa com segurança não a podem utilizar sem serem vigiadas ou orientadas por uma pessoa responsável.
- ▶ As crianças menores de 8 anos devem ser mantidas afastadas da máquina de lavar roupa, exceto se estiverem a ser constantemente vigiadas.
- ▶ As crianças a partir dos 8 anos de idade, só podem utilizar a máquina de lavar roupa sem serem vigiadas, se o seu funcionamento lhes foi explicado de forma que a possam utilizar com segurança. As crianças devem ter a capacidade para reconhecer e compreender os possíveis perigos de uma utilização incorreta.
- ▶ As crianças não devem efetuar trabalhos de limpeza ou manutenção na máquina de lavar roupa sem serem vigiadas.
- ▶ Vigie as crianças que estejam perto da máquina de lavar roupa. Nunca permita que as crianças brinquem com a máquina de lavar roupa.
- ▶ Os programas de desinfeção não podem ser interrompidos, caso contrário o resultado de desinfeção poderá ficar limitado. O padrão de desinfeção pelo processo térmico e químico térmico deve ser assegurado pelo utilizador na rotina através de testes adequados.

Aplicações indevidas previsíveis

▶ Nunca utilize na máquina detergentes que contenham dissolventes (p. ex., benzina). Os componentes da máquina podem ser danificados e podem ocorrer vapores tóxicos. **Existe perigo de incêndio e de explosão!**

▶ Se lavar a altas temperaturas, lembre-se que o vidro de observação fica quente. Por isso, impeça que as crianças toquem no vidro de observação durante o processo de lavagem.

Existe risco de queimaduras!

▶ Feche a porta de carregamento após cada ciclo de lavagem. Assim evita que as crianças tentem entrar ou introduzir objetos na máquina de lavar roupa, impedindo igualmente que os animais domésticos pequenos tentem entrar na máquina de lavar roupa.

▶ Não danificar, remover ou contornar os dispositivos de segurança e os elementos de comando da máquina de lavar roupa.

▶ As máquinas com elementos do comando ou isolamento de cabos danificados só podem ser substituídas pelo fabricante/serviço de assistência técnica, ou por um electricista qualificado.

▶ A água produzida durante a lavagem é solução de lavagem e não água potável! Esvaziar esta solução de lavagem para um sistema de esgoto devidamente concebido.

▶ Antes de retirar a roupa certifique-se sempre de que o tambor está parado. Se introduzir a mão no tambor em movimento pode ferir-se gravemente.

▶ Ao fechar a porta de carregamento, certifique-se de que não entala um membro na folga entre a porta e a armação.

Atenção: o bloqueio da porta de carregamento da máquina de lavar roupa realiza-se automaticamente assim que a máquina for iniciada.

▶ Ao utilizar e combinar produtos de lavagem auxiliares e produtos especiais, é imprescindível que tenha em conta as indicações de utilização do fabricante. Utilize o respetivo produto apenas para o caso de aplicação indicado pelo fabricante, para evitar danos no material e reações químicas perigosas.

Segurança técnica

- ▶ Antes da instalação da máquina de lavar roupa, verifique se existe algum dano externo visível. Uma máquina de lavar roupa danificada não deve ser instalada nem colocada em funcionamento.
 - ▶ A segurança elétrica desta máquina de lavar roupa só está garantida se a ligação à corrente for efetuada por meio de uma tomada com contacto de segurança. É muito importante que este pré-requisito fundamental de segurança seja verificado e em caso de dúvida, que as instalações elétricas do edifício sejam verificadas por um técnico. A Miele não pode ser responsabilizada por danos causados pela falta ou interrupção do condutor de proteção.
 - ▶ As reparações executadas indevidamente podem causar perigos imprevisíveis para o utilizador, pelos quais o fabricante não assume qualquer responsabilidade. As reparações só devem ser executadas por técnicos autorizados, caso contrário, em caso de danos não haverá direito a reclamação de garantia.
 - ▶ Não efetue qualquer alteração na máquina de lavar roupa sem que essa tenha sido expressamente permitida pela Miele.
 - ▶ Em caso de avaria ou para a limpeza e manutenção, a máquina de lavar roupa deve ser desconectada da alimentação elétrica. A máquina de lavar roupa só está desconectada da corrente elétrica quando
 - a ficha de ligação à corrente estiver desligada da tomada ou
 - os disjuntores/fusíveis da instalação elétrica do edifício estiverem desligados ou
 - o fusível roscado da instalação elétrica do edifício estiver completamente desaparafusado.
- Pode obter mais informações no capítulo «Instalação», secção «Ligação elétrica».
- ▶ A máquina de lavar roupa deve ser ligada à ligação à água somente mediante a utilização do conjunto de mangueiras fornecido. Os antigos conjuntos de mangueiras não podem continuar a ser utilizados. Verifique os conjuntos de mangueiras em intervalos regulares. Assim, poderá substituir os conjuntos de mangueiras atempadamente e evitar danos causados pela água.
 - ▶ Em caso de fugas, a sua causa deve ser resolvida antes que a máquina de lavar roupa possa continuar a ser utilizada. Desligue imediatamente a máquina de lavar roupa da eletricidade em caso de fuga de água!
 - ▶ Os componentes com defeito só devem ser substituídas por peças de reposição originais da Miele. Só com estas peças é que a Miele garante plenamente o cumprimento das condições de segurança.
 - ▶ Observe as instruções mencionadas no capítulo «Instalação e ligação», assim como no capítulo «Caraterísticas técnicas».
 - ▶ Se a máquina de lavar roupa estiver ligada através de uma ficha, esta deve estar sempre acessível para que a máquina de lavar roupa possa ser desligada da alimentação elétrica em qualquer altura.
 - ▶ Para a ligação fixa deve existir na instalação um comutador para desligar todos os polos.

Indicações de segurança e avisos

- ▶ Se for fornecida uma ligação elétrica fixa, deve ser possível desligar a máquina de lavar roupa da alimentação elétrica através de um dispositivo de corte de alimentação de todos os polos. O dispositivo de corte de alimentação deve estar localizado na proximidade imediata da máquina de lavar roupa e deve ser visível, de livre acesso e fácil de alcançar a todo o momento.
- ▶ Para as variantes da máquina de lavar roupa sem interruptor de paragem de emergência próprio, no local de instalação tem de estar disponível um dispositivo de paragem de emergência central.

Utilização adequada

▶ A quantidade de carga máxima de roupa seca da PWM 509 é 9,0 kg. A quantidade de carga máxima de roupa seca da PWM 511 é 11,0 kg.

As quantidades de carga parcialmente reduzidas para programas individuais podem ser consultadas no capítulo «Lista de programas».

▶ Antes de colocar a máquina de lavar roupa em funcionamento, desmonte as proteções para transporte situadas na parte de trás da máquina (ver capítulo «Instalação», secção «Remover a proteção para transporte»). Se a proteção para transporte não for retirada, podem ocorrer danos nos móveis ou aparelhos adjacentes durante a centrifugação.

▶ Nunca tente abrir a porta de carregamento da máquina de lavar roupa à força. A porta de carregamento só pode ser aberta quando aparece uma indicação correspondente no visor.

▶ Não pressione a unidade oscilante da máquina para trás durante o funcionamento da máquina.

▶ Ao fechar a porta de carregamento da máquina existe perigo de esmagamento e de corte entre a armação da porta e a abertura do tambor, assim como nas dobradiças.

Atenção: o bloqueio da porta de carregamento da máquina realiza-se automaticamente assim que a máquina for iniciada!

▶ Feche a entrada de água se a máquina de lavar roupa não for utilizada durante um período mais longo (férias, por exemplo), especialmente se não estiver localizada perto de um ralo no chão (escoamento).

▶ Certifique-se de que não existem corpos estranhos (p. ex., pregos, agulhas, moedas, cliques) nos bolsos da roupa que vai ser lavada. Corpos estranhos podem danificar componentes da máquina (p. ex. tambor, cuba). Por sua vez, os componentes danificados podem causar danos na roupa.

▶ Se a dosagem de detergente for correta, não é necessário descalcificar a máquina de lavar roupa. Se, ainda assim, a sua máquina de lavar roupa apresentar uma quantidade de calcário acumulado que exija uma descalcificação, utilize um descalcificador especial com proteção contra corrosão. Este descalcificador especial pode ser obtido através dos seus distribuidores Miele ou do serviço de assistência técnica da Miele. Siga rigorosamente as instruções de aplicação do descalcificador.

▶ Os tecidos que tenham sido tratados com produtos de limpeza que contenham solventes devem ser bem enxaguados antes de serem lavados na máquina. É necessário ter em conta que os resíduos de solvente apenas podem ser escoados através das águas residuais, de acordo com a legislação local.

▶ Nunca utilize na máquina detergentes que contenham dissolventes (p. ex., benzina). Os componentes da máquina podem ser danificados e podem ocorrer vapores tóxicos. **Existe perigo de incêndio e de explosão!**

▶ Não guarde nem utilize benzina, petróleo ou outros produtos facilmente inflamáveis na proximidade da máquina de lavar roupa. Não utilize a tampa da máquina como superfície de apoio.

Perigo de incêndio e de explosão!

Indicações de segurança e avisos

- ▶ Não armazene produtos químicos (detergentes líquidos, produtos auxiliares de lavagem) no tampo da máquina. Podem causar alterações de cor ou mesmo danos na pintura. Lavar imediatamente qualquer produto químico que acidentalmente se coloque na superfície com um pano embebido em água.
- ▶ Os produtos corantes, produtos descolorantes e descalcificantes devem ser próprios para uso em máquinas de lavar roupa. Siga obrigatoriamente as indicações de utilização do fabricante.
- ▶ Os produtos descolorantes podem provocar corrosão devido à sua composição química. Por isso, não devem ser utilizados produtos descolorantes na máquina de lavar roupa.
- ▶ Evite o contacto das superfícies de aço inoxidável com agentes de limpeza e desinfeção líquidos à base de cloro ou de hipoclorito de sódio. A ação destes agentes pode causar a corrosão do aço inoxidável. Os vapores agressivos da solução de branqueamento também podem causar corrosão. Por isso, não guarde os recipientes desses agentes abertos na proximidade imediata dos aparelhos.
- ▶ Para efetuar a limpeza da máquina de lavar roupa não deve utilizar dispositivos de limpeza a alta pressão nem jatos de água.

Cloro e danos em componentes

▶ Com a utilização cada vez mais frequente de cloro, aumenta a probabilidade de danos nos componentes.

▶ A utilização de agentes com cloro, tais como o hipoclorito de sódio e branqueadores de cloro em pó, pode destruir a camada protetora do aço inoxidável e levar à corrosão dos componentes. Deve, portanto, abster-se de utilizar agentes que contenham cloro. Em vez disso, utilize agentes de branqueamento à base de oxigénio.

Se, no entanto, forem utilizados agentes de branqueamento com cloro, é essencial que seja sempre realizado um programa anticloro. Caso contrário, tanto os componentes da máquina de lavar roupa como a roupa, podem sofrer danos permanentes e irremediáveis.

▶ O tratamento anticloro deve realizar-se imediatamente após a utilização do agente de branqueamento com cloro. O peróxido de hidrogénio e os detergentes e agentes de branqueamento à base de oxigénio são indicados para o tratamento anticloro. A mistura não pode ser escoada a meio.

O tratamento com tiosulfato pode levar à formação de gesso, especialmente quando é utilizada água dura. Este gesso pode acumular-se na máquina de lavar roupa ou causar incrustações na roupa. Recomenda-se o tratamento com peróxido de hidrogénio em vez do tratamento com tiosulfato, uma vez que o peróxido de hidrogénio suporta o processo de neutralização do cloro.

As quantidades de dosagem exatas e as temperaturas de tratamento devem ser definidas e verificadas no local, de acordo com a recomendação de dosagem dos fabricantes dos detergentes e auxiliares de lavagem. Além disso, deve ser testado se não ficam resíduos de cloro ativo na roupa.

Acessórios

- ▶ Só é possível montar acessórios, se estes forem expressamente aprovados pela Miele. Se forem montadas ou ligadas outras peças, fica excluído o direito à garantia e/ou a responsabilidade pelo produto.
- ▶ Inutilize os fechos das portas quando deitar fora ou eliminar máquinas de lavar roupa velhas. Assim irá impedir que crianças ao brincar se tranquem dentro da máquina, correndo risco de vida.

Eliminação do aparelho em fim de vida útil

A Miele não assume responsabilidade por danos ocorridos devido à inobservância das indicações de segurança e avisos.

Descrição da máquina

Descrição da máquina

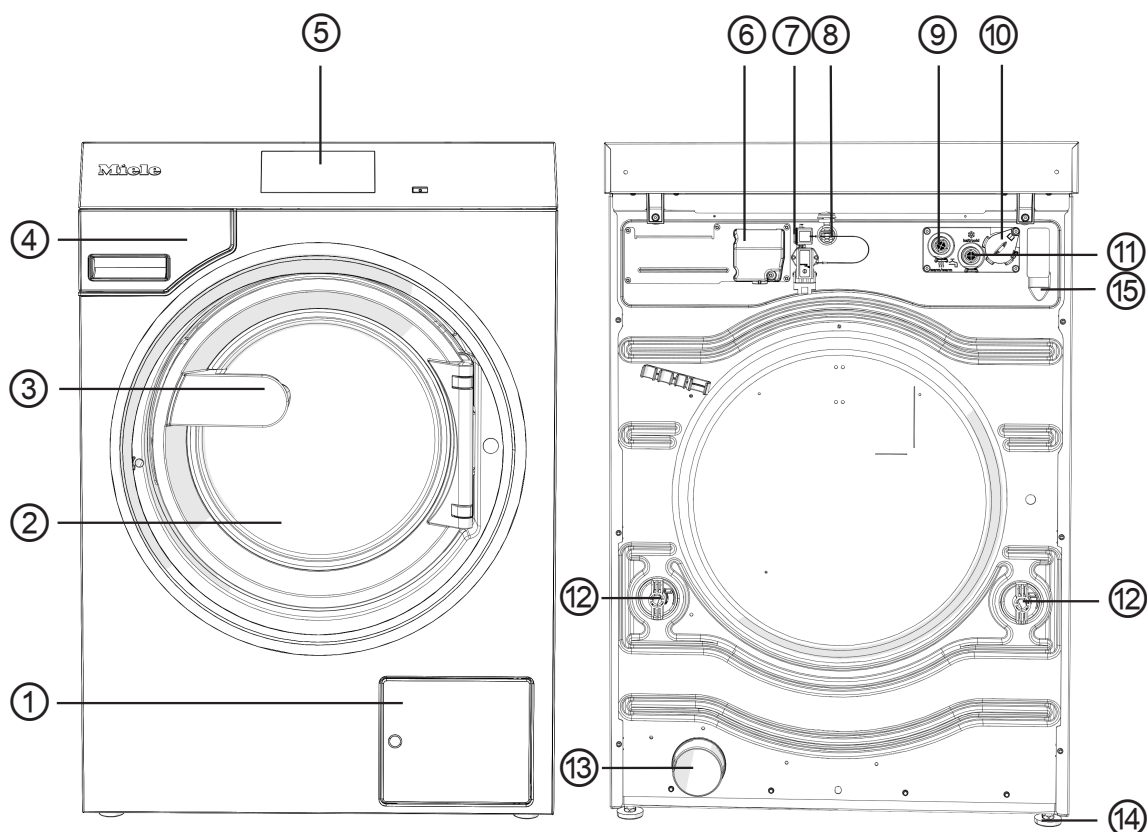

- ① Tampa para filtro de esgoto e bomba de esgoto ou válvula de esgoto
- ② Porta de carregamento
- ③ Pega da porta
- ④ Gaveta de detergente
- ⑤ Visor (pode consultar mais informações no capítulo «Operação»)
- ⑥ Ligação elétrica
- ⑦ Interface para Connector Box (segunda interface opcional)
- ⑧ Interface para LAN
- ⑨ Ligação à água quente
- ⑩ Interface para dosagem externa
- ⑪ Ligação à água fria
- ⑫ Proteção para transporte
- ⑬ Esgoto de água (em variante com válvula de esgoto)
- ⑭ Pé aparafusável, ajustável (4 unidades)
- ⑮ Ligação da mangueira de esgoto (em variante com bomba de esgoto)

Painel de comandos

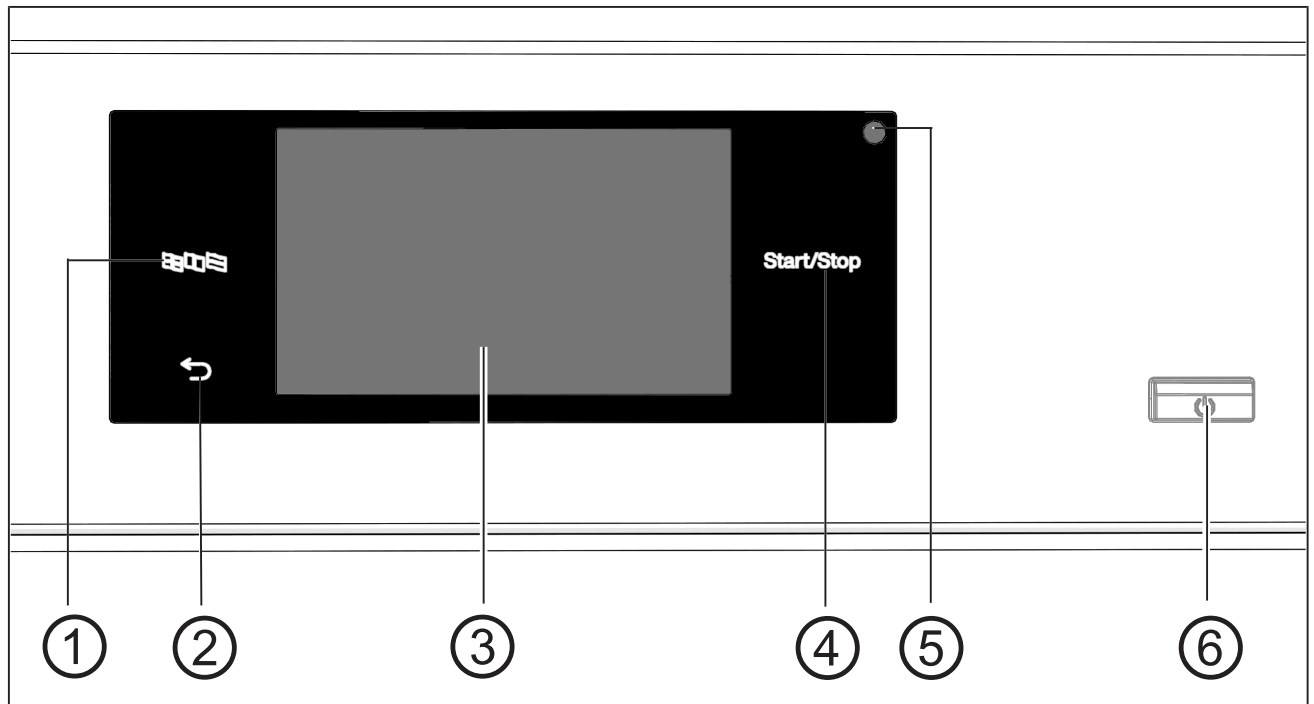

① **Tecla sensora do idioma** 

Para seleccionar o idioma atual do operador.

No fim do programa, o idioma do responsável é exibido novamente.

② **Tecla sensora para voltar** 

Retrocede um nível no menu.

③ **Visor tátil** com símbolos específicos do sistema

④ **Tecla sensora *Start/Stop***

Inicia o programa de lavagem selecionado e interrompe um programa em execução. O programa selecionado pode ser iniciado logo que a tecla sensora fica intermitente.



⑤ **Interface ótica**

Para o serviço de assistência técnica.

⑥ **Tecla** 

Para ligar e desligar a máquina de lavar roupa.

Teclas sensoras e visor tátil

As teclas sensoras ,  e *Start/Stop*, bem como as representações no visor reagem em contacto com as pontas dos dedos. Cada toque é confirmado com um som das teclas. Pode ajustar ou desligar o volume do som das teclas (consulte o capítulo «Nível do operador»).

O painel de comandos com teclas sensoras e o visor tátil pode ficar riscado utilizando objetos pontiagudos e afiados, como lápis ou canetas.

Toque no painel de comandos apenas com os dedos.

Menu principal

Após a ligação da máquina de lavar roupa, o menu principal surge no visor.

A partir do menu principal, acede a todos os submenus importantes.

Pressione o símbolo  para aceder, em qualquer momento, ao menu principal. Os valores previamente definidos não são guardados.

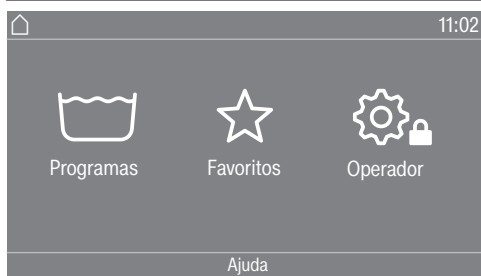

Menu « Programas»

Pode seleccionar os programas de lavagem neste menu.

Menu « Favoritos»

Neste menu, pode seleccionar 1 programa favorito de um total de 24 programas favoritos. Os programas de lavagem no menu Favoritos podem ser adaptados e guardados pelo operador (consulte o capítulo «Nível do operador», secção «Programas favoritos»).

Menu « Operador»

No nível do operador, é possível personalizar a interface de utilizador da máquina de lavar roupa de acordo com as suas necessidades (ver capítulo «Nível do operador»).

Exemplos de utilização

Listas de seleção

Menu «Programas» (seleção simples)

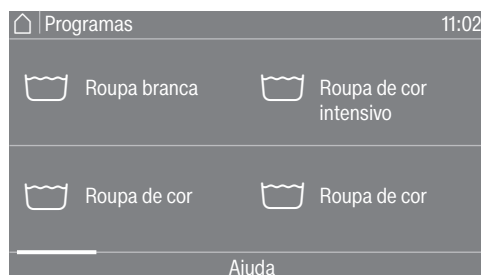

Pode deslocar para a esquerda ou para a direita, passando o dedo pelo ecrã. Coloque o dedo sobre o visor tátil e mova o dedo na direção que pretender.

A barra de deslocamento cor de laranja indica que se seguem outras possibilidades de seleção.

Toque no nome de um programa para selecionar um programa de lavagem.

O visor muda para o menu básico do programa selecionado.

Menu «Extras» (escolha múltipla)

Para aceder ao nível de seleção dos Extras, é necessário primeiro selecionar um programa, p. ex., Roupa branca.

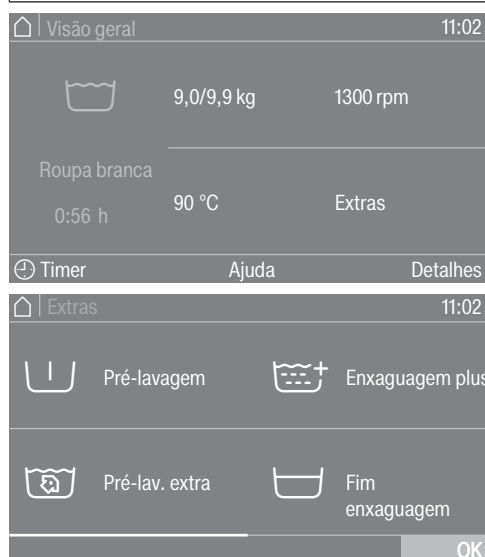

Toque numa ou várias opções para selecionar *Extras*.

Os *Extras* atualmente selecionados são marcados a cor de laranja.

Para desmarcar um *Extra*, toque novamente na opção *Extra*.

Com o símbolo *OK* são ativados os *Extras* assinalados.

Operação

Definir valores numéricos

Em alguns menus, os valores numéricos podem ser definidos.

O exemplo seguinte mostra como definir a hora do dia. No capítulo «Nível do operador» é descrito como aceder a este nível.

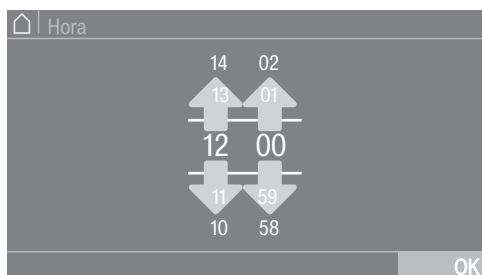

Insira números, deslizando para cima ou para baixo.

Coloque o dedo sobre os algarismos a alterar e mova o dedo na direção desejada. Com o símbolo *OK* é assumido o valor numérico ajustado.

Dica: Para algumas regulações, também pode ser definido um valor por meio de um teclado numérico.

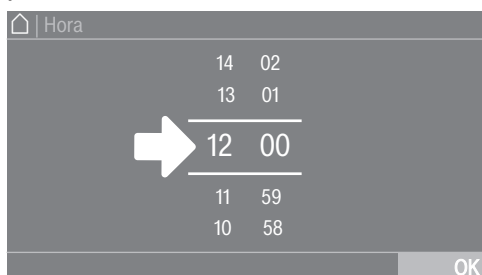

Se tocar apenas brevemente nos números entre ambos os riscos, será exibido o teclado numérico.

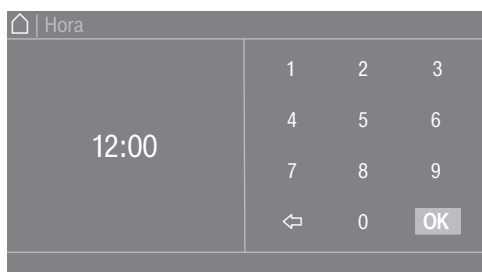

Logo que tenha digitado um valor válido, o símbolo *OK* fica verde.

Menu pendente

O exemplo seguinte descreve a indicação de um programa de lavagem em execução. No capítulo «Início do programa - Fim do programa» é descrito como aceder a este nível.



Se uma barra cor de laranja aparecer na parte superior do ecrã, no centro do visor, poderá visualizar o menu pendente. Toque na barra e deslize o dedo para baixo no visor.

Sair do nível do menu

- Toque no símbolo ↶, para voltar ao menu anterior.

Todas as introduções até agora efetuadas e que não tenham sido confirmadas com *OK* não serão memorizadas.

Exibir a Ajuda

Em alguns menus, surge *Ajuda* na linha inferior do visor.

- Toque na área de seleção *Ajuda* para exibir as indicações.
- Toque na área de seleção *Fechar* para voltar ao ecrã anterior.

Utilização da variante para lavandarias

De acordo com o estado do programa, o menu principal pode apresentar-se de formas diferentes (consulte o capítulo «Nível do operador»).

A operação simplificada é efetuada através de uma seleção rápida. Os operadores não podem alterar os programas predefinidos.

Lavandaria basic (4 prog.)



São disponibilizados entre 4 e 24 programas predefinidos. Estes programas não podem ser alterados pelo operador.

Lavand. mais (flex. até 24)



São oferecidos até 24 programas predefinidos. Os primeiros 3 programas podem ser selecionados diretamente. Os restantes programas são selecionados através de  uma lista de seleção. Estes programas não podem ser alterados pelo operador.

Preparar a roupa

Esvaziar os bolsos

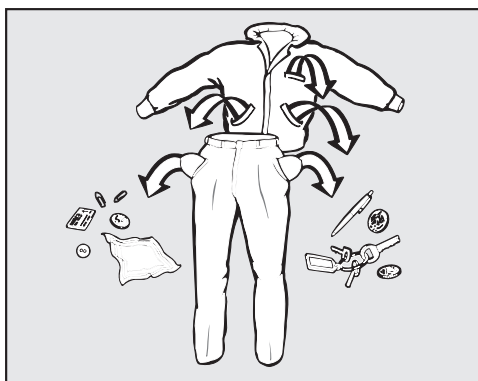

- Esvazie todos os bolsos.

⚠ Danos causados por corpos estranhos.
Corpos estranhos como pregos, moedas, cliques podem danificar tecidos e os componentes da máquina.
Antes da lavagem, verifique se existem corpos estranhos na roupa e, se for o caso, retire-os.

Separar a roupa

- Separe os têxteis por cores e de acordo com os símbolos mencionados na etiqueta de conservação.

Preparar material a lavar

- Sacuda bem as mopas, panos de limpeza e almofadas, de modo que a sujidade maior não entre no tambor da máquina de lavar roupa.

Tratamento prévio de nódoas

- Antes da lavagem, elimine eventuais nódoas nos tecidos. Para o tratamento das nódoas, utilize um pano que não desbote.

Dicas gerais

- Não lave tecidos que tenham a indicação de que não podem ser lavados (☒).
- No caso dos cortinados: as argolas ou fitas de chumbo devem ser retiradas ou presas num saco.
- Os arames da armação dos sutiãs que estejam soltos devem ser cosidos ou retirados.
- Virar do avesso, se o fabricante assim o recomendar.
- Fechar fechos-éclair, fechos de velcro, ganchos e colchetes.
- Fechar fronhas e capas de edredões para impedir que pequenas peças de roupa entrem para dentro destas.
- Podem ser encontradas mais dicas no documento «Lista de programas».

Carregar e ligar a máquina de lavar roupa

Carregar a máquina de lavar roupa

- Preparar a máquina de lavar roupa.
- Ligue a máquina de lavar roupa através da tecla . O ecrã de boas-vindas aparece.
- Abra a porta de carregamento pela pega da porta.

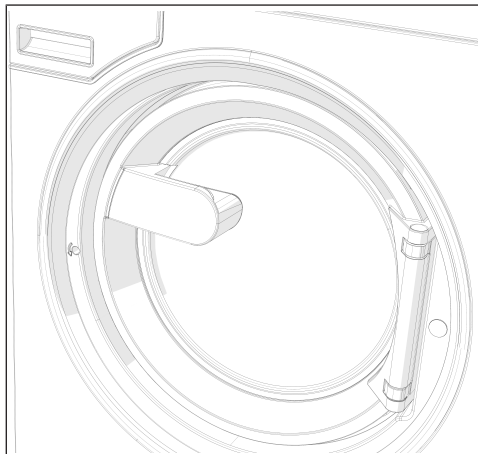

- Coloque a roupa no tambor desdobrada e solta.

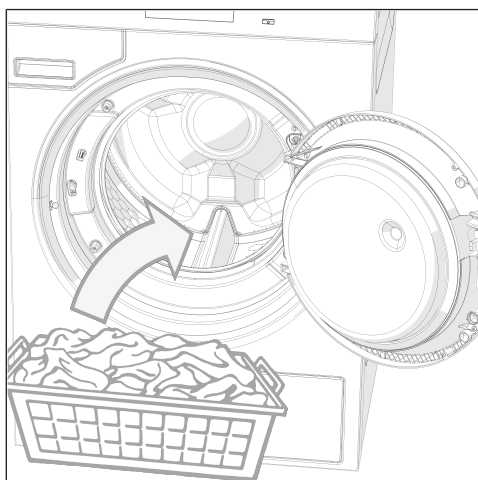

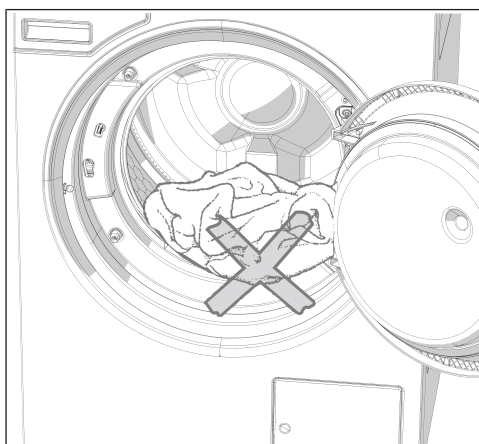

⚠ Certifique-se de que não ficou nenhuma peça de roupa presa entre a porta de carregamento e a abertura de enchimento.

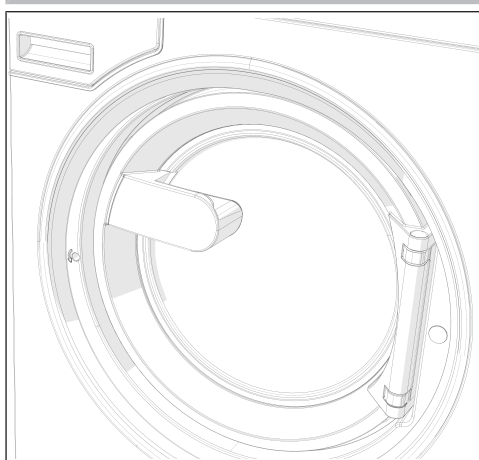

■ Feche a porta de carregamento fazendo pressão no engate.

A porta de carregamento engata, mas ainda não tranca. O bloqueio da porta de carregamento realiza-se automaticamente assim que a máquina for iniciada.

Lavagem com gaveta de detergente

Adição de detergente através da gaveta de detergente

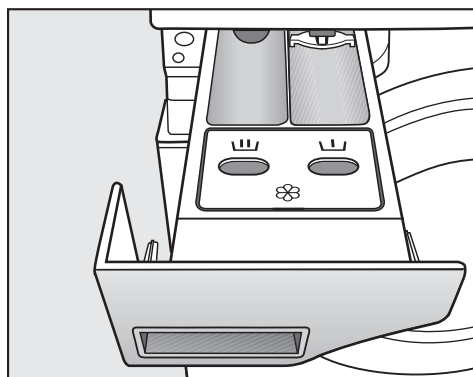

- Para os programas padrão, adicionar detergente em pó para a lavagem principal no compartimento . Quando pretendido, inserir detergente para a pré-lavagem no compartimento , amaciador no compartimento dianteiro .

Adição em separado de amaciador ou goma

- Selecione o programa Enxaguagem extra.
- Se necessário, corrija a velocidade de centrifugação.

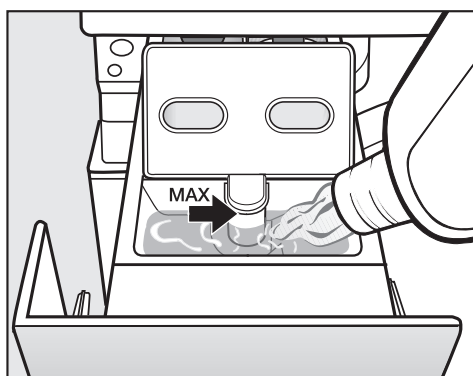

- Adicione o amaciador, a goma sintética ou a goma líquida no compartimento . **Observe a altura máxima de enchimento.**
- Toque na tecla *Start/Stop*.

Goma em separado

- Doseie e prepare a goma tal como indicado na embalagem.
- Selecione o programa Goma.
- Adicione a goma no compartimento .
- Toque na tecla *Start/Stop*.

Dica: Efetue a limpeza da gaveta de detergente, após várias utilizações da adição separada ou automática de goma.

Utilização de produtos corantes, descolorantes, bem como descalcificadores
Dosagem do detergente

Os produtos corantes, produtos descolorantes e descalcificadores devem ser próprios para o uso em máquinas de lavar roupa. Siga obrigatoriamente as indicações de utilização do fabricante.

A dosagem excessiva deve ser evitada, uma vez que causa o aumento da formação de espuma.

- Não utilizar detergentes que formem espuma.
- Observe as informações do fabricante do detergente.

A dosagem depende:

- da quantidade de roupa
- do grau de dureza da água
- do grau de sujidade da roupa

Quantidade de dosagem do detergente

Observe o grau de dureza da água e as informações do fabricante de detergente.

Graus de dureza da água

Grau de dureza	Dureza total em mmol/l	Dureza alemã - °dH
macia (I)	0–1,5	0–8,4
média (II)	1,5–2,5	8,4–14
dura (III)	superior a 2,5	superior a 14

Se não souber o grau de dureza, informe-se junto da empresa de fornecimento de água.

Selecionar o programa

Programas

Há várias possibilidades para selecionar um programa.

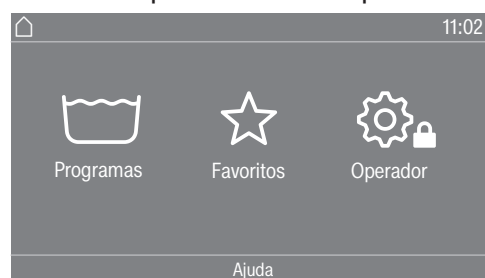

Pode selecionar um programa no menu Programas.

- Toque na área de seleção Programas.

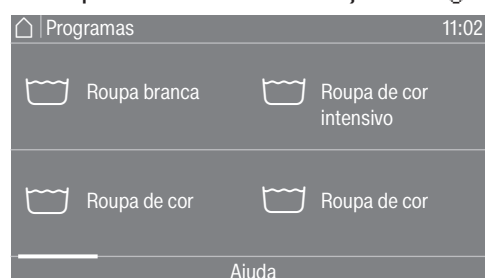

- Passe no visor para a direita, até o programa pretendido aparecer.

- Toque nos símbolos específicos do sistema no visor tátil.

O visor muda para o menu básico do programa de lavagem.

Favoritos

Em alternativa, pode selecionar um programa no menu Favoritos.

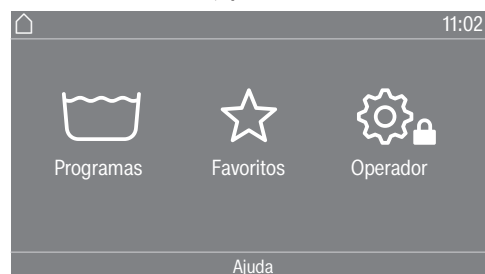

- Toque na área de seleção Favoritos.



- Passe no visor para a direita, até o programa pretendido aparecer.

- Toque nos símbolos específicos do sistema no visor tátil.

O visor muda para o menu básico do programa de lavagem.

Nos programas favoritos, a maioria das regulações do programa já está definida e não pode ser alterada.

Selecionar as regulações do programa

Selecionar a quantidade de carga

Para permitir uma dosagem externa em função de carga e uma sequência do programa adaptada, pode especificar a quantidade de carga em alguns programas.

- Toque na área de seleção Peso (kg).



- Introduza um valor válido para a quantidade de carga.



- Pressione o símbolo OK.
O visor muda para o menu Visão geral.

Lavagem

Selecionar a temperatura

Pode alterar a temperatura pré-selecionada de um programa de lavagem.

- Toque na área de seleção Temperatura (°C).



- Selecione a temperatura pretendida das regulações prévias.

O visor retorna ao menu *Visão geral*.

Se selecionar a área de seleção *Ajuste preciso* pode utilizar a entrada direta para regular outras temperaturas no intervalo de temperaturas disponíveis.



- Selecione o valor pretendido no teclado.
- Pressione o símbolo OK.

O visor retorna ao menu *Visão geral*.

A temperatura só pode ser selecionada no intervalo especificado abaixo da regulação atual, p. ex., (14–90 °C).

Selecionar a velocidade de centrifugação

Pode alterar a velocidade de centrifugação pré-selecionada de um programa de lavagem.

- Toque na área de seleção Rotações (r.p.m.).



- Selecione a velocidade de centrifugação pretendida das regulações prévias.

O visor retorna ao menu *Visão geral*.

Se selecionar a área de seleção *Ajuste preciso*, pode regular outras velocidades de centrifugação no intervalo de velocidades disponíveis.

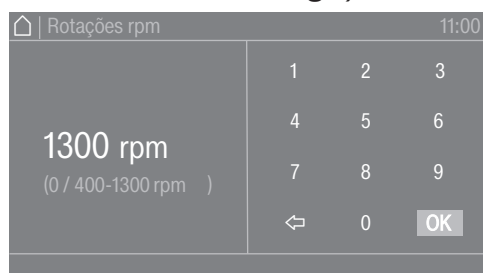

- Selecione o valor pretendido no teclado.
- Pressione o símbolo OK.

O visor retorna ao menu *Visão geral*.

A velocidade de centrifugação só pode ser selecionada no intervalo especificado abaixo da regulação atual, p. ex., (0/400–1300 r.p.m.).

Selecionar extras

Selecionar extras

Pode selecionar extras para alguns programas de lavagem.

- Toque na área de seleção Extras.



- Selecione um ou mais extras.
- Pressione o símbolo OK.

O visor muda para o menu *Visão geral*.

Pré-lavagem

Para roupa com muita sujidade pode ser selecionada uma pré-lavagem. A sujidade grosseira é dissolvida e removida antes do ciclo de lavagem principal.

Pré-lavagem extra

Para têxteis com sujidade particularmente intensa e com muitas nódoas à base de proteínas. O tempo de pré-lavagem extra é de 10 minutos.

Enxaguagem plus

Para um resultado de enxaguagem particularmente bom, é possível ativar um ciclo de enxaguagem adicional.

Fim enxaguagem

A roupa permanece na água após o último ciclo de enxaguagem. Desse modo, a formação de vincos é evitada se a roupa não for tirada da máquina imediatamente após o fim do programa.

Paragem de enchimento

A água é bombeada após o último ciclo de enxaguagem, o programa para. O componente de lavagem desejado, tal como goma, corante ou produto impermeabilizante, é adicionado diretamente ao tambor da máquina de lavar roupa. O programa pode ser continuado com a tecla sensora *Start/Stop*.

Intensivo

Para roupa com sujidade particularmente intensa e resistente. Ao prolongar o ciclo de lavagem principal, o efeito de lavagem é aumentado.

Água plus

O nível de água aumenta durante a lavagem.

Início do programa - Fim do programa

Iniciar o programa Assim que um programa puder ser iniciado, a tecla sensora *Start/Stop* começa a piscar.

- Toque na tecla sensora *Start/Stop*.

A porta é bloqueada (símbolo ) e o programa de lavagem é iniciado.



Dica: No menu pendente, pode visualizar a temperatura selecionada, a velocidade de centrifugação e os extras selecionados.

Caso tenha sido selecionado um tempo de pré-seleção ( Timer), este é exibido no visor esquerdo abaixo.



No final do tempo da pré-seleção de início ou imediatamente após o início do programa, o tempo de funcionamento do programa é indicado no visor. Adicionalmente, é indicada a sequência do programa no visor.

Fim do programa Dependendo da regulação selecionada no nível do operador ou no programa, a máquina muda para a fase antirrugagem no fim do programa. A porta permanece trancada. A porta pode ser destrancada em qualquer momento com a tecla sensora *Start/Stop*.

Retirar a roupa

- Abra a porta.
- Retire a roupa.

As peças de roupa não retiradas podem encolher ou manchar outras roupas na próxima lavagem.
Retire todas as peças de roupa do tambor.

- Verifique se existem corpos estranhos no anel de vedação da porta.
- Desligue a máquina através da tecla .

Dica: Mantenha a gaveta de detergente entreaberta para que possa secar.

Timer

Com o temporizador pode selecionar a data de início do programa, a hora de início do programa ou a hora de fim do programa. Este modo é também chamado de pré-seleção de início.

Lavagem

Regular o timer

- Toque na área de seleção  Timer.



- Selecione as opções Pronto às, Data início ou Início às.

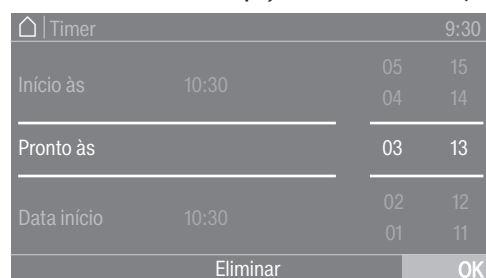

- Acerte as horas e os minutos ou a data e confirme através do símbolo OK.

Apagar o timer

Antes do início do programa, a hora predefinida selecionada pode ser apagada.

- Toque na área de seleção com as regulações selecionadas no campo do temporizador, p. ex. 01.01. 11:00.

No visor aparece a hora predefinida.

- Toque na área de seleção Eliminar.
- Confirme com o símbolo OK.

A hora predefinida é apagada.

Iniciar o timer

- Toque na tecla sensora *Start/Stop*.

A porta é bloqueada e no visor aparece o tempo até ao início do programa.

Após o início do programa, a hora predefinida pode ser alterada ou apagada através de uma interrupção do programa.

Pode iniciar o programa de imediato, em qualquer altura.

- Toque na área de seleção Iniciar imediatamente.

Centrifugação

Velocidade de centrifugação final

Após selecionar o programa, aparece sempre indicado no menu de pré-início a velocidade de centrifugação máxima para o programa de lavagem no visor.

É possível reduzir a velocidade de centrifugação final.

A velocidade de centrifugação só pode ser alterada «para baixo» ou «para baixo e para cima», dependendo do programa. As opções de regulação são exibidas após tocar na velocidade de centrifugação.

Centrifugação de enxaguagem

A roupa é centrifugada após a lavagem principal e entre os ciclos de enxaguagem. Se reduzir a velocidade de centrifugação final, a velocidade de centrifugação entre as enxaguagens também é reduzida.

Antirruça

O tambor ainda se move durante até 30 minutos depois do fim do programa, para evitar a formação de vincos.

O programa deve ser terminado apenas antes de a porta de carregamento poder ser aberta.

A fase antirruça depende do programa. A opção pode ser «Lig./Desl.» no nível do operador.

Alterar a sequência do programa

Alterar o programa

Alterar o programa de lavagem

Para seleccionar outro programa, deve cancelar o programa iniciado e seleccionar o novo programa.

Interromper o programa

O programa de lavagem pode ser interrompido a qualquer momento após o início do programa.

Os programas de pagamento ou os programas de desinfeção só podem ser cancelados através da introdução de um código, se um bloqueio de programa estiver seleccionado.

- Toque na tecla sensora *Start/Stop*.

No visor surge:

i Programa parado. Continuar com «Start/Stop»

No visor surge:

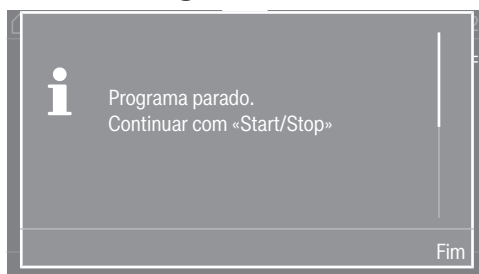

- Selecione Fim.

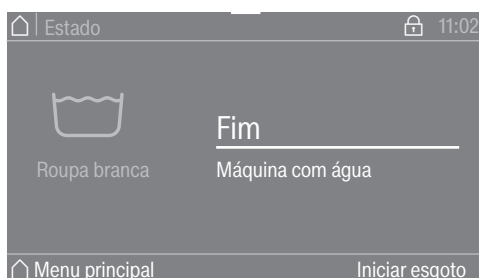

A solução de lavagem não é drenada para que possa ser novamente utilizada num programa subsequente. Após o fim do programa é apresentada a máscara/ecrã de fim de programa. É possível, com a solução de lavagem, mudar para o menu principal ou drenar a solução de lavagem premindo o botão de seleção Iniciar esgoto. Se for pretendido um esgoto de água automático permanente, Esgoto automático pode ser ativado no nível do operador.

Se houver água dentro da máquina, a porta de carregamento permanece fechada.

Sob a condição Fim do programa sem água, a porta pode ser aberta. Se a temperatura for demasiado elevada, esperar que arrefeça para poder abrir a porta.

- Espere até que a porta seja desbloqueada.
- Abra a porta.
- Retire a roupa.

Ligar a máquina de lavar roupa após uma interrupção de energia elétrica

Se a máquina de lavar roupa for desligada com a tecla  durante a lavagem, o programa será interrompido.

- Volte a ligar a máquina de lavar roupa através da tecla .
- Observe a mensagem no visor.
- Toque na tecla *Start/Stop*.

O programa será continuado.

Alterar a sequência do programa

Adicionar/retirar roupa

É possível adicionar mais roupa ou retirar roupa, durante uma curta duração, imediatamente após o início do programa.



- Toque na área de seleção Adicionar mais roupa.

Se Adicionar mais roupa deixar de aparecer no visor, já não é possível adicionar mais roupa.

O programa de lavagem é interrompido e a porta é desbloqueada.

⚠ Perigo de queimaduras devido a detergentes.

Ao adicionar ou retirar roupa pode entrar em contacto com detergente, especialmente se o detergente for doseado externamente. Agarre com cuidado no tambor.

Em caso de contacto da pele com a solução de detergente enxague de imediato com água morna em abundância.

- Abra a porta.
- Introduza a roupa no tambor ou retire algumas peças.
- Feche a porta.
- Toque na tecla sensora *Start/Stop*.

O programa de lavagem continua.

Ajuda em caso de avaria

Desbloqueio de emergência da porta quando falha a energia elétrica

Não se consegue abrir a porta de carregamento.

⚠ Atenção! Perigo devido ao tambor em movimento e perigo de queimadura.
Antes de colocar a chave Torx, deve assegurar-se de que a máquina está livre de tensão, que o tambor está parado e que não existe água na máquina.

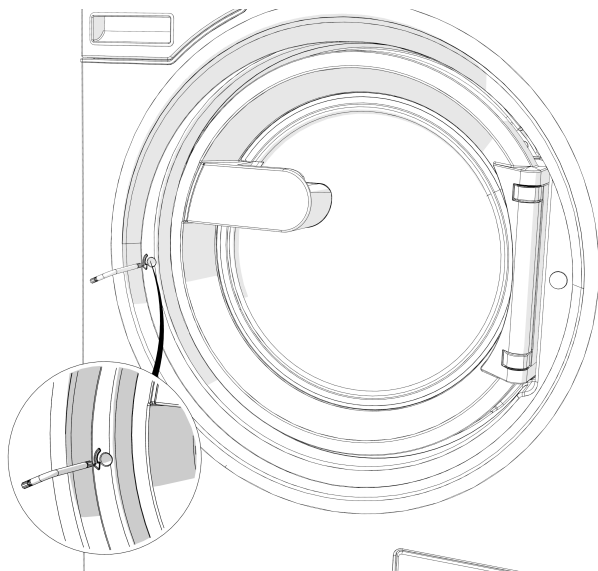

- Com uma chave Torx T 40, dê duas voltas completas ao elemento de desbloqueio com sextavado interno **no sentido da seta**.

Dica: Ao pressionar em simultâneo a porta, a rotação do desbloqueio de emergência é facilitada.

O elemento de desbloqueio encontra-se no lado oposto ao batente da porta, ao nível da pega da porta (ver figura).

O elemento de desbloqueio nunca deve ser rodado no sentido oposto ao da seta.
Danos no fecho da porta.

A resistência à rotação reduz-se de forma perceptível. Assim que o elemento de desbloqueio se movimentar livremente, a porta está destrancada.

Dica: Não é necessária nenhuma rotação para trás do elemento de desbloqueio.

Agora é possível abrir a porta.

O que fazer quando...

Serviço de assistência técnica

Em caso de avaria, contacte o serviço de assistência técnica Miele.

O serviço de assistência técnica precisa de saber o modelo, número de série (SN) e número de material (n.º de mat.). Estas informações encontram-se na placa de características. A placa de características pode ser encontrada, com a porta de carregamento da máquina aberta, em cima no anel da porta ou em cima na parte de trás da máquina:

Indique também, ao serviço de assistência técnica, a mensagem de erro que aparece no visor da máquina.

Em caso de substituição, só devem ser utilizadas peças de substituição originais (neste caso, também é necessário indicar o modelo, o número de série (SN) e o número de material (n.º de mat.) ao serviço de assistência técnica).

Ajuda em caso de anomalias

A maior parte das anomalias e dos erros que podem derivar da utilização diária podem ser reparados por si. Em muitos casos, pode economizar tempo e custos, pois não necessita de recorrer ao serviço de assistência técnica.





As tabelas apresentadas seguintes devem ajudá-lo a detetar as causas de uma anomalia ou de um erro, apresentando as respetivas soluções. Contudo, preste atenção ao seguinte:

⚠ As reparações em aparelhos elétricos só devem ser executadas por técnicos autorizados. As reparações executadas de modo incorreto podem gerar perigos graves para o utilizador.



Não é possível iniciar qualquer programa de lavagem

Problema	Causa e solução
O visor permanece escuro e a tecla sensora <i>Start/Stop</i> não acende nem pisca.	A máquina de lavar roupa não tem corrente elétrica. <ul style="list-style-type: none">■ Verifique se a máquina de lavar roupa está ligada.■ Verifique se a máquina de lavar roupa está ligada à eletricidade.■ Verifique se o fusível da instalação elétrica do edifício estão em ordem.
	Por motivos de economia de energia, a máquina de lavar roupa desligou-se automaticamente. <ul style="list-style-type: none">■ Volte a ligar a máquina de lavar roupa através da tecla .
O visor apresenta: F - Erro Fecho de porta. É possível continuar através da tecla «Start/Stop».	A tentativa de bloquear a porta falhou. <ul style="list-style-type: none">■ Volte a fechar a porta.■ Reinicie o programa. Entre em contacto com o serviço de assistência técnica se a mensagem de erro voltar a aparecer.
O visor está escuro e a tecla sensora <i>Start/Stop</i> fica a piscar lentamente.	Se a função de standby tiver sido ativada ao nível do operador, o visor desliga-se automaticamente para poupar energia. <ul style="list-style-type: none">■ Toque numa tecla. O visor é ligado novamente.
O programa está na seleção de pré-início e a tecla sensora <i>Start/Stop</i> não está a piscar.	A porta de carregamento só está entreaberta e não está corretamente fechada. <ul style="list-style-type: none">■ Verifique se a porta de carregamento está corretamente fechada.

Interrupção do programa e mensagem de erro

Problema	Causa e solução
 F - Erro Esgoto de água. Se o reinício não teve sucesso, contacte o Serviço técnico.	<p>A saída da água está bloqueada ou afetada. A mangueira de esgoto está posicionada demasiadamente alta.</p> <ul style="list-style-type: none"> ■ Efetue a limpeza do filtro de esgoto e da bomba de esgoto. ■ A altura de despejo máxima é de 1 m.
 F - Erro Entrada de água. Se o reinício não teve sucesso, contacte o Serviço técnico.	<p>A entrada de água está bloqueada ou afetada.</p> <ul style="list-style-type: none"> ■ Verifique se a entrada de água está suficientemente aberta. ■ Verifique a existência de fugas nas mangueiras de entrada de água. ■ Verifique se a pressão da ligação da água é suficiente. ■ Verifique se as mangueiras de entrada de água estão dobradas. <p>Os filtros na entrada de água estão obstruídos.</p> <ul style="list-style-type: none"> ■ Limpe os filtros.
 A temperatura de desinfecção não foi alcançada.	<p>Durante o programa de desinfecção não foi alcançada a temperatura necessária.</p> <ul style="list-style-type: none"> ■ A máquina de lavar roupa não realizou a desinfecção adequadamente. ■ Reinicie o programa.
 Erro F. Se o reinício não teve sucesso, contactar o Serviço técnico.	<p>Pode haver um defeito.</p> <ul style="list-style-type: none"> ■ Desligue a máquina de lavar roupa da corrente elétrica. ■ Aguarde pelo menos 2 minutos antes de ligar novamente a máquina de lavar roupa à corrente elétrica. ■ Ligue novamente a máquina de lavar roupa. ■ Reinicie o programa. Entre em contacto com o serviço de assistência técnica se a mensagem de erro voltar a aparecer.

O visor apresenta uma mensagem

Problema	Causa e solução
 Recipiente de dosagem vazio	<p>Um dos recipientes de detergente para a dosagem de líquidos está vazio.</p> <ul style="list-style-type: none"> ■ Encha os recipientes de detergente.
 Higiene info: iniciar programa com no mínimo 60 °C	<p>Na última lavagem, foi selecionado um programa de lavagem com uma temperatura inferior a 60 °C.</p> <ul style="list-style-type: none"> ■ Inicie um programa com, no mínimo, 60 °C ou o programa Limpar a máquinaExtrasIntensivo.
 F - Erro Entrada de água. Se o reinício não teve sucesso, contacte o Serviço técnico.	<p>A entrada de água quente está bloqueada ou afetada.</p> <ul style="list-style-type: none"> ■ Verifique se a torneira de água quente está suficientemente aberta. ■ Verifique se a mangueira de entrada de água está dobrada.



O que fazer quando...

Problema	Causa e solução
i Roupa centrifugada incorretamente	Na centrifugação final, a velocidade de centrifugação regulada não foi atingida devido a um desequilíbrio excessivo. <ul style="list-style-type: none"> ■ Verifique se a máquina de lavar roupa está nivelada. ■ Execute novamente a centrifugação da roupa.
i Máquina com fugas	A máquina de lavar roupa ou a válvula de esgoto está com fugas. <ul style="list-style-type: none"> ■ Feche a torneira de água. ■ Contacte o serviço de assistência técnica.

Um resultado de lavagem insatisfatório

Problema	Causa e solução
A roupa não fica limpa com detergente líquido.	O detergente líquido não tem agente de branqueamento. As nódoas de fruta, café ou chá nem sempre podem ser removidas. <ul style="list-style-type: none"> ■ Utilize detergente em pó com produto branqueador. ■ Adicione o produto tira-nódoas no compartimento  e o detergente líquido numa bola doseadora. ■ Nunca junte detergente líquido e produto tira-nódoas no mesmo compartimento da gaveta de detergente.
Os tecidos escuros depois de lavados ficam com resíduos de detergente brancos agarrados.	O detergente tem componentes que não se dissolvem na água (zeólitos). Estes fixaram-se nos têxteis. <ul style="list-style-type: none"> ■ Após a secagem, tente remover os resíduos com uma escova. ■ De futuro, lave a roupa escura com detergente sem zeólitos. Os detergentes líquidos geralmente não tem zeólitos.
Os têxteis com muita gordura agarrada não ficam corretamente lavados.	<ul style="list-style-type: none"> ■ Selecione um programa com pré-lavagem. Efetue a pré-lavagem com detergente líquido. ■ Utilize na lavagem principal detergente em pó convencional. <p>Para vestuário de trabalho muito sujo recomendamos que utilize na lavagem principal detergentes adequados à sujidade intensa. Informe-se junto do seu fornecedor de detergentes.</p>
A roupa acabada de lavar tem resíduos aderentes de cor acinzentada (partículas gordurosas).	A quantidade de detergente doseada foi muito pouca. A roupa continha excesso de resíduos de gordura (óleos, pomadas). <ul style="list-style-type: none"> ■ Nestes casos, adicione mais detergente ou utilize detergente líquido. ■ Antes de selecionar a próxima lavagem, efetue um programa de lavagem a 60 °C sem roupa e adicione detergente líquido.

Problemas gerais com a máquina de lavar roupa

Problema	Causa e solução
A máquina de lavar roupa vibra durante a centrifugação.	A máquina não está apoiada de forma uniforme. <ul style="list-style-type: none"> ■ A máquina de lavar roupa deve ser fixada ao chão no local, conforme o plano de instalação.
Ocorrência de ruídos de bombeamento invulgares.	Não é uma anomalia. Ruídos de sorver no início e no fim do processo de bombeamento são normais.
Na gaveta de detergente fica depositada uma grande quantidade de resíduos de detergente.	A pressão de fluxo da água não é suficiente. <ul style="list-style-type: none"> ■ Limpe os filtros da entrada de água. <p>O detergente em pó, em conjunto com o produto descalcificador, tem tendência a colar.</p> <ul style="list-style-type: none"> ■ Efetue a limpeza da gaveta de detergente e, de futuro, adicione primeiro o detergente e só depois o produto descalcificador.
O amaciador não é totalmente consumido ou no compartimento  fica bastante água.	O sifão não está bem encaixado ou está obstruído. <ul style="list-style-type: none"> ■ Efetue a limpeza do sifão, consulte o capítulo «Limpeza e manutenção», secção «Limpeza da gaveta de detergentes».
No visor aparece um idioma estrangeiro.	Foi alterada a definição de idioma. <ul style="list-style-type: none"> ■ Desligue e ligue novamente a máquina de lavar roupa. <p>O idioma definido do responsável aparece no visor.</p> <hr/> <p>O idioma do responsável foi alterado.</p> <ul style="list-style-type: none"> ■ Defina o idioma pretendido (consulte o capítulo «Nível do operador», na secção «Idioma»).
A máquina não centrifugou a roupa como é habitual. A roupa ainda está molhada.	Na centrifugação final foi detetado um desequilíbrio demasiado elevado e a velocidade de centrifugação foi automaticamente reduzida. <ul style="list-style-type: none"> ■ Junte sempre peças de roupa grandes e pequenas no tambor para obter uma melhor distribuição.
O tambor está parado, mas o programa prossegue.	Erro na sequência do programa <ul style="list-style-type: none"> ■ Desligue e volte a ligar a máquina de lavar roupa através da tecla . ■ Observe a mensagem no visor. ■ Toque na tecla <i>Start/Stop</i>. <p>O tambor volta a rodar e o programa continua.</p>

O que fazer quando...

A porta não abre ou fecha

Problema	Causa e solução
Não é possível a abertura da porta.	A porta está trancada durante o processo de lavagem. ■ Toque na tecla sensora <i>Start/Stop</i> . ■ Selecione Cancelamento do programa ou Adicionar mais roupa. A porta é destrancada e já pode abrir a porta.
	Há água no tambor e a máquina de lavar roupa não consegue bombeá-la para fora. ■ Esvazie o sistema de esgoto conforme descrito na secção «Resolução de problemas».
Após fim do programa ou após um cancelamento do programa, aparece no visor Arrefecer.	Como proteção contra queimaduras, a porta não pode ser aberta se a temperatura da água for superior a 50 °C. ■ Aguarde até que a temperatura no tambor baixe e a indicação no visor se apague.
O visor apresenta: F - Erro Fecho da porta. Contacte o Serviço Técnico.	O fecho da porta está bloqueado. ■ Contacte o serviço de assistência técnica.

Abrir a porta em caso de esgoto obstruído e/ou falta de energia elétrica

⚠ Desligar a máquina da corrente elétrica.

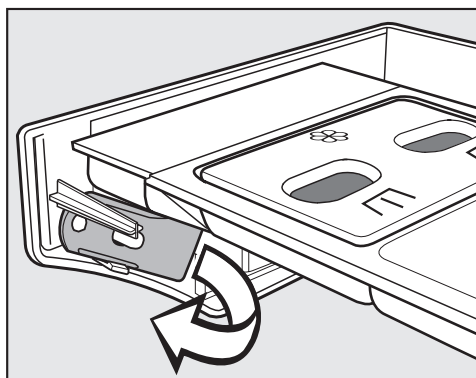

- Na parte interior do painel da gaveta de detergente, encontra-se uma espátula para abrir a tampa de acesso ao sistema de esgoto. Para variantes com uma gaveta de detergente bloqueada, a espátula está incluída na embalagem/acessórios. Retire a espátula.

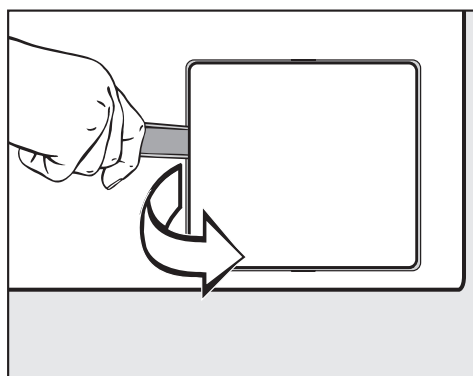

- Abra a tampa de acesso ao sistema de esgoto.

Se o esgoto estiver obstruído, pode existir grande quantidade de água na máquina de lavar roupa.

⚠ Se pouco tempo antes fez uma lavagem com temperatura elevada, existe o perigo de queimadura!

- Coloque um recipiente por baixo da tampa.

Não desaperte completamente o filtro de esgoto.

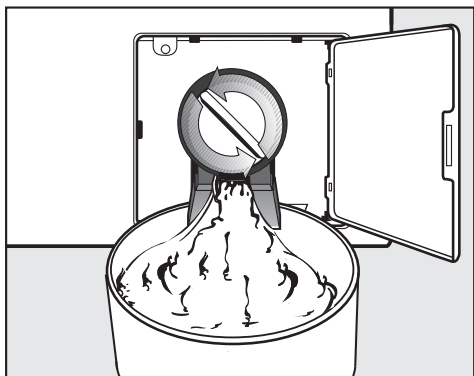

- Solte o filtro de esgoto até que a água comece a sair.
- Enrosque novamente o filtro de esgoto para interromper a saída da água.

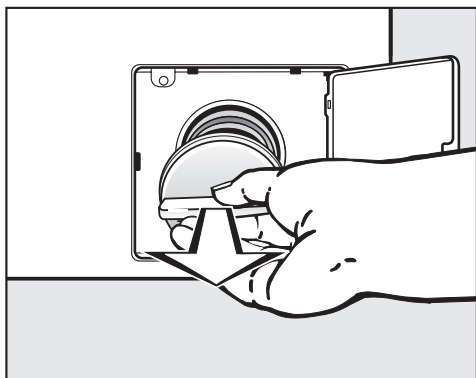

- Desenrosque o filtro de esgoto completamente se não sair qualquer água.
- Limpe bem o filtro de esgoto.

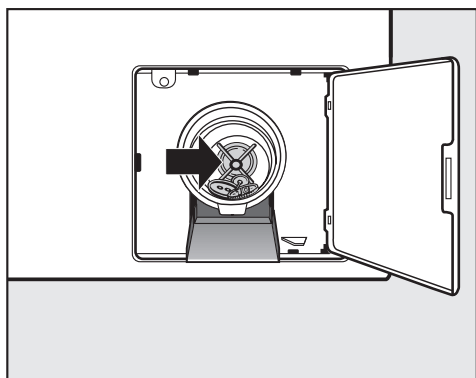

- Verifique se as pás da bomba de esgoto rodam facilmente e, se necessário, elimine corpos estranhos que possam existir (tais como botões, moedas, etc.) e efetue de seguida a limpeza do espaço interior.

O que fazer quando...

- Volte a encaixar o filtro de esgoto e rode-o para que fique bem fechado.

⚠ Se não voltar a encaixar e enroscar o filtro de esgoto corretamente irá sair água da máquina de lavar roupa.

Versão com válvula de esgoto

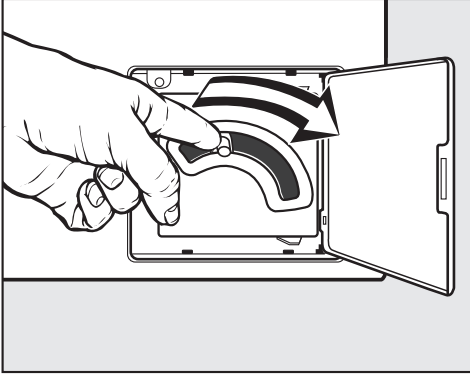

- No caso da versão com válvula de esgoto, pressione a alavanca de esvaziamento de emergência para baixo e mantenha-a nessa posição até que deixe de sair água.

- Se possível, efetue a limpeza e manutenção da máquina de lavar roupa após a sua utilização.

Para efetuar a limpeza da máquina de lavar roupa não deve utilizar dispositivos de limpeza a alta pressão nem jatos de água.

- Efetue a limpeza do **revestimento da máquina de lavar roupa, do painel de comandos e das peças de material sintético** apenas com um produto de limpeza suave ou com um pano macio húmido, secando no final as superfícies com um pano seco.

Os produtos abrasivos riscam a superfície.

- Limpe os componentes em inox com um produto de limpeza para aço inoxidável disponível no mercado.
- Remova as acumulações na junta da porta com um pano húmido.

Penetração de produtos de limpeza nos componentes elétricos.

- Para uma desinfeção da superfície, limpe a parte da frente e a área de fecho da porta só com um pano humedecido por vapor. Não pulverize líquidos.

Formação espontânea de ferrugem

O tambor é de aço inoxidável. Se inserir água ou corpos estranhos que contenham ferro (p. ex., cliques de papel, botões de ferro ou limalhas de ferro) juntamente com os itens de roupa, poderá ocorrer a formação espontânea de ferrugem no tambor. Nesse caso, limpe o tambor regularmente e imediatamente após a ocorrência de ferrugem espontânea, com produtos de tratamento convencionais para aço inoxidável. Verifique as juntas das portas quanto à presença de resíduos que contenham ferro e limpe cuidadosamente com os produtos acima mencionados. Estas medidas devem ser levadas a cabo regularmente como medida preventiva.

Limpar as gavetas de detergente, os compartimentos e o sifão

- Efetue uma limpeza profunda das gavetas de detergente, dos compartimentos e do sifão com água quente após a utilização, para eliminar resíduos de detergente e incrustações.
- Se a máquina ficar parada durante um longo período de tempo, deixe a tampa da gaveta de detergente aberta.

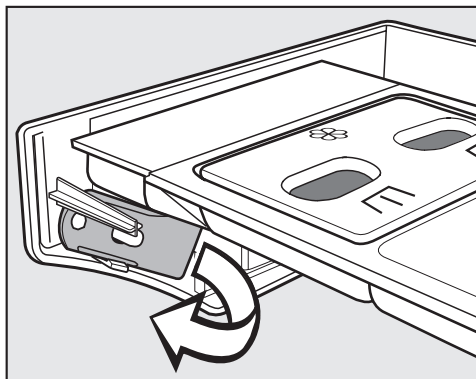

- Na parte interior do painel da gaveta de detergente encontra-se uma espátula amarela.
- Retire a espátula.

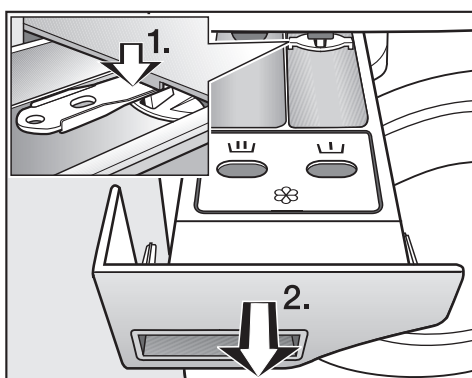

- Puxe a gaveta de detergente para fora até ao fim.
1. Pressione o bloqueio de extração para baixo com a espátula.
 2. Retire a gaveta de detergente.

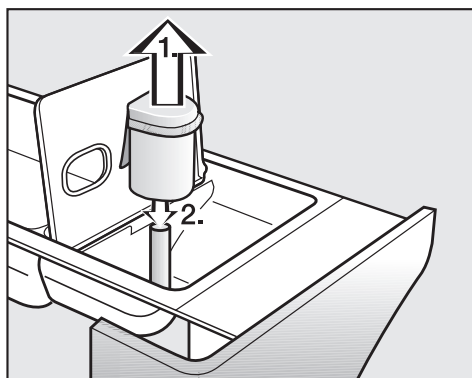

- Efetue a limpeza do sifão.
1. Puxe o sifão para fora do compartimento  e lave-o debaixo de água quente corrente. Limpe igualmente o tubo onde o sifão se encaixa.

2. Volte a encaixar o sifão.

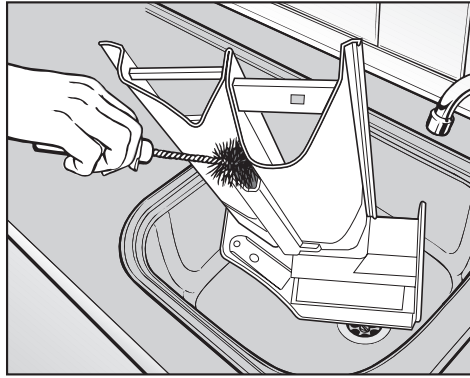

- Efetue a limpeza do canal do amaciador utilizando água quente e uma escova.

Se utilizar goma líquida com frequência, efetue uma limpeza minuciosa do sifão e do canal do amaciador. A goma líquida tem tendência a colar.

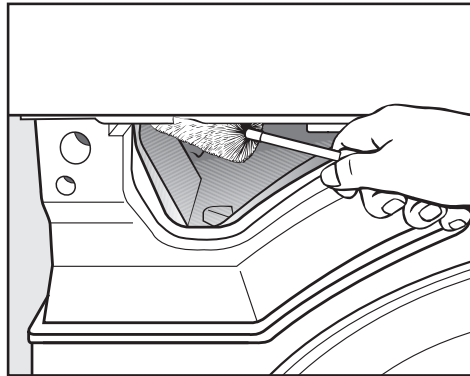

- Utilizando uma escova para garrafas, limpe os resíduos de detergente e depósitos de calcário nos injetores da gaveta de detergente.

Efetuar a limpeza dos filtros de entrada de água

A máquina de lavar roupa tem filtros para proteção dos filtros das válvulas de entrada de água. Estes filtros devem ser controlados a cada 6 meses. No caso de falhas frequentes na rede de água, este período pode ser mais curto.

Efetuar a limpeza dos filtros nas mangueiras de entrada

- Feche a torneira de água.
- Desenrosque a mangueira de entrada da torneira de água.

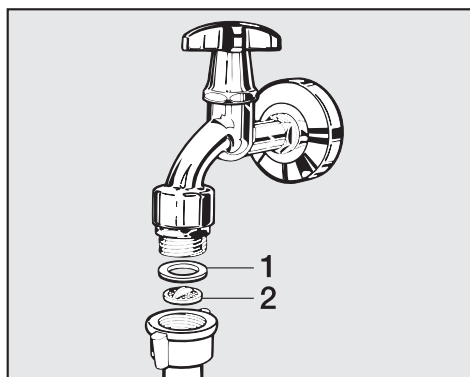

- Retire a vedação de borracha (1) da guia.

Limpeza e manutenção

- Agarre o encaixe do filtro de plástico (2) com um alicate combinado ou de pontas e puxe para fora.
- Efetue a limpeza do filtro de plástico.
- A montagem é feita em ordem inversa.

Enrosque a união roscada corretamente à torneira de água e abra a torneira. Se sair água, reaperte a união roscada.

Efetuar a limpeza do coletor de entrada das válvulas de entrada de água

- Com cuidado, desenrosque a porca de plástico nervurada do coletor de entrada, utilizando um alicate.

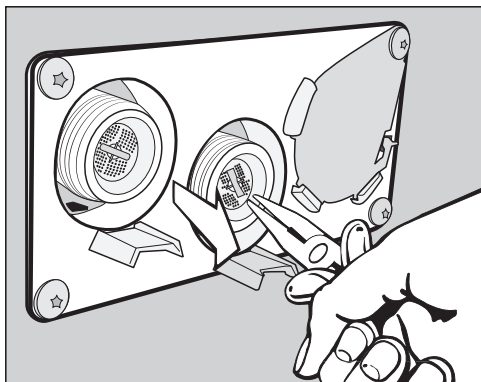

- Com um alicate de pontas, agarre o encaixe do filtro, retire-o e lave-o. A montagem é feita em ordem inversa.

Os filtros de sujeira depois de limpos têm de voltar a ser montados.

Instalação da máquina de lavar roupa

A instalação da máquina de lavar roupa só pode ser efetuada pelo serviço de assistência técnica da Miele ou por um distribuidor autorizado. Observe as informações no plano de instalação.

Esta máquina de lavar roupa só deve ser utilizada para roupa que não esteja contaminada com agentes perigosos ou inflamáveis.

- Para evitar eventuais danos causados pelo gelo, nunca instale a máquina de lavar roupa em espaços com perigo de formação de gelo.
- Transporte a máquina dentro do espaço com uma empilhadora.

Máquinas com pés não devem ser deslocadas.
Os pés da máquina não podem ser danificados.

- Remova a embalagem de transporte cuidadosamente com uma ferramenta adequada.
- Levante a máquina de lavar roupa da paleta de transporte utilizando o dispositivo de elevação.

Fixar

- Para assegurar a estabilidade, fixe a máquina ao solo através dos pés de apoio com o material de fixação fornecido.

O material de fixação fornecido destina-se à fixação por bucha a um pavimento de betão. Para outras estruturas de pavimento no local de instalação deve ser encomendado em separado o respetivo material de fixação.

Condições de funcionamento gerais

Esta máquina de lavar roupa destina-se exclusivamente ao uso industrial e não pode ser utilizada no exterior.

Temperatura ambiente existente no espaço de instalação: 0 °C até 40 °C

Humidade relativa do ar: sem condensação

Dependendo da natureza do local de instalação, podem ocorrer transmissões de ruído ou de vibração.

Dica: Se existirem elevados requisitos de isolamento acústico solicite a inspeção do local de instalação do aparelho a um técnico de isolamento acústico.

Simplificação da manutenção

Para facilitar uma manutenção posterior ao serviço de assistência técnica, as dimensões mínimas indicadas e a distância até à parede com acesso não podem ser inferiores às indicadas.

- É obrigatório cumprir as dimensões mínimas indicadas e a distância até à parede.

Distância mínima até à parede de cerca de 400 mm para os trabalhos de manutenção.

Distância mínima para o lado 50 mm (parede ou outros aparelhos).

- Alinhe a máquina de lavar roupa na horizontal, através dos pés aparafusáveis.

Para um funcionamento perfeito, é necessário que a máquina de lavar roupa seja instalada na horizontal.

PWM 509

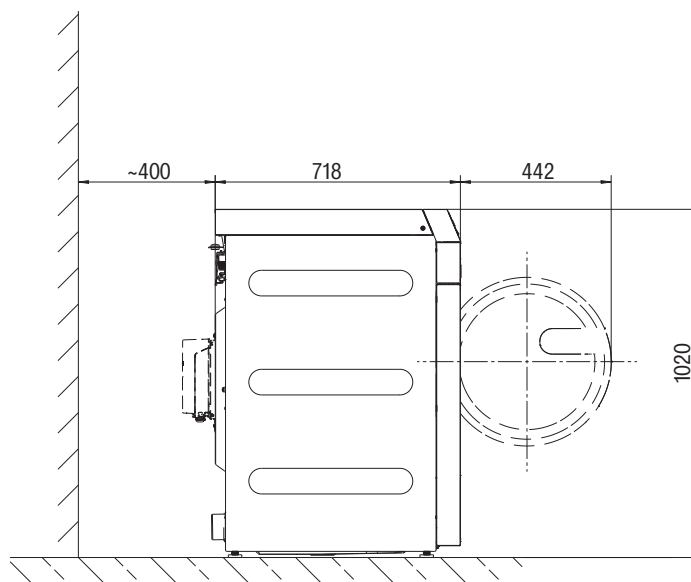

PWM 511

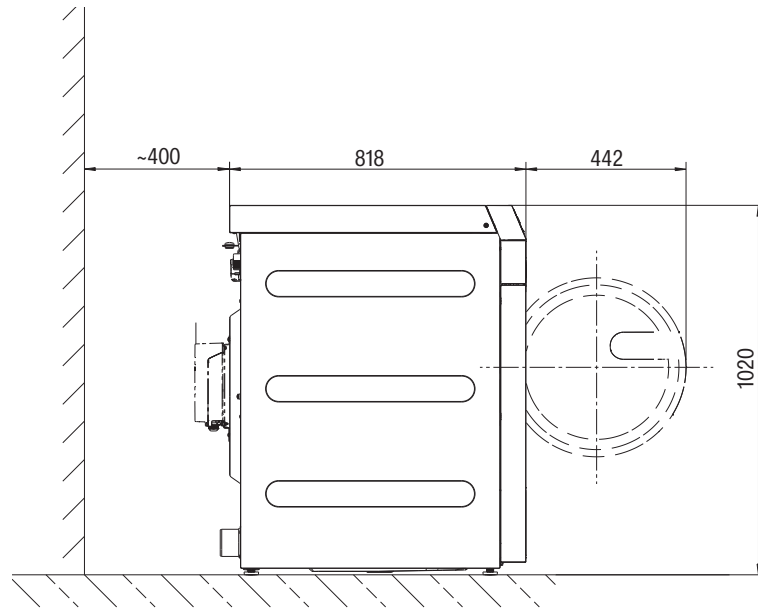

Instalar a máquina de lavar roupa

- Transporte a máquina de lavar roupa até ao local de instalação

⚠ Ao transportar a máquina de lavar roupa verifique a sua estabilidade.

⚠ Para levantar a máquina não agarre pela porta de carregamento.

⚠ A máquina de lavar roupa não ser encastrada por baixo de bancada.

Montagem sobre uma base

A montagem sobre uma sapata é possível sobre sapata em aço aberta ou fechada, bem como sobre sapata de betão.

⚠
Existe o perigo de a máquina de lavar roupa cair da sapata durante a centrifugação.
Em caso de instalação sobre uma sapata disponível no local, a máquina de lavar roupa deve ser fixada por patilhas de fixação.

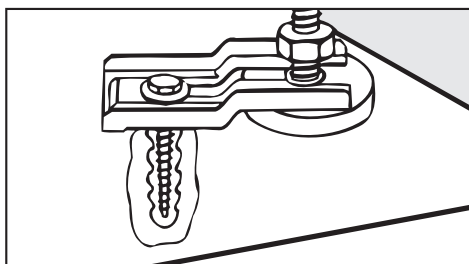

- Fixe os dois pés da frente da máquina de lavar roupa com as patilhas de fixação fornecidas junto.
- Consulte as instruções de montagem fornecidas.

Proteção para transporte

Remover a proteção para transporte

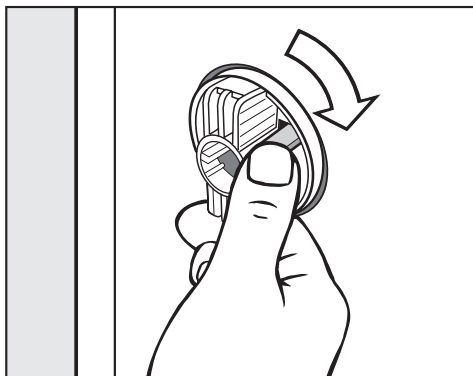

- Solte o gancho de bloqueio e rode a proteção para transporte esquerda no sentido horário em 90°.

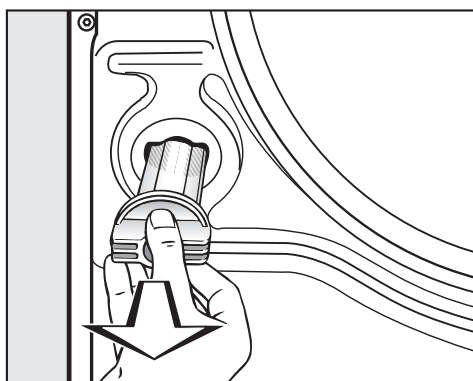

- Puxe a proteção para transporte para fora.

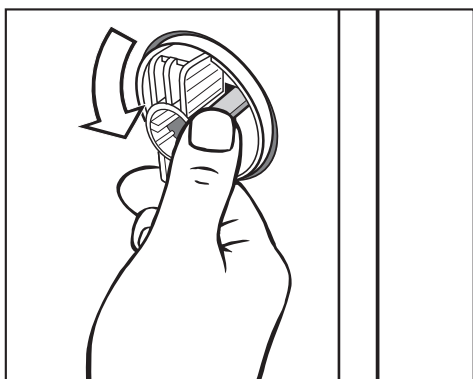

- Solte o gancho de bloqueio e rode a proteção para transporte direita no sentido contrário aos ponteiros do relógio em 90°.

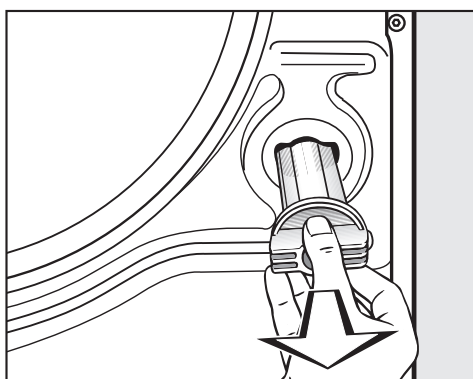

Instalação

- Puxe a proteção para transporte para fora.

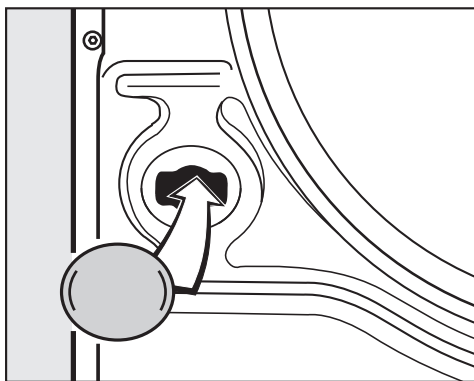

- Tape os orifícios com os tampões fornecidos junto.

Guarde as proteções para transporte. Estas devem ser novamente montadas antes de um transporte da máquina.

Montar a proteção para transporte

- A montagem da proteção para transporte é feita em ordem inversa à desmontagem.

Nivelar

Tanto os pés da máquina como a superfície de instalação devem estar secos, caso contrário a máquina pode deslizar durante a centrifugação.

Uma instalação incorreta aumenta o consumo de água e de energia e a máquina de lavar roupa pode deslocar-se.

A compensação da posição da máquina de lavar roupa é realizada através dos quatro pés enroscáveis. No estado de fornecimento, todos os pés estão aparafusados para dentro.

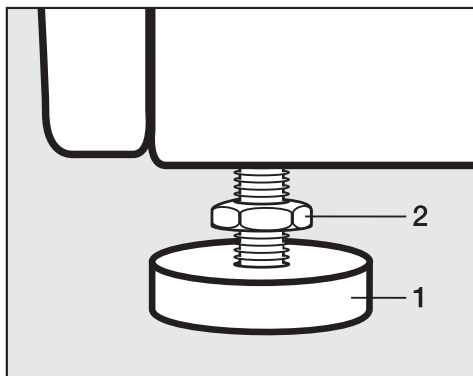

- Solte a contraporca (2) com a chave de bocas fornecida, rodando no sentido horário. Desenrosque a contraporca (2) juntamente com o pé (1).

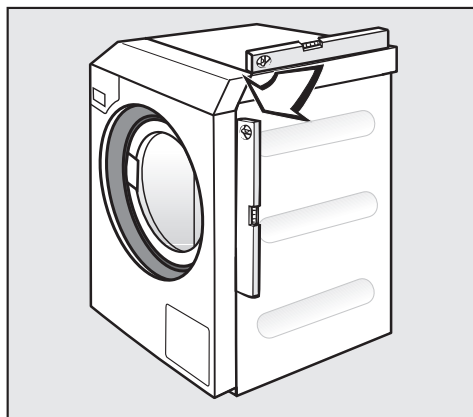

- Verifique, por meio de um nível de bolha, se a máquina de lavar roupa está verticalmente nivelada.
- Mantenha o pé (1) fixo com um alicate de bomba de água. Rode novamente a contraporca (2) com a chave de bocas, apertando contra a máquina.

As contraporcas devem estar firmemente apertadas contra a máquina. Verifique igualmente os pés que não tenham sido desenroscados ao nivelar. Caso contrário, existe o perigo de a máquina de lavar roupa se poder deslocar.

Ligações de água

Apenas para a Alemanha

Para proteger água potável, deve ser montada uma válvula antirretorno entre a torneira de água e a ligação à água da máquina de lavar roupa. Se a instalação doméstica for realizada por profissionais, as ligações previstas para o efeito (p. ex., válvula angular) já estão equipadas com este dispositivo de segurança. Certifique-se de que há um dispositivo antirretorno na sua instalação doméstica.

Quando utilizar um dispositivo antirretorno separado, observe a seguinte sequência:

1. Fixe o dispositivo antirretorno à ligação à água.
2. Fixe a mangueira de entrada de água ao dispositivo antirretorno.

⚠ Perigo para a saúde e danos devido à entrada de água contaminada.

A qualidade da água que entra deve estar em conformidade com as especificações relativas à água potável do respetivo país, em que a máquina de lavar roupa é operada.

Ligue sempre a máquina de lavar roupa à água potável.

⚠ As uniões roscadas estão sob pressão da ligação da água.

Mediante abertura lenta das torneiras de água, verifique se as ligações estão estanques. Se necessário, corrija a posição da junta e a união roscada.

Uso de válvulas antirretorno

Para a ligação à água, devem ser usadas na Alemanha válvulas antirretorno.

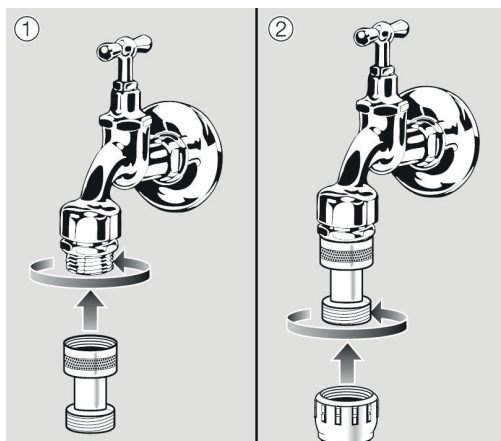

- Enrosque o dispositivo antirretorno na torneira de água.
- Enrosque a mangueira de entrada de água na rosca do dispositivo antirretorno.

⚠ Perigo para a saúde e danos devido à entrada de água não potável.

A qualidade da água que entra deve estar em conformidade com as especificações relativas à água potável do respetivo país, em que a máquina de lavar roupa é operada.

Ligue sempre a máquina de lavar roupa à água potável.

Ligação à água quente

Para a ligação à água quente até 70 °C, são aplicáveis as mesmas condições de ligação que para a ligação à água fria.

Uma mangueira de ligação adequada com união roscada está incluída com o aparelho.

A ligação do aparelho de água quente também exige uma ligação à água fria.

Ligação à água fria

Para a ligação à água fria é necessária 1 torneira de água com uma união roscada de $\frac{3}{4}$ ".

Se faltar a ligação à água, a máquina de lavar roupa só pode ser ligada à conduta de água potável por um técnico autorizado.

A mangueira de entrada de água fria não é adequada para uma ligação à água quente.

Se faltar o abastecimento de água quente no local, a ligação à água quente deve ser ligada à um abastecimento de água fria disponível.

Caso necessário, deve ser adicionada a água quente necessária à água fria.

Em alternativa, a ligação à água quente deve ser fechada com um tampão cego fornecido e o comando do aparelho deve ser comutado para a entrada de água fria pelo técnico do serviço de assistência técnica.

Instalação

Válvula de esgoto (em função da variante do aparelho)

Nas máquinas de lavar roupa com válvula de esgoto, o esgoto da solução de lavagem é efetuado por uma válvula motorizada. A válvula de esgoto pode ser ligada diretamente ao sistema de esgoto (sem sifão) ou a um ralo no chão (ralo com tampão vedante de cheiros) através de uma ligação angular HT DN 70 à venda no comércio.

Graças ao mecanismo de fecho otimizado e uma maior secção de esgoto, quase não há acumulação de depósitos nem obstruções mesmo na presença de sujidade grosseira. Para ser possível esvaziar a cuba, mesmo no caso de falha de corrente, a válvula de esgoto possui um dispositivo de comando manual para casos excepcionais.

Para um esgoto sem problemas, é necessário uma instalação ventilada das condutas.

Se forem ligados vários aparelhos a uma conduta coletiva, esta tem de apresentar uma secção suficientemente grande para a operação simultânea de todos os aparelhos.

Para a ventilação de um tubo HT DN 70, pode utilizar o conjunto de montagem adequado da Miele com o n.º de mat. 05 238 090, disponível junto do serviço de assistência técnica da Miele ou do distribuidor Miele.

No caso de um gradiente de drenagem demasiado elevado, deve ser prevista uma ventilação dos tubos, para evitar a formação de vácuo no sistema de esgoto da máquina de lavar roupa.

No caso de atrasos no esgoto da água ou no caso de refluxo no tambor da máquina de lavar roupa (devido a uma secção demasiado pequena), podem ocorrer problemas na sequência do programa, os quais provocam mensagens de erro nos aparelhos.

⚠ A solução de lavagem escoada pode apresentar uma temperatura até 95 °C. Existe risco de queimaduras!
Evite o contacto direto.

Bomba de esgoto (em função da variante do aparelho)

Em variantes do aparelho com bomba de esgoto, a solução de lavagem é bombeada por uma bomba de esgoto com altura de despejo máxima de 1 m.

A mangueira de esgoto deve ser instalada sem dobras para que a solução de lavagem possa escorrer livremente.

Existem as seguintes opções para o esgoto da solução de lavagem:

- Ligação da mangueira de esgoto a um tubo de esgoto de plástico com manga de borracha (não é necessário um sifão)
- Ligação da mangueira de esgoto a um lavatório com bocal de plástico
- Descarga direta para um ralo no chão (sarjeta)

Se necessário, pode ser prolongada a mangueira até 5 m. Os acessórios correspondentes podem ser adquiridos através do serviço de assistência técnica ou dos distribuidores Miele.

Para alturas de esgoto acima de 1 m, pode adquirir uma bomba de esgoto de substituição, com uma altura de despejo máxima de 1,8 m, no serviço de assistência técnica da Miele ou num distribuidor da Miele.

Ligação elétrica

A ligação elétrica só deve ser efetuada por um técnico eletricista autorizado, sob cumprimento das normas específicas do país como, por exemplo, VDE (Alemanha), ÖVE (Áustria) e SEV (Suíça), e das regras específicas da central elétrica responsável.

Na instalação de um disjuntor de corrente residual (RCD), deve ser usado um **disjuntor de corrente residual tipo B** (universal).

O equipamento elétrico da máquina cumpre com as normas EN 60335-1, EN 50571.

As indicações de tensão constam na placa de características.

Para a ligação fixa deve existir na instalação um comutador para desligar todos os polos. Como dispositivo seccionador podem ser utilizados interruptores com uma abertura de contacto de mais de 3 mm. Por exemplo, mini disjuntores, fusíveis e contactores (VDE 0660).

A ligação de encaixe ou o dispositivo seccionador deve estar sempre acessível.

Quando desligar a máquina da corrente elétrica, o dispositivo seccionador deve poder ser fechado ou o ponto de corte deve estar num local onde possa ser sempre monitorizado.

⚠ Evitar perigos

Se o cabo de ligação à rede deste aparelho for danificado, deve ser substituído pelo fabricante ou pelo seu serviço de assistência técnica ou por uma pessoa com as mesmas qualificações.

Observe o esquema de ligações fornecido.

Indicação sobre aparelhos externos

Surge uma indicação sobre hardware externo.

■ Confirme com o símbolo OK.

Se houver uma Connector Box, feche-a antes da primeira colocação em funcionamento. Para isso, a máquina de lavar roupa deve estar desligada da rede elétrica. Só depois inicie a colocação em funcionamento.

Opções/acessórios que podem ser adquiridos posteriormente

Só é possível instalar ou montar acessórios se forem expressamente recomendados pela Miele.

Se forem montadas ou ligadas outras peças, fica excluído o direito à garantia e/ou a responsabilidade pelo produto.

Connector Box

A Connector Box permite que hardwares externos da Miele e de outros fornecedores sejam ligados à máquina Miele Professional.

A Connector Box é alimentada com tensão de rede através da máquina Miele Professional.

O conjunto adquirível em separado consiste da Connector Box e correspondentes materiais de fixação para uma fácil colocação na máquina ou mesmo numa parede.

Instalação

Gestão de pico de corrente/energia

Através da Connector Box pode ser conectado um sistema de gestão de pico de corrente/sistema de gestão de energia.

O sistema de gestão de energia monitoriza o consumo de energia de um objeto, para desativar seletivamente consumidores individuais durante um curto período, através do sistema de desativação de picos de corrente e impedir, dessa forma, que o limite de carga seja excedido.

Ao ativar a função de picos de corrente, o aquecimento é desligado e o programa para. No visor aparece então a mensagem correspondente.

No final da função picos de corrente, o programa continua automaticamente.

Ligação para dosagem de líquidos

Para uma dosagem com detergentes líquidos, podem ser ativadas bombas doseadoras de líquidos externas através da Connector Box. A cada saída da bomba doseadora é atribuída uma entrada para o sensor de nível de vazio. Estas entradas podem ser utilizadas em caso de necessidade. Além disso, podem ser ligados medidores do volume do caudal a cada saída de dosagem para monitorizar a quantidade de dosagem.

Ao utilizar e combinar produtos de lavagem auxiliares e produtos especiais, é imprescindível que tenha em conta as indicações de utilização do fabricante.

Mealheiro

A máquina de lavar roupa pode ser equipada, através da Connector Box, com um sistema de pagamento individual como acessório que pode ser adquirido posteriormente.

A programação necessária pode ser executada durante a primeira colocação em funcionamento. Após conclusão da primeira colocação em funcionamento, as alterações apenas podem ser efetuadas por distribuidores Miele ou pelo serviço de assistência técnica da Miele.

É favor notar que o estado da Connector Box no nível do operador deve ser definido para «ligado», se necessário. As regulações do sistema de pagamento podem então ser efetuadas no nível do operador.

A ativação do sistema de pagamento não ocorre através do nível do operador.

Interface Wi-Fi/ LAN

A máquina de lavar roupa está equipada com uma interface Wi-Fi/LAN para intercâmbio de dados.

A interface de dados disponibilizada na ligação LAN está em conformidade com a SELV (baixa tensão). A ligação LAN ocorre com uma ficha RJ45 conforme a EIA/TIA 568B.

Os aparelhos ligados devem igualmente estar em conformidade com a SELV.

Sapata (APWM037/038/ 039)

Opcionalmente, a máquina de lavar roupa pode ser instalada com uma sapata (disponível como acessório opcional Miele em versão fechada ou aberta).

A instalação elevada da máquina de lavar roupa permite uma forma de trabalhar mais ergonómica durante as operações de carga e descarga. Ao mesmo tempo, permite a instalação fácil de uma ligação para águas residuais.

 Após a instalação, a máquina de lavar roupa tem de ser impreteivelmente fixada à sapata. A sapata tem de ser fixa ao pavimento. Sem fixação existe risco de a máquina de lavar roupa tombar durante a centrifugação.

Abrir o nível do operador

- Ligue a máquina de lavar roupa.

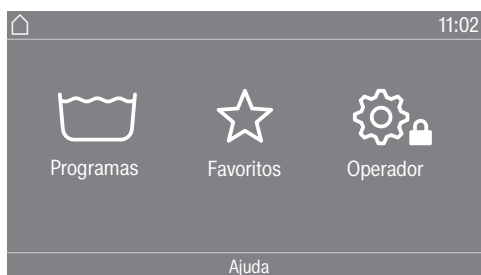

- Toque na área de seleção Operador .

O visor muda para o menu Nível do operador.

Nível do operador aberto (Self-Service)

- Ligue a máquina de lavar roupa e abra a porta da máquina.
- ❶ Toque na tecla sensora *Start/Stop* e mantenha-a pressionada durante os passos ❷-❸.
- ❷ Feche a porta da máquina de lavar roupa.
- ❸ Aguarde até que a tecla sensora *Start/Stop* agora rapidamente intermitente acenda de forma contínua.
- ❹ Solte a tecla sensora *Start/Stop* quando a tecla sensora *Start/Stop* acender continuamente.

Acesso através de código

O nível do operador deve ser aberto com um código.

O código é **8000** (regulação de fábrica).



Depois de introduzir o código, está no nível do operador. As opções de regulação individual estão descritas nos capítulos seguintes.

Alterar o código

Pode alterar o código de acesso ao nível do operador para proteger a máquina de lavar roupa contra acesso indevido.

Se o código não for mais conhecido posteriormente, o serviço de assistência técnica deve ser informado. O código tem de ser reposado pelo serviço de assistência técnica.
Anote o novo código e guarde-o.

Concluir regulações

- Toque no símbolo .
 - Toque no símbolo .
- O visor altera para o menu principal.

Operação/ indicações

Idioma

O conteúdo do visor pode ser exibido em diferentes línguas. Através do submenu Idioma pode selecionar o idioma do responsável memorizado.

Para um programa em execução, o idioma do operador pode ser alterado através da tecla sensora .

Entrada do idioma

O visor pode indicar diversos idiomas do operador. Com esta regulação, determina de que maneira os idiomas podem ser selecionados.

Internacional

Estão disponíveis 6 idiomas para selecionar. A tecla sensora  não está ativa. Observe a regulação Definir idiomas.

Seleção de idioma

Com a tecla sensora  pode selecionar um idioma. Todos os idiomas estão disponíveis para seleção (regulação de fábrica).

A ordem dos primeiros 4 idiomas pode mudar. Aqui são apresentados os idiomas mais frequentemente selecionados.

Idioma padrão

O idioma do operador não pode ser alterado. O idioma do operador corresponde ao idioma do responsável. A tecla sensora  não está ativa.

Definir idiomas

Os idiomas para a regulação Entrada do idioma Internacional podem ser alterados.

Podem ser selecionados 6 idiomas. Todos os idiomas estão disponíveis para seleção.

Para incluir um novo idioma no nível de acesso ao idioma:

- Selecione o idioma que deve ser substituído.

Todos os idiomas disponíveis são apresentados.

- Selecione e confirme o idioma, que irá substituir o anterior.

O novo idioma aparece no ponto em que o anterior foi substituído.

Nível do operador

Hora	<p>Depois da seleção do formato das horas, a hora do dia pode ser regulada.</p> <p><u>Formato das horas</u></p> <ul style="list-style-type: none">- Relógio 24 h- Relógio 12 h- sem horas <p><u>Definir</u></p> <ul style="list-style-type: none">- A hora pode ser definida.
Data	<p>Depois de selecionar o formato da data, a data pode ser definida.</p> <p><u>Formato da data</u></p> <ul style="list-style-type: none">- DD.MM.AAAA- AAAA.MM.DD- MM.DD.AAAA <p><u>Data</u></p> <ul style="list-style-type: none">- A data pode ser definida.
Logo	<p>É possível definir vários logótipos para a interface do utilizador.</p>
Ecrã de boas-vindas	<p>É possível definir várias vistas para o ecrã inicial. O ecrã inicial é exibido depois de sair de um submenu.</p>
Modo	<p>Podem ser regulados vários modos do operador.</p>
Luminosidade do visor	<p>A luminosidade do visor pode ser alterada. A regulação depende das diferentes condições de iluminação no ambiente de instalação.</p> <p>A regulação é feita em 10 níveis.</p>
Modo desligar «Visor»	<p>Para poupar energia, a regulação pode ser feita de modo que a indicação no visor passe automaticamente para o modo standby no fim do programa ou enquanto não houver nenhuma operação. Por defeito, a máquina não muda automaticamente para o modo de standby.</p> <p>A alteração desta regulação de fábrica pode levar a um aumento do consumo de energia.</p> <ul style="list-style-type: none">- Desat.- At. após 10 m não prog. at.- Logo 10 min não pr. atual- Ativ. após 10 min- At. após 30 m, não prog. at.- Logo 30 min não pr. atual- Ativ. após 30 minutos
Modo desligar «Máquina»	<p>Para poupar energia, a regulação pode ser feita de modo que a máquina de lavar roupa passe automaticamente para o modo standby no fim do programa ou enquanto não houver nenhuma operação. Por defeito, a máquina não muda automaticamente para o modo de standby.</p>

	<p>A alteração desta regulação pode levar a um aumento do consumo de energia.</p> <ul style="list-style-type: none">- sem desativação (regulação de fábrica)- desativação após 15 minutos- desativação após 20 minutos- desativação após 30 minutos
Volume do sinal	<p>O volume dos diferentes sinais pode ser alterado.</p> <p>A regulação ocorre em 7 níveis e pode ser adicionalmente desligada.</p> <ul style="list-style-type: none">- Som de fim- Som das teclas- Som de boas-vindas- Som de erro <p>O som de erro pode ser ligado ou desligado.</p>
Parâmetros de visibilidade	<p>Diferentes parâmetros, como temperatura, velocidade de centrifugação, extras, etc., são apresentados ao selecionar o programa. Pode determinar quais os parâmetros que não devem ser apresentados. Os parâmetros não podem ser alterados ou já não são exibidos.</p> <p>Regulação de fábrica: todos os parâmetros visíveis (marcados a laranja)</p>
Classificar extras	<p>Na regulação Parâmetros de visibilidade surge Ord. «Extras» na linha inferior. Toque na tecla sensora para alterar a ordem dos extras (consulte o capítulo «Nível do operador», na secção «Organização de programas»).</p>
Pré-seleção de início	<p>A indicação da pré-seleção de início (timer) pode ser ativada ou desativada.</p> <p>Regulação de fábrica: ligada</p>
Memory	<p>A máquina de lavar roupa memoriza as últimas regulações selecionadas de um programa de lavagem (temperatura, velocidade de centrifugação e algumas opções) após o início do programa.</p> <p>Ao voltar a selecionar o programa de lavagem, a máquina de lavar roupa mostra as regulações memorizadas.</p> <p>Regulação de fábrica: desligada</p>
Sistema de medição	<p>Pode escolher se a temperatura e o peso são indicados em unidades «métricas» ou «imperiais».</p>
Código do operador	<p>Pode alterar o código de acesso ao nível do operador. O código do operador é independente do código do perito.</p> <ul style="list-style-type: none">■ Introduza o código atual.■ Introduza o código novo. <p>Ao criar um código, não são permitidas sequências de números como 1234 e números de quatro dígitos como 2222.</p>

Nível do operador

Wi-Fi

Neste menu, controla a ligação em rede da sua máquina de lavar roupa (ver capítulo «Ligação em rede»).

Seleção de programa

Comando

Dica: Efetue todas as regulações e alterações necessárias na máquina de lavar roupa antes de selecionar qualquer uma das opções abaixo.

Se tiver selecionado «Lavandaria basic» ou «Logo lavandaria», o nível do operador não poderá mais ser aberto através do visor após o menu de *nível do operador* ter sido encerrado. Se desejar alterar outras regulações, deve proceder de acordo com a seguinte descrição para acesso especial ao nível do operador.

Standard (regulação de fábrica).

Podem ser apresentados todas as funções e programas.

Lavandaria basic (4 prog.)

Estão disponíveis até 24 programas para selecionar. Na regulação *Programas favoritos* pode determinar quais os programas disponibilizados.

Lavand. mais (flex. até 24)

Estão disponíveis até 24 programas para selecionar. Na regulação *Programas favoritos* pode determinar que programas são disponibilizados.

Seleção de programas externa

O programa é selecionado através do módulo de comunicação com ethernet, p. ex., através de um terminal externo.

Pacote de programas

A seleção do programa pode ser prolongada ativando programas individuais dos pacotes de programas do grupo-alvo.

Os programas selecionados (marcados a laranja) dos pacotes do programa são mostrados no visor durante a seleção do programa.

Programas favoritos

Após a ligação, em alternativa, pode selecionar um programa através de: ☆ Favoritos.

Pode escolher 24 programas individualmente como favoritos, de acordo com as prioridades.

Além disso, estes favoritos estão disponíveis nas variantes de comando

- *Lavand. mais (flex. até 24)*

- *Lavandaria basic (4 prog.)* disponível.

Pode definir as variantes de comando em *Comando*.

Dica: Pode atribuir uma cor de moldura separada a cada programa.

Para o fazer, aceda a «Atribuição de cores aos programas» e seleccione a regulação *ligada*.

Alterar programas favoritos

■ Selecionar o programa que pretende alterar ou substituir.

■ Confirme o programa ou a regulação que deseja alterar.

Outro menu é aberto, no qual pode selecionar um novo programa ou alterar os parâmetros.

■ Confirme a área de seleção *Guardar*.

A sua seleção está ativada.

Nível do operador

Ordenar programas

Os programas podem ser movidos dentro da lista de programas e da lista de favoritos.

Regulação de fábrica: desligada

Mover programas

- Pressione a área de seleção do programa que pretende mover.
- Mantenha pressionada a área de seleção até que a moldura mude.
- Mova o programa para o local desejado.

Prog. por cores

Pode atribuir uma moldura a um programa favorito. Na lista de seleção dos programas favoritos, o programa favorito terá uma moldura colorida cuja cor pode selecionar.

Regulação de fábrica: ligada

Código Expert

Para cancelar um programa de desinfecção, deve ser introduzido um código. O código pode ser alterado.

O código do perito é independente do código do nível do operador.

O código é: 8 0 0 0

Se alterar o código, anote o novo código.

Técnica de processamento

Fase antirruga

A fase antirruga reduz a formação de vincos após o fim do programa. O tambor ainda se move durante até 30 minutos depois do fim do programa.

A porta da máquina de lavar roupa pode ser aberta a qualquer momento.

Regulação de fábrica: ligada

Nível do operador

Esgoto automático O esgoto automático pode ser ativado ou desativado. O esgoto automático faz com que a solução de lavagem seja sempre drenada depois do fim de um programa. Este é também o caso dos programas que têm água no fim do programa.

Regulação de fábrica: desligada

Service

Intervalo de assist. técnica

No visor pode aparecer uma informação de assistência técnica. Pode definir uma data ou o número de horas de funcionamento.

Podem ser selecionadas até 2 mensagens com textos próprios.

O seu texto de mensagem selecionável individualmente é apresentado no fim do programa e ocultado se clicar em *OK*. No fim do programa, o mesmo texto da mensagem será exibido novamente no programa seguinte.

Regulações

Aqui pode determinar o intervalo (dependendo da hora ou da data) com que o texto da mensagem é apresentado.

- Regulação de fábrica: desligada

- por tempo

 Pode escolher um intervalo de tempo de 1 a 9.999 horas.

- por data

 De seguida, pode inserir uma data.

Texto da mensagem

Aqui insere o seu texto da mensagem personalizado para o trabalho de manutenção previsto.

Repor a indicação

O texto da mensagem é apresentado até que a indicação seja reposta permanentemente. O texto da mensagem só aparece novamente quando o próximo intervalo é atingido.

Aplicações externas

Bloqueio do mealheiro

O bloqueio do mealheiro pode ser ativado ou desativado. Quando o bloqueio está ligado, a duração do bloqueio pode ser selecionada a partir de vários intervalos de tempo.

Connector-Box

A ligação de hardware externo é feita através da Connector Box. Esta pode ser ativada ou desativada.

A Connector Box deve ser selecionada para que as regulações possam ser feitas no menu Dosagem.

Dosagem automática

A dosagem automática pode ser ativada ou desativada.

A dosagem automática pode ser selecionada através da Connector Box ou do módulo KOM.

Dosagem

A Connector Box deve ser ligada para que as regulações no menu Dosagem sejam aplicadas.

Podem ser ligadas 1 a 6 bombas doseadoras.

Depois de ativar a bomba doseadora, podem ser feitas outras regulações.

- Desativar bomba dos.
- Calibragem
- Caudal (novo): ml/min
- Fator de correção
- Tamanho do recipiente
- Pré-aviso Indic. vazio
- Repor pré-aviso
- Indicação de vazio
- Fluxómetro

Evitar pico de carga

A prevenção de picos de corrente pode ser ligada ou desligada. Com esta função, em caso de um sinal de pico de corrente presente, a execução do programa de lavagem não muda. O aquecimento permanece ligado.

Parâmetros do aparelho

Rot. máx. ajus.

A velocidade de centrifugação máxima pode ser definida através de um teclado.

Temp. máx. ajustável

A temperatura máxima pode ser definida através de um teclado.

Informações legais

Licenças Open Source

Aqui pode visualizar as informações (ver proteção de dados de redes Wi-Fi).

Ligação em rede

Instruções de emparelhamento

Pode ligar a máquina de lavar roupa à sua rede com os seguintes passos.

Ligação à rede

As máquinas de lavar roupa da Miele Professional podem ser integradas em redes locais para utilizar as soluções digitais da Miele ou comunicar com sistemas externos. As máquinas de lavar roupa estão também equipadas com um módulo Wi-Fi integrado. Além disso, cada uma das máquinas de lavar roupa tem uma ligação à Ethernet na parte de trás para a configuração de interfaces por cabo.

⚠ Perigo para a saúde devido a acesso não autorizado.

As regulações da máquina de lavar roupa podem ser alteradas através de um acesso não autorizado através da rede, p. ex., parâmetros para a desinfeção ou a dosagem de produtos químicos.

O acesso à máquina de lavar roupa não deve, em caso algum, ser disponibilizado através da Internet ou outra rede pública ou sem segurança, nem direta ou indiretamente, p. ex., através de um redirecionamento de porta.

1. Apenas opere a máquina de lavar roupa num segmento de rede separado, que cumpra uma das duas seguintes condições:
 - está fisicamente separado de outros segmentos de rede;
 - o acesso está limitado por uma firewall ou um router configurado em conformidade.
2. Limite o acesso a esse segmento de rede em separado ao grupo de pessoas necessário.
3. Mantenha a segurança do acesso a sistemas que se encontrem ligados à máquina de lavar roupa por meio de palavras-passes fortes.
4. Configure a interface Ethernet.

Abrir o nível do operador

- Selecione no visor da máquina o item do menu Operador.
- Selecione o item do menu Ac. através cód..
- Introduza o código do operador com 4 dígitos.

Configuração inicial da rede

- Selecione no menu Nível do operador o item do menu Aplicações externas.
- Selecione Wi-Fi.

As opções do menu Wi-Fi variam em função se a interface Wi-Fi já está configurada ou deve ser novamente configurada.

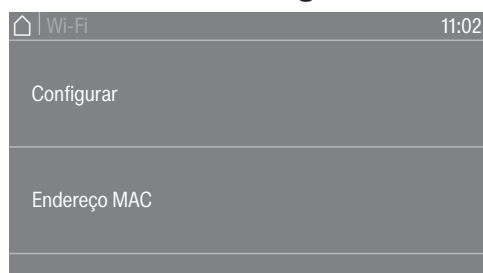

- Selecione Configurar para ligar a máquina a uma rede.

A mensagem **Configurar** surge apenas quando a máquina de lavar roupa ainda não estiver ligada a uma rede Wi-Fi. Para a configuração da interface Wi-Fi estão disponíveis diferentes opções.

- Selecione **Endereço MAC** para ler os endereços MAC dos adaptadores de rede.

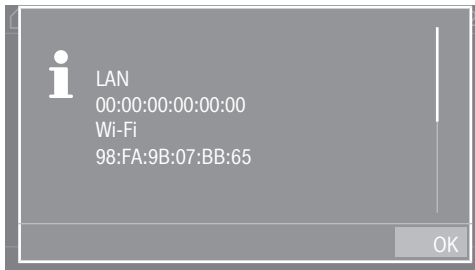

É exibido o endereço MAC do adaptador de rede. Não é possível efetuar regulações

Configurar a ligação à rede manualmente

- Selecione no menu **Nível do operador** o item do menu **Aplicações externas**.
- De seguida, selecione o item do menu **Wi-Fi**.
- Selecione **Configurar**.
- Selecione o método de ligação **Manual**.

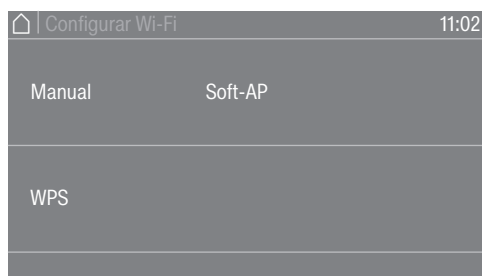

- Selecione **Segurança** para a configuração da norma de segurança para a ligação sem fios.
- Selecione **Palavra-passe** para introduzir a palavra-passe do Wi-Fi.
- Selecione **SSID** para introduzir o nome da rede (SSID).

Pode ver todas as regulações para **Segurança**, **Palavra-passe** e **SSID** em **Indicações**.

- Guarde todas as regulações com **Aceitar**.

Ligação em rede

Configurar a ligação à rede por WPS

- Selecione no menu Nível do operador o item do menu Aplicações externas.
- De seguida, selecione o item do menu Wi-Fi.
- Selecione Configurar.
- Selecione o método de ligação Por WPS.
- Agora, prima o botão WPS no seu router e confirme no visor da máquina com OK.

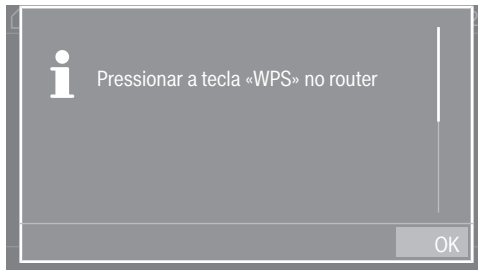

Agora começa um timer. A ligação à rede por WPS é estabelecida.

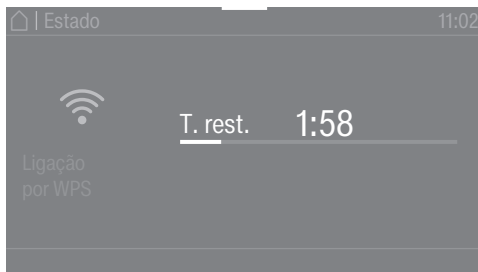

Agora, o aparelho está ligado com sucesso.

- Confirme com OK.

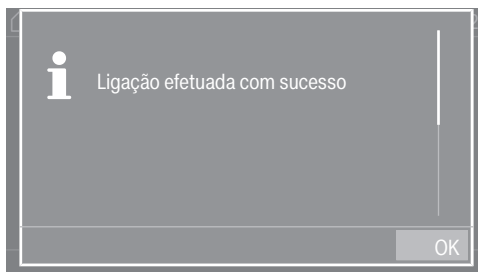

Configurar a ligação à rede por Soft AP

- Selecione no menu Nível do operador o item do menu Aplicações externas.
- De seguida, selecione o item do menu Wi-Fi.
- Selecione Configurar.
- Selecione o método de ligação Por Soft-Ap.
- Confirme com OK e siga as instruções na aplicação externa.

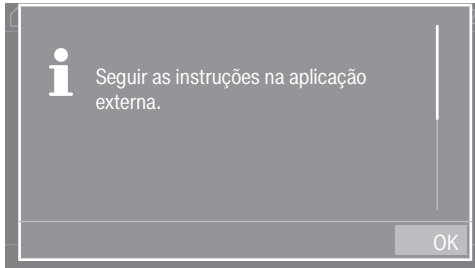

No visor é exibida a mensagem Esperar pela ligação durante aprox. 10 minutos. Se a ligação for estabelecida com sucesso, surgirá uma mensagem. Se a ligação tiver falhado, surge a mensagem Ligação não efetuada.

- Se a ligação tiver falhado, confirme com OK e inicie uma nova tentativa de ligação.

Configurar a ligação à rede por cabo LAN

- Ligue o aparelho ao seu router/switch através do cabo de rede.
- Agora, o aparelho está ligado com sucesso.

Ligação em rede

Interface Wi-Fi/LAN configurada

Quando a ligação à rede tiver sido estabelecida com sucesso, é possível selecionar outras opções do menu.

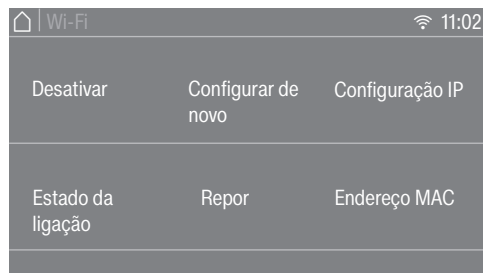

- A função Wi-Fi é desligada com Desativar (visível, se a rede estiver ativada). A rede permanece configurada.
- A função Wi-Fi é ativada de novo com Ativar (visível, se a rede estiver desativada).
- Todos os parâmetros de rede são exibidos em Estado da ligação.
- Pode configurar novamente a interface Wi-Fi em Configurar de novo.
- Utilize Repor para desligar a configuração da rede. A Wi-Fi é desligada e a ligação à Wi-Fi é reposta para a regulação de fábrica. Para voltar a usar a rede tem de ser estabelecida uma nova ligação.
- Em Configuração IP, pode efetuar uma configuração manual das regulações de IP. A interface pode ser configurada por um Dynamic Host Configuration Protocol (DHCP). Se desativar a regulação do DHCP, pode configurar a interface utilizando os seguintes parâmetros:
 - Endereço IP
 - Máscara sub-rede
 - Gateway
 - DNS Auto
 - Servidor DNS 1
 - Servidor DNS 2
- O endereço do adaptador de rede é exibido em Endereço MAC.

Caraterísticas técnicas

Requisitos do sistema para Wi-Fi

- Wi-Fi 802.11b/g/n
- Banda de 2,4 GHz
- Codificação WPA/WPA2
- DHCP ativado
- multicastDNS/Bonjour/IGMP Snooping ativado
- Portas 443, 80, 53 e 5353 abertas
- IP servidor DNS = IP Gateway standard/router
- Utilização de malha/repetidor: mesmo SSID e palavra-passe do gateway standard/router
- O SSID deve estar sempre visível

Requisitos do sistema para LAN



- DHCP ativado
- multicastDNS/Bonjour/IGMP Snooping ativado
- Portas 443, 80, 53 e 5353 abertas

- IP servidor DNS = IP Gateway standard/router

Intensidade do sinal Wi-Fi, valores de referência

A intensidade do sinal Wi-Fi é apenas um valor de referência estimado. Não permite uma afirmação vinculativa.

A intensidade do sinal Wi-Fi pode ser lida diretamente no aparelho.

Intensidade do sinal Wi-Fi		Significado
	 *	
76 - 100 %	3/3**	Por norma, possibilidade de funcionamento fiável
51 - 75 %	2/3	
26 - 50 %	1/3	Por norma, possibilidade de funcionamento
1 - 25 %	0/3	Por norma, impossibilidade de funcionamento fiável
0 %		Funcionamento impossível

* É exibido no aparelho

** Número de barras  3/3–0/3

A intensidade do sinal pode ser perturbada por diversos fatores, p. ex.:

- pessoas na divisão;
- portas abertas ou fechadas;
- objetos deslocados;
- fontes de radiofrequências em mutação ou anomalias;
- outros aparelhos com Bluetooth ou tecnologia de radiocomunicação Wi-Fi.

Caraterísticas técnicas

Dados do aparelho PWM 509/511

Ligação elétrica

Tensão de ligação	ver a placa de caraterísticas
Frequência	ver a placa de caraterísticas
Consumo de energia	ver a placa de caraterísticas
Consumo de corrente	ver a placa de caraterísticas
Disjuntor necessário	ver a placa de caraterísticas
Potência de aquecimento	ver a placa de caraterísticas

Dimensões de instalação para PWM 509

Largura da estrutura (sem acessórios montados)	692 mm mm
Altura da estrutura (sem acessórios montados)	1012 mm mm
Profundidade da estrutura (sem acessórios montados)	718 mm mm
Largura total da máquina	700 mm mm
Altura total da máquina	1020 mm mm
Profundidade total da máquina	730 mm mm
Largura mínima de abertura de instalação	800 mm mm
Distância mínima entre a parede e a parte de trás do aparelho	400 mm mm
Diâmetro de abertura da porta	370 mm mm
Ângulo de abertura da porta	180°

Dimensões de instalação para PWM 511

Largura da estrutura (sem acessórios montados)	692 mm mm
Altura da estrutura (sem acessórios montados)	1012 mm mm
Profundidade da estrutura (sem acessórios montados)	818 mm mm
Largura total da máquina	700 mm mm
Altura total da máquina	1020 mm mm
Profundidade total da máquina	845 mm mm
Largura mínima de abertura de instalação	800 mm mm
Distância mínima entre a parede e a parte de trás do aparelho	400 mm mm
Diâmetro de abertura da porta	370 mm mm
Ângulo de abertura da porta	180°

Peso e carga exercida no piso

Peso líquido	Consulte o plano de instalação
Carga máxima no piso durante o funcionamento	Consulte o plano de instalação

Níveis de emissão

Nível de emissão e pressão sonora no local de trabalho de acordo com a norma EN ISO 11204/11203	<70 dB(A) re 20 µPa
Nível de potência sonora, EN ISO 9614-2	<80 dB(A)

Wi-Fi

Banda de frequência do módulo Wi-Fi	2,400 GHz- 2,4835 GHz
Potência máxima de transmissão do módulo Wi-Fi	< 100 mW

Segurança do produto

Aplicação da norma relativa à segurança do produto

EN 60335-1, EN 50571, IEC 60335-1, IEC 60335-2-7

Declaração de Conformidade UE

A Miele declara que esta máquina de lavar roupa cumpre a Diretiva 2014/53/UE.

O texto integral da Declaração de Conformidade UE pode ser consultado num dos seguintes URLs:

- Em <https://www.miele.pt/professional/instrucoes-de-utilizacao-177.htm> através do nome do produto ou do número de série

Proteção e segurança de dados

Assim que ativar a função de ligação em rede e conectar o seu aparelho à internet, este envia os seguintes dados para a Miele Cloud:

- Número de fabrico do equipamento
- Modelo do aparelho e equipamento técnico
- Estado do aparelho
- Informações sobre o estado do software do seu aparelho

Inicialmente, estes dados não são atribuídos a nenhum utilizador em específico nem armazenados de modo persistente. Só quando associa o seu aparelho a um utilizador é que ocorre um armazenamento persistente dos dados e uma atribuição específica dos mesmos. A transferência e tratamento de dados ocorre de acordo com os elevados padrões de segurança da Miele.

Regulação de fábrica da configuração de rede

Pode repor todas as regulações do módulo de comunicação ou do seu módulo Wi-Fi integrado para as regulações de fábrica. Reponha a configuração de rede se eliminar o seu aparelho, se o vender ou se colocar em funcionamento um aparelho usado. Só assim fica garantido que removeu todos os dados pessoais e que o proprietário anterior já não consegue aceder ao seu aparelho.

Direitos de autor e licenças

Para operar e controlar o módulo de comunicação, a Miele utiliza softwares próprios ou de terceiros, que não estão sujeitos à chamada condição de licença Open Source. Estes softwares/componentes de software estão protegidos por direitos de autor. Os direitos de autor da Miele e de terceiros devem ser respeitados.

Além disso, o presente módulo de comunicação inclui componentes de software que são distribuídos sob condições de licença Open Source. Pode consultar os componentes Open Source incluídos, juntamente com as declarações de direitos de autor correspondentes, cópias das respetivas condições de licença aplicáveis, bem como, se necessário, outras informações localmente via IP, através de um navegador web (*https://<ip adresse>/Licenses*). Os regulamentos referentes a responsabilidade e garantia aí indicados das condições de licença de Open Source aplicam-se apenas aos respetivos detentores de direitos.

Miele

Miele Portuguesa, Lda.

Lisboa:

MIELE Experience Center

Av. do Forte, 5
2790-073 Carnaxide

Contactos:

Telf.: 21 4248 100

Fax: 21 4248 109

Assistência técnica 808 200 687

E-Mail: professional@miele.pt

Website: www.miele-professional.pt



Miele & Cie. KG
Carl-Miele-Straße 29, 33332 Gütersloh, Alemanha